

EasyCut 40/18V P4A

Art. 14733

SK **Návod na obsluhu**
Akumulátorové nožnice na živý plot

01

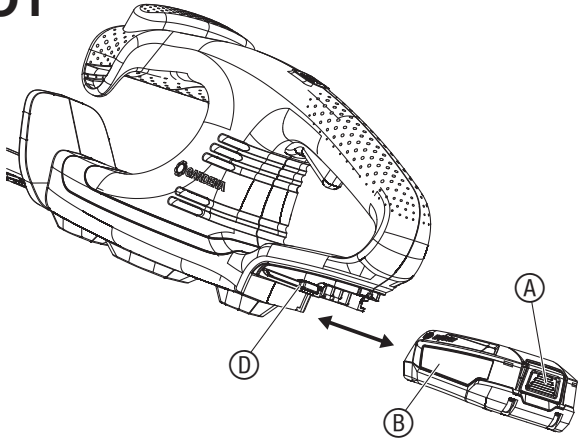

02

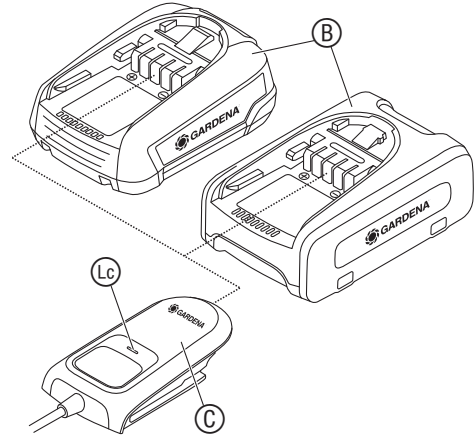

03

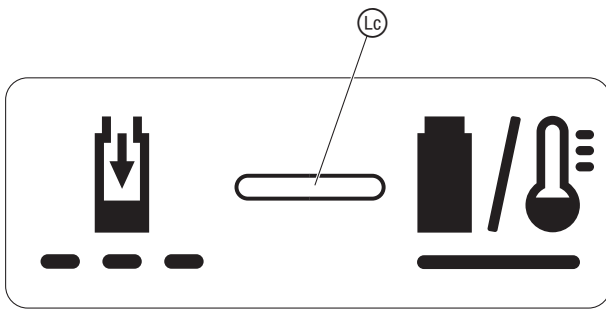

04

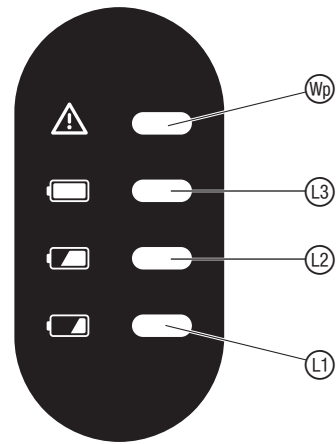

05

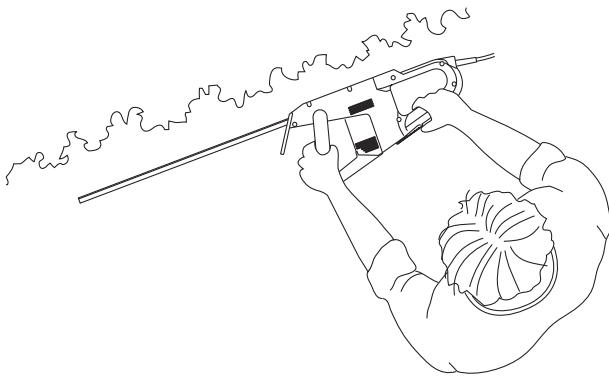

06

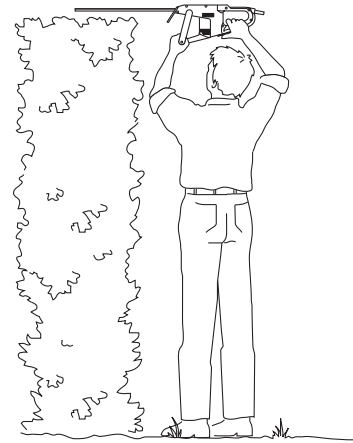

07

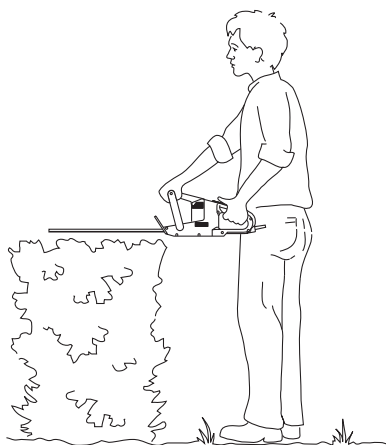

08

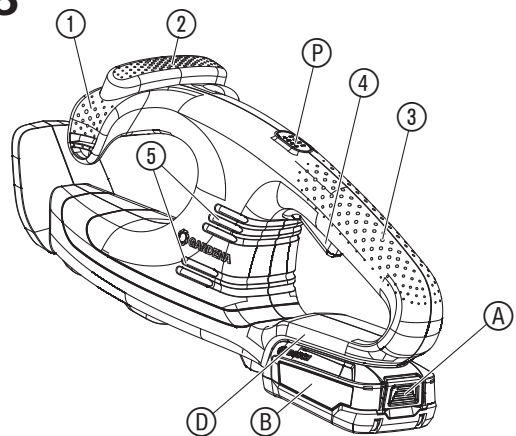

Určené použitie:

Nožnice na živý plot GARDENA sú určené na strihanie živého plotu, kríkov a nízkych rastlín v záhradách pri domoch a okrasných záhradách. Výrobok nie je určený na dlhodobú prevádzku.



NEBEZPEČENSTVO! Ublíženie na zdraví!

→ **Nepoužívajte výrobok na strihanie trávnik/a/okrajov trávnikových porastov, ani na štiepkovanie pre následné kompostovanie.**

1. BEZPEČNOSŤ

DÔLEŽITÉ!

Prečítajte si starostlivo návod na obsluhu a uschovajte ho pre ďalšie použitie.

Symboly na výrobku:



Prečítajte si návod na obsluhu.



Nebezpečenstvo – Nepribližujte sa rukami k reznému nožu.



Nevystavujte pôsobeniu dažďa.



Pre nabíjačku:
V prípade, že je vedenie poškodené alebo prerušené, odpojte okamžite zástrčku od siete.



Noste ochranné okuliare a chrániče sluchu.



Pred čistením alebo vykonaním údržby vyberte akumulátor.

Všeobecné bezpečnostné upozornenia

Všeobecné bezpečnostné upozornenia pre stroje



UPOZORNENIE!

Prečítajte si všetky bezpečnostné upozornenia, pokyny, ilustrácie a technické údaje, ktorými je opatrený tento stroj.

Nedodržanie bezpečnostných upozornení a návodov môže spôsobiť úraz elektrickým prúdom, požiar a/alebo ťažké poranenie.

Uschovajte si bezpečnostné predpisy a návod na obsluhu aj pre budúcnosť. Pojem „stroj“ použitý v bezpečnostných upozorneniach sa vzťahuje na stroje napájané z elektrickej siete (so sieťovým káblom) a na stroje napájané akumulátorom (bez sieťového kábla).

1) Bezpečnosť na pracovisku

a) Svoje pracovné miesto udržiavajte čisté a dobre osvetlené.

Neporiadok alebo neosvetlený pracovný priestor môžu viesť k úrazom.

b) So strojom nepracujte v prostredí s nebezpečím výbuchu, kde sa nachádzajú horľavé tekutiny, plyny alebo prach.

Stroje spôsobuje iskrenie, ktoré môže vznietiť prach alebo výpary.

c) Nedovoľte, aby sa v blízkosti práce so strojom zdržiavali deti a iné osoby. Pri odvedení pozornosti môžete stratiť kontrolu nad strojom.

2) Elektrická bezpečnosť

a) Pripojovacia zástrčka stroja musí byť vhodná pre pripojenie do zásuvky. Zástrčka sa nesmie v žiadnom prípade meniť.

S uzemneným strojom nikdy nepoužívajte zástrčkové adaptéry.

Nezmenené zástrčky a vhodné zásuvky znižujú riziko zásahu elektrickým prúdom.

b) Vyvarujte sa telesnému kontaktu s uzemnenými povrchmi ako sú rúry, vykurovacie telesá, sporáky a chladničky. Zvýšené riziko zásahu elektrickým prúdom vzniká v prípade, že je Vaše telo uzemnené.

c) Nevystavujte stroj dažďu alebo vlhkosti.

Vniknutie vody do stroja zvyšuje riziko zásahu elektrickým prúdom.

d) Pripojovací kábel stroja nepoužívajte na jeho nosenie či zavesenie alebo na vytiahnutie zástrčky zo zásuvky. Chráňte kábel pred vysokou teplotou, olejom, ostrými hranami alebo pohybujúcimi sa časťami stroja. Poškodené alebo zamotané káble zvyšujú riziko zásahu elektrickým prúdom.

e) Pokiaľ pracujete so strojom vonku, používajte len také predlžovacie vedenia, ktoré sú určené pre exteriér. Použitie predlžovacieho vedenia určeného na prácu v exteriéri znižuje riziko zásahu elektrickým prúdom.

SK Akumulátorové nožnice na živý plot

1. BEZPEČNOSŤ	65
2. OBSLUHA	67
3. ÚDRŽBA	68
4. SKLADOVANIE	68
5. ODSTRANOVANIE PORÚCH	68
6. TECHNICKÉ ÚDAJE	69
7. PRÍSLUŠENSTVO	69
8. SERVIS/ZÁRUKA	69

Preklad originálneho návodu na obsluhu.



Tento výrobok nie je určený pre osoby (vrátane detí) s obmedzenými fyzickými, zmyslovými alebo duševnými schopnosťami, s nedostatkom skúseností a/alebo s nedostatkom vedomostí, ibaže by boli pod dozorom osoby, ktorá zodpovedá za ich bezpečnosť, alebo od nej dostali inštrukcie, ako sa tento výrobok používa. Kontrolujte deti, aby ste sa uistili, že sa s týmto výrobkom nehrajú. Obsluhu tohto výrobku odporúčame zveriť mladistvým až od veku 16 rokov.

f) **Pokiaľ nemôžete vylúčiť prevádzku stroja vo vlhkom prostredí, použite prúdový chránič.** Použitie ochranného prúdového spínača znižuje riziko zásahom elektrickým prúdom.

3) Bezpečnosť osôb

a) **Buďte pozorní, dávajte pozor na to čo robíte a so strojom pracujte rozumne.** Stroj nepoužívajte, ak cítite únavu, ochorenie alebo ak ste pod vplyvom drog, alkoholu alebo liekov.

Chvilka nepozornosti pri používaní stroja môže viesť k vážnemu zraneniu.

b) **Používajte osobné ochranné prostriedky a vždy ochranné okuliare.**

Používanie osobných ochranných prostriedkov, ako je maska proti prachu, protišmykové rukavice, ochranná prilba alebo ochrana sluchu, podľa druhu a spôsobu použitia stroja, znižujú riziko poranenia.

c) **Nedovoľte, aby náradie bolo nekontrolovane uvedené do prevádzky.**

Predtým ako pripojíte stroj na zdroj prúdu alebo akumulátor, zdvíhate ho a/alebo ho prenášate, uistite sa, že je vypnuté.

Pokiaľ máte pri prenášaní stroja prst na spínači alebo pokiaľ je stroj v zapnutom stave pripojený na zdroj prúdu, môže dôjsť k úrazom.

d) **Predtým než zapnete stroj, odstráňte nástroje na nastavenie alebo skrutkovače.** Nástroje alebo kľúče, ktoré sa nachádzajú v rotujúcich častiach stroja, môžu spôsobiť úraz.

e) **Vyvarujte sa neprirodzenému držaniu tela. Dbajte vždy na bezpečný postoj a stále udržiavajte rovnováhu.**

Tým môžete stroj v neočakávaných situáciách lepšie kontrolovať.

f) **Používajte vhodné oblečenie. Nepoužívajte široké oblečenie alebo šperky. Dbajte na to, aby sa Vaše vlasy, oblečenie alebo rukavice nedostali k rotujúcim dielom.**

Voľné oblečenie, šperky a dlhé vlasy môžu rotujúce diely zachytiť.

g) **Pokiaľ je možné namontovať zariadenia na vysávanie a zachytávanie prachu, musia sa pripojiť a správne používať.**

Použitie vysávania prachu môže znížiť ohrozenie prachom.

h) **Aj keď ste po viacnásobnom použití oboznámení so strojom, nenechajte sa ukolísť do falošného pocitu bezpečia a neprestraňte dbať na bezpečnostné pravidlá pre stroj.**

Nepozorné konanie môže v zlomku sekundy viesť k ťažkým poraneniam.

4) Použitie a ošetrovanie stroja

a) **Stroj nepreťažujte.** Pre svoju prácu používajte vždy len na to určený stroj. S vhodným strojom sa vám v danom rozsahu výkonu bude pracovať lepšie a bezpečnejšie.

b) **Nepoužívajte stroj, ktorý má pokazený spínač.**

Stroj, ktorý sa nedá zapnúť a vypnúť, je nebezpečný a musí sa opraviť.

c) **Vytiahnite zástrčku zo zásuvky a/alebo odstráňte akumulátor v prípade, že chcete vykonať nastavenie stroja, vymeniť náhradné diely alebo stroj odložiť.** Toto bezpečnostné opatrenie zabráni neúmyselnému štartu stroja.

d) **Nepoužívané stroje uskladnite mimo dosahu detí. Nedovoľte, aby stroj používali osoby, ktoré s ním nie sú oboznámené alebo si neprečítali tieto pokyny.** Stroje sú nebezpečné, pokiaľ ich používajú neskúsené osoby.

e) **Stroje starostlivo ošetrte. Kontrolujte, či sa pohyblivé diely voľne pohybujú a nezasekávajú sa, či nie sú niektoré diely zlomené alebo tak poškodené, že by mohli ovplyvniť funkciu stroja. Poškodené diely stroja nechajte pred použitím opraviť.**

Mnohé úrazy sú spôsobené nesprávnou údržbou stroja.

f) **Rezné nástroje udržiavajte ostré a čisté.** Starostlivo ošetrované rezné nástroje s ostrými reznými hranami sa menej zasekávajú a ľahšie sa vedú.

g) **Stroj, príslušenstvo, vložené nástroje a pod. používajte podľa návodu. Zohľadnite pritom pracovné podmienky a postup, ktorý treba vykonať.**

Použite strojov na iné ako určené účely môže viesť k nebezpečným situáciám.

h) **Udržujte rukoväť a plochy rukoväte v suchu, čistote a bez oleja a tuku.** Klzké rukoväť a plochy rukoväte znemožňujú bezpečnú obsluhu a kontrolu stroja v nepredvídateľných situáciách.

5) Použitie a ošetrovanie akumulátorového náradia

a) **Akumulátory nabíjajte len v nabíjačke, ktorú odporúča výrobca.**

Pre nabíjačku, ktorá je určená pre daný typ akumulátorov, vzniká nebezpečie požiaru, ak sa používa pre iné akumulátory.

b) **V stroji používajte len akumulátory, ktoré sú preň určené.**

Použitie iných akumulátorov môže viesť k zraneniu a nebezpečeniu požiaru.

c) **Odkladajte nepoužívané akumulátory v dostatočnej vzdialenosti od kancelárskych sponiek, mincí, kľúčov, klinčov, skrutičiek alebo iných malých kovových predmetov, ktoré by mohli spôsobiť premostenie kontaktov.**

Skrat medzi kontaktmi akumulátora by mohol spôsobiť popálenie alebo byť príčinou požiaru.

d) **Pri nesprávnom používaní môže z akumulátora vytiecť kvapalina. Vyvarujte sa kontaktu s ňou. Pri náhodnom kontakte opláchnite postihnuté miesto vodou. Ak sa Vám kvapalina dostane do očí, vyhľadajte lekárske ošetrovanie.**

Kvapalina vytečená z akumulátora môže viesť k podráždeniu kože a popáleninám.

e) **Nepoužívajte poškodený alebo zmenený akumulátor.**

Poškodené alebo zmenené akumulátory sa môžu správať nepredvídateľne a viesť k požiaru, výbuchu alebo nebezpečenstvu poranenia.

f) **Nevystavujte akumulátor ohňu ani príliš vysokým teplotám.**

Oheň alebo teploty nad 130 °C môžu spôsobiť výbuch.

g) **Dodržiavajte všetky pokyny na nabíjanie a akumulátor alebo akumulátorové náradie nikdy nenabíjajte mimo teplotného rozsahu uvedeného v návode na obsluhu.**

Nesprávne nabíjanie alebo nabíjanie mimo príпустného teplotného rozsahu môže zničiť akumulátor alebo zvýšiť nebezpečenstvo požiaru.

6) Servis

a) **Stroj si nechajte opraviť iba kvalifikovaným, odborným personálom a používajte len originálne náhradné diely.**

Iba tak je možné zaistiť, aby bezpečnosť stroja zostala zachovaná.

b) **Na poškodených akumulátoroch nikdy nevykonávajte údržbu.**

Všetku údržbu akumulátorov by mal vykonávať iba výrobca alebo splnomocnené servisy.

Bezpečnostné upozornenia pre nožnice na živý plot

a) **Zostávajúce v dostatočnej vzdialenosti od rezných nožov. Nikdy neskúšajte s rozbehnutými nožmi odstraňovať odrezané časti alebo pridržiať rezaný materiál.**

Po vypnutí spínača sa nože ďalej pohybujú. Chvilka nepozornosti pri zaobchádzaní s nožnicami na živý plot môže mať za následok ťažké poranenia.

b) **Nožnice na živý plot prenášajte len za rukoväť, keď je nôž zastavený a keď nemáte prsty blízko výkonových spínačov.**

Správne prenášanie nožnic na živý plot znižuje nebezpečenstvo neúmyselnej prevádzky a poranenia, ktoré v dôsledku toho spôsobí nôž.

c) **Pri preprave alebo skladovaní nožnic na živý plot vždy natiahnite na nože kryt.** Správne zaobchádzanie s nožnicami na živý plot znižuje nebezpečenstvo poranenia nožom.

d) **Pri odstraňovaní zakliesneného reziva alebo vykonávaní prác údržby sa uistite, že sú vypnuté všetky výkonové spínače a že je vybratý alebo odpojený akumulátorový blok.**

Neúmyselné zapnutie nožnic na živý plot počas odstraňovania zakliesneného reziva alebo počas údržby môže viesť k ťažkým poraneniam.

e) **Nožnice na živý plot držte výhradne za izolované plochy rukoväte, pretože nôž sa môže dostať do kontaktu so skrytými vedeniami.**

Kontakt noža s vedením pod napätím môže viesť pod napätie kovové časti a spôsobiť zásah elektrickým prúdom.

f) **Všetky vedenia držte v dostatočnej vzdialenosti od oblasti rezania. Nôž môže nedopatrením zarezať do vedení skrytých v živom plote a kroví.**

g) **Nožnice na živý plot nepoužívajte v zlom počasí, zvlášť pri riziku bleskov.**

Znižuje to nebezpečenstvo zásahu bleskom.

Prehľadajte živý plot a krovie, či v ňom nie sú skryté predmety (napr. ploty z drôteného pletiva a skryté vedenia).

Odporúča sa použiť prúdový chránič s vypínacím prúdom 30 mA alebo menej.

Držte nožnice na živý plot vždy obomi rukami za obe rukoväťe.

Nožnice na živý plot sú určené na prácu, pri ktorých stojí používateľ na zemi a nie na rebriku alebo inej nestabilnej ploche.

Dodatočné bezpečnostné upozornenia

Bezpečné zaobchádzanie s akumulátormi



Prečítajte si všetky bezpečnostné upozornenia a pokyny.

Nedodržanie bezpečnostných upozornení a pokynov môže spôsobiť zásah elektrickým prúdom, požiar a/alebo ťažké poranenia.

Dobre si uschovajte tieto pokyny. Nabíjačku používajte len vtedy, ak všetky funkcie dokážete v plnej miere odhadnúť a vykonať bez obmedzení alebo ste dostali zodpovedajúce pokyny.

→ **Pri používaní, čistení a údržbe dohľadajte na deti.**

Tým zaistíte, aby sa deti nehrali s nabíjačkou.

→ **Nabíjajte iba Li-ion akumulátory systému POWER FOR ALL typu PBA 18 V od kapacity 1,5 Ah (od 5 článkov akumulátora). Napätie akumulátora sa musí zhodovať s nabíjacím napätím akumulátora nabíjačky. Nenabíjajte akumulátory, ktoré nie sú dobíjateľné.**

V opačnom prípade hrozí nebezpečenstvo požiaru a výbuchu.



Nevystavujte nabíjačku dažďu alebo vlhkosti. Vniknutie vody do elektrického prístroja zvyšuje riziko zásahu elektrickým prúdom.

→ **Udržiavajte nabíjačku v čistote.**

Jej znečistením hrozí nebezpečenstvo zásahu elektrickým prúdom.

→ **Pred každým použitím skontrolujte nabíjačku, kábel a zástrčku. Ak zistíte poškodenie, nabíjačku nepoužívajte. Nabíjačku neotvárajte sami a nechajte ju opraviť iba kvalifikovaným odborným personálom a iba s originálnymi náhradnými dielmi.**

Poškodené nabíjačky, káble a zástrčky zvyšujú riziko zásahu elektrickým prúdom.

→ **Nabíjačku neprevádzkujte na ľahko horľavom podklade (napr. papier, textilie atď.), resp. v horľavom prostredí.**

Poškodené nahriatia, ku ktorému dochádza pri nabíjaní, hrozí nebezpečenstvo požiaru.

→ **Ak je potrebná výmena pripojovacieho kábla, tak ju musí vykonať spoločnosť GARDENA alebo autorizovaný servis pre elektrické náradie GARDENA, aby sa predišlo ohrozeniam bezpečnosti.**

→ **Výrobok neprevádzkujte, keď sa nabíja.**

→ **Tieto bezpečnostné upozornenia platia len pre Li-ion akumulátory systému POWER FOR ALL PBA 18V.**

→ **Akumulátor používajte iba vo výrobkoch od výrobcov systémov POWER FOR ALL.**

Len tak je akumulátor chránený pred nebezpečným preťažením.

→ **Akumulátory nabíjajte len v nabíjačkách, ktoré sú odporúčané výrobcom.** Ak sa nabíjačka, ktorá je určená pre určitý druh akumulátorov, používa s inými akumulátormi, hrozí nebezpečenstvo požiaru.

→ **Akumulátor sa dodáva čiastočne nabitý.**

Aby bol zaručený plný výkon akumulátora, pred prvým použitím nabite akumulátor v nabíjačke na jeho plnú kapacitu.

→ **Uchovávajte akumulátory mimo dosahu detí.**

→ **Neotvárajte akumulátor.** Hrozí nebezpečenstvo skratu.

→ Pri poškodení a nesprávnom použití akumulátora môžu unikáť pary. Akumulátor môže horieť alebo vybuchnúť.

Privedte čerstvý vzduch a v prípade ťažkostí vyhľadajte lekársku pomoc. Pary môžu spôsobiť podráždenie dýchacích ciest.

→ Pri nesprávnom použití alebo poškodenom akumulátore môže z akumulátora vytekať horľavá kvapalina. Vyvarujte sa kontaktu s ňou. Pri náhodnom kontakte opláchnite postihnuté miesto vodou. Ak sa vám kvapalina dostane do očí, požiadajte o ďalšiu lekársku pomoc. Kvapalina vytekajúca z akumulátora môže viesť k podráždeniu kože a popáleninám.

→ Z chybného akumulátora môže vytekať kvapalina a zmáččať susedné predmety. Skontrolujte postihnuté diely.

Prípadne ich vyčistite alebo vymeňte.

→ Neskratujte akumulátor. Nepoužívaný akumulátor odkladajte v dostatočnej vzdialenosti od kancelárskych sponiek, mincí, kľúčov, klincov, skrutiek alebo iných malých kovových predmetov, ktoré by mohli spôsobiť premostenie kontaktov. Skrat medzi kontaktmi akumulátora môže mať za následok popáleniny alebo požiar.

→ Kontakty batérie môžu byť po použití horúce. Pri odstraňovaní batérie dávajte pozor na horúce kontakty.

→ Špicaté predmety, ako napríklad necht alebo skrutkovač, ako aj vonkajšie pôsobenie sily, môžu akumulátor poškodiť. Môže dôjsť k internému skratu a akumulátor môže horieť, dymiť, vybuchnúť alebo sa prehriať.

→ Na poškodených akumulátoroch nikdy nevykonávajte údržbu. Všetku údržbu akumulátorov by mal vykonávať iba výrobca alebo splnomocnené servisy.

→  **Chráňte akumulátor pred teplom, napr. aj pred trvalým slnečným žiarením, ohňom, nečistotami, vodou a vlhkosťou.**

Hrozí nebezpečenstvo výbuchu a skratu.

→ Akumulátor prevádzkujte a skladujte len pri teplote okolia od $-20\text{ }^{\circ}\text{C}$ do $+50\text{ }^{\circ}\text{C}$. Napríklad v lete nenechávajte akumulátor ležať v aute. Pri teplotách $<0\text{ }^{\circ}\text{C}$ môže v závislosti od prístroja dôjsť k obmedzeniu výkonu.

→ Akumulátor nabíjajte iba pri teplote okolia od $0\text{ }^{\circ}\text{C}$ do $+45\text{ }^{\circ}\text{C}$.

Nabíjanie mimo teplotného rozsahu môže poškodiť akumulátor alebo zvýšiť nebezpečenstvo požiaru.

→ Po použití nechajte akumulátor vychladnúť aspoň na 30 minút, až potom ho nabíjate alebo uskladníte.

Elektrická bezpečnosť



NEBEZPEČENSTVO! Zástava srdca!

Tento výrobok vytvára počas prevádzky elektromagnetické pole. Toto pole môže mať za určitých podmienok vplyv na činnosť aktívnych alebo pasívnych medicínskych implantátov. Aby sa eliminovali nebezpečné situácie, ktoré by mohli viesť k ťažkým alebo smrteľným zraneniam, mali by osoby s medicínskym implantátom použitie tohto výrobku konzultovať so svojím lekárom alebo s výrobcom implantátu.

V núdzovom prípade odstráňte batériu.

Výrobok nabíjaný akumulátormi používajte len v rozsahu teplôt $-10\text{ }^{\circ}\text{C}$ až $40\text{ }^{\circ}\text{C}$. Skontrolujte starostlivo okolie, v ktorom sa má výrobok používať a odstráňte všetky káble a podobné predmety.

V prípade neúmyselného spustenia (napr. dôsledku privretého spínača) okamžite odpojte akumulátor od výrobku a nechajte výrobok opraviť servisom GARDENA.

Ak začne výrobok nezvykle vibrovať, vypnite ho a vyberte z neho akumulátor. Silné vibrácie môžu spôsobiť zranenie.

Nepoužívajte výrobok v blízkosti vody.

Nepracujte v blízkosti bazénov alebo záhradných rybníkov.

Chráňte elektrické kontakty akumulátora pred vlhkosťou.

Osobná bezpečnosť



NEBEZPEČENSTVO! Nebezpečenstvo zadusení!

Mensie diely je možné ľahko prehltnúť. Obaly z umelých hmôt predstavujú pre malé deti nebezpečenstvo zadusení. Pri montáži držte malé deti v dostatočnej vzdialenosti.

Musíte vedieť, ako môžete tento výrobok v núdzovom prípade kedykoľvek okamžite odstaviť.

Vyvarujte sa kontaktu s olejom na mazanie noža, obzvlášť ak ste naň alergický.

Pracujte len pri dennom svetle alebo pri dobrých svetelných pomeroch.

Skontrolujte Váš výrobok pred každým použitím. Vykonajte pred každým použitím vizuálnu kontrolu výrobku. Skontrolujte, či sú voľné privody vzduchu.

Pokiaľ v priebehu prevádzky výrobku dôjde k silnému prehriatiu, nechajte ho pred uskladnením vychladnúť.

Upozornenie! Pri práci s ochrannými pomôckami proti hluku a kvôli hlučnosti spoločenej výrobkom nebudete pravdepodobne počuť, že sa blížila nejaká osoba.

Používajte vždy vhodné oblečenie, ochranné rukavice a pevné topánky.

Uistite sa že máte pri práci bezpečnostnú obuv.

→ Predtým ako budete výrobok prenášať, počkajte, kým sa zastaví nôž, vyberte akumulátor a nasuňte na nôž ochranný kryt.

Nabíjanie akumulátora [Obr. 01/02/03]:



POZOR!

Dodržte sieťové napätie! Napätie zdroja prúdu sa musí zhodovať s údajmi na typovom štítku nabíjačky.

Rozsah dodávky GARDENA akumulátorových nožíc na živý plot č.v. 14733-55 neobsahuje akumulátor ani nabíjačku.

Vďaka inteligentnému nabíjaniu sa automaticky rozpozná stav nabitia akumulátora a v závislosti od teploty a napätia akumulátora sa vždy nabije optimálnym nabíjacím prúdom.

Akumulátor sa tým šetrí a pri uchovávaní v nabíjačke zostane vždy plne nabitý.

1. Stlačte odblokovacie tlačidlo **A** a vyberte akumulátor **B** z uchytenia akumulátora **D**.
2. Prípojte nabíjačku **C** do sieťovej zásuvky.
3. Nasuňte nabíjačku akumulátora **C** na akumulátor **B**.

Keď indikátor nabíjania akumulátora **L na nabíjačke bliká na zeleno, akumulátor sa nabíja.**

Keď indikátor nabíjania akumulátora **L na nabíjačke svieti neprerušovane na zeleno, akumulátor je plne nabitý** (Doba nabíjania, pozri 6. TECHNICKÉ ÚDAJE).

4. Pri nabíjaní kontrolujte stav nabíjania v pravidelných intervaloch.
5. Keď je akumulátor **B** plne nabitý, môžete akumulátor **B** odpojiť od nabíjačky **C**.

Význam indikačných prvkov:

Indikácia na nabíjačke [Obr. 03]:

Blikajúce svetlo indikátora nabíjania akumulátora **L**



Nabíjanie signalizuje **blíkajúce** indikátora nabíjania akumulátora **L**.

Upozornenie: nabíjanie je možné, len keď je teplota akumulátora v príslušnom rozsahu teploty nabíjania, pozri 6. TECHNICKÉ ÚDAJE.

Neprerušované svetlo indikátora nabíjania akumulátora **L**



Neprerušované svetlo indikátora nabíjania akumulátora **L** signalizuje, že akumulátor je plne nabitý **alebo** že teplota akumulátora je mimo prípustného rozsahu teploty nabíjania a preto sa nemôže nabíť. Akumulátor sa nabíja hneď, ako sa dosiahne prípustný teplotný rozsah.

Bez zasunutého akumulátora **neprerušované svetlo** indikátora nabíjania akumulátora **L** signalizuje, že sieťová zástrčka je zasunutá do zásuvky a nabíjačka je pripravená na prevádzku.

Indikácia stavu nabitia akumulátora **P** na výrobku [Obr. 04/08]:

Po spustení výrobku sa na 5 sekúnd zobrazí indikácia stavu nabitia akumulátora **P**.

Stav nabitia akumulátora	Indikácia stavu nabitia akumulátora
nabitý na 67 – 100 %	L , L a L svietia na zeleno
nabitý na 34 – 66 %	L a L svietia na zeleno
nabitý na 11 – 33 %	L svieti na zeleno
nabitý na 0 – 10 %	L bliká na zeleno

Keď LED **L** bliká na zeleno, akumulátor sa musí nabíť.

Keď chybová LED **M** svieti alebo bliká, pozri 5. ODSTRANOVANIE PORÚCH.

Pracovné polohy:

Nožnice na živý plot sa môžu používať v 3 pracovných polohách.

- Bočné strihanie [Obr. 05]
- Vysoké strihanie [Obr. 06]
- Nízke strihanie [Obr. 07]

2. OBSLUHA



NEBEZPEČENSTVO! Ublíženie na zdraví!

Nebezpečenstvo porezania v prípade, že výrobok náhodne naštartuje.

Spustenie nožníc na živý plot [Obr. 01/08]:



NEBEZPEČENSTVO! Ublíženie na zdraví!

V prípade, že uvoľníte štartovacie páky a výrobok nezastaví, hrozí nebezpečenstvo zranenia.

→ Neobchádzajte bezpečnostné prvky alebo spínače. Neupevňujte, napríklad, štartovacie páky na rukoväť.

Spustenie:

Výrobok je vybavený dvojručným bezpečnostným zariadením (2 štartovacie páky), ktoré zamedzujú neopatrnému spusteniu výrobku.

1. Vložte akumulátor ⑥ do držiaku ① tak, aby počuteľne zapadol.
2. Odstráňte z noža ochranný kryt.
3. Prednú rukoväť ① držte jednou rukou a ťahajte prednú štartovaciu páku ②.
4. Držte hlavnú rukoväť ③ druhou rukou a ťahajte zadnú štartovaciu páku ④.
Nožnice na živý plot sa spustia a na 5 sekúnd sa zobrazí indikácia stavu nabitia akumulátora ⑥

Zastavenie:

1. Uvoľnite obidve štartovacie páky ② / ④.
Zastavenie nožníc na živý plot.
2. Na nôž nasuňte ochranný kryt.
3. Stlačte odblokovacie tlačidlo ④ a vyberte akumulátor ⑥ z uchytenia akumulátora ①.

3. ÚDRŽBA



NEBEZPEČENSTVO! Ublíženie na zdraví!

Nebezpečenstvo porezania v prípade, že výrobok náhodne naštartuje.

→ Predtým, ako budete vykonávať údržbu počkajte, kým sa zastavia nože, vyberte akumulátor a nasuňte na nože ochranný kryt.

Čistenie nožníc na živý plot [Obr. 08]:



NEBEZPEČENSTVO! Ublíženie na zdraví!

Nebezpečenstvo zranenia a riziko poškodenia výrobku.

→ Výrobok nikdy nečistite vodou alebo prúdom vody (najmä nie prúdom vody pod vysokým tlakom).
→ Na čistenie nepoužívajte chemikálie, vrátane benzínu alebo riedidiel. Niektoré z nich môžu poškodiť dôležité plastové diely.

Vzduchové štrbiny musia byť vždy čisté.

1. Vyčistite nožnice na živý plot vlhkou handričkou.
2. Očistite vzduchové štrbiny ⑤ mäkkou kefkou (nepoužívajte skrútkovač).
3. Namažte nôž olejom s nízkou viskozitou (napr. GARDENA Olej na údržbu č.v. 2366).
Prítom zabráňte kontaktu oleja s plastovými dielmi.

Čistenie akumulátora a nabíjačky:

Predtým, ako pripojíte akumulátor, vždy sa uistite, že je povrchová plocha akumulátora a nabíjačky čistá a suchá.

Nepoužívajte tečúcu vodu.

- **Nabíjačka akumulátora:** Kontakty a plastové diely očistite mäkkou a suchou handričkou.
- **Akumulátor:** Občas vyčistite vzduchové štrbiny a prípojky akumulátora mäkkým, čistým a suchým štetcom.

4. SKLADOVANIE

Odstavenie z prevádzky:

Výrobok musí byť skladovaný na mieste, ktoré je neprístupné deťom.

1. Na nôž nasuňte ochranný kryt.
2. Vyberte akumulátor.
3. Akumulátor nabite.
4. Očistite nožnice na živý plot, akumulátor a nabíjačku (pozri 3. ÚDRŽBA).
5. Nožnice na živý plot, akumulátor a nabíjačku skladujte na suchom, zavretom mieste zabezpečenom voči mrazu.

Likvidácia:

(v zmysle Smernice 2012/19/EÚ/S.I. 2013 No. 3113)



Výrobok sa nesmie likvidovať v bežnom domácom odpade. Musí sa zlikvidovať podľa platných miestnych predpisov týkajúcich sa ochrany životného prostredia.

DÔLEŽITÉ!

→ Výrobok zlikvidujte na miestne príslušnom zbernom a recyklačnom mieste.

Likvidácia akumulátorov:



Akumulátor obsahuje lítium-iónové články, ktoré je potrebné na konci ich životnosti zlikvidovať oddelene od bežného domáceho odpadu.

Li-ion

DÔLEŽITÉ!

→ Akumulátory zlikvidujte na miestne príslušnom zbernom a recyklačnom mieste.

1. Lítium-iónové články úplne vybite (obráťte sa na Servis GARDENA).
2. Kontakty lítiovo-iónových článkov zabezpečte voči skratovaniu.
3. Lítium-iónové články odborne zlikvidujte.

5. ODSTRAŇOVANIE PORÚCH





NEBEZPEČENSTVO! Ublíženie na zdraví!

Nebezpečenstvo porezania v prípade, že výrobok náhodne naštartuje.

→ Pred odstraňovaním chyby výrobku počkajte, kým sa zastavia nože, vyberte akumulátor a na nože nasuňte ochranný kryt.

Problém	Možná príčina	Odstránenie
Nožnice na živý plot sa nedajú zastaviť	Štartovacia páka zostáva zablokovaná.	→ Vyberte akumulátor a uvoľnite štartovaciu páku.
Živý plot nemá čistý rez	Nôž je tupý alebo poškodený.	→ Nôž si nechajte vymeniť v Servise GARDENA.
Nožnice na živý plot silno vibrujú	Nôž je poškodený.	→ Vypnite výrobok a nechajte vymeniť nôž.
Nožnice na živý plot neštartujú alebo sa zastavujú. LED ① bliká na zeleno [Obr. 04]	Akumulátor je vybitý.	→ Nabite akumulátor.
Nožnice na živý plot neštartujú alebo sa zastavujú. Chybová LED ② svieti na červeno [Obr. 04]	Teplota akumulátora je mimo prípustného rozsahu. Medzi kontaktmi akumulátora na nožniciach na živý plot sa nachádzajú vodné kvapky alebo vlhkosť.	→ Počkajte, kým bude teplota akumulátora opäť medzi 0 °C – + 45 °C. → Vodné kvapky /vlhkosť odstráňte suchou handričkou.
	Motor je blokovávaný.	→ Odstráňte prekážku. Naštartujte znovu.
Nožnice na živý plot neštartujú alebo sa zastavujú. Chybová LED ③ svieti na červeno [Obr. 04]	Výrobok je chybný.	→ Obráťte sa na servis GARDENA.
Nožnice na živý plot neštartujú alebo sa zastavujú. Chybová LED ④ nesvieti [Obr. 04]	Akumulátor nie je úplne vložený do uchytenia akumulátora. Akumulátor je chybný.	→ Vložte akumulátor úplne do uchytenia akumulátora, kým počuteľne nezapadne. → Vymeňte akumulátor.
	Výrobok je chybný.	→ Obráťte sa na servis GARDENA.

Problém	Možná příčina	Odstránenie
Nabíjanie nie je možné. Indikátor nabíjania akumulátora  svieti neprerušovane [Obr. 03]	Akumulátor nie je (správne) nasadený.	→ Akumulátor správne nasadíte na nabíjačku.
	Kontakty akumulátora sú znečistené.	→ Vyčistíte kontakty akumulátora (napr. viacnásobným pripojením a odpojením akumulátora. Prípadne vymeňte akumulátor).
	Teplota akumulátora je mimo prípustného rozsahu teploty nabíjania.	→ Počkajte, kým bude teplota akumulátora opäť medzi 0 °C – + 45 °C.
	Akumulátor je chybný.	→ Vymeňte akumulátor.
Indikátor nabíjania akumulátora  nesvieti [Obr. 03]	Sieťová zástrčka nabíjačky nie je (správne) zasunutá.	→ Zasuňte sieťovú zástrčku (úplne) do zásuvky.
	Zásuvka, sieťový kábel alebo nabíjačka sú chybné.	→ Skontrolujte sieťové napätie. Prípadne nechajte nabíjačku skontrolovať u autorizovaného predajcu alebo v servise GARDENA.



UPOZORNENIE: Pri iných poruchách sa obráťte na servisné stredisko GARDENA. Opravy môžu vykonávať len servisné strediská GARDENA alebo predajcovia, ktorí sú certifikovaní výrobcom GARDENA.

6. TECHNICKÉ ÚDAJE

Akumulátorové nožnice na živý plot	Jednotka	Hodnota (č.v. 14733)
Zdvihy	1/min	2400
Dĺžka noža	cm	40
Otvorenie noža	mm	16
Hmotnosť (bez akumulátora)	g	1890
Hladina akustického tlaku $L_{pA}^{1)}$	dB (A)	77
Odchýlka k_{pA}		3,0
Hladina akustického výkonu $L_{WA}^{2)}$: meraná/garantovaná	dB (A)	86 / 88
Odchýlka k_{WA}		2,3
Vibrácie prenášané do ramena $a_{vhw}^{1)}$	m/s ²	1,3
Odchýlka k_{vhw}		1,5

Spôsob merania podľa: ¹⁾ 62841-4-2 ²⁾ RL 2000/14/EC / S.I. 2001 No.1701



UPOZORNENIE: Uvedená hodnota vibračnej emisie bola zistená normovaným skúšobným spôsobom a môže byť porovnaná s inými elektrickými nástrojmi. Táto hodnota môže byť použitá aj pre predbežné posúdenie expozície. Hodnota vibračnej emisie sa môže pri skutočnom použití elektrického nástroja meniť.

Systémový akumulátor	Jednotka	Hodnota (č.v. 14902)
Napätie akumulátora	V (DC)	18
Kapacita akumulátora	Ah	2,0
Počet článkov (Li-Ion)		5

Vhodné nabíjačky akumulátora systému POWER FOR ALL: AL 1810 CV / AL 1815 CV / AL18-20 / AL 1830 CV / AL 1880 CV.

Nabíjačka akumulátora AL 1810 CV P4A	Jednotka	Hodnota (č.v. 14900)
Sieťové napätie	V (AC)	220 – 240
Sieťová frekvencia	Hz	50 – 60
Menovitý výkon	W	26
Nabíjacie napätie akumulátora	V (DC)	18
Max. nabíjací prúd akumulátora	mA	1000
Doba nabíjania akumulátora 80% / 97 – 100 % (cca)		
PBA 18V 2,0Ah W-B	min.	96 / 124
PBA 18V 2,5Ah W-B	min.	120 / 154
PBA 18V 4,0Ah W-C	min.	192 / 244
Prípustný rozsah teploty nabíjania	°C	0 – 45

Nabíjačka akumulátora AL 1810 CV P4A	Jednotka	Hodnota (č.v. 14900)
Hmotnosť zodpovedá EPTA-Procedure 01:2014	kg	0,17
Trieda ochrany		 / II

Vhodné akumulátory systému POWER FOR ALL: PBA 18V.

7. PRÍSLUŠENSTVO

GARDENA Olej na údržbu	Predlžuje životnosť nožov a životnosť akumulátora.	č.v. 2366
GARDENA Systémový akumulátor	Akumulátor pre prídavný chod alebo na výmenu.	
PBA 18V/45 P4A		č.v. 14903
PBA 18V/72 P4A		č.v. 14905
GARDENA Rýchlonabíjačka akumulátora AL 1830 CV P4A	Na rýchle nabíjanie akumulátora systému POWER FOR ALL PBA 18V..W-..	č.v. 14901

8. SERVIS/ZÁRUKA

Servis:

Kontaktujte, prosím, adresu na priloženom záručnom liste.

Vyhlasenie o poskytnutí záruky:

Záruka sa poskytuje len podľa ustanovení na priloženom záručnom liste.

Spotrebné diely:

Nôž a excentrický pohon sú spotrebné diely a preto sú vyňaté zo záruky.

Kontaktné údaje na Servisné centrum GARDENA nájdete na poslednej strane tohto návodu.

Slovak Republic

Gardena
Service Center Vrbno
c/o Husqvarna
Manufacturing CZ s.r.o.
Jesenická 146
79326 Vrbno pod Pradedem
Phone: 0800 154044
servis@gardena.sk

<p>DE EU-Konformitätserklärung</p> <p>Der Unterzeichnende bestätigt als Bevollmächtigter des Herstellers, der GARDENA Germany AB, PO Box 7454, S-103 92, Stockholm, Schweden, dass das (die) nachfolgend bezeichnete(n) Gerät(e) in der von uns in Verkehr gebrachten Ausführung die Anforderungen der harmonisierten EU-Richtlinien, EU-Sicherheitsstandards und produktspezifischen Standards erfüllt/erfüllen. Bei einer nicht mit uns abgestimmten Änderung des (der) Gerät(e)s verliert diese Erklärung ihre Gültigkeit.</p>	<p>HU EU megfeleléségi nyilatkozat</p> <p>Az alulírott, a GARDENA Germany AB, Pf. 7454, S-103 92, Stockholm, Svédország megbízotti minőségében megerősíti, hogy az általunk alábbi kivitelben forgalomba hozott, lent nevezett eszköz(ök) megfelel(nek) az unióis irányelvekkel összhangban hozott nemzeti előírások követelményeinek, az EU biztonsági szabványainak és a konkrét termékre vonatkozó szabványoknak. Az eszköz(ök)nek való megfelelést módosítása esetén ez a nyilatkozat érvényét veszti.</p>
<p>EN EC Declaration of Conformity</p> <p>The undersigned hereby certifies as the authorized representative of the manufacturer, GARDENA Germany AB, PO Box 7454, S-103 92, Stockholm, Sweden, that, when leaving our factory, the unit(s) indicated below is/are in accordance with the harmonised EU guidelines, EU standards of safety and product specific standards. This certificate becomes void if the unit(s) is/are modified without our approval.</p>	<p>CS EU prohlášení o shodě</p> <p>Podpisem osoby plnomocněná výrobcem GARDENA Germany AB, PO Box 7454, S-103 92, Stockholm, Švédsko potvrzuje, že v následujícím uvedený(-é) přístroj(-e) v provedení námi uvedeném na trh splňuje/splňují požadavky směrnice EU, bezpečnostních norem EU a norem specifických pro výrobek. V případě změny přístroje(-ů), která s námi nebyla dohodnuta, ztrácí toto prohlášení svou platnost.</p>
<p>FR Déclaration de conformité CE</p> <p>Le soussigné déclare, en tant que mandataire du fabricant, la GARDENA Germany AB, PO Box 7454, S-103 92, Stockholm, Suède, qu'à la sortie de ses usines le matériel nelle désigné ci-dessous était conforme aux prescriptions des directives européennes énoncées ci-après et conforme aux règles de sécurité et autres règles qui lui sont applicables dans le cadre de l'Union européenne. Toute modification portée sur ce(s) produit(s) sans l'accord express de notre part supprime la validité de ce certificat.</p>	<p>SK EÚ vyhlásenie o zhode</p> <p>Dolú podpísaný potvrdzuje, ako splnomocnený zástupca výrobcu, GARDENA Germany AB, PO Box 7454, S-103 92, Stockholm, Švédsko, potvrdzuje, že ďalej označené zariadenie /a vo vyhotovení uvedenom na trh spĺňa /jú požiadavky harmonizovaných smerníc EU, bezpečnostných štandardov EÚ a predpisov, špecifických pre dané výrobky. Pri zmene zariadenia /zariadení, ktorá nebola odsúhlasená našou spoločnosťou, stráca toto vyhlásenie platnosť.</p>
<p>NL EU-conformiteitsverklaring</p> <p>De ondergetekende bevestigt als gevolmachtigde van de fabrikant, GARDENA Germany AB, PO Box 7454, S-103 92, Stockholm, Zweden, dat het/ de onderstaand vermelde apparaat/apparaten in de door ons in de handel gebrachte uitvoering voldoet/voldoen aan de eisen van de geharmoniseerde EU-richtlijnen, EU-veiligheidsnormen en productspecifieke normen. Bij een niet met ons afgestemde verandering van het apparaat/de apparaten verliest deze verklaring haar geldigheid.</p>	<p>EL Δήλωση συμμόρφωσης ΕΕ</p> <p>Ο υπογεγραμμένος βεβαιώνει ως πληρεξούσιος του κατασκευαστή, της εταιρείας GARDENA Germany AB, T.Θ. 7454, S-103 92, Στοκχόλμη, Σουηδία, ότι η(οι) παρακάτω αναφερόμενη(ς) συσκευή(ς) στην έκδοσή που τίθεται από εμάς σε κυκλοφορία πληροί/πληρούν τις απαιτήσεις των εναρμονισμένων οδηγιών της ΕΕ, προτύπων ασφαλείας της ΕΕ και των ειδικών για το προϊόν προτύπων. Σε περίπτωση τροποποίησης της (των) συσκευη(ών) χωρίς προηγούμενη συνεννόηση με την εταιρεία μας παύει να ισχύει η δήλωση.</p>
<p>SV EU-försäkringen om överensstämmelse</p> <p>Undertecknad intyg som befullmäktigad företrädare för tillverkaren, GARDENA Germany AB, PO Box 7454, S-103 92, Stockholm, Sverige, att nedan angiven apparat /nedan angivna apparater i det utförande vi har släppt på marknaden, uppfyller förordningarna i de harmoniserade EU-direktiv, EU-säkerhetsstandarderna och de produktspecifika standarderna. Denna försäkran upphör att gälla vid en ändring av apparaten/apparaterna som inte har stämts av med oss.</p>	<p>SL Izjava EU o skladnosti</p> <p>Spodaj podpisani kot pooblaščenec proizvajalca GARDENA Germany AB, PO Box 7454, S-103 92, Stockholm, Švedska, potrjuje, da v nadaljevanju označene naprave v izvedbi, v kakršni smo jih dali v promet, izpolnjuje zahteve usklajenih direktiv EU, varnostnega standarda EU in standardov, ki veljajo za posamezne izdelke. V primeru spremembe naprave, ki ni usklajena z nami, ta izjava neha veljati.</p>
<p>DA EU-overensstemmelseserklæring</p> <p>Underskriveren bekræfter som fuldmægtig for producenten, GARDENA Germany AB, PO Box 7454, S-103 92, Stockholm, Sverige, at det (de) efterfølgende betegnede apparat(er) i den af os markedførte udførelse opfylder kravene i de harmoniserede EU-direktiver, EU-sikkerhedsstandarder og produktspecifikke standarder. Foretages en ændring af apparatet/apparaterne, der ikke er aftalt med os, mister denne erklæring sin gyldighed.</p>	<p>HR EU izjava o sukladnosti</p> <p>Dolje potpisani kao ovlaštenik proizvođača, tvrtke GARDENA Germany AB, PO Box 7454, S-103 92, Stockholm, Švedska, potvrđuje da niže navedeni uređaj(i) odgovaraju izvedbe koji/koje smo iznijeli na tržište ispunjavaju kriterije uskladenih direktiva EU i sigurnosnih standarda EU kao i standarda koji se tiču proizvoda. Ova izjava gubi valjanost u slučaju izmjena uređaja koje nisu prethodno ugovorene s nama.</p>
<p>FI EU-vaatimustenmukaisuusvakuutus</p> <p>Allerkirjoittanut vahvistaa valmistajan, GARDENA Germany AB, PO Box 7454, S-103 92, Tukholma, Ruotsi, valtuuttamansa henkilöä, että seuraava laite täyttää/ seuraavat laitteet täyttävät meidän toimittamassa mallissa yhdenmukaistettujen EU-direktiivien, EU-turvallisuusmääräysten ja tuotekohtaisen standardien vaatimukset. Laitteen/ laitteiden muutoksissa, joista ei ole sovittu meidän kanssamme, menettää tämä selvitys voimassolonsa.</p>	<p>RO Declarație de conformitate UE</p> <p>Semnatarul, în calitate sa de împuternicit al producătorului GARDENA Germany AB, PO Box 7454, S-103 92, Stockholm, Suedia, confirmă că aparatul (aparatele) descrise în cele ce urmează, în execuția pusă de noi pe piață îndeplinesc cerințele directivelor armonizate UE, ale standardelor de siguranță UE și ale standardelor specifice produsului. În cazul modificării fără aprobarea noastră prealabilă a aparatului (aparetelor), această declarație își pierde valabilitatea.</p>
<p>IT Dichiarazione di conformità UE</p> <p>Il sottoscritto, in quanto soggetto autorizzato dal produttore, GARDENA Germany AB, PO Box 7454, S-103 92, Stoccolma, Svezia, dichiara che l'apparecchio/gli apparecchi di seguito denominato/i, nella versione da noi immessa in commercio, soddisfa/ no i requisiti delle direttive UE armonizzate, degli standard di sicurezza europei e degli standard specifici per il prodotto. La presente dichiarazione perde di validità in caso di modifica dell'apparecchio/ degli apparecchi non concordata con noi.</p>	<p>BG ЕС-Декларация за съответствие</p> <p>Долноподписаният удостоверява като пълномощник на производителя GARDENA Germany AB, PO Box 7454, S-103 92, Стокхолм, Швеция, че по-долу описаният(ите) уред(и) във варианта на изпълнение пунат от нас на пазара изпълнява/ изпълняват изискванията на хармонизираните ЕС-директиви, ЕС-норми за безопасност и специфичните норми за продукцията. В случай на промяна на уред(ите), която не е съгласувана с нас, тази декларация губи своята валидност.</p>
<p>ES Declaración de conformidad de la UE</p> <p>El firmante confirma, en calidad de apoderado del fabricante GARDENA Germany AB, PO Box 7454, S-103 92 Estocolmo (Suecia), que el/ los aparato(s) mencionado(s) a continuación cumple(n), en la versión lanzada al mercado por nuestra empresa, los requisitos de las directivas de la UE armonizadas, los estándares de seguridad de la UE y los estándares específicos del producto. La presente declaración perderá su validez si se modifica(n) el/ los aparato(s) sin previa aprobación por nuestra parte.</p>	<p>ET EL-i vastavusdeklaratsioon</p> <p>Allakirjutajana kinnitab tootja, GARDENA Germany AB, PO Box 7454, S-103 92, Stockholm, Rootsi, pool loivatud isikuna, et järgnevalt nimetatud seade (seadmed) täidab (täidavad) sealme pool turule toodud versiooni kui harmoniseeritud EL-i direktiivide, EL-i ohutusstandardite ja tootepühiste standardite nõuded. Sealme (seadmete) meiega kooskõlastamata muudatuse tegemise korral kaotab käesolev deklaratsioon oma kehtivuse.</p>
<p>PT Declaração CE de Conformidade</p> <p>O abaixo-assinado, na qualidade de representante do fabricante, GARDENA Germany AB, PO Box 7454, S-103 92, Stockholm, Schweden, confirma que o(s) aparelho(s) a seguir designado(s) no modelo lançado por nós no mercado cumpre/ cumprem os requisitos das diretivas UE harmonizadas, as normas de segurança UE e as normas específicas para estes produtos. Esta declaração perde a sua validade se forem realizadas alterações no(s) aparelho(s) sem o nosso consentimento.</p>	<p>LT ES atitikties deklaracija</p> <p>Pasirašantis, kaip gamintojo, GARDENA Germany AB, PO Box 7454, S-103 92, Stokholmas, Švedija, įgaliotasis atstovas patvirtina, kad žemiau nurodyti(-ų) prietaisai(-ų) modeliai, kurie buvo pagaminti mūsų gamykloje, atitinka darniąsias ES direktyvas, ES saugumo standartus ir specifinius gaminių standartus. Atlikus bet koki prietais(-ų) pakeitimą, kuris nėra suderintas su mumis, ši deklaracija praranda galiojimą.</p>
<p>PL Deklaracja zgodności UE</p> <p>Niżej podpisany potwierdza jako upoważniony przedstawiciel producenta, spółki GARDENA Germany AB, PO Box 7454, S-103 92, Stokholm, Szwecja, że określone poniżej urządzenie/-nia w wersji wprowadzonej przez nas do obrotu spełnia/ niają wymogi zharmonizowanych dyrektyw UE, norm bezpieczeństwa UE oraz norm dotyczących konkretnych produktów. Niniejsza deklaracja traci ważność w przypadku wprowadzania niezgodnych z nami zmian urządzenia/-n.</p>	<p>LV ES atbilstības deklarācija</p> <p>LV parakstījis personā kā ražotāja, GARDENA Germany AB, PO Box 7454, S-103 92, Stokholma, Zviedrija, pilnvarotais pārstāvis apstiprina, ka tālāk norādītaj(-s) ierīcē(-s) izpildījuma, kādā mēs to (tās) esam laidīši tirgū, atbilst šādosapantām ES direktīvam, ES drošības standartiem un konkrētiem produktam noteiktiem standartiem. Ierīcē(-s) veicot ar mums nesaskaņotas izmaiņas, šī deklarācija zaudē savu spēku.</p>

<p>Produktbezeichnung: Description of the product: Désignation du produit : Beschrijving van het product: Beskrivning av produkten: Beskrivelse af produktet: Tuoteen kuvaus: Descrizione del prodotto: Descripción del producto: Descrição do produto: Opis produktu: A termék leírása: Popis výrobku: Popis produktu: Περιγραφή του προϊόντος: Opis izdelka: Opis proizvoda: Descrierea produsului: Описание на продукта: Toote kirjeldus: Gaminio aprašas: Izstrādājuma apraksts:</p>	<p>Akku-Heckenschere Battery Hedge Trimmer Taille-haies à batterie Accu-heggenschaar Accu-häcksax Hækkeklipper med genopladelig accu Akkukäyttöinen pensasleikkuri Tagliasiepi a batteria Recortasetos con Accu Corta sebas a batería Akumulatorowe nożyce do żywoplotu Akkumulátoros sövénynyíró Akumulatorové nůžky na živý plot Akumulatorové nožnice na živý plot Μπρωτοσουρωπάλο μπαταρίας Akumulatorske škare za živo mejo Baterijske škare za živicu Trimmer de gard viu cu baterie Акумулаторна ножница за жив плот Akua hekkilõikur Akkumulatorinės gyvatvorių žirkklės Ar akumulatoru darbināmas dzīvzoga šķēres</p>	<p>Harmonisierte EN-Normen / Harmonised EN: Schall-Leistungspegel: Noise level: Niveau sonore : Geluksniveaui: Ljudnivå: Støjniveau: Äänitaso: Livello acustico: Nivel de ruido: Nivel de ruido: Poziom hałas: Zajszint: Hladina hluku: Anbringungsjahr der CE-Kennzeichnung: Year of CE marking: Année d'apposition du marquage CE : Installatiejaar van de CE-aanduiding: Märkningsår: CE-Märkningsår: CE-merkin kiinnitysvuosi: Anno di applicazione della certificazione CE: Colocación del distintivo CE: Ano de marcação pela CE: Rok nadania oznakowania CE: Ulm, den 15.03.2022 Ulm, 15.03.2022 Fait à Ulm, le 15.03.2022 Ulm, 15-03-2022 Ulm, 2022.03.15 Ulm, 15.03.2022 Ulm, 15.03.2022 Ulm, 15.03.2022 Ulm, 15.03.2022 Ulm, 15.03.2022 Ulm, 15.03.2022 Ulm, 15.03.2022 Ulm, 15.03.2022 Ulm, 15.03.2022 Ulm, 15.03.2022 Ulm, 15.03.2022 Ulm, 15.03.2022 Ulm, 15.03.2022 Ulm, 15.03.2022 Ulm, 15.03.2022</p>	<p>EN ISO 12100 EN 62841-1 EN 62841-4-2 nameranē/zaručené μετρημένο/εγγυημένο izmerjena /zagotovljena mjerena /zajamčena mäsurat /garantat измерено /гарантирано mõõdetud /garanteeritud mēritautas /garantuojamas isrētas /garantētais 86 dB(A) / 88 dB(A) CE-jelzés elhelyezésének éve: Rok umístění značky CE: Rok udelenia značky CE: Ετος οψματος CE: Leto namestitve CE-oznake: Godina dobivanja CE oznake: Anul de marcare CE: Година на поставяне на CE-маркировка: CE-mārgistuse paigaldamise aasta: Metai, kada pažymėta CE-ženku: CE-marķējuma uzlikšanas gads: 2022</p>
<p>EasyCut 40/18V P4A</p> <p>EU-Richtlijnen: EC-Directives: Directives CE : EG-richtlijnen: EU-direktiv: EF-direktiver: EY-direktiv: Directive UE: Directiva CE: Diretivas CE: Dyrektywy WE: EK-irányelvek: Predpisy ES: Smernice EÚ: Οδηγίες EK: Direktive EU: EC directive: Directive CE: Директиви на EO: EU direktiivid:</p>	<p>Terméktípus: Druh výrobku: Type de produit: Producttype: Prodykttype: Producttype: Tuotetyyppi: Típo adi prodotto: Tipo de producto: Tipo de produto: Typ produktu:</p> <p>EB direktivos: EK direktivas:</p>	<p>Artikelnummer: Article number: Référéncie : Artikelnummer: Artikelnummer: Artikelnummer: Tuotennumero: Codice articolo: Referencia: Número de referéncia: Numer katalogowy:</p> <p>Cikkszámok: Objednací číslo: Objednávacie číslo: Κωδικός είδους: Številka izdelka: Katalóski broj: Cod article: Artikkelnummer: Artikelnummer: Dahies numeris: Artikula numurs:</p> <p>Konformitätsbewertungs- verfahren: Nach 2000/14/EG Art. 14 Anhang V Conformity Assessment Procedure: according to 2000/14/EC Art.14 Annex V Documentation déposée : Documentation technique GARDENA, M. Jäger, 89079 Ulm Procédure d'évaluation de la conformité : Selon 2000/14/CE art. 14 Annexe V</p>	<p>Der Bevollmächtigte Authorised representative Le mandataire De gevolmachtigde Auktoriserad representant Autoriseret repræsentant Valtuutettu edustaja Persona delegata La persona autorizada O representante Pelnomocnik Meghatalmazott Splnomocnēnc Splnomocnený Ο εξουσιοδοτημένος Pooblaščenec Ovlaštena osoba Conducerea tehnică Упълномощен Volitvut esindaja Igaliotasis atstovas Pilnvarotā persona</p> <p>Reinhard Pompe Vice President</p> <p>Wolfgang Engelhardt Vice President Supply Chain</p>

EN UKCA Declaration of Conformity

The manufacturer: GARDENA Germany AB, PO Box 7454, S-103 92 Stockholm, Sweden hereby certifies, when leaving our factory, the unit(s) indicated below is/are in accordance with the UK Regulations, designated standards of safety and product specific designated standards. This certificate becomes void if the units are modified without our approval.

Description of the Product: **Battery Hedge Trimmer**

Product type: **EasyCut 40/18V P4A**

Article Number: **14733**

UK regulations: **S.I. 2008/1597
S.I. 2016/1091
S.I. 2012/3032
S.I. 2001/1701**

Designated Standards: **EN ISO 12100
EN 62841-1
EN 62841-4-2**

Authorised Representative: **Husqvarna UK Limited**

Deposited Documentation: **Preston Road,
Aycliffe,
County Durham
UK
DL5 6 UP**

Conformity Assessment Procedure: **According to S.I. 2001/1701 Art. 11 Schedule 8**

Noise level: measured / guaranteed **86 dB(A) / 88 dB(A)**

Aycliffe, 15.03.2022

Authorised Representative:



John Thompson
Director

