

EasyCut 40/18V P4A

Art. 14733

LT **Eksploatavimo instrukcija**
Akumuliatorinės gyvatvorių žirklys

01

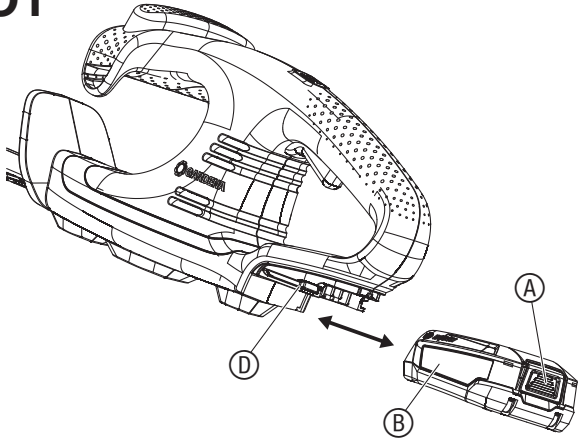

02

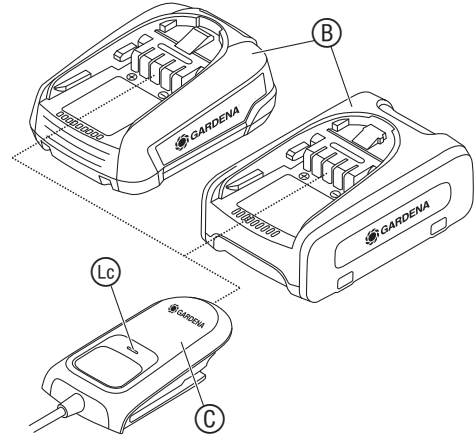

03

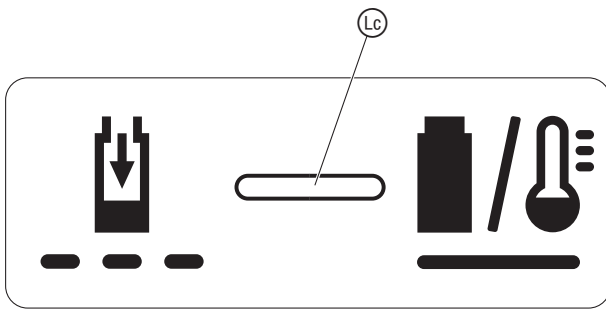

04

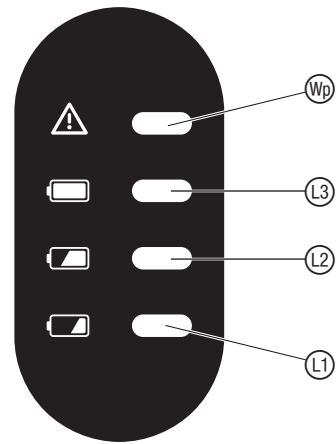

05

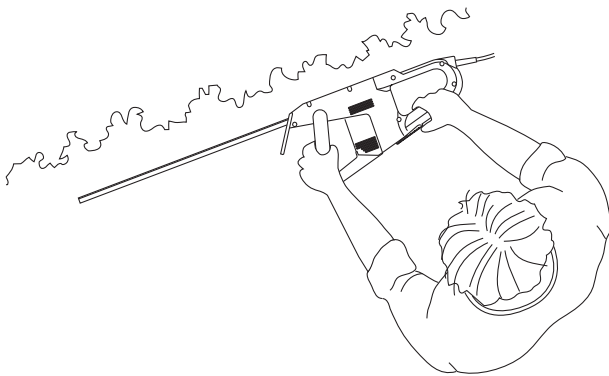

06

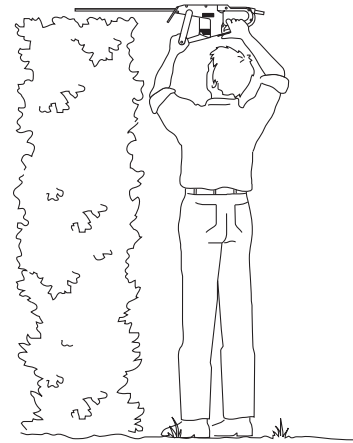

07

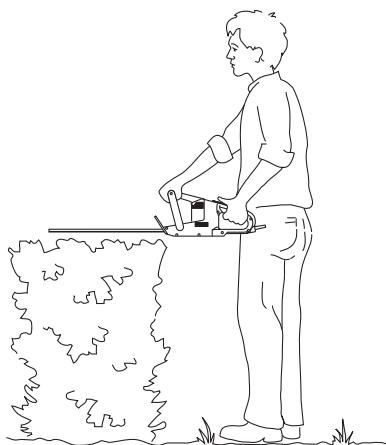

08

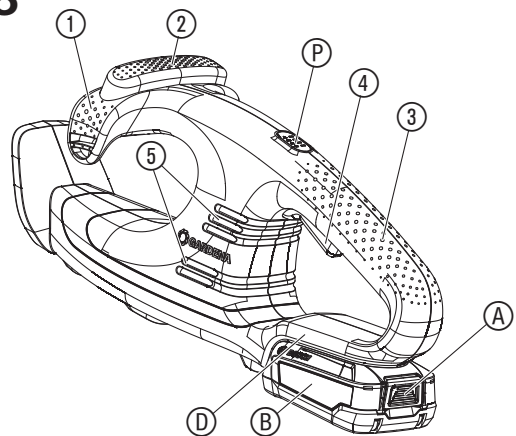

LT Akumuliatorinės gyvatvorių žirkklės

1. SAUGA	119
2. NAUDOJIMAS	121
3. TECHNINĖ PRIEŽIŪRA	122
4. LAIKYMAS	122
5. GEDIMŲ ŠALINIMAS	122
6. TECHNINIAI DUOMENYS	123
7. PRIEDAI	123
8. SERVISAS/GARANTIJA	123

Instrukcijos originalo vertimas.



Šis gaminys nėra skirtas naudoti asmenims (įskaitant vaikus) su sumažėjusiais fiziniais, jutimo ar protiniais gebėjimais arba tiems, kurie neturi pakankamai patirties ir (ar) žinių, išskyrus tais atvejais, kai už jų saugumą atsakingas asmuo supažindina juos su gaminio naudojimo instrukcijomis ir prižiūri juos, kol jie juo naudojami. Vaikus reikia prižiūrėti, kad būtų užtikrinta, jog jie nežais su gaminiu. Šį gaminį rekomenduojame naudoti jaunimui tikrai nuo 16 metų.

Naudojimas pagal paskirtį:

GARDENA Gyvatvorių žirkklės yra skirtos gyvatvorėms, krūmams, krūmokšniams ir dengiantiems žemę augalams pjauti privačiuose soduose prie namų ir mėgėjų soduose.

Šio gaminio negalima naudoti ilgą laiką.



PAVOJUS! Kūno sužalojimai!

→ Nenaudokite gaminio vejai/vejos kraštams pjauti, medžiagai smulkinti arba norint kompostuoti.

1. SAUGA

SVARBU!

Prašom atidžiai perskaityti eksploatavimo instrukciją ir ją išsaugoti, kad galėtumėte dar kartą perskaityti.

Simboliai ant gaminio:



Perskaitykite eksploatavimo instrukciją.



Pavojus – laikykite rankas atokiau nuo geležtės.



Nepalikite Lietuje.



Krovikliui:
Iškart ištraukti kištuką iš tinklo, jei laidas sugadintas arba perpjautas.



Naudokite apsauginius akinius ir apsaugines ausines.



Prieš valymą arba techninę priežiūrą nuimti akumuliatorių.

Bendrieji saugos nurodymai

Bendrieji mašinų saugos nurodymai



ĮSPĖJIMAS!

Perskaitykite visus saugos nurodymus, instrukcijas, iliustracijas ir techninius duomenis, kurie pridėti prie šios mašinos.

Šių saugos nurodymų ir instrukcijų nesilaikymas gali sukelti elektros smūgį, gaisrą ir (arba) sunkius sužalojimus.

Išsaugokite visus saugos nurodymus ir instrukcijas ateičiai. Saugos nurodymuose naudojamas terminas „mašina“ taikomas mašinoms, jungiamoms į elektros tinklą (su maitinimo kabeliu), ir mašinoms su akumuliatoriumi (be maitinimo kabelio).

1) Sauga darbo vietoje

a) Jūsų darbo sritis turi būti švari ir gerai apšviesta.

Netvarka ar neapšviesta darbo sritis gali tapti nelaimingo atsitikimo priežastimi.

b) Nedirbkite su mašina aplinkoje, kurioje kyla sprogimo pavojus dėl esančių degių skysčių, dujų ar dulkių.

Mašinos sklaidžia kibirkštis, kurios gali uždegti dulkes ar garus.

c) Naudojimo metu laikykite vaikus ir kitus asmenis atokiau nuo mašinos. Jei kas nors išblaškys Jūsų dėmesį, galite nesuvaldyti mašinos.

2) Elektros sauga

a) Mašinos prijungimo kištukas turi tilpti į kištukinį lizdą. Jokiu būdu negalima perdaryti kištuko. Nenaudokite kištukinių adapterių kartu su įžemintomis mašinomis.

Neperdaryti kištukai ir juos atitinkantys lizdai mažina elektros smūgio pavojų.

b) Venkite kūno kontakto su įžemintais paviršiais, pvz., vamzdžiais, radiatoriais, viryklėmis ir šaldytuvais.

Elektros smūgio pavojus padidėja, jei jūsų kūnas yra įžemintas.

c) Saugokite mašiną nuo lietaus ar drėgmės.

Į mašinos vidų patekęs vanduo didina elektros smūgio pavojų.

d) Jungiamąjį laidą naudokite tik pagal paskirtį. Niekada neneškite ir nekabinkite mašinos už jungiamojo laido ir netraukite už jo, norėdami ištraukti kištuką iš lizdo. Saugokite kabelį nuo karščio, tepalų, aštrių briaunų ar judančių mašinos dalių.

Pažeisti ar susipainioję kabeliai didina elektros smūgio pavojų.

e) Kai dirbate mašina lauke, naudokite tiktai darbui lauke tinkamus ilginauosiuosius laidus. Darbui lauke tinkamo pailginimo laido naudojimas sumažina elektros smūgio pavojų.

f) Jei mašinos naudojimas drėgnoje aplinkoje neišvengiamas, naudokite apsauginį nebalanso srovės jungiklį.

Liekamosios srovės jungtuvo naudojimas sumažina elektros smūgio pavojų.

3) Asmenų sauga

a) Būkite atidūs, galvokite, ką darote ir protingai dirbkite su mašina. Nenaudokite mašinos pavargę arba veikiami narkotikų, alkoholio ar vaistų.

Neatidumo akimirka naudojant mašiną gali tapti rimtų sužalojimų priežastimi.

b) Dėvėkite asmenines apsaugos priemones ir visada būkite užsidėję apsauginius akinius. Asmens apsaugos priemonių, pvz., respiratoriaus, neslystančių apsauginių batų, apsauginio šalmo ar klausos apsaugos, dėvėjimas, priklausomai nuo mašinos tipo ir naudojimo būdo, mažina pavojų susižaloti.

c) Saugokitės, kad įrankio neįjungtumėte netyčia. Prieš prijungdami mašiną prie elektros energijos tiekimo ir (ar) akumulatoriaus, keldami arba nesdami, įsitikinkite, kad ji yra išjungta.

Jei nesdami mašiną laikote pirštą ant jungiklio arba įjungtą mašiną prijungiate prie elektros energijos tiekimo, dėl to gali įvykti nelaimingi atsitikimai.

d) Prieš įjungdami mašiną, nuimkite reguliavimo įrankius ar veržliarakčius. Įrankis ar veržliaraktis, kuris yra besisukančios mašinos dalyje, gali sužeisti.

e) Venkite neįprastos kūno padėties. Tvirtai stovėkite ir visuomet laikykite pusiausvyrą.

Taip galėsite geriau suvaldyti mašiną netikėtose situacijose.

f) Dėvėkite tinkamus drabužius. Nedėvėkite plačių drabužių arba papuošalų. Žiūrėkite, kad jūsų plaukai, drabužiai ir pirštinės būtų kuo toliau nuo judančių dalių.

Judančios dalys gali įsukti palaidus drabužius, papuošalus ar ilgus plaukus.

g) Jei galima primontuoti dulkių pašalinimo ar surinkimo įtaisus, juos reikia prijungti ir tinkamai naudoti.

Dulkių pašalinimo įtaiso naudojimas mažina dėl dulkių kylančius pavojus.

h) Būkite atidūs ir laikykites mašinos galiojančių taisyklių net ir tada, kai mašiną naudojate ne pirmą kartą.

Neatidžiai veikiant per sekundės dalis galima patirti sunkių sužalojimų.

4) Mašinos naudojimas ir priežiūra

a) Neperkraudkite mašinos. Savo darbui naudokite tam skirtą mašiną.

Su tinkama mašina nurodytame galios diapazone dirbsite geriau ir saugiau.

b) Nenaudokite mašinos, kurios jungiklis sugedęs.

Mašina, kuri nebeįsijungia arba nebeišsijungia, yra pavojinga ir ją reikia sutaisyti.

c) Prieš nustatydami mašiną, keisdami priedus arba padėdami mašiną į šalį, ištraukite kištuką iš kištukinio lizdo ir (ar) išimkite akumulatorių. Ši atsargumo priemonė saugo nuo neplanuoto mašinos paleidimo.

d) Nenaudojamas mašinas laikykite vaikams nepasiekiamoje vietoje. Neleiskite šia mašina naudotis asmenims, kurie nėra su ja susipažinę arba nėra perskaitę šių instrukcijų.

Mašinos yra pavojingos, kai jas naudoja nepatyrę asmenys.

e) Rūpestingai prižiūrėkite mašinas. Patikrinkite, ar judančios dalys nepriekaištingai veikia ir nestringa, ar dalys nesulūžusios arba taip pažeistos, kad kenkia mašinos veikimui. Prieš mašinos naudojimą reikia sutaisyti visas pažeistas dalis.

Daug nelaimingų atsitikimų įvyksta dėl blogai techniškai prižiūrimų mašinų.

f) Pjovimui skirti įrankiai turi būti aštrūs ir švarūs. Tinkamai prižiūrimi pjovimui skirti įrankiai, turintys aštrius ašmenis, mažiau užstringa ir juos lengviau valdyti.

g) Naudodami mašiną, priedus, įstatomus įrankius ir kt., vadovaukitės šiomis instrukcijomis. Taip pat atsižvelkite į darbo sąlygas ir darbo, kurį reikia atlikti, pobūdį.

Mašinų naudojimas kitiems tikslams nei numatyta gali sukelti pavojingas situacijas.

h) Rankenos ir suėmimo paviršiai turi būti sausi, švarūs bei nealyvuoti ir netepaluoti. Slidžios rankenos ir suėmimo paviršiai neleidžia saugiai naudotis mašina ir ją valdyti nenumatytoje situacijoje.

5) Akumulatorinio įrankio naudojimas ir priežiūra

a) Įkraukite akumulatorius tiktai tuose krovikliuose, kuriuos rekomendavo gamintojas. Krovikliui, skirtam tam tikrai akumulatorių rūšiai krauti, kyla gaisro pavojus, jei naudojamas su kitu akumulatoriumi.

b) Mašinos naudokite tik joms skirtus akumulatorius.

Kitų akumulatorių naudojimas gali sukelti sužalojimus ir gaisro pavojų.

c) Saugokite nenaudojamą akumulatorių nuo sąvaržėlių, monetų, raktų, vinių, varžtų ir kitų mažų metalinių daiktų, kurie galėtų sukelti kontaktų šuntavimą. Trumpas jungimas tarp akumulatoriaus kontaktų gali sukelti nudegimus arba gaisrą.

d) Neteisingai naudojant iš akumulatoriaus gali ištekti skystis. Venkite kontakto su juo. Atsitiktinio kontakto atveju nuplaukite vandeniu.

Jei skysčio pateko į akis, papildomai kreipkitės į gydytoją. Ištektantis akumulatoriaus skystis gali sukelti odos sudirginimą arba nudegimus.

e) Nenaudokite pažeisto arba modifikuoto akumulatoriaus.

Pažeisti arba modifikuoti akumulatoriai gali būti neprognozuojami ir sukelti gaisrą, sprogimą arba sužalojimo pavojų.

f) Saugokite akumulatorių nuo ugnies arba aukštos temperatūros.

Ugnis arba aukštesnė nei 130 °C temperatūra gali sukelti sprogimą.

g) Visada laikykites visų įkrovimo nurodymų ir niekada nekraukite akumulatoriaus arba akumulatorinio įrankio už eksploataavimo instrukcijoje nurodytos temperatūrų srities. Įkraunant akumulatorių už leidžiamos temperatūrų srities ribų, galima sugadinti akumulatorių ir padidinti gaisro pavojų.

6) Servisas

a) Taisykite savo mašiną tiktai pas kvalifikuotus specialistus ir tiktai naudojant originalias atsargines dalis. Taip užtikrinsite, kad mašina išliks saugi.

b) Sugadintiems akumulatoriams neatlikite techninės priežiūros.

Visus techninės priežiūros darbus turi atlikti gamintojas arba įgaliotieji klientų aptarnavimo centrai.

Gyvatorių žirklių saugos nurodymai

a) Saugokitės, kad jokia kūno dalimi nesiliestumėte prie pjaunančiosios geležtės. Nemėginkite šalinti nuopjovų ar prilaukti ranka pjaunamų šakelių tuo metu, kai geležtė juda. Išjungus jungiklį, geležtės juda toliau. Viena neatidumo akimirka naudojant gyvatvorių žirkles, ir jūs galite sunkiai susižaloti.

b) Gyvatvorių žirkles neškite paėmę už rankenos tik nejudant geležtei ir nelaikydami šalia galios jungiklio piršto.

Tinkamai nešant gyvatvorių žirkles, mažėja netikėto pasileidimo ir dėl to sukulto sužalojimo, prisilietus prie geležtės, pavojus.

c) Gyvatvorių žirkles transportuoti ar laikyti reikia visuomet ant geležčių uždėjus dangtelį. Tinkamai elgdami su gyvatvorių žirkėmis, sumažinsite sužalojimo prisilietus prie geležtės pavojų.

d) Kai šalinatę įstrigusią pjaunamą medžiagą arba atliekate techninės priežiūros darbus, įsitikinkite, kad visai galios jungikliai išjungti ir išimtas arba atjungtas akumulatoriaus blokas.

Netikėtai įsijungus gyvatvorių žirklems šalinant įstrigusią pjaunamą medžiagą arba atliekant techninės priežiūros darbus, galima sunkiai susižaloti.

e) Gyvatvorių žirkles laikykite už izoliuotų suėmimo paviršių, nes geležtė gali susiliesti su paslėptais laidais. Geležtėms palietus įtampingą laidą, metalinėse dalyse gali atsirasti įtampa, todėl gali įvykti elektros šokas.

f) Laikykite visus laidus ne pjovimo zonoje.

Laidai gali būti paslėpti gyvatvorėse ir krūmuose bei netyčia įpjauti geležte.

g) Nenaudokite gyvatvorių žirklių blogu oru, ypač kylant žaibo pavojui. Tai sumažėja žaibo pavojus.

Raskite gyvatvorėse ir krūmuose paslėptus objektus (pvz., vielines tvoras arba paslėptus laidus).

Rekomenduojama naudoti apsauginį nebalanso srovės jungiklį su 30 mA arba mažesne grįžimo srove.

Visada laikykite gyvatvorių žirkles abiem rankomis už abiejų rankenų.

Gyvatvorių žirkles numatytos darbams, kurių metu naudotojas stovi ant žemės, o ne ant kopėčių arba kito nestabiliaus paviršiaus.

Papildomi saugos nurodymai

Saugus elgesys su akumulatoriais



Perskaitykite visus saugos nurodymus ir instrukcijas.

Šių saugos nurodymų ir instrukcijų nesilaikymas gali sukelti elektros smūgį, gaisrą ir (arba) sunkius sužalojimus.

Gerai išsaugokite šias instrukcijas. Naudokite kroviklį tiktai tada, kai galite visiškai įvertinti ir be apribojimų atlikti visas funkcijas arba buvote atitinkamai instruktuoti.

→ **Naudojimo, valymo ir techninės priežiūros metu prižiūrėkite vaikus.** Taip užtikrinsite, kad vaikai nežais su krovikliu.

→ **Įkraukite tiktai sistemos POWER FOR ALL tipo PBA 18 V ličio jonų akumulatorius nuo 1,5 Ah pajėgumo (nuo 5 akumulatoriaus elementų). Akumulatoriaus įtampa turi atitikti kroviklio akumulatoriaus įkrovimo įtampą. Neįkraukite neįkraunamųjų akumulatorių.** Kitaip kyla gaisro ir sprogimo pavojus!

→ **Nepalikite kroviklio lietuje arba drėgnoje aplinkoje.**

Į elektrinį prietaisą patekęs vanduo padidina elektros smūgio pavojų.

→ **Pasirūpinkite, kad kroviklis būtų švarus.**

Dėl nešvarumų kyla elektros smūgio pavojus.

→ **Prieš kiekvieną naudojimą patikrinkite kroviklį, kabelį ir kištuką. Nenaudokite kroviklio, jei aptikote sugadinimų. Patys neatidarykite kroviklio ir taisykite tiktai pas kvalifikuotą personalą ir tiktai su originaliomis atsarginėmis dalimis.** Sugadinti krovikliai, kabelis ir kištukas didina elektros smūgio pavojų.

→ **Nenaudokite kroviklio ant lengvai užsidegančio pagrindo (pvz., popieriaus, tekstilės ir t.t.) arba degioje aplinkoje.** Įkraunamas kroviklis įkaista, todėl kyla gaisro pavojus.

→ **Jei reikia pakeisti jungiamąjį laidą, tai turi atlikti GARDENA arba jos įgaliotas klientų aptarnavimo centras GARDENA elektriniams įrankiams, kad būtų išvengta**

grėsmės saugai.

→ Neeksploatuokite produkto, kai jis įkraunamas.

→ Šie saugos nurodymai galioja tiksliai sistemos POWER FOR ALL PBA 18 V ličio jonų akumulatoriams.

→ Akumuliatorių naudokite tiksliai sistemos POWER FOR ALL gamintojų produktuose. Tik taip apsaugosite akumuliatorių nuo apkrovos.

→ Įkraukite akumuliatorius tiksliai tokiais krovikliais, kuriuos rekomenduoja gamintojas. Dėl kroviklio, skirto tam tikrai akumuliatorių rūšiai krauti, kyla gaisro pavojus, jei naudojamas su kitokiu akumuliatoriumi.

→ Pristatomas tik dalinai įkrautas akumuliatorius.

Prieš pirmą naudojimą visiškai įkraukite akumuliatorių kroviklyje, kad užtikrintumėte pilną akumuliatoriaus pajėgumą.

→ Akumuliatorius laikykite vaikams nepasiekiamoje vietoje.

→ Neatidarykite akumuliatoriaus. Kyla trumpojo jungimo pavojus.

→ Iš sugadinto ir netinkamai naudojamo akumuliatoriaus gali išsiskirti garai. Akumuliatorius gali užsidegti arba sprogti. Pasirūpinkite šviežiu oru ir esant negalavimams kreipkitės į gydytoją. Garai gali dirginti kvėpavimo takus.

→ Iš sugadinto ir neteisingai naudojamo akumuliatoriaus gali išsiskirti degus skystis. Venkite sąlyčio su juo. Atsitiktinio sąlyčio atveju nuplaukite vandeniu. Jei skystis pateko į akis, papildomai kreipkitės į gydytoją. Ištekantis akumuliatoriaus skystis gali sukelti odos sudirginimą arba nudegimus.

→ Iš sugedusio akumuliatoriaus gali ištekėti skystis ir sušalinti greta esančius daiktus. Patikrinkite šias dalis. Jas valykite ir, jei reikia, pakeiskite.

→ Neužtrumpinkite akumuliatoriaus. Saugokite nenaudojamą akumuliatorių nuo sąvaržėlių, monetų, raktų, vinių, varžtų ir kitų mažų metalinių daiktų, kurie galėtų sukelti kontaktų šuntavimą. Trumpasis jungimas tarp akumuliatoriaus kontaktų gali sukelti nudegimus arba gaisrą.

→ Baigus naudoti akumuliatorių baterijos kontaktai gali būti karšti. Kai išimate akumuliatorių bateriją, atkreipkite dėmesį į karštus kontaktus.

→ Smailūs daiktai, pvz., vėlinys arba atsuktuvai ar išorinių jėgų poveikis gali sugadinti akumuliatorių. Gali įvykti vidinis trumpasis jungimas ir iš akumuliatorių rūkti dūmai, jis gali užsidegti, sprogti arba perkaisti.

→ Sugadintiems akumuliatoriams neatlikite techninės priežiūros.

Visus techninės priežiūros darbus turi atlikti gamintojas arba įgaliotieji klientų aptarnavimo centrai.

→ Saugokite akumuliatorių nuo karščio, pvz., nuo ilgalaikio saulės spindulių poveikio, gaisro, purvo, vandens ir drėgmės.



Kyla sprogtimo ir trumpojo jungimo pavojus.

→ Eksploatuokite ir laikykite akumuliatorių aplinkos temperatūroje tiksliai tarp $-20\text{ }^{\circ}\text{C}$ ir $+50\text{ }^{\circ}\text{C}$. Nepalikite akumuliatoriaus, pvz., vasarą automobilyje. Temperatūroje $< 0\text{ }^{\circ}\text{C}$ gali sumažėti kai kurių prietaisų pajėgumas.

→ Akumuliatorių įkraukite tik tuomet, kai aplinkos temperatūra yra nuo $0\text{ }^{\circ}\text{C}$ iki $+45\text{ }^{\circ}\text{C}$. Įkraunant akumuliatorių už šio temperatūros intervalo ribų, galima sugadinti akumuliatorių ir padidinti gaisro pavojų.

→ Baigę naudoti, prieš įkraudami akumuliatorių arba padėdami jį į laikymo vietą, leiskite jam ne mažiau nei 30 minučių atvėsti.

Elektros sauga



PAVOJUS! Širdies sustojimas!

Eksploatavimo metu šis gaminys sukuria elektromagnetinį lauką. Tam tikromis sąlygomis šis laukas gali aktyviai ar pasyviai paveikti medicininį implantų veikimą. Kad būtų išvengta pavojaus situacijų, kurios gali sukelti sunkius ar mirtinus sužalojimus, asmenys su medicininiais implantais prieš šio gaminio naudojimą turi pasikonsultuoti su savo gydytoju arba implantų gamintoju.

Avariniu atveju išimkite akumuliatorių bateriją.

Akumuliatoriaus gaminį naudokite tiksliai temperatūroje nuo $-10\text{ }^{\circ}\text{C}$ iki $40\text{ }^{\circ}\text{C}$.

Atidžiai apžiūrėkite vietovę, kurioje turi būti naudojamas gaminys, ir pašalinkite visus laidus ir kitus objektus.

Atsitiktinio paleidimo atveju (pvz., dėl privirinto jungiklio) iš karto atjunkite akumuliatorių nuo gaminio ir kreipkitės į GARDENA servisą, kad ji suremontuotų.

Išjunkite gaminį ir atjunkite bateriją nuo gaminio, jei jis pradeda nenormaliai vibruoti. Dėl stiprios vibracijos galimi sužalojimai.

Nenaudokite gaminio šalia vandens.

Nedirbkite arti baseinų ar sodo tvenkinių.

Apsaugokite akumuliatoriaus elektros kontaktus nuo drėgmės.

Asmeninė sauga



PAVOJUS! Uždusimo pavojus!

Mažomis dalimis galima greitai užspringti. Dėl plastikinio maišelio mažiems vaikams kyla uždusimo pavojus. Todėl surinkimo metu maži vaikai turi būti kuo toliau nuo jūsų.

Jūs privalote žinoti, kaip bet kuriuo metu skubiai išjungti šį gaminį nelaimės atveju.

Venkite kontakto su peilių alyva, ypač jei esate jai alergiškas.

Dirbkite tik dienos metu arba esant pakankamam apšvietimui.

Prieš kiekvieną naudojimą patikrinkite savo gaminį. Kas kartą, prieš pradėdami naudotis gaminiu, jį apžiūrėkite. Patikrinkite, ar neužsikimšusios ventiliacinės angos.

Jei gaminys darbo metu stipriai įkaista, prieš padėdami jį palaukite, kol jis atvės.

Įspėjimas! Dėl darbo su ausinėmis ir dėl gaminio sklaidžiamo triukšmo operatorius gali nepastebėti besiarinančių žmonių.

Visada mūvėkite tinkamą aprangą, apsaugines pirštines ir patvarią avalynę.

Įsitikinkite, kad dirbdami mūvite saugią avalynę.

2. NAUDOJIMAS



PAVOJUS! Kūno sužalojimams!

Jei gaminys įsijungia atsitiktinai, kyla pjautinių sužalojimų pavojus.

→ Prieš transportuodami gaminį, palaukite, kol nustos veikti peilis, išimkite akumuliatorių ir ant peilio užstumkite apsauginį gaubtą.

Įkrauti akumuliatorių [pav. O1/O2/O3]:



DĖMESIO!

Laikytis tinklo įtampos! Elektros energijos šaltinio įtampa turi atitikti duomenis ant kroviklio techninių duomenų plokštelės.

GARDENA akumuliatorinės gyvatvorių žirkklės, gaminys 14733-55, pristatomos be akumuliatoriaus ir kroviklio.

Dėl išmaniojo įkrovimo proceso akumuliatoriaus įkrovimo lygis automatiškai atpažįstamas ir priklausomai nuo akumuliatoriaus temperatūros ir įtampos įkraunamas optimalia įkrovimo srove.

Dėl to akumuliatorius yra tausojamas ir laikomas kroviklyje visada išlieka visiškai įkrautas.

1. Paspauskite fiksavimo mygtuką (A) ir išimkite akumuliatorių (B) iš akumuliatoriaus laikiklio (D).
2. Įkiškite akumuliatoriaus kroviklį (C) į tinklo lizdą.
3. Užstumkite akumuliatoriaus kroviklį (C) ant akumuliatoriaus (B).

Kai akumuliatoriaus įkrovimo indikatorius (L) ant kroviklio mirksi žaliai, akumuliatorius yra įkraunamas.

Kai akumuliatoriaus įkrovimo indikatorius (L) ant kroviklio šviečia žaliai be perstojo, akumuliatorius yra visiškai įkrautas (įkrovimo trukmė, žr. 6. TECHNINIAI DUOMENYS).

4. Įkrovimo metu reguliariai tikrinkite įkrovimo lygį.
5. Jei akumuliatorius (B) yra visiškai įkrautas, akumuliatorių (B) galite atskirti nuo kroviklio (C).

Indikacijos elementų reikšmė:

Indikacija ant kroviklio [pav. O3]:

Mirksintis akumuliatoriaus įkrovimo indikatorius (L)



įkrovimo procesas rodomas akumuliatoriaus įkrovimo indikatorius (L) mirksėjimu.

Pastaba: įkrovimo procesas galimas tik tada, kai akumuliatoriaus temperatūra yra leistiname temperatūros intervale, žr. 6. TECHNINIAI DUOMENYS.

Be perstojo šviečiantis akumuliatoriaus įkrovimo indikatorius (L)



Be perstojo šviečiantis akumuliatoriaus įkrovimo indikatorius (L) rodo, kad akumuliatorius yra visiškai įkrautas arba akumuliatoriaus temperatūra yra už leistino įkrovimo temperatūros intervalo ribų ir todėl negalima įkrauti. Pasiekus leistiną temperatūros intervalą, akumuliatorius yra iš karto įkraunamas.

Be įkišto akumuliatoriaus be perstojo šviečiantis akumuliatoriaus įkrovimo indikatorius (L) rodo, kad kištukas yra įkištas į kištukinį lizdą ir kroviklis parengtas eksploatuoti.

Akumuliatoriaus įkrovimo lygio indikatorius (P) ant gaminio [pav. O4/O8]:

Paleidus gaminį, 5 sekundes yra rodomas akumuliatoriaus įkrovimo lygio indikatorius (P).

Akumuliatoriaus įkrovimo lygis	Akumuliatoriaus įkrovimo lygio indikatorius
67 – 100 % įkrauta	(L), (L) ir (L) šviečia žaliai
34 – 66 % įkrauta	(L) ir (L) šviečia žaliai
11 – 33 % įkrauta	(L) šviečia žaliai
0 – 10 % įkrauta	(L) mirksi žaliai

Jei šviesos diodas (L) mirksi žaliai, reikia įkrauti akumuliatorių.

Jei šviečia arba mirksi klaidos šviesos diodas (M), žr. 5. GEDIMŲ ŠALINIMAS.

Darbinės padėtys:

Gyvatvorių žirkles galima eksploatuoti 3 darbinėse padėtyse.

- Šoninis pjovimas [pav. O5]
- Aukštas pjovimas [pav. O6]
- Žemas pjovimas [pav. O7]

Gyvatvorių žirklių paleidimas [pav. O1/O8]:



PAVOJUS! Kūno sužalojimai!

Kyla sužalojimo pavojus, jei gaminys nesustoja atleidus paleidimo svirtelės.

→ Neapeikite apsauginių įtaisų arba mygtukų. Pavyzdžiui, nepriškite paleidimo svirtelių prie rankenos.

Paleidimas:

Gaminys įrengtas dviejų rankų apsauginis įtaisas (2 paleidimo svirtelės), kurios apsaugo nuo atsitiktinio gaminio įjungimo.

1. Į akumuliatoriaus laikiklį ① įstatykite akumuliatorių ②, kad jis girdimai užsifiksuotų.
2. Nuo geležtės nuimkite apsauginį dėklą.
3. Viena ranka laikykite priekinę rankenėlę ③ ir patraukite už priekinės paleidimo svirtelės ④.
4. Kita ranka laikykite pagrindinę rankeną ⑤ ir patraukite už galinės paleidimo svirtelės ⑥.
Gyvatvorių žirklys pradeda veikti, ir 5 sekundes yra rodomas akumuliatoriaus įkrovimo lygio indikatorius ⑦.

Sustabdymas:

1. Atleiskite abi paleidimo svirtelės ②/④.
Gyvatvorių žirklys sustoja.
2. Užstumkite apsauginį dėklą ant geležtės.
3. Paspauskite fiksavimo mygtuką ⑧ ir išimkite akumuliatorių ② iš akumuliatoriaus laikiklio ①.

3. TECHNINĖ PRIEŽIŪRA



PAVOJUS! Kūno sužalojimai!

Jei gaminys įsijungia atsitiktinai, kyla pjautinių sužalojimų pavojus.

→ Prieš atlikdami gaminio techninę priežiūrą, palaukite, kol nustos veikti geležtė, išimkite akumuliatorių ir ant geležtės užstumkite apsauginį dėklą.

Gyvatvorių žirklių valymas [pav. O8]:



PAVOJUS! Kūno sužalojimai!

Sužalojimo pavojus ir gaminio sugadinimo rizika.

- Nevalykite gaminio vandeniu ar vandens srove (ypač aukšto slėgio vandens srove).
- Nevalykite su chemikalais, įskaitant benzimą arba tirpiklius. Kai kurie iš jų gali pažeisti svarbias plastikines dalis.

Ventiliacijos angos visada turi būti švarios.

1. Gyvatvorių žirkles valykite drėgna šluoste.
2. Ventiliacijos angas ⑧ valykite minkštu šepetėliu (nenaudokite atsuktuvo).
3. Sutepkite geležtę mažo klampumo alyva (pvz., GARDENA Techninės priežiūros alyva, gaminys 2366). Venkite kontakto su plastikinėmis dalimis.

Akumuliatoriaus ir akumuliatoriaus kroviklio valymas:

Prieš prijungdami akumuliatoriaus kroviklį, visuomet užtikrinkite, kad akumuliatoriaus ir akumuliatoriaus kroviklio paviršius ir kontaktai būtų švarūs ir sausi.

Nenaudokite tekančio vandens.

- Akumuliatoriaus kroviklis: Valykite kontaktus ir plastikines dalis minkšta, sausa šluoste.
- Akumuliatorius: Retkarčiais valykite ventiliacijos angas ir akumuliatoriaus jungtis minkštu, švariu ir sausu šepetėliu.

4. LAIKYMAS

Naudojimo pabaiga:

Gaminį laikykite vaikams neprieinamoje vietoje.

1. Užstumkite apsauginį dėklą ant geležtės.
2. Nuimkite akumuliatorių.
3. Įkraukite akumuliatorių.
4. Valykite gyvatvorių žirkles, akumuliatorių ir akumuliatoriaus kroviklį (žr. 3. TECHNINĖ PRIEŽIŪRA).
5. Sandėliuokite gyvatvorių žirkles, akumuliatorių ir akumuliatoriaus kroviklį sausoje, uždaroje ir nuo šalnų apsaugotoje vietoje.

Šalinimas:

(pagal Direktyvą 2012/19/ES/S.I. 2013 No. 3113)



Gaminio negalima šalinti su įprastomis buitinėmis atliekomis. Jį reikia šalinti pagal galiojančius vietinius aplinkosaugos reikalavimus.

SVARBU!

→ Šalinkite gaminį vietiniame komunaliniame atliekų surinkimo ir perdirbimo punkte.

Akumuliatoriaus šalinimas:



Akumuliatoriuje yra ličio jonų elementų, kurie, pasibaigus jų tarnavimo laikui, turi būti šalinami atskirai nuo įprastų buitinių atliekų.

Li-ion

SVARBU!

→ Šalinkite akumuliatorius vietiniame komunaliniame atliekų surinkimo ir perdirbimo punkte.

1. Visiškai iškraukite ličio jonų elementus (kreipkitės į GARDENA servisą).
2. Apsaugokite ličio jonų elementus nuo trumpojo jungimo.
3. Kvalifikuotai šalinkite ličio jonų elementus.

5. GEDIMŲ ŠALINIMAS





PAVOJUS! Kūno sužalojimai!

Jei gaminys įsijungia atsitiktinai, kyla pjautinių sužalojimų pavojus.

→ Prieš šalindami gaminio gedimus, palaukite, kol nustos veikti geležtė, išimkite akumuliatorių ir ant geležtės užstumkite apsauginį dėklą.

Problema	Galima priežastis	Sutrikimo / gedimo pašalinimas
Negalima sustabdyti gyvatvorių žirklių	Užstrigusi paleidimo svirtelė.	→ Nuimkite akumuliatorių ir atpalaiduokite paleidimo svirtelę.
Gyvatvorė pjaunama negražiai	Atšipusi arba sugadinta geležtė.	→ GARDENA servisas turi pakeisti geležtę.
Gyvatvorių žirklys stipriai vibruoja	Sugadinta geležtė.	→ Išjunkite gaminį ir paveskite pakeisti geležtę.
Gyvatvorių žirklys neįsijungia arba sustoja. Šviesos diodas ① mirksi žaliai [pav. O4]	Išsikrovęs akumuliatorius.	→ Įkraukite akumuliatorių.
Gyvatvorių žirklys neįsijungia arba sustoja. Klaidos šviesos diodas ② šviečia raudonai [pav. O4]	Akumuliatoriaus temperatūra yra už leistino temperatūros intervalo ribų.	→ Palaukite, kol akumuliatoriaus temperatūra bus vėl tarp 0 °C – +45 °C.
	Tarp gyvatvorių žirklių akumuliatoriaus kontaktų yra vandens lašų arba drėgmės.	→ Pašalinkite vandens lašus / drėgmę sausa šluoste.
	Užblokuotas variklis.	→ Pašalinkite kliūtį. Vėl paleiskite.
Gyvatvorių žirklys neįsijungia arba sustoja. Klaidos šviesos diodas ③ mirksi raudonai [pav. O4]	Sugedęs gaminys.	→ Kreipkitės į GARDENA servisą.

Problema	Galima priežastis	Sutrikimo / gedimo pašalinimas
Gyvatvorių žirklys neįsijungia arba sustoja. Klaidos šviesos diodas  nešviečia [pav. 04]	Akumuliatorius nėra visiškai įstatytas į akumuliatoriaus laikiklį. Sugedęs akumuliatorius. Sugedęs gaminy.	→ Į akumuliatoriaus laikiklį iki galo įstatykite akumuliatorių, kad jis girdimai užsifiksuotų. → Pakeiskite akumuliatorių. → Kreipkitės į GARDENA servisą.
Įkrovimo procesas neįmanomas. Akumuliatoriaus įkrovimo indikatorius  šviečia be perstojo [pav. 03]	Neįstatytas (netinkamai įstatytas) akumuliatorius. Nešvarūs akumuliatoriaus kontaktai. Akumuliatoriaus temperatūra yra už leistino įkrovimo temperatūros intervalo ribų. Sugedęs akumuliatorius.	→ Tinkamai įstatykite akumuliatorių į kroviklį. → Išvalykite akumuliatoriaus kontaktus (pvz., keletą kartų įjungiant ir išjungiant akumuliatorių. Jei reikia, pakeiskite akumuliatorių). → Palaukite, kol akumuliatoriaus temperatūra bus vėl tarp 0 °C – + 45 °C. → Pakeiskite akumuliatorių.
Akumuliatoriaus įkrovimo indikatorius  nešviečia [pav. 03]	Neįkištas (netinkamai įkištas) kroviklio kištukas. Sugadinti kištukinis lizdas, maitinimo kabelis arba kroviklis.	→ (Visiškai) įkiškite kištuką į kištukinį lizdą. → Patikrinkite tinklo įtampą. Jei reikia, kroviklį turi patikrinti įgaliotas prekybos atstovas arba GARDENA servisas.



PASTABA: Kitų sutrikimų / gedimų atveju kreipkitės į GARDENA serviso centrą. Remontą gali atlikti tiksliai GARDENA serviso centrai bei specializuoti prekybininkai, kuriuos įgalioja firma GARDENA.

6. TECHNINIAI DUOMENYS

Akumuliatorinės gyvatvorių žirklys	Vienetas	Vertė (gaminys 14733)
Taktai	1/min	2400
Geležties ilgis	cm	40
Atstumas tarp geležties dantukų	mm	16
Svoris (be akumuliatoriaus)	g	1890
Garso slėgio lygis $L_{pa}^{1)}$ Neapibrėžtis k_{pa}	dB (A)	77 3,0
Garso galios lygis $L_{wa}^{2)}$: išmatuotas/garantuotas Neapibrėžtis k_{wa}	dB (A)	86 / 88 2,3
Plaštakos ir rankos vibracija $a_{mhw}^{1)}$ Neapibrėžtis k_{mhw}	m/s ²	1,3 1,5

Matavimo metodai pagal: ¹⁾ 62841-4-2 ²⁾ RL 2000/14/EC / S.I. 2001 No.1701



PASTABA: Nurodyta vibracijos emisijos vertė buvo išmatuota remiantis standartizuotu bandymo metodu ir ją galima naudoti atliekant palyginimą su kitais elektriniais įrankiais. Šią vertę taip pat galima naudoti preliminariai įvertinant poveikį. Vibracijos emisijos vertė faktinio elektrinio įrankio naudojimo metu gali keistis.

Sistemos akumuliatorius	Vienetas	Vertė (gaminys 14902) PBA 18V 2,0Ah W-B
Akumuliatoriaus įtampa	V (DC)	18
Akumuliatoriaus talpa	Ah	2,0
Elementų (ličio jonų) skaičius		5

Tinkami sistemos POWER FOR ALL akumuliatorių krovikliai:
AL 1810 CV / AL 1815 CV / AL18-20 / AL 1830 CV / AL 1880 CV.

Akumuliatoriaus kroviklis AL 1810 CV P4A	Vienetas	Vertė (gaminys 14900)
Tinklo įtampa	V (AC)	220 – 240
Tinklo dažnis	Hz	50 – 60
Vardinė galia	W	26
Akumuliatoriaus įkrovimo įtampa	V (DC)	18
Maks. akumuliatoriaus įkrovimo srovė	mA	1000

Akumuliatoriaus kroviklis AL 1810 CV P4A	Vienetas	Vertė (gaminys 14900)
Akumuliatoriaus įkrovimo trukmė 80% / 97 – 100% (apie) PBA 18V 2,0Ah W-B PBA 18V 2,5Ah W-B PBA 18V 4,0Ah W-C	min. min. min.	96 / 124 120 / 154 192 / 244
Leistinas įkrovimo temperatūros intervalas	°C	0 – 45
Svoris pagal „EPTA-Procedure 01:2014“	kg	0,17
Apsaugos klasė		□ / II

Tinkami sistemos POWER FOR ALL akumuliatoriai: PBA 18V.

7. PRIEDAI

GARDENA Priežiūros alyva	Prailinga geležties tarnavimo ir akumuliatoriaus veikimo laiką.	gaminys 2366
GARDENA Sistemos akumuliatorius PBA 18V/45 P4A PBA 18V/72 P4A	Akumuliatorius papildomam veikimo laikui arba keitimui.	gaminys 14903 gaminys 14905
GARDENA Akumuliatoriaus greito krovimo kroviklis AL 1830 CV P4A	Greitai įkrauti GARDENA sistemos POWER FOR ALL akumuliatoriams PBA 18V..W-..	gaminys 14901

8. SERVISAS/GARANTIJA

Servisas:

Prašom kreiptis adresu, nurodytu pridėtoje garantijos kortelėje.

Garantijos dokumentas:

Garantija suteikiama tik pagal sąlygas, nurodytas pridėtoje garantijos kortelėje.

Susidėvinčios dalys:

Geležtė ir išcentrinė pavara yra besidėvinčios dalys, todėl joms garantija netaikoma.

<p>DE EU-Konformitätserklärung Der Unterzeichnende bestätigt als Bevollmächtigter des Herstellers, der GARDENA Germany AB, PO Box 7454, S-103 92, Stockholm, Schweden, dass das (die) nachfolgend bezeichnete(n) Geräte(s) in der von uns in Verkehr gebrachten Ausführung die Anforderungen der harmonisierten EU-Richtlinien, EU-Sicherheitsstandards und produktspezifischen Standards erfüllt/erfüllen. Bei einer nicht mit uns abgestimmten Änderung des (der) Geräte(s) verliert diese Erklärung ihre Gültigkeit.</p>	<p>HU EU megfeleléségi nyilatkozat Az alulírott, a GARDENA Germany AB, Pf. 7454, S-103 92, Stockholm, Svédország megbízotti minőségében megerősíti, hogy az általunk alábbi kivitelben forgalomba hozott, lent nevezett eszköz(ök) megfelel(nek) az unióis irányelvekkel összhangban hozott nemzeti előírások követelményeinek, az EU biztonsági szabványainak és a konkrét termékre vonatkozó szabványoknak. Az eszköz(ök)nek minden megjelölt módosítás esetén ez a nyilatkozat érvényét veszti.</p>
<p>EN EC Declaration of Conformity The undersigned hereby certifies as the authorized representative of the manufacturer, GARDENA Germany AB, PO Box 7454, S-103 92, Stockholm, Sweden, that, when leaving our factory, the unit(s) indicated below is/are in accordance with the harmonised EU guidelines, EU standards of safety and product specific standards. This certificate becomes void if the unit(s) is/are modified without our approval.</p>	<p>CS EU prohlášení o shodě Podpisem osoba plnomocněná výrobcem GARDENA Germany AB, PO Box 7454, S-103 92, Stockholm, Švédsko potvrzuje, že v následujícím uvedený(-é) přístroj(-e) v provedení námi uvedeném na trh splňuje/splňují požadavky směrnice EU, bezpečnostních norem EU a norem specifických pro výrobek. V případě změny přístroje(-ů), která s námi nebyla dohodnuta, ztrácí toto prohlášení svou platnost.</p>
<p>FR Déclaration de conformité CE Le soussigné déclare, en tant que mandataire du fabricant, la GARDENA Germany AB, PO Box 7454, S-103 92, Stockholm, Suède, qu'à la sortie de ses usines le matériel nelé désigné ci-dessous était conforme aux prescriptions des directives européennes énoncées ci-après et conforme aux règles de sécurité et autres règles qui lui sont applicables dans le cadre de l'Union européenne. Toute modification portée sur ce(s) produit(s) sans l'accord express de notre part supprime la validité de ce certificat.</p>	<p>SK EÚ vyhlásenie o zhode Dolú podpísaný potvrdzuje, ako splnomocnený zástupca výrobcu, GARDENA Germany AB, PO Box 7454, S-103 92, Stockholm, Švédsko, potvrdzuje, že ďalej označené zariadenie/a vo vyhotovení uvedenom na trh spĺňa/jú požiadavky harmonizovaných smerníc EU, bezpečnostných štandardov EÚ a predpisov, špecifických pre dané výrobky. Pri zmene zariadenia/zariadení, ktorá nebola odsúhlasená našou spoločnosťou, stráca toto vyhlásenie platnosť.</p>
<p>NL EU-conformiteitsverklaring De ondergetekende bevestigt als gevolmachtigde van de fabrikant, GARDENA Germany AB, PO Box 7454, S-103 92, Stockholm, Zweden, dat het/ de onderstaand vermelde apparaat/apparaten in de door ons in de handel gebrachte uitvoering voldoet/voldoen aan de eisen van de geharmoniseerde EU-richtlijnen, EU-veiligheidsnormen en productspecifieke normen. Bij een niet met ons afgestemde verandering van het apparaat/de apparaten verliest deze verklaring haar geldigheid.</p>	<p>EL Δήλωση συμμόρφωσης ΕΕ Ο υπογεγραμμένος βεβαιώνει ως πληρεξούσιος του κατασκευαστή, της εταιρείας GARDENA Germany AB, T.Θ. 7454, S-103 92, Στοκχόλμη, Σουηδία, ότι η(οι) παρακάτω αναφερόμενη(ς) συσκευή(ές) στην έκδοσή που τίθεται από εμάς σε κυκλοφορία πληροί/πληρούν τις απαιτήσεις των εναρμονισμένων οδηγιών της ΕΕ, προτύπων ασφαλείας της ΕΕ και των ειδικών για το προϊόν προτύπων. Σε περίπτωση τροποποίησης της (των) συσκευής(ών) χωρίς προηγούμενη συνεννόηση με την εταιρεία μας παύει να ισχύει η δήλωση.</p>
<p>SV EU-försäkran om överensstämmelse Undertecknad intygar som befulldäktad företrädare för tillverkaren, GARDENA Germany AB, PO Box 7454, S-103 92, Stockholm, Sverige, att nedan angiven apparat/ nedan angivna apparater i det utförande vi har släppt på marknaden, uppfyller förordningarna i de harmoniserade EU-direktiv, EU-säkerhetsstandarderna och de produktspecifika standarderna. Denna försäkran upphör att gälla vid en ändring av apparaten/apparaterna som inte har stämts av med oss.</p>	<p>SL Izjava EU o skladnosti Spodaj podpisani kot pooblaščenec proizvajalca GARDENA Germany AB, PO Box 7454, S-103 92, Stockholm, Švedska, potrjujemo, da v nadaljevanju označene naprave v izvedbi, v kakršni smo jih dali v promet, izpolnjujejo zahteve usklajenih direktiv EU, varnostnega standarda EU in standardov, ki veljajo za posamezne izdelke. V primeru spremembe naprave, ki ni usklajena z nami, ta izjava neha veljati.</p>
<p>DA EU-overensstemmelseserklæring Underskriveren bekræfter som fuldmægtig for producenten, GARDENA Germany AB, PO Box 7454, S-103 92, Stockholm, Sverige, at det (de) efterfølgende betegnede apparat(er) i den af os markedsførte udførelse opfylder kravene i de harmoniserede EU-direktiver, EU-sikkerhedsstandarder og produktspecifikke standarder. Foretages en ændring af apparatet/apparaterne, der ikke er aftalt med os, mister denne erklæring sin gyldighed.</p>	<p>HR EU izjava o sukladnosti Dolje potpisani kao ovlaštenik proizvođača, tvrtke GARDENA Germany AB, PO Box 7454, S-103 92, Stockholm, Švedska, potvrđujemo da nize navedene uređaj(i) odgovarajuće izvedbe koji/koje smo iznijeli na tržište ispunjavaju kriterije uskladenih direktiva EU i sigurnosnih standarda EU kao i standarda koji se tiču proizvoda. Ova izjava gubi valjanost u slučaju izmjena uređaja koje nisu prethodno ugovorene s nama.</p>
<p>FI EU-vaatimustenmukaisuusvakuutus Allekirjoittanut vahvistaa valmistajan, GARDENA Germany AB, PO Box 7454, S-103 92, Tukholma, Ruotsi, valtuuttamansa henkilöä, että seuraava laite täyttää/ seuraavat laitteet täyttävät meidän toimittamassa mallissa yhdenmukaistettujen EU-direktiivien, EU-turvallisuusmääräysten ja tuotekohtaisen standardien vaatimukset. Laitteen/ laitteiden muutoksissa, joista ei ole sovittu meidän kanssamme, menettää tämä selvitys voimassolonsa.</p>	<p>RO Declarație de conformitate UE Semnatul, în calitate sa de împuternicit al producătorului GARDENA Germany AB, PO Box 7454, S-103 92, Stockholm, Suedia, confirmă că aparatul (aparatele) descrise în cele ce urmează, în execuția pusă de noi pe piață îndeplinesc cerințele directivei armonizate UE, ale standardelor de siguranță UE și ale standardelor specifice produsului. În cazul modificării fără aprobarea noastră prealabilă a aparatului (aparatoarelor), această declarație își pierde valabilitatea.</p>
<p>IT Dichiarazione di conformità UE Il sottoscritto, in quanto soggetto autorizzato dal produttore, GARDENA Germany AB, PO Box 7454, S-103 92, Stoccolma, Svezia, dichiara che l'apparecchio/gli apparecchi di seguito denominato/i, nella versione da noi immessa in commercio, soddisfa/no i requisiti delle direttive UE armonizzate, degli standard di sicurezza europei e degli standard specifici per il prodotto. La presente dichiarazione perde di validità in caso di modifica dell'apparecchio/degli apparecchi non concordata con noi.</p>	<p>BG ЕС-Декларация за съответствие Долноподписаният удостоверява като пълномощник на производителя GARDENA Germany AB, PO Box 7454, S-103 92, Стокхолм, Швеция, че по-долу описаният(ите) уред(и) във варианта на изпълнение пунат от нас на пазара изпълнява/ изпълняват изискванията на хармонизираните ЕС-директиви, ЕС-норми за безопасност и специфичните норми за продукцията. В случай на промяна на уред(ите), която не е съгласувана с нас, тази декларация губи своята валидност.</p>
<p>ES Declaración de conformidad de la UE El firmante confirma, en calidad de apoderado del fabricante GARDENA Germany AB, PO Box 7454, S-103 92 Estocolmo (Suecia), que el/ los aparato(s) mencionado(s) a continuación cumple(n), en la versión lanzada al mercado por nuestra empresa, los requisitos de las directivas de la UE armonizadas, los estándares de seguridad de la UE y los estándares específicos del producto. La presente declaración perderá su validez si se modifica(n) el/ los aparato(s) sin previa aprobación por nuestra parte.</p>	<p>ET EL-i vastavusdeklaratsioon Allakirjutajana kinnitab tootja, GARDENA Germany AB, PO Box 7454, S-103 92, Stockholm, Rootsi, poolt volitatud isikuna, et järgnevalt nimetatud seade (seadmed) täidab (täidavad) seadme poolt turule toodud versiooni kuul harmoniseeritud EL-i direktiivide, EL-i ohutusstandardite ja tooteühiste standardite nõudeid. Seadme (seadmete) meiega kooskõlastamata muudatuse tegemise korral kaotab käesolev deklaratsioon oma kehtivuse.</p>
<p>PT Declaração CE de Conformidade O abaixo-assinado, na qualidade de representante do fabricante, GARDENA Germany AB, PO Box 7454, S-103 92, Stockholm, Schweden, confirma que o(s) aparelho(s) a seguir designado(s) no modelo lançado por nós no mercado cumpre/ cumprem os requisitos das diretivas UE harmonizadas, as normas de segurança UE e as normas específicas para estes produtos. Esta declaração perde a sua validade se forem realizadas alterações no(s) aparelho(s) sem o nosso consentimento.</p>	<p>LT ES atitikties deklaracija Pasiirašantis, kaip gamintojo, GARDENA Germany AB, PO Box 7454, S-103 92, Stokholmas, Švedija, įgaliotasis atstovas patvirtina, kad žemiau nurodyti(-ų) prietaisai(-ų) modeliai, kurie buvo pagaminti mūsų gamykloje, atitinka darniąsias ES direktyvas, ES saugumo standartus ir specifinius gaminių standartus. Atlikus bet koki prietaisui(-ų) pakeitimą, kuris nėra suderintas su mumis, ši deklaracija praranda galiojimą.</p>
<p>PL Deklaracja zgodności UE Nижє podpisany potwierdza jako upoważniony przedstawiciel producenta, spółki GARDENA Germany AB, PO Box 7454, S-103 92, Stokholm, Szwecja, że określone poniżej urządzenie/-nia w wersji wprowadzonej przez nas do obrotu spełnia/ -niają wymogi zharmonizowanych dyrektyw UE, norm bezpieczeństwa UE oraz norm dotyczących konkretnych produktów. Niniejsza deklaracja traci ważność w przypadku wprowadzania niezgodnych z nami zmian urządzenia/-ń.</p>	<p>LV ES atbilstības deklarācija Lēmā parakstījis persona kā ražotāja, GARDENA Germany AB, PO Box 7454, S-103 92, Stokholma, Zviedrija, pilnvarotais pārstāvis apstiprina, ka tālāk norādītā(-s) ierīcē(-s) izpildījuma, kādā mēs to (tās) esam laidīši tirgū, atbilst skaidrotajām ES direktīvam, ES drošības standartiem un konkrētiem produktām noteiktiem standartiem. Ierīcē(-s) veicot ar mums nesaskaņotas izmaiņas, šī deklarācija zaudē savu spēku.</p>

<p>Produktbezeichnung: Description of the product: Désignation du produit : Beschrijving van het product: Beskrivning av produkten: Beskrivelse af produktet: Tuoteen kuvaus: Descrizione del prodotto: Descripción del producto: Descrição do produto: Opis produktu: A termék leírása: Popis výrobku: Popis produktu: Περιγραφή του προϊόντος: Opis izdelka: Opis proizvoda: Descrierea produsului: Описание на продукта: Toote kirjeldus: Gaminio aprašas: Izstrādājuma apraksts:</p>	<p>Akku-Heckenschere Battery Hedge Trimmer Taille-haies à batterie Accu-heggenschaar Accu-häcksax Hækkeklipper med genopladelig accu Akkukäyttöinen pensasleikkuri Tagliasièpi a batteria Recortasetos con Accu Corta sebas a batería Akumulatorowe nożyce do żywoplotu Akkumulatorové sèvnènyriø Akumulatorové nùžky na živý plot Akumulatorové nožnice na živý plot Μπρωτοουρουλάιδο μπαταρίας Akumulatorske škarje za živo mejo Baterijske škare za živicu Trimmer de gard viu cu baterie Акумулаторна ножица за жив плет Akuga hekkilõikur Akkumulatorinès gyvatvorių žirklès Ar akumulatoru darbināmas dzīvzoga šķēres</p>	<p>Harmonisierte EN-Normen / Harmonised EN: Schall-Leistungspegel: gemessen/ garantiert Noise level: measured/ guaranteed Niveau sonore : mesuré/ garanti Geluksniveaui: gremet/ gegarandēd Ljudnivå: uppmätt/ garanterad Støjniveau: målt/ garanteret Äänitaso: mitattu/ taattu Livello acustico: misurato/ garantito Nivel de ruido: medido/ garantizado Nivel de ruido: medido/ garantido Poziom hałas: zmierzony/ gwarantowany Zajszint: mért/ garantált Hladina hluku: naměřená/ zaručená</p> <p>Anbringningsjahr der CE-Kennzeichnung: Year of CE marking: Année d'apposition du marquage CE : Installatiejaar van de CE-aanduiding: Märkningsår: CE-Märkningsår: CE-merkin kiinnitysvuosi: Anno di applicazione della certificazione CE: Colocación del distintivo CE: Ano de marcação pela CE: Rok nadania oznakowania CE:</p> <p>Ul m, den 15.03.2022 Ul m, 15.03.2022 Fait à Ul m, le 15.03.2022 Ul m, 15-03-2022 Ul m, 2022.03.15 Ul m, 15.03.2022 Umissa, 15.03.2022 Ul m, 15.03.2022 Ul m, 15.03.2022 Ul m, 15.03.2022 Ul m, 15.03.2022 Ul m, 15.03.2022 Ul m, 15.03.2022 Ul m, 15.03.2022 Ul m, 15.03.2022 Ul m, 15.03.2022 Ul m, 15.03.2022 Ul m, 15.03.2022 Ul m, 15.03.2022</p>	<p>EN ISO 12100 EN 62841-1 EN 62841-4-2</p> <p>nameranè/zaručenè μετρημένο/εγγυημένο izmerjena/ zagotovljena mjerena/ zajamčena mäsurat/ garantat измерено/ гарантирано mõõdetud/ garanteeritud mērotas/ garantuojamas isrēmatas/ garantētais</p> <p>86 dB(A) / 88 dB(A)</p>
<p>Produkttyp: Product type: Type de produit: Producttype: Producttype: Producttype: Tuotetyyppi: Tipo adi prodotto: Tipo de producto: Tipo de produto: Typ produktu:</p> <p>Terméktípus: Druh výrobku: Typ de produit: Typo προϊόντος: Vrsta izdelka: Vrsta proizvoda: Tip produs: Тип продукт: Tootetüüp: Gaminio tipas: Produkta veids:</p> <p>2006/42/EG Direktive EU: 2011/65/EU EC direktive: 2014/30/EU Direktive CE: 2014/30/EU Директиви на EO: 2014/30/EU EU direktiivid:</p>	<p>Artikelnummer: Article number: Réfèrence : Artikelnummer: Artikelnummer: Artikelnummer: Tuotennumero: Codice articolo: Referencia: Número de referència: Numer katalogowy:</p> <p>Cikkszámok: Objednací číslo: Objednávacie číslo: Κωδικός είδους: Številka izdelka: Kataloški broj: Cod article: Артикул номер: Artiklinummer: Dahies numeris: Artikula numurs:</p> <p>Hinterlegte Dokumentation: Dokumentation: GARDENA Technische Dokumentation, M. Jäger, 89079 Ulm</p> <p>Deposited Documentation: GARDENA Technical Documentation, M. Jäger, 89079 Ulm</p> <p>Documentation déposée : Documentation technique GARDENA, M. Jäger, 89079 Ulm</p> <p>Conformitätsbewertungsverfahren: Nach 2000/14/EG Art. 14 Anhang V</p> <p>Conformity Assessment Procedure: according to 2000/14/EC Art.14 Annex V</p> <p>Procédure d'évaluation de la conformité : Selon 2000/14/CE art. 14 Annexe V</p>	<p>CE-jelzés elhelyezésének éve: Rok umístění značky CE: Rok udelenia značky CE: Ετος οµάρτος CE: Leto namestitve CE-oznake: Godina dobivanja CE oznake: Anul de marcare CE: Година на поставяне на CE-маркировка: CE-mārgistuse paigaldamise aasta: Metai, kada pažymėta CE-ženklui: CE-marķējuma uzlikšanas gads:</p> <p>2022</p> <p>Der Bevollmächtigte Authorised representative Le mandataire De gevolmachtigde Auktoriserad representant Autoriseret repræsntant Valtuutettu edustaja Persona delegata La persona autorizada O representante Pelnomocnik Meghatalmazott Splnomocnènc Splnomocnený Ο εξουσιοδοτηµένος Pooblaščenec Ovlaštena osoba Conducerea tehnică Упълномощен Volitatu esindaja Igalotias atstovas Pilnvarotā persona</p> <p><i>Reinhard Pompe</i> Reinhard Pompe Vice President</p> <p><i>Wolfgang Engelhardt</i> Wolfgang Engelhardt Vice President Supply Chain</p>	

EN UKCA Declaration of Conformity

The manufacturer: GARDENA Germany AB, PO Box 7454, S-103 92 Stockholm, Sweden hereby certifies, when leaving our factory, the unit(s) indicated below is/are in accordance with the UK Regulations, designated standards of safety and product specific designated standards. This certificate becomes void if the units are modified without our approval.

Description of the Product: **Battery Hedge Trimmer**

Product type: **EasyCut 40/18V P4A**

Article Number: **14733**

UK regulations: **S.I. 2008/1597
S.I. 2016/1091
S.I. 2012/3032
S.I. 2001/1701**

Designated Standards: **EN ISO 12100
EN 62841-1
EN 62841-4-2**

Authorised Representative: **Husqvarna UK Limited**

Deposited Documentation: **Preston Road,
Aycliffe,
County Durham
UK
DL5 6 UP**

Conformity Assessment Procedure: **According to S.I. 2001/1701 Art. 11 Schedule 8**

Noise level: measured / guaranteed **86 dB(A) / 88 dB(A)**

Aycliffe, 15.03.2022

Authorised Representative:



John Thompson
Director

Deutschland / Germany

GÄRDENA Manufacturing GmbH
Central Service
Hans-Lorenser-Straße 40
D-89079 Ulm
Produktfragen:
(+49) 731 490-123
Reparaturen:
(+49) 731 490-290
www.gardena.com/de/kontakt

Albania

KRAFT SHPK
Autostrada Tirane-Durres
Km 7
1051 Tirane
Phone: (+355) 69 877 7821
info@kraft.al

Argentina

ROBERTO C. RUMBO S.R.L.
Predio Norlog
Lote 7
Benavidez, ZC: 1621
Buenos Aires
Phone: (+54) 11 5263-7862
ventas@rumbosrl.com.ar

Armenia

AES Systems LLC
Marshal Babajanyan Avenue 56/2
0022 Yerevan
Phone: (+374) 60 651 651
massishanyan@icloud.com

Australia

Husqvarna Australia Pty. Ltd.
Locked Bag 5
Central Coast BC
NSW 2252
Phone: (+61) 0(0) 2 4352 7400
customer.service@husqvarna.com.au

Austria / Österreich

Husqvarna Austria GmbH
Industriezeile 36
4010 Linz
Tel.: (+43) 732 77 01 01-485
service.gardena@husqvarnagroup.com

Azerbaijan

Progres Xususi Firmasi
Aliyar Aliyev 212, Baku, Azerbaijan
Sales: +994 70 326 07 14
Aftersales: +994 77 326 07 14
www.progress-garden-az
info@progress-garden-az

Bahrain

M.H. Al-Mahroos
BUILDING 208, BLOCK 356,
ROAD 328
Sabiha
Phone: +973 1740 8090
almahroos@almahroos.com

Belarus / Беларусь

ООО «Мастер Гарден»
220118, г. Минск,
улица Шапарского, дом 7а
Тел.: (+375) 17 257 00 33
mg@mastergarden.by

Belgium

Husqvarna Belgium nv
Gardena Division
Leuvensesteenweg 542
Planet II E
1930 Zaventem
Belgie

Bosnia / Herzegovina

Silk Trade d.o.o.
Poslova Zona Vila Br. 20
Phone: (+387) 61 165 593
info@silktrade.com.ba

Brazil

Nordtech Maquinas e Motores Ltd.
Avenida Juscelino Kubitschek
de Oliveira Curitiba
3003 Brazil
Phone: (+55) 41 3595-9600
contato@nordtech.com.br
www.nordtech.com.br

Bulgaria

AGROLAND България АД
бул. 8 Декември, № 13
Обинс 5
1700 Студентски град
София
Tel.: (+359) 24 66 6910
info@agroland.eu

Canada / USA

GÄRDENA Canada Ltd.
125 Edgewater Road
Unit 15 A
Brampton L6Y 0P5
ON, Canada
Phone: (+1) 905 792 93 30
gardena.customerservice@husqvarnagroup.com

Chile

REPRESENTACIONES J.C.E. S.A.
AV. DEL VALLE NORTE 857 PISO 4
HUECHURABA, SANTIAGO, CHILE
Phone: (+56) 2 2414 2600
contacto@jce.cl

China

Husqvarna (Shanghai)
Management Co., Ltd.
富世华 (上海) 管理有限公司
3F, Benq Square B,
No 207, Song Hong Rd.,
Chang Ning District,
Shanghai, PRC. 200335
上海市长宁区淞虹路207号明
基广场B座3楼, 邮编: 200335

Colombia

Equipos de Toyama Colombia SAS
Cra. 68 D No 25 B 86 Of. 618
Edificio Torre Central
Bogota
Phone: +57 (1) 703 95 20 /
+57 (1) 703 95 22
servicioalcliente@toyama.com.co
www.toyama.com.co

Costa Rica

Exim CIA Costa Rica
Calle 25A, B°. Montelegre
Zapote
San José
Costa Rica
Phone: (+506) 2221-5654 / (+506) 2221-5659
eximcostarica@gmail.com

Croatia

Husqvarna Austria GmbH
Industriezeile 36
4010 Linz
Phone: (+43) 732 77 01 01-485
service.gardena@husqvarnagroup.com

Cyprus

Pantelis Papadopoulos S.A.
92 Athinon Avenue
Athens
10442 Greece
Phone: (+30) 21 0519 3100
infocyp@papadopoulos.com.gr

Czech Republic

Gardena
Service Center Vrbno
c/o Husqvarna
Manufacturing CZ s.r.o.
Jesenická 146
79326 Vrbno pod Pradědem
Phone: 800 100 425
servis@gardena.cz

Denmark

GÄRDENA DANMARK
Lejrvvej 19, st.
3500 Varlose
Tel.: (+45) 70 26 47 70
gardenadk@husqvarnagroup.com
www.gardena.com/dk

Dominican Republic

BOSQUESA, S.R.L.
Carretera Santiago Licey
Km. 5 ½
Esquina Copal II,
Santiago De Los Caballeros
51000 Dominican Republic
Phone: (+1) 809-562-0476
contacto@bosquesa.com.do

Egypt

Universal Agencies Co
26, Abdel Hamid Lotfy St.
Giza
Phone: (+20) 3 761 57 57

Estonia

Husqvarna Eesti OÜ
Valdeku 132
EE-11216 Tallinn
info@gardena.ee

Finland

Oy Husqvarna Ab
Juurakotie 5 B 2
01510 Vantaa
www.gardena.fi

France

Husqvarna France
9/11 Allée des pierres mayettes
92635 Gennevilliers Cedex
France
http://www.gardena.com/fr
N° AZUR: 0 810 00 78 23
(Prix d'un appel local)

Georgia

Transporter LLC
#70, Belashvili street
0159 Tbilisi, Georgia
Number: (+995) 322 14 71 71
info@transporter.com.ge
www.transporter.com.ge

Service Address and Importer to Great Britain

Husqvarna UK Ltd
Preston Road
Aycliffe Industrial Park
Newton Aycliffe
County Durham
DL5 6UP
Phone: (+44) (0) 344 844 4568
info.gardena@husqvarna.co.uk

Greece

Π.ΠΑΠΑΔΟΠΟΥΛΟΣ ΑΕΒΕ
Λεωφ. Αθηνών 92
Αθήνα
T.K.104 42
Ελλάδα
Τηλ: (+30) 210 5193 100
info@papadopoulos.com.gr

Hong Kong

Tung Tai Company
151-153 Hoi Bun Road
Kwan Tong, Kowloon
Hong Kong
Phone: (+852) 3583 1662
admin@tungtaico.com

Hungary

Husqvarna Magyarország Kft.
Ezred u. 1 - 3
1044 Budapest
Phone: (+36) 1 251-4161
vevoszolgalat.husqvarna@husqvarna.hu

Iceland

BYKO ehf.
Skemmuvegi 2a
200 Kópavogur
Phone: (+354) 515 4000
byko@byko.is

India

MHG Verslun ehf
Vikurhvarf 8
203 Kópavogur
Phone: (+354) 544 4666

Indonesia

B K RAMAN AND CO
Pict No. 185, Industrial Area,
Phase-2, Ram Darbar
Chandigarh
160002 India
Phone: (+91) 98140 06530
raman@jaganhardware.com

Iraq

Alshiehal Alakhdar Company
Al-Faysalieah, Near Estate Bank
Mosul
Phone: (+964) 78 18 18 46 75

Ireland

Liffey Distributors Ltd.
309 NW Business Park, Ballycoolen
15 Dublin
Phone: (+353) 1 824 2600
info@liffeyd.com

Israel

HAGARIN LTD.
2 Nahal Harif St.
8122201 Yavne
internet@hagarin.co.il
Phone: (+972) 8-932-0400

Italy

Husqvarna Italia S.p.A.
Centro Direzionale Pianum
Via del Lavoro 2, Scala B
22036 ERBA (CO)
Phone: (+39) (0) 31 4147700
assistenza.italia@it.husqvarna.com

Japan

Husqvarna Zenohk Co. Ltd. Japan
1-9 Minamidai, Kawagoe
350-1165 Saitama
Japan
gardena-jp@husqvarnagroup.com

Kazakhstan

TOO "Ламад"
Russian
Адрес: Казахстан, г. Алматы,
ул. Тажибаевой, 155/1
Тел.: (+7) (727) 355 64 00 /
(+7) (700) 355 64 00
lamed@lamed.kz

Kazakh

Мекен-жайы: Қазақстан,
Алматы қ.,
көш. Тажибаевой, 155/1
Тел.: (+7) (727) 355 64 00 /
(+7) (700) 355 64 00
lamed@lamed.kz

Kuwait

Palms Agro Production Co
Al Rai- Fourth Ring Road – Block 56.
P.O.Box: 1976 Safat
13020 Al-Rai
Phone: (+965) 24 73 07 45
info@palms-kw.com

Kyrgyzstan

OJSC Alye Majei
Av. Moitadaya Guardia 83
720014 Bishkek
Phone: (+996) 312 322115

Latvia

Husqvarna Latvija SIA
Ulbrokas 19A
LV-1021 Riga
info@gardena.lv

Lebanon

Techmonec
Saïra Highway (Beirut – Tripoli) Center
622 Mezher Bldg.
P.O.Box 215
Jounieh
Phone: (+961) 9 853527 /
(+961) 3 855481
tecnomec@idm.net.lb

Lithuania

UAB Husqvarna Lietuva
Ateities pl. 77C
LT-52104 Kaunas
info@gardena.lt

Luxembourg

Magasins Jules Neuberg
39, rue Jacques Stas
Luxembourg-Gasperich 2549
Case Postale No. 12
Luxembourg 2010
Phone: (+352) 40 14 01 01
api@neuberg.lu

Malaysia

Glomedic International Sdn Bhd
Jalan Ruang No. 30
Shah Alam, Selangor
40150 Malaysia
Phone: (+60) 3-7734 7997
oase@glomedic.com.my

Malta

I.V. Portelli & Sons Ltd.
85, 86, Tref San Pawl
Rabat - RBT 1240
Phone: (+356) 2145 4289

Mauritius

Espace Maison Ltée
La City Trianon, St Jean
Quatre Bornes
Phone: (+230) 460 85 85
digital@espacemaison.mu

Mexico

AFOSA
Av. Lopez Mateos Sur # 5019
Col. La Palma 45070
Zapopan, Jalisco, Mexico
Phone: (+52) 33 3818-3434
isolts@afosa.com.mx

Moldova

Convel SRL
Republica Moldova,
mun. Chisinau,
sos. Muncesti 284
Phone: (+373) 22 857 126
www.convel.md

Mongolia

Soyoji Gardening Shop
Namii Rd
Ulaanbaatar
14230 Mongolia
Phone: +976 7777 5080
soyoji@magjinet.mn

Morocco

Proeip
64 Rue de la Participation
Casablanca-Roches Noires
20303 Morocco
Phone: (+212) 661342107
hicham.hafani@proeip.ma

Netherlands

Husqvarna Nederland B.V.
GÄRDENA Division
Postbus 50131
1305 AC ALMERE
Phone: (+31) 36 521 00 10
info@gardena.nl

North Antilles

Jonka Enterprises N.V.
St. Rosa Weg 196
P.O. Box 8200
Curaçao
Phone: (+599) 9 767 66 55
info@jonka.com

New Zealand

Husqvarna New Zealand Ltd.
PO Box 76-437
Manukau City 2241
Phone: (+64) (0) 9 9202410
support.nz@husqvarna.co.nz

North Macedonia

Sinpeks d.o.o.
Ul. Kravacki Pat Bb
7000 Bitola
Phone: (+389) 47 20 85 00
sinpeks@mt.net.mk

Norway

Husqvarna Norge AS
Gardena Division
Trøskerveien 36
1708 Sarpsborg
info@gardena.no

Northern Cyprus

Mediterranean Home & Garden
No 150 Alsancak, Karaöğlanözü
Caddesi Girne
Phone: (+90) 392 821 33 80
info@medgardener.com

Oman

General Development Services
PO 1475, PC - 111
Seeb
111 Oman
Phone: 96824582816
gdsoman@gdsoman.com

Paraguay

Agrofield SRL
AV. CHOFERES DEL CHACO
1449 C/25 DE MAYO
Asuncion
Phone: (+595) 21 608 656
consultas@agrofield.com.py

Peru

Sierras y Herramientas Forestal SAC
Av. Las Gaviotas 833, Chorrillos
Lima
Phone: (+51) 1 2 52 02 52
supervisorientas1@siersac.com
www.siersac.com

Philippines

Royal Dragon Traders Inc
10 Limnaw Street, Barangay
Saint Peter Quezon City
1114 Philippines
Phone: (+63) 2 7426893
aida.fernandez@rdti.com.ph

Poland

Gardena Service Center Vrbno
c/o Husqvarna Manufacturing CZ
s.r.o. Jesenícká 146
79326 Vrbno pod Pradědem
Czech Republic
Phone: (22) 336 78 90
servis@gardena.pl

Portugal

Husqvarna Portugal, SA
Lagaa - Albarraque
2635 - 595 Rio de Mouro
Phone: (+351) 21 922 85 30
Fax: (+351) 21 922 85 36
info@gardena.pt

Romania

Madex International Srl
Soseaua Odaii 117 - 123,
RO 013603 Bucuresti, S1
Phone: (+40) 21 352 7603
madex@lines.ro

Russia / Россия

ООО „Уксварна“
141400, Московская обл.,
г. Истринский район,
ул. Ленинградская,
владение 39, стр.6
Бизнес Центр
„Химки Бизнес Парк“,
помещение 0B02_04
http://www.gardena.ru

Saudi Arabia

SACO
Takhassusi Main Road P.O. Box:
86387 Riyadh 12863
40011 Saudi Arabia
Phone: (966) 11 482 8877
webmaster@saco-ksa.com

Al Futtaim Pioneer Trading

5147 Al Faraoo Dist.
Riyadh 7391
Phone: (+971) 4 206 6700
Owais.Khan@alfuttaim.com

Serbia

Domel d.o.o.
Slobodana Đurića 21
11000 Belgrade
Phone: (+381) 11 409 57 12
office@domel.rs

Singapore

Hi-Ray PRIVATE LIMITED
40 Jalan Pemimpin
#02-08 Tat Ann Building
Singapore 577185
Phone: (+65) 6253 2277
info@hi-ray.com.sg

Slovak Republic

Gardena
Service Center Vrbno
c/o Husqvarna
Manufacturing CZ s.r.o.
Jesenická 146
79326 Vrbno pod Pradědem
Phone: 0800 154044
servis@gardena.sk

Slovenia

Husqvarna Austria GmbH
Industriezeile 36
4010 Linz
Phone: (+43) 732 77 01 01-485
service.gardena@husqvarnagroup.com

South Africa

Husqvarna South Africa (Pty) Ltd
Lifestyle Business Park –
Ground Floor Block A Cnr
Beyers Naude Drive and Ysterhout
Road Randpark Ridge, Randburg
Phone: (+27) 10 015 5750
service@gardena.co.za

South Korea

Kyung Jin Trading Co., Ltd
8F Haegebok Building, 210,
Gangnam-Daero 137-891 Seoul
Phone: (+82) 2 574 6300
kjh@kjh.co.kr

Spain

Husqvarna España S.A.
Calle de Rivras nr 10
28052 Madrid
Phone: (+34) 91 708 05 00
atencioncliente@gardena.es

Sri Lanka

Hunter & Company Ltd.
130 Front Street
Colombo
Phone: 94-11 232 81 71
hunters@eureka.lk

Suriname

Deto Handelmaatschappij N.V.
Kerikapweg 72-74
P.O. Box: 12782
Paramaribo
Suriname
Phone: (+597) 83 40 80 50
info@deto.sr

Sweden

Husqvarna AB /
GÄRDENA Sverige
Drottninggatan 2
561 82 Huskvarna
Sverige
Phone: (+46) (0) 36-14 60 02
service@gardena.se

Switzerland / Schweiz

Husqvarna Schweiz AG
Consumer Products
Industriestrasse 10
5506 Mägenwil
Phone: (+41) (0) 62 887 37 90
info@gardena.ch

Taiwan

Hong Ying Trading Co., Ltd.
No. 46 Wu-Kun-Wu Road
New Taipei City
Phone: (+886) (02) 2298 1486
salesg1@7friends.com.tw

Tajikistan

ARIERS JV LLC
39, Ayri Street, 734024
Dushanbe, Tajikistan

Thailand

Spica Co. Ltd
243/2 Onnuh Rd., Prawat
Bangkok
10250 Thailand
Phone: (+66) (0)2721 7373
surapong@spica-siam.com

Tunisia

Société du matériel agricole et maritime
Nouveau port de peche de Stax Bp 33
Stax 3065
Phone: (+216) 98 419047/
(+216) 74 497614
commercial@smamtunisia.com

Türkiye

Dost Bahçe
Yunus Mah. Adil Sk. No:3
Kartal
Istanbul
34673 Türkiye
Phone: (+90) 216 389 39 39

Turkmenistan

I.E. Oratmuhammedov Nurmuhammet
80 Ataturuk, BERKARAR Shopping Center,
Ground floor, A77b,
Ashgabat 744000
TURKMENISTAN
Phone: (+993) 12 468859
Mob: (+993) 62 222887
info@jayhymat.com /
belgiyev@jayhymat.com
www.jayhymat.com

UAE

Al-Futtaim ACE Company
L.L.C Building, Al Rebat Street
Festival City, Dubai
7880 UAE
Phone: (+971) 4 206 6700
ace@alfuttaim.ae

Ukraine / Україна

AT «Альєст»
вул Петропавлівська 4
08130, Київська обл.
Києво-Святошинський р-н, с.
Петропавлівська Борщадишка Україна
Тел.: (+38) 0 800 563 000

Uruguay

FELI SA
Entre Rios 1083
11800 Montevideo
Phone: (+598) 22 03 18 44
info@felisa.com.uy

Uzbekistan