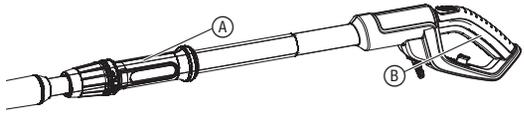
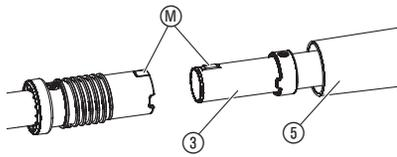
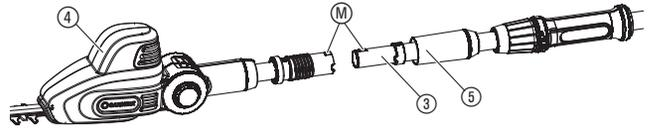
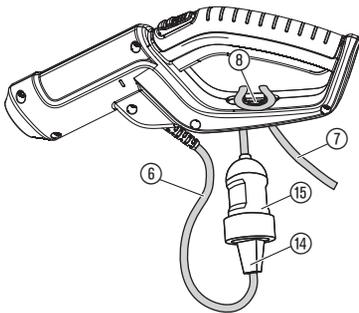
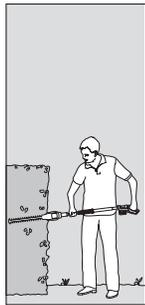
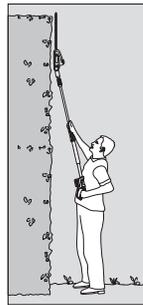
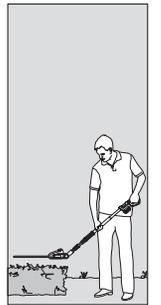
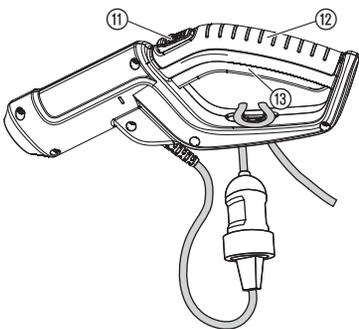
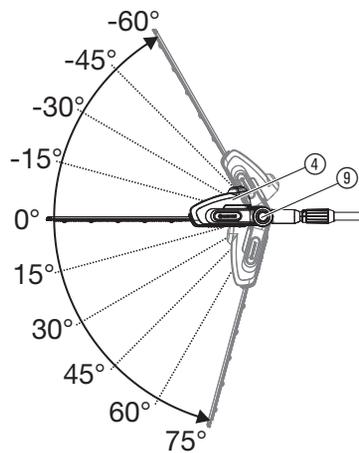
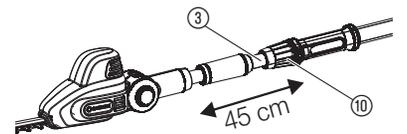

THS 500/48

Art. 8883

fi Käyttöohje
Teleskooppivarrellinen pensasleikkuri

S1**A1****A2****A3****O1****O2****O3****O4****O5****O6****O7****O8**

fi Teleskooppivarrellinen pensasleikkuri

1. TURVALLISUUS	25
2. KOKOONPANO	26
3. KÄYTTÖ	26
4. HUOLTO	27
5. SÄILYTYS	27
6. VIKOJEN KORJAUS	27
7. TEKNISET TIEDOT	27
8. LISÄTARVIKKEET	27
9. HUOLTOPALVELU	27
10. HÄVITTÄMINEN	27

Alkuperäisohjeen käänös.



Tätä tuotetta ei ole tarkoitettu sellaisten henkilöiden (mukaan lukien lapset) käyttöön, joiden fyysiset, aistiperäiset tai henkiset kyvyt ovat rajoittuneet, tai joilla ei ole käyttöön tarvittavaa kokemusta ja/tai taitoja, paitsi jos heitä valvoo heidän turvallisuudestaan vastuussa oleva henkilö tai he saavat tältä ohjeet siitä, miten tuotetta on käytettävä. Lapsia tulee valvoa, jotta he eivät missään tapauksessa leiki tuotteella.

Määräystenmukainen käyttö:

GARDENA Teleskooppivarrellinen pensasleikkuri on tarkoitettu pensasaitojen, pensaiden, pusikoiden ja aluskasvillisuuden leikkaamiseen yksityisissä koti- ja harrastuspuutarhoissa.



VAARA! Henkilövammat!

→ Laitetta ei saa käyttää nurmikon/nurmikon reunojen leikkaamiseen tai kompostityyppiseen silppuamiseen.

1. TURVALLISUUS

TÄRKEÄ!

Lue käyttöohje huolellisesti ja säilytä se myöhempiä tarvetta varten.



Tämä kone voi vääriin käytettyinä olla vaarallinen! Se saattaa aiheuttaa vakavia vammoja sekä käyttäjälle että muille ihmisille. Varoituksia ja turvallisuusohjeita täytyy noudattaa riittävän turvallisuuden ja tehokkuuden varmistamiseksi. Koneenkäyttäjän on vastuussa tässä oppaassa ja itse koneessa annettujen varoitusten ja turvallisuusohjeiden noudattamisesta.

Tuotteessa olevat merkit:



Lue käyttöohje.



Käytä silmä- ja kuulosuojaimia.



Vaara – Pidä kädet kaukana terästä.



Älä altista sateelle tai muulle kosteudelle. Älä jätä ulos sateeseen.



Irrota pistotulppa, jos johto on vaurioitunut tai katkennut.



Hengenvaara sähköiskusta!
Pysy vähintään 10 metrin päässä virtajohdoista.

Yleiset turvaohjeet

Yleiset turvaohjeet sähkötyökaluille



VAROITUS!

Lue kaikki tähän sähkötyökaluun liittyvät turva- ja muut ohjeet, kyltit ja tekniset tiedot.

Puutteet turva- tai muiden ohjeiden noudattamisessa voivat aiheuttaa sähköiskun, tulipalon ja/tai vakavia loukkaantumisia.

Säilytä kaikki turva- ja muut ohjeet tulevaisuutta varten.

Turvaohjeissa käytetty termi "sähkötyökalu" viittaa verkkokäyttöisiin sähkötyökaluihin (verkkojohdon kanssa) ja akkukäyttöisiin sähkötyökaluihin (ilman verkkojohdot).

1) Työpaikan turvallisuus

- Pidä työskentelyalueesi puhtaana ja hyvin valaistuna.**
Epäsiistit tai valaisemattomat työskentelyalueet voivat johtaa onnettomuuksiin.
- Älä työskentele sähkötyökaluilla räjähdysalttiissa ympäristössä, jossa on palavia nesteitä, kaasuja tai pölyjä.**
Sähkötyökalut aiheuttavat kipinöitä, jotka voivat sytyttää pölyn tai höyryä.
- Pidä lapset ja muut henkilöt kaukana sähkötyökalua käytettäessä.**
Häiriöt voivat aiheuttaa laitteen hallinnan menetyksen.

2) Sähköturvallisuus

- Sähkötyökalun liitinpistokkeen on sovittava pistorasiaan. Pistoketta ei saa muuttaa mitenkään. Älä käytä väliiitintä yhdessä suojamaadoitetun sähkötyökalun kanssa. Muuttamattomat pistokkeet ja sopivat pistorasiat pienentävät sähköiskun riskiä.**
- Vältä fyysistä kontaktia maadoitettujen pintojen, kuten putkien, lämpöpatterien, liesien ja jääkaappien kanssa. Maadoitettu keho aiheuttaa suuremman sähköiskun riskin.**
- Pidä sähkötyökalut kuivana, loitolla sateesta ja kosteudelta. Veden pääseminen sähkötyökaluun aiheuttaa suuremman sähköiskun vaaran.**
- Älä käytä liitäntäjohtoa muulla tavalla, kuten sähkötyökalun kantamiseen, ripustamiseen tai pistokkeen vetämiseen pistorasiasta. Pidä johto loitolla kuumuudesta, öljystä, terävistä reunoista tai liikkuvista laitteiden osista.**
Vaurioitunut tai solmussa oleva johto suurentaa sähköiskun riskiä.
- Jos käytät sähkötyökalua ulkona, käytä vain ulkokäyttöön sopivia jatkojohtoja.**
Ulkokäyttöön sopivan jatkojohdon käyttö vähentää sähköiskun vaaraa.
- Jos sähkötyökalun käyttöä kosteassa ympäristössä ei voida välttää, käytä vikavirtasuojakytkintä. Vikavirtasuojakytkimen käyttö pienentää sähköiskun vaaraa.**

3) Henkilöturvallisuus

- Ole tarkkaavainen ja tietoinen tekemisestäsi ja työskentele järjestyksessä sähkötyökalulla. Älä käytä sähkötyökalua, kun olet väsynyt tai huumedun, alkoholin tai lääkeaineiden vaikutuksen alaisena.**
Sähkötyökalun käytössä voi yksin hetki, jolloin tarkkaavaisuus on herpaantunut, johtaa huomattaviin vammoihin.

- Käytä henkilökohtaisia suojarusteita ja aina suojalaseja.**
Henkilökohtaisten suojarusteiden, kuten pölysuojaimien, liukumattomien turvakengien, suojakypärän tai kuulosuojaimien käyttö sähkötyökalun tyyppin ja käyttötarkoituksen mukaan pienentää loukkaantumisriskiä.
- Vältä tahatonta käyttöönottoa. Varmista, että sähkötyökalu on sammutettu ennen kuin kytket sen virtalähteeseen ja/tai kiinnität akun, otat sen käteen tai kannat sitä.**
Onnettomuuksia voi aiheutua, jos pidät sormeja kytkimellä sähkötyökalua kannettaessa tai kytket sen virtalähteeseen sen ollessa kytkettynä päälle.
- Poista kaikki säätötyökalut tai kiintoavaimet ennen sähkötyökalun päälle kytkemistä. Työkalu tai avain, joka on pyörivässä laitteen osassa, voi aiheuttaa loukkaantumisia.**
- Vältä epänormaalia kehon asentoa. Huolehdi tukevasta asennosta ja säilytä aina tasapaino.**
Näin voit hallita sähkötyökalua paremmin odottamattomissa tilanteissa.
- Käytä aina sopivia vaatteita. Älä käytä väljiä vaatteita tai koruja. Pidä hiukset, vaatteet ja käsineet poissa liikkuvista osista.**
Liikkuvat osat voivat vetää väljiä vaatteita, korut tai pitkät hiukset sisään.
- Jos pölynimu- tai keruujärjestelmien asennus on mahdollista, ne on kytkettävä oikein kiinni ja niitä on käytettävä oikein.**
Pölynimurin käyttö voi pienentää pölyn aiheuttamia vaaroja.
- Älä ajattele olevasi oikeassa äläkä laiminlyö sähkötyökalujen turvaohjeita vaikka tunsitkin sähkötyökalun monen käytön jälkeen. Huolimaton toiminta voi johtaa sekunnin murto-osissa vakaviin loukkaantumisiin.**

4) Sähkötyökalun käyttö ja käsittely

- Älä ylikuormita laitetta. Käytä työohjeisiin tarkoitukseen sopivaa sähkötyökalua. Sopivalla sähkötyökalulla työskentelet paremmin ja turvallisemmin ilmoitetulla tehoalueella.**
- Älä käytä sähkötyökalua, jonka kytkin on rikki. Sähkötyökalu, jota ei enää voida kytkeä päälle tai pois päältä, on vaarallinen ja se on korjattava.**
- Vedä pistoke pistorasiasta ja/tai poista akku ennen kuin teet asetuksia laitteeseen, vaihdat lisätarvikkeita tai asetat laitteen sivuun.**
Tämä varotoimenpide estää sähkötyökalun tahatonta käynnistämistä.
- Säilytä käyttämättömiä sähkötyökaluja lasten ulottumattomissa. Älä anna laitetta henkilöiden käyttöön, jotka eivät tunne sitä tai jotka eivät ole lukeneet tätä ohjetta.**
Sähkötyökalut ovat vaarallisia, jos niitä käyttää kokemattomat henkilöt.
- Hoida sähkötyökaluja huolellisesti. Tarkasta, toimivatko liikkuvat osat moitteettomasti tai etteivät ne ole jumissa, onko osia murtunut tai niin vaurioituneita, että sähkötyökalun toiminta on rajoittunut. Anna vaurioituneet osat korjattavaksi ennen laitteen käyttöä.**
Monet onnettomuudet ovat seurausta huonosti huolletuista sähkötyökaluista.
- Pidä leikkuutyökalut terävänä ja puhtaana. Huolellisesti hoidetut leikkuutyökalut, joiden terät ovat teräviä, jumituvat vähemmän ja ovat helpommin ohjattavia.**
- Käytä sähkötyökaluja, lisätarvikkeita, käyttötyökaluja ym. näiden ohjeiden mukaan. Huomioi myös työolosuhteet ja suoritettava tehtävä. Sähkötyökalujen käyttö muissa kuin niille tarkoitetuissa sovelluksissa voi johtaa vaarallisiin tilanteisiin.**
- Pidä kahvat ja kahvapinnat kuivina, puhtaina ja öljyttöminä ja rasvattomina. Liuukkaat kahvat ja kahvapinnat estävät sähkötyökalun turvallisen käytön ja hallinnan odottamattomissa tilanteissa..**

5) Huolto

Anna sähkötyökalusi ainoastaan pätevän ammattihenkilökunnan korjattavaksi ja vain alkuperäisillä varaosilla.
Näin varmistetaan, että sähkötyökalun turvallisuus säilyy.

Pensasleikkureiden turvaohjeet

- Pidä kaikki kehon osat kaukana leikkuuterästä. Älä yritä poistaa leikkausjätettä käynnissä olevasta terävästä tai pitää kiinni leikattavasta materiaalista. Terät liikkuvat vielä kytkimen sammuttamisen jälkeen. Pensasleikkurin käytössä voi yksikin hetki, jolloin tarkkaavaisuus on herpaantunut, johtaa vakaviin vammoihin.**
- Kanna pensasleikkuria kahvasta terän ollessa pysähtynyt ja ilman, että sormesi on virrankatkaisimen lähellä.**
Pensasleikkurin oikea kantotapa pienentää tahattoman käytön vaaraa ja mahdollista terän aiheuttamaa loukkaantumista.
- Vedä pensasleikkuria kuljetettaessa tai säilytettäessä aina suojuksen terän päälle. Asianmukainen toiminta pensasleikkurin kanssa pienentää terän aiheuttamaa loukkaantumisvaaraa.**
- Varmista, että kaikki kytkimet on kytketty pois päältä ja virtapistoke on vedetty irti, ennen kuin poistat kiinni jäänyttä leikattavaa materiaalia tai huollat konetta. Pensasleikkurin odottamaton käyttö kiinni jäänyttä materiaalia poistettaessa voi johtaa vakaviin loukkaantumisiin.**
- Pidä pensasleikkurista kiinni vain eristetyistä kahvapinnoista, koska leikkuuterä voi osua piilossa oleviin sähköjohtoihin tai omaan verkkojohtoon. Terän kontakti jännitteellisen johdon kanssa voi muuttaa myös laitteen metalliset osat jännitteen alaisiksi ja aiheuttaa sähköiskun.**
- Pidä kaikki mahdolliset johdot poissa leikkuaalueelta. Johdot voivat olla piilossa pensasleikkurissa ja puskipissa ja terä voi osua niihin vahingossa.**
- Älä käytä pensasleikkuria huonolla ilmalla, varsinkin jos on salamojen vaara. Se pienentää salamaisuuksien vaaraa.**

Turvaohjeet pensasleikkureille pidennetyllä ulottuvuudella

- Älä koskaan käytä pensasleikkuria pidennetyllä ulottuvuudella sähköjohtojen lähellä, jolloin pienennät sähköiskun aiheuttamaa kuolemanvaaraa. Sähköjohtojen koskettaminen tai käyttö niiden lähellä voi johtaa vakaviin loukkaantumisiin tai kuolemaan johtavaan sähköiskuun.**

b) Käytä pensasleikkuria pidennetyllä ulottuvuudella aina molemmin käsin.

Pidä pensasleikkurista pidennetyllä ulottuvuudella aina kiinni molemmin käsin, jottet menetä sen hallittavuutta.

c) Käytä pääsuojaa, jos työskentelet pensasleikkurilla pidennetyllä ulottuvuudella pään yläpuolella.

Putoavat osat voivat johtaa vakaviin loukkaantumisiin.

Etsi pensasaidoissa ja puskipissa piilossa olevia kohteita (esim. piikkilankoja ja piilossa olevia johtoja).

On suositeltavaa käyttää vikavirtasuojakytkintä, jonka laukaisuvirta on 30 mA tai pienempi.

Pidä pensasleikkurista kiinni molemmin käsin molemmista kahvoista.

Pensasleikkuri on tarkoitettu töihin, joissa käyttäjä seisoo maassa eikä kiipeä tikkailla tai muille huterille telineille.

Varmista ennen pensasleikkurin käyttöä, että kaikkien liikkuvien osien (esim. pidennetyin varren ja kääntöelementin) lukitusjärjestelmät ovat lukitusasennossa.

Lisänä olevat turvaohjeet

VAARA! Pienet osat voidaan niellä helposti. Muovipussin vuoksi pienten lasten tukehtumisvaara. Pidä pienet lapset kaukana kokoamisen aikana.

Turvallisuus työpaikalla

Käytä laitetta vain kuten sitä on tarkoitus käyttää.

Ohjaaja tai käyttäjä on vastuussa muiden henkilöiden onnettomuuksista ja henkilöille tai heidän omaisuudelleen aiheutuvasta vaarasta.

Huomioi erityisesti käytön ja kuljetuksen aikana, kun teleskooppivarret on aukaistu, laajentuneesta työalueesta aiheutuvat vaaratilanteet muille henkilöille.

Kompastumisvaara. Varo johtoa työskennellessä.

VAARA! Kun käytetään kuulosuojaimia ja laite aiheuttaa melua, ei mahdollisesti huomata ihmisten lähestymistä.

Älä käytä laitetta ukonilman läheisyydessä.

Älä käytä veden läheisyydessä.

Turvallisuustiedot sähköosia käytettäessä

On suositeltavaa käyttää vikavirtasuojakytkintä, jonka laukaisuvirta on enintään 30 mA. Tarkasta vikavirtasuojakytkin joka käytön yhteydessä.

Ennen käyttöä johto on tarkastettava vaurioiden varalta. Jos johdossa ilmenee vaurion tai vanhenemisen merkkejä, se on vaihdettava.

Liitäntäjohdon varakappaletta tarvittaessa, se on annettava valmistajan tai sen valtuutetun vaihdettavaksi turvallisuusvaarojen välttämiseksi.

Älä käytä laitetta, jos sähköjohto on vaurioitunut tai kulunut.

Katkaise yhteys sähköjohdoluon välittömästi, jos johdossa ilmenee viiltoja tai eristys on vaurioitunut. Älä koske johtoon ennen kuin yhteys sähköjohdoluon on katkaistu.

Sen jatkojohto ei saa olla rullattu kokoon käytön aikana. Kokoon rullatut johdot voivat ylikuumentua ja vähentää laitteesi suorituskykyä.

Katkaise sähköjohdoluon aina ennen kuin poistat pistokkeen, johdonliittimen tai jatkojohdon.

Kytke laite pois päältä, irrota pistoke pistorasiasta ja tarkasta sähköjohto vaurioiden ja vanhenemisen merkkien varalta ennen kuin rullaat johdon kokoon säilytystä varten. Vaurioitunutta johtoa ei saa korjata, se on vaihdettava uuteen.

Rullaa johto aina kokoon varovasti ja vältä taivutuksia.

Liitä laite vain tyyppikilvessä ilmoitettuun vaihtojännitteeseen.

Laitteeseen ei saa mihinkään kohtaan missään tapauksessa liittää maadoitusjohtoa.

Jos laite käynnistyy odottamasti, kun laite kytketään sähköjohdoluon, irrota se siitä välittömästi ja anna laite GARDENAn huoltopalvelun tarkastettavaksi.

VAARA! Tämä tuote tuottaa käytössä sähkömagneettisen kentän. Kenttä voi tietyissä olosuhteissa vaikuttaa aktiivisten tai passiivisten lääkinnällisten implanttien toimintaan. Jotta vakaviin loukkaantumisiin tai kuolemaan johtavien tilanteiden vaara voidaan välttää, lääkinnällistä implanttia käyttävien henkilöiden tulisi ennen tuotteen käyttöä kääntyä lääkärinsä ja implantin valmistajan puoleen.

Johto

Käytä vain HD 516 mukaan hyväksytyjä jatkojohtoja.

→ Kysy sähköalan asiantuntijaltasi.

Henkilökohtainen turvallisuus

Käytä aina sopivia vaatteita, suojakäsineitä ja tukevia kenkiä.

Vältä kontaktia terän öljyn kanssa, varsinkin jos olet allerginen sille.

Tarkasta alueet, jossa laitetta on tarkoitus käyttää ja poista kaikki metallilangat ja vieraat esineet.

Kaikki säätötyöt (leikkuupään kallistus, teleskooppiputken pituuden muuttaminen) on tehtävä suojuksen ollessa asetettuna terän päälle eikä laitetta saa tällöin asettaa leikkuuterän päälle.

Pidä laitetta aina oikein molemmin käsin molemmista kahvoista (A) ja (B) [kuva S1].

Ennen käyttöä ja jos koneeseen on osunut voimakas isku, on kone tarkastettava mahdollisten kulumien tai vaurioiden varalta. Anna laite tarvittaessa korjattavaksi.

Älä koskaan yritä työskennellä epätavallisella laitteella tai sellaisella, johon on tehty ilman asianmukaisia valtuuksia muutoksia.

Sähkölaitteiden käyttö ja hoito

Sinun tulisi tietää, miten kytket laitteen pois päältä hätätilanteessa.

Älä koskaan pidä laitteesta kiinni suojaruostuksen kohdalta.

Älä käytä laitetta, jos sen suojalaitteet (suojaus, terän pikapysäytys) ovat vaurioituneet.

Laitteen käytössä ei saa käyttää tikkaita.

Vedä pistotulppa irti:

- ennen kuin jätät laitteen ilman valvontaa;
 - ennen kuin poistat esteen;
 - ennen kuin tarkastat tai puhdistat laitteen tai ennen kuin siihen tehdään säätö- tai huoltotöitä;
 - kun osut sillä johonkin esineeseen. Laitetta saa käyttää jälleen vasta silloin, kun on ehdottoman varmaa, että koko laite on turvallisessa käyttökunnossa;
 - kun laite alkaa tärinä epätavallisen kovaa. Tässä tapauksessa se on tarkastettava välittömästi. Epätavallisen kova tärinä voi aiheuttaa loukkaantumisia;
 - ennen kuin luovutat laitteen toiselle henkilölle;
- Käytä laitetta vain lämpötilassa 0 – 40 °C.

Huolto ja säilytys



LOUKKAANTUMISVAARA!

Älä koske terään.

→ Työnnä suojuksen paikoilleen kun lopetat tai keskeytät työt.

Kaikkien mutterien, pulttien ja ruuvien on oltava kiristetty kunnolla, jotta laitteen turvallinen käyttökunto on varmistettu.

Jos laite on kuumentunut käytössä, anna sen jäähtyä ennen säilytykseen laittamista.

2. KOKOONPANO

Toimitukseen sisältyy pensasleikkuri, terä, suojuksen ja käyttöohje.



VAARA! Henkilövammat!

Viiltohaavojen vaara, kun laite kytkeytyy vahingossa päälle.

→ Ennen laitteen kokoamista varmista, että pistotulppa on irrotettu ja suojuksen (1) on asetettu terän (2) päälle [kuva A1].

Teleskooppivarren asennus [kuva A2/A3]:

1. Työnnä teleskooppivarsi (3) vasteeseen asti moottoriyksikköön (4). Tällöin molempien merkkien (M) on oltava vastakkain.
2. Kiristä harmaa mutteri (5).

3. KÄYTTÖ



VAARA! Henkilövammat!

Viiltohaavojen vaara, kun laite kytkeytyy vahingossa päälle.

→ Ennen laitteen liitäntää, asetusta tai kuljettamista irrota pistotulppa ja työnnä suojuksen (1) terän (2) päälle [kuva A1].

Pensasleikkurin liitäntä [kuva O1]:



VAARA! Sähköisku!

Liitäntäjohdon (6) vaurio, jos jatkojohtoa (7) ei ole asetettu johdon vedonpoistoon (8).

→ Aseta jatkojohto (7) ennen käyttöä johdon vedonpoistoon (8).
→ Älä pidä kiinni suojuksesta (1) laitetta liittäessä.

1. Aseta jatkojohto (7) ja lenkki johdon vedonpoistoon (8) ja kiristä.
2. Pistä laitteen pistoke (14) jatkojohdon kytkimeen (16).
3. Kytke jatkojohto (7) 230 V verkkopistokkeeseen.

Työasennot:

Laitetta voidaan käyttää 4 työasennossa (kuten kuvissa).

- [Kuva O2]: Leikkaaminen sivulta: Teleskooppivarsi siirretty sisään
- [Kuva O3]: Leikkaaminen korkealta pystysuoraan: Teleskooppivarsi pidennettynä.
- [Kuva O4]: Leikkaaminen korkealta vaakasuoraan: Moottoriyksikkö 75° kulmassa, teleskooppivarsi pidennettynä
- [Kuva O5]: Leikkaaminen matalalta: Moottoriyksikkö – 60° kulmassa, teleskooppivarsi pidennettynä

Aitaleikkurin käynnistäminen [kuva A1/O6]:



VAARA! Henkilövammat!

Loukkaantumisvaara, jos laite ei kytkeydy pois päältä käynnistyspainikkeesta irrotettaessa!

→ Älä milloinkaan ohita turvajärjestelmiä (esim. sitomalla kahvan kytkennäestoa ① ja/tai käynnistyspainiketta ③ kiinni).

Käynnistys:

Laite on varustettu kytkennäestolla ① tahatonta päällekytkemistä vastaan.

1. Vedä suojus ① terän ② päältä.
2. Kannattele laitetta toisella kädellä teleskooppivarresta ja toisella kädellä kahvasta ⑫ kiinni pitäen.
3. Työnnä kytkennäestoa ① eteen ja paina sitten käynnistyspainiketta ③. Laite käynnistyy.
4. Päästä kytkennäestosta ①.

Pysäytys:

1. Päästä käynnistyspainikkeesta ③ irti.
2. Työnnä suojus ① terän ② päälle.

Moottoriyksikön kallistaminen [kuva O7]:

Korkealta ja matalalta leikkaamista varten moottoriyksikköä ④ voidaan kallistaa 15°-askelissa 75°-kulmasta – 60°-kulmaan.

1. Pidä oranssia painiketta ⑨ painettuna.
2. Kallista moottoriyksikköä ④ haluttuun suuntaan.
3. Päästä oranssista painikkeesta ⑨ irti ja anna moottoriyksikön ④ lukittua.

Teleskooppivarren pidentäminen [kuva O8]:

Korkealta ja matalalta leikkaamista varten teleskooppivartta ③ voidaan siirtää ulos portaattomasti 45 cm asti.

1. Vapauta oranssi mutteri ⑩.
2. Pidentää teleskooppivarsi ③ haluttuun pituuteen.
3. Kiristä oranssi mutteri ⑩ jälleen.

4. HUOLTO

[Kuva A1]:



VAARA! Henkilövammat!

Viiltohaavojen vaara, kun laite kytkeytyy vahingossa päälle.

→ Ennen laitteen huoltoa varmista, että pistotulppa on irrotettu ja suojus ① on asetettu terän ② päälle.

Aitaleikkurin puhdistaminen:



VAARA! Henkilövammat!

Loukkaantumisvaara ja tuotteen vaurioitumisriski.

→ Älä puhdista tuotetta vedellä tai vesisuihkulla (varsinkaan painepesurin vesisuihkulla).

→ Älä puhdista kemikaaleilla, bensiinillä tai liuotinaineilla. Tämä voi tuhota tärkeitä muoviosia.

Tuuletusrakojen on oltava aina puhtaita.

1. Puhdista laite kostealla rätillä.
2. Puhdista ilmastointiraot pehmeällä harjalla (älä ruuvinvääntimellä).
3. Voitele terä ② matalaviskoosilla öljyllä (esim. GARDENA hoitoöljy tuotenro 2366). Vältä öljyn joutumista muoviosiin.

5. SÄILYTYS

Käytöstä poistaminen [kuva A1]:

Tuote on säilytettävä lasten ulottumattomissa.

1. Vedä pistotulppa irti.
2. Puhdista laite (katso 4. HUOLTO) ja työnnä suojus ① terän ② päälle.
3. Säilytä laite kuivassa, jäätymiseltä suojatussa paikassa.

6. VIKOJEN KORJAUS



VAARA! Henkilövammat!

Viiltohaavojen vaara, kun laite kytkeytyy vahingossa päälle.

→ Ennen laitteen virhekorjausta varmista, että pistotulppa on irrotettu ja suojus ① on asetettu terän ② päälle [kuva A1].

Ongelma	Mahdollinen syy	Korjaus
Laite ei käynnisty	Jatkojohtoa ei ole liitetty tai se on vaurioitunut.	→ Kytke jatkojohto kiinni tai vaihda tarvittaessa.
	Terä jumissa.	→ Poista este.
Laitetta ei voi enää kytkeä pois päältä	Käynnistyspainike on jumissa.	→ Vedä pistotulppa irti ja vapauta käynnistyspainike.
Leikkuujälki on epäpuhdas	Terä tylsä tai viallinen.	→ Vaihda terä GARDENA-huollossa.



HUOMAUTUS: Käänny muissa häiriötapauksissa GARDENA-huoltopalvelun puoleen. Korjaukset saa suorittaa ainoastaan GARDENA-huoltopalvelu tai GARDENAN valtuuttamat erikoisliikkeet.

7. TEKNISET TIEDOT

Teleskooppivarrellinen pensasleikkuri	Yksikkö	Arvo (tuotenro 8883)
Moottorin ottoteho	W	500
Verkköjännite / Verkkoataajuus	V / Hz	230 / 50
Iskuluku	/ min.	1.600
Terän pituus	cm	48
Terän avautumispiisuus	mm	25
Teleskooppivarren pitenemisalue	cm	0 – 45
Paino (noin)	kg	4,1
Äänenpainetaso L _{PA} ¹⁾	dB (A)	83
Epävarmuus k _{PA}		3,0
Äänitehotaso L _{WA} ²⁾ : mitattu/taattu	dB (A)	96 / 98
Epävarmuus k _{WA}		2,3
Käsiin kohdistuva ääriä a _{vhw} ¹⁾	m/s ²	3,8 ± 1,5
Mittausmenetelmä:	¹⁾ EN 62841-4-2	²⁾ RL 2000/14/EG



HUOMAUTUS: Ilmoitettu ääriäpäästöarvo mitattiin määräysten mukaisen tarkastusmenetelmän mukaisesti ja sitä voidaan käyttää vertailussa muiden sähkötyökalujen kanssa. Tätä arvoa voidaan käyttää myös altistumisen väliaikaiseen arviointiin. Ääriäpäästöarvo voi vaihdella sähkötyökalun todellisen käytön aikana.

8. LISÄTARVIKKEET

GARDENA-puhdistussuihke Pidentää terän käyttöikä.

tuotenro 2366

9. HUOLTOPALVELU

Ota yhteyttä takasivulla olevaan osoitteeseen.

10. HÄVITTÄMINEN

(direktiivin 2012/19/EU mukaan)



Tuotetta ei saa hävittää tavallisen kotitalousjätteen mukana. Se on hävitettävä voimassa olevien paikallisten ympäristönsuojelumääräysten mukaisesti.

TÄRKEÄÄ!

→ Hävitä tuote paikallisen kierrätyskeskuksen kautta.



de	EU-Konformitätserklärung		Der Unterzeichnende bestätigt als Bevollmächtigter des Herstellers, der GARDENA Germany AB, PO Box 7454, S-103 92, Stockholm, Schweden, dass das (die) nachfolgend bezeichnete(n) Gerät(e) in der von uns in Verkehr gebrachten Ausführung die Anforderungen der harmonisierten EU-Richtlinien, EU-Sicherheitsstandards und produktspezifischen Standards erfüllt / erfüllen. Bei einer nicht mit uns abgestimmten Änderung des (der) Geräte(s) verliert diese Erklärung ihre Gültigkeit. Konformitätsbewertungsverfahren nach 2000/14/EG Art. 14 Anhang V, Schall-Leistungspegel: gemessen / garantiert ⁽¹⁾ . Hinterlegte Dokumentation ⁽²⁾ Anbringungsjahr der CE-Kennzeichnung: 2015 Ulm, den 12.05.2023
en	EC Declaration of Conformity		The undersigned hereby certifies as the authorized representative of the manufacturer, GARDENA Germany AB, PO Box 7454, S-103 92, Stockholm, Sweden, that, when leaving our factory, the unit(s) indicated below is / are in accordance with the harmonised EU guidelines, EU standards of safety and product specific standards. This certificate becomes void if the unit(s) is / are modified without our approval. Conformity Assessment procedure according to 2000/14/EC Art.14 Annex V, Noise level: measured / guaranteed ⁽¹⁾ . Deposited Documentation ⁽²⁾ Year of CE marking: 2015 Ulm, 12/05/2023
fr	Déclaration de conformité CE		Le soussigné déclare, en tant que mandataire du fabricant, la GARDENA Germany AB, PO Box 7454, S-103 92, Stockholm, Suède, qu'à la sortie de ses usines le matériel neuf désigné ci-dessous était conforme aux prescriptions des directives européennes énoncées ci-après et conforme aux règles de sécurité et autres règles qui lui sont applicables dans le cadre de l'Union européenne. Toute modification portée sur ce(s) produit(s) sans l'accord express de notre part supprime la validité de ce certificat. Procédure d'évaluation de la conformité: Selon 2000/14/CE art. 14 Annexe V, Puissance acoustique: mesurée / garantie ⁽¹⁾ . Documentation déposée ⁽²⁾ Année d'apposition du marquage CE: 2015 Fait à Ulm 12/05/2023
bg	ЕС-Декларация за съответствие		Долуподписаният удостоверява като пълномощник на производителя GARDENA Germany AB, PO Box 7454, S-103 92, Стокхолм, Швеция, че по-долу описаният(ите) уред(и) във варианта на изпълнение пуснат от нас на пазара изпълнява / изпълняват изискванията на хармонизираните ЕС-директиви, ЕС-норми за безопасност и специфичните норми за продукцията. В случай на промяна на уреда(ите), която не е съгласувана с нас, тази декларация губи своята валидност. Процедура за оценка на съответствието съгласно 2000/14/ЕО, член 14, приложение V, Ниво на шум: измерено / гарантирано ⁽¹⁾ . Внесени документи ⁽²⁾ Година на CE маркировка: 2015 Улм, 12.05.2023г.
cs	EU prohlášení o shodě		Podpsaná osoba zplnomocněná výrobcem GARDENA Germany AB, PO Box 7454, S-103 92, Stockholm, Švédsko potvrzuje, že v následujícím uvedený(-é) přístroj(-e) v provedení námi uvedeném na trh splňuje / splňují požadavky směrnice EU, bezpečnost-ních norem EU a norem specifických pro výrobce. V případě změny přístroje(-ů), která s námi nebyla dohodnuta, ztrácí toto prohlášení svou platnost. Postup posouzení shody proveden podle nařízení 2000/14/ES, čl.14, příloha V, Hladina hluku: naměřená / zaručená ⁽¹⁾ . Uložená dokumentace ⁽²⁾ Rok označení CE: 2015 Ulm, 12.5.2023
da	EU-overensstemmelseserklæring		Underskriveren bekræfter som fuldmægtig for producenten, GARDENA Germany AB, PO Box 7454, S-103 92, Stockholm, Sverige, at det (de) efterfølgende betegnede apparat(er) i den af os markedsførte udførelse opfylder kravene i de harmoniserede EU-direktiver, EU-sikkerhedsstandarder og produktspecifikke standarder. Foretages en ændring af apparatet / apparaterne, der ikke er aftalt med os, mister denne erklæring sin gyldighed. Procedure for overensstemmelsesvurdering i henhold til 2000/14/EF art. 14 bilag V, Støjniveau: målt / garanteret ⁽¹⁾ . Deponeret dokumentation ⁽²⁾ År for CE-mærkning: 2015 Ulm, 12-05-2023
el	Δήλωση συμμόρφωσης ΕΕ		Ο υπογεγραμμένος βεβαιώνει ως πληρεξούσιος του κατασκευαστή, της εταιρείας GARDENA Germany AB, Τ.Θ. 7454, S-103 92, Στοκχόλμη, Σουηδία, ότι η (οι) παρακάτω αναφερόμενη(ες) συσκευή(ές) στην έκδοση που τίθεται από εμάς σε κυκλοφορία πληροί/πληρούν τις απαιτήσεις των εναρμοσμένων οδηγιών της ΕΕ, προτύπων ασφαλείας της ΕΕ και των ειδικών για το προϊόν πρότυπων. Σε περίπτωση τροποποίησης της (των) συσκευή(ών) χωρίς προηγούμενη συνεννόηση με την εταιρεία μας παύει να ισχύει η δήλωση. Διαδικασία αξιολόγησης της συμμόρφωσης σύμφωνα με το άρθρο 14 του παραρτήματος V της 2000/14/ΕΚ, Επίπεδο θορύβου: μετρούμενο / εγγυημένο ⁽¹⁾ . Κατατεθείσα τεκμηρίωση ⁽²⁾ Έτος σήμανσης CE: 2015 Ulm, 2023-05-12
es	Declaración de conformidad de la UE		El firmante confirma, en calidad de apoderado del fabricante GARDENA Germany AB, PO Box 7454, S-103 92 Estocolmo (Suecia), que el / los aparato(s) mencionado(s) a continuación cumple(n), en la versión lanzada al mercado por nuestra empresa, los requisitos de las directivas de la UE armonizadas, los estándares de seguridad de la UE y los estándares específicos del producto. La presente declaración perderá su validez si se modifica(n) el / los aparato(s) sin previa aprobación por nuestra parte. Procedimiento de evaluación de la conformidad según la norma 2000/14/CE Art. 14 Anexo V, Nivel sonoro: medido/garantizado ⁽¹⁾ . Documentación depositada ⁽²⁾ Año de marcado CE: 2015 Ulm (Alemania), 12-05-2023
et	EU-vaatimustenmukaisuusvakuutus		Allakirjutanu kinnitab tootja, GARDENA Germany AB, PO Box 7454, S-103 92, Stockholm, Roots, poolt volitatud isikuna, et järgnevalt nimetatud seade (seadmed) täidab (täidavad) meie poolt turule toodud versiooni kujul harmoneeritud EL-i direktiivide, EL-i ohutusstandardite ja tootepõhiste standardite nõuded. Seadmel (seadmetel) meiega kooskõlastamata muudatuse tegemise korral kaotab käesolev deklaratsioon oma kehtivuse. Vastavushindamismenetlus vastavalt 2000/14/EÜ artiklile 14 V lisa, Müratase: mõõdetud / garanteeritud ⁽¹⁾ . Talletatud dokumentatsioon ⁽²⁾ CE-märgise aasta: 2015 Ulm, 2023-05-12
fi	EY-vaatimustenmukaisuusvakuutus		Allakirjittanut vahvistaa valmistajan, GARDENA Germany AB, PO Box 7454, S-103 92, Tukholma, Ruotsi, valtuuttamana henkilönä, että seuraava laite täyttää / seuraavat laitteet täyttävät meidän toimittamassa mallissa yhdenmukaistettujen EU-direktiivien, EU-turvallisuusmääräysten ja tuotekohtaisen standardien vaatimukset. Laitteen / laitteiden muutoksissa, joista ei ole sovittu meidän kanssamme, menettää tämä selvitys voimassaolonsa. Vaatimustenmukaisuuden arviointi direktiivin 2000/14/EY 14 artiklan liitteen V mukaisesti, Äänitaso: mitattu / taattu ⁽¹⁾ . Dokumentaatio ⁽²⁾ CE-merkinnän vuosi: 2015 Ulm, 12.5.2023
hr	EU izjava o sukladnosti		Dolje potpisani kao opunomoćenik proizvođača, tvrtke GARDENA Germany AB, PO Box 7454, S-103 92, Stockholm, Švedska, potvrđujemo da niže navedeni uređaj(i) odgovarajuće izvedbe koji / koje smo iznijeli na tržište ispunjavaju kriterije usklađenih direktiva EU i sigurnosnih standarda EU kao i standarda koji se tiču proizvoda. Ova izjava gubi valjanost u slučaju izmjena uređaja koje nisu prethodno ugovorene s nama. Postupak procjene sukladnosti prema sa Direktivom 2000/14/EC čl.14 Dodatkom V, Razina buke: izmjerena / garantirana ⁽¹⁾ . Prikupljena dokumentacija ⁽²⁾ Godina CE oznake: 2015 Ulm, 12.05.2023.
hu	EU megfelelőségi nyilatkozat		Az alulírott, a GARDENA Germany AB, Pf. 7454, S-103 92, Stockholm, Svédország megbízotti minőségében megerősíti, hogy az általunk alábbi kivitelben forgalomba hozott, lent nevezett eszköz(ök) megfelel(nek) az uniós irányelvekkel összhangba hozott nemzeti előírások követelményeinek, az EU biztonsági szabványainak és a konkrét termékre vonatkozó szabványoknak. Az eszköz(ök)nek velünk nem egyeztetett módosítása esetén ez a nyilatkozat érvényét veszti. Megfelelőségértékelési eljárás a 2000/14/EK irányelv 14. cikkének V. függeléke szerint, Zajszint: mért / garantált ⁽¹⁾ . Benyújtott dokumentáció ⁽²⁾ A CE-jelzés éve: 2015 Ulm, 2023-05-12
it	Dichiarazione di conformità UE		Il sottoscritto, in quanto soggetto autorizzato dal produttore, GARDENA Germany AB, PO Box 7454, S-103 92, Stoccolma, Svezia, dichiara che l'apparecchio/gli apparecchi di seguito denominato / i, nella versione da noi immessa in commercio, soddisfa / no i requisiti delle direttive UE armonizzate, degli standard di sicurezza europei e degli standard specifici per il prodotto. La presente dichiarazione perde di validità in caso di modifica dell'apparecchio / degli apparecchi non concordata con noi. Procedura di valutazione della conformità ai sensi dell'art. 14 2000/14/CE, Allegato V, Livello di rumorosità: misurato / garantito ⁽¹⁾ . Documentazione depositata ⁽²⁾ Anno di marcatura CE: 2015 Ulm, 2023-05-12
lt	ES atitikties deklaracija		Pasirašantysis, kaip gamintojo, GARDENA Germany AB, PO Box 7454, S-103 92, Stokholmas, Švedija, įgaliotasis atstovas patvirtina, kad žemiau nurodyto(-ų) prietaiso(-ų) modeliai, kurie buvo pagaminti mūsų gamyklose, atitinka darniąsias ES direktyvas, ES saugumo standartus ir specifinius gaminio standartus. Atlikus bet kokį prietaiso(-ų) pakeitimą, kuris nėra suderintas su mumis, ši deklaracija praranda galiojimą. Atitikties įvertinimo procedūra pagal 2000/14/EB direktyvos 14 straipsnio V priedą, Triukšmo lygis: išmatuotas / garantuojamas ⁽¹⁾ . Pridėta dokumentacija ⁽²⁾ CE žymėjimo metai: 2015 Ulm, 2023-05-12
lv	ES atbilstības deklarācija		Zemā parakstījiesies persona kā ražotāja, uzņēmuma GARDENA Germany AB, PO Box 7454, S-103 92, Stokholma, Zviedrija, pilnvarotais pārstāvis apstiprina, ka tālāk norādītā(-s) ierīcē(-s) izpildījumā, kādā mēs to (tās) esam laiduši tirgū, atbilst saskaņota(-jām) ES direktīvām, ES drošības standartiem un konkrētajam produktam noteiktajiem standartiem. Ierīcē(-s) veicot ar mums nesaskaņotas izmaiņas, šī deklarācija zaudē savu spēku. Atbilstības novērtēšanas procedūra atbilstoši Direktīvas 2000/14/EK V pielikuma 14. punktam, Trokšņu līmenis: mērītais / garantētais ⁽¹⁾ . Dokumentācijas atrašanās vieta: ⁽²⁾ CE marķējuma gads: 2015 Ulm, 12.05.2023.
nl	EU-conformiteitsverklaring		De ondergetekende bevestigt als gevolmachtigde van de fabrikant, GARDENA Germany AB, PO Box 7454, S-103 92, Stockholm, Zweden, dat het / de onderstaand vermelde apparaat/apparaten in de door ons in de handel gebrachte uitvoering voldoet / voldoen aan de eisen van de geharmoniseerde EU-richtlijnen, EU-veiligheidsnormen en productspecifieke normen. Bij een niet met ons afgestemde verandering van het apparaat/de apparaten verliest deze verklaring haar geldigheid. Overeenstemmingsbeoordelingsprocedure volgens 2000/14/EG Art.14 Bijlage V, Geluidsniveau: gemeten / gegarandeerd ⁽¹⁾ . Gedeponeerde documentatie ⁽²⁾ Jaar van CE-markering: 2015 Ulm, 12-05-2023



no	EF-samsvarserklæring	Undertegnede bekræfter herved, som autoriseret repræsentant for producenten, GARDENA Germany AB, PO Box 7454, S-103 92 Stockholm, Sverige, at enheden(e) angitt nedenfor er i samsvar med harmoniserede EU-retningslinjer, EU-standarder for sikkerhed og produktspecifikke standarder når de(n) forlater vår fabrikk. Denne bekræftelsen blir ugyldig hvis enheten(e) endres uten vårt samtykke. Prosedyre for samsvarsbedømming i henhold til 2000/14/EF art.14 vedlegg V, Støynivå: målt / garantert ⁽¹⁾ . Deponert dokumentasjon ⁽²⁾ CE-merkingssår: 2015 Ulm, 2023-05-12
	Teleskop hekksaks Art.nr.	
pl	Deklaracja zgodności UE	Niżej podpisany potwierdza jako upoważniony przedstawiciel producenta, spółki GARDENA Germany AB, PO Box 7454, S-103 92, Sztokholm, Szwecja, że określone poniżej urządzenie/-nia w wersji wprowadzonej przez nas do obrotu spełnia / -niają wymogi zharmonizowanych dyrektyw UE, norm bezpieczeństwa UE oraz norm dotyczących konkretnych produktów. Niniejsza deklaracja traci ważność w przypadku wprowadzenia niezgodnionych z nami zmian urządzenia / n. Procedura oceny zgodności zgodnie z dyrektywą 2000/14/WE, art. 14, załącznik V, Poziom hałas: zmierzony / gwarantowany ⁽¹⁾ . Zdeponowana dokumentacja ⁽²⁾ Rok oznakowania CE: 2015 Ulm, 2023-05-12
	Nożyce do żywoplotu z trzonkiem teleskopowym Nr artykułu	
pt	Declaração CE de Conformidade	O abaixo-assinado, na qualidade de representante do fabricante, GARDENA Germany AB, PO Box 7454, S-103 92, Stockholm, Schweden, confirma que o(s) aparelho(s) a seguir designado(s) no modelo lançado por nós no mercado cumpre / cumprem os requisitos das diretivas UE harmonizadas, as normas de segurança UE e as normas específicas para estes produtos. Esta declaração perde a sua validade se forem realizadas alterações no(s) aparelho(s) sem o nosso consentimento. Procedimento de avaliação de conformidade de acordo com a diretiva 2000/14/CE, Artigo 14.º, Anexo V, Nível de ruído: medido / garantido ⁽¹⁾ . Documentação depositada ⁽²⁾ Ano de marcação CE: 2015 Ulm, 12/05/2023
	Corta sebes telescópic Artigo n.º	
ro	Declarație de conformitate UE	Semnatarul, în calitatea sa de împuternicit al producătorului GARDENA Germany AB, PO Box 7454, S-103 92, Stockholm, Suedia, confirmă că aparatul (aparatele) descrie în cele ce urmează, în execuția pusă de noi pe piață îndeplinește (îndeplinesc) cerințele directivelor armonizate UE, ale standardelor de siguranță UE și ale standardelor specifice produsului. În cazul modificării fără aprobarea noastră prealabilă a aparatului (aparaterelor), această declarație își pierde valabilitatea. Procedura de evaluare a conformității în conformitate cu 2000/14/CE Art.14 Anexa V, Nivelul de zgomot: măsurat / garantat ⁽¹⁾ . Documentație depusă ⁽²⁾ Anul marcatului CE: 2015 Ulm, 2023-05-12
	Trimmer telescopic pentru gard Art. nr.	
ru	Декларация соответствия ЕС	Нижеподписавшийся официальный представитель компании GARDENA Germany AB, PO Box 7454, S-103 92, г. Стокгольм, Швеция, настоящим удостоверяет, что в момент отгрузки с завода указанные ниже изделия соответствуют согласованным директивам ЕС, стандартам безопасности ЕС и стандартам для конкретного изделия. Данный сертификат аннулируется в случае модификации изделия без нашего разрешения. Процедура оценки соответствия согласно 2000/14/ЕС Art.14, приложение V, Уровень шума: измеренный / гарантированный ⁽¹⁾ . Размещенная документация ⁽²⁾ Год маркировки CE: 2015 Ulm, 2023-05-12
	Телескопические ножницы для живой изгороди Арт. №	
sk	EÚ vyhlásenie o zhode	Dolu podpísaný potvrdzuje, ako splnomocnený zástupca výrobcu, GARDENA Germany AB, PO Box 7454, S-103 92, Štokholm, Švédsko, že ďalej označené zariadenie / a vo vyhotovení uvedenom na trh spĺňa / jú požiadavky harmonizovaných smerníc EÚ, bezpečnostných štandardov EÚ a predpisov, špecifických pre daný výrobok. Pri zmene zariadenia / zariadení, ktorá nebola odsúhlasená našou spoločnosťou, stráca toto vyhlásenie platnosť. Postup posudzovania zhody podľa smernice 2000/14/ES článku 14 prílohy V, Hladina hluku: meraná / zaručená ⁽¹⁾ . Uložená dokumentácia ⁽²⁾ Rok udelenia označenia CE: 2015 Ulm, 12.05.2023
	Teleskopické nožnice na živý plot č. v.	
sl	Izjava EU o skladnosti	Spodaj podpisani kot pooblaščenec proizvajalca GARDENA Germany AB, PO Box 7454, S-103 92, Stockholm, Švedska, potrjuje, da v nadaljevanju označene naprave v izvedbi, v kakršni smo jih dali v promet, izpolnjujejo zahteve usklajenih direktiv EU, varnostnega standarda EU in standardov, ki veljajo za posamezne izdelke. V primeru spremembe naprave, ki ni usklajena z nami, ta izjava neha veljati. Postopek ugotavljanja skladnosti v skladu s členom 14 Direktive 2000/14/ES 14. priloga V, Raven hrupa: izmerjena / zajamčena ⁽¹⁾ . Deponirana dokumentacija ⁽²⁾ Letnica oznake CE: 2015 Ulm, 12.05.2023
	Teleskopske škarje za živo mejo Št. izd.	
sr	EZ deklaracija o usaglašenosti	Dole potpisani ovim potvrđuje kao ovlašćeni predstavnik proizvođača kompanije GARDENA Germany AB, PO Box 7454, S-103 92 Stokholm, Švedska, ovim potvrđuje da dole navedeni uređaji u obliku plasiranom na tržište ispunjavaju zahteve harmonizovanih EU smernica, EU bezbednosnih standarda i standarda za određene proizvode. Ova izjava postaje ništavna u slučaju izmene uređaja koje nismo odobrili. Procedura provere usaglašenosti u skladu sa 2000/14/EZ član 14 aneks V, Nivo buke: izmere / garantovan ⁽¹⁾ . Predata dokumentacija ⁽²⁾ Godina CE znaka: 2015 Ulm, 12.05.2023.
	Teleskopske makaze za živicu Br. stavke	
sv	EU-försäkran om överensstämmelse	Undertecknad intygar som befullmäktigad företrädare för tillverkaren, GARDENA Germany AB, PO Box 7454, S-103 92, Stockholm, Sverige, att nedan angiven apparat / nedan angivna apparater i det utförande vi har släppt på marknaden, uppfyller fordringarna i de harmoniserade EU-direktiven, EU-säkerhetsstandarderna och de produktspecifika standarderna. Denna försäkran upphör att gälla vid en ändring av apparaten / apparaterna som inte har stämts av med oss. Förfarande för bedömning av överensstämmelse enligt 2000/14/EG art.14 bilaga vi, Bullernivå: uppmätt / garanterad ⁽¹⁾ . Desatt dokumentation ⁽²⁾ År för CE-märkning: 2015 Ulm, 2023-05-12
	Teleskophäcksax Artikelnr	
sq	Deklarata e konformitetit e KE-së	Nëpërmjet këtij dokumenti, i nënshkruari vërteton si përfaqësuesi i autorizuar i prodhuesit, GARDENA Germany AB, PO Box 7454, S-103 92, Stockholm, Sueden, se, në momentin e largimit nga fabrika, njësia/njësitë e përcaktuara më poshtë është/janë në përputhje me udhëzimet e harmonizuara të BE-së, standardet e sigurisë të BE-së dhe standardet specifike të produktit. Kjo certifikatë bëhet e pavlefshme nëse njësia/njësitë modifikohet/modifikohen pa miratimin tonë. Procedura e vlerësimit të konformitetit sipas nenit 14 të Direktivës 2000/14/KE, Shtojca V, Niveli i zhurmës: i matur / i garantuar ⁽¹⁾ . Dokumentacioni i depozituar ⁽²⁾ Viti i markimit CE: 2015 Ulm, 2023-05-12
	Prerëse ligustrash teleskop Nr. i artikullit	
tr	AT Uyumluluk Bildirimi	Aşağıda imzası bulunan GARDENA Germany AB, PO Box 7454, S-103 92, Stockholm, İsveç üretici yetkilisi, aşağıda belirtilen ünitelerin fabrikamızdan ayrılmadan uyumlu hale getirilmiş AB yönetmelileri, AB güvenlik standartları ve ürüne özel standartlara uygun olduğunu onaylamaktadır. Üniteler, onayımız olmadan değiştirilirse bu sertifikayı geçersizliği yitirir. 2000/14/AT Madde 14 Ek V uyarınca Uyumluluk Değerlendime prosedürü, Gürültü düzeyi: ölçülmüş / garantili ⁽¹⁾ . Gönderilen Belgeler ⁽²⁾ CE işareti yılı: 2015 Ulm, 2023-05-12
	Teleskopik çit budayıcısı Parça No.	
uk	Декларація про відповідність ЄС	Особи, що підписали цей документ як представники виробника, компанії GARDENA Germany AB, PO Box 7454, S-103 92, Стокгольм, Швеція, цим документом затверджують, що на момент виходу з нашого заводу виробі, що зазначені нижче, відповідали узгодженим вказівкам ЄС, стандартам ЄС із безпеки та спеціальним стандартам, застосованим до цих виробів. У разі внесення нових змін до виробів, цей сертифікат анулюється. Було проведено процедуру оцінки відповідності згідно з додатком V статті 14 Директиви Ради Європи 2000/14/ЄС, Рівень шуму, виміряний / гарантований ⁽¹⁾ . Депонована документація ⁽²⁾ Рік маркування CE: 2015 М. Ульм, 12.05.2023
	Телескопичний кушоріз Арт. №	
	THS 500/48 8883-xx	(1) 96 dB(A) / 98 db(A)
		2006/42/EG EN ISO 12100 2000/14/EG EN 62841-1 2014/30/EU EN 62841-4-2 2011/65/EU
		(2) GARDENA Manufacturing GmbH M. Jäger Hans-Lorenser-Str. 40 89079 Ulm/Germany
		Martin Lienhard Senior Vice President Business Unit Electric and Battery

Deutschland / Germany
GARDENA Manufacturing GmbH
Central Service
Hans-Lorenser-Straße 40
D-89079 Ulm
Produktfragen:
(+49) 731 490-123
Reparaturen:
(+49) 731 490-290
www.gardena.com/de/kontakt

Albania
KRAFT SHPK
Autostrada Tirane-Durres
Km 7
1051 Tirane
Phone: (+355) 69 877 7821
info@kraft.al

Argentina
ROBERTO C. RUMBO S.R.L.
Pedro Norloig
Calle 7
Benavidez ZC: 1621
Buenos Aires
Phone: (+54) 11 5263-7862
ventas@rumbosr.com.ar

Armenia
AES Systems LLC
Marshal Babajanyan Avenue 56/2
0022 Yerevan
Phone: (+374) 60 651 651
massotanyan@icloud.com

Australia
Husqvarna Australia Pty. Ltd.
Locked Bag 5
Central Coast BC
NSW 2252
Phone: (+61) (0) 2 4352 7400
customer.service@husqvarna.com.au

Austria / Österreich
Husqvarna Austria GmbH
Industriezeile 36
4010 Linz
Tel.: (+43) 732 77 01 01-485
service.gardena@husqvarnagroup.com

Azerbaijan
Progres Xüsusi Firması
Aliyar Aliyev 212, Bakı, Azərbaycan
Sales: +994 70 326 07 14
Aftersales: +994 77 326 07 14
www.progress-garden.az
info@progress-garden.az

Bahrain
M.H. Al-Mahroos
BUILDING 208, BLOCK 356,
ROAD 328
Salhiya
Phone: +973 1740 8090
almahroos@almahroos.com

Belarus / Беларусь
ООО «Мастер Гарден»
220118, г. Минск,
улица Шаранговича, дом 7а
Тел.: (+375) 17 257 00 33
mg@mastergarden.by

Belgium
Husqvarna Belgium nv
Gardena Division
Leuvensesteenweg 542
Planet II E
1930 Zaventem
België

Bosnia / Hercegovina
Silk Trade d.o.o.
Poslovna Zona Viba Br. 20
Phone: (+387) 61 165 593
info@silktrade.com.ba

Brazil
Nordtech Maquinas e Motores Ltd.
Avenida Juscelino Kubitschek
de Oliveira Curitiba
3003 Brazil
Phone: (+55) 41 3595-9600
contato@nordtech.com.br
www.nordtech.com.br

Bulgaria
AGROLAND България АД
бул. 8 Декември, № 13
Офис 5
1700 Студентски град
София
Тел.: (+359) 24 66 6910
info@agroland.eu

Canada / USA
GARDENA Canada Ltd.
125 Edgeware Road
Unit 15 A
Brampton L6Y 0P5
ON, Canada
Phone: (+1) 905 792 93 30
gardena.customerservice@husqvarnagroup.com

Chile
REPRESENTACIONES JCE S.A.
AV. DEL VALLE NORTE 857 PISO 4
HUECHURABA, SANTIAGO, CHILE
Phone: (+56) 2 2414 2600
contacto@jce.cl

China
Husqvarna (Shanghai)
Management Co., Ltd.
富世华 (上海) 管理有限公司
3F, Beng Square B,
No 207, Song Hong Rd.,
Chang Ning District,
Shanghai, PRC. 200335
上海市长宁区淞虹路207号明
基广场B座3楼, 邮编: 200335

Colombia
Equipos de Toya Colombia SAS
Cra. 88 D No 25 B 86 Of. 618
Edificio Torre Central
Bogota
Phone: +57 (1) 703 95 20 /
+57 (1) 703 95 22
servicioalcliente@toyama.com.co
www.toyama.com.co

Costa Rica
Exim CIA Costa Rica
Calle 25A, B°. Montealegre
Zapote
San José
Costa Rica
Phone: (+506) 2221-5654 / (+506) 2221-5659
eximcostarica@gmail.com

Croatia
Husqvarna Austria GmbH
Industriezeile 36
4010 Linz
Phone: (+43) 732 77 01 01-485
service.gardena@husqvarnagroup.com

Cyprus
Pantelis Papadopoulos S.A.
92 Athinou Avenue
Athens
10442 Greece
Phone: (+30) 21 0519 3100
info@papadopoulos.com.gr

Czech Republic
Gardena
Service Center Vrbo
c/o Husqvarna
Manufacturing CZ s.r.o.
Jesenická 146
79326 Vrbo pod Pradedem
Phone: 800 100 425
servis@gardena.cz

Denmark
GARDENA DANMARK
Løjvej 19, st.
3500 Vardeise
Tlf.: (+45) 70 26 47 70
gardena.dk@husqvarnagroup.com
www.gardena.com / dk

Dominican Republic
BOSQUEJA S.R.L.
Carretera Santiago Licey
Km. 5 ½
Esquina Copal II.
Santiago De Los Caballeros
51000 Dominican Republic
Phone: (+1) 809-562-0476
contacto@bosquesa.com.do

Egypt
Universal Agencies Co
26, Abdel Hamid Lotfy St.
Giza
Phone: (+20) 3 761 57 57

Estonia
Husqvarna Eesti OÜ
Valdeku 132
EE-11216 Tallinn
info@gardena.ee

Finland
Oy Husqvarna Ab
Juurakkotie 5 B 2
01510 Vantaa
www.gardena.fi

France
Husqvarna France
19/11 Allée des pierres mayettes
92635 Gennevilliers Cedex
France
http://www.gardena.com/fr
N° AZUR: 0 810 00 78 23
(Prix d'un appel local)

Georgia
Transporter LLC
#70, Belashvili street
0159 Tbilisi, Georgia
Number: (+995) 322 14 71 71
info@transporter.com.ge
www.transporter.com.ge

**Service Address and
Importer to Great Britain**
Husqvarna UK Ltd
Preston Road
Aycliffe Industrial Park
Newton Aycliffe
County Durham
DL5 6UP
Phone: (+44) (0) 344 844 4558
info.gardena@husqvarna.co.uk

Greece
Π.ΠΑΠΑΔΟΠΟΥΛΟΣ ΑΕΒΕ
Λεωφ. Αθηνών 92
Αθήνα
T.K.104 42
Ελλάδα
Tηλ: (+30) 210 5193 100
info@papadopoulos.com.gr

Hong Kong
Tung Tai Company
151-153 Hai Bun Road
Kwun Tong, Kowloon
Hong Kong
Phone: (+852) 3583 1662
admin@tungtaico.com

Hungary
Husqvarna Magyarországi Kft.
Ezred u. 1-3
1044 Budapest
Phone: (+36) 1 251-4161
vevozoigalat.husqvarna@husqvarna.hu

Iceland
BYKO ehf.
Skemmuvegi 2a
200 Kópavogur
Phone: (+354) 515 4000
byko@byko.is

MHG Verslun ehf
Vikurhvarf 8
203 Kópavogur
Phone: (+354) 544 4656

India
B K RAMAN AND CO
Plot No. 185, Industrial Area,
Phase-2, Ram Darbar
Chandigarh
160002 India
Phone: (+91) 98140 06530
raman@jaganhardware.com

Iraq
Alshiemal Alakhidar Company
Al-Faysaliah, Near Estate Bank
Mosul
Phone: (+964) 78 18 46 75

Ireland
Liffey Distributors Ltd.
309 NW Business Park, Ballycoolen
15 Dublin
Phone: (+353) 1 824 2600
info@liffeyd.com

Israel
HAGARIN LTD.
2 Nahal Harif St.
8122201 Yarne
internet@hagarin.co.il
Phone: (+972) 8-932-0400

Italy
Husqvarna Italia S.p.A.
Centro Direzionale Planum
Via del Lavoro 2, Scala B
22036 ERBA (CO)
Phone: (+39) (0) 31 4147700
assistenza.italia@it.husqvarna.com

Japan
Husqvarna Zenoh Co. Ltd. Japan
1-9 Minamida, Kawagoe
350-1165 Saitama
Japan
gardena-jp@husqvarnagroup.com

Kazakhstan
ТОО "Ламэд"
Russian
Адрес: Казахстан, г. Алматы,
ул. Тажикбаевой, 155/1
Тел.: (+7) (727) 355 64 00 /
(+7) (700) 355 64 00
lamed@lamed.kz

Kazakh
Мекен-жайы: Қазақстан,
Алматы қ.,
қаш. Тажикбаевой, 155/1
Тел.: (+7) (727) 355 64 00 /
(+7) (700) 355 64 00
lamed@lamed.kz

Kuwait
Palms Agro Production Co
Al Rai- Fourth Ring Road – Block 56.
P.O Box: 1976 Safat
13020 Al-Rai
Phone: (+965) 24 73 07 45
info@palms-kw.com

Kyrgyzstan
ООоУ Алые Мак
Av. Molodaya Guardia 83
720014 Bishkek
Phone: (+996) 312 322115

Latvia
Husqvarna Latvija SIA
Ulbrokas 19A
LV-1021 Riga
info@gardena.lv

Lebanon
Technomec
Safra Highway (Beirut – Tripoli) Center
622 Mezher Bldg.
P.O.Box 215
Jounieh
Phone: (+961) 9 853527 /
(+961) 9 855481
technomec@idm.net.lb

Lithuania
UAB Husqvarna Lietuva
Atletis pl. 77C
LT-52104 Kaunas
info@gardena.lt

Luxembourg
Magasins Jules Neuberg
39, rue Jacques Stas
Luxembourg-Gasperech 2549
Case Postale No. 12
Luxembourg 2010
Phone: (+352) 40 14 01
api@neuberg.lu

Malaysia
Glomedic International Sdn Bhd
Jalan Ruang No. 30
Shah Alam, Selangor
40150 Malaysia
Phone: (+60) 3-7734 7997
oase@glomedic.com.my

Malta
L.V. Portelli & Sons Ltd.
85, 86, Triq San Pawl
Rabat - RBT 1240
Phone: (+356) 2145 4289

Mexico
AFOSA
Av. Lopez Mateos Sur # 5019
Col. La Calma 45070
Zapopan, Jalisco, Mexico
Phone: (+52) 33 3818-3434
isolis@afosa.com.mx

Moldova
Convel SRL
Republica Moldova,
mun. Chisinau,
str. Muncești 284
Phone: (+373) 22 857 126
www.convel.md

Mongolia
Soyolj Gardening Shop
Naimi Rd
Ulaanbaatar
14230 Mongolia
Phone: +976 7777 5080
soyolj@maginect.mn

Morocco
Proekjo
64 Rue de la Participation
Casablanca-Roches Noires
20303 Morocco
Phone: (+212) 661342107
hicham.hafani@proekjo.ma

Netherlands
Husqvarna Nederland B.V.
GARDENA Division
Postbus 50131
1305 AC ALMERE
Phone: (+31) 36 521 00 10
info@gardena.nl

Neth. Antilles
Jonka Enterprises N.V.
Sta. Rosa Weg 196
P.O. Box 8200
Curaçao
Phone: (+599) 9 767 66 55
info@jonka.com

New Zealand
Husqvarna New Zealand Ltd.
PO Box 76-437
Manukau City 2241
Phone: (+64) (0) 9 9202410
support.nz@husqvarna.co.nz

North Macedonia
Sinpeks d.o.o.
Ul. Kravarski Pat Bb
7000 Bitola
Phone: (+389) 47 20 85 00
sinpeks@mt.net.mk

Norway
Husqvarna Norge AS
Gardena Division
Trøskerveien 36
1708 Sarpsborg
info@gardena.no

Northern Cyprus
Mediterranean Home & Garden
No 150 Alsancak, Karaoglanoglu
Caddesi Girne
Phone: (+90) 392 821 33 80
info@medgardener.com

Oman
General Development Services
PO 1475, PC - 111
Seeb
111 Oman
Phone: 96824582816
gdsoman@gdsoman.com

Paraguay
Agrofield SRL
AV. CHOFERES DEL CHACO
1449 C/25 DE MAYO
Asuncion
Phone: (+595) 21 608 656
consultas@agrofield.com.py

Peru
Sierras y Herramientas Forestal SAC
Av. Las Gaviotas 833, Chorrillos
Lima
Phone: (+51) 1 2 52 02 52
supervisorventas1@siersac.com
www.siersac.com

Philippines
Royal Dragon Traders Inc
10 Linaw Street, Barangay
Saint Peter Quezon City
1114 Philippines
Phone: (+63) 2 7426893
aida.fernandez@rdti.com.ph

Poland
Gardena Service Center Vrbo
c/o Husqvarna Manufacturing CZ
s.r.o. Jesenická 146
79326 Vrbo pod Pradedem
Czech Republic
Phone: (22) 336 78 90
servis@gardena.pl

Portugal
Husqvarna Portugal, SA
Lagoa - Albarraque
2635 - 595 Rio de Mouro
Phone: (+351) 21 922 85 30
Fax: (+351) 21 922 85 36
info@gardena.pt

Romania
Madex International Srl
Soseaua Otolii 117 - 123,
RO 103603 Bucuresti, S1
Phone: (+40) 21 352 7603
madex@ines.ro

Russia / Россия
ООО «Хускварна»
Московская обл.,
г. Химки,
улица Ленинградская,
владение 39, стр.6
Бизнес Центр
«Химки Бизнес Парк»,
помещение 0B02_04
http://www.gardena.ru

Saudi Arabia
SACO
Takhassusi Main Road P.O. Box:
86387 Riyadh 12863
40011 Saudi Arabia
Phone: (966) 11 482 8877
webmaster@saco-ksa.com

Al Futtaim Pioneer Trading
5147 Al Farooq Dist.
Riyadh 7991
Phone: (+974) 4 206 6700
Owais.Khan@alfuttaim.com

Serbia
Domet d.o.o.
Stobodana Đurića 21
11000 Beograd
Phone: (+381) 11 409 57 12
office@domet.rs

Singapore
Hy-Ray PRIVATE LIMITED
40 Jalan Pemimpin
#02-08 Tat Ann Building
Singapore 577185
Phone: (+65) 6253 2277
info@hyray.com.sg

Slovak Republic
Gardena
Service Center Vrbo
c/o Husqvarna
Manufacturing CZ s.r.o.
Jesenická 146
79326 Vrbo pod Pradedem
Phone: 0800 154044
servis@gardena.sk

Slovenia
Husqvarna Austria GmbH
Industriezeile 36
4010 Linz
Phone: (+43) 732 77 01 01-485
service.gardena@husqvarnagroup.com

South Africa
Husqvarna South Africa (Pty) Ltd
Lifestyle Business Park –
Ground Floor Block A Cnr
Beyers Naude Drive and Yserhout
Road Randpark Ridge, Randburg
Phone: (+27) 10 015 5750
service@gardena.co.za

South Korea
Kyung Jin Trading Co., Ltd
8F Haengbok Building, 210,
Gangnam-Daero 137-891 Seoul
Phone: (+82) 2 574 6300
kj@kjh.co.kr

Spain
Husqvarna España S.A.
Calle de Rivas nº 10
28052 Madrid
Phone: (+34) 91 708 05 00
atencioncliente@gardena.es

Sri Lanka
Hunter & Company Ltd.
130 Front Street
Colombo
Phone: 94-11 232 81 71
hunters@eureka.lk

Suriname
Deto Handelmaatschappij N.V.
Kernkampweg 72-74
P.O. Box: 12782
Paramaribo
Suriname
Phone: (+597) 43 80 50
info@deto.sr

Sweden
Husqvarna AB /
GARDENA Sverige
Drottninggatan 2
561 82 Huskvarna
Sverige
Phone: (+46) (0) 36-14 60 02
service@gardena.se

Switzerland / Schweiz
Husqvarna Schweiz AG
Consumer Products
Industriestrasse 10
5506 Mägenwil
Phone: (+41) (0) 62 887 37 90
info@gardena.ch

Taiwan
Hong Ying Trading Co., Ltd.
No. 46 Wu-Kun-Wu Road
New Taipei City
Phone: (+886) (02) 2298 1486
salesgd1@7friends.com.tw

Tajikistan
ARIERS JV LLC
39, Ayni Street, 734024
Dushanbe, Tajikistan

Thailand
Spica Co. Ltd
243/2 Onnuch Rd., Prawat
Bangkok
10250 Thailand
Phone: (+66) (0)2721 7373
surapong@spica-siam.com

Tunisia
Société du matériel agricole et maritime
Nouveau port de peche de Sfax Bp 33
Sfax 3065
Phone: (+216) 98 419047/
(+216) 74 497614
commercial@smamtunisia.com

Türkiye
Dost Bahçe
Yunus Mah. Adil Sk. No:3
Kartal
İstanbul
34873 Türkiye
Phone: (+90) 216 389 39 39

Turkmenistan
I.E. Orazmuhamedov Nummuhammet
80 Ataturk, BERKARAR Shopping Center,
Ground floor, A77b,
Ashgabat 744000
TURKMENISTAN
Phone: (+993) 12 468859
Mob: (+993) 62 222887
info@jayhymat.com /
bekguyev@jayhymat.com
www.jayhymat.com

UAE
Al-Futtaim ACE Company
L.L.C Building, Al Rebat Street
Festival City, Dubai
7880 UAE
Phone: (+971) 4 206 6700
ace@alfuttaim.ae

Ukraine / Україна
AI «Альцест»
вул Петропавлівська 4
08130, Київська обл.
Києво-Слобожанський р-н, с.
Петропавлівська Боргарієвка Україна
Тел.: (+38) 0 800 503 000

Uruguay
FELI SA
Entre Rios 1083
11800 Montevideo
Phone: (+598) 22 03 18 44
info@felisa.com.uy

Uzbekistan
AGROHOUSE MCHJ
O'zbekiston, 111112
Toshkent viloyati
Toshkent tumani
Hasanboy QFY, THAY yoqasida
Phone: (+998) 93-5414141 /
(+998) 71-2096868
info@agro.house
www.agro.house

Vietnam
Vision Joint Stock Company
BT1-17, Khu biet tu –
Khu Doan ngai giao Nguyen Xuan Khoat
Xuan Binh, Bac Tu Liem
Hanoi, Vietnam
Phone: (+8424)-38462833/34
quynhnm@visionjsc.com.vn

Zimbabwe
Cutting Edge
159 Ctween Rd, Msasa
Harare
Phone: (+263) 8677 008685
sales@cuttingedge.co.zw

8883-20.960.05/0723
© GARDENA Manufacturing GmbH
D-89079 Ulm
http://www.gardena.com