



DE

EN

FR

NL

IT

ES

PT

RU

UK

CS

SK

SL

HR

PL

EL

V1 Art. 1254

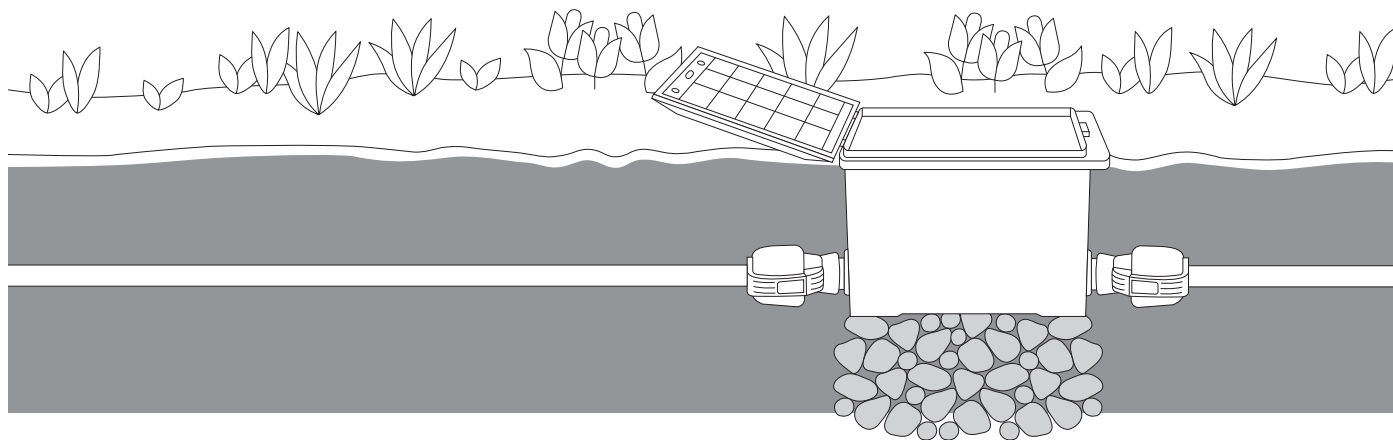

V3 Art. 1255

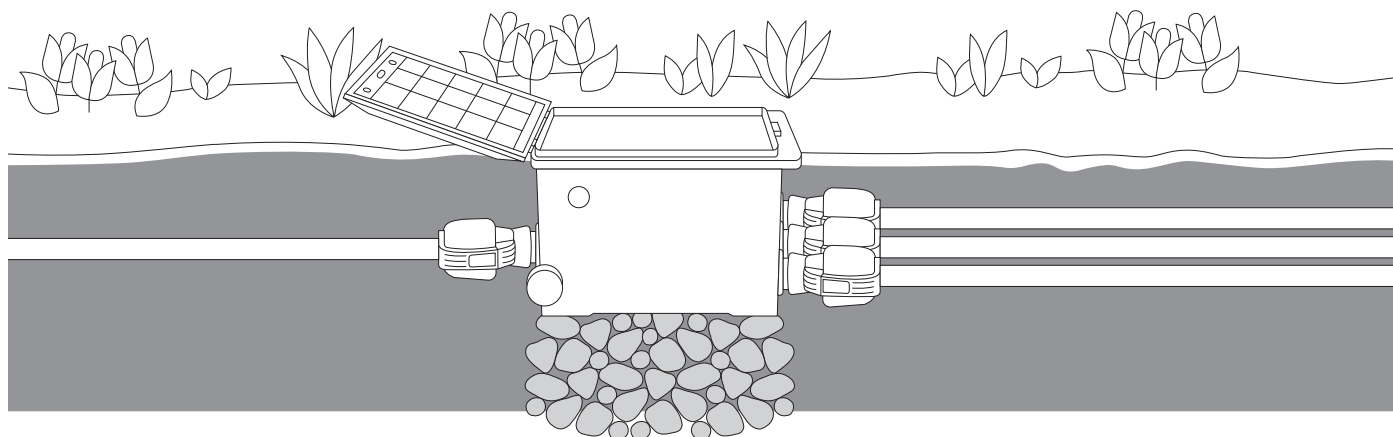

DE Betriebsanleitung
Ventilbox

EN Operator's manual
Valve Box

FR Manuel d'utilisation
Bloc-vanne

NL Gebruiksaanwijzing
Ventielbox

IT Manuale d'uso
Pozzetto per valvole

ES Libro de instrucciones
Caja de válvulas

PT Manual de funcionamento
Boxe de válvulas

RU Руководство по эксплуатации
Вентильная коробка

UK Інструкція з експлуатації
Клапанна коробка

CS Návod k použití
Box na ventily

SK Návod na použitie
Box na ventily

SL Navodilo za uporabo
Ventilska posoda

HR Upute za uporabu
Okno s ventilima

PL Instrukcja obsługi
Skrzynki na zawory

EL Οδηγίες χρήσης
Κουτί βαλβίδων

V1 Art. 1254

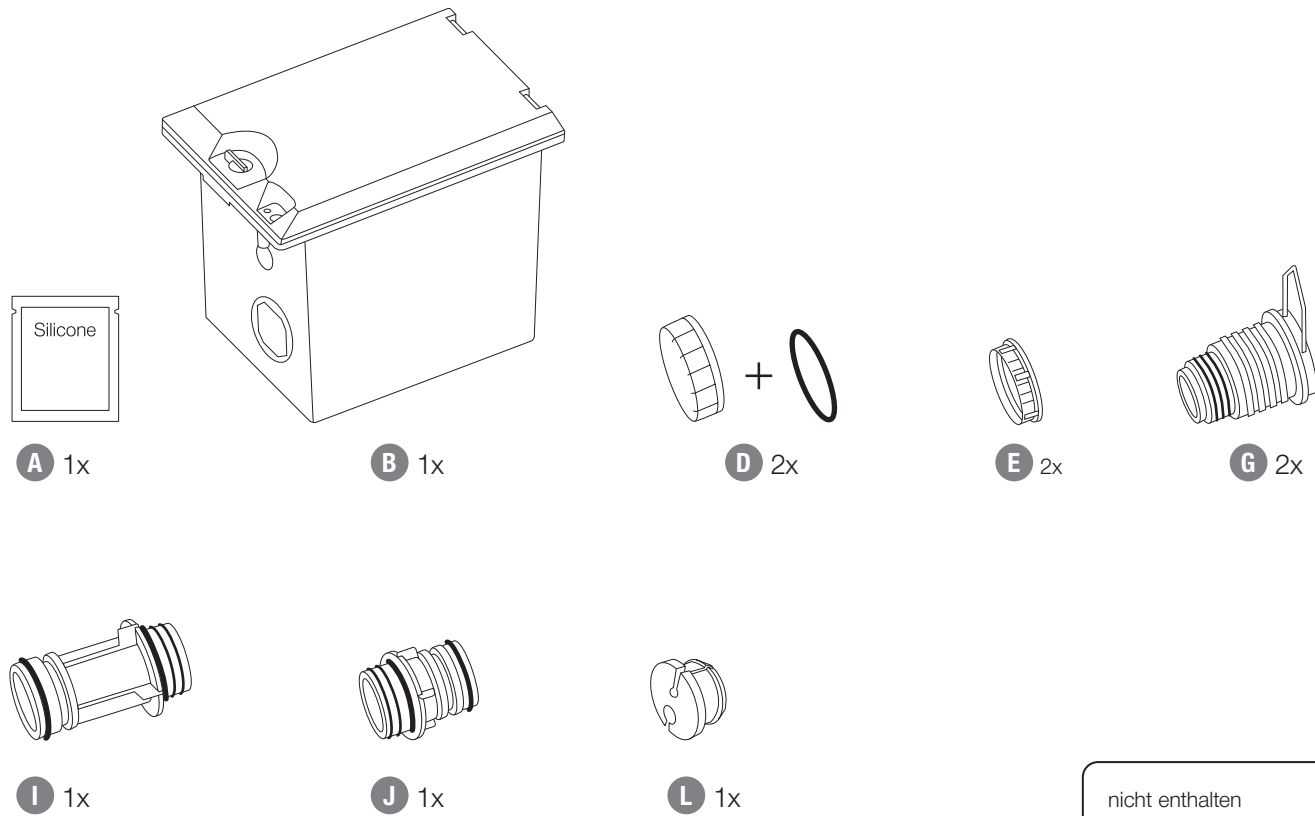

nicht enthalten
not included
non fournis

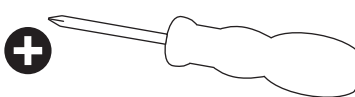

V3 Art. 1255

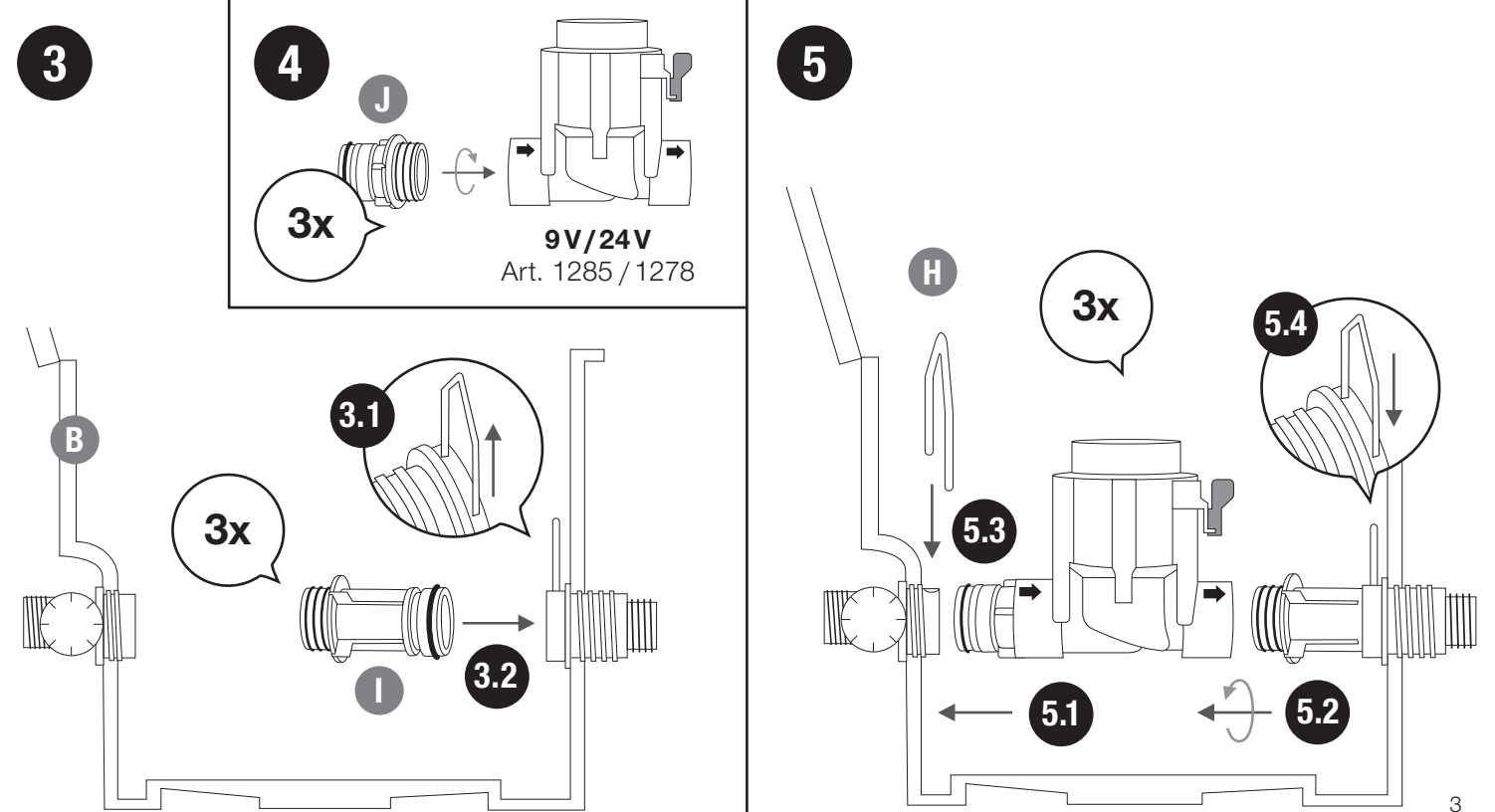
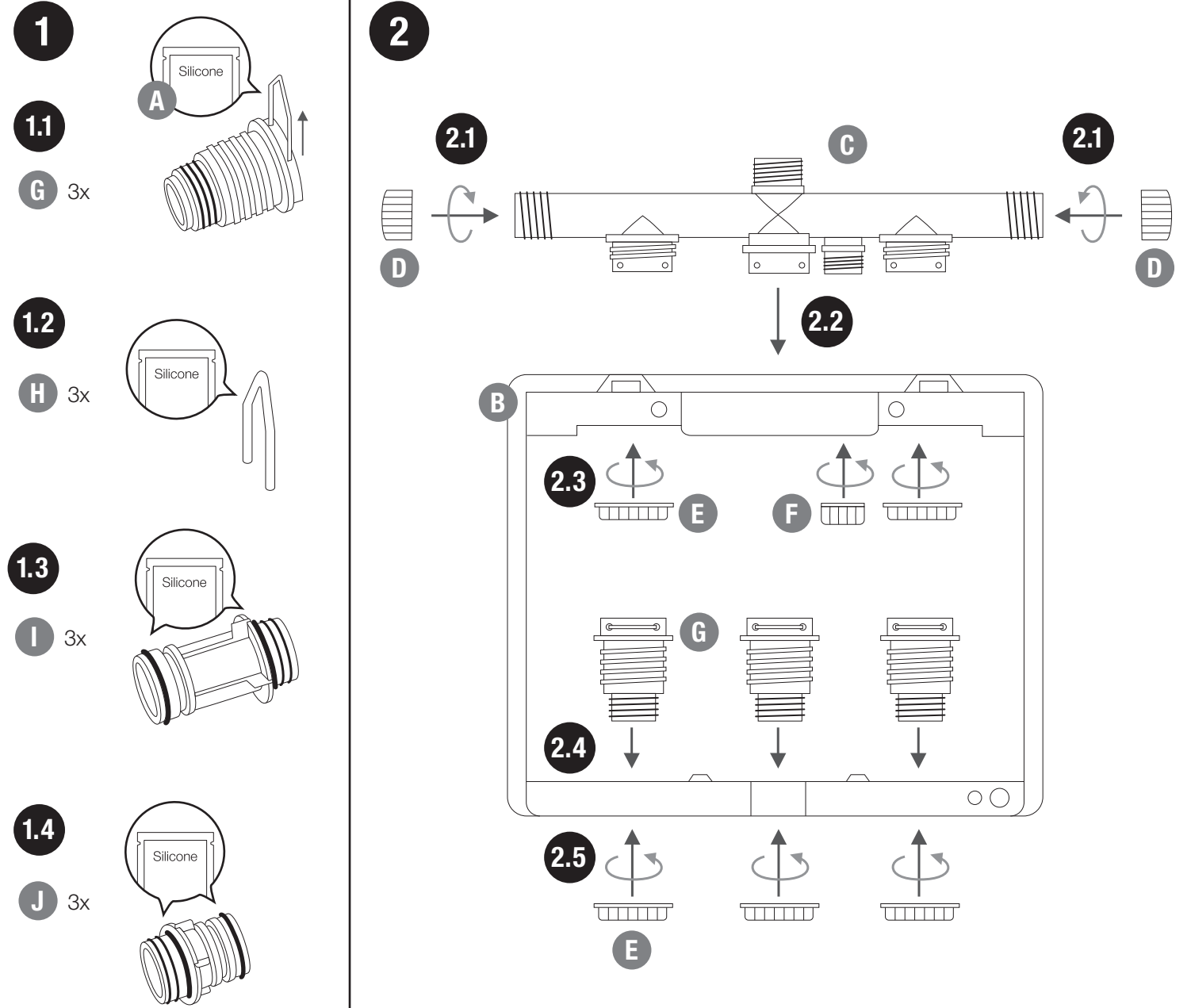
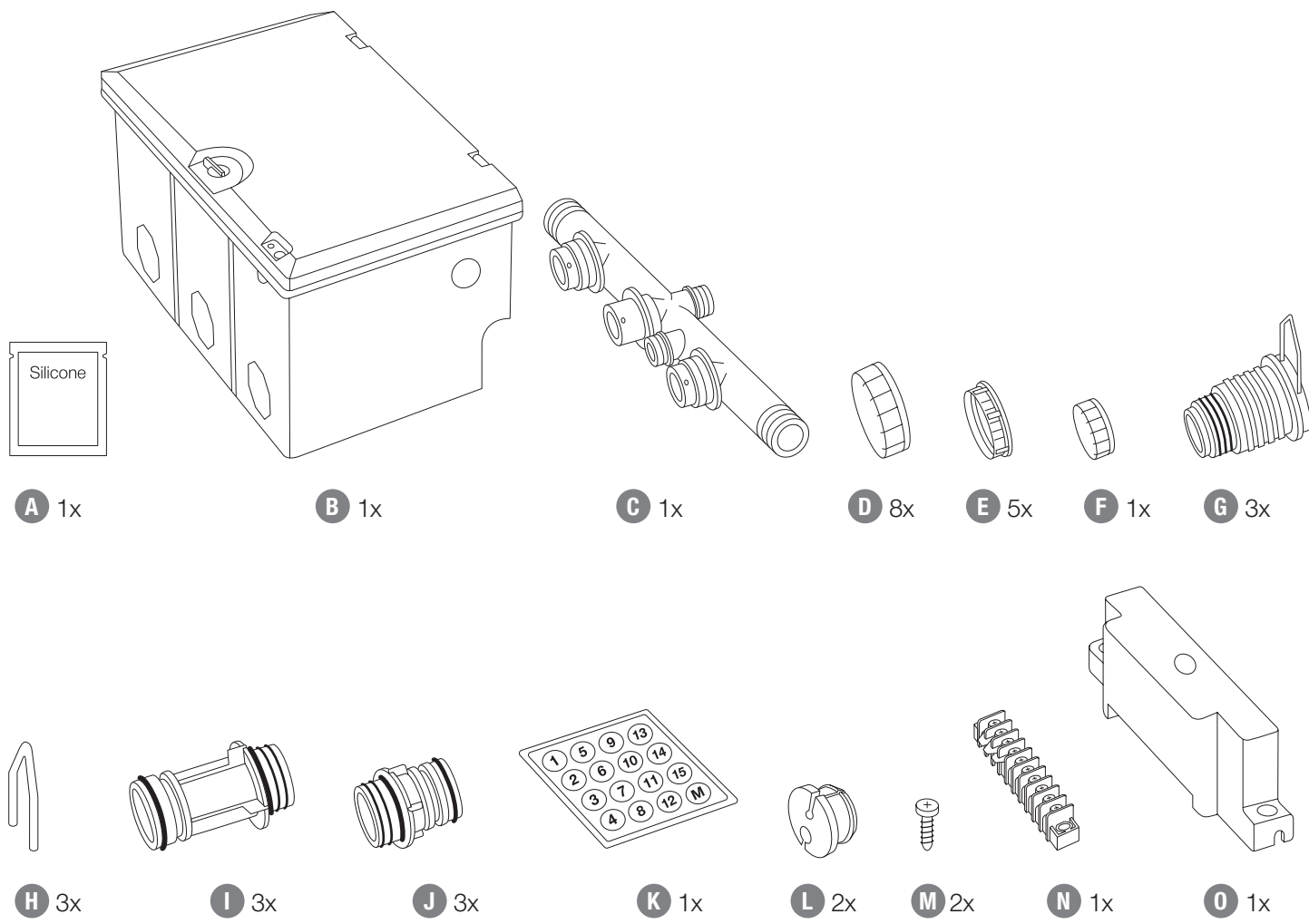

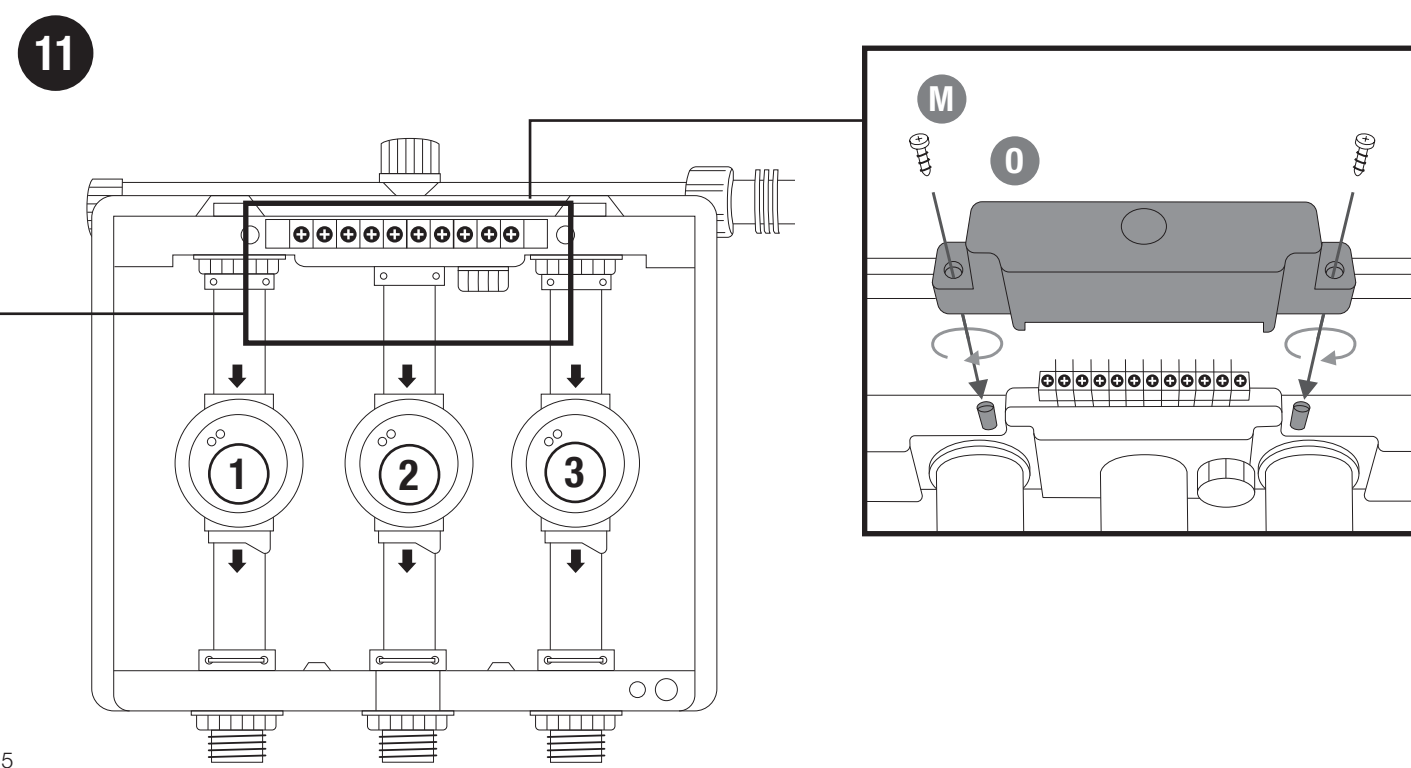
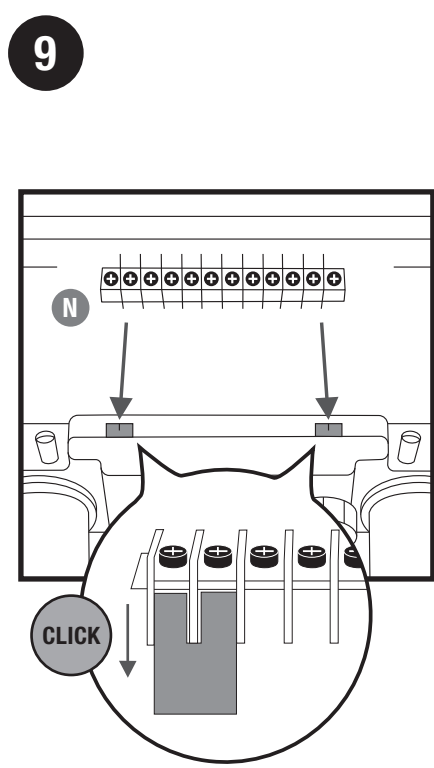
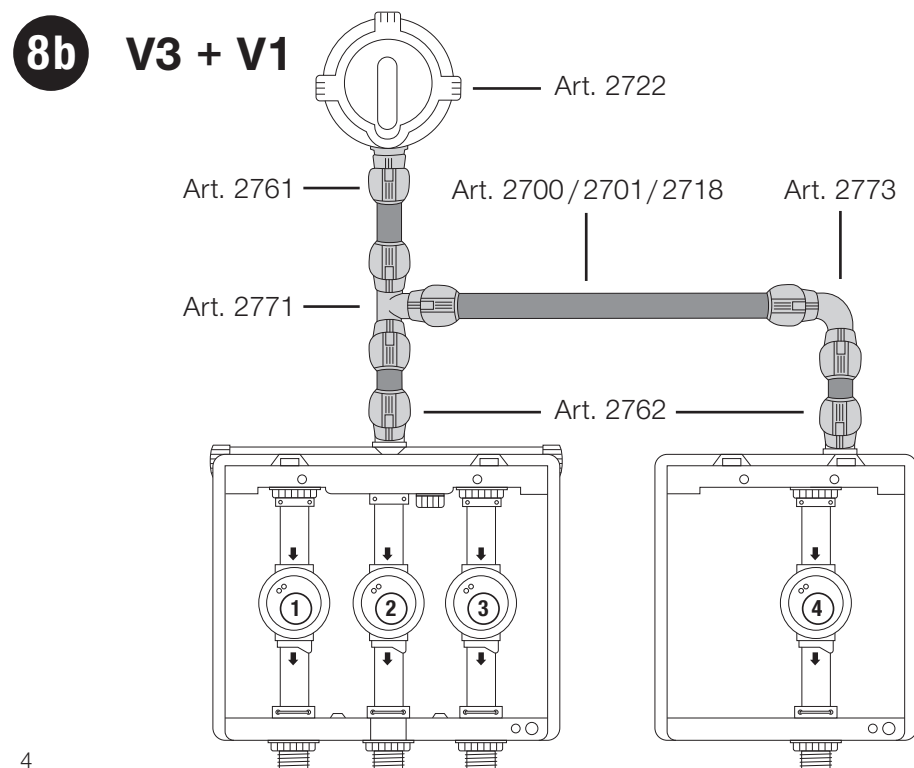
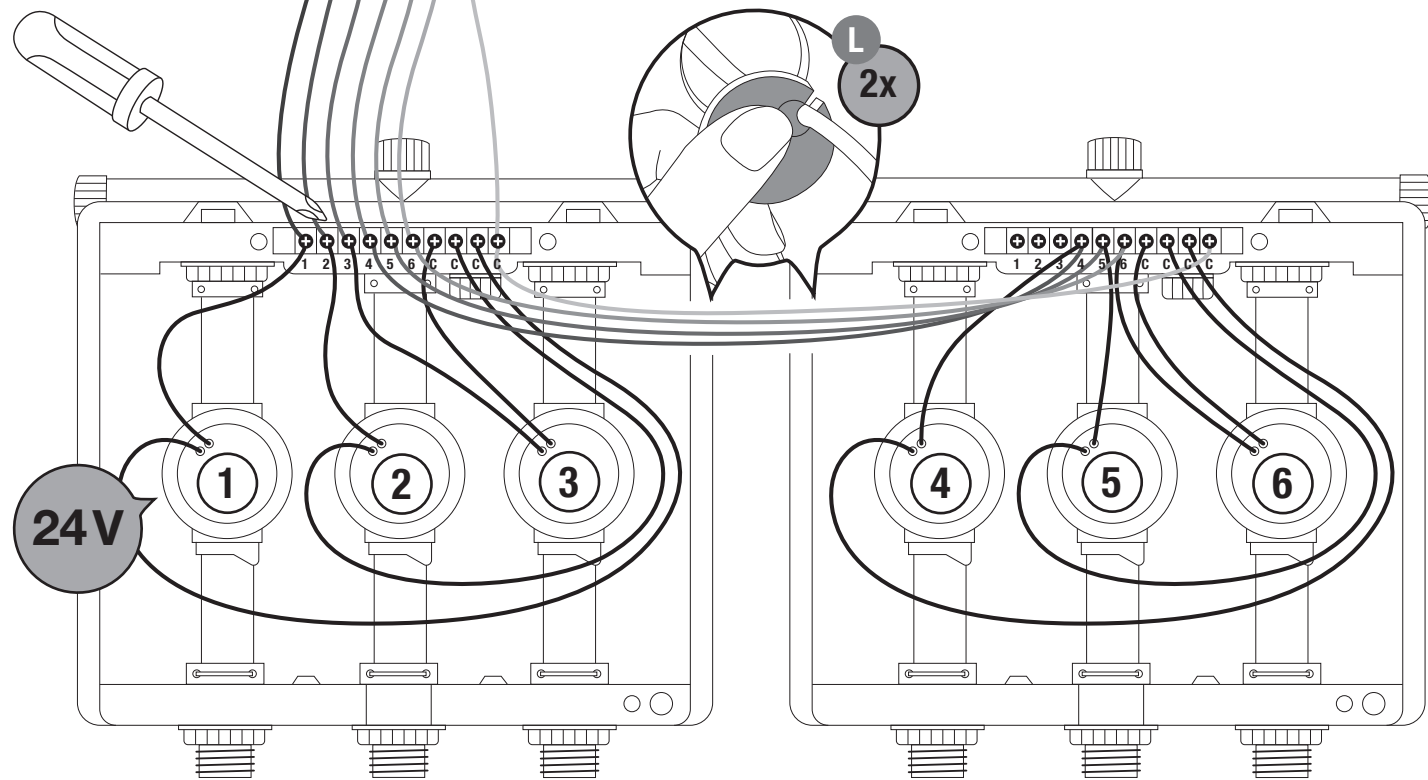
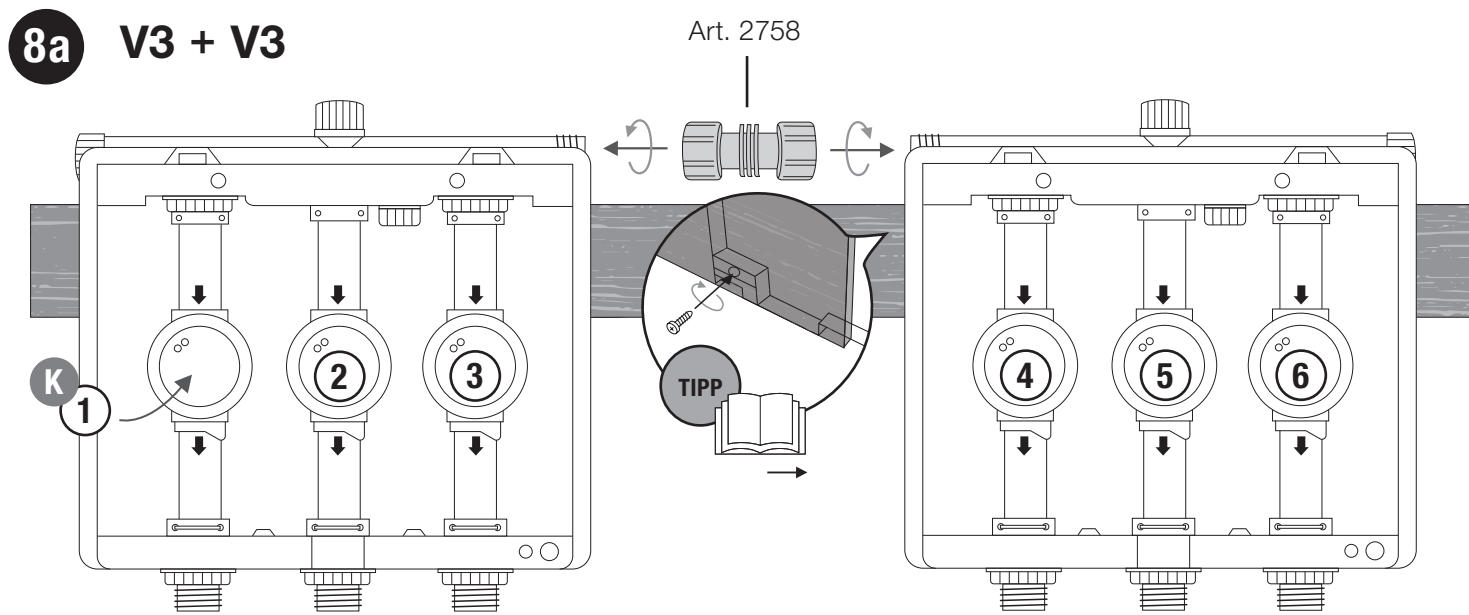
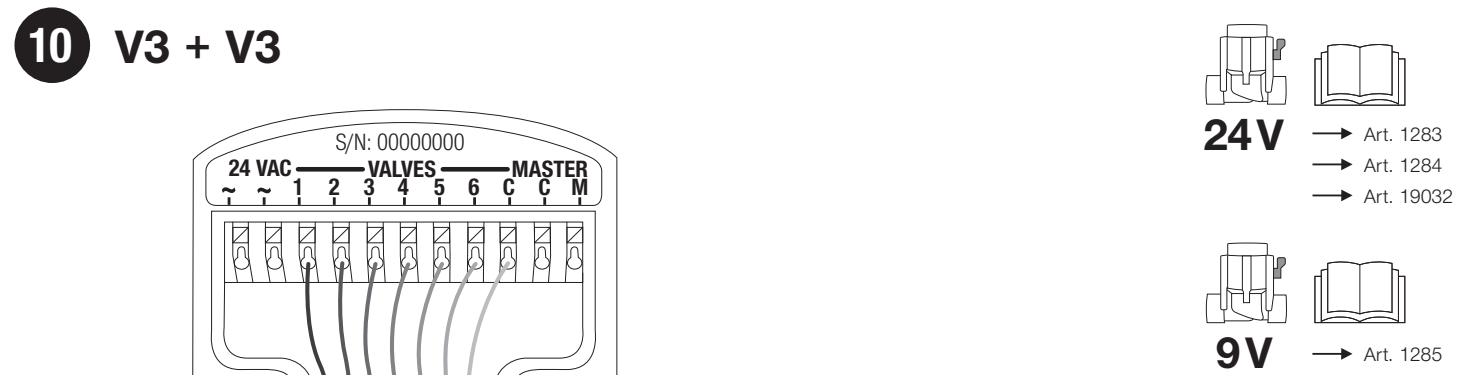
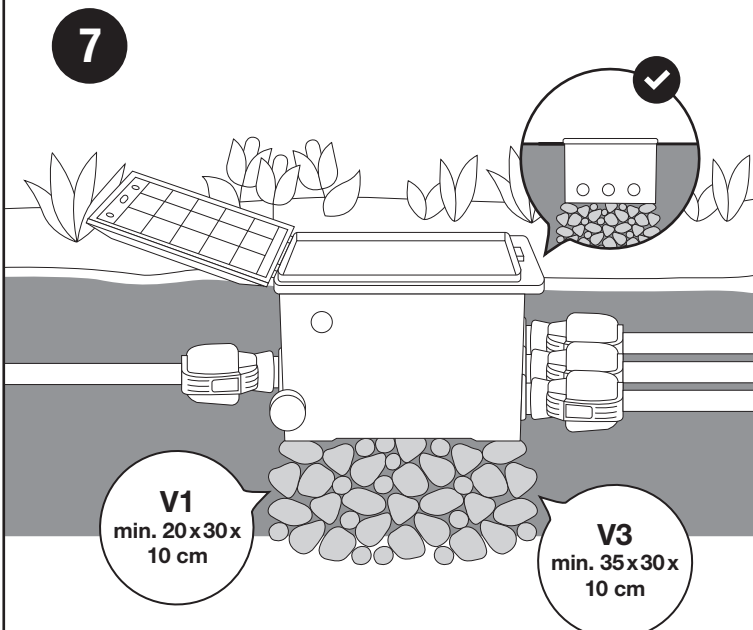
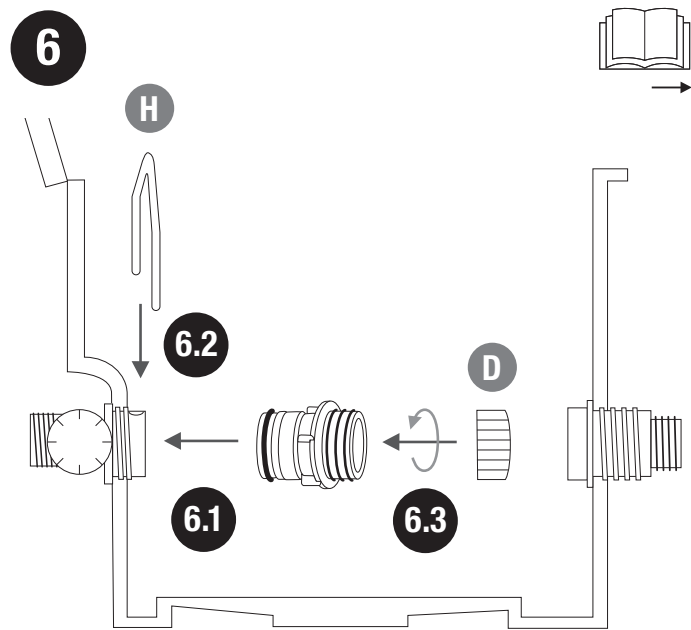

12

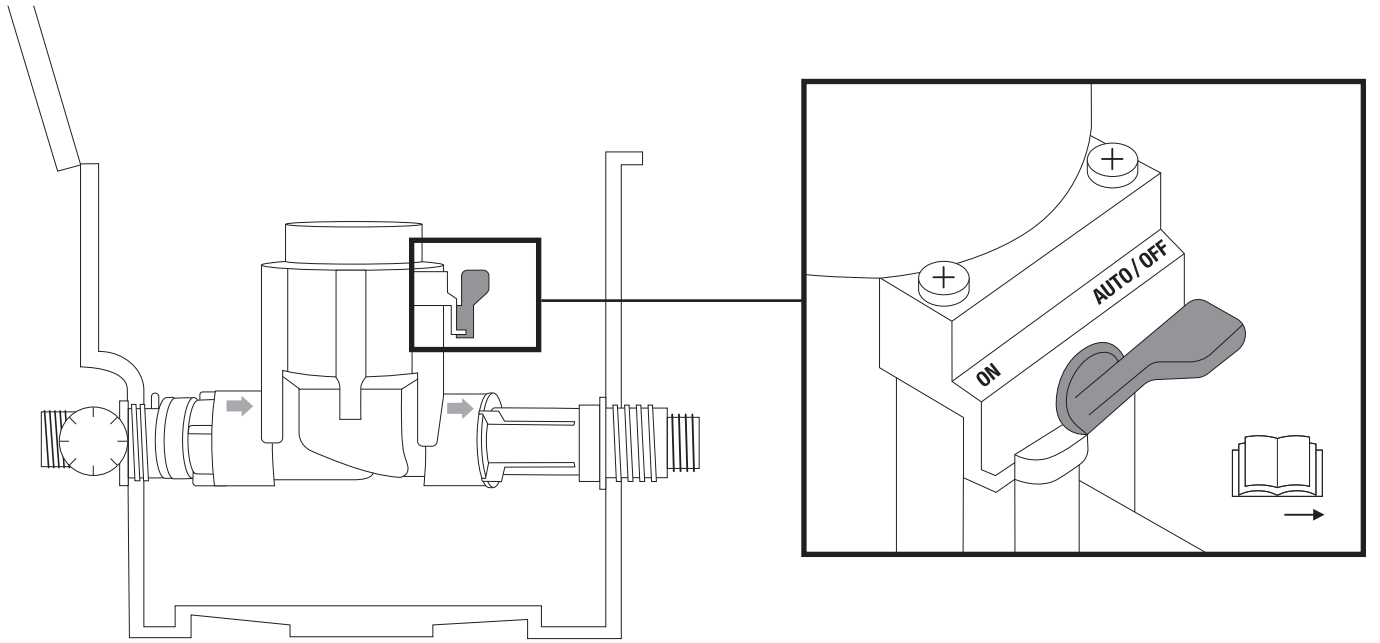

13

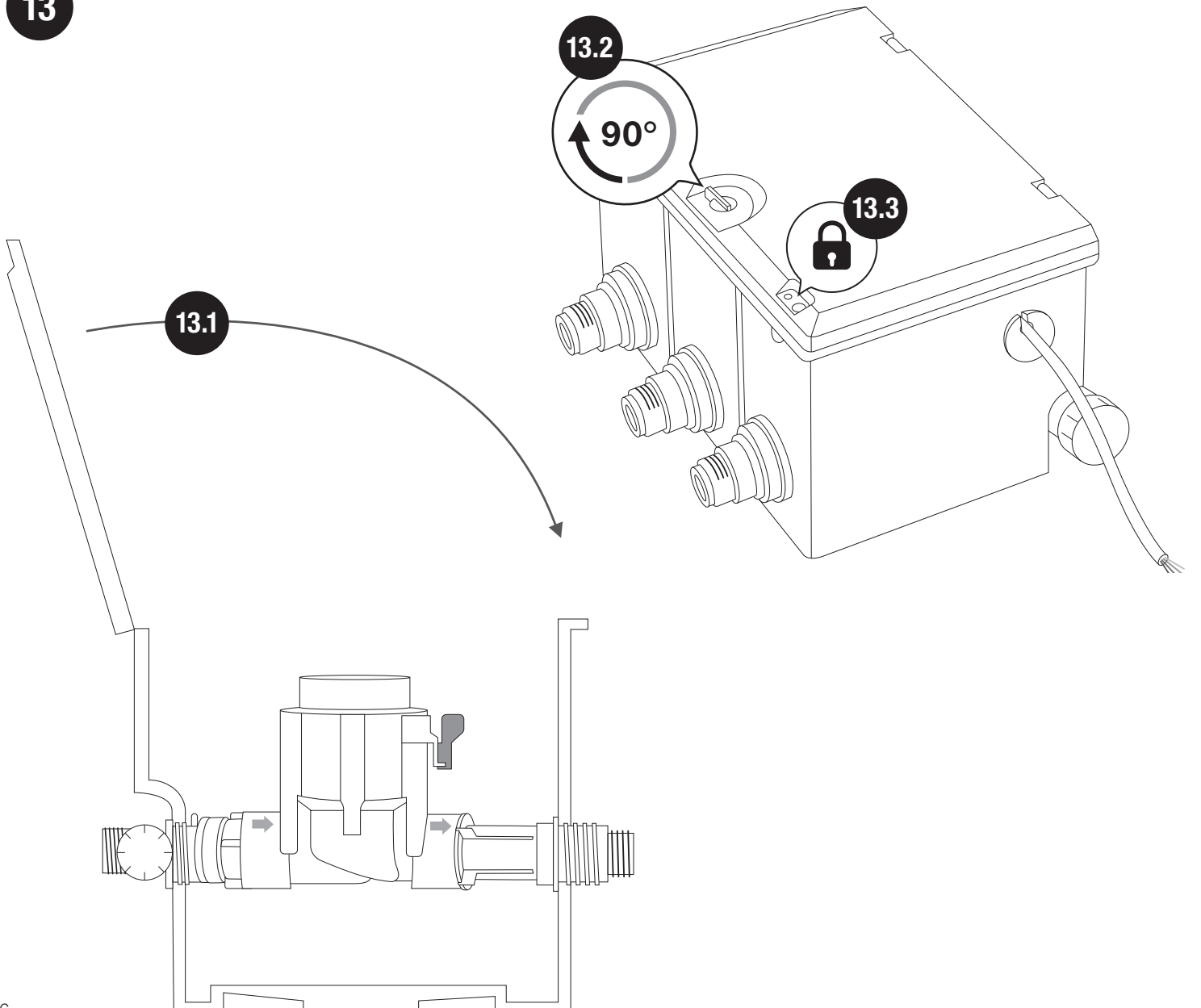

13.2

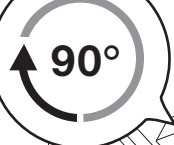

13.3



13.1

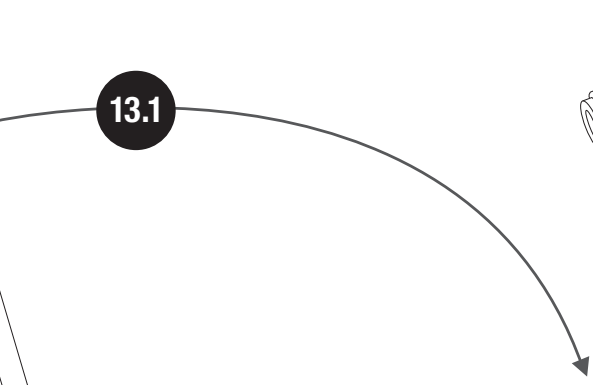



Originalbetriebsanleitung.

Aus Sicherheitsgründen dürfen Kinder und Jugendliche unter 16 Jahren sowie Personen, die nicht mit dieser Betriebsanleitung vertraut sind, dieses Produkt nicht benutzen. Personen mit eingeschränkten körperlichen oder geistigen Fähigkeiten dürfen das Produkt nur verwenden, wenn sie von einer zuständigen Person beaufsichtigt oder unterwiesen werden. Kinder müssen beaufsichtigt werden, um sicherzustellen, dass sie nicht mit dem Produkt spielen. Das Produkt nie verwenden, wenn Sie müde oder krank sind oder unter dem Einfluss von Alkohol, Drogen oder Arzneimitteln stehen.

Bestimmungsgemäße Verwendung:

Die Ventilboxen sind zum unterirdischen Einbau der GARDENA Bewässerungsventile bestimmt.

Dabei sind folgende Steuerungsarten möglich:
Bewässerungsventil 9V Bluetooth® Art. 1285:

- Ventil-Direktprogrammierung mit der GARDENA Bluetooth® App für die dezentrale Ventilinstallation.

Bewässerungsventil Art. 1278 (24 V):

- Bis zu 6 über Kabel ansteuerbare Bewässerungsventile mit der **Bewässerungssteuerung 4030 Art. 1283/6030 Art. 1284** oder der **smart Irrigation Control Art. 19032*** und dem **Verbindungskabel Art. 1280.**

* nur in ausgewählten Absatzmärkten erhältlich.

Zentralfilter vorschalten:

ACHTUNG! Zum Schutz der Anlage vor Verschmutzung wird empfohlen einen GARDENA Zentralfilter Art. 1510 vorzuschalten. Bei schmutzhaltigem Wasser muss der gesamten Anlage ein Filter vorgeschaltet werden.

Die Einhaltung der von GARDENA beigefügten Betriebsanleitung ist Voraussetzung für den ordnungsgemäßen Gebrauch der Ventilbox.

1. SICHERHEIT

WICHTIG!

Lesen Sie die Gebrauchsanweisung sorgfältig und bewahren Sie diese zum Nachlesen auf.

ÜBERWINTERN!



→ Beachten Sie die Sicherheitshinweise in der Ventilbox.



→ Vor Frosteinbruch: siehe 3. LAGERUNG Außerbetriebnahme / Überwintern.

→ Beachten Sie die Sicherheitshinweise in der Betriebsanleitung



GEFAHR!

Dieses Produkt erzeugt beim Betrieb ein elektromagnetisches Feld. Dieses Feld kann sich unter bestimmten Bedingungen auf die Funktionsweise aktiver oder passiver medizinischer Implantate auswirken. Um die Gefahr von Situationen, die zu schweren oder tödlichen Verletzungen führen können, auszuschließen, sollten Personen mit einem medizinischen Implantat vor dem Gebrauch dieses Produkts ihren Arzt und den Hersteller des Implantats konsultieren.



GEFAHR!

Kleinere Teile können leicht verschluckt werden. Durch den Polybeutel besteht Erstickungsgefahr für Kleinkinder. Halten Sie Kleinkinder während der Montage fern.

2. MONTAGE

Ein Video zum Zusammenbau der Ventilbox V3 finden Sie hier:



Ein Video zum Einbau der Ventile finden Sie hier:



Hinweis: Alle Teile nur von Hand ohne Werkzeug verschrauben.

- (Abb. 1) Alle O-Ringe und Metall-Fixierbügel mit beiliegendem Silikonfett fetten.
- (Abb. 2.1) Der Verteiler (C) hat drei Anschlussmöglichkeiten. Verschlusskappen (D) auf die nicht benötigten Eingänge des Verteilers schrauben.
- (Abb. 2.2 – 2.5) Verteiler und Anschlüsse (G) einstecken und mit den Muttern (E) verschrauben. Entwässerungskappe (F) anbringen.
- (Abb. 3) Langes Teleskoprohr (I) in den ausgangsseitigen Anschluss (Fixierbügel nach oben) stecken.
- (Abb. 4) Kurzes Teleskoprohr (J) in die Eingangsseite des Ventils schrauben. Pfeile auf Ventil zeigen die Durchflussrichtung.
- (Abb. 5.1) Ventil mit kurzem Teleskoprohr in die Eingangsseite der Box stecken.
- (Abb. 5.2) Langes Teleskoprohr (I) in die Ausgangsseite des Ventils schrauben.
- (Abb. 5.3 + 5.4) Fixierbügel nach unten drücken. Eventuell die Teleskoprohre weiter einschrauben bis die Bügel mit geringem Widerstand nach unten gehen.
- (Abb. 6) In eventuell nicht benötigte Durchgänge ein kurzes Teleskoprohr (J) in den offenen Verteiler-Ausgang stecken.
- (Abb. 7) Ventilbox mit einer Packung Grobkies unterlegen und ebenerdig zur Grasnarbe einbauen.
V1: mind. 20 x 30 x 10 cm; V3: mind. 35 x 30 x 10 cm
- (Abb. 8) Bei Verbindung von mehreren Ventilboxen passende Verbindungen gemäß Abbildung verwenden.
 Tipp: Mehrere Ventilboxen nebeneinander auf einem Holzbrett verschrauben und so fixieren.
- (Abb. 9) Klemmleiste (N) in die Halterung stecken.

→ (Abb. 10) Anschluss von 1 Ventilbox V3 mit 3 24 V Ventilen:

- Ventile zur besseren Zuordnung mit den nummerierten gelben Aufklebern (1 – 15) kennzeichnen.
- Einzelkabel des Verbindungskabels (7 x 0,5 mm², Art. 1280) abisolieren und mit den Klemmen 1, 2, 3 an der Bewässerungssteuerung sowie der Ventilbox V3 verbinden. Ein weiteres Einzelkabel mit der Klemme (C) an der Bewässerungssteuerung sowie der Ventilbox V3 verbinden.
- Je ein Kabel von Ventil 1, 2 und 3 mit den Klemmen 1, 2, 3 der Ventilbox verbinden. Das zweite Kabel der Ventile mit den Klemmen (C) in der Ventilbox verbinden.

Anschluss einer weiteren Ventilbox V3 mit 3 Ventilen:

- Kabel mit den Klemmen 4, 5, 6 an der Bewässerungssteuerung sowie der ersten Ventilbox V3 verbinden.
- Je ein Kabel von Ventil 4, 5 und 6 mit Klemme 4, 5, 6 der zweiten Ventilbox verbinden. Das zweite Kabel der Ventile 4, 5, 6 mit den Klemmen (C) in der zweiten Ventilbox verbinden.
- Mit einem kurzen Stück Kabel die Klemmen 4, 5, 6 und C der ersten Ventilbox mit den Klemmen 4, 5, 6 und C der zweiten Ventilbox verbinden.

→ (Abb. 11) Schutzkappe (O) über die Klemmleiste (N) schieben und mit den beiden Schrauben (M) festschrauben.

→ (Abb. 12) Ventilsteuerung einstellen:

Vollautomatische Steuerung:

- Wahlhebel auf „AUTO/OFF“ stellen. Programmgesteuerter Wasserdurchfluss zur Bewässerungsanlage nach Programmierung durch Bewässerungssteuerung.

Ein automatisch geöffnetes Ventil kann nicht manuell am Ventil geschlossen werden.

Manuelle Steuerung:

- Wahlhebel auf „ON“ stellen. Permanenter von der Programmierung unabhängiger Wasserdurchfluss.

→ (Abb. 13) Als Diebstahlsicherung kann der Deckel mit kleinem Vorhängeschloss oder Schließschlinge (nicht enthalten) verschlossen werden.

3. LAGERUNG



Außerbetriebnahme/Überwintern:
→ Um eine Schädigung der Bewässerungsventile zu vermeiden, müssen – insbesondere vor der Frostperiode – folgende Vorkehrungen getroffen werden:

1. Wasserhahn schließen und Verbindungsschlauch zwischen Wasserhahn und **GARDENA-Anschlussdose Art. 2722** lösen. Somit kann Luft nachströmen.
2. Bei Direktanschluss der Bewässerungsanlage an das Hauswassernetz die Wasserzufuhr abstellen und Entwässerungshahn in der Hauswasserleitung öffnen.
3. Die Wahlhebel (Abb. 12) aller Ventile auf Stellung „ON“ stellen.
4. **Bewässerungsventil/Ventilbox entleeren.**
Dazu gibt es folgende Möglichkeiten:
 - Anlage mit Druckluft leerblasen.
 - Alle Ventile ausbauen und frostsicher lagern.
 - Bei Ventilbox V3 die Entwässerungskappe (F) öffnen und die Zuleitung entleeren. Sofern die Leitungen abgehend von der Ventilbox V3 über ein Entwässerungsventil (z. B. in den GARDENA Versenkregnern), das nicht höher als das Bewässerungsventil angebracht ist, entleert wird, können die Bewässerungsventile in der Ventilbox montiert bleiben.
5. Batterie aus dem Steuerteil entfernen.
6. Schachtdeckel verriegeln (Abb. 13.3).



Entsorgung: (gemäß RL2012/19/EU)
Das Produkt darf nicht über den normalen Haushaltsmüll entsorgt werden. Es muss gemäß den geltenden lokalen Umweltschutzvorschriften entsorgt werden.

WICHTIG! Entsorgen Sie das Produkt über oder durch Ihre örtliche Recycling-Sammelstelle.

Informationen zur Rücknahme von Elektro-Altgeräten für private Haushalte:

(gilt nur für Deutschland)

Wie im Folgenden näher beschrieben, sind bestimmte Vertrieber zur unentgeltlichen Rücknahme von Altgeräten verpflichtet. Vertrieber mit einer Verkaufsfläche für Elektro- und Elektronikgeräte von mindestens 400 m² sowie Vertrieber von Lebensmitteln mit einer Gesamtverkaufsfläche von mindestens 800 m², die mehrmals im Kalenderjahr oder dauerhaft Elektro- und Elektronikgeräte anbieten und auf dem Markt bereitstellen, sind verpflichtet,

1. bei der Abgabe eines neuen Elektro- oder Elektronikgerätes an einen Endnutzer ein Altgerät des Endnutzers der gleichen Geräteart, das im Wesentlichen die gleichen Funktionen wie das neue Gerät erfüllt, am Ort der Abgabe oder in unmittelbarer Nähe hierzu unentgeltlich zurückzunehmen; Ort der Abgabe ist auch der private Haushalt, sofern dort durch Auslieferung die Abgabe erfolgt; in diesem Fall ist die Abholung des Altgerätes für den Endnutzer unentgeltlich; und
2. auf Verlangen des Endnutzers Altgeräte, die in keiner äußeren Abmessung größer als 25 cm sind, im Einzelhandelsgeschäft oder in unmittelbarer Nähe hierzu unentgeltlich zurückzunehmen; die Rücknahme darf nicht an den Kauf eines Elektro- oder Elektronikgerätes geknüpft werden und ist auf drei Altgeräte pro Geräteart beschränkt.

Der Vertrieber hat beim Abschluss des Kaufvertrages für das neue Elektro- oder Elektronikgerät den Endnutzer über die Möglichkeit zur unentgeltlichen Rückgabe bzw. Abholung des Altgerätes zu informieren und den Endnutzer nach seiner Absicht zu befragen, ob bei der Auslieferung des neuen Gerätes ein Altgerät zurückgegeben wird. Dies gilt auch bei Vertrieb unter Verwendung von Fernkommunikationsmitteln, wenn die Lager- und Versandflächen für Elektro- und Elektronikgeräte mindestens 400 m² betragen oder die gesamten Lager- und Versandflächen mindestens 800 m² betragen wobei die unentgeltliche Abholung auf Elektro- und Elektronikgeräte der Kategorien

- 1 (Wärmeüberträger),
- 2 (Bildschirmgeräte) und
- 4 (Großgeräte mit mindestens einer äußeren Abmessung über 50 cm) beschränkt ist. Für alle übrigen Elektro- und Elektronikgeräte muss der Vertrieber geeignete Rückgabemöglichkeiten in zumutbarer Entfernung zum jeweiligen Endnutzer gewährleisten; das gilt auch für Altgeräte, die in keiner äußeren Abmessung größer als 25 cm sind, die der Endnutzer zurückgeben will, ohne ein neues Gerät zu kaufen.

4. FEHLERBEHEBUNG

Problem	Mögliche Ursache	Abhilfe
Bewässerungsventil öffnet nicht, kein Wasserdurchfluss	Bewässerungssteuerung/ Steuerteil nicht richtig mit dem Bewässerungsventil verbunden.	→ Bewässerungssteuerung/ Steuerteil richtig mit dem Bewässerungsventil verbinden.
	Wasserzufuhr unterbrochen.	→ Wasserzufuhr öffnen.
Bewässerungsventil schließt nicht, ständiger Wasserdurchfluss	Bewässerungsventil entgegen der Durchflussrichtung eingebaut.	→ Bewässerungsventil im Schacht drehen (Durchflussrichtung beachten).
	Wahlhebel (Abb. 12) auf Stellung „ON“.	→ Wahlhebel (Abb. 12) auf „AUTO/OFF“ stellen.
	Steuerteil während der Bewässerung abgenommen.	→ Steuerteil aufsetzen und über das Steuerteil ausschalten.



HINWEIS: Bitte wenden Sie sich bei anderen Störungen an Ihr GARDENA Service-Center. Reparaturen dürfen nur von den GARDENA Service-Centern sowie von Fachhändlern durchgeführt werden, die von GARDENA autorisiert sind.

5. TECHNISCHE DATEN

Bewässerungsventil	Wert / Einheit
Min. / max. Betriebsdruck	0,5 bar/12 bar
Durchflussmedium	Klares Süßwasser
Max. Medientemperatur	40° C

Konformitätserklärung

Der vollständige Text der Konformitätserklärung(en) ist unter folgender Internetadresse verfügbar: www.gardena.com

6. LIEFERBARES ZUBEHÖR

Steuerung	
GARDENA Bewässerungsventil 24V	Art. 1278
GARDENA Bewässerungsventil 9V Bluetooth®	Art. 1285
GARDENA Bewässerungssteuerung 4030/6030	Art. 1283/1284
GARDENA smart Irrigation Control	Art. 19032/19209
GARDENA Bodenfeuchtesensor	Art. 1867
GARDENA Verlängerungskabel für Sensor	Art. 1868
GARDENA Verbindungskabel	Art. 1280
GARDENA Kabelklemme	Art. 1282
Filter	
GARDENA Zentralfilter	Art. 1510

7. GARANTIE/SERVICE

7.1 Produktregistrierung:

Registrieren Sie Ihr Produkt unter [gardena.com/registration](https://www.gardena.com/registration).

7.2 Service:

7.2.1 Service-Leistungen:

Wir bieten Ihnen umfangreiche Serviceleistungen:

- Qualifizierte, schnelle und kostengünstige Reparatur durch unseren **Zentralen Reparaturservice** – Bearbeitungsdauer in unserem Hause max. 5 Arbeitstage
- Einfache und kostengünstige Rücksendung an GARDENA
 - Rücksendeportale unter www.gardena.de/service/repauratur-service
 - nur innerhalb Deutschlands
- Kompetente Beratung bei Störung/Reklamation durch unseren **Technischen Service**
- Schnelle und kostengünstige Ersatzteilversorgung durch unseren **Zentralen Ersatzteil-Service**
 - Bearbeitungsdauer in unserem Haus max. 2 Arbeitstage

7.2.2 Service-Anschrift:

Die aktuellen Kontaktinformationen zu unserem Service finden Sie online:

- Deutschland: <https://www.gardena.com/de/service/beratung/kontakt/>
- Österreich: <https://www.gardena.com/at/service/beratung/kontakt/>
- Schweiz: <https://www.gardena.com/ch-de/service/beratung/kontakt/>

Deutschland

Kontaktformular <https://www.gardena.com/de/service/beratung/kontakt/>

Anschrift GARDENA Manufacturing GmbH Service
Hans-Lorenser-Str. 40
D-89079 Ulm

Technische Störungen / Reklamationen

Telefon (07 31) 4 90 290
Fax (07 31) 4 90 389

Reparaturen / Antworten auf Kostenvoranschläge

Telefon (07 31) 4 90 300
Fax (07 31) 4 90 249

Ersatzteilbestellung/Allgemeine Produktberatung

Telefon (07 31) 4 90 123
Fax (07 31) 4 90 249

Österreich

Telefon (+43) (0) 732 77 01 01-485
Kontaktformular <https://www.gardena.com/at/service/beratung/kontakt/>
Anschrift Husqvarna Austria GmbH
Industriezeile 36
4010 Linz

Schweiz

Telefon (+41) (0) 62 887 37 90
E-Mail info@gardena.ch
Kontakt <https://www.gardena.com/ch-de/service/beratung/kontakt/>
Anschrift Husqvarna Schweiz AG
Consumer Products
Industriestrasse 10
5506 Mägenwil

EN GARDENA Valve Box V1 / V3

EN



Translation of the original instructions.

For safety reasons, children and young people under 16 as well as anyone who is not familiar with these operating instructions should not use the product. Persons with reduced physical or mental abilities may use the product only if they are supervised or instructed by a responsible person. Children must be supervised to ensure that they do not play with the product. Never operate the product when you are tired, ill or under the influence of alcohol, drugs or medicine.

Intended use:

The Valve Boxes are intended for installing GARDENA Watering Valves underground.

The watering system can be controlled in the following ways:

9V Bluetooth® Irrigation Valve, Art. 1285:

- Direct programming of valve with GARDENA Bluetooth® app for remote valve installation.

Watering Valve Art. 1278 (24 V):

- Up to 6 irrigation valves selectable via cable with Irrigation Control 4030 Art. 1283/6030 Art. 1284 or smart Irrigation Control Art. 19032* and connection cable Art. 1280.

* Only available on selected markets.

Installing a Central Filter:

CAUTION! To protect the system against contaminants, it is recommended to use a GARDENA Central Filter, Art. 1510, on the input side. If the water contains dirt, the entire mechanism will need to be fitted with a filter on the input side.

You must read and comply with the Operating Instructions provided by GARDENA to ensure that you use the Valve Box properly.

1. SAFETY

IMPORTANT!

Read the operator's manual carefully before use and keep for future reference.

WINTER STORAGE!



→ Read the notes on safety in the Valve Box.



→ Before the frost period starts: see 3. STORAGE To put into storage/Winter storage.

→ Please observe the notes on safety in the operating instructions.



DANGER!

This product makes an electromagnetic field while it operates. This field may under some conditions interfere with active or passive medical implants. To decrease the risk of conditions that can possibly injure or kill, we recommend persons with medical implants to speak with their physician and the medical implant manufacturer before you operate the product.



DANGER!

Small parts can be easily swallowed. There is also a risk that the poly-bag can suffocate toddlers. Keep toddlers away when you assemble the product.

2. ASSEMBLY

A video on how to assemble the V3 Valve Box can be found here:



A video on how to install the valves can be found here:



Note: Assemble the screw connections for all parts by hand; do not use tools.

- (Fig. 1) Grease all O-rings and metal securing clips with accompanying silicone grease.
- (Fig. 2.1) The distributor (C) has three connections. Screw end caps (D) onto the unused distributor inputs.
- (Fig. 2.2 – 2.5) Insert the distributor and connections (G) and secure with the nuts (E). Fit the drain cap (F).
- (Fig. 3) Insert the long telescopic pipe (I) into the connection on the outlet side (securing clip facing upwards).
- (Fig. 4) Screw the short telescopic pipe (J) into the input side of the valve. Arrows on valve show the direction of flow.
- (Fig. 5.1) Insert the valve with the short telescopic pipe into the input side of the box.
- (Fig. 5.2) Screw the long telescopic pipe (I) into the outlet side of the valve (I).
- (Fig. 5.3 + 5.4) Press down the securing clips. If necessary, screw in the telescopic pipes until such point as the clips move down without much resistance.
- (Fig. 6) Insert a short telescopic pipe (J) into the open distributor outlet on any channels that are not needed.
- (Fig. 7) Underlay the valve box with a pack of coarse gravel and set it in place so that it is level with the turf.

V1: min. 20 x 30 x 10 cm; V3: min. 35 x 30 x 10 cm

- (Fig. 8) If connecting a number of valve boxes, use suitable connectors as per illustration.

Tip: When using more than one valve box, screw them side-by-side onto a wooden board to secure them.

- (Fig. 9) Insert the terminal strip (N) into the bracket.

→ (Fig. 10) Connection from 1 V3 Valve Box to 3 24V valves:

- For better mapping, label the valves using the yellow, numbered stickers (1 – 15).
- Strip the individual cables of the connection cable (7 x 0.5 mm², Art. 1280) and connect with terminals 1, 2, 3 on the water control and the V3 Valve Box. Connect another individual cable to the terminal (C) on the water control and the V3 Valve Box.
- Connect a cable from each of the valves 1, 2 and 3 to terminals 1, 2 and 3 on the valve box. Connect the second cable of the valves to the terminals (C) in the valve box.

Connecting a further V3 Valve Box with 3 valves:

- Connect the cable to terminals 4, 5, 6 on the water control and the first V3 Valve Box.
- Connect a cable from each of valves 4, 5 and 6 to terminals 4, 5 and 6 on the second valve box. Connect the second cable of valves 4, 5 and 6 to the terminals (C) in the second valve box.
- Use a short length of cable to connect terminals 4, 5, 6 and C on the first valve box to terminals 4, 5, 6 and C on the second valve box.

- (Fig. 11) Press the protective cap (O) over the terminal strip (N) and secure using the two screws (M).

→ (Fig. 12) Setting the valve controls:

Fully automatic control:

- Set selection lever to "AUTO/OFF". Program-controlled water flow to watering system as per programming on water control.

An automatically opened valve cannot be manually closed on the valve.

Manual control:

- Set selection lever to "ON". Permanent water flow, independent of programming.

- (Fig. 13) To protect against theft, the lid can be secured with a small padlock or hasp (not included).

3. STORAGE



To put into storage/Winter Storage:
 → The following precautions must be taken – especially before the first period starts – to prevent damage to the Irrigation Valves:

1. Close the water tap and disconnect the hose from the **GARDENA Water Connection Point Art. 2722**.
2. If the watering system is directly connected to the water tap, turn off the water supply and open the venting tap.
3. Set the selection lever (Fig. 12) a of all valves to the **“ON”** position.
4. **Draining the Irrigation Valve/ Valve Box.**
There are various ways to drain the system:
 - Drain the system by blowing out the water with compressed air.
 - Remove all the valves and store in a place protected from frost.

- With Valve Box V3, open the draining cap (F) and empty the supply line. You can leave the Watering Valves in the Valve Box provided that the lines leading from the Valve Box V3 are drained via a draining valve (e.g. in the GARDENA Pop-up Sprinklers) that is installed lower than the Watering Valve.

5. Remove the battery from the Control Unit.
6. Lock the box lid (Fig. 13.3).



Disposal: (in accordance with RL2012/19/EC)
 The product must not be disposed of to normal household waste. It must be disposed of in line with local environmental regulations.

IMPORTANT! Dispose of the product through or via your municipal recycling collection centre.

4. TROUBLESHOOTING

Problem	Possible Cause	Remedy
Watering Valve does not open, no water flow	Watering Controller/Controller not connected correctly to Watering Valve.	→ Connect Watering Controller/Controller correctly to Watering Valve
	No water supply.	→ No water supply.
Watering Valve does not close, constant flow of water	Watering Valve installed in opposite direction to flow direction.	→ Turn Watering Valve in the box (observe the direction of the water flow).
	Selector lever (Fig. 12) a set to “ON” position.	→ Set selector lever (Fig. 12) to “AUTO/OFF” .
	Controller was removed during watering.	→ Attach controller and switch off using controller.



NOTE: For any other malfunctions please contact the GARDENA service department. Repairs must only be done by GARDENA service departments or specialist dealers approved by GARDENA.

5. TECHNICAL DATA

Irrigation Valve	Value / Unit
Min./max. operating pressure	0.5 bar to 12 bar
Flow medium	Clean fresh water
Max. water temperature	40° C

Declaration of Conformity

The full text of the Declaration(s) of Conformity is available at the following Internet address: www.gardena.com

6. ACCESSORIES

Control	
GARDENA 24V Irrigation Valve	Art. 1278
9V Bluetooth® Irrigation Valve	Art. 1285
GARDENA Watering Controller 4030/6030	Art. 1283/1284
GARDENA smart Irrigation Control	Art. 19032/19209
GARDENA Soil Moisture Sensor	Art. 1867
GARDENA Extension Cable for Sensor	Art. 1868
GARDENA Connection Cable	Art. 1280
GARDENA Connecting Clips	Art. 1282
Filter	
GARDENA Central Filter	Art. 1510

7. WARRANTY/SERVICE

Product registration:

Please register your product at gardena.com/registration.

Service:

Please find the current contact information of our service on the back page and online:

- United Kingdom:
<https://www.gardena.com/uk/support/advice/contact/>
- USA:
<https://us.gardena.com/pages/contact>
- Canada:
<https://www.gardena.com/ca-en/c/support/contact>
- Australia:
<https://www.gardena.com/au/support/advice/contact/>
- New Zealand:
<https://www.gardena.com/nz/support/advice/contact/>
- South Africa:
<https://www.gardena.com/za/support/contact/>
- Other countries:
<https://www.gardena.com/int/c/support/contact>

EN

FR

FR Bloc-vanne V1 / V3 GARDENA



Traduction des instructions originales.

Pour des raisons de sécurité, les enfants, les jeunes de moins de 16 ans et les personnes n'ayant pas lu et compris ce mode d'emploi ne doivent pas utiliser ce produit. Les personnes présentant des capacités physiques ou mentales réduites ne doivent utiliser le produit que sous la surveillance d'une personne responsable ou instruite. Surveillez les enfants pour vous assurer qu'ils ne jouent pas avec le produit. Ne jamais utiliser le produit si vous êtes fatigué ou malade, ou si vous êtes sous l'influence d'alcool, de drogues ou de médicaments.

Utilisation conforme :

Les blocs-vannes se destinent au montage souterrain des électrovannes GARDENA.

Les types de commande suivants sont possibles :

Électrovanne 9V Bluetooth® réf. 1285 :

- Programmation directe de vanne avec l'application GARDENA Bluetooth® pour installation de vanne décentralisée.

Électrovanne réf. 1278 (24 V) :

- Jusqu'à 6 électrovannes commandables par câbles avec le programmeur 4030 réf. 1283 / 6030 réf. 1284 ou le smart Irrigation Control réf. 19032* et le câble de connexion réf. 1280.

* seulement disponible sur certains marchés.

Montage du filtre central en amont :

ATTENTION ! Pour protéger l'installation de l'encrassement, nous recommandons de monter en amont un filtre central GARDENA réf. 1510. Un filtre doit être monté en amont de toute l'installation si l'eau est sale.

L'utilisation en bonne et due forme du bloc-vanne suppose le respect du mode d'emploi fourni par GARDENA.

1. SECURITE

IMPORTANT !

Lisez la notice d'utilisation attentivement et conservez-la pour vous y référer ultérieurement.

RANGEMENT POUR L'HIVER !



→ **Observez les instructions de sécurité sur le bloc-vanne.**



→ **Précaution de rangement pour l'hiver : voir 3. ENTREPOSAGE Mise hors service/ Rangement pour l'hiver.**

→ **Observez les instructions de sécurité figurant dans le mode d'emploi.**



DANGER !

Ce produit génère un champ électromagnétique en cours de fonctionnement. Dans certaines conditions, ce champ peut avoir des effets sur le fonctionnement d'implants médicaux actifs ou passifs. Pour exclure le danger de situations pouvant entraîner des blessures graves ou mortelles, les personnes disposant d'un implant médical doivent consulter leur médecin et le fabricant de l'implant avant d'utiliser ce produit.



DANGER !

Les petites pièces peuvent être avalées. Les petits enfants peuvent s'étouffer avec le sac en plastique. Maintenez les petits enfants à l'écart pendant le montage.

2. MONTAGE

Vous trouverez ici une vidéo de l'assemblage du regard pré-monté V3 :



Vous trouverez ici une vidéo du montage des vannes :



Remarque : visser toutes les pièces à la main, sans outil.

- (Fig. 1) Graisser tous les joints toriques et étriers de fixation métalliques avec la graisse de silicone fournie.
- (Fig. 2.1) Le sélecteur (C) dispose de trois possibilités de raccordement. Visser les bouchons (D) sur les entrées non utilisées du sélecteur.
- (Fig. 2.2 – 2.5) Enficher le sélecteur et les raccords (G) et visser avec les écrous (E). Mettre en place le bouchon de purge (F).
- (Fig. 3) Enficher le tube télescopique long (I) dans le raccord côté sortie (étrier de fixation vers le haut).
- (Fig. 4) Visser le tube télescopique court (J) côté entrée de la vanne. Les flèches sur la vanne indiquent le sens d'écoulement.
- (Fig. 5.1) Enficher la vanne avec le tube télescopique court côté entrée du boîtier.
- (Fig. 5.2) Visser le tube télescopique long (I) côté sortie de la vanne.
- (Fig. 5.3 + 5.4) Presser l'étrier de fixation vers le bas. Éventuellement continuer de visser les tubes télescopiques jusqu'à ce que les étriers aillent vers le bas avec une légère résistance.
- (Fig. 6) Dans les passages éventuellement non utilisés, enficher un tube télescopique court (J) dans la sortie de sélecteur ouverte.
- (Fig. 7) Faire reposer le regard pré-monté sur un paquet de tout-venant et l'installer à ras du gazon.
V1: au moins 20 x 30 x 10 cm ; V3: au moins 35 x 30 x 10 cm
- (Fig. 8) Si plusieurs regards pré-montés sont reliés, utiliser des connecteurs adaptés conformément à l'illustration.
Astuce : visser plusieurs regards pré-montés les uns à côté des autres sur une planche en bois et les fixer ainsi.
- (Fig. 9) Enficher le bornier (N) dans le support.

→ (Fig. 10) **Raccordement de 1 regard pré-monté V3 avec 3 vannes 24 V :**

- Identifier les vannes avec les autocollants jaunes numérotés (1 – 15) pour une meilleure affectation.
- Dénuder le câble de connexion individuel (7 x 0,5 mm², réf. 1280) et le connecter aux bornes 1, 2, 3 du programmeur d'arrosage et au regard pré-monté V3. Connecter un autre câble individuel à la borne (C) du programmeur d'arrosage et au regard pré-monté V3.
- Connecter un câble des vannes 1, 2 et 3 aux bornes 1, 2, 3 du regard pré-monté. Connecter le deuxième câble des vannes aux bornes (C) dans le regard pré-monté.

Raccordement d'un autre regard pré-monté V3 avec 3 vannes :

- Connecter les câbles aux bornes 4, 5, 6 du programmeur d'arrosage et au premier regard pré-monté V3.
- Connecter un câble des vannes 4, 5 et 6 aux bornes 4, 5, 6 du deuxième regard pré-monté. Connecter le deuxième câble des vannes 4, 5, 6 aux bornes (C) dans le deuxième regard pré-monté.
- Avec un bout de câble court, connecter les bornes 4, 5, 6 et C du premier regard pré-monté aux bornes 4, 5, 6 et C du deuxième regard pré-monté.

→ (Fig. 11) Glisser le bouchon de protection (O) sur le bornier (N) et le visser avec les deux vis (M).

→ (Fig. 12) **Régler la commande de vanne : Commande entièrement automatique :**

- Mettre le sélecteur sur « **AUTO/OFF** ».
Débit d'eau piloté par le programme pour installation d'arrosage après programmation par le programmeur d'arrosage.
- Une vanne ouverte automatiquement ne peut pas être fermée manuellement.**

Commande manuelle :

- Mettre le sélecteur sur « **ON** ».
Débit d'eau permanent, indépendant de la programmation.
- (Fig. 13) Le couvercle peut être verrouillé à l'aide d'un petit cadenas ou d'un collier de fermeture (non fournis) en guise de sécurité antivol.

FR

3. ENTREPOSAGE



Mise hors service/Rangement pour l'hiver :

→ Afin d'éviter tout risque d'endommagement de vos bloc-vannes, nous vous demandons de respecter les quelques précautions suivantes avant toute période de gel :

1. Fermez le robinet et retirez le tuyau d'arrosage reliant votre robinet ou votre pompe au **départ enterré GARDENA réf. 2722** ou aérien de votre installation d'arrosage.
L'air doit pouvoir circuler.
2. Si votre installation d'arrosage est directement reliée au réseau des eaux domestiques de votre domicile, coupez l'alimentation en eau et ouvrez le robinet de purge.
3. Placez les leviers de sélection (fig. 12) de toutes les vannes sur la position « **ON** ».
4. **Purgez l'installation.**
Il est possible de le faire de 2 façons :
 - **Purgez l'installation avec de l'air comprimé.**
 - **Déposez toutes les vannes et rangez-les à l'abri du gel.**
 - **Sur le bloc-vanne V3, ouvrez le bouchon de purge (F) et videz le tuyau d'arrivée. Si les tuyaux partant du bloc-vanne V3 sont vidés avec une valve de purge (par ex. dans les tuyères GARDENA) qui n'est pas placée plus haut que l'électrovanne, les électrovannes peuvent rester montées dans le bloc.**
5. Enlevez la pile du module de commande.
6. Verrouillez le couvercle du boîtier (fig. 13.3).

Mise au rebut:

(conformément à la directive 2012/19/UE)



Le produit ne doit pas être jeté avec les ordures ménagères. Il doit être mis au rebut conformément aux prescriptions locales de protection de l'environnement en vigueur.

Important !

→ Mettez le produit au rebut par le biais de votre point de collecte et de recyclage local.

Mise au rebut en France :

Ces instructions sont valables pour la France uniquement.

→ Mettez le produit au rebut selon les consignes du Triman :



→ Jetez la version papier du manuel d'utilisation dans le bac de tri :



4. DÉPANNAGE

Problème	Cause possible	Remède
L'électrovanne ne s'ouvre pas, aucun passage d'eau	La programmation d'arrosage/le module de commande ne sont pas reliés correctement à l'électrovanne.	→ Reliez correctement la programmation d'arrosage/le module de commande à l'électrovanne.
	L'arrivée d'eau est interrompue.	→ Ouvrez l'arrivée d'eau.
La vanne ne se ferme pas, écoulement d'eau permanent	La vanne est montée dans le sens opposé à celui du passage de l'eau.	→ Tournez la vanne dans le boîtier (veillez au sens du passage de l'eau).
	Positionnez le levier de sélection (fig. 12) sur « ON ».	→ Réglez le levier (fig. 12) sur « AUTO/OFF ».
	Le module de commande a été retiré pendant l'arrosage.	→ Mettre le module de commande en place et éteindre avec celui-ci.



CONSEIL : veuillez vous adresser à votre centre de service après-vente GARDENA pour tout autre incident. Les réparations doivent uniquement être effectuées par les centres de service après-vente GARDENA ainsi que des revendeurs autorisés par GARDENA.

5. CARACTÉRISTIQUES TECHNIQUES

Electrovanne	Valeur /Unité
Pression de service min./max.	0,5 bar/12 bar
Matière en passage	Eau propre et claire
Température maximale de matière	40° C

Déclaration de conformité

Le texte intégral de la ou des déclaration(s) de conformité est disponible sur Internet à l'adresse suivante : www.gardena.com

6. ACCESSOIRES

Programmation	
Électrovanne 24V GARDENA	réf. 1278
Électrovanne 9V Bluetooth®	réf. 1285
Programmateurs 4030/6030 GARDENA	réf. 1283/1284
smart Irrigation Control GARDENA	réf. 19032/19209
Sonde d'humidité GARDENA	réf. 1867
Cable rallonge GARDENA pour Sonde	réf. 1868
Câble de connexion GARDENA	réf. 1280
Connexion GARDENA	réf. 1282
Filtre	
Filtre GARDENA	réf. 1510

7. GARANTIE/SERVICE APRÈS-VENTE

Enregistrement du produit :

Enregistrez votre produit sur gardena.com/registration.

Service après-vente :

Vous trouverez les coordonnées actuelles de notre service après-vente à la fin de ce document ainsi qu'en ligne :

- France : <https://www.gardena.com/fr/c/assistance/contact>
- Belgique : <https://www.gardena.com/be-fr/c/assistance/contact>
- Canada : <https://www.gardena.com/ca-fr/c/assistance/contact>
- Luxembourg : <https://www.gardena.com/de/service/service-lu/>
- Suisse : <https://www.gardena.com/ch-fr/assistance/conseils/contact/>
- Autres pays : <https://www.gardena.com/int/support/advice/contact/>



Vertaling van de originele instructies.

Uit veiligheidsoverwegingen mogen kinderen en jongeren onder de 16 jaar evenals personen die niet met deze gebruiksaanwijzing vertrouwd zijn, dit product niet gebruiken. Personen met een lichamelijke of geestelijke beperking mogen dit product alleen gebruiken als ze onder toezicht staan van of geïnstrueerd worden door een bevoegde persoon. Kinderen moeten onder toezicht staan, om ervoor te zorgen dat ze niet met het product spelen. Gebruik het product nooit wanneer u moe of ziek bent of wanneer u onder invloed bent van alcohol, drugs of geneesmiddelen.

Gebruik volgens de voorschriften:

De ventielboxen zijn bedoeld voor ondergrondse inbouw van de GARDENA Beregeningsventielen.

Besturingstechniek van de beregeningsventielen:

Beregeningsventiel 9V Bluetooth® art. 1285:

- Directe ventielprogrammering met de GARDENA Bluetooth®-app voor decentrale ventielinstallatie.

Beregeningsventiel art. 1278 (24 V):

- Maximaal 6 via een kabel aanstuurbare beregeningsventielen met de besproeiingsbesturing 4030 art. 1283/6030 art. 1284 of de smart Irrigation Control art. 19032* en de verbindingkabel art. 1280.

* alleen op bepaalde markten verkrijgbaar.

Centraalfilter inschakelen:

LET OP! Er wordt aangeraden een GARDENA centraal filter art. 1510 vóór de installatie te monteren om deze te beschermen tegen vuil. Bij vuilhoudend water moet een filter vóór de gehele installatie worden gemonteerd.

Het aanhouden van de door GARDENA bijgevoegde instructies voor gebruik is een vereiste voor het correcte gebruik van de ventielbox.

NL

1. VEILIGHEID

BELANGRIJK!

Lees de gebruiksaanwijzing zorgvuldig en bewaar deze om later nog eens te kunnen nalezen.

OVERWINTEREN!



→ Houd u zich aan de veiligheidsvoorschriften op de ventielbox.



→ Voor het invallen van de vorst: zie 3. OPBERGEN Buitenbedrijfstelling / Overwinteren.
→ Lees de veiligheidsaanwijzingen in de instructies voor gebruik.



GEVAAR!

Dit product genereert tijdens de werking een elektromagnetisch veld. Dit veld kan onder bepaalde omstandigheden invloed hebben op de werkwijze van actieve of passieve medische implantaten. Om het gevaar van situaties die kunnen leiden tot ernstige of dodelijke verwondingen uit te sluiten, dienen personen met een medisch implantaat hun arts en de fabrikant van het implantaat te raadplegen alvorens dit product te gebruiken.



GEVAAR!

Kleinere onderdelen kunnen gemakkelijk worden ingeslikt. De polyzak vormt een verstikkingsgevaar voor kleine kinderen. Houd kleine kinderen tijdens de montage uit de buurt.

2. MONTAGE

Een video over montage van de ventielbox V3 vindt u hier:



Een video over inbouw van de ventielen vindt u hier:



Aanwijzing: Alle onderdelen alleen met de hand zonder gereedschap vastdraaien.

- (Afb. 1) Vet alle O-ringen en metalen fixatiebeugels in met bijgaand siliconenvet.
- (Afb. 2.1) Het verdeelstuk (C) heeft drie aansluitmogelijkheden. Draai afsluitdoppen (D) op de ongebruikte ingangen van het verdeelstuk.
- (Afb. 2.2 – 2.5) Steek verdeelstuk en aansluitingen (G) in de box en schroef ze vast met de moeren (E). Breng de afwateringsdop (F) aan.
- (Afb. 3) Steek de lange telescoopbuis (I) in de aansluiting aan uitgangszijde (fixatiebeugel naar boven).
- (Afb. 4) Draai de korte telescoopbuis (J) in de ingangszijde van het ventiel. De pijlen op het ventiel geven de doorstroomrichting aan.
- (Afb. 5.1) Steek het ventiel met de korte telescoopbuis in de ingangszijde van de box.
- (Afb. 5.2) Draai de lange telescoopbuis (I) in de uitgangszijde van het ventiel.
- (Afb. 5.3 + 5.4) Druk de fixatiebeugel naar beneden. Draai de telescoopbuizen eventueel verder naar binnen tot de beugels met geringe weerstand naar beneden gaan.

- (Afb. 6) Steek een korte telescoopbuis (J) in de open verdeelstukuitgang van doorgangen die eventueel niet worden gebruikt.
- (Afb. 7) Leg een laag grof grind onder de ventielbox en installeer deze op gelijk niveau met de grasnerf.

V1: min. 20 x 30 x 10 cm; V3: min. 35 x 30 x 10 cm

- (Afb. 8) Gebruik passende verbindingstukken, volgens de afbeelding, om meerdere ventielboxen met elkaar te verbinden.

Tip: Schroef meerdere ventielboxen naast elkaar op een houten plank en zet ze zo vast.

- (Afb. 9) Steek de contactstrip (N) in de houder.

- (Afb. 10) **Aansluiting van 1 ventielbox V3 met 3 24V-ventielen:**

- Markeer de ventielen met de genummerde gele stickers (1 – 15) om ze beter te kunnen toewijzen.
- Strip de enkelvoudige draden van de verbindingkabel (7 x 0,5 mm², art. 1280) en verbind deze met de klemmen 1, 2, 3 op de besproeiingsbesturing en van de ventielbox V3. Verbind nog een enkelvoudige draad met de klem (C) op de besproeiingsbesturing en met de ventielbox V3.
- Verbind telkens een draad van ventiel 1, 2 en 3 met de klemmen 1, 2, 3 van de ventielbox. Verbind de tweede draad van de ventielen met de klemmen (C) in de ventielbox.

- (Afb. 11) **Aansluiting van een tweede ventielbox V3 met 3 ventielen:**

- Verbind de draden met de klemmen 4, 5, 6 op de besproeiingsbesturing en met de eerste ventielbox V3.

- Verbind telkens een draad van ventiel 4, 5 en 6 met klem 4, 5 en 6 van de tweede ventielbox. Verbind de tweede draad van de ventielen 4, 5, 6 met de klemmen (C) in de tweede ventielbox.
- Verbind de klemmen 4, 5, 6 en C van de eerste ventielbox met een kort stuk draad met de klemmen 4, 5, 6 en C van de tweede ventielbox.

→ (Afb. 11) Schuif beschermkapje (O) over de contactstrip (N) en schroef dit vast met de beide schroeven (M).

→ (Afb. 12) Ventielbesturing instellen:

Volautomatische besturing:

- Zet de keuzehendel op "AUTO/OFF".
Programmagestuurde waterdoorstroming naar de besproeiingsinstallatie na programmering door besproeiingsbesturing.
- Een automatisch geopend ventiel kan niet handmatig op het ventiel worden gesloten.**

Handmatige besturing:

- Zet de keuzehendel op "ON" zetten.
Permanente waterdoorstroming, onafhankelijk van de programmering.
- (Afb. 13) Als diefstalbeveiliging kan het deksel met een klein hangslot of kabelslot (niet inbegrepen) worden afgesloten.



3. OPBERGEN



Buitenbedrijfstelling / Overwinteren:

→ Om beschadiging van het beregeningsventiel te voorkomen moeten – in het bijzonder voor de vorstperiode – de volgende maatregelen genomen worden:

1. Waterkraan sluiten en verbindingsslang tussen waterkraan en **GARDENA Aansluitdoos art. 2722** losmaken.
Daarmee kan lucht nastromen.
2. Bij directe aansluiting van de besproeiingsinstallatie aan het huiswater-net de watertoevoer uitzetten en aftapkraan in het huiswater-net openzetten.
3. De keuzehendels (afb. 12) van alle ventielen op stand "ON" zetten.
4. **Beregeningsventiel/Ventielbox leegmaken.**
Daartoe zijn er de volgende mogelijkheden:
 - Installatie met perslucht leegblazen.
 - Alle ventielen uitbouwen en vorstvrij opbergen.

- Bij ventielbox V3 de ontwateringskap (F) openen en detvoevoerleiding leegmaken. Voor zover de leidingen vanaf de ventielbox V3 via een ontwateringsventiel (bijv. in de GARDENA verzonken sproeiers), dat niet hoger dan het beregeningsventiel aangebracht is, leeggemaakt wordt, kunnen de beregeningsventielen in de ventielbox gemonteerd blijven.

5. Batterij uit de besturingsmodule halen.
6. Schachtdeksel vergrendelen (afb. 13.3).



Afvoeren: (conform RL2012/19/EU)

Het product mag niet met het normale huishoudelijke afval worden afgevoerd. Het moet volgens de geldende lokale milieuvorschriften worden afgevoerd.

BELANGRIJK! Voer het product via uw plaatselijke recycling-verzamelpunt af.

5. TECHNISCHE GEGEVENS

Beregeningsventiel	Waarde / Eenheid
Min./max. gebruiksdruk	0,5 bar tot 12 bar
Doorstroommedium	schoon zoet water
Max. mediumtemperatuur	40° C

Verklaring van overeenstemming

De volledige tekst van de EC-verklaring van overeenstemming is beschikbaar op het volgende internetadres: www.gardena.com

6. TOEBEHOREN

Besturing	
GARDENA beregeningsventiel 24V	art. 1278
GARDENA Beregeningsventiel 9V Bluetooth®	art. 1285
GARDENA Besproeiingscomputer 4030/6030	art. 1283/1284
GARDENA Irrigation Control besproeiingsbesturing	art. 19032/19209
GARDENA Bodemvochtigheidssensor	art. 1867
GARDENA Verlengkabel voor Sensor	art. 1868
GARDENA Verbindingskabel	art. 1280
GARDENA Verbindingsklem	art. 1282
Filter	
GARDENA Centraalfilter	art. 1510

7. GARANTIE/SERVICE

Productregistratie:

Registreer uw product op gardena.com/registration.

Service:

U vindt de actuele contactgegevens van onze service op de achterzijde en online:

- België: <https://www.gardena.com/be-fr/c/assistance/contact>
- Nederland: <https://www.gardena.com/nl/c/ondersteuning/contact>
- Andere landen: <https://www.gardena.com/int/support/advice/contact/>

IT GARDENA Pozzetto per valvole V1 / V3



Traduzione delle istruzioni originali.

Per motivi di sicurezza, questo prodotto non deve essere utilizzato da parte di bambini e adolescenti con età inferiore a 16 anni nonché da parte di persone che non siano perfettamente familiarizzate con il contenuto delle presenti istruzioni per l'uso. Le persone con capacità fisiche o mentali limitate possono utilizzare il prodotto solo sotto la sorveglianza di una persona competente e responsabile nonché sotto istruzione. I bambini devono essere sempre sorvegliati, per essere certi che non giochino con il prodotto. Non utilizzare mai il prodotto quando si è stanchi, malati o sotto l'influenza di alcool, sostanze stupefacenti o farmaci.

Destinazione d'uso:

I pozzetti raccordati GARDENA rappresentano la soluzione più pratica per installare le valvole dell'impianto d'irrigazione.

Il funzionamento dell'impianto può essere automatizzato per mezzo di apposite unità elettroniche a seconda del tipo di valvola impiegata:

Elettrovalvola 9V Bluetooth® art. 1285:

- Programmazione diretta della valvola con l'app GARDENA Bluetooth® per l'installazione decentrata della valvola.

La valvola cordless da 9 V, GARDENA art. 1278:

- Massimo 6 elettrovalvole controllabili via cavo dotate della centralina 4030 cod. art. 1283/6030 art. 1284 oppure dello smart Irrigation Control art. 19032* e del cavo di connessione art. 1280.

* disponibile solo in mercati di vendita selezionati.

Filtro centrale:

ATTENZIONE! Per proteggere l'impianto dallo sporco, un filtro centrale GARDENA art. 1510 viene commutato a monte.

In presenza di acqua sporca, un filtro deve essere commutato a monte per l'intero impianto.

Per un uso corretto attenersi alle istruzioni del fabbricante.

1. SICUREZZA

IMPORTANTE!

Si prega di leggere attentamente le istruzioni per l'uso e di conservarle per rileggerle.

IN INVERNO!



→ **Attenzione ai simboli di sicurezza riportati sul pozzetto.**

→ **Per il ricovero invernale procedere: vedi 3. CONSERVAZIONE
Messa fuori servizio/In inverno.**

→ **Attenersi alle istruzioni d'uso.**



PERICOLO!

Questo prodotto durante il suo funzionamento genera un campo elettromagnetico. Questo campo può, in presenza di particolari situazioni, agire sul funzionamento di impianti medici attivi o passivi. Per escludere il pericolo di situazioni che possano condurre a lesioni gravi o mortali le persone che hanno un impianto medico devono, prima dell'utilizzo di questo prodotto, consultarsi con il proprio medico e il produttore dell'impianto.



PERICOLO!

I piccoli pezzi possono essere ingeriti facilmente. I sacchetti in polietilene rappresentano un pericolo di soffocamento per i bambini piccoli. Tenere i bambini lontano durante il montaggio.

2. MONTAGGIO

Un video per l'assemblaggio del pozzetto raccordato V3 è reperibile qui:



Un video per il montaggio delle valvole è reperibile qui:



Nota: avvitare tutte le parti solo manualmente senza usare attrezzi.

- (Fig. 1) Ingrassare tutte le guarnizioni circolari e le staffe di fissaggio in metallo con il grasso silconico in dotazione.
- (Fig. 2.1) Il distributore (C) ha tre opzioni di raccordo. Avvitare tappi (D) sugli ingressi non necessari del distributore.
- (Fig. 2.2 – 2.5) Inserire distributore e attacchi (G) e avvitare con i dadi (E). Applicare un tappo di sfianto (F).
- (Fig. 3) Introdurre il tubo telescopico lungo (I) nell'attacco lato uscita (staffa di fissaggio verso l'alto).
- (Fig. 4) Avvitare il tubo telescopico corto (J) nel lato di ingresso della valvola. Le frecce sulla valvola indicano la direzione di flusso.
- (Fig. 5.1) Inserire la valvola con tubo telescopico corto nel lato di ingresso del pozzetto.
- (Fig. 5.2) Avvitare il tubo telescopico lungo (I) nel lato di uscita della valvola.
- (Fig. 5.3 + 5.4) Premere verso il basso la staffa di fissaggio. Eventualmente continuare ad avvitare i tubi telescopici finché la staffa non scendono con ridotta resistenza.
- (Fig. 6) Nei passaggi eventualmente non necessari, introdurre un tubo telescopico corto (J) nell'uscita aperta del distributore.
- (Fig. 7) Spessorare il pozzetto raccordato con una confezione di ghiaia grossolana e montarlo al livello della cotica erbosa.
V1: min 20 x 30 x 10 cm; V3: min 35 x 30 x 10 cm
- (Fig. 8) In caso di collegamento di diversi pozzetti raccordati utilizzare connettori adatti si veda l'immagine.
Suggerimento: avvitare diversi pozzetti raccordati uno accanto all'altro su una tavola di legno e fissarli.
- (Fig. 9) Introdurre la morsettiera (N) nel supporto.

→ (Fig. 10) **Collegamento di 1 pozzetto raccordato V3 con 3 valvole da 24 V:**

- Per una migliore assegnazione, contrassegnare le valvole con gli adesivi gialli numerati (1 – 15).
- Spellare il cavo singolo del cavo di connessione (7 x 0,5 mm², art. 1280) e collegarlo con i morsetti 1, 2, 3 sull'unità di controllo per irrigazione nonché sul pozzetto raccordato V3. Collegare un ulteriore cavo singolo con il morsetto (C) sull'unità di controllo per irrigazione nonché sul pozzetto raccordato V3.
- Collegare un cavo delle valvole 1, 2 e 3 con i morsetti 1, 2, 3 del pozzetto raccordato. Collegare il secondo cavo delle valvole con i morsetti (C) nel pozzetto raccordato.

Collegamento di un ulteriore pozzetto raccordato V3 con 3 valvole:

- Collegare il cavo con i morsetti 4, 5, 6 sull'unità di controllo per irrigazione nonché sul primo pozzetto raccordato V3.
- Collegare un cavo delle valvole 4, 5 e 6 con il morsetto 4, 5, 6 del secondo pozzetto raccordato. Collegare il secondo cavo delle valvole 4, 5, 6 con i morsetti (C) nel secondo pozzetto raccordato.
- Con un pezzo corto di cavo, collegare i morsetti 4, 5, 6 e C del primo pozzetto raccordato con i morsetti 4, 5, 6 e C del secondo pozzetto raccordato.

→ (Fig. 11) Spingere il cappuccio protettivo (O) sulla morsettiera (N) e stringere con entrambe le viti (M).

→ (Fig. 12) **Impostazione del controllo valvola:**

Controllo completamente automatico:

- Mettere il selettore a leva su "AUTO/OFF".
Portata d'acqua programmata diretta all'impianto di irrigazione dopo programmazione mediante unità di controllo per irrigazione.
Una valvola che si apre automaticamente non può essere chiusa manualmente.

Controllo manuale:

- Mettere il selettore a leva su "ON".
Portata d'acqua permanente e indipendente dalla programmazione.
- (Fig. 13) Il coperchio può essere chiuso con un piccolo lucchetto o con una levetta di chiusura (non compresa) come antifurto.



3. CONSERVAZIONE



Messa fuori servizio/In inverno:

→ Per evitare che durante l'inverno il gelo provochi danni alla valvola, seguire scrupolosamente le istruzioni riportate qui di seguito:

1. Chiudere il rubinetto dell'acqua e staccare il tubo che lo collega al **raccordo interrato (GARDENA art. 2722)**.
L'aria può così fuoriuscire liberamente.
2. Se l'impianto è collegato direttamente alla rete idrica domestica, chiudere l'acqua e aprire il rubinetto di scarico della condotta di casa.
3. Spostare la levetta (fig. 12) di ciascuna valvola sulla posizione "ON".
4. **Svuotare la valvola di irrigazione/pozzetto delle valvole.**
Ci sono le seguenti opzioni per farlo:
 - **Svuotare completamente l'impianto dell'acqua residua, in caso utilizzando aria compressa.**
 - **Oppure rimuovere tutte le valvole e riportarle in luogo riparato dal gelo.**

- Oppure svitare il tappo (F) che chiude il foro di drenaggio nel pozzetto V3 e lasciar fuoriuscire tutta l'acqua. Se le linee che partono dal pozzetto sono in pendenza e c'è modo di svuotarle completamente (in automatico grazie a una valvola di drenaggio o manualmente aprendo un tappo finale) non è necessario smontare le valvole.

5. Estrarre le pile dall'unità di comando.
6. Bloccare il coperchio del pozzetto (fig. 13.3).



Smaltimento: (ai sensi della direttiva 2012/19/UE)

Il prodotto non può essere smaltito insieme ai normali rifiuti domestici. Deve essere smaltito in base alle prescrizioni ambientali localmente applicabili.

IMPORTANTE! Smaltire il prodotto nel o tramite il punto di raccolta locale per il riciclaggio.



4. ELIMINAZIONE DEI GUASTI

Problema	Possibile causa	Rimedio
La valvola non si apre, il passaggio d'acqua è bloccato	L'unità di comando che deve far funzionare in automatico la valvola non è ben collegata.	→ Se si è automatizzato l'impianto con una centralina a 12 canali controllare i collegamenti dei fili; se si è scelta la soluzione senza cavi con modulo pilota, accertarsi che quest'ultimo sia posizionato correttamente sulla testa della valvola.
	Il rubinetto che alimenta l'impianto è chiuso.	→ Aprire il rubinetto.
La valvola non si chiude, il flusso d'acqua non si arresta	La valvola è montata in senso contrario alla direzione di scorrimento dell'acqua sulla linea.	→ Smontare la valvola e riposizionarla girata nel verso giusto.
	La levetta (fig. 12) è posizionata su "ON".	→ Spostare la levetta (fig. 12) su "AUTO/OFF".
	Mentre è in corso l'irrigazione, il modulo pilota è stato rimosso.	→ Ricollocare il modulo pilota sulla testa della valvola e chiudere il flusso d'acqua tramite l'apposito pulsante.



NOTA: rivolgersi, in presenza di altri problemi, all'Assistenza Clienti GARDENA di competenza. Le riparazioni possono essere eseguite solamente dall'Assistenza Clienti GARDENA così come da rivenditori specializzati che sono autorizzati da GARDENA.

5. DATI TECNICI

Valvola	Valore / Unità
Presión de trabajo mín./máx.	0,5 bar–12 bar
Fluido	Acqua chiara dolce
Temperatura max. dell'acqua	40° C

Dichiarazione di conformità

Il testo completo delle dichiarazioni di conformità è disponibile al seguente indirizzo web: www.gardena.com

6. ACCESSORI

Automatizzazione	
GARDENA Bewässerungsventil 24V	art. 1278
GARDENA Elettrovalvola 9V Bluetooth®	art. 1285
GARDENA Programación de riego 4030/6030	art. 1283/1284
GARDENA smart Irrigation Control	art. 19032/19209
GARDENA Tester di umidità	art. 1867
GARDENA Cavo di prolunga per sensore	art. 1868
GARDENA Cavo di connessione	art. 1280
GARDENA Fermacavo	art. 1282

Filtraggio

GARDENA Filtro centrale	art. 1510
-------------------------	-----------

7. GARANZIA/ASSISTENZA

Registrazione del prodotto:

Registrare il prodotto all'indirizzo [gardena.com/registration](https://www.gardena.com/registration).

Assistenza:

Le informazioni di contatto aggiornate del nostro servizio di assistenza sono disponibili sul retro e online:

- Italia:
<https://www.gardena.com/it/supporto/informazioni/contatti/>
- Svizzera:
<https://www.gardena.com/ch-it/supporto/informazioni/contatti/>

ES GARDENA Caja de válvulas V1 / V3



Traducción de las instrucciones de empleo originales.

Por motivos de seguridad no está permitido el uso de este producto a niños y jóvenes menores de 16 años y a las personas que no estén familiarizadas con este manual de instrucciones. Las personas con discapacidad mental o física solo pueden usar el producto bajo la supervisión de una persona responsable. Vigile a los niños y asegúrese de que no pueden jugar con el producto. Nunca utilice el producto si usted está cansado o enfermo, ha tomado alcohol, drogas o medicinas.

Uso adecuado:

Las cajas de válvulas son indicadas para el montaje subterráneo de las válvulas de riego de GARDENA.

Los siguientes tipos de control son posibles:

Electroválvula 9 V Bluetooth® ref. 1285:

- Programación directa de válvulas mediante la aplicación GARDENA con Bluetooth® para instalar las válvulas de forma descentralizada.

Válvula de riego art. 1278 (24 V):

- Hasta 6 electroválvulas controlables por cable con el **programador 4030 ref. 1283/6030 ref. 1284** o el **smart Irrigation Control ref. 19032*** y el **cable de unión ref. 1280**.

* sólo disponible en mercados de consumo seleccionados.

Preconecte el filtro central:

¡ATENCIÓN! Para proteger la instalación de la suciedad, se recomienda anteponer un filtro central GARDENA ref. 1510. Si el agua contiene suciedad, es imprescindible instalar un filtro previo para toda la instalación.

Para utilizar correctamente la caja de válvulas es imprescindible seguir las instrucciones de uso adjuntas por GARDENA.

1. SEGURIDAD

¡IMPORTANTE!

Lea las instrucciones de uso y guárdelas a mano para su consulta posterior.

CONSERVACIÓN DURANTE EL INVIERNO!



→ **Observe las indicaciones de seguridad en la caja de válvulas.**



→ **Antes del comienzo del invierno: consulte 3. ALMACENAMIENTO Puesta fuera de servicio/Conservación durante el invierno.**

→ **Observe las indicaciones de seguridad en las instrucciones para el uso.**



¡PELIGRO!

Este producto genera un campo electromagnético durante el funcionamiento. Este campo puede influir, bajo determinadas circunstancias, en el modo de funcionamiento de implantes médicos activos o pasivos. Con el fin de evitar el riesgo de situaciones que pudieran conllevar lesiones graves o incluso mortales, las personas que lleven un implante médico deberán consultar al médico y fabricante del implante antes de usar este producto.



¡PELIGRO!

Las piezas pequeñas se pueden ingerir con facilidad. Los niños pequeños corren el riesgo de asfixiarse con la bolsa. Por este motivo, mantenga a los niños pequeños alejados del lugar de montaje.

2. MONTAJE

Aquí encontrará un video con indicaciones para ensamblar la arqueta pre-montada V3:



Aquí encontrará un video con indicaciones para montar las válvulas:



Nota: atornille todas las piezas a mano, sin usar herramientas.

→ (Fig. 1) Engrasar todas las juntas tóricas y los arcos de fijación metálicos con la grasa siliconada que viene incluida en el equipo.

→ (Fig. 2.1) El distribuidor (C) tiene tres posibles conexiones. Enroscar los tapones de cierre (D) en las entradas del distribuidor que no vayan a utilizarse.

→ (Fig. 2.2 – 2.5) Insertar el distribuidor y las conexiones (G) y enroscar las tuercas (E). Colocar el tapón de evacuación (F).

→ (Fig. 3) Insertar el tubo telescópico largo (I) en la conexión del lado de salida (con el arco de fijación hacia arriba).

→ (Fig. 4) Enroscar el tubo telescópico corto (J) en el lado de entrada de la válvula. Las flechas de la válvula indican el sentido de flujo.

→ (Fig. 5.1) Insertar la válvula con el tubo telescópico corto en el lado de entrada de la arqueta.

IT

ES

- (Fig. 5.2) Enroscar el tubo telescópico largo (I) en el lado de salida de la válvula.
- (Fig. 5.3 + 5.4) Apretar hacia abajo el arco de fijación. Si es preciso, seguir enroscando los tubos telescópicos hasta que los arcos desciendan con facilidad.
- (Fig. 6) Si no se necesita algún conducto, insertar un tubo telescópico corto (J) en la salida abierta del distribuidor.
- (Fig. 7) Verter un paquete de grava gruesa como base para la arqueta pre-montada y colocar la arqueta de manera que quede enrasada con la superficie del césped.
V1: mín. 20 x 30 x 10 cm; V3: mín. 35 x 30 x 10 cm
- (Fig. 8) Si se combinan varias arquetas pre-montadas, utilizar conectores adecuados como se indica en la figura.
Consejo: fijar varias arquetas pre-montadas en serie atornillándolas a una plancha de madera.
- (Fig. 9) Insertar la regleta de bornes (N) en el alojamiento correspondiente.
- (Fig. 10) **Conexión de 1 arqueta pre-montada V3 con 3 válvulas de 24 V:**
 - Marcar las válvulas con los adhesivos amarillos numerados (1 – 15) para facilitar su identificación.
 - Retirar el aislamiento en los extremos de los cables individuales de unión (7 x 0,5 mm², art. 1280) y conectarlos con los bornes 1, 2 y 3 del control de riego y de la arqueta pre-montada V3. Conectar otro cable individual con el borne (C) del control de riego y de la arqueta pre-montada V3.
 - Conectar un cable en cada una de las válvulas 1, 2 y 3 que las una respectivamente a los bornes 1, 2 y 3 de la arqueta pre-montada.

Conectar el segundo cable de cada válvula con uno de los bornes (C) de la arqueta pre-montada.

Conexión de otra arqueta pre-montada V3 con 3 válvulas:

- Conectar los cables con los bornes 4, 5, 6 del control de riego y de la primera arqueta pre-montada V3.
- Conectar un cable en cada una de las válvulas 4, 5 y 6 que las una respectivamente a los bornes 4, 5 y 6 de la segunda arqueta pre-montada. Conectar el segundo cable de las válvulas 4, 5 y 6 con uno de los bornes (C) de la segunda arqueta pre-montada.
- Con un trozo corto de cable, conectar los bornes 4, 5, 6 y C de la primera arqueta pre-montada con los bornes 4, 5, 6 y C de la segunda arqueta pre-montada.
- (Fig. 11) Acoplar la cubierta protectora (O) a la regleta de bornes (N) y atornillarla firmemente con los dos tornillos (M).
- (Fig. 12) **Ajuste del control de válvulas:**
Control totalmente automático:
 - Poner la palanca selectora en "AUTO/OFF".
Caudal de agua para la instalación de riego, controlado mediante la programación del control de riego.
Si una válvula se ha abierto automáticamente, no se puede cerrar accionándola a mano.
- Control manual:**
 - Poner la palanca selectora en "ON".
Caudal de agua permanente, independiente de la programación.
- (Fig. 13) Como medida de protección antirobo, puede cerrarse la tapa con un pequeño candado o con una eslinga de cierre (no incluida).

3. ALMACENAMIENTO



Puesta fuera de servicio/ Conservación durante el invierno:

→ Para evitar desperfectos en las válvulas de riego, deben tomarse las siguientes medidas, en especial antes del período de invierno:

1. Cerrar el grifo del agua y soltar el tubo de unión entre el grifo de agua y la **caja de conexión GARDENA ref. 2722**. De este modo puede pasar el aire.
2. Si la instalación de riego está conectada directamente con la red de agua doméstica, cerrar el paso del agua y abrir el grifo de purga en la tubería de agua doméstica.
3. Poner las palancas de selección (fig. 12) de todas las válvulas en la posición "ON".
4. **Vacíe el dispositivo.**
Para ello se dan las siguientes posibilidades:
 - **Vacíe el dispositivo insuflando aire comprimido.**
 - **Desmonte todas las válvulas y almacénelas en un lugar protegido contra las heladas.**

- **Abra el casquete de drenaje (F) en la caja de válvulas V3 y vacíe la conducción. Las válvulas de riego pueden permanecer montadas en la caja de válvulas en tanto que los conductos de salida de la caja de válvulas V3 se vacíen a través de una válvula de vaciado que no esté colocada en una posición más alta que la válvula de riego (p.ej. en los micro-aspersores enterrados de GARDENA).**
- 5. Sacar la pila de la unidad de control por radio.
- 6. Bloquear la tapa de la caja (fig. 13.3).



Cómo eliminar el producto usado:

(según normativa Directiva 2012/19/UE)

El producto no deberá eliminarse con la basura doméstica normal. Se deberá eliminar según las normativas medioambientales vigentes locales.

¡IMPORTANTE! Elimine el producto a través o por medio del puesto recolector de reciclaje del municipio respectivo.

4. SOLUCIÓN DE AVERÍAS

Problema	Posible causa	Solución
La válvula de riego no se abre, no hay flujo de agua	Control de riego/componente de control no unido correctamente con la válvula de riego.	→ Una el control de riego/componente de control correctamente con la válvula de riego.
	Suministro de agua interrumpido.	→ Abrir la entrada de agua.
La válvula de riego no se cierra, flujo de agua permanente	La válvula de riego está colocada con sentido inverso a la dirección del agua.	→ Gire la válvula de riego en el compartimento (observe la dirección del agua).
	Palanca de selección (fig. 12) en "ON".	→ Poner la palanca de selección (fig. 12) en "AUTO/OFF".
	Se ha retirado el componente de control durante el riego.	→ Colocar el componente de control y desconectar mediante el componente de control.



NOTA: En caso de avería, rogamos dirigirse a su Centro de Servicio Técnico de GARDENA. Únicamente los Centros de Servicio Técnico de GARDENA, así como los distribuidores autorizados por GARDENA, pueden realizar reparaciones en sus productos.

5. DATOS TÉCNICOS

Válvula magnética	Valor / Unidad
Presión de trabajo mín./máx.	0,5 bar hasta 12 bar
Medio de riego	Agua dulce clara
Temperatura del medio máx.	40° C

Declaración de conformidad

El texto íntegro de la o de las declaraciones de conformidad CE está disponible en la siguiente dirección: www.gardena.com

6. ACCESORIOS

Control	
GARDENA Electroválvula de 24 V	ref. 1278
GARDENA Electroválvula 9 V Bluetooth®	ref. 1285
GARDENA Programación de riego 4030/6030	ref. 1283/1284
GARDENA Control de riego smart	ref. 19032/19209
GARDENA Sensor de humedad	ref. 1867
GARDENA Cable de prolongación para Sensor	ref. 1868
GARDENA Cable de conexión	ref. 1280
GARDENA Pinza de unión	ref. 1282
Filtros	
GARDENA Filtro central	ref. 1510

7. GARANTÍA/SERVICIO

Registro del producto:

Registre su producto en gardena.com/registration.

Servicio:

Puede encontrar la información de contacto actualizada de nuestro servicio en la contraportada y en línea:

- España: <https://www.gardena.com/es/asistencia/ayuda/contacto/>
- Otros países: <https://www.gardena.com/int/support/advice/contact/>

PT GARDENA Boxe de válvulas V1 / V3



Tradução do manual de instruções original.

Por motivos de segurança, este produto não deve ser utilizado por crianças e jovens com idade inferior a 16 anos, nem por pessoas que não estejam familiarizadas com estas instruções de utilização. As pessoas com reduzidas capacidades físicas ou mentais só podem utilizar o produto, se forem supervisionadas ou instruídas por uma pessoa responsável. As crianças devem ser supervisionadas para garantir que elas não brincam com o produto. Nunca utilize o produto se estiver cansado, doente ou sob a influência de álcool, drogas ou medicamentos.

Utilização prevista:

As Boxes de válvulas destinam-se à montagem no subsolo das válvulas de irrigação da GARDENA.

O sistema permite os seguintes tipos de controlo:

Eletroválvula 9V Bluetooth® n.º ref. 1285:

- Programação direta da válvula com a App GARDENA Bluetooth® para a instalação descentralizada da válvula.

Válvula de irrigação n.º ref. 1278 (24 V):

- Até 6 eletroválvulas controladas por cabo com o controlador de rega 4030 n.º ref. 1283/6030 n.º ref. 1284 ou o smart Irrigation Control n.º ref. 19032* e o cabo de ligação n.º ref. 1280

* apenas disponível em mercados de selecção restrita.

Intercalar o filtro central:

ATENÇÃO! Para a proteção do sistema contra sujidade recomendamos ligar a montante um filtro central n.º ref. 1510. No caso de água suja, é necessário ligar a todo o sistema um filtro a montante.

Para o uso correcto da Boxe de válvulas é obrigatório seguir o manual de instruções fornecido pela GARDENA.

ES

PT

1. SEGURANÇA

IMPORTANTE!

Leia o manual de instruções com atenção e guarde-o para consulta futura.

INVERNAR!



→ **Observe as indicações de segurança na Boxe deválvulas.**



→ **Antes das geadas: consulte 3. ARMAZENAMENTO Colocação fora de serviço/Invernar.**
→ **Observe as instruções de segurança indicadas nas instruções de utilização.**



PERIGO!

Este produto cria um campo eletromagnético durante o funcionamento. Em determinadas condições, este campo pode afetar o modo de funcionamento de implantes médicos ativos ou passivos. Para evitar situações de risco que possam provocar ferimentos graves ou mortais, as pessoas com um implante médico devem consultar o seu médico e o fabricante do implante antes da utilização deste produto.



PERIGO!

As peças mais pequenas podem ser engolidas. O saco de plástico representa um risco de asfixia para crianças. Mantenha as crianças afastadas durante a montagem.

2. MONTAGEM

Encontra um vídeo para a montagem da caixa de válvulas V3 aqui:



Encontra um vídeo para a montagem das válvulas aqui:



Nota: enroscar todas as peças à mão, sem usar ferramenta.

- (Fig. 1) Lubrificar todos os o-rings e grampos de fixação de metal com massa de silicone fornecida.
- (Fig. 2.1) O distribuidor (C) tem três opções de ligação. Aparafusar as tampas de fecho (D) nas entradas não necessárias do distribuidor.
- (Fig. 2.2 – 2.5) Encaixar distribuidor e ligações (G) e aparafusar com as porcas (E). Colocar a tampa de drenagem (F).
- (Fig. 3) Inserir o tubo telescópico comprido (I) na ligação do lado de saída (grampo de fixação para cima).
- (Fig. 4) Enroscar o tubo telescópico curto (J) no lado de entrada da válvula. As setas presentes na válvula mostram o sentido do fluxo.
- (Fig. 5.1) Inserir a válvula com o tubo telescópico curto no lado de entrada da caixa.
- (Fig. 5.2) Enroscar o tubo telescópico comprido (I) no lado de saída da válvula.
- (Fig. 5.3 + 5.4) Pressionar o grampo de fixação para baixo. Enroscar eventualmente os tubos telescópicos até o arco se deslocar para baixo com pouca resistência.
- (Fig. 6) Em passagens eventualmente não necessárias inserir um tubo telescópico curto (J) na saída aberta do distribuidor.
- (Fig. 7) Colocar um pacote de gravilha por baixo da caixa de válvulas e montar rente à relva.
V1: mín. 20 x 30 x 10 cm; V3: mín. 35 x 30 x 10 cm
- (Fig. 8) Ao ligar várias caixas de válvulas usar uniões adequadas conforme a figura.
Dica: enroscar e fixar várias caixas de válvulas lado a lado numa tábuca de madeira.
- (Fig. 9) Inserir bloco de terminais (N) no suporte.

→ (Fig. 10) **Ligação de 1 caixa de válvulas V3 com 3 válvulas 24 V:**

- Identificar as válvulas com os autocolantes amarelos numerados (1 – 15) para uma melhor correspondência.
- Descarnar o cabo individual do cabo de ligação (7 x 0,5 mm², n.º ref. 1280) e ligar a bornes 1, 2, 3 no controlador de rega e na caixa de válvulas V3. Unir um outro cabo individual com o borne (C) no controlador de rega e na caixa de válvulas V3.
- Unir cada cabo da válvula 1, 2 e 3 com os bornes 1, 2, 3 da caixa de válvulas. Unir o segundo cabo das válvulas com os bornes (C) na caixa de válvulas.

Ligação de uma outra caixa de válvulas V3 com 3 válvulas:

- Unir o cabo com os bornes 4, 5, 6 no controlador de rega e na primeira caixa das válvulas V3.
- Unir cada cabo da válvula 4, 5 e 6 com o borne 4, 5, 6 da segunda caixa de válvulas. Unir o segundo cabo das válvulas 4, 5, 6 com os bornes (C) na segunda caixa de válvulas.
- Com uma pequena parte do cabo unir os bornes 4, 5, 6 e C da primeira caixa de válvulas com os bornes 4, 5, 6 e C da segunda caixa de válvulas.

→ (Fig. 11) Empurrar a capa de proteção (O) por cima do bloco de terminais (N) e aparafusar com os dois parafusos (M).

→ (Fig. 12) **Ajustar o comando de válvulas:**

Comando totalmente automático:

- Colocar a alavanca de seleção e “AUTO/OFF”.
Fluxo de água programado para o sistema de rega conforme programação do controlador de rega.
Uma válvula aberta automaticamente não pode ser fechada manualmente na válvula.

Comando manual:

- Colocar a alavanca de seleção em “ON”.
Permanente pela programação do fluxo de água independente.

→ (Fig. 13) Como proteção contra roubo, a tampa pode ser fechada com um pequeno cadeado ou correia de fecho (não incluído).

3. ARMAZENAMENTO



Colocação fora de serviço/Invernar:

→ **Para evitar uma danificação das válvulas de irrigação, tome as seguintes providências, principalmente antes do período de geadas:**

1. Feche a torneira e solte a mangueira de união entre a torneira de água e a caixa de ligação GARDENA n.º ref. 2722. Desta forma é possível que o ar entre.
2. Em caso de ligação directa à rede de água, feche a alimentação de água e abra a torneira de escoamento na linha de água.
3. Posicionar as alavancas de seleção (fig. 12) de todas as válvulas para “ON”.
4. **Esvaziar a unidade.**
Dispõe de duas possibilidades para:
 - Esvaziar a unidade com ar comprimido.
 - Desmontar todas as válvulas e guardá-las num local seguro contra geada.

- **Abriu na Boxe de válvulas do tipo V3 a cobertura de drenagem (F) e esvaziar o tubo adutor. As válvulas de irrigação podem ficar montadas na Boxe de válvulas, desde que os tubos da Boxe de válvulas do tipo V3 sejam esvaziados através de uma válvula de drenagem que esteja posicionada abaixo da válvula de irrigação.**

5. Remover a bateria da unidade de controle.
6. Trancar a tampa da caixa (fig. 13.3).



Eliminação: (conforme a Diretiva 2012/19/UE)

O produto não pode ser colocado no lixo doméstico normal. Tem de ser eliminado de acordo com as regras ambientais locais em vigor.

IMPORTANTE! Elimine o produto no centro de recolha e reciclagem da sua área de residência.

4. RESOLUÇÃO DE AVARIAS

Problema	Causa possível	Resolução
Válvula de irrigação não abre; sem passagem de água	Comando de irrigação/peça de controlo não está correctamente conectado com a válvula de irrigação.	→ Proceda a conexão correcta do comando de irrigação/peça de controlo com a válvula de irrigação.
	Interrupção da alimentação da água.	→ Abrir a alimentação da água.
Válvula de irrigação não fecha; constante passagem de água	Válvula de irrigação foi montada no sentido inverso ao fluxo da água.	→ Rodar a válvula de irrigação na caixa (Observe o sentido do fluxo).
	Alavanca de selecção (fig. 12) na posição "ON".	→ Ajustar a alavanca de selecção (fig. 12) em "AUTO/OFF".
	A unidade de comando foi removida durante a rega.	→ Posicionar a unidade de comando e desligar através da unidade de comando.



NOTA: se existirem outras avarias, contacte o seu centro de assistência GARDENA. As reparações apenas podem ser realizadas por centros de assistência GARDENA e por revendedores especializados, autorizados pela GARDENA.

5. DADOS TÉCNICOS

Eletroválvula	Valor / Unidade
Pressão mín./máx. de funcionamento	0,5 bar/12 bar
Substância a circular	água doce pura
Temperatura máx. da água	40° C

Declaração de conformidade

O texto completo da Declaração de Conformidade (ou Declarações) está disponível no seguinte endereço da Internet: www.gardena.com

6. ACESSÓRIOS

Ligação	
Eletroválvula de 24V GARDENA	n.º ref. 1278
Eletroválvula de 9V Bluetooth® GARDENA	n.º ref. 1285
Comando de rega GARDENA 4030/6030	n.º ref. 1283/1284
smart Irrigation Control GARDENA	n.º ref. 19032/19209
Sensor de humidade GARDENA	n.º ref. 1867
Cabo de extensão GARDENA para o Sensor	n.º ref. 1868
Cabo de conexão GARDENA	n.º ref. 1280
Borne de ligação GARDENA	n.º ref. 1282
Filtros	
Filtro central GARDENA	n.º ref. 1510

PT

7. GARANTIA/ASSISTÊNCIA

Registo do produto:

Registe o seu produto em gardena.com/registration.

Assistência:

Encontre as informações de contacto atuais relativas ao nosso serviço no verso e online:

- Portugal: <https://www.gardena.com/pt/suporte/advice/contacto/>
- Outros países: <https://www.gardena.com/int/support/advice/contact/>

RU Вентильная коробка V1 / V3 GARDENA



Перевод оригинальных инструкций.

Из соображений безопасности детям и подросткам до 16 лет, а также лицам, не изучившим эту инструкцию по эксплуатации, пользоваться изделием запрещается. Лицам с ограниченными физическими или умственными способностями разрешается использовать изделие только в присутствии или после инструктажа ответственного лица. Дети должны быть под присмотром: нельзя допустить, чтобы они играли с этим изделием. Никогда не работайте с изделием, если Вы устали, больны или находитесь под воздействием алкоголя, наркотиков или медикаментов.

Применение в соответствии с назначением:

Вентильные коробки предназначены для подземной установки в системе орошения GARDENA.

Возможны следующие способы управления:

Клапан для полива 9B Bluetooth® Арт. 1285:

- Прямое программирование клапана с помощью приложения GARDENA Bluetooth® для децентрализованной установки клапанов

Вентиль системы орошения Арт. 1278 (24 В):

- До 6 управляемых по кабелю клапанов для полива с системой управления поливом 4030 Арт. 1283/6030 Арт. 1284 или системой интеллектуального управления поливом Арт. 19032* и соединительным кабелем Арт. 1280.

* предлагается только в некоторых странах.

Подключите центральный фильтр:

ВНИМАНИЕ! Для защиты установки от загрязнения рекомендуется установить на входе GARDENA центральный фильтр Арт. 1510. При использовании загрязненной воды необходимо установить фильтр на входе всей установки.

Необходимым условием для правильного использования вентильной коробки является соблюдение прилагаемых инструкций по эксплуатации GARDENA.

1. БЕЗОПАСНОСТЬ

ВАЖНО!

Пожалуйста, внимательно прочитайте эту инструкцию по использованию и сохраните ее для чтения в дальнейшем.

ЗИМНИЙ ПЕРИОД!



→ Соблюдайте указания по безопасности в вентильной коробке.



→ Прежде чем ударят морозы: см. 3. ХРАНЕНИЕ
Вывод из эксплуатации/ Зимний период.
→ Соблюдайте указания по безопасности в инструкции по эксплуатации.



ОПАСНО!

Это изделие создает во время работы электромагнитное поле. В определенных обстоятельствах это поле может повлиять на

функционирование активных или пассивных медицинских имплантатов. Во избежание опасности возникновения ситуаций, которые могут привести к тяжелым или смертельным травмам, лица, пользующиеся медицинскими имплантатами, перед использованием этого изделия должны проконсультироваться со своим врачом и изготовителем имплантата.



ОПАСНО!

Мелкие детали могут быть легко проглочены. Из-за полиэтиленового пакета для маленьких детей существует опасность задохнуться. Во время монтажа не подпускайте близко маленьких детей.

RU

2. МОНТАЖ

Видео по сборке коробки для клапана V3 находится здесь:



Видео по монтажу клапанов находится здесь:



Указание: Свинчивайте все части только вручную, без инструментов.

- (Рис. 1) Смазать все уплотнительные кольца и металлические фиксирующие скобы прилагаемой силиконовой смазкой.
- (Рис. 2.1) Распределитель (C) имеет три варианта подключения. Навинтить заглушки (D) на неиспользуемые входы распределителя.
- (Рис. 2.2 – 2.5) Вставить распределитель и подводки (G) и привинтить гайками (E). Установить дренажный наконечник (F).
- (Рис. 3) Вставить длинную телескопическую трубу (I) в подводку на стороне выхода (фиксирующая скоба вверх).
- (Рис. 4) Завинтить короткую телескопическую трубу (J) в клапан на стороне входа. Стрелки на клапане указывают направление потока.
- (Рис. 5.1) Клапан с короткой телескопической трубой вставить в коробку на стороне входа.
- (Рис. 5.2) Завинтить длинную телескопическую трубу (I) в клапан на стороне выхода.

→ (Рис. 5.3 + 5.4) Надавить на фиксирующую скобу вниз. Может потребоваться ввинтить телескопическую трубу дальше, пока скоба не начнет опускаться с небольшим сопротивлением.

→ (Рис. 6) В возможно ненужные проходы вставить короткую телескопическую трубу (J) в открытый выход распределителя.

→ (Рис. 7) Насыпать под коробку для клапана слой крупного гравия и установить ее на дернину на уровне земли.

V1: мин. 20 x 30 x 10 см; V3: мин. 35 x 30 x 10 см

→ (Рис. 8) При соединении нескольких коробок для клапанов использовать подходящие соединители согласно рисунку.

Совет: Установить несколько коробок для клапанов рядом друг с другом на доску, привинтить и тем самым зафиксировать их.

→ (Рис. 9) Вставить клеммную колодку (N) в крепление.

→ (Рис. 10) Соединение 1 коробки для клапана V3 с 3 клапанами 24 В:

- Для лучшего различения снабдить клапаны пронумерованными желтыми наклейками (1 – 15).
- Снять изоляцию с отдельных проводов соединительного кабеля (7 x 0,5 мм², Арт. 1280) и подключить к клеммам 1, 2, 3 на блоке управления поливом и на коробке для клапана V3. Другой провод соединить с клеммой (C) на блоке управления поливом и на коробке для клапана V3.
- По одному проводу клапанов 1, 2 и 3 соединить с клеммами 1, 2, 3 коробки для клапана. Вторые провода клапанов соединить с клеммами (C) в коробке для клапана.

Соединение следующей коробки для клапана V3 с 3 клапанами:

- Соединить кабель с клеммами 4, 5, 6 на блоке управления поливом и на первой коробке для клапана V3.
- По одному проводу клапанов 4, 5 и 6 соединить с клеммами 4, 5, 6 второй коробки для клапана. Вторые провода клапанов 4, 5, 6 соединить с клеммами (С) во второй коробке для клапана.
- Короткими отрезками кабеля соединить клеммы 4, 5, 6 и С первой коробки для клапана с клеммами 4, 5, 6 и С второй коробки для клапана.

→ (Рис. 11) Надвинуть защитную крышку (O) на клеммную колодку (N) и привинтить ее двумя винтами (M).

→ (Рис. 12) **Настройка управления клапанами:**

Автоматическое управление:

- Установить селекторный рычаг на „AUTO/OFF“.
Программно-регулируемый расход воды в оросительную систему после программирования с помощью управления поливом.

Автоматически открытый клапан невозможно закрыть вручную.

Ручное управление:

- Установить селекторный рычаг на „ON“.
Постоянный поток воды, не зависящий от программирования.
- (Рис. 13) Для защиты от кражи крышку можно заблокировать с помощью небольшого висячего замка или петли (не входит в комплект).

3. ХРАНЕНИЕ



Вывод из эксплуатации/Зимний период:

→ Чтобы избежать повреждения вентилей системы орошения, необходимо (особенно в холодные времена) предпринять следующие меры предосторожности:

1. Снять перекрывающий кран и соединительный рукав между краном и разъемом GARDENA арт. 2722.
Это обеспечит циркуляцию воздуха.
2. С помощью прямого ввода системы орошения перекройте воду, поступающую из домашнего водопровода, а затем откройте водоспускной кран в домашнем водопроводе.
3. Установите переключатель (Рис. 12) всех вентилей в положение „ON“.
4. Освободите вентиль системы орошения/вентильную коробку.
Кроме того, существуют следующие возможности:
 - Продуть систему с помощью сжатого воздуха.
 - Снять все вентили и хранить их в защищенном от холода месте.

- С помощью вентильной коробки V3 открыть дренажную крышку (F) и освободить подводящий трубопровод. Если из труб, выходящих из вентильной коробки V3 через водоотводной клапан (например) в дождевателя GARDENA), которые прокладываются не выше, чем вентиль системы орошения, спущена вода, то вентиль системы орошения можно оставить в вентильной коробке.

5. Извлеките батареи из управляющего блока.
6. Заприте крышку колодца (Рис. 13.3).



Утилизация: (согласно Директивы 2012/19/ЕС)

Не допускается выбрасывать изделие с обычным бытовым мусором. Его необходимо утилизировать в соответствии с действующими местными предписаниями по защите окружающей среды.

ВАЖНО! Утилизируйте изделие через местный пункт приемки вторсырья.

RU

4. УСТРАНЕНИЕ НЕИСПРАВНОСТЕЙ

Проблема	Возможная причина	Устранение
Вентиль системы орошения не открыт, вода не течет	Система управления орошением/радиоприемник неправильно подключены к вентилю системы орошения.	→ Подключите систему управления орошением/радиоприемник к вентилю системы орошения.
	Прервана подача воды.	→ Возобновите подачу воды.
Вентиль системы орошения не закрыт, вода течет постоянно	Вставьте вентиль системы орошения в противоположном потоку воды направлении.	→ Поверните вентиль системы орошения в колодце (Обратите внимание на направление потока воды).
	Установите переключатель (Рис. 12) в положение „ON“.	→ Установите переключатель (Рис. 12) в положение „AUTO/OFF“.
	Снимите управляющий блок во время полива.	→ Наденьте управляющий блок и с его помощью отключите систему.



УКАЗАНИЕ: в случае других неисправностей, пожалуйста, обращайтесь в свой GARDENA сервисный центр. Ремонт разрешается производить только в GARDENA сервисных центрах, а также у дилеров, авторизованных в GARDENA.

5. ТЕХНИЧЕСКИЕ ДАННЫЕ

Вентиль системы орошения	Значение / Ед.изм.
Мин./макс. рабочее давление	0,5 бар/12 бар
Вещество	Чистая пресная вода
Макс. температура	40° C

Декларация соответствия

Полный текст декларации соответствия доступен на сайте:
www.gardena.com

6. ПРИНАДЛЕЖНОСТИ

Управление	
Клапан для полива 24В GARDENA	арт. 1278
Клапан для полива 9В Bluetooth® GARDENA	арт. 1285
Блоки управления поливом 4030/6030 GARDENA	арт. 1283/1284
smart Irrigation Control GARDENA	арт. 19032/19209
Датчик почвенной влаги GARDENA	арт. 1867
Удлинительный кабель GARDENA для датчиков почвенной влаги- и дождя	арт. 1868
Соединительный кабель GARDENA	арт. 1280
Кабельные клеммы GARDENA	арт. 1282
Фильтр	
Центральный фильтр GARDENA	арт. 1510

7. ГАРАНТИЯ/СЕРВИС

Регистрация изделия:

Зарегистрируйте изделие на сайте gardena.com/registration.

Сервис:

Актуальные контактные данные нашего сервиса приведены на оборотной стороне этого руководства и на сайте:

- <https://www.gardena.com/int/support/advice/contact/>

RU

UK

UK GARDENA Клапанна коробка V1 / V3



Це переклад оригіналу інструкції.

Через можливі причини виникнення небезпечних ситуацій дітям та підліткам віком до 16 років, а також особам, які не ознайомлені з даною інструкцією з експлуатації, не дозволяється користуватися цим виробом. Люди з погіршеними фізичними або ментальними здібностями повинні використовувати продукцію тільки під присмотром або після інструктажу особи доглядача. Діти повинні перебувати під наглядом дорослих, щоб упевнитись, що вони не граються з виробом. Не використовуйте пристрій, якщо ви втомлені, хворі, чи перебуваєте під впливом наркотиків, алкоголю, медикаментів.

Належне застосування:

Клапанні коробки призначені для підземної установки клапанів поливу GARDENA.

При цьому можливі наступні способи керування:

Клапан поливу 9В Bluetooth® арт. 1285:

- Пряме програмування клапана за допомогою GARDENA Bluetooth® App для децентралізованого налаштування клапана.

Клапан поливу арт. 1278 (24 В):

- До 6 керованих через кабель клапанів поливу з блоком керування поливом 4030 арт. 1283/6030 арт. 1284 або smart Irrigation Control арт. 19032 * і з'єднувальним кабелем арт. 1280.

* пропонується не на всіх ринках збуту.

Попереднє підключення центрального фільтра:

УВАГА! Для захисту пристрою від засмічення рекомендується попередньо підключити GARDENA центральний фільтр арт. 1510. У випадку забрудненої води необхідно на вході всього пристрою підключити фільтр.

Умовою належного використання клапанної коробки є дотримання цієї інструкції з експлуатації від GARDENA.

1. БЕЗПЕКА

ВАЖЛИВО!

Ретельно прочитайте цю інструкцію з експлуатації та збережіть її, щоб при необхідності можна було звернутися до неї.

ЗБЕРІГАННЯ В ЗИМОВИЙ ПЕРІОД!



→ Дотримуйтесь вказівок з техніки безпеки, наявні в клапанній коробці.



→ Перед наступом морозів: див. 3. ЗБЕРІГАННЯ Виведення з експлуатації/Зберігання в зимовий період.

→ Дотримуйтесь вказівок з техніки безпеки, що приведені в даній інструкція з експлуатації.



НЕБЕЗПЕКА!

Цей виріб під час експлуатації створює електромагнітне поле. Це поле при певних умовах може створити негативний вплив на роботу активних або пасивних медичних імплантатів. Щоб виключити небезпечні ситуації, які можуть призвести до тяжких або смертельних травм, особи з медичним імплантатом перед використанням цього виробу повинні проконсультуватися зі своїм лікарем і виробником імплантату.



НЕБЕЗПЕКА!

Дрібні частини можуть бути легко проковтнуті. Через поліетиленовий мішок існує небезпека задухи для маленьких дітей. Не допускайте маленьких дітей до місця збірки.

2. МОНТАЖ

Тут можна переглянути відео про зборку клапанної коробки V3:



Тут можна переглянути відео про вбудовування клапанів:



Вказівка: Всі частини згвинчувати винятково вручну, без застосування інструмента

- (Зобр. 1) Змазати всі ущільнювальні кільця круглого розтину і металеві фіксуючі скоби силіконовим мастилом, що входить до поставки.
- (Зобр. 2.1) Розподільник (C) має три можливості для підключення. Нагвинтити ковпачки (D) на невикористовувані входи розподільника.
- (Зобр. 2.2 – 2.5) Вставити розподільник і штуцери (G) і зафіксувати гайками (E). Установити дренажну кришечку (F).
- (Зобр. 3) Довгу телескопічну трубку (I) вставити в штуцер зі сторони виходу (фіксуюча скоба зверху).
- (Зобр. 4) Коротку телескопічну трубку (J) загвинтити зі сторони входу клапана. Стрілки на клапані вказують напрямком потоку.
- (Зобр. 5.1) Клапан з короткою телескопічною трубкою вставити в коробку зі сторони входу.
- (Зобр. 5.2) Довгу телескопічну трубку (I) загвинтити в клапан зі сторони виходу.
- (Зобр. 5.3 + 5.4) Вдавити фіксуючу скобу. У разі потреби довернути телескопічні трубки, доки скоби не опустяться вниз із невеликим опором.
- (Зобр. 6) Для невикористовуваних з'єднань вставити коротку телескопічну трубку (J) у відкритий вихід розподільника.
- (Зобр. 7) Висипати під клапанну коробку пакет крупного гравію і установити її на одному рівні із трав'яним покривом.
V1: мін. 20 x 30 x 10 см; V3: мін. 35 x 30 x 10 см
- (Зобр. 8) При підключенні декількох клапанних коробок використати відповідні з'єднувачі відповідно до зображення.
Рекомендуємо: кілька клапанних коробок зафіксувати, пригвинтивши до дерев'яної дошки.

- (Зобр. 9) Вставити клемну колодку (N) у тримач.
- (Зобр. 10) Підключення 1 клапанної коробки V3 з 3 клапанами на 24 В:

- Для кращої ідентифікації позначити клапани пронумерованими жовтими наклейками (від 1 до 15).
- Зачистити окремі дроти сполучного кабелю (7 x 0,5 мм², арт. 1280) і приєднати клемми 1, 2, 3 до блоку керування поливом, а також до клапанної коробки V3. Ще один дріт приєднати клемою (C) до блоку керування поливом, а також до клапанної коробки V3.
- Кожний дріт від клапанів 1, 2 та 3 приєднати за допомогою клем 1, 2, 3 до клапанної коробки. Другий дріт клапанів з'єднати із клапанною коробкою за допомогою клем (C).

Підключення додаткової клапанної коробки V3 з 3 клапанами:

- Приєднати кабель клемми 4, 5, 6 до блоку керування поливом, а також до першої клапанної коробки V3.
- По одному дроту від клапанів 4, 5 та 6 приєднати до клем 4, 5, 6 другої клапанної коробки. Другий дріт клапанів 4, 5, 6 приєднати до клем (C) у другій клапанній коробці.
- Невеликими відрізками дроту з'єднати клемми 4, 5, 6 та C першої клапанної коробки із клемми 4, 5, 6 та C другої клапанної коробки.

- (Зобр. 11) Встановити захисну кришку (O) на клемну колодку (N) і закріпити її за допомогою обох гвинтів (M).

- (Зобр. 12) Налаштування керування клапанами: Повністю автоматичне керування:

- Установити перемикач у положення „AUTO (АВТО)/OFF (ВИКЛ.)“.

Програмно керований потік води до системи поливу залежно від програми блоку керування поливом.

Автоматично відкритий клапан не можна перекрити вручну.

Ручне керування:

- Встановити перемикач у положення „ON (ВКЛ.)“.

Постійний потік води, що не залежить від програми.

- (Зобр. 13) Як засіб для захисту від крадіжки, можна замкнути кришку невеликим висячим замком або замком-тросиком (не входять до поставки).

UK

3. ЗБЕРІГАННЯ



Виведення з експлуатації/Зберігання в зимовий період:
→ Щоб уникнути пошкодження клапанів поливу, необхідно (особливо перед настанням морозів) вжити наступних заходів:

1. Закрити водопровідний кран і від'єднати сполучний шланг між краном і **сполучним елементом GARDENA, арт. 2722**. Це забезпечить циркуляцію повітря.
2. При прямому підключенні системи зрошення до домашньої системи водопостачання потрібно припинити подачу води та відкрити водоспускний кран домашнього водопроводу.
3. Перемикач (зобр. 12) всіх клапанів поставити в положення „ON (ВКЛ.)“.
4. Спорожнення клапана поливу/клапанної коробки.
Для цього існують наступні можливості:
 - Продути систему стисненим повітрям.
 - Зняти всі клапани й зберігати їх у захищеному від морозу місці.

- У клапанній коробці V3 відкрити дренажну кришечку (F) і злити воду з подаючого трубопроводу. Якщо вода із труб, що виходять із вентиляльної коробки V3, буде випускатися через дренажний клапан (наприклад у дощувачах GARDENA), який установлений не вище клапана поливу, то клапани полива можуть залишатися в клапанній коробці.
5. Витягнути батареї з регулятора.
 6. Замкніть кришку (зобр. 13.3).



Утилізація: (відповідно до Директиви 2012/19/ЄС)

Виріб не можна утилізувати зі звичайними побутовими відходами. Він повинен бути утилізований відповідно до місцевих чинних стандартів з охорони навколишнього середовища.

ВАЖЛИВО! Утилізуйте виріб у або за допомогою місцевого спеціалізованого збірного пункту з утилізації.

4. УСУНЕННЯ НЕСПРАВНОСТЕЙ

Проблема	Можлива причина	Спосіб усунення
Клапан поливу не відкривається, вода не тече	Блок керування поливом/регулятор неправильно підключені до клапана поливу.	→ Блок керування поливом/регулятор правильно підключити до клапана поливу.
	Перервана подача води.	→ Відновити подачу води.
Клапан поливу не закривається, вода тече постійно	Клапан поливу вбудований проти потоку води.	→ Перевернути клапан поливу, (звернувши при цьому увагу на напрямок потоку).
	Перемикач (зобр. 12) у положенні „ON (ВКЛ.)“.	→ Установити перемикач (зобр. 12) у положення „АУТО (АВТО.)/OFF (ВИМК.)“.
	Регулятор знявся під час поливу.	→ Надягти регулятор і відключити подачу води з його допомогою.



ВКАЗІВКА: в разі інших несправностей зверніться, будь ласка, до сервісного центру GARDENA. Ремонтні роботи повинні виконуватися тільки сервісними центрами GARDENA, а також спеціалізованими фірмами, які сертифіковані компанією GARDENA.

5. ТЕХНІЧНІ ХАРАКТЕРИСТИКИ

Клапан поливу	Значення / Одиниця вимірювання
Мін./макс. робочий тиск	від 0,5 до 12 бар
Робоча рідина	Прозора прісна вода
Макс. температура речовини	40° C

Декларація відповідності

Повний текст Декларацій відповідності доступний за наступною адресою в Інтернеті: www.gardena.com

6. КОМПЛЕКТУЮЧІ

Керування	
GARDENA Клапан поливу 24B	арт. 1278
GARDENA Клапан поливу 9B Bluetooth®	арт. 1285
GARDENA Управління поливом 4030/6030	арт. 1283/1284
GARDENA smart Irrigation Control	арт. 19032/19209
GARDENA Датчик вологості ґрунту	арт. 1867
GARDENA Кабель-подовжувач для датчика вологості ґрунту та датчика дощу	арт. 1868
GARDENA Сполучний кабель	арт. 1280
GARDENA Кабельні клеми	арт. 1282
Фільтр	
GARDENA Центральний фільтр	арт. 1510

7. ГАРАНТІЯ/СЕРВІСНЕ ОБСЛУГОВУВАННЯ

Реєстрація товару:

Зареєструйте свій виріб на веб-сторінці [gardena.com/registration](https://www.gardena.com/registration).

Сервісне обслуговування:

Актуальну контактну інформацію нашої служби підтримки можна знайти на задній сторінці та в Інтернеті:

- Україна: <https://www.gardena.com/ua/pidtrymka/advice/contacty/>

CS GARDENA Box na ventily V1 / V3



Překlad originálních pokynů.

Z bezpečnostních důvodů nesmějí výrobek používat děti, mladiství do 16-ti let a osoby, které nejsou seznámeny s tímto návodem na provoz. Osoby s omezenými fyzickými nebo psychickými schopnostmi smí tento výrobek používat pouze pod dohledem oprávněné osoby nebo když s ním byly seznámeny. Děti musí být pod dozorem, aby bylo zajištěno, že si s výrobkem nehrají. Produkt nikdy nepoužívejte, pokud jste unavení nebo nemocní nebo pod vlivem drog, alkoholu nebo léků.

Využití odpovídající určenému účelu:

Boxy na ventily jsou určeny k umístění zavlažovacích ventilů GARDENA pod zem.

Přitom můžete používat tyto způsoby ovládání:

Zavlažovací ventil 9V Bluetooth® č.v. 1285:

- Přímé programování ventilu pomocí aplikace GARDENA Bluetooth® při decentralizované instalaci ventilu.

Zavlažovací ventil č.v. 1278 (24 V):

- Až 6 zavlažovacích ventilů řízených po kabelu pomocí řízení zavlažování 4030 č.v. 1283 / 6030 č.v. 1284 nebo smart Irrigation Control č.v. 19032* a propojovacího kabelu č.v. 1280.

* k dostání jen u vybraných prodejců.

Zapojení centrálního filtru před box na ventily:

POZOR! Pro ochranu zařízení před znečištěním se doporučuje předřadit centrální filtr GARDENA č.v. 1510. Při znečištěné vodě musí být celému zařízení předřazen filtr.

Dodržování návodu k použití příloženého společností GARDENA je předpokladem k řádnému používání boxu na ventily.

UK

CS

1. BEZPEČNOST

DŮLEŽITÉ!

Přečtěte pečlivě tento návod na použití a uchovejte ho pro opětovné přečtení.

ULOŽENÍ PŘES ZIMU!



→ Dodržujte bezpečnostní pokyny na boxu na ventily.



→ Před začátkem mrazů postupujte podle pokynů v oddílu: viz 3. SKLADOVÁNÍ Vyřazení z provozu / Uložení přes zimu.

→ Dodržujte bezpečnostní pokyny v návodu k použití.



NEBEZPEČÍ!

Tento produkt vytváří za provozu elektromagnetické pole. Toto pole může za určitých podmínek působit na funkci aktivních nebo pasivních lékařských implantátů. Aby se vyloučily nebezpečné situace, které by mohly vést k těžkým nebo smrtelným poraněním, měly by osoby s lékařským implantátem před použitím produktu konzultovat svého lékaře a výrobce implantátu.



NEBEZPEČÍ!

Menší díly mohou být snadno spolknuty. Při použití polyetylenových sáčků hrozí malým dětem nebezpečí udušení. Děti se musí během montáže zdržovat v dostatečné vzdálenosti.

2. MONTÁŽ

Video s montáží boxu na ventily V3 najdete zde:



Video s montáží ventilů najdete zde:



Poznámka: Všechny díly sešroubujte pouze rukou, nepoužívejte žádný nástroj.

- (Obr. 1) Všechny O-kroužky a kovové upevňovací třmeny namazat přiloženým silikonovým tukem.
- (Obr. 2.1) Rozdělovač (C) má tři možnosti připojení. Na nevyužitých vstupu rozdělovače našroubovat uzavírací čepičky (D).
- (Obr. 2.2 – 2.5) Rozdělovač a přípoje (G) zastrčit a sešroubovat pomocí matic (E). Namontovat odvodňovací čepičku (F).
- (Obr. 3) Dlouhou teleskopickou trubku (I) zastrčit do přípoje na výstupní straně (upevňovací třmen nahoru).
- (Obr. 4) Krátkou teleskopickou trubku (J) zašroubovat do vstupní strany ventilu. Šipky na ventilu ukazují směr průtoku.
- (Obr. 5.1) Ventil s krátkou teleskopickou trubkou zasunout do vstupní strany boxu.
- (Obr. 5.2) Dlouhou teleskopickou trubku (I) zašroubovat do výstupní strany ventilu.
- (Obr. 5.3 + 5.4) Upevňovací třmen stlačit dolů. Teleskopickou trubku případně zašroubovat dále, až jde třmen dolů s malým odporem.
- (Obr. 6) Do eventuálně nevyužitých průchodů zastrčit krátkou teleskopickou trubku (J) do otevřeného výstupu rozdělovače.
- (Obr. 7) Box na ventily podložte balíkem hrubého šterku a a namontujte do roviny s trávnikem.
V1: min. 20 x 30 x 10 cm; V3: min. 35 x 30 x 10 cm
- (Obr. 8) Při spojení více boxů na ventily použít vhodné spojovací prvky podle obrázku.
Tip: Více boxů na ventily upevnit přišroubováním vedle sebe na prkno.

- (Obr. 9) Svorkovnicovou lištu (N) zastrčit do držáku.
- (Obr. 10) **Připoj 1 box na ventily V3 se 3 24 V ventily:**
 - Ventily označit pro lepší orientaci očíslovanými žlutými nálepkami (1 – 15).
 - Jednotlivé kabely spojovacího kabelu (7 x 0,5 mm², č.v. 1280) odizolovat a pomocí svorek 1, 2, 3 připojit k řízení zavlažování a boxu na ventily V3. Další kabel propojit se svorkou (C) na řízení zavlažování a k boxu na ventily V3.
 - Vždy jeden kabel od ventilů 1, 2 a 3 propojit se svorkami 1, 2, 3 boxu na ventily. Druhý kabel ventilů spojit se svorkou (C) v boxu na ventily.
- Připojení dalšího boxu na ventily V3 se 3 ventily:**
 - Kabel spojit se svorkami 4, 5, 6 na řízení zavlažování a také s prvním boxem na ventily V3.
 - Vždy jeden kabel od ventilů 4, 5 a 6 spojit se svorkou 4, 5, 6 druhého boxu na ventily. Druhý kabel ventilů 4, 5, 6 spojit se svorkami (C) ve druhém boxu na ventily.
 - Pomocí krátkého kusu kabelu spojit svorky 4, 5, 6 a C prvního boxu na ventily se svorkami 4, 5, 6 a C druhého boxu na ventily.
- (Obr. 11) Ochrannou čepičku (O) nasunout na svorkovnicovou lištu (N) a přišroubovat pomocí dvou šroubů (M).
- (Obr. 12) **Nastavení řízení ventilů:**
Plně automatické řízení:
 - Přepínací páku nastavit na „AUTO/OFF“.
 - Programové řízený průtok vody k zavlažovacímu zařízení po naprogramování pomocí řízení zavlažování.
- Automaticky otevřený ventil nelze manuálně na ventilu zavřít.**
Manuální řízení:
 - Přepínací páku nastavit na „ON“.
 - Permanentní na programu nezávislý průtok vody.
- (Obr. 13) Jako pojistka proti krádeži může být víko zamčeno malým visacím zámekem nebo zamykací smyčkou (není přiložena).

3. SKLADOVÁNÍ



Vyřazení z provozu/Uložení přes zimu:

→ Abyste se vyvarovali poškození zavlažovacích ventilů, musíte – zvláště před začátkem mrazů – provést tato opatření:

1. Uzavřete vodovodní kohout a uvolněte spojovací hadici mezi ním a **připojovací krabicí GARDENA č.v. 2722**. Tak může dojít k proudění vzduchu.
2. U přímého připojení zavlažovacího zařízení k domovní vodovodní síti uzavřete přívod vody a otevřete vypouštěcí kohout v domovní vodovodní síti.
3. Volící páčku (obr. 12) všech ventilů nastavte do polohy „ON“.
4. **Vyprázdněte zavlažovací ventil a ventilovou skříňku.**
Můžete použít některý z uvedených postupů:
 - Pomocí stlačeného vzduchu zařízení vyprázdněte.
 - Vymontujte všechny ventily u uložte je tak, aby byly chráněny před mrazem.

- U boxu na ventily V3 sejměte vypouštěcí zátku (F) a vyprázdněte přívod. Pokud se potrubí vyprazdňuje ve směru od boxu na ventily V3 pomocí vypouštěcího ventilu (např. ve výsuvných zadešťovačích GARDENA), které nejsou umístěny výše než zavlažovací ventil, mohou zavlažovací ventily zůstat namontované v boxu na ventily.
- 5. Z řídicí jednotky vyjměte baterii.
- 6. Zajistěte kryt šachty (obr. 13.3).



Likvidace: (podle RL2012/19/EU)

Produkt nesmí být likvidován spolu s běžným domácím odpadem. Musí být likvidován podle platných místních ekologických předpisů.

DŮLEŽITÉ! Likvidujte produkt prostřednictvím Vašeho místního recyklačního sběrného místa.

4. ODSTRAŇOVÁNÍ CHYB

Problém	Možná příčina	Náprava
Zavlažovací ventil se neotvírá, žádný průtok vody	Řízení zavlažování nebo řídicí jednotka nejsou správně spojeny se zavlažovacím ventilem.	→ Řízení zavlažování nebo řídicí jednotku správně spojte se zavlažovacím ventilem.
	Přerušený přívod vody.	→ Otevřete přívod vody.
Zavlažovací ventil se nezavírá, stálý průtok vody	Zavlažovací ventil je namontován proti směru průtoku.	→ Otočte zavlažovací ventil v šachtě (dejte pozor na směr průtoku).
	Volící páčku (obr. 12) nastavte do polohy „ON“.	→ Volící páčku (obr. 12) nastavte do polohy „AUTO/OFF“.
	Během zavlažování byla sejmuta řídicí jednotka.	→ Nasadte řídicí jednotku a pomocí řídicí jednotky vypněte.



POZNÁMKA: V případě jiných poruch se prosím obraťte na Vaše servisní centrum GARDENA. Opravy smí provádět pouze servisní centra GARDENA a odborní prodejci, kteří jsou firmou GARDENA autorizováni.

5. TECHNICKÁ DATA

Zavlažovací ventil	Hodnota / Jednotka
Min./max. provozní tlak	0,5 bar/12 bar
Protékající médium	Čistá sladká voda
Max. teplota média	40° C

Prohlášení o shodě

Úplný text prohlášení o shodě je k dispozici na následující internetové adrese: www.gardena.com

6. PŘÍSLUŠENSTVÍ

Ovládání

GARDENA Zavlažovací ventil 24V	č.v. 1278
GARDENA Zavlažovací ventil 9V Bluetooth®	č.v. 1285
GARDENA Řízení zavlažování 4030/6030	č.v. 1283/1284
GARDENA smart Irrigation Control	č.v. 19032/19209
GARDENA Čidlo půdní vlhkosti	č.v. 1867
GARDENA Prodlužovací kabel pro čidlo půdní vlhkosti a elektronický dešťový senzor	č.v. 1868
GARDENA Spojovací kabel	č.v. 1280
GARDENA Kabelová svorka	č.v. 1282

Filtr

GARDENA Centrální filtr	č.v. 1510
-------------------------	-----------

7. ZÁRUKA/SERVIS

Registrace výrobku:

Zaregistrujte svůj výrobek na adrese gardena.com/registration.

Servis:

Aktuální kontaktní informace pro náš servis naleznete na zadní straně a online:

- Česká republika:
<https://www.gardena.com/cz/podpora/podpora/kontakt/>

SK GARDENA Box na ventily V1 / V3



Preklad originálneho návodu na obsluhu.

Z bezpečnostných dôvodov nesmú výrobok používať deti a mladiství do veku 16 rokov, ako aj osoby, ktoré si neprečítali tento Návod na obsluhu. Osoby s obmedzenými fyzickými alebo psychickými schopnosťami smú tento výrobok používať iba pod dohľadom oprávnenej osoby alebo ak s boli s výrobkom oboznámení. Deti musia byť pod dozorom, aby sa zabezpečilo, že si s výrobkom nehrajú. Nepoužívajte výrobok vtedy, ak ste unavený, chorý alebo pod vplyvom alkoholu, drog alebo liekov.

Určené použitie:

Boxy na ventily sú určené na podzemnú montáž zavlažovacích ventilov GARDENA.

V tomto prípade sú možné nasledujúce spôsoby ovládania:

Zavlažovací ventil 9V Bluetooth® č.v. 1285:

- Priame programovanie ventilu aplikáciou GARDENA Bluetooth® pre decentralnú inštaláciu ventilu.

Zavlažovací ventil č.v. 1278 (24 V):

- Až 6 káblom ovládateľných zavlažovacích ventilov s riadením zavlažovania 4030 č.v. 1283/6030 č.v. 1284 alebo smart Irrigation Control č.v. 19032* a spojovacím káblom č.v. 1280.

* v predaji len u vybraných predajcov.

Predradenie centrálného filtra:

POZOR! Na ochranu zariadenia pred znečistením sa odporúča predať GARDENA centrálny filter č.v. 1510. Pri vode s obsahom nečistôt sa musí pred celé zariadenie predať filter.

Predpokladom korektného použitia boxu na ventily je dôsledné dodržiavanie návodu na použitie dodávaného spoločnosťou GARDENA.

CS

SK

1. BEZPEČNOSŤ

DÔLEŽITÉ!

Prečítajte si starostlivo návod na obsluhu a uschovajte ho pre ďalšie použitie.

ZAZIMOVANIE!



→ Rešpektujte bezpečnostné pokyny uvedené v boxe na ventily.



→ Zabezpečenie voči mrazu: pozri 3. SKLADOVANIE

Odstavenie z prevádzky/Zazimovanie.

→ Rešpektujte bezpečnostné pokyny uvedené v návode na použitie.



NEBEZPEČENSTVO!

Tento výrobok vytvára počas prevádzky elektromagnetické pole. Toto pole môže mať za určitých podmienok vplyv na činnosť aktívnych alebo pasívnych medicínskych implantátov. Aby sa eliminovali nebezpečné situácie, ktoré by mohli viesť k ťažkým alebo smrteľným zraneniam, mali by osoby s medicínskym implantátom použitie tohto výrobku konzultovať so svojim lekárom alebo s výrobcou implantátu.



NEBEZPEČENSTVO!

Menšie diely je možné ľahko prehltnúť. Obaly z umelých hmôt predstavujú pre malé deti nebezpečenstvo zadusenía. Pri montáži držte malé deti v dostatočnej vzdialenosti.

2. MONTÁŽ

Video o zostavení ventilovej skrine V3 nájdete tu:



Video o namontovaní ventilov nájdete tu:



Upozornenie: všetky diely zoskrutkujte iba rukou, bez náradia.

- (Obr. 1) Namažte všetky O-kružky a kovové upevňovacie strmene priloženým silikónovým tukom.
- (Obr. 2.1) Rozdeľovač (C) má tri možnosti pripojenia. Naskrutkujte uzávery (D) na nepotrebné vstupy rozdeľovača.
- (Obr. 2.2 – 2.5) Zasuňte rozdeľovač a prípojky (G) a zoskrutkujte ich maticami (E). Namontujte odvodňovací uzáver (F).
- (Obr. 3) Zasuňte dlhú teleskopickú rúrku (I) do prípojky na výstupnej strane (upevňovacie strmene nahor).
- (Obr. 4) Zaskrutkujte krátku teleskopickú rúrku (J) do vstupnej strany ventilu. Šípky na ventile ukazujú smer prietoku.
- (Obr. 5.1) Zasuňte ventil s krátkou teleskopickou rúrkou do vstupnej strany skrine.
- (Obr. 5.2) Zaskrutkujte dlhú teleskopickú rúrku (I) do výstupnej strany ventilu.
- (Obr. 5.3 + 5.4) Potlačte upevňovacie strmene nadol. Prípadne teleskopické rúrky zaskrutkujte ďalej, kým strmene s nízkym odporom neklesnú.
- (Obr. 6) Do eventuálne nepotrebných priechodov zastrčte krátku teleskopickú rúrku (J) do otvoreného výstupu rozdeľovača.
- (Obr. 7) Podložte ventilovú skriňu balikom hrubozrnného štrku a namontujte ju zároveň k trávniku.
V1: min. 20 x 30 x 10 cm; V3: min. 35 x 30 x 10 cm
- (Obr. 8) Pri spojení viacerých ventilových skriň použite vhodné spojky podľa obrázka.
Tip: zoskrutkujte viaceré ventilové skrine vedľa seba na drevenej doske a tak ich upevnite.

→ (Obr. 9) Zasuňte svorkovnicu (N) do držiaka.

→ (Obr. 10) **Pripojenie 1 ventilovej skrine V3 s 3 24 V ventilmi:**

- Pre lepšie priradenie označte ventily očíslovanými žltými nálepkami (1 – 15).
- Odizolujte jednotlivý kábel spojovacieho kábla (7 x 0,5 mm², č.v. 1280) a spojte ich svorkami 1, 2, 3 na riadení zavlažovania aj na ventilovej skriňi V3. Spojte ďalší jednotlivý kábel svorkou (C) na riadení zavlažovania aj na ventilovej skriňi V3.
- Spojte po jeden kábel ventilov 1, 2 a 3 svorkami 1, 2, 3 ventilovej skrine. Spojte druhý kábel ventilov svorkami (C) vo ventilovej skriňi.

Pripojenie ďalšej ventilovej skrine V3 s 3 ventilmi:

- Spojte kábel svorkami 4, 5, 6 na riadení zavlažovania aj na prvej ventilovej skriňi V3.
- Spojte po jeden kábel ventilov 4, 5 a 6 svorkami 4, 5, 6 druhej ventilovej skrine. Spojte druhý kábel ventilov 4, 5, 6 svorkami (C) v druhej ventilovej skriňi.
- Krátkym kúskom kábla spojte svorky 4, 5, 6 a C prvej ventilovej skrine so svorkami 4, 5, 6 a C druhej ventilovej skrine.

→ (Obr. 11) Nasuňte ochranný uzáver (O) na svorkovnicu (N) a pevne zoskrutkujte oboma skrutkami (M).

→ (Obr. 12) **Nastavenie riadenia ventilu:**

Plne automatické riadenie:

- Prestavte voliacu páku do polohy „AUTO/OFF“.
- Programovo riadený prietok vody do zavlažovacieho zariadenia po programovaní riadením zavlažovania.

Automaticky otvorený ventil nie je možné manuálne zatvoriť na ventile.

Manuálne riadenie:

- Prestavte voliacu páku do polohy „ON“.
- Trvalý prietok vody nezávislý od programovania.

→ (Obr. 13) Ako poistku proti odcudzeniu je možné veko uzamknúť malou visiacou zámkou alebo uzatváracou slučkou (nie je v rozsahu dodávky).

- Na boxe na ventily V3 otvorte vypúšťaciu krytku (F) a vypustíte prírodné potrubie. Pokiaľ budete potrubia vyprázdňovať od boxu na ventily V3 pomocou odvodňovacieho ventilu (napr. na výsuvných zariadeniach GARDENA), ktorý nie je namontovaný vyššie ako zavlažovací ventil, môžete zavlažovacie ventily ponechať namontované v boxe na ventily.

5. Vyberte batériu z riadiacej jednotky.

6. Zatvorte kryt šachty (Obr. 13.3).



Likvidácia: (v zmysle Smernice 2012/19/EÚ)

Výrobok sa nesmie likvidovať v bežnom domácom odpade. Musí sa zlikvidovať podľa platných miestnych predpisov týkajúcich sa ochrany životného prostredia.

DÔLEŽITÉ! Výrobok zlikvidujte na miestne príslušnom zbernom a recyklačnom mieste.

3. SKLADOVANIE



Odstavenie z prevádzky/Zazimovanie:

→ Aby ste sa vyhlí poškodeniu zavlažovacích ventilov, musíte – predovšetkým pred obdobím mrazov – vykonať nasledujúce opatrenia:

1. Uzavorte vodovodný kohútik a uvoľnite spojovaciu hadicu medzi vodovodným kohútikom a zásuvkou na pripojenie GARDENA č.v. 2722. Týmto zavzdušníte systém.
2. Pri priamom pripojení zavlažovacieho zariadenia na domácu vodovodnú sieť odstavte prívod vody a otvorte výpustný ventil v domácom rozvoде vody.
3. Prepínaciu páčku (Obr. 12) všetkých ventilov prepnite do polohy „ON“.
4. **Vypustite zavlažovací ventil/box na ventily.**
Máte nasledujúce možnosti:
 - Vodu zo zariadenia vytlačte stlačeným vzduchom.
 - Vymontujte všetky ventily a uložte ich na miesto, kde neza mrznú

4. ODSTRAŇOVANIE PORÚCH

Problém	Možná príčina	Odstránenie
Zavlažovací ventil neotvára, bez prítoku vody	Ovládanie zavlažovania/riadiaca jednotka nie sú korektne pripojené na zavlažovací ventil.	→ Zabezpečte správne pripojenie ovládania zavlažovania/riadiacej jednotky na zavlažovací ventil.
	Prerušenie prívodu vody.	→ Otvorte prívod vody.
Zavlažovací ventil nezatvára, stály prítok vody	Zavlažovací ventil je namontovaný proti smeru prítoku.	→ Otočte zavlažovací ventil v šachte (rešpektujte vyznačený smer prítoku).
	Prepínaciu páčka (Obr. 12) je v polohe „ON“.	→ Prepínaciu páčku (Obr. 12) prepnite do polohy „AUTO/OFF“.
	Odobratie riadiacej jednotky počas zavlažovania.	→ Vysadenie riadiacej jednotky a vypnutie prostredníctvom riadiacej jednotky.



UPOZORNENIE: Pri iných poruchách sa obráťte na servisné stredisko GARDENA. Opravy môžu vykonávať len servisné strediská GARDENA alebo predajcovia, ktorí sú certifikovaní výrobcom GARDENA.

5. TECHNICKÉ ÚDAJE

Zavlažovací ventil	Hodnota / Jednotka
Prevádzkový tlak min./max.	0,5 barov/12 barov
Prietokové médium	Čistá sladká voda
Max. teplota média	40° C

Vyhlásenie(-a) o zhode

Úplné znenie vyhlásenia(-i) o zhode je k dispozícii na tejto internetovej adrese: www.gardena.com

6. PRÍSLUŠENSTVO

Ovládanie	
Zavlažovací ventil 24V GARDENA	č.v. 1278
Zavlažovací ventil 9V Bluetooth® GARDENA	č.v. 1285
Riadenie zavlažovania 4030/6030 GARDENA	č.v. 1283/1284
smart Irrigation Control GARDENA	č.v. 19032/19209
Čidlo pôdnej vlhkosti GARDENA	č.v. 1867
Predlžovací kábel GARDENA pre čidlo pôdnej vlhkosti a pre dažďový senzor	č.v. 1868
Prepojovací kábel GARDENA	č.v. 1280
Káblová svorka GARDENA	č.v. 1282
Filter	
Centrálny filter GARDENA	č.v. 1510

SK

7. ZÁRUKA/SERVIS

Registrácia produktu:

Zaregistrujte svoj produkt na gardena.com/registration.

Servis:

Aktuálne kontaktné informácie našej služby nájdete na zadnej strane a online:

- Slovenská republika:
<https://www.gardena.com/sk/podpora/podpora/kontakt/>

SL GARDENA Ventilna posoda V1 / V3



Prevod izvirnih navodil.

Iz varnostnih razlogov tega izdelka ne smejo uporabljati osebe mlajše od 16 let, kot tudi osebe, ki niso seznanjene z navodili za uporabo. Osebe z omejenimi telesnimi in duševnimi sposobnostmi lahko uporabljajo ta izdelek samo pod nadzorom ali po navodilih pooblaščenih oseb. Otroci morajo biti pod nadzorom, zagotovite, da naprave ne bodo uporabljali kot igračo. Izdelka nikakor ne uporabljajte, če ste utrujeni ali bolni ali pod vplivom alkohola, drog ter zdravil.

Predvidena uporaba:

Ventilske posode so namejene podzemni vgradnji namakalnih ventilov GARDENA.

Možne so naslednje vrste krmiljenja:

Ventil za zalivanje 9V Bluetooth® art. 1285:

- Neposredno programiranje ventilov z GARDENA Bluetooth® App za nentralno namestitvev ventilov.

Namakalni ventil art. 1278 (24 V):

- Za do 6 kabljsko krmiljenih ventilov za zalivanje z upravljalnikom zalivanja 4030 art. 1283/6030 art. 1284 ali smart Irrigation Control art. 19032* in spojnim kablom art. 1280.

* dobavljivo samo na izbranih tržiščih.

Predvklon centralnega filtra:

POZOR! Za zaščito naprave pred umazanijo priporočamo priključitev GARDENA osrednjega filtra art. 1510 pred napravo. V primeru umazane vode je treba filter priključiti pred celotno napravo.

Upoštevanje priloženih navodil GARDENA za uporabo je predpogoj za pravilno uporabo ventilske posode.

1. VARNOST

POMEMBNO!

Skrbno preberite navodila za uporabo in jih shranite za poznejše branje.

PREZIMOVANJE!



→ Upoštevajte varnostna navodila na ventilski posodi.



→ Pred prvim mrazom: glejte pod 3. SHRANJEVANJE Konec uporabe / Prezimovanje.

→ Upoštevajte varnostna navodila v navodilih za obratovanje.



NEVARNOST!

Ta izdelek med delovanjem povzroči nastanek elektromagnetnega polja. To polje lahko pod določenimi pogoji učinkuje na delovanje aktivnih ali pasivnih medicinskih vsadkov. Da je izključena nevarnost v primerih, ki bi lahko privedli do težkih ali smrtnih telesnih poškodb, naj se osebe z medicinskim vsadkom pred uporabo tega izdelka posvetujejo s svojim zdravnikom in proizvajalcem vsadka.



NEVARNOST!

Manjše dele je mogoče preprosto pogoltniti. Zaradi plastičnih vrečk obstaja nevarnost zadušitve majhnih otrok. Majhni otroci naj se vam med sestavljanjem ne približujejo.

2. MONTAŽA

Video o sestavljanju ventilske posode V3 najdete tukaj:



Video o vgradnji ventilov najdete tukaj:



Opomba: Vse dele privijte samo ročno, brez orodja.

- (Slika 1) Premažite vse tesnilne obročke in kovinske pritrdilne loke s priloženo silikonsko mastjo.
- (Slika 2.1) Razdelilnik (C) ima tri možnosti priključitve. Privijte pokrovček (D) na nepotrebne vhode razdelilnika.
- (Slika 2.2 – 2.5) Vstavite razdelilnik in priključke (G) ter jih privijte z maticami (E). Namestite pokrovček za odstranjevanje vode (F).
- (Slika 3) Vtaknite dolgo teleskopsko cev (I) v priključek na izhodni strani (pritrdilni lok kaže navzgor).
- (Slika 4) Privijte kratko teleskopsko cev (J) na vhodni strani ventila. Puščice na ventilu kažejo smer pretoka.
- (Slika 5.1) Ventil s kratko teleskopsko cevjo vtaknite na vhodni strani posode.
- (Slika 5.2) Dolgo teleskopsko cev (I) privijte na izhodni strani ventila.
- (Slika 5.3 + 5.4) Pritrdilni lok potisnite navzdol. Po potrebi teleskopski cevi privijajte še dlje, dokler se loki ne pomikajo navzdol z rahlim uporom.
- (Slika 6) V morebiti nepotrebne prehode vtaknite kratko teleskopsko cev (J) v odprti izhod razdelilnika.
- (Slika 7) Pod ventilsko posodo ustvarite podlago iz grobega gramoza in jo vgradite na enaki ravni, kot je ruša.
V1: najm. 20 x 30 x 10 cm; V3: najm. 35 x 30 x 10 cm
- (Slika 8) Pri povezavi več škatel za ventile uporabite primerne fitinge v skladu s sliko.
Nasvet: Privijte več ventilkah posod eno poleg druge na leseno desko in jih tako pritrdite.
- (Slika 9) Vtaknite priključno letev (N) v držalo.

→ (Slika 10) Priključitev 1 ventilske posode V3 s 3 ventili 24 V:

- Ventile za boljše ločevanje označite z oštevilčenimi rumenimi nalepkami (1 – 15).
- Odstranite izolacijo posameznih kablov spojnega kabla (7 x 0,5 mm², art. 1280) in jih s sponkami 1, 2, 3 priključite na upravljalniku zalivanja ter na ventilski posodi V3. En posamezni kabel priključite s sponko (C) na upravljalniku zalivanja in na ventilski posodi V3.
- Po en kabel ventila 1, 2 in 3 s sponkami 1, 2, 3 priključite na ventilsko posodo. Drugi kabel ventilov s sponkami (C) priključite na ventilsko posodo.

Priključitev še ene ventilske posode V3 s 3 ventili:

- Priključite kabel s sponkami 4, 5, 6 na upravljalnik zalivanja ter na prvo ventilsko posodo V3.
- Po en kabel ventila 4, 5 in 6 povežite s sponko 4, 5, 6 druge ventilske posode. Drugi kabel ventilov 4, 5, 6 s sponkami (C) priključite na drugo ventilsko posodo.
- S kratkim kosom kabla povežite sponke 4, 5, 6 in C prve ventilske posode s sponkami 4, 5, 6 in C druge ventilske posode.

→ (Slika 11) Potisnite zaščitni pokrov (O) na priključno letev (N) in ga privijte z vijakoma (M).

→ (Slika 12) Nastavitev krmiljenja ventilov:

Popolnoma avtomatsko krmiljenje:

- Prestavite izbirno ročico na „AUTO/OFF“.
- Programsko krmiljen pretok vode do naprave za zalivanje po programiranju upravljalnika zalivanja.

Avtomatsko odprtega ventila ni mogoče zapreti ročno na ventilu.

Ročno krmiljenje:

- Prestavite izbirno ročico na „ON“.
- Trajen pretok vode, neodvisen od programiranja.

→ (Slika 13) Kot varovalo pred tatvino je pokrov mogoče zakleniti z majhno obešanko ali zaklepno zanko (ni priložena).

3. SHRANJEVANJE



Konec uporabe/Prezimovanje:

→ Za preprečitev poškodb namakalnih ventilov – predvsem pred zimskim obdobjem – upoštevajte naslednje ukrepe:

1. Zaprite vodovodno pipo in odstranite povezovalno cev med vodovodno pipo in **priključnim mestom GARDENA art.-št. 2722**. Tako je omogočen dovod zraka.
2. Pri direktni priključitvi namakalne namestitve na vodovodno napeljavo hiše zaprite dovod vode in odprite odvodno pipo.
3. Izbirno ročko (slika 12) vseh ventilov prestavite na položaj „ON“.
4. **Namakalni ventil/ventilsko posodo izpraznite.**
Obstajajo naslednje možnosti:
 - Namestitev izpihajte s stisnjenim zrakom.
 - Odstranite vse ventile in jih shranite na varno pred zmrzovanjem.

- pri ventilski posodi V3 odprite pokrivalo odtoka vode (F) in izpraznite dovod. Če se cevi, ki so v smeri od ventilske posode V3 nameščene preko odvodnega ventila (npr. v potopnih rosilnikih GARDENA), ki ni višji od namakalnega ventila, praznijo, lahko namakalni ventili v ventilski posodi ostanejo nameščeni.

5. Odstranite baterijo iz krmilnega dela sprejemnika.
6. Zapahnite pokrov (slika 13.3).



Odstranitev: (v skladu z Dir. 2012/19/EU)

Izdelka ne smete odstraniti v običajne gospodinjne odpadke. Odstraniti ga je treba v skladu z veljavnimi lokalnimi predpisi o varstvu okolja.

POMEMBNO! Izdelek odstranite pri svojem krajevnem zbirališču odpadkov za recikliranje.

4. ODPRAVLJANJE NAPAK

Težava	Mogoč vzrok	Pomoč
Namakalni ventil se ne odpre, ni pretoka vode	Krmiljenje namakanja/krmilni del ni pravilno povezan z namakalnim ventilom.	→ Krmiljenje namakanja/krmilni del pravilno povežite z namakalnim ventilom.
	Dovod vode je prekinjen.	→ Odprite dovod vode.
Namakalni ventil se ne zapre, stalen pretok vode	Namakalni ventil je vgrajen v nasprotni smeri pretoka.	→ Obrnite namakalni ventil v jašku (upoštevajte smer pretoka).
	Izbirna ročka (slika 12) je na položaju „ON“.	→ Izbirno ročko (slika 12) presavite na „AUTO/OFF“.
	Krmilni del se je snel med namakanjem.	→ Krmilni del namestite nazaj na mesto in s krmilnim delom izklopite.



NAPOTEK: V primeru drugih napak se obrnite na svoje GARDENA servisno središče. Popravila smejo izvajati samo GARDENA servisna središča ter specializirani trgovci, pooblaščen od podjetja GARDENA.

5. TEHNIČNI PODATKI

Namakalni ventil	Vrednost / Enota
Min./maks. obratovalni tlak	0,5 do 12 barov
Pretočni medij	Čista sladka voda
Maksimalna temperatura medija	40° C

Izjava o skladnosti

Celotno besedilo izjave o skladnosti je na voljo na tem spletnem naslovu: www.gardena.com

6. PRIBOR

Krmiljenje

Ventil za zalivanje 24V GARDENA art.-št. 1278

Ventil za zalivanje 9V Bluetooth® GARDENA art.-št. 1285

Krmiljenje za namakalno napravo GARDENA 4030/6030 art.-št. 1283/1284

smart Irrigation Control GARDENA art.-št. 19032/19209

Senzor vlažnosti zemlje GARDENA art.-št. 1867

Podaljševalni kabel GARDENA za senzor vlažnosti zemlje in dežni senzor art.-št. 1868

Povezovalni kabel GARDENA art.-št. 1280

Kabelsko držalo GARDENA art.-št. 1282

Filter

Osrednji filter GARDENA art.-št. 1510

7. GARANCIJA/SERVIS

Registracija izdelka:

Izdelek registrirajte na spletnem mestu [gardena.com/registration](https://www.gardena.com/registration).

Servis:

Trenutne kontaktni podatki našega servisa so na voljo na hrbtini strani in na spletu:

- Slovenija:
<https://www.gardena.com/si/servis-in-podpora/nasveti/kontakt/>

HR GARDENA Okno s ventilima V1 / V3



Prijevod originalnih uputa.

Iz sigurnosnih razloga djeca i mladi koji imaju manje od 16 godina te osobe koje nisu upoznate s ovim uputama za uporabu ne smiju upotrebljavati ovaj proizvod. Osobe s ograničenim tjelesnim ili duševnim sposobnostima smiju se koristiti ovim proizvodom ukoliko ih nadzire i podučava ovlašteno lice. Djeca moraju biti pod nadzorom kako bi se osiguralo, da se ne igraju sa proizvodom. Nikada ne upotrebljavajte proizvod ako ste umorni, bolesni ili pod utjecajem alkohola, droge ili lijekova.

Namjenska uporaba:

Okna s ventilima namijenjena su podzemnoj ugradnji GARDENA ventila za navodnjavanje.

Moguće su sljedeće vrste upravljanja:

Ventil za navodnjavanje 9V Bluetooth® proizv. 1285:

- Izravno programiranje ventila pomoću aplikacije GARDENA Bluetooth® za decentraliziranu ugradnju ventila.

Ventil za navodnjavanje proizv. 1278 (24 V):

- Do 6 ventila za navodnjavanje kojima se može upravljati putem kabela s kontrolerom navodnjavanja 4030 art. 1283/6030 art. 1284 ili pametnom regulacijom navodnjavanja smart Irrigation Control art. 19032* i spojnim kablom art. 1280.

* može se nabaviti samo na odabranim prodajnim mjestima.

Najprije priključite središnji filtar:

POZOR! Radi zaštite sustava od onečišćenja preporučuje se GARDENA središnji filtar art. 1510. Kod prijave vode treba ugraditi filtar ispred cjelokupnog sustava.

Pridržavanje priložene upute za uporabu je pretpostavka za pravilnu uporabu okna s ventilima.

1. SIGURNOST

VAŽNO!

Pažljivo pročitajte ove upute za uporabu i sačuvajte ih za kasnije.

PREZIMLJAVANJE!



→ Pri radu u oknu s ventilima pridržavajte se sigurnosnih uputa.



→ Prije pojave mraza: vidi 3. SKLADIŠTENJE Stavljanje izvan funkcije/Prezimljavanje.

→ Pri radu u oknu s ventilima pridržavajte se sigurnosnih uputa.



OPASNOST!

Ovaj proizvod pri radu stvara elektromagnetno polje. Ono pod određenim okolnostima može utjecati na način rada aktivnih ili pasivnih medicinskih implantata. Kako bi se umanjila opasnost od nastanka situacija u kojima su moguće teške ili smrtonosne ozljede, osobama s medicinskim implantatima preporučujemo da se prije uporabe ovog proizvoda posavjetuju sa svojim liječnikom i proizvođačem implantata.



OPASNOST!

Postoji opasnost od gutanja sitnih dijelova. Prilikom uporabe plastične vreće imajte na umu opasnost od gušenja kod male djece. Tijekom montaže držite malu djecu na dovoljnoj udaljenosti.

SL

HR

2. MONTAŽA

Video snimku o sastavljanju ventilske kutije V3 možete pronaći ovdje:



Video snimku o ugradnji ventila možete pronaći ovdje:



Napomena: Sve dijelove zatežite smo ručno, bez primjene alata.

- (Sl. 1) Podmažite sve O-prstenove i metalne pričvrstnike priloženom silikonskom mašću.
- (Sl. 2.1) Razdjelnik (C) može se priključiti na tri načina. Zavijte poklopce (D) na neiskorištene ulaze razdjelnika.

- (Sl. 2.2 – 2.5) Umetnite razdjelnik i priključke (G) pa zategnite matice (E). Pričvrstite drenažni poklopac (F).
- (Sl. 3) Umetnite dugu teleskopsku cijev (I) u priključak na izlaznoj strani (pričvrstnici okrenuti prema gore).
- (Sl. 4) Uvrnite kratku teleskopsku cijev (J) u ulaznu stranu ventila. Strelice na ventilu pokazuju smjer protoka.
- (Sl. 5.1) Umetnite ventil s kratkom teleskopskom cijevi u ulaznu stranu kutije.
- (Sl. 5.2) Uvijte dugu teleskopsku cijev (I) u izlaznu stranu ventila.
- (Sl. 5.3 + 5.4) Pritisnite pričvrstnike prema dolje. Ako je potrebno, dodatno uvijte teleskopske cijevi dok se pričvrstnici ne spuste s malim otporom.

- (SI. 6) U eventualne prolaze koji se neće koristiti umetnite kratku teleskopsku cijev (J) u otvoreni izlaz razdjelnika.
- (SI. 7) Podstavite ventilsku kutiju paketom grubog šljunka i ugradite je u razini tla s travom.
V1: najmanje 20 x 30 x 10 cm; V3: najmanje 35 x 30 x 10 cm
- (SI. 8) Više ventilskih kutija možete spojiti u cjelinu koristeći se prikladnim spojnicama kao što je prikazano.
Savjet: na drvenu ploču pričvrstite nekoliko ventilskih kutija jednu do druge i tako ih spojite.
- (SI. 9) Utaknite priključnu letvu (N) u držač.
- (SI. 10) **Priključivanje 1 ventilske kutije V3 s 3 ventila od 24 V:**
 - Označite ventile numeriranim žutim naljepnicama (1–15) za bolji raspored.
 - Skinite izolaciju sa vodiča spojnog kabela (7 x 0,5 mm², art. 1280) i priključite ga na stezaljke 1, 2, 3 na kontroleru navodnjavanja i ventilskoj kutiji V3. Povežite još jedan kabelski vodič na stezaljku (C) kontrolera navodnjavanja i ventilske kutije V3.
 - Spojite po jedan kabelski vodič ventila 1, 2 i 3 na stezaljke 1, 2, 3 ventilske kutije. Drugi kabelski vodič ventila priključite na stezaljke (C) u ventilskoj kutiji.

Priključivanje dodatne ventilske kutije V3 s 3 ventila:

- Spojite kabelski vodič na stezaljke 4, 5, 6 kontrolera navodnjavanja i prve ventilske kutije V3.
- Spojite po jedan kabelski vodič ventila 4, 5 i 6 na stezaljke 4, 5, 6 druge ventilske kutije. Drugi kabelski vodič ventila 4, 5, 6 priključite na stezaljke (C) u drugoj ventilskoj kutiji.
- Kratkim dijelom kabelskog vodiča povežite stezaljke 4, 5, 6 i C prve ventilske kutije sa stezaljkama 4, 5, 6 i C druge ventilske kutije.
- (SI. 11) Gurnite zaštitnu navlaku (O) preko priključne letve (N) pa je pričvrstite tako što ćete zategnuti oba vijka (M).
- (SI. 12) **Namještanje upravljanja ventilima:**
Potpuno automatsko upravljanje:
 - Postavite polugu na „AUTO/OFF“.
- Programabilni protok vode do sustava za navodnjavanje nakon programiranja kontrolera navodnjavanja.
Ventil koji je automatski otvoren ne može se ručno zatvoriti zahvatom na samom ventilu.
- Ručno upravljanje:**
 - Postavite polugu na „ON“.
- Stalni protok vode neovisno o programiranju.
- (SI. 13) Radi zaštite od krađe poklopac se može zaključati malim lokotom ili lancem (nije sadržan u isporuci).

3. SKLADIŠTENJE



Stavljanje izvan funkcije/Prezimljavanje:

→ Kako biste izbjegli oštećenje ventila za navodnjavanje morate – posebno prije razdoblja mrazova – poduzeti sljedeće pripreme mjere:

1. Zatvorite pipac za vodu i skinite gumenu cijev koja povezuje pipac za vodu i **GARDENA priključnu kutiju – br. art. 2722**.
Na taj se način omogućuje strujanje zraka.
2. Ako je pogon za navodnjavanje izravno priključen na kućni vodovod, prekinite dovod vode i otvorite pipac za odvodnjavanje na cijevi za kućni vodovod.
3. Polugu za odabir (sl. 12) svih ventila podesite na položaj „ON“.
4. **Ispraznite ventil za navodnjavanje/okno s ventilima.**
Za to Vam na raspolaganju stoje sljedeće mogućnosti:
 - Pražnjenje pogona pomoću komprimiranog zraka.
 - Uklanjanje svih ventila i pohranjivanje na mjesto gdje su sigurni od mraza.

- otvaranje poklopca za odvodnju (F) na oknu s ventilima i – pražnjenje dovodne cijevi. **Ako se odvodne cijevi iz okna s ventilima V3 preko ventila za odvodnjavanje (npr. GARDENA podizni raspršivači), koji nije smješten više od ventila za navodnjavanje isprazne, ventili za navodnjavanje mogu ostati u oknu.**
- 5. Uklonite akumulator iz upravljačkog dijela.
- 6. Zapečatite poklopac okna (sl. 13.3).



Odlaganje u otpad: (prema Direktivi 2012/19/EU)

Nemojte odlagati proizvod u običan komunalni otpad. Morate ga zbrinuti sukladno važećim lokalnim propisima o zaštiti okoliša.

VAŽNO! Neupotrebljiv proizvod predajte Vašem lokalnom reciklažnom odlagalištu.

4. OTKLANJANJE SMETNJI

Problem	Mogući uzrok	Pomoć
Ventil za navodnjavanje se ne otvara, nema protoka vode	Upravljanje navodnjavanjem/upravljački dio nisu ispravno spojeni s ventilom za navodnjavanje.	→ Upravljanje navodnjavanjem upravljački dio su ispravno spojeni s ventilom za navodnjavanje.
	Dovod vode je prekinut.	→ Otvorite dovod vode.
Ventil za navodnjavanje se ne zatvara, stalan protok vode	Ventil za navodnjavanje je ugrađen u smjeru suprotnom od smjera protoka.	→ Zakrenite ventil za navodnjavanje u oknu. (Pripazite na smjer protoka).
	Polugu za odabir (sl. 12) podesite na položaj „ON“.	→ Polugu za odabir (sl. 12) podesite na „AUTO/OFF“.
	Upravljački dio je tijekom navodnjavanja skinut.	→ Stavite upravljački dio i pomoću njega isključite uređaj.



NAPOMENA: U slučaju drugih smetnji obratite se servisnom centru tvrtke GARDENA. Popravke prepustite samo stručnjacima servisnih centara tvrtke GARDENA ili specijaliziranim prodavačima koje je za to ovlastila GARDENA.

5. TEHNIČKI PODACI

Ventil za navodnjavanje	Vrijednost / Jedinica
Min./maks. radni tlak	0,5 do 12 bara
Protočni medij	Prozirna slatka voda
Maks. temperatura medija	40° C

Izjava o sukladnosti

Cijeli tekst Izjava o sukladnosti dostupan je na sljedećoj internetskoj adresi: www.gardena.com

6. PRIBOR

Upravljanje

GARDENA Ventil za navodnjavanje od 24 V br. art. 1278

GARDENA Ventil za navodnjavanje 9V Bluetooth® br. art. 1285

GARDENA Regulator navodnjavanja 4030/6030 br. art. 1283/1284

GARDENA smart Irrigation Control br. art. 19032/19209

GARDENA Senzor za vlagu tla br. art. 1867

GARDENA Produžni kabel za vlaženje tla- i senzor za kišu br. art. 1868

GARDENA Spojni kabel br. art. 1280

GARDENA Stezaljka za kabel br. art. 1282

Filtar

GARDENA Središnji filtari br. art. 1510

7. JAMSTVO/SERVIS

Registracija proizvoda:

Registrirajte proizvod na gardena.com/registration.

Servis:

Trenutačne kontaktne informacije našeg servisa potražite na poledini i na mreži:

- Hrvatska:
<https://www.gardena.com/hr/servis-podrska/savjeti/kontakt/>

PL GARDENA Skrzynka na zawór automatyczny V1 / Skrzynka na zawory automatyczne V3



Tłumaczenie instrukcji oryginalnej.

Ze względu na bezpieczeństwo dzieci do 16. roku życia oraz osoby, które nie zapoznały się z niniejszą instrukcją obsługi, nie mogą obsługiwać tego produktu. Osoby o ograniczonych zdolnościach fizycznych lub umysłowych mogą używać produktu pod warunkiem, że są nadzorowane przez kompetentną osobę lub zostały przez nią odpowiednio pouczone. Należy nadzorować dzieci, aby zapewnić, że nie będą bawić się produktem. Nie wolno używać produktu, jeśli użytkownik jest zmęczony, chory, pod wpływem alkoholu, narkotyków lub lekarstw.

Użytkowanie zgodnie z przeznaczeniem:

Skrzynki na zawory GARDENA przeznaczone są do podziemnego zamontowania zaworów automatycznych GARDENA.

Dostępne są następujące rodzaje sterowania:

Zawór nawadniania 9V Bluetooth® art. 1285:

- Bezpośrednie programowanie zaworu za pośrednictwem aplikacji GARDENA Bluetooth® w celu zdecentralizowanej instalacji zaworu.

Zawór nawadniania art. 1278 (24 V):

- Maks. 6 sterowanych za pośrednictwem kabla zaworów nawadniania ze sterowaniem nawadnianiem 4030 art. 1283/6030 art. 1284 lub smart Irrigation Control art. 19032* oraz kablem połączeniowym art. 1280.

* dostępny tylko w wybranych sklepach.

Zastosowanie filtra centralnego:

UWAGA! W celu ochrony instalacji przed zanieczyszczeniem zaleca się zainstalowanie centralnego filtra GARDENA art. 1510. W przypadku zabrudzonej wody należy przed instalacją zamontować filtr.

Stosowanie się do zaleceń załączonej przez producenta instrukcji obsługi jest warunkiem prawidłowej eksploatacji urządzenia.

1. BEZPIECZEŃSTWO

WAŻNE!

Należy starannie zapoznać się z instrukcją obsługi i zachować ją do późniejszego wykorzystania.

ZIMOWANIE!



→ Należy przestrzegać wskazówek umieszczonych w skrzynce na zawory.



→ Zabezpieczenie przed mrozem: patrz 3. PRZECHOWYWANIE Przerwa w używaniu / Zimowanie.

→ Należy przestrzegać zawartych w instrukcji obsługi wskazówek dotyczących bezpieczeństwa.



NIEBEZPIECZEŃSTWO!

Podczas pracy produkt wytwarza pole elektromagnetyczne. W określonych warunkach pole to może oddziaływać na aktywne i pasywne implanty medyczne. Aby uniknąć ryzyka poważnych lub śmiertelnych obrażeń ciała, zalecamy osobom posiadającym implanty medyczne przed użyciem produktu skontaktować się z lekarzem lub producentem implantu.



NIEBEZPIECZEŃSTWO!

Istnieje ryzyko połknięcia drobnych części. W przypadku małych dzieci istnieje ryzyko uduszenia plastikową torebką. Dzieci należy trzymać z dala od miejsca montażu produktu.

2. MONTAŻ

Materiał wideo dotyczący montażu skrzynki na zawory V3 jest dostępny tutaj:



Materiał wideo dotyczący montażu zaworów jest dostępny tutaj:



Wskazówka: wszystkie części przykręcić tylko ręcznie, bez użycia narzędzi.

- (Rys. 1) Wszystkie pierścienie typu o-ring i metalowe pałaki mocujące należy nasmarować dołączonym silikonem.
 - (Rys. 2.1) Rozdzielacz (C) zapewnia trzy możliwości podłączeniowe. Na nieużywane wejścia rozdzielacza nakręcić kołpaki zamykające (D).
 - (Rys. 2.2 – 2.5) Przyłącza (G) zainstalować w rozdzielaczu i przymocować za pomocą nakrętek (E). Zamontować kołpak odwadniający (F).
 - (Rys. 3) Długi uchwyt teleskopowy (I) podłączyć do przyłącza po stronie wyjściowej (pałak mocujący w położeniu do góry).
 - (Rys. 4) Krótki uchwyt teleskopowy (J) wkręcić od strony wejściowej zaworu. Strzałki na zaworze wskazują kierunek przepływu.
 - (Rys. 5.1) Zawór z krótkim uchwytem teleskopowym umieścić w skrzynce od strony wejściowej.
 - (Rys. 5.2) Długi uchwyt teleskopowy (I) wkręcić od strony wyjściowej zaworu.
 - (Rys. 5.3 + 5.4) Pałaki mocujące docisnąć do dołu. Ewentualnie mocniej wkręcić uchwyty teleskopowe, aby docisnięcie pałaków nie wymagało dużej siły.
 - (Rys. 6) W miejscu niewykorzystanych przejść umieścić krótki uchwyt teleskopowy (J) w otwartych wyjściach rozdzielacza.
 - (Rys. 7) Skrzynkę na zawory wkopać w ziemię, tak aby jej górna krawędź znajdowała się na poziomie darni. Przed umieszczeniem skrzynki w ziemi na dno otworu wysypać opakowanie grubego żwiru. **V1: min. 20 x 30 x 10 cm; V3: min. 35 x 30 x 10 cm**
 - (Rys. 8) W przypadku połączenia kilku skrzynek na zawory zastosować odpowiednie łączniki zgodnie z rysunkiem.
- Wskazówka: kilka skrzynek na zawory można zamocować obok siebie, przykręcając je do drewnianej deski.**

→ (Rys. 9) Listwę zaciskową (N) umieścić w uchwycie.

→ (Rys. 10) **Podłączenie 1 skrzynki na zawory V3 z 3 zaworami 24 V:**

- W celu łatwiejszego przyporządkowania zawory oznakować za pomocą numerowanych żółtych naklejek (1 – 15).
- Usunąć izolację z poszczególnych przewodów kabla połączeniowego (7 x 0,5 mm², art. 1280) i połączyć je z zaciskami 1, 2, 3 na sterowaniu nawadnianiem oraz na skrzynce na zawory V3. Dodatkowy pojedynczy przewód połączyć z zaciskiem (C) na sterowaniu nawadnianiem i skrzynce na zawory V3.
- Poszczególne przewody od zaworu 1, 2 i 3 połączyć z zaciskami 1, 2, 3 na skrzynce na zawory. Drugi przewód zaworów połączyć z zaciskami (C) w skrzynce na zawory.

Podłączenie kolejnej skrzynki na zawory V3 z 3 zaworami:

- Połączyć przewód z zaciskami 4, 5, 6 na sterowaniu nawadnianiem oraz na pierwszej skrzynce na zawory V3.
- Każdorazowo jeden przewód od zaworu 4, 5 i 6 połączyć z zaciskiem 4, 5, 6 na drugiej skrzynce na zawory. Drugi przewód zaworów 4, 5, 6 połączyć z zaciskami (C) na drugiej skrzynce na zawory.
- Za pomocą krótkiego przewodu połączyć zaciski 4, 5, 6 i C na pierwszej skrzynce na zawory z zaciskami 4, 5, 6 i C na drugiej skrzynce na zawory.

→ (Rys. 11) Nasunąć osłonę (O) na listwę zaciskową (N), a następnie przykręcić ją za pomocą dwóch śrub (M).

→ (Rys. 12) **Regulacja sterowania zaworami:**

Sterowanie w pełni automatyczne:

- Ustawić dźwignię w pozycji „AUTO/OFF“.
- Sterowany programem przepływ wody do instalacji nawadniającej po zaprogramowaniu sterowania nawadnianiem.

Automatycznie otwartego zaworu nie można zamknąć ręcznie.

Sterowanie ręczne:

- Ustawić dźwignię w pozycji „ON“.
- Stały przepływ wody, niezależny od zaprogramowania.

→ (Rys. 13) W celu zabezpieczenia przed kradzieżą pokrywę można zamknąć za pomocą małej kłódki lub linki zabezpieczającej (niezawartej w zestawie).

3. PRZECHOWYWANIE



Przerwa w używaniu / Zimowanie:

→ Aby uniknąć uszkodzenia zaworu automatycznego, należy przed rozpoczęciem sezonu zimowego poczynić następujące kroki:

1. Zakręcić kran i odłączyć wąż łączący kran i puszkę przyłączeniową GARDENA art. 2722. Pozwala to na swobodny przepływ powietrza.
2. W przypadku bezpośredniego przyłączenia systemu nawadniania do domowej sieci wodociągowej należy zamknąć dopływ wody i odkręcić kran odwadniający w instalacji domowej.
3. Dźwignię (rys. 12) wszystkich zaworów ustawić w pozycji „ON“.
4. **Opróżnienie zaworu automatycznego / skrzynki z zaworami.** Istnieje kilka możliwości:
 - Układ przedmuchać sprężonym powietrzem.
 - Wymontować wszystkie zawory i zabezpieczyć przed mrozem.

- W przypadku skrzynki na zawory V3 odkręcić korek z króćca odwadniającego (F). Jeśli rury montażowe wychodzą ze skrzynki na zawory V3 np. do zraszacza wynurzalnego GARDENA poprzez zawór odwadniający, który nie jest zamontowany poniżej zaworów automatycznych, to zawory automatyczne mogą pozostać zamontowane w skrzynce na zawory.

5. Wyjąć baterie z elementu sterującego.
6. Zablokować pokrywę skrzynki (rys. 13.3).



Utylizacja: (zgodnie z dyrektywą 2012/19/UE)

Produktu nie wolno utylizować razem z normalnymi odpadami komunalnymi. Produkt należy zutylizować zgodnie z lokalnymi przepisami ochrony środowiska.

WAŻNE! Produkt należy zutylizować za pośrednictwem lokalnego zakładu utylizacji odpadów.

PL

4. USUWANIE USTEREK

Problem	Możliwa przyczyna	Postępowanie
Zawór automatyczny nie otwiera się, brak przepływu wody	Sterownik nawadniania/element sterujący nieprawidłowo połączony z zaworem automatycznym.	→ Sterownik nawadniania/element sterujący połączyć prawidłowo z zaworem automatycznym.
	Przerwany dopływ wody.	→ Otworzyć dopływ wody.
Zawór automatyczny nie zamyka się, ciągły przepływ wody	Zawór automatyczny zamontowany odwrotnie od kierunku przepływu wody.	→ Zawór automatyczny przekręcić w skrzynce (zwrócić uwagę na kierunek przepływu).
	Dźwignia (rys. 12) na pozycji „ON”.	→ Dźwignię (rys. 12) ustawić na „AUTO/OFF”.
	Element sterujący zdjęty podczas nawadniania.	→ Założyć element sterujący i wyłączyć urządzenie poprzez element sterujący.



WSKAZÓWKA: w przypadku wystąpienia innych zakłóceń prosimy o kontakt z serwisem GARDENA. Naprawy mogą być wykonywane tylko przez punkty serwisowe GARDENA lub przez autoryzowanych przedstawicieli GARDENA.

5. DANE TECHNICZNE

Zawór nawadniania	Wartość / Jednostka
Min./maks. ciśnienie robocze	0,5 bara/12 barów
Medium	Czysta, słodka woda
Maksymalna temperatura medium	40° C

Deklaracja zgodności

Kompletna treść deklaracji zgodności jest dostępna na stronie internetowej: www.gardena.com

6. AKCESORIA

Sterowanie

GARDENA Zawór nawadniania 24V	art. 1278
GARDENA Zawór nawadniania 9V Bluetooth®	art. 1285
GARDENA Sterownik nawadniania 4030/6030	art. 1283/1284
GARDENA smart Irrigation Control	art. 19032/19209
GARDENA Czujnik wilgotności	art. 1867
GARDENA Kabel przedłużający dla czujnika wilgotności i czujnika deszczowego	art. 1868
GARDENA Kabel przyłączeniowy	art. 1280
GARDENA Końcówka kablowa	art. 1282

Filtr

GARDENA Filtr centralny	art. 1510
-------------------------	-----------

7. GWARANCJA/SERWIS

Rejestracja produktu:

Zarejestruj swój produkt na stronie gardena.com/registration.

Serwis:

Aktualne dane kontaktowe naszego serwisu znajdują się na odwrocie i w Internecie:

- Polska:
<https://www.gardena.com/pl/serwis-i-wsparcie/porady/kontakt/>

EL GARDENA Κουτί βαλβίδων V1 / V3



Μετάφραση των πρωτότυπων οδηγιών χρήσης.

Για λόγους ασφαλείας δεν επιτρέπεται η χρήση αυτού του προϊόντος σε παιδιά και νέους κάτω των 16 ετών, καθώς και σε πρόσωπα που δεν είναι εξοικειωμένα με αυτές τις Οδηγίες χρήσης. Άτομα με ειδικές ανάγκες μπορούν να χρησιμοποιούν το προϊόν μόνο υπό την επίτηρηση και την καθοδήγηση κάποιου υπεύθυνου ατόμου. Να έχετε τα παιδιά υπό επίτηρηση ώστε να εξασφαλίσετε ότι δε θα παίξουν με το προϊόν. Μη χρησιμοποιείτε ποτέ το προϊόν όταν είστε κουρασμένοι, άρρωστοι ή κάτω από την επιρροή οινοπνεύματος, ναρκωτικών ή φαρμάκων.

Προβλεπόμενη χρήση:

Τα κουτιά βαλβίδων προορίζονται για την υπόγεια εγκατάσταση βαλβίδων ποτίσματος GARDENA.

Υπάρχει η δυνατότητα των παρακάτω ειδών ελέγχου:

Βαλβίδα ποτίσματος 9V Bluetooth® Κωδ. 1285:

- Άμεσος προγραμματισμός βαλβίδας με την εφαρμογή GARDENA Bluetooth® για την αποκεντρωμένη εγκατάσταση βαλβίδας.

Βαλβίδα ποτίσματος Κωδ. 1278 (24 V):

- Έως 6 ενεργοποιούμενες μέσω καλωδίου βαλβίδες ποτίσματος με το σύστημα ελέγχου ποτίσματος 4030, αριθ. προϊόντος 1283/6030 αριθ. προϊόντος 1284 ή το σύστημα smart Irrigation Control, αριθ. προϊόντος 19032* και το καλώδιο σύνδεσης, αριθ. προϊόντος 1280.

* διαθέσιμο μόνο σε επιλεγμένες αγορές.

Ενδιάμεση σύνδεση κεντρικού φίλτρου:

ΠΡΟΣΟΧΗ! Για την προστασία της εγκατάστασης από ρύπανση συνιστάται η εγκατάσταση ενός κεντρικού φίλτρου GARDENA, αριθ. προϊόντος 1510 πριν από τη βαλβίδα. Όταν το νερό περιέχει ακαθαρσίες, πρέπει να εγκατασταθεί ένα φίλτρο πριν από ολόκληρη την εγκατάσταση.

Η τήρηση των συνημμένων οδηγιών χρήσεως της GARDENA αποτελεί την προϋπόθεση για τη χρήση σύμφωνα με τους κανονισμούς του κουτιού βαλβίδων.

1. ΑΣΦΑΛΕΙΑ

ΣΗΜΑΝΤΙΚΟ!

Μελετήστε με προσοχή τις οδηγίες χρήσης και φυλάξτε τις για μελλοντική χρήση.

ΑΠΟΘΗΚΕΥΣΗ ΚΑΤΑ ΤΟ ΧΕΙΜΩΝΑ!



→ Λάβετε υπόψη σας τις υποδείξεις ασφαλείας στο κουτί βαλβίδων.



→ Πριν από τον ερχομό παγετών: βλ. 3. ΑΠΟΘΗΚΕΥΣΗ Θέση εκτός λειτουργίας/Αποθήκευση κατά το χειμώνα.

→ Λάβετε υπόψη σας τις υποδείξεις ασφαλείας μέσα στις οδηγίες χρήσεως.



ΚΙΝΔΥΝΟΣ!

Αυτό το προϊόν δημιουργεί ηλεκτρομαγνητικό πεδίο κατά τη λειτουργία. Αυτό το πεδίο μπορεί υπό ορισμένες συνθήκες να επηρεάσει τη λειτουργία ενεργητικών ή παθητικών ιατρικών εμφυτευμάτων. Για να αποκλειστεί ο κίνδυνος καταστάσεων που μπορούν να καταλήξουν σε σοβαρούς ή θανάσιμους τραυματισμούς, τα άτομα που φέρουν ιατρικό εμφύτευμα πρέπει να συμβουλευτούν το ιατρό τους ή τον κατασκευαστή του εμφυτεύματος προτού χρησιμοποιήσουν το μηχάνημα.



ΚΙΝΔΥΝΟΣ!

Μικρά εξαρτήματα μπορούν να καταποθούν εύκολα. Η πλαστική σακούλα εγκυμονεί κίνδυνο ασφυξίας για μικρά παιδιά. Απομακρύνετε τα παιδιά κατά τη διάρκεια της συναρμολόγησης.

2. ΣΥΝΑΡΜΟΛΟΓΗΣΗ

Ένα βίντεο για τη συναρμολόγηση του κουτιού βαλβίδων V3 παρέχεται εδώ:



Ένα βίντεο για την εγκατάσταση των βαλβίδων παρέχεται εδώ:



Υπόδειξη: Βιδώνετε όλα τα μέρη μόνο με το χέρι χωρίς εργαλεία.

- (Εικ. 1) Λιπάνετε όλους τους δακτυλίους O και τα μεταλλικά άγκιστρα με το συνοδευτικό γράσο σιλικόνης.
- (Εικ. 2.1) Ο διανομέας (C) διαθέτει τρεις δυνατότητες σύνδεσης. Βιδώστε τα πώματα (D) στις εισόδους του διανομέα που δεν χρησιμοποιούνται.
- (Εικ. 2.2 – 2.5) Συνδέστε το διανομέα και τις συνδέσεις (G) και βιδώστε με τα παξιμάδια (E). Τοποθετήστε το πώμα αποστράγγισης (F).
- (Εικ. 3) Συνδέστε τον τηλεσκοπικό σωλήνα μεγάλου μήκους (I) με τη σύνδεση της πλευράς εξόδου (άγκιστρο προς τα επάνω).
- (Εικ. 4) Βιδώστε τον τηλεσκοπικό σωλήνα μικρού μήκους (J) στην πλευρά εισόδου της βαλβίδας. Τα βέλη στη βαλβίδα σηματοδοτούν την κατεύθυνση ροής.
- (Εικ. 5.1) Συνδέστε τη βαλβίδα με τον τηλεσκοπικό σωλήνα μικρού μήκους στην πλευρά εισόδου του κουτιού.
- (Εικ. 5.2) Βιδώστε τον τηλεσκοπικό σωλήνα μεγάλου μήκους (I) στην πλευρά εξόδου της βαλβίδας.
- (Εικ. 5.3 + 5.4) Πιέστε το άγκιστρο προς τα κάτω. Βιδώστε κατά περίπτωση ακόμη περισσότερο τους τηλεσκοπικούς σωλήνες μέχρι το σημείο που τα άγκιστρα να μετακινηθούν προς τα κάτω με ελαφρά αντίσταση.
- (Εικ. 6) Στις ενδεχομένως μη χρησιμοποιούμενες διόδους συνδέστε έναν τηλεσκοπικό σωλήνα μικρού μήκους (J) στην ανοικτή έξοδο διανομέα.

→ (Εικ. 7) Τοποθετήστε κάτω από το κουτί βαλβίδων ένα στρώμα χονδρού χαλικιού και ισοπεδώστε το ως προς τον χλοοτάπητα.

V1: τουλάχιστον 20 x 30 x 10 cm;

V3: τουλάχιστον 35 x 30 x 10 cm

→ (Εικ. 8) Για τη σύνδεση πολλών κουτιών βαλβίδων χρησιμοποιήστε κατάλληλους συνδέσμους σύμφωνα με την εικόνα.

Συμβουλή: Βιδώστε πολλά κουτιά βαλβίδων σε μια ξύλινη τάβλα στερεώνοντάς τα κατ' αυτόν τον τρόπο.

→ (Εικ. 9) Τοποθετήστε τη λωρίδα ακροδεκτών (N) στο συγκρατητήρα.

→ (Εικ. 10) **Σύνδεση 1 κουτιού βαλβίδων V3 με βαλβίδες 3 24 V:**

- Επισημάνετε τις βαλβίδες για καλύτερη αντιστοίχιση με τις αριθμημένες κίτρινες αυτοκόλλητες ετικέτες (1 – 15).
- Απογυμνώστε τα επιμέρους καλώδια του καλωδίου σύνδεσης (7 x 0,5 mm², αριθ. προϊόντος 1280) και συνδέστε τα με τους ακροδέκτες 1, 2, 3 στο σύστημα ελέγχου ποτίσματος και στο κουτί βαλβίδων V3. Συνδέστε ένα άλλο επιμέρους καλώδιο με τον ακροδέκτη (C) στο σύστημα ελέγχου ποτίσματος και στο κουτί βαλβίδων V3.
- Συνδέστε από ένα καλώδιο των βαλβίδων 1, 2 και 3 με τους ακροδέκτες 1, 2, 3 του κουτιού βαλβίδων. Συνδέστε το δεύτερο καλώδιο των βαλβίδων με τους ακροδέκτες (C) στο κουτί βαλβίδων.
- Σύνδεση ενός άλλου κουτιού βαλβίδων V3 με 3 βαλβίδες:**
- Συνδέστε το καλώδιο με τους ακροδέκτες 4, 5, 6 στο σύστημα ελέγχου ποτίσματος και στο πρώτο κουτί βαλβίδων V3.
- Συνδέστε από ένα καλώδιο των βαλβίδων 4, 5 και 6 με τον ακροδέκτη 4, 5, 6 του δεύτερου κουτιού βαλβίδων. Συνδέστε το δεύτερο καλώδιο των βαλβίδων 4, 5, 6 με τους ακροδέκτες (C) στο δεύτερο κουτί βαλβίδων.
- Με ένα μικρού μήκους τμήμα καλωδίου συνδέστε τους ακροδέκτες 4, 5, 6 και C του πρώτου κουτιού βαλβίδων με τους ακροδέκτες 4, 5, 6 και C του δεύτερου κουτιού βαλβίδων.



- (Εικ. 11) Τοποθετήστε το προστατευτικό καπάκι (O) επάνω από τη λωρίδα ακροδεκτών (N) και βιδώστε το με τις δύο βίδες (M).
- (Εικ. 12) **Ρύθμιση του συστήματος ελέγχου βαλβίδων:**
Πλήρως αυτόματος έλεγχος:
- Ρυθμίστε το μοχλό επιλογής στη θέση «AUTO/OFF».
- Ελεγχόμενη μέσω προγράμματος ροή νερού για την εγκατάσταση ποτίσματος ύστερα από προγραμματισμό μέσω του συστήματος ελέγχου ποτίσματος.
- Δεν είναι δυνατό το χειροκίνητο κλείσιμο στη βαλβίδα μιας αυτόματα ανοιγόμενης βαλβίδας.**

Χειροκίνητο σύστημα ελέγχου:

- Ρυθμίστε το μοχλό επιλογής στη θέση «ON».
- Συνεχής, ανεξάρτητη από τον προγραμματισμό ροή νερού.
- (Εικ. 13) Ως αντικλεπτική προστασία παρέχεται η δυνατότητα ασφάλισης του καπακιού με μικρό λουκέτο ή ηλιόλα ασφαλίσης (δεν περιλαμβάνεται).

3. ΑΠΟΘΗΚΕΥΣΗ



Θέση εκτός λειτουργίας/Αποθήκευση κατά τη διάρκεια του χειμώνα:
 → Προς αποφυγή πρόκλησης βλάβης στις βαλβίδες ποτίσματος, πρέπει να προβείτε στα παρακάτω προληπτικά μέτρα – ιδιαίτερα πριν από την περίοδο παγετών:

1. Κλείστε τη βάνα νερού και λύστε το συνδετικό λάστιχο μεταξύ της βρύσης νερού και του **συνδετικού ακροφυσίου GARDENA Κωδ. 2722**.
 Με τον τρόπο αυτό είναι δυνατή η συνέχιση της ροής αέρα.
2. Σε περίπτωση άμεσης σύνδεσης της εγκατάστασης ποτίσματος στο οικιακό δίκτυο άρδευσης, απενεργοποιήστε την τροφοδοσία νερού και ανοίξτε τη βρύση ποτίσματος στον αγωγό νερού οικιακής χρήσης.
3. Ρυθμίστε το μοχλό επιλογής (Εικ. 12) όλων των βαλβίδων σε θέση «ON».
4. **Εκκένωση βαλβίδας ποτίσματος/κουτιού βαλβίδων.**
 Για το σκοπό αυτό υπάρχουν οι παρακάτω δυνατότητες:
 - Εκκένωση εγκατάστασης με χρήση πεπιεσμένου αέρα.

- Αποσυναρμολόγηση όλων των βαλβίδων και αποθήκευση σε σημείο προστατευόμενο από παγετούς.
 - Άνοιγμα καπακιού ποτίσματος (F) στο κουτί βαλβίδων V3 και εκκένωση του αγωγού τροφοδοσίας. Εφόσον οι αγωγοί προερχόμενοι από το κουτί βαλβίδων V3 εκκενώνονται μέσω βαλβίδας ποτίσματος (π.χ. μέσα σε αναδυόμενους ψεκαστήρες GARDENA), το οποίο δεν έχει τοποθετηθεί σε ύψος μεγαλύτερο από τη βαλβίδα ποτίσματος, τότε οι βαλβίδες ποτίσματος μπορούν να παραμείνουν συναρμολογημένες στο κουτί βαλβίδων.
5. Αφαιρέστε τη μπαταρία από την οθόνη.
 6. Ασφαλίστε το καπάκι φρεατίου (Εικ. 13.3).



Απόρριψη: (σύμφωνα με την οδηγία 2012/19/ΕΕ)

Το προϊόν δεν επιτρέπεται να απορριπτεί στα κοινά οικιακά απορρίμματα. Πρέπει να απορριπτεί σύμφωνα με τους ισχύοντες τοπικούς κανονισμούς προστασίας του περιβάλλοντος.

ΣΗΜΑΝΤΙΚΟ! Διαθέστε το προϊόν μέσω της υπηρεσίας ανακύκλωσης της περιοχής σας.

4. ΑΝΤΙΜΕΤΩΠΙΣΗ ΣΦΑΛΜΑΤΩΝ

Πρόβλημα	Αιτία	Αντιμετώπιση
Η βαλβίδα ποτίσματος δεν ανοίγει, δεν υπάρχει ροή νερού	Το σύστημα ελέγχου ποτίσματος/η οθόνη δεν έχει συνδεθεί σωστά με τη βαλβίδα ποτίσματος.	→ Συνδέστε σωστά το σύστημα ελέγχου ποτίσματος/την οθόνη με τη βαλβίδα ποτίσματος.
	Διακοπή τροφοδοσίας νερού.	→ Ανοίξτε την τροφοδοσία νερού.
Η βαλβίδα ποτίσματος δεν κλείνει, διαρκής ροή νερού	Η βαλβίδα ποτίσματος έχει συναρμολογηθεί αντίθετα από την κατεύθυνση ροής.	→ Στρέψη της βαλβίδας ποτίσματος μέσα στο φρεάτιο (λάβετε υπόψη σας την κατεύθυνση ροής).
	Μοχλός επιλογής (Εικ. 12) σε θέση «ON».	→ Ρυθμίστε το μοχλό επιλογής (Εικ. 12) σε θέση «AUTO/OFF».
	Αφαίρεση της οθόνης κατά τη διάρκεια του ποτίσματος.	→ Τοποθετήστε την οθόνη και προβείτε σε απενεργοποίηση μέσω οθόνης.



ΥΠΟΔΕΙΞΗ: Για άλλες βλάβες απευθυνθείτε στο κέντρο σέρβις της εταιρείας GARDENA. Επισκευές επιτρέπεται να εκτελούνται μόνο από τα κέντρα σέρβις της εταιρείας GARDENA καθώς και από εξειδικευμένους αντιπροσώπους εξουσιοδοτημένους από την εταιρεία GARDENA.

5. ΤΕΧΝΙΚΑ ΧΑΡΑΚΤΗΡΙΣΤΙΚΑ

Βαλβίδα ποτίσματος	Τιμή / Μονάδα
Ελάχ./μέγ. πίεση λειτουργίας	0,5 bar/12 bar
Μέσο ροής	Καθαρό, γλυκό νερό
Μέγ. θερμοκρασία μέσου	40° C

Δήλωση συμμόρφωσης

Το πλήρες κείμενο της δήλωσης/των δηλώσεων συμμόρφωσης ΕΚ είναι διαθέσιμο στην εξής διεύθυνση στο διαδίκτυο:
www.gardena.com

6. ΕΞΑΡΤΗΜΑΤΑ

Έλεγχος	
Βαλβίδα ποτίσματος 24V GARDENA	Κωδ. 1278
Βαλβίδα ποτίσματος 9V Bluetooth® GARDENA	Κωδ. 1285
Μονάδα ελέγχου ποτίσματος 4030/6030 GARDENA	Κωδ. 1283/1284
smart Irrigation Control GARDENA	Κωδ. 19032/19209
Αισθητήρας υγρασίας εδάφους GARDENA	Κωδ. 1867
Καλώδιο επέκτασης GARDENA για αισθητήρα υγρασίας εδάφους και αισθητήρα βροχής	Κωδ. 1868
Συνδετικό καλώδιο GARDENA	Κωδ. 1280
Ακροδέκτης καλωδίου GARDENA	Κωδ. 1282
Πίλτρο	
Κεντρικό φίλτρο GARDENA	Κωδ. 1510

7. ΕΓΓΥΗΣΗ/ΣΕΡΒΙΣ

Δήλωση προϊόντος:

Δηλώστε το προϊόν σας στη διεύθυνση gardena.com/registration.

Σέρβις:

Βρείτε τα τρέχοντα στοιχεία επικοινωνίας του σέρβις μας στο πίσω εξώφυλλο και στο διαδίκτυο:

- Ελλάδα:
<https://www.gardena.com/gr/servis-kai-ypostirixi/symvoules/epikoinonia/>
- Κύπρος:
<https://www.gardena.com/cy/servis-kai-ypostirixi/symvoules/epikoinonia/>

Deutschland / Germany
GARDENA Manufacturing GmbH
Central Service
Hans-Lorenser-Straße 40
D-89079 Ulm
Produktfragen:
(+49) 731 490-123
Reparaturen:
(+49) 731 490-290
www.gardena.com/de/kontakt

Albania
KRAFT SHPK
Autobstrada Tirane-Durres
Km 7
1051 Tirane
Phone: (+355) 69 877 7821
info@kraft.al

Argentina
ROBERTO C. RUMBO S.R.L.
Predio Norlog
Lote 7
Benavidez, ZC. 1621
Buenos Aires
Phone: (+54) 11 5263-7862
ventas@rumbost.com.ar

Armenia
AES Systems LLC
Marshal Babajanyan Avenue 56/2
0022 Yerevan
Phone: (+374) 60 651 651
masisohanyan@icloud.com

Australia
Husqvarna Australia Pty. Ltd.
Locked Bag 5
Central Coast BC
NSW 2252
Phone: (+61) (0) 2 4352 7400
customer.service@husqvarna.com.au

Austria / Österreich
Husqvarna Austria GmbH
Industriezeile 36
4010 Linz
Tel.: (+43) 732 77 01 01-485
www.gardena.com/at/service/beratung/kontakt/

Azerbaijan
Progres Xüsusi Firması
Aliyar Aliyev 212, Baku, Azerbaijan
Sales: +994 70 326 07 14
After-sales: +994 77 326 07 14
www.progress-garden.az
info@progress-garden.az

Bahrain
M.H. Al-Mahroos
BUILDING 208, BLOCK 356,
ROAD 328
Salihiya
Phone: +973 1740 8090
almahroos@almahroos.com

Belarus / Беларусь
OOO «Мастер Гарден»
220118, г. Минск,
улица Шаранговича, дом 7а
Tel.: (+375) 17 257 00 33
mg@mastergarden.by

Belgium
Husqvarna Belgium nv
Gardena Division
Leuvensesteenweg 542
Planet II E
1930 Zaventem
België

Bosnia / Herzegovina
Silk Trade d.o.o.
Poslovna Zona Vila Br. 20
Phone: (+387) 61 165 593
info@silktrade.com.ba

Brazil
Nordtech Máquinas e Motores Ltd.
Avenida Juscelino Kubitschek
de Oliveira Curitiba
3003 Brazil
Phone: (+55) 41 3595-9600
contato@nordtech.com.br
www.nordtech.com.br

Bulgaria
AGROLAND България АД
бул. 8 Декември, № 13
Обръс 5
1700 Студентски град
София
Tel.: (+359) 24 66 6910
info@agroland.eu

Canada / USA
GARDENA Canada Ltd.
125 Edgeware Road
Unit 15 A
Brampton L6Y 0P5
ON, Canada
Phone: (+1) 905 792 93 30
gardena.customer.service@husqvarnagroup.com

Chile
REPRESENTACIONES JICE S.A.
AV. DEL VALLE NORTE 857 PISO 4
HUECHURABA, SANTIAGO, CHILE
Phone: (+56) 2 2414 2600
contacto@jice.cl

China
Husqvarna (Shanghai)
Management Co., Ltd.
富世华 (上海) 管理有限公司
3F, Benq Square B,
No 207, Song Hong Rd.,
Chang Ning District,
Shanghai, PRC. 200335
上海市宁区淞虹路207号明
基广场B座3楼, 邮编: 200335

Colombia
Equipos de Toyama Colombia SAS
Cra. 68 D No 25 B 86 Of. 618
Edificio Torre Central
Bogota
Phone: +57 (1) 703 95 20 /
+57 (1) 703 95 22
servicioalcliente@toyama.com.co
www.toyama.com.co

Costa Rica
Exim CIA Costa Rica
Calle 25A, B°, Montelegre
Zapote
San José
Costa Rica
Phone: (+506) 2221-5654 / (+506) 2221-5659
eximcostarica@gmail.com

Croatia
Husqvarna Austria GmbH
Industriezeile 36
4010 Linz
Phone: (+43) 732 77 01 01-485
service.gardena@husqvarnagroup.com

Cyprus
Pantelis Papadopoulos S.A.
92 Athinon Avenue
Athens
10442 Greece
Phone: (+30) 21 0519 3100
info@papadopoulos.com.gr

Czech Republic
Gardena
Service Center Vrtno
c/o Husqvarna
Manufacturing CZ s.r.o.
Jesenická 146
79326 Vrtno pod Pradodem
Phone: 800 100 425
servis@gardena.cz

Denmark
GARDENA DANMARK
Lejrevej 19, st.
3500 Veerløse
Tlf.: (+45) 70 26 47 70
gardena.dk@husqvarnagroup.com
www.gardena.com/dk

Dominican Republic
BOSQUEA, S.R.L.
Carretera Santiago Licey
Km. 5 ½
Esquina Copal II.
Santiago De Los Caballeros
51000 Dominican Republic
Phone: (+1) 809-562-0476
contacto@bosquesa.com.do

Egypt
Universal Agencies Co
26, Abdel Hamid Lotfy St.
Giza
Phone: (+20) 3 761 57 57

Estonia
Husqvarna Eesti OÜ
Valdeku 132
EE-11216 Tallinn
info@gardena.ee

Finland
Oy Husqvarna Ab
Juurakkotie 5 B 2
01510 Vantaa
www.gardena.fi

France
Husqvarna France
9/11 Allée des pierres mayettes
92635 Gennevilliers Cedex
France
http://www.gardena.com/fr
N° AZUR: 0 810 00 78 23
(Prix d'un appel local)

Georgia
Transporter LLC
#70, Belsilvili street
0159 Tbilisi, Georgia
Number: (+995) 322 14 71 71
info@transporter.com.ge
www.transporter.com.ge

Service Address and Importer to Great Britain
Husqvarna UK Ltd
Preston Road
Aycliffe Industrial Park
Newton Aycliffe
County Durham
DL5 6UP
Phone: (+44) (0) 344 844 4558
info.gardena@husqvarna.co.uk

Greece
Π.ΠΑΠΑΔΟΠΟΥΛΟΣ ΑΕΒΕ
Λύσηρ. Αθηνών 92
Αθήνα
Τ.Κ. 104 42
Ελλάδα
Τηλ: (+30) 210 5193 100
info@papadopoulos.com.gr

Hong Kong
Tung Tai Company
151-153 Hoi Bun Road
Kwan Tong, Kowloon
Hong Kong
Phone: (+852) 3583 1662
admin@tungtaico.com

Hungary
Husqvarna Magyarország Kft.
Ezred u. 1-3
1044 Budapest
Phone: (+36) 1 251-4161
vevoszolgalat.husqvarna@husqvarna.hu

Iceland
BYKO ehf.
Skemmuvegi 2a
200 Kópavogur
Phone: (+354) 515 4000
byko@byko.is
MHG Verstun ehf
Vikurvarf 8
203 Kópavogur
Phone: (+354) 544 4656

India
B K RAMAN AND CO
Plot No. 185, Industrial Area,
Phase-2, Ram Darbar
Chandigarh
160002 India
Phone: (+91) 98140 06530
raman@jaganhardware.com

Iraq
Alshiemal Akhdrh Company
Al-Faysaliah, Near Estate Bank
Mosul
Phone: (+964) 78 18 18 46 75

Ireland
Liffey Distributors Ltd.
309 NW Business Park, Ballycoolan
15 Dublin
Phone: (+353) 1 824 2600
info@liffeyd.com

Israel
HAGARIN LTD.
2 Nahal Harif St.
8122201 Yavne
internet@hagarin.co.il
Phone: (+972) 8-932-0400

Italy
Husqvarna Italia S.p.A.
Centro Direzionale Pianum
Via del Lavoro 2, Scala B
22036 ERBA (CO)
Phone: (+39) (0) 31 4147700
assistenza.italia@it.husqvarna.com

Japan
Husqvarna Zenohac Co. Ltd. Japan
1-9 Minamidai, Kawagoe
350-1165 Saitama
Japan
gardena-jp@husqvarnagroup.com

Kazakhstan
ТОО "Ламед"
Russian
Адрес: Казакстан, г. Алматы,
ул. Таврическая, 155/1
Тел.: (+7) (727) 355 64 00 /
(+7) (700) 355 64 00
lamed@lamed.kz

Kazakh
Мекен-жайы: Казакстан,
Алматы қ.,
көш. Таврическая, 155/1
Тел.: (+7) (727) 355 64 00 /
(+7) (700) 355 64 00
lamed@lamed.kz

Kuwait
Palms Agro Production Co
Al Rai- Fourth Ring Road – Block 56.
P.O.Box 215
13020 Al-Rai
Phone: (+965) 24 73 07 45
info@palms-kw.com

Kyrgyzstan
00s0 Alye Maki
Av. Molodaya Gardia 83
720014 Bishkek
Phone: (+996) 312 322115

Latvia
Husqvarna Latvija SIA
Ulbrokas 19A
LV-1021 Riga
info@gardena.lv

Lebanon
Technomec
Safra Highway (Beirut – Tripoli) Center
622 Mezher Bldg.
P.O.Box 215
Jounieh
Phone: (+961) 9 853527 /
(+961) 3 855481
tecnomec@idm.net.lb

Lithuania
UAB Husqvarna Lietuva
Ateities pl. 77C
LT-52104 Kaunas
info@gardena.lt

Luxembourg
Magasins Jules Neuberg
39, rue Jacques Stas
Luxembourg-Gaspéché 2549
Case Postale No. 12
Luxembourg 2010
Phone: (+352) 40 14 01
api@neuberg.lu

Malaysia
Glomedic International Sdn Bhd
Jalan Ruang No. 30
Shah Alam, Selangor
40150 Malaysia
Phone: (+60) 3-7734 7997
oase@glomedic.com.my

Malta
I.V. Portelli & Sons Ltd.
85, 86, Triq San Pawl
Rabat - RBT 1240
Phone: (+356) 2145 4289

Mauritius
Espace Maison Liée
La City Trianon, St Jean
Quatre Bornes
Phone: (+230) 460 85 85
digital@espacemaison.mu

Mexico
AFOSA
Av. Lopez Mateos Sur # 5019
Col. La Calma 45070
Zapopan, Jalisco, Mexico
Phone: (+52) 33 3818-3434
isis@afosa.com.mx

Moldova
Convel SRL
Republica Moldova,
mun. Chisinau,
sos. Muncești 284
Phone: (+373) 22 857 126
www.convel.md

Mongolia
Soyoj Gardening Shop
Narnii Rd
Ulaanbaatar
14230 Mongolia
Phone: +976 7777 5080
soyoj@magicnet.mn

Morocco
Prosep
84 Rue de la Participation
Casablanca-Roches Noires
20303 Morocco
Phone: (+212) 661342107
hicham.hafani@prosep.ma

Netherlands
Husqvarna Nederland B.V.
GARDENA Division
Postbus 50131
1305 AC ALMERE
Phone: (+31) 36 521 00 10
info@gardena.nl

Neth. Antilles
Jonka Enterprises N.V.
Sta. Rosa Weg 196
P.O. Box 8200
Curaçao
Phone: (+599) 9 767 66 55
info@jonka.com

New Zealand
Husqvarna New Zealand Ltd.
PO Box 76-437
Manukau City 2241
Phone: (+64) (0) 9 9202410
support.nz@husqvarna.co.nz

North Macedonia
Sinpeks d.o.o.
Ul. Kravarski Pat Bb
7000 Bitola
Phone: (+389) 47 20 85 00
sinpeks@mt.net.mk

Norway
Husqvarna Norge AS
Gardena Division
Trøskenveien 36
1708 Sarpsborg
info@gardena.no

Northern Cyprus
Mediterranean Home & Garden
No 150 Alsancak, Karaoglanoglu
Caddesi Girne
Phone: (+90) 392 821 33 80
info@medgardener.com

Oman
General Development Services
PO 1475, PC - 111
Seeb
111 Oman
Phone: 96824582816
gdsoman@gdsoman.com

Paraguay
Agrofield SRL
AV. CHOFERES DEL CHACO
1449 C/25 DE MAYO
Asunción
Phone: (+595) 21 608 656
consultas@agrofield.com.py

Peru
Sierras y Herramientas Forestal SAC
Av. Las Gaviotas 833, Chorrillos
Lima
Phone: (+51) 1 2 52 02 52
supervisorventas1@siersac.com
www.siersac.com

Philippines
Royal Dragon Traders Inc
10 Linaw Street, Barangay
Saint Peter Quezon City
1114 Philippines
Phone: (+63) 2 7426893
aida.fernandez@rdti.com.ph

Poland
Gardena Service Center Vrtno
c/o Husqvarna Manufacturing CZ
s.r.o. Jesenická 146
79326 Vrtno pod Pradodem
Czech Republic
Phone: (22) 336 78 90
servis@gardena.pl

Portugal
Husqvarna Portugal, SA
Lagoa - Albarraque
2635 - 595 Rio de Mouro
Phone: (+351) 21 922 85 30
Fax: (+351) 21 922 85 36
info@gardena.pt

Romania
Madex International Srl
Soseaua Otdai 117 - 123,
RO 013603 Bucuresti, S1
Phone: (+40) 21 352 7603
madex@ines.ro

Russia / Россия
ООО "Хускарна"
141400, Московская обл.,
г. Химки,
улица Ленинградская,
владение 39, стр.6
Бизнес Центр
"Химки Бизнес Парк",
помещение 0B02_04
http://www.gardena.ru

Saudi Arabia
SACO
Takhassusi Main Road P.O. Box:
86387 Riyadh 12863
40011 Saudi Arabia
Phone: (966) 11 482 8877
webmaster@saco-ksa.com
Al Futtaim Pioneer Trading
5147 Al Farooq Dist.
Riyadh 7991
Phone: (+971) 4 206 6700
Owais.Khan@alfutaim.com

Serbia
Domel d.o.o.
Slobodana Durica 21
11000 Belgrade
Phone: (+381) 11 409 57 12
office@domel.rs

Singapore
Ray-Hay PRIVATE LIMITED
40 Jalan Pemimpin
#02-08 Tat Ann Building
Singapore 577185
Phone: (+65) 6253 2277
info@hyray.com.sg

Slovak Republic
Gardena
Service Center Vrtno
c/o Husqvarna
Manufacturing CZ s.r.o.
Jesenická 146
79326 Vrtno pod Pradodem
Phone: 0800 154044
servis@gardena.sk

Slovenia
Husqvarna Austria GmbH
Industriezeile 36
4010 Linz
Phone: (+43) 732 77 01 01-485
service.gardena@husqvarnagroup.com

South Africa
Husqvarna South Africa (Pty) Ltd
Lifestyle Business Park –
Ground Floor Block A Cnr
Beyers Naude Drive and Ysterhout
Road Randpark Ridge, Randburg
Phone: (+27) 10 015 5750
service@gardena.co.za

South Korea
Kyung Jin Trading Co., Ltd
8F Haengbok Building, 210,
Gangnam-Daero 137-891 Seoul
Phone: (+82) 2 574 6300
kjh@kjh.co.kr

Spain
Husqvarna España S.A.
Calle de Rivas nº 10
28052 Madrid
Phone: (+34) 91 708 05 00
atencioncliente@gardena.es

Sri Lanka
Hunter & Company Ltd.
130 Front Street
Colombo
Phone: 94-11 232 81 71
hunters@eureka.lk

Suriname
Deto Handelsmaatschappij N.V.
Kernkampweg 72-74
P.O. Box. 12782
Paramaribo
Suriname
Phone: (+597) 43 80 50
info@deto.sr

Sweden
Husqvarna AB /
GARDENA Sverige
Drottninggatan 2
561 82 Huskvarna
Sverige
Phone: (+46) (0) 36-14 60 02
service@gardena.se

Switzerland / Schweiz
Husqvarna Schweiz AG
Consumer Products
Industriestrasse 10
5506 Mägenwil
Phone: (+41) (0) 62 887 37 90
info@gardena.ch

Taiwan
Hong Ying Trading Co., Ltd.
No. 46 Wu-Kun-Wu Road
New Taipei City
Phone: (+886) (02) 2298 1486
sales01@7friends.com.tw

Tajikistan
ARIERS JV LLC
39, Ayni Street, 734024
Dushanbe, Tajikistan

Thailand
Spica Co. Ltd
243/2 Onmud Rd., Prawat
Bangkok
10250 Thailand
Phone: (+66) (0)2721 7373
surapong@spica-siam.com

Tunisia
Société du matériel agricole et maritime
Nouveau port de peche de Stax Bp 33
Stax 3065
Phone: (+216) 98 419047/
(+216) 74 497614
commercial@smamtunisia.com

Türkiye
Dost Bahçe
Yunus Mah. Adil Sk. No:3
Kartal
Istanbul
34873 Türkiye
Phone: (+90) 216 389 39 39

Turkmenistan
I.E. Orzmuhammedov Nummuhammet
80 Ataturk, BERTAKAPAR Shopping Center,
Ground floor, A77b,
Ashgabat 744000
TURKMENISTAN
Phone: (+993) 12 468859
Mob: (+993) 62 222887
info@jayhymat.com /
bekyjev@jayhymat.com
www.jayhymat.com

UAE
Al-Futtaim ACE Company
L.L.C Building, Al Rebat Street
Festival City, Dubai
7880 UAE
Phone: (+971) 4 206 6700
ace@alfutaim.ae

Ukraine / Україна
AT «Альєст»
вул Петровпільська 4
06130, Київська обл.
Києво-Святошинський р-н, с.
Петровпільська Ботарієвська Україна
Tel.: (+38) 0 800 503 000

Uruguay
FELISA
Entre Rios 1083
11800 Montevideo
Phone: (+598) 22 03 18 44
info@felisa.com.uy

Uzbekistan
AGROHOUSE MChJ
O'zbekiston, 111112
Toshkent viloyati
Toshkent tumani
Hasanboy OFY, THAY yoqasida
Phone: (+998)-93-5414141 /
(+998)-71-2096868
info@agro.house
www.agro.house

Vietnam
Vision Joint Stock Company
BT1-17, Khu biet thu –
Khu Doan ngoai giao Nguyen Xuan Khoat
Xuan Dinh, Bac Tu Liem
Hanoi, Vietnam
Phone: (+8424)-38462833/34
quynhnm@visionjsc.com.vn

Zimbabwe
Cutting Edge
159 Citroen Rd, Msasa
Harare
Phone: (+263) 8677 008685
sales@cuttingedge.co.zw

1286-20.960.02/0224
© GARDENA Manufacturing GmbH
D-89079 Ulm
http://www.gardena.com