



Operator's manual
Manual do utilizador
Manual de usuario
Manuel d'utilisation

321S15
321S25



Please read the operator's manual carefully and make sure you understand the instructions before using the machine.
Leia atentamente as instruções do manual do utilizador e certifique-se de que compreende o seu conteúdo antes de utilizar a máquina.
Lea detenidamente el manual de usuario y asegúrese de entender su contenido antes de utilizar la máquina.
Lisez attentivement et assimilez le manuel d'utilisation avant d'utiliser la machine.

English (2-21)
Portuguese (22-41)
Spanish (42-64)
French (65-87)

KEY TO SYMBOLS

Symbols

Read owner's manual before operating this machine.



Wear protective headgear, protective goggles, ear muffs and protective mask.



Wear rubber boots.



Wear protective clothing.



Wear rubber gloves.



Electric shock



Hot surface



High pressure injection



Keep a safe distances.



The port to refuel the MIX GASO-LINE



The direction to close the choke



The direction to open the choke



Primer

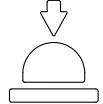

Never modify your machine.



We won't warrant the machine, if you use the remodeled power sprayer or if you don't observe the proper usage written in the manual.

CONTENTS

Contents

KEY TO SYMBOLS

Symbols..... 2

CONTENTS

Note the following before starting:..... 3

INTRODUCTION

Dear Customer, 4

WHAT IS WHAT? 5

SAFETY

For safe operation 6

ASSEMBLY

To assemble the sprayer 9

To connect the spray hose assembly
and the pump outlet..... 9

To connect the spray hose assembly and
spray rods..... 9

To install and adjust the straps assembly
with the unit 9

Checklist before starting the sprayer 9

FUEL

To mix the fuel 10

To fuel the unit..... 10

CHEMICAL FILLING

Procedure for filling 11

OPERATION

To start the engine 11

To stop the engine..... 13

To spray 13

Spraying procedure 13

Cleaning after completion of spraying 13

MAINTENANCE

To check the air cleaner 14

To check the fuel filter 14

To check the spark plug 14

To adjust the engine speed 14

To check spray nozzle..... 15

To check the pump oil level..... 15

To check the muffler..... 16

To check the air cooling fan 16

To replace the gear oil..... 16

To check the grease cups 17

DISPOSAL AND STORAGE

Disposal..... 18

Storage..... 18

TROUBLESHOOTING

TECHNICAL DATA

Note the following before starting:

Please read the operator's manual carefully.



Warning labels bearing the mark on the product and in this Manual refer to important safety matters. Please familiarize yourself with them and observe them well.

If a warning label on the product becomes soiled or detached, please order a replacement label from your dealer and attach it in the requisite place.

PRECAUTIONS

In this Operator's Manual, precautions that are considered to be particularly important are indicated as follows.

WARNINGS IN THE MANUAL



WARNING

Failure to observe the precaution may result in the risk of death or serious injury.



IMPORTANT

Failure to observe the precaution may result in damage or malfunction of the product.



NOTE

Other additional explanations that may be of use when operating the product.

INTRODUCTION

Dear Customer,

Congratulations on your choice to buy a Husqvarna product! Husqvarna is based on a tradition that dates back to 1689, when the Swedish King Karl XI ordered the construction of a factory on the banks of the Husqvarna River, for production of muskets. The location was logical, since water power was harnessed from the Huskvarna River to create the waterpowered plant. During the more than 300 years in existence, the Husqvarna factory has produced a lot of different products, from wood stoves to modern kitchen appliances, sewing machines, bicycles, motorcycles etc. In 1956, the first motor driven lawn mowers appeared, followed by chain saws in 1959, and it is within this area Husqvarna is working today.

Today Husqvarna is one of the leading manufacturers in the world of forest and garden products, with quality as our highest priority. The business concept is to develop, manufacture and market motor-driven products for forestry and gardening, as well as for the building and construction industry. Husqvarna's aim is also to be at the front edge for ergonomics, usability, security and environmental protection. That is the reason why we have developed many different features to add to our products within these areas.

We are convinced that you will appreciate with great satisfaction the quality and performance of our product for a very long time to come. The purchase of one of our products gives you access to professional help with repairs and service whenever this may be necessary. If the retailer who sells your machine is not one of our authorised dealers, ask for the address of your nearest service workshop.

It is our wish that you will be satisfied with your product and that it will be your companion for a long time. Think of this operator's manual as a valuable document. By following its content (usage, service, maintenance, etc), the life span and the second-hand value of the machine can be extended. If you sell this machine, make sure that the operator's manual is passed on to the buyer.

Thank you for using a Husqvarna product.

Husqvarna AB has a policy of continuous product development and therefore reserves the right to modify the design and appearance of products without prior notice.

WHAT IS WHAT?

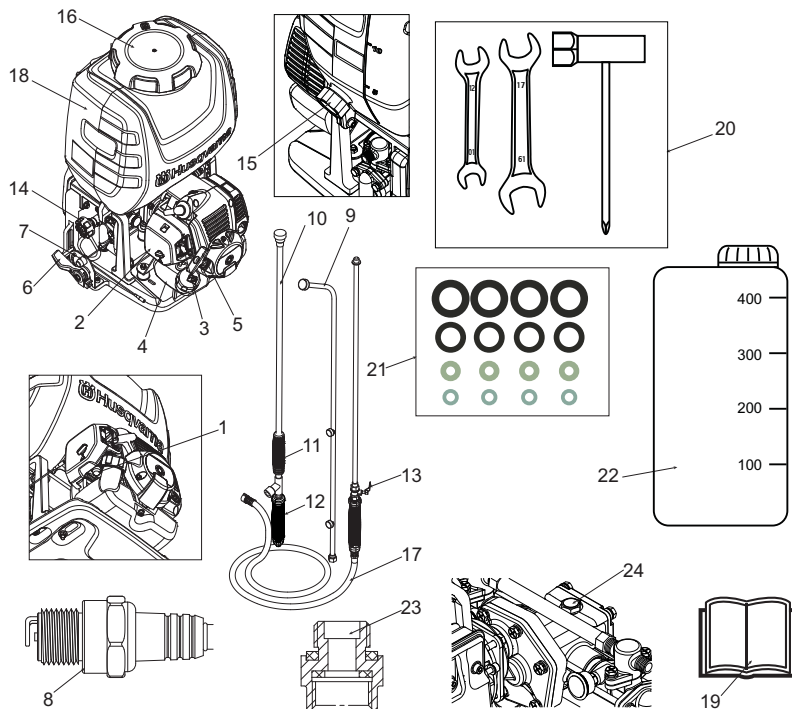

What is what?

- | | | | |
|----|-------------------------|----|--------------------------|
| 1 | Primer | 13 | Cock valve |
| 2 | Air cleaner cover | 14 | Pressure regulating dial |
| 3 | Choke lever | 15 | Drain cap |
| 4 | Fuel tank | 16 | Sprayer tank cap |
| 5 | Starter knob | 17 | Hose assembly |
| 6 | Throttle lever | 18 | Spray tank |
| 7 | Stop switch | 19 | OM |
| 8 | Spark plug | 20 | Assembly tools |
| 9 | 3-nozzle spray rod | 21 | Spare parts |
| 10 | Single nozzle spray rod | 22 | Fuel oil mixing tank |
| 11 | Front handle | 23 | ISO nozzle adapter |
| 12 | Rear handle | 24 | Decal |

SAFETY

For safe operation

Before using this product, please read this Operator's Manual thoroughly to ensure correct operation. The following are precautions that should be observed in order to use the product smoothly. Elsewhere in the Manual, the **▲** warning mark is used to bring your attention to these precautions.



Before using the product

- This product has been designed mainly for the purpose of spraying pest control chemicals and weedkillers. Please do not use it for any other purpose, as this may cause unforeseen accidents.
- Since this product uses agricultural chemicals that require careful operation, misuse can be dangerous. Do not use this product when tired or otherwise in poor physical condition, or when you may be unable to judge correctly or operate accurately, such as after taking cold relief medicines or drinking alcohol. Also, children or persons who are unable to understand the contents of this Manual should under no circumstances be permitted to use the product.



- The engine exhaust gas contains toxic carbon monoxide. Please do not use the product indoors, in vinyl houses or tunnels, or in other poorly ventilated places.



- Do not use this product in the following cases.
 1. When the product could fall over or in other situations when it is difficult to hold or operate.
 2. After sunset or at other times when eyesight is poor and the safety of the spraying area is difficult to ascertain.
 3. In worsening weather (rain, fog, strong wind, lightning, etc.)



- When using for the first time, before commencing actual spraying please receive guidance in operating the product from a person with adequate experience.
- Fatigue reduces powers of concentration and increases the risk of accidents. When planning work, please allow ample time, setting a limit of 30-40 minutes for single spraying sessions and breaks of 10-20 minutes in between. Also, do not spray for more than 2 hours in any one day.



- Please take good care of this Operator's Manual and refer to it for additional information from time to time.
- When selling or lending this product, it should be accompanied by this Operator's Manual.

▲ WARNING

- Check to see if the shock-absorbing rubber mount has become cracked or otherwise damaged. Note that failing to replace this rubber mount when it has become cracked or damaged may cause the engine to come loose from its frame during use, thus resulting in possible serious bodily injury.
- If cracked, be sure to replace without delay.

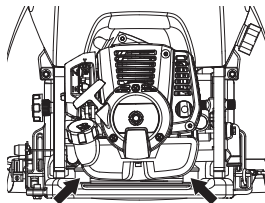

▲ WARNING

1. If you don't observe the working time, or working manner, Repetitive Stress Injury (RSI) could occur. If you feel discomfort, redness and swelling of your fingers or any other part of your body, see a doctor before getting worse.

2. To avoid noise complaints, in general, operate product between 8 a.m. and 5 p.m. on weekdays and 9 a.m. to 5 p.m. on weekends.

IMPORTANT

Check and follow the local regulations as to sound level and hours of operations for the product.

Precautions before spraying

- Make sure you have the correct protective clothing, headgear, rubber gloves and boots, a protective mask, goggles, a towel, protective cream, etc., to prevent chemicals from coming into contact with your skin or entering your lungs. When spraying, please wear this protective gear to prevent any risk of injury.



- Please store chemicals in a locked storage box, locker, or other safe place out of the reach of children.
- Carefully read the instructions for using the chemicals, and familiarize yourself with the level of toxicity, method of use, etc.
- Please pay all due consideration to the area in which you will be spraying, to ensure that you do not pollute the water supply, rivers, lakes, ponds, etc., or cause any damage to residents, passers-by, livestock, etc.
- Prepare yourself physically on the day before spraying, by for example cutting down on alcoholic beverages or late-night work.

Do not allow children, animals, etc., to enter the chemical spraying area.



- Before spraying, please prepare fully by inspecting sprayer nozzles and checking for abnormalities such as loose screws or spray hose connections, fuel leaks, defective or broken fluid gaskets, or damage to the carrying band.

Precautions when transporting chemicals

- When transporting chemicals, please handle with care to ensure that there is no spillage of chemicals from torn bags, broken bottles, or loose stoppers.

- Do not carry chemicals in the same container as food.

Precautions when transporting the sprayer

- Do not transport the sprayer while it has chemicals or fuel in the tank, as these could leak out as a result of impact during transportation.
- When transporting in a vehicle, please use a rope or similar to fix the sprayer firmly to the cargo trailer in an upright position. Please do not transport by bicycle or motorbike, as this is dangerous.

WARNING

- If you must move the sprayer in a short distance by your hands, please use the handles on both sides of the tank to move it.

Precautions concerning fuel

WARNING

Taking the following precautions, will lessen the risk of fire:

- Mix and pour fuel outdoors, where there are no sparks or flames.
- Do not smoke or place hot objects near fuel.
- Always shut off the engine before refuelling.
- Always stop the engine and let it cool for a few minutes before refuelling.
- When refuelling, open the fuel cap slowly so that any excess pressure is released gently.
- Tighten the fuel cap carefully after refuelling.
- Always move the machine away from the refuelling area and source before starting.
- Always use a fuel container with an anti-spill valve.
- If you have spilled fuel on it. Wipe off the spillage and allow remaining fuel to evaporate.
- Clean the area around the fuel cap. Contamination in the tank can cause operating problems.
- Ensure that the fuel is well mixed by shaking the container before filling the tank.

Precautions when refilling chemicals

- Before filling the tank with chemicals, please make sure that the cock valve is completely at rest.
- After chemical refilling, firmly tighten the tank cap. If not fully tightened the cap may become loose during spraying, with the risk of physical exposure to the chemicals.

Precaution when starting the engine

- Please keep children, animals, etc. well away when starting the engine and spraying.

Precautions when spraying

- Since protective clothing generally offers poor ventilation and thus places stress on the body, there is a risk of contracting heatstroke or other illness when operating for long periods under high temperatures. Please avoid spraying on hot days, aiming instead for early

morning and late afternoon times when temperatures are relatively cool and winds are low.

- When starting work, please pay all due consideration to the spraying time, wind direction, etc., to ensure that no noise disturbance or chemical hazard is caused to nearby residents, passers-by, farm crops, and so on.
- While spraying please hold the grip firmly at all times and be careful not to point the nozzle in the direction of people or animals.
- While spraying please be careful of the wind direction and always stand on the upwind side, to avoid spraying yourself with chemicals.
- Should you begin to feel even slightly unwell while spraying, consult a doctor immediately. When doing so, inform the doctor of the name of the chemical you were using, the conditions of use, etc.
- If the sprayer is tilted the chemical may leak out through the air holes in the cap. When spraying always make sure you have a firm footing and maintain your balance.
- Do not touch the spark plug or plug cords while the engine is running, as you may get an electric shock.



- Do not touch the muffler, spark plug, or other metal parts with your bare hands while the engine is running or immediately after stopping the engine, as there is the risk of burns due to high temperatures.



Precautions after spraying

- Please seal unused chemicals and store them out of the reach of children.
- Do not simply discard empty chemical containers, but dispose of them safely by incinerating, burying, or another similar method. In addition, please take every care that the water used to clean spraying tools does not create any hazard.
- Fully inspect and maintain protective clothing, masks, gloves, and other protective gear in preparation for the next session.
- After completing the work and tidying away chemicals and spraying tools, you should immediately take a bath or wash your hands, feet, face, etc. thoroughly with soap, as well as washing your mouth out.
- You should change all clothes worn, including underwear, and wash them thoroughly. Clothes worn during spraying should not be worn again the following day.
- After spraying, please limit your alcohol intake and rest thoroughly by going to bed early. If you feel even slightly unwell, please see a doctor as soon as possible.

Other precautions

- When engaged in spraying work over a protracted period of time, please have your health checked regularly.
- Please carry out spraying in a planned fashion, keeping a daily record of the date and time of spraying, the chemicals used, the target pest, contents of the work, duration of the work, and other details.
- Please keep the following points in mind when selecting or using protective gear.
 - A. Protective clothing. Choose clothing that is cool to wear and offers good ventilation and waterproofing. In addition, wear items that enable you to carry out spraying work in total comfort and safety.
 - B. Spraying hood. Use a hood with a brim that is waterproof and covers your neck and shoulders.
 - C. Gloves. Use gloves that are difficult for chemicals to penetrate and do not slip even if you perspire while doing the work.
 - D. Rubber apron. When mixing chemicals, wear a long, thick, and wide apron that cannot be penetrated by chemical splashes.
 - E. Protective goggles, mask, etc. Select suitable protective goggles, mask, rubber boots, eye washer, and protective cream, etc., paying attention to standards and the recommendations of farm work safety promotion organizations.



Maintenance precautions

- In order to maintain the functions of the product, regularly carry out the maintenance inspections listed in this Manual. When maintenance or parts replacement not indicated in this Manual are required, please consult your product supplier or nearest Husqvarna product dealer.
- Never keep the engine running while carrying out inspections or maintenance.
- Do not modify the sprayer or dismantle the engine. This could lead to breakdown and serious accidents during operation.
- Do not touch the muffler or spark plug with your bare hands immediately after stopping the engine. There is the risk of burns due to high temperature.



- For replacement parts, please use original Husqvarna parts or brands designated by Husqvarna .

Maintenance of labels

1. Please keep warning labels clean and unmarked.
2. If warning labels become soiled or peel off, please order from your supplier and replace with new ones.
3. When affixing new labels please wipe off all dirt and moisture.

ASSEMBLY

To assemble the sprayer

1. Connect the spray hose assembly and the pump outlet.
2. Connect the spray hose assembly and spray rods.
3. Install and adjust the straps assembly with the unit.

To connect the spray hose assembly and the pump outlet

1. Attach the spray hose to the pump outlet (1) by tightening the wing nut (2). Tighten by hand only as overtightening may damage hose fittings.

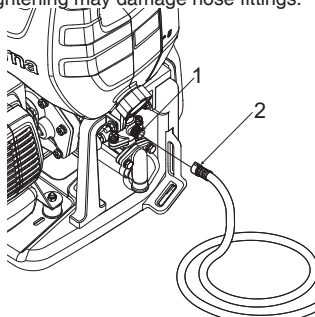

To connect the spray hose assembly and spray rods

1. For 3-nozzle spray rod: Screw the extension rod (4) onto the cock valve (3). Screw the ISO nozzle adapter (5) onto the extension rod (4). Screw the 3-nozzle spray rod (6) onto the ISO nozzle adapter (5). Ensure all connections are secured. Tighten by hand only.
2. For single nozzle wand: Screw the single nozzle wand (7) onto the cock valve (3). Ensure the connection is secured. The single wand is equipped with the flow adjustment. Tighten by hand only.

NOTE

- If there is a leakage from the single nozzle wand (7) fittings, retighten the fittings with a spanner or multigrip.
- 3. After the spray hose assembly is connected with the spray rod, inspect and ensure all connections in the spray hose assembly such as the seals (8), cock valve (9), handle (10), spray hose (11) and rear handle (12) are tightly secured (hand tighten only).

NOTE

- Use rear handle (12) to adjust spray volume and spray distance.

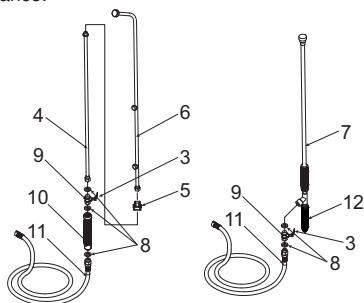

To install and adjust the straps assembly with the unit

1. Hook the harness clip (13) into the fastening eyelet (15).
2. Slip the hardness strap (14) over your shoulder.
3. Adjust the length of the strap for comfortable and balanced position.

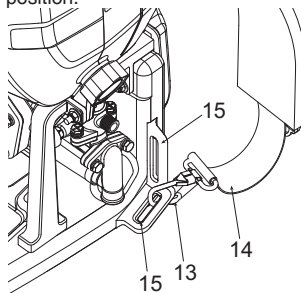

NOTE

- Choose a different fastening eyelet (15), according to your height. Adjust to the most comfortable position.

Checklist before starting the sprayer

IMPORTANT

- Before starting the engine, remove the decal on the pump gearbox. The hole below the decal is an air pressure balance hole. If you do not remove the decal, it can cause abnormal pressure and gear oil leakages.

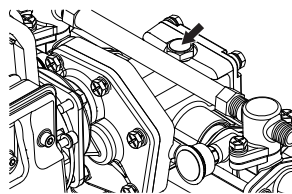

Review the unit's assembly to ensure you have performed all of the following:

1. Be sure to read Operator Safety and Operation before using the sprayer.
2. Check for properly tightened hose connections and other connections including the spray hose assembly.
3. Check to make sure there are no kinks, cuts, or damage to hoses.

WARNING

- Spray hose assembly and fittings are important for safety of the appliance. Use only hoses and fittings recommended by the manufacturer.

FUEL

▲ WARNING

- **Gasoline is very flammable. Avoid smoking or bringing any flame or sparks near fuel. Make sure to stop the engine and allow it cool before refueling the unit. Select outdoor bare ground for fueling and move at least 3 m (10 ft) away from the fueling point before starting the engine.**



- The Husqvarna engines are lubricated by oil specially formulated for air-cooled 2-cycle gasoline engine use. If Husqvarna oil is not available, use an anti-oxidant added quality oil expressly labeled for air-cooled 2-cycle engine use (JASO FC GRADE OIL or ISO EGC GRADE).
- Do not use BIA or TCW (2-stroke water-cooling type) mixed oil.



• RECOMMENDED MIXING RATIO:

- A. GASOLINE 50 : OIL 1 (when using Husqvarna genuine oil)
- B. GASOLINE 25 : OIL 1 (when using other oil)
- These engines are certified to operate on unleaded gasoline.
- Make sure to use gasoline with a minimum octane number of 89RON (USA/Canada: 87AL).
- Gasoline with up to 10% ethanol (gasohol) or up to 15% MTBE (methyl tertiary butyl ether) is acceptable.
- If you use a gasoline of a lower octane value than prescribed, there is a danger that the engine temperature may rise and an engine problem such as piston seizing may consequently occur.
- Clean, fresh and unleaded gasoline is recommended to reduce the contamination of the air for the sake of your health and the environment.
- Poor quality gasolines or oils may damage sealing rings, fuel lines or fuel tank of the engine.

To mix the fuel

▲ WARNING

- Pay attention to agitation.
1. Measure out the quantities of gasoline and oil to be mixed.

2. Put some of the gasoline into a clean, approved fuel container.
3. Pour in all of the oil and agitate well.
4. Pour in the rest of gasoline and agitate again for at least one minute. As some oils may be difficult to agitate depending on oil ingredients, sufficient agitation is necessary for the engine to last long. Be careful that, if the agitation is insufficient, there is an increased danger of early piston seizing due to abnormally lean mixture.
5. Put a clear indication on the outside of the container to avoid mixing up with gasoline or other containers.
6. Indicate the contents on outside of container for easy identification.

To fuel the unit

1. Untwist and remove the fuel cap. Rest the cap on a dustless place.
2. Put fuel into the fuel tank to 80% of the full capacity.
3. Fasten the fuel cap securely and wipe up any fuel spillage around the unit.

▲ WARNING

1. Select bare ground for fueling.
2. Move at least 3 meters (10 feet) away from the fueling point before starting the engine.
3. Stop the engine before refueling the unit. At that time, be sure to sufficiently agitate the mixed gasoline in the container.

FOR YOUR ENGINE LIFE, AVOID:

1. FUEL WITH NO OIL (RAW GASOLINE) It will cause severe damage to the internal engine parts very quickly.
2. GASOHOL - It can cause deterioration of rubber and/or plastic parts and disruption of engine lubrication.
3. OIL FOR 4-CYCLE ENGINE USE It can cause spark plug fouling, exhaust port blocking, or piston ring sticking.
4. Mixed fuels which have been left unused for a period of one month or more may clog the carburetor and result in the engine failing to operate properly.
5. In the case of storing the product for a long period of time, clean the fuel tank after rendering it empty. Next, activate the engine and empty the carburetor of the composite fuel.
6. In the case of scrapping the used mixed oil container, scrap it only at an authorized repository site.

NOTE

- As for details of quality assurance, read the description in the section Limited Warranty carefully. Moreover, normal wear and change in product with no functional influence are not covered by the warranty. Also, be careful that, if the usage in the instruction manual is not observed as to the mixed gasoline, etc. described therein, it may not be covered by the warranty.

CHEMICAL FILLING

⚠ WARNING

- Chemical substances should be handled correctly, observing the precautions marked on the container. Some chemicals are extremely hazardous to humans and animals, and handling errors can cause serious poisoning or even fatal accidents.
- When not in use, chemical substance containers should be stored separately from other containers out of the reach of children.

❗ IMPORTANT

- Do not fill the sprayer tank with undiluted fluid. This could cause the gasket and valves to lose their durability.

OPERATION

⚠ WARNING

- **Highly combustible. When refueling, switch the engine off and keep well away from naked flames.**
- **After filling the tank (2) with fuel, firmly tighten the cap (1).**

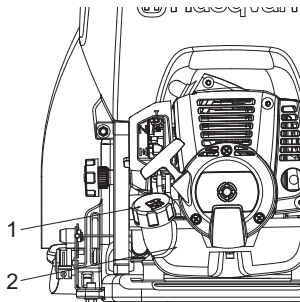

To start the engine

❗ IMPORTANT

- Before starting the engine, make sure that the cock valve (3) is completely returned. Starting with the cock valve still pulled out is dangerous, as chemical fluid may spray out of the nozzle as soon as the engine is started.

- Do not fill the sprayer tank with coarse particle fluid like bordeaux mixture or lime sulphur. This will shorten the service life of the machine.

Procedure for filling

1. Use a bucket or other suitable container and dilute the chemical to the requisite strength.
2. Place the sprayer on an even and stable surface and remove the sprayer tank cap.
3. Fill the tank by passing chemical through the strainer (a).
4. When filling is complete, firmly tighten the cap.

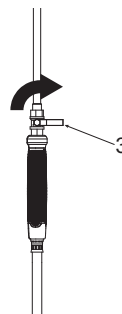
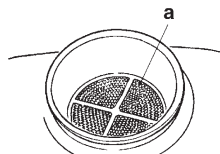

- To start the engine, place the sprayer on an even and stable surface or platform. If the sprayer is unstable, the reaction on starting etc. may cause it to fall.

❗ IMPORTANT

- Do not allow the chemical fluid or water in the tank to run out while the engine is running. If the engine runs empty it may cause breakage of the spray pump.
- Make sure that the gear oil is filled until the middle of the check-window (5). If it is not enough, loose the upper bolt (4) and fill the gear oil. (SAE40CC)

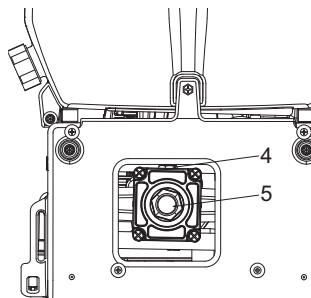

1. Press the primer (6) at the bottom of the carburetor a few times with your finger until the fuel starts to flow through the transparent pipe.

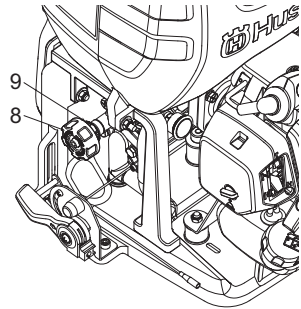
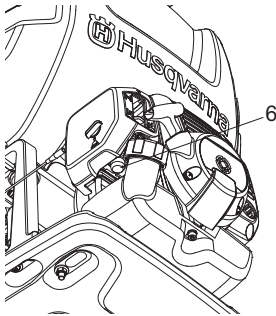

IMPORTANT

- Pressure has been set properly before delivery, do not change the pressure unless it is required.
4. Place the sprayer in a stable location, and pull the starter knob with the right hand while holding the sprayer tank down with the left hand. The starter knob should first be pulled out lightly, then, when resistance is felt, pulled more swiftly and vigorously.

NOTE

- There is no need to operate the primer when restarting immediately after stopping the engine, provided there is fuel left in the fuel tank.
2. Lift the choke lever (7) on the right of the air cleaner until it is in the "closed" position.

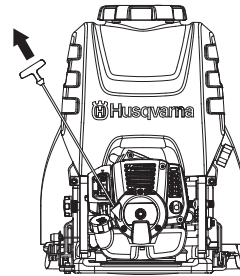
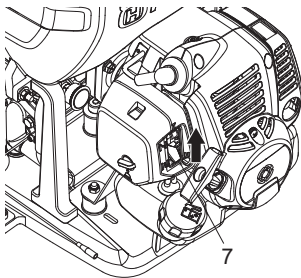

IMPORTANT

- Do not pull the rope out completely or release the starter knob so that the rope returns, as this can cause starter malfunction.
5. Once the engine has started, gradually open the choke lever (7), warm up at low speed for 1-2 minutes.

NOTE

- When restarting immediately after stopping the engine, set the choke lever to "open".
3. Set the pressure regulating dial (8) to appropriate spray conditions. The pressure regulating dial is used to control the amount of pressure the pump will produce. When set, excess pressure is vented back into the tank supply to ensure a maximum output pressure at the wand. To set the pressure, follows these steps:
 - Turn in clockwise direction to increase the pressure, or; Turn in anticlockwise direction to decrease the pressure.
 - To lock the pressure regulating dial, tighten the pressure locking plate (9) in clockwise direction.

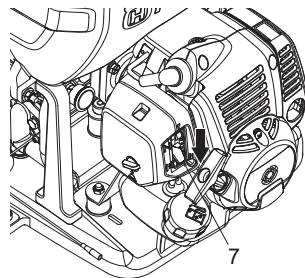

IMPORTANT

- If the rope is pulled continuously with the choke closed, the spark plug may become flooded and the engine may fail to start. If so, you should first remove the spark plug and dry the electrodes, then repeat the starting procedure.

To stop the engine**WARNING**

- Stop the engine immediately in the event of an emergency.
1. Lower the throttle lever (12) fully and cool the engine down for 1-2 minutes at low speed.
 2. Hold down stop switch (11) on the left side of the sprayer frame until the engine has come to a complete stop.

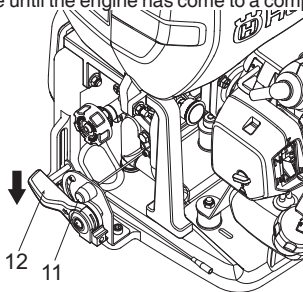
**IMPORTANT**

- Except for an emergency, avoid stopping the engine while pulling the throttle trigger.

To spray**WARNING**

- Please use correctly, observing the precautions in this manual.
- Before lifting the sprayer onto your back, check that the sprayer tank cap and fuel tank cap are tightly closed.
- When spraying, do not point the nozzle at your face, or at other people, animals, etc.
- If the sprayer is tilted too much, chemical fluid or fuel may leak out through the air holes in the cap. When using, always try to maintain an upright posture.

IMPORTANT

- If the sprayer tank becomes empty while spraying, reduce the engine to low speed immediately. Empty running of the engine may cause the spray pump to break.

- Please avoid using multiple nozzles, jet nozzles, or other nozzles that give a large spray volume, as spraying efficiency is sometimes impaired owing to insufficient pressure.

Spraying procedure

1. Start the engine,
2. Lift the sprayer onto your back.
3. Adjust the carrying band to a suitable length for carrying.
4. Increase the engine speed,
5. Open the cock valve (3). Chemical fluid starts to spray out from the nozzle in the form of mist.
6. When stopping work, close the cock valve (3) fully and reduce the engine speed.

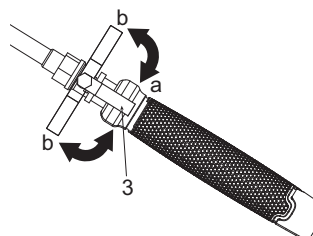

a. open

b. close

Cleaning after completion of spraying

1. Loosen the fluid drain cap, transfer the chemical fluid left inside the tank into a suitable container, and process appropriately with all due consideration to safety.

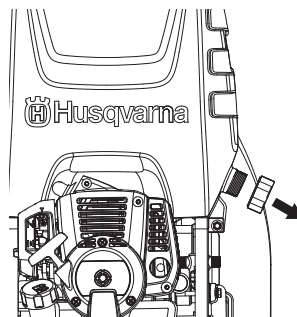

2. Pour about 5 litres of clean water into the sprayer tank, spray through the nozzle for 2-3 minutes, and drain the water left inside the tank.

MAINTENANCE

⚠ WARNING

- Make sure that the engine has stopped and is cool before performing any service to the machine. Contact with hot muffler may result in a personal injury.
- Do not modify the sprayer or dismantle the engine.
- When replacing parts please use Husqvarna original parts or designated parts.

To check the air cleaner

- After every 25 hours of operation, please remove the air cleaner cover (1) and inspect the air cleaner (2). If it is too dirty, wash it carefully in warm water containing a neutral detergent, and return it to its original position after drying it thoroughly.
- If the air cleaner (2) is distorted or damaged, please replace it with a new one.

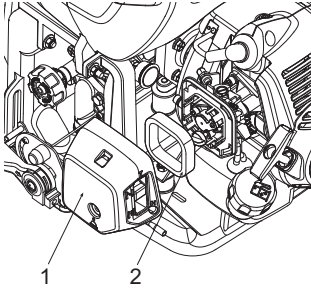

ⓘ IMPORTANT

- If the air cleaner is blocked, the efficiency of the engine will be reduced. In addition, the engine interior will suffer abnormal wear if operated without the filter or if continually operated with a distorted or damaged filter fitted.

To check the fuel filter

- After every 25 hours of operation, empty the fuel tank, detach the fuel filter (3) from the tank, and remove all dirt. If the filter is too clogged, please replace it with a new one.

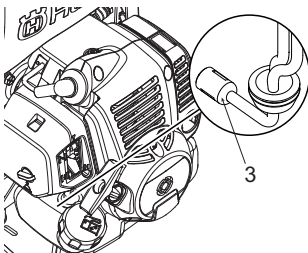

ⓘ IMPORTANT

- If the fuel filter is clogged, the engine speed may be limited or speed fluctuations may occur.
- If the engine is operated without a fuel filter, dirt will accumulate in the carburetor and cause it to malfunction.

To check the spark plug

⚠ WARNING

- Do not touch the spark plug with your bare hands immediately after operation, as there is the risk of burns due to high temperature.



- After every 25 hours of operation, detach the spark plug and remove dirt from the electrodes with a wire brush or similar.
- The correct electrode gap is 0.6 to 0.7mm.
- When replacing plugs, please use designated items.

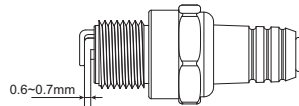

ⓘ IMPORTANT

- If too much fuel is absorbed or poor quality oil is used, the spark plug electrodes become dirty, making the engine harder to start.
- Note that using any spark plug other than those designated may result in the engine failing to operate properly or in the engine becoming overheated and damaged.
- To install the spark plug, first turn the plug until it is finger tight, then tighten it a quarter turn more with a socket wrench.

TIGHTENING TORQUE: 14.7 to 21.6 N.m.
(150 to 220 kgf-cm)

To adjust the engine speed

- Although the engine is adjusted on leaving the factory, after repeated use it may sometimes require readjustment or maintenance. Please consult your original supplier regarding inspections and maintenance other than those shown below.

To adjust idling speed

- If the engine stalls or the pump continues to move when in idling position with the throttle lever completely lowered, readjust the engine speed using the idle speed adjuster (4) on the left of the carburetor.

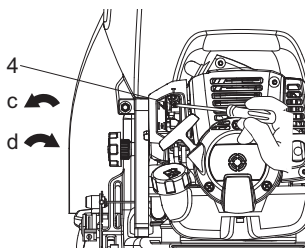

- c. reduce speed
d. increase speed

Turn the idling adjustment screw:

- Counter-clockwise to reduce engine speed
- Clockwise to increase engine speed

NOTE

- Warm up the engine before adjusting the idling speed.

To adjust the throttle wire play

- Throttle wire play should be 1 to 2 mm.
- Take the throttle wire at the carburetor end in your fingers and give a light tug, after completely returning the throttle lever.
- Readjust the position of the wire retaining nut (6), if the play is too great or too small.
- Loosen the lock nut (5) and turn the wire retaining nut (6) clockwise (screw in) to increase the play and counter-clockwise (unscrew) to reduce it.
- Fasten the wire retaining nut by tightening the lock nut , after adjusting.

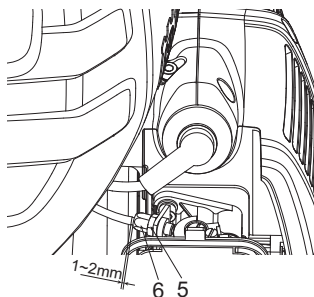

To check spray nozzle

A clogged spray nozzle can cause the spray pressure and flowrate to drop. All excessive pressure will go back to the sprayer tank.

To correct the problem, immediately clean the spray tip by following these instructions:

1. Stop engine & remove the unit from the operators back.
2. Disconnect the spray rod from the spray hose assembly.
3. To remove the nozzle cap (7/9), turn in anticlockwise direction.
4. Inspect and clean the spray tip (8/10) and metal strainer (11) for 3-nozzle spray rod from any foreign material clogging or restricting the spray nozzle. Replace if damaged.
5. Reinstall the nozzle cap and the spray rod with the spray hose assembly tightly (hand tighten) .

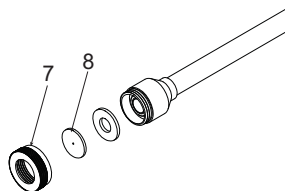

Single nozzle spray rod

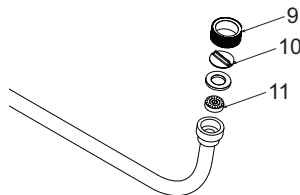

3-nozzle spray rod

To check the pump oil level

Oil level should be checked prior to each use.

1. Make sure the sprayer is on a level surface.
2. To get access to the back of the pump, you need to unbutton the top backpad only.
3. Verify the oil is showing as 1/3-1/2's full (approx. 100ml) in the oil glass window.
4. Replace and re-button the backpad into place before using.

NOTE

- DO NOT attempt any oil maintenance on this pump.
- The pump is pre-lubricated and sealed from the factory. If refilling is required, see an Authorized Dealer or Service Centre.

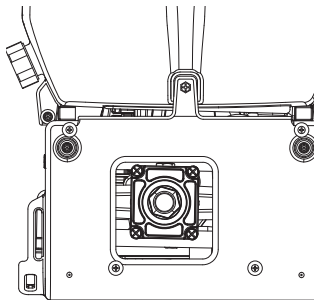

To check the muffler

⚠ WARNING

- **Inspect periodically, the muffler for loose fasteners, any damage or corrosion. If any sign of exhaust leakage is found, stop using the machine and have it repaired immediately.**
- **Note that failing to do so may result in the engine catching on fire.**

Perform the procedures after every 100 hours of operation

1. Remove the muffler, insert a screwdriver into the vent, and wipe away any carbon buildup. Wipe away any carbon buildup on the muffler exhaust vent and cylinder exhaust port at the same time.
2. Tighten all screws, bolts, and fittings.
3. Check to see if any oil or grease has worked its way in between the clutch lining and drum, and if it has, wipe it away using oil-free, lead-free gasoline.

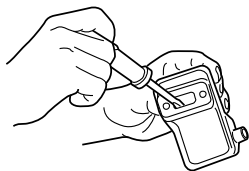

To check the air cooling fan

⚠ WARNING

- **Never touch the cylinder, muffler, or spark plug with your bare hands immediately after stopping the engine. The engine can become very hot when in operation, and doing so could result in severe burns.**

- **When checking the machine to make sure that it is okay before using it, check the area around the muffler and remove any wood chips or leaves which have attached themselves to the brushcutter. Failing to do so could cause the muffler to become overheated and that in turn could cause the engine to catch on fire. Always make sure that the muffler is clean and free of wood chips, leaves, and other waste before use.**
- **Check the intake air cooling vent and the area around the cylinder cooling fins after every 25 hours of use for blockage. Note that it is necessary to remove the upper cover and the lower cover in order to be able to view the upper part of the cylinder.**

ⓘ IMPORTANT

- If waste gets stuck and causes blockage around the intake air cooling vent (12) or between the cylinder fins, it may cause the engine to overheat, and that in turn may cause mechanical failure on the part of the brushcutter.

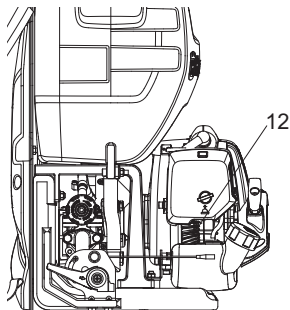

To replace the gear oil

- After first 25 hours of use, replace the gear oil. After that, replace it after every 100 hours of use (SAE90, 100cc).

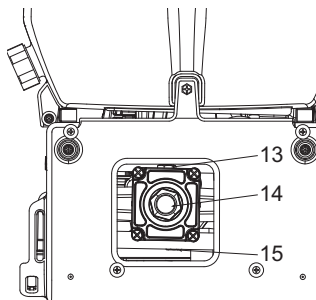

- (13) Upper bolt
(14) Check-window
(15) Drain bolt

To check the grease cups

- Open the upper cap (16) of the grease cup and check the grease amount. Fill it up if it is decreasing.

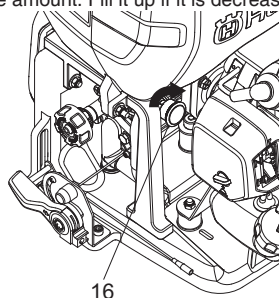

Maintenance procedure	Daily	Weekly	Monthly	Note
Overall				
Inspect the whole unit for damage, leak or spillage	✓			
Inspect all accessible fasteners	✓			Tighten or replace if necessary
Inspect all screws/nuts/bolts	✓			Tighten or replace if necessary. Adjusting screws are not included.
Check the hoses and fittings	✓			
Clean for any debris	✓			
Engine				
Inspect and clean the fuel tank		✓		
Inspect and clean the fuel filter		✓		
Inspect and clean the air cleaner		✓		
Check the operation of the throttle lever and stop switch.	✓			
Empty the fuel tank	✓			
Apply grease to the plunger	✓			
Clean or re-adjust the spark plug gap		✓		Make sure the gap is 0.6 to 0.7m (.025in). Replace if necessary

Maintenance procedure	Daily	Weekly	Monthly	Note
Inspect the muffler for damage.		√		Replace if necessary
Clean the muffler and the cylinder exhaust port			√	
Clean the cylinder fins and intake air cooling fan			√	
Sprayer tank and spray nozzels				
Check/clean the sprayer tank strainer	√			Clean if clogged. Replace if damaged or torn.
Empty and clean the sprayer tank	√			
Check the spray nozzles	√			
Pump				
Check the level of the pump oil			√	
Replace the gear oil			√	
Check the grease cups		√		Refill if necessary

DISPOSAL AND STORAGE

Disposal

When disposing your machine, fuel or oil for the machine, be sure to allow your local regulations.

Storage

⚠ WARNING

- When draining fuel, please be careful not to spill it. If fuel is spilt, wipe off thoroughly. In addition, please be sure to close the storage container cap tightly.

❗ IMPORTANT

- If fuel is left in the engine for protracted periods, the inside of the carburetor may become clogged and cause engine malfunction (faulty starting and insufficient output).
- During storage, slightly loosen the cap of the chemical fluid tank. If screwed too tightly, the gasket may become distorted.

On completion of all work procedures, when not planning to use again for a protracted period please carry out the following pre-storage care, to prevent trouble caused by time-lapse changes.

- Clean the chemical fluid tank and nozzle (see page 13).
- Remove dirt from the sprayer, inspect it for any damage or looseness, and, if any abnormality is found, correct it thoroughly in preparation for the next time you use the unit.

- Drain the fuel tank.
- Start the engine, and leave it in idling condition until all the fuel inside the carburetor is spent and the engine comes to a natural stop.
- Remove the spark plug and put a few drops (1 to 2 cc) of 2-cycle oil inside the engine. After pulling the starter rope 2 or 3 times, return the spark plug to their original position and stop in compressed position.
- After oiling the throttle lever and other metal parts with anti-corrosive oil, cover the sprayer and store indoors in a low-humidity location.

❗ IMPORTANT

- Keep the sprayer upright when you do not use it and store it. If the sprayer is not upright, gear oil leakages can occur from the pressure balance hole of pump gearbox.

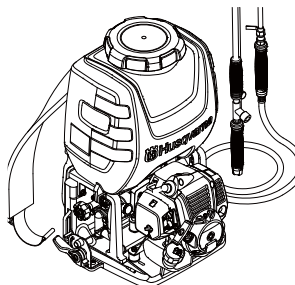

TROUBLESHOOTING

Problem	Possible causes	Remedy
Engine will not start	Electrode spark plug is wet or fouled	Clean or replace the spark plug
	Cracked spark plug insulator	Replace the spark plug
	Incorrect spark plug gap	Adjust gap 0.6 - 0.7mm
	Engine flooded	Crank engine with choke open and full throttle to clear excess fuel
	Incorrect or stale fuel	Drain and replace with correct fuel/oil mixture
	No fuel in tank	Refuel with correct fuel/oil mixture
Insufficient power	Clogged air cleaner	Clean and lubricate air cleaner
	Fuel line/passage clogged	Contact Service Centre or see Authorized Dealer
	Carbon build up in muffler	Contact Service Centre or see Authorized Dealer
	Use incorrect or stale fuel	Drain and replace with correct fuel/oil mixture
	Piston seizure	Contact Service Centre or see Authorized Dealer
	Machine is overworked	Operate properly - do not overload
Engine stops during operation	Switch is bumped	Restart the engine
	Shorting of spark plug	Clean spark plug or replace
	Piston scored	Contact Service Centre or see Authorized Dealer
	Fuel tank is empty	Refuel with correct fuel/oil mixture
	Carburettor or fuel tank clogged	Contact Service Centre or see Authorized Dealer
Engine is difficult to stop	Stop wire disconnected from the switch	Attach stop wire to switch
	Overheated engine	Contact service centre or see Authorized Dealer
Unit main body	Loose engine and/or pump mounts	Retighten engine and/or pump mount screws
	Tank leak	Contact service centre or see Authorized Dealer
	Leak at the tube connections	Retighten the hose clip or replace if damaged
Pump is no spraying	No chemical diluted liquid in the sprayer tank	Fill the sprayer tank
	Valves inside the pump clogged	Contact Service Centre or see Authorized Dealer
	Cock valve blocked	Clean the cock valve or replace
	Incorrect pressure setting-too low	Adjust the pressure regulating dial
	Pump is worn out or damaged	Contact Service Centre or see Authorized Dealer
	Spray rod nozzle clogged	Clean the nozzle

Problem	Possible causes	Remedy
Insufficient spray pressure	Pump speed or pressure setting too low	Adjust the pump speed and pressure regulating dial
	Spray rod nozzle clogged	Clean the nozzle
	Pump seals and/or vee-packing seals worn or damaged	Contact Service Centre or see Authorized Dealer
	One way valve(s) inside the pump clogged	Contact Service Centre or see Authorized Dealer
	Clutch slipping	Replace the clutch
	Lack of lubrication	Apply grease onto the plunger
	Burst spray hose	Contact Service Centre or see Authorized Dealer
	Spray rod nozzle worn or damaged	Contact Service Centre or see Authorized Dealer

If running difficulties continue, contact your closest Authorized Dealer or Service Centre.

TECHNICAL DATA

Product model		321S15	321S25
Pump	Type	Plunger type	
	Working Pressure (MPa) *	1.5-3.0	
	Max. Pressure (MPa) *	3.5	
	Max. Working Flowrate (LPM) *	7	
Engine	Type	Single-cylinder air-cooled 2-stroke gasoline engine	
	Engine Displacement (cc)	25.4	
	Max. Power/Speed (kW/rpm) *	0.75/7000	
	Engine Operating Speed (rpm) **	7000	
	Idling speed (rpm)	3000	
	Fuel Type	Gasoline/Oil Mixture	
	Oil	2-stroke oil	
	Admixture ratio	25:1,50:1(Only Husqvarna genuine oil)	
	Starter system	Easy starter	
Spark plug	LD L7T, CDK L8RTC		
External dimensions of main unit (mm) L*W*H:		395*370*556	400*370*632
Capacity of sprayer tank (L)		15	25
Gross Mass: Empty (kg)		9.2	10
Capacity of fuel tank (L)		0.6	0.6

NOTE

* Rated in accordance with manufacturers test standard

** The maximum engine operating speed is deliberately set to 7000rpm by the manufacturer to optimise the engine and pump performance and life

Due to product improvements, these specifications are subject to change without notice.

EXPLICAÇÃO DOS SÍMBOLOS

Símbolos

Leia o manual do proprietário antes de utilizar esta máquina.



Abertura para reabastecer com MISTURA DE GASOLINA



Use proteções de cabeça, óculos de proteção, auriculares e máscara de proteção.



Sentido para fechar o estrangulador



Sentido para abrir o estrangulador



Use botas de borracha.



Acionador

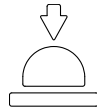

Use vestuário de proteção.



Use luvas de borracha.



Nunca modifique a sua máquina.



Não assumiremos a garantia da máquina, se utilizar o pulverizador elétrico remodelado ou se não cumprir a utilização adequada descrita no manual.

Choque elétrico



Superfície quente



Injeção de alta pressão



Mantenha uma distância de segurança.



ÍNDICE

Índice

EXPLICAÇÃO DOS SÍMBOLOS

Símbolos 42

ÍNDICE

Antes de arrancar, observe o seguinte: 43

INTRODUÇÃO

Estimado cliente, 44

DESCRIÇÃO DAS PEÇAS

SEGURANÇA

Para um funcionamento seguro 46

MONTAGEM

Para montar o pulverizador 49

Para ligar o conjunto da mangueira de pulverização e a saída da bomba 49

Para ligar o conjunto da mangueira de pulverização e as barras de pulverização 49

Para instalar e ajustar o conjunto de correias com a unidade 49

Lista de verificação antes de ligar o pulverizador 49

COMBUSTÍVEL

Para misturar o combustível 50

Para abastecer a unidade 50

ENCHIMENTO DOS PRODUTOS QUÍMICOS

Procedimento de enchimento 51

UTILIZAÇÃO

Para arrancar o motor 51

Para parar o motor 53

Para pulverizar 53

Procedimento de pulverização 53

Limpar após concluir a pulverização 53

MANUTENÇÃO

Para verificar o filtro de rede do ar 54

Para verificar o filtro de combustível 54

Para verificar a vela de ignição 54

Para ajustar a rotação do motor 54

Para verificar o bocal de pulverização 55

Para verificar o nível do óleo de motor 55

Para verificar o silenciador 56

Para verificar a ventoinha de arrefecimento do ar 56

Para substituir o óleo de engrenagens 56

Para verificar os copos da massa lubrificante 57

ELIMINAÇÃO E ARMAZENAMENTO

Eliminação 58

Armazenamento 58

RESOLUÇÃO DE PROBLEMAS

ESPECIFICAÇÕES TÉCNICAS

Antes de arrancar, observe o seguinte:

Leia as instruções para o uso com toda a atenção.



As etiquetas de aviso que apresentem a marca no produto e neste manual referem-se a questões de segurança importantes. Familiarize-se com as mesmas e respeite-as atentamente.

Se uma etiqueta de aviso no produto ficar suja ou se soltar, encomende uma etiqueta de substituição através do seu revendedor e coloque-a no devido lugar.

PRECAUÇÕES

Neste manual do utilizador, as precauções que são consideradas particularmente importantes são indicadas da seguinte forma.

AVISOS NO MANUAL



AVISO

O incumprimento da precaução pode resultar em risco de morte ou ferimentos graves.



IMPORTANTE

O incumprimento da precaução pode resultar em danos ou avarias do produto.



NOTA

Outras explicações adicionais que poderão ser úteis ao utilizar o produto.

INTRODUÇÃO

Estimado cliente,

Parabéns pela sua preferência na compra de um produto Husqvarna! A Husqvarna honra uma tradição que remonta a 1689, quando o rei Karl XI da Suécia ordenou a construção de uma fábrica nas margens do rio Huskvarna para a produção de mosquetes. Esta localização era estratégica, dado que a água do rio Husqvarna fornecia a energia necessária para criar uma central hidráulica. Em mais de 300 anos de existência, a fábrica da Husqvarna produziu uma vasta gama de produtos, desde fogões de lenha a modernos utensílios de cozinha, máquinas de costura, bicicletas, motos, entre outros. Em 1956 surgiram os primeiros corta-relvas motorizados, seguindo-se as motosserras, em 1959, sendo nesta área em que a Husqvarna atua nos dias de hoje.

A Husqvarna é atualmente um dos maiores fabricantes mundiais de produtos florestais e para jardinagem, com a qualidade e o desempenho como prioridade máxima. O conceito de negócio consiste em desenvolver, produzir e comercializar produtos motorizados para uso florestal e de jardinagem, bem como para a indústria da construção. A Husqvarna também pretende estar na vanguarda em termos de ergonomia, facilidade de utilização, segurança e proteção ambiental. É por esse motivo que desenvolvemos uma ampla variedade de funcionalidades para os nossos produtos nessas áreas.

Estamos convencidos de que será com satisfação que apreciará a qualidade e desempenho dos nossos produtos durante muito tempo no futuro. A compra de qualquer dos nossos produtos dá-lhe acesso a ajuda profissional com reparações e assistência técnica, na eventualidade de, apesar de tudo, acontecer qualquer coisa. No caso do local de compra da máquina não ter sido nenhum dos nossos revendedores autorizados, pergunte-lhes aonde fica a oficina especializada mais próxima.

Esperamos que fique satisfeito com a sua nova máquina e que a utilize durante muito tempo. Considere este manual do utilizador um documento importante. Se seguir o respetivo conteúdo (utilização, assistência técnica, manutenção, etc.) aumentará consideravelmente a vida útil da máquina, bem como o preço de venda em segunda mão da mesma. Se vender esta máquina, certifique-se de que o manual do utilizador segue com a mesma para o comprador.

Muito obrigado por usar um produto Husqvarna!

A Husqvarna AB tem uma política de desenvolvimento contínuo dos produtos, reservando-se o direito de introduzir modificações no design e aspeto sem aviso prévio.

DESCRIÇÃO DAS PEÇAS

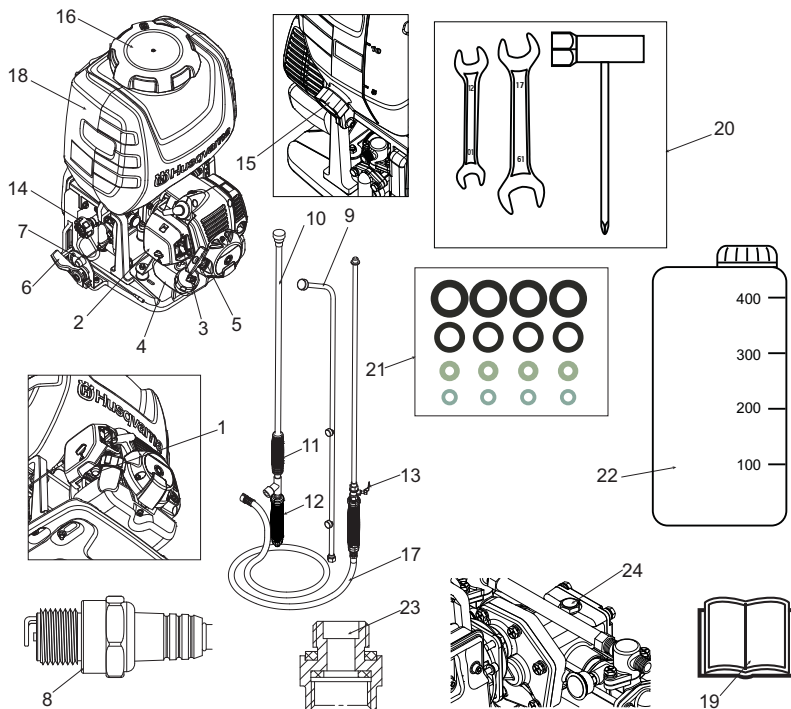

Descrição das peças

- | | | | |
|----|--------------------------------------|----|---|
| 1 | Acionador | 13 | Válvula da torneira |
| 2 | Cobertura do filtro de rede do ar | 14 | Botão de regulação de pressão |
| 3 | Alavanca do estrangulador | 15 | Tampa de drenagem |
| 4 | Depósito de combustível | 16 | Tampa do depósito do pulverizador |
| 5 | Botão de arranque | 17 | Conjunto da mangueira |
| 6 | Alavanca do acelerador | 18 | Depósito do pulverizador |
| 7 | Interruptor de paragem | 19 | Manual do utilizador |
| 8 | Vela de ignição | 20 | Ferramentas de montagem |
| 9 | Barra de pulverização de 3 bocais | 21 | Peças sobresselentes |
| 10 | Barra de pulverização de bocal único | 22 | Depósito para mistura de combustível e óleo |
| 11 | Punho dianteiro | 23 | Adaptador de bocal ISO |
| 12 | Punho traseiro | 24 | Autocolante |

SEGURANÇA

Para um funcionamento seguro

Antes de utilizar este produto, leia cuidadosamente este manual do operador para assegurar o funcionamento correto. Seguem-se precauções que devem ser respeitadas para utilizar o produto sem problemas. Noutro ponto do manual, a marca de aviso ▲ é utilizada para chamar a sua atenção para estas precauções.



Antes de utilizar o produto

- Este produto foi concebido principalmente com o objetivo de pulverizar produtos químicos para o controlo de pragas e herbicidas. Não deve ser utilizado para qualquer outro fim, uma vez que pode provocar acidentes imprevistos.
- Uma vez que este produto utiliza produtos químicos agrícolas que requerem um funcionamento cuidado, a utilização incorreta pode ser perigosa. Não utilize este produto se estiver cansado ou em más condições físicas, ou se não conseguir avaliar corretamente ou operar com precisão, por exemplo, após tomar medicamentos para constipações ou beber álcool. Além disso, as crianças ou pessoas que não tenham capacidade para compreender o conteúdo deste manual não devem, em circunstância alguma, ser autorizadas a utilizar o produto.



- Os gases de escape do motor contêm monóxido de carbono tóxico. Não use o produto em espaços interiores, em casas ou túneis de vinil, ou em outros locais pouco arejados.



- Não utilize este produto nos seguintes casos.
 1. Caso haja a possibilidade de o produto cair ou noutras situações em que seja difícil de o segurar ou operar.
 2. Após o pôr-do-sol ou em outras alturas em que a visibilidade seja fraca e a segurança da área de pulverização seja difícil de determinar.
 3. Em condições climáticas adversas (chuva, nevoeiro, ventos fortes, relâmpagos, etc.)



- Aquando da primeira utilização e antes de iniciar a pulverização, receba orientações sobre o funcionamento do produto de uma pessoa com experiência adequada.
- A fadiga reduz a capacidade de concentração e aumenta o risco de acidentes. Ao planear o trabalho, reserve bastante tempo para as tarefas, definindo um limite de 30-40 minutos para sessões de pulverização únicas e intervalos de 10-20 minutos entre as sessões. Além disso, não pulverize durante mais de 2 horas no mesmo dia.



- Tenha muito cuidado com este manual do operador e consulte-o periodicamente para obter informações adicionais.
- Se vender ou emprestar este produto, este deve ser acompanhado por este manual do operador.

▲ AVISO

- Verifique se o suporte de borracha amortecedor não apresenta fissuras nem se encontra danificado de qualquer outra forma. Tenha em atenção que se não substituir o suporte de borracha quando este apresentar fissuras ou danos, este pode soltar-se da respetiva estrutura durante a utilização, o que pode provocar ferimentos graves.
- Se danificado, não se esqueça de o substituir sem demoras.

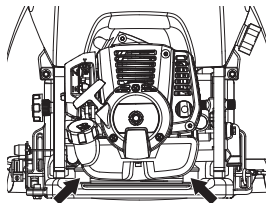

▲ AVISO

1. Se não cumprir o horário de trabalho ou o método de trabalho, pode ocorrer uma lesão por esforço repetitivo (LER). Em caso de desconforto, vermelhidão e inchaço dos dedos ou qualquer outra parte do corpo, consulte um médico para evitar que a sua condição piore.

2. Para evitar queixas de ruído, utilize o produto, de modo geral, entre as 8h00 e as 17h00 nos dias úteis e das 9h00 às 17h00 aos fins de semana.

❗ IMPORTANTE

Verifique e siga as regulamentações locais quanto ao nível sonoro e às horas de trabalho para o produto.

Precauções antes de começar a pulverizar

- Certifique-se de que tem vestuário de proteção, proteções de cabeça, botas e luvas de borracha, máscara de proteção, óculos, toalha, creme de proteção, etc. adequados, para evitar que os produtos químicos entrem em contacto com a pele ou entrem nos pulmões. Ao pulverizar, use este equipamento de proteção para evitar qualquer risco de ferimentos.



1. Proteções de cabeça
2. Óculos de proteção
3. Máscara de proteção
4. Botas de borracha
5. Auriculares
6. Cobertura de pescoço
7. Vestuário de proteção
8. Luvas de borracha
9. Vestuário de proteção

- Armazene os produtos químicos numa caixa de arrumação fechada, num cacifo ou nouro local seguro, fora do alcance das crianças.
- Leia cuidadosamente as instruções para a utilização de produtos químicos e familiarize-se com o nível de toxicidade, os métodos de utilização, etc.
- Tenha em atenção toda a área que irá pulverizar para se certificar de que não polui a rede de abastecimento de água, rios, lagos, etc., nem provoca ferimentos em residentes, transeuntes, gado, etc.
- Prepare-se fisicamente um dia antes de começar a pulverizar, reduzindo, por exemplo, as bebidas alcoólicas ou o trabalho noturno.

Não permita que crianças, animais, etc., entrem na área de pulverização de produtos químicos.



- Antes de pulverizar, prepare-se totalmente inspecionando os bocais do pulverizador e verificando se existem anomalias, por exemplo, ligações da mangueira de pulverização ou parafusos soltos, fugas de combustível, juntas de líquidos avariadas ou partidas, ou danos na faixa de transporte.

Precauções ao transportar produtos químicos

- Ao transportar produtos químicos, manuseie com cuidado para se certificar de que não acontece qualquer derrame de produtos químicos a partir de sacos rasgados, garrafas partidas ou tampas soltas.
- Não transporte produtos químicos e alimentos no mesmo recipiente.

Precauções ao transportar o pulverizador

- Não transporte o pulverizador enquanto este contiver produtos químicos ou combustível no depósito, uma vez que estes podem verter após um impacto durante o transporte.
- Ao transportá-lo num veículo, utilize um cabo ou semelhante para fixar o pulverizador com firmeza no reboque de mercadorias, numa posição vertical. Não o transporte numa bicicleta ou num motociclo, uma vez que tal é perigoso.

⚠ AVISO

- Se for necessário deslocar manualmente o aspersor ao longo de uma curta distância, utilize os punhos localizados em ambos os lados do depósito para o deslocar.

Precauções relativas ao combustível

⚠ AVISO

As medidas de precaução abaixo diminuem os riscos de incêndio:

- Misture e verta o combustível no exterior, onde não existam faíscas ou chamas.
- Não fume nem coloque objetos quentes junto ao combustível.
- Nunca abasteça com o motor em funcionamento.
- Pare o motor e deixe arrefecer alguns minutos antes de abastecer.
- Abra a tampa do depósito devagar, ao abastecer, para dar saída lenta aos gases se houver um excesso de pressão.
- Aperte bem a tampa do depósito após abastecer.
- Afaste sempre a máquina do local e da fonte de abastecimento, antes de arrancar.
- Use reservatórios de combustível com proteção contra enchimento excessivo.
- Se derramou combustível sobre a mesma. Remova todo o líquido derramado e deixe que os restos de combustível se evaporem.
- Limpe bem à volta da tampa do depósito. A presença de sujidade no depósito causa problemas de funcionamento.
- Certifique-se de que o combustível está bem misturado, agitando o recipiente antes de encher o depósito.

Precauções ao reabastecer produtos químicos

- Antes de encher o depósito com produtos químicos, certifique-se de que a válvula da torneira está completamente em repouso.
- Após reabastecer os produtos químicos, aperte firmemente a tampa do depósito. Se não estiver completamente apertada, a tampa pode soltar-se durante a pulverização, o que acarreta o risco de exposição física aos produtos químicos.

Precaução ao arrancar o motor

- Mantenha as crianças, os animais, etc., afastados ao ligar o motor e iniciar a pulverização.

Precauções ao pulverizar

- Uma vez que, normalmente, o vestuário de proteção proporciona má ventilação e, consequentemente, coloca o corpo sob tensão, existe o risco de contrair uma insolação ou outras doenças ao trabalhar durante longos períodos de tempo sob temperaturas elevadas. Evite pulverizar em dias quentes; em vez disso, procure alturas bem cedo na manhã e ao final da tarde em que as temperaturas são relativamente baixas e ventos são fracos.

- Ao começar a trabalhar, preste a devida atenção ao tempo de pulverização, à direção do vento, etc., para se certificar de que não provoca nenhuma perturbação sonora ou perigo químico em residentes, transeuntes, plantações agrícolas, etc., nas proximidades.
- Durante a pulverização, segure sempre o punho com firmeza e tenha cuidado para não apontar o bocal na direção de pessoas e animais.
- Durante a pulverização, tenha cuidado com a direção do vento e permaneça sempre contra o vento, para evitar que os produtos químicos sejam pulverizados em si.
- Se, durante a pulverização, começar a sentir-se mal, ainda que ligeiramente, consulte imediatamente um médico. Ao fazê-lo, informe o médico sobre o nome do produto químico que estavam a utilizar, as condições de utilização, etc.
- Se o pulverizador estiver inclinado, o químico pode começar a derramar através dos orifícios de ar na tampa. Ao pulverizar, certifique-se sempre de que mantém a estabilidade e o equilíbrio.
- Não toque na vela de ignição nem nos cabos da vela enquanto o motor estiver a funcionar, pois pode sofrer um choque elétrico.



- Não toque no silenciador, na vela de ignição ou noutras peças metálicas com as mãos enquanto o motor estiver a trabalhar ou imediatamente após a paragem do motor, pois existe o risco de queimaduras devido a temperaturas elevadas.



Precuções após pulverizar

- Vede os produtos químicos não utilizados e armazene-os fora do alcance das crianças.
- Não elimine simplesmente recipientes vazios de produtos químicos, mas elimine-os em segurança, incendiando-os, enterrando-os ou utilizando outro método semelhante. Além disso, tenha muito cuidado para que a água utilizada para limpar as ferramentas de pulverização não provoque qualquer perigo.
- Inspeccione completamente e faça a manutenção do vestuário de proteção, das máscaras, das luvas e de outros equipamentos de proteção, como forma de preparação para a próxima sessão.
- Após a conclusão do trabalho e a limpeza de produtos químicos e ferramentas de pulverização, o operador deve tomar imediatamente um banho ou lavar cuidadosamente as mãos, os pés, o rosto, etc. com sabão, bem como lavar a boca.
- Deve trocar todas as roupas usadas, incluindo a roupa interior, e lavá-las minuciosamente. As roupas usadas durante a pulverização não devem ser usadas novamente no dia seguinte.
- Após a pulverização, limite a ingestão de álcool e descanse bem deitando-se cedo. Se se sentir mal, ainda que ligeiramente, consulte um médico assim que possível.

Outras precauções

- Em trabalhos de pulverização realizados durante um período de tempo prolongado, verifique regularmente o seu estado de saúde.
- Efetue a pulverização de uma forma planeada, mantendo um registo diário da data e da hora de pulverização, dos produtos químicos utilizados, da praga-alvo, do conteúdo e da duração do trabalho, e de outros detalhes.
- Tenha em atenção os seguintes pontos ao selecionar ou usar equipamentos de proteção.
 - A. Vestuário de proteção. Escolha roupas que sejam frescas e proporcionem uma boa ventilação e impermeabilidade. Além disso, use itens que permitam a realização do trabalho de pulverização no máximo conforto e segurança.
 - B. Capa de pulverização. Use uma capa com uma pala que seja impermeável e que o cubra o pescoço e os ombros.
 - C. Luvas. Use luvas que dificultem a entrada dos produtos químicos e que não escorreguem, mesmo que transpire enquanto faz o trabalho.
 - D. Avental de borracha. Ao misturar produtos químicos, use um avental comprido, espesso e largo que não possa ser penetrado por salpicos de produtos químicos.
 - E. Máscara, óculos de proteção, etc. Selecione óculos de proteção, máscara, botas de borracha, lava-olhos e creme protetor, etc., tendo em atenção as normas e recomendações das organizações de promoção de segurança no trabalho agrícola.



Precuções de manutenção

- De forma a manter as funções do produto, realize regularmente as inspeções de manutenção indicadas neste manual. Caso seja necessária a manutenção ou a substituição de peças não indicadas neste manual, consulte o seu fornecedor do produto ou revendedor de produtos Husqvarna mais próximo.
- Nunca mantenha o motor a trabalhar durante as inspeções ou manutenções.
- Não modifique o pulverizador nem desmonte o motor. Esta situação pode resultar em avarias e acidentes graves durante o funcionamento.
- Não toque no silenciador nem na vela de ignição diretamente com as mãos imediatamente após parar o motor. Existe o risco de queimaduras devido a temperaturas elevadas.



- Se necessitar de peças de substituição, utilize peças originais da Husqvarna ou marcas indicadas pela Husqvarna.

Manutenção das etiquetas

1. Mantenha as etiquetas de aviso limpas e sem marcas.
2. Se as etiquetas de aviso estiverem sujas ou descoladas, encomende-as junto do seu fornecedor e substitua-as por novas.
3. Ao colar novas etiquetas, limpe toda a sujidade e humidade.

MONTAGEM

Para montar o pulverizador

1. Ligue o conjunto da mangueira de pulverização e a saída da bomba.
2. Ligue o conjunto da mangueira de pulverização e as barras de pulverização.
3. Instale e ajuste o conjunto de correias com a unidade.

Para ligar o conjunto da mangueira de pulverização e a saída da bomba

1. Prenda a mangueira de pulverização à saída da bomba (1) apertando a porca de orelhas (2). Aperte apenas manualmente, uma vez que apertar em demasia pode danificar os encaixes da mangueira.

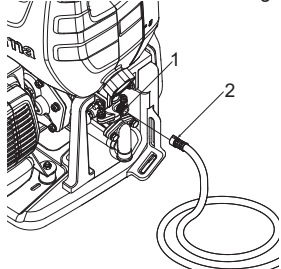

Para ligar o conjunto da mangueira de pulverização e as barras de pulverização

1. Para a barra de pulverização de 3 bocais: Aperte a barra de extensão (4) à válvula da torneira (3). Aperte o adaptador de bocal ISO (5) à barra de extensão (4). Aperte a barra de pulverização de 3 bocais (6) ao adaptador de bocal ISO (5). Certifique-se de que todas as ligações estão fixas. Aperte apenas manualmente.
2. Para a vareta de bocal único: Aperte a vareta de bocal único (7) à válvula da torneira (3). Certifique-se de que a ligação está fixa. A vareta única está equipada com o ajuste de fluxo. Aperte apenas manualmente.

NOTA

- Se verificar que existe uma fuga nos encaixes da vareta de bocal único (7), volte a apertar os encaixes com uma chave ou com um alicate ajustável.
- 3. Após o conjunto da mangueira de pulverização ser ligado à barra de pulverização, inspecione e certifique-se de que todas as ligações no conjunto da mangueira de pulverização, tais como os vedantes (8), a válvula da torneira (9), o punho (10), a mangueira de pulverização (11) e o punho traseiro (12) estão bem fixos (aperte apenas manualmente).

NOTA

- Utilize o punho traseiro (12) para ajustar o volume de pulverização e a distância de pulverização.

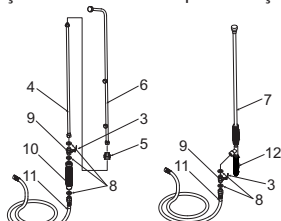

Para instalar e ajustar o conjunto de correias com a unidade

1. Prenda o mosquetão (13) ao olhal de fixação (15).
2. Deslize a correia do suporte (14) sobre o ombro.
3. Ajuste o comprimento da correia para uma posição confortável e equilibrada.

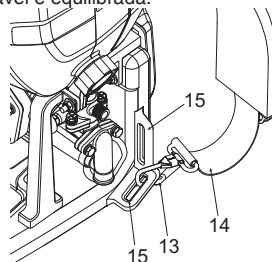

NOTA

- Escolha um olhal de fixação diferente (15), de acordo com a sua altura. Ajuste para a posição mais confortável.

Lista de verificação antes de ligar o pulverizador

IMPORTANTE

- Remova o autocolante existente na caixa de velocidades da bomba antes de ligar o motor. O orifício que se encontra abaixo do autocolante é um orifício de equilíbrio da pressão de ar. Caso não remova o autocolante, tal pode provocar uma pressão anormal e fugas de óleo de engrenagem.

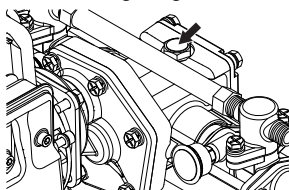

Reveja o conjunto da unidade para se certificar de que realizou todas as ações seguintes:

1. Certifique-se de que lê o guia de segurança do operador e funcionamento antes de utilizar o pulverizador.
2. Verifique se as ligações das mangueiras e outras ligações, incluindo o conjunto da mangueira de pulverização, estão apertadas corretamente.
3. Certifique-se de que não existem dobras, cortes ou danos nas mangueiras.

AVISO

- O conjunto da mangueira de pulverização e os encaixes são importantes para a segurança das ferramentas. Utilize apenas mangueiras e encaixes recomendados pelo fabricante.

COMBUSTÍVEL

▲ AVISO

- **A gasolina é muito inflamável. Evite fumar ou fazer chamas ou faíscas perto do combustível. Certifique-se de que para o motor e o deixa arrefecer antes de reabastecer a unidade. Escolha um chão firme no exterior para abastecer e afaste-se pelo menos 3 m (10 pés) do ponto de abastecimento antes de arrancar o motor.**



- Os motores Husqvarna são lubrificados com óleo especialmente formulado para a utilização em motores a gasolina de 2 tempos refrigerados a ar. Se o óleo Husqvarna não estiver disponível, utilize um óleo antioxidante de qualidade acrescida expressamente indicado para motores a gasolina de 2 tempos refrigerados (ÓLEO JASO FC ou ISO EGC).
- Não utilize mistura de óleo BIA ou TCW (do tipo de arrefecimento a água a 2 tempos).



• PROPORÇÃO DE MISTURA RECOMENDADA:

- A. GASOLINA 50: ÓLEO 1 (quando utilizar óleo Husqvarna genuíno)
- B. GASOLINA 25: ÓLEO 1 (quando utilizar outro óleo)
- Estes motores estão certificados para trabalhar com gasolina sem chumbo.
 - Certifique-se de que utiliza gasolina com um valor mínimo de octanas de 89 RON (EUA/Canadá: 87AL).
 - A gasolina com até 10% de etanol (mistura de gasolina com álcool) ou até 15% MTBE (éter metil-t-butilico) é aceitável.
 - Se utilizar gasolina com um valor de octanas inferior ao recomendado, existe o perigo de a temperatura do motor subir e, consequentemente, ocorrer um problema no motor, como a gripagem do pistão.
 - Recomenda-se a utilização de gasolina sem chumbo, limpa e fresca para reduzir a contaminação do ar para o bem da sua saúde e do ambiente.
 - A gasolina ou os óleos de má qualidade podem danificar os vedantes do anel, as linhas de combustível ou o depósito de combustível do motor.

Para misturar o combustível

▲ AVISO

- Preste atenção à agitação.
1. Meça as quantidades de gasolina e óleo a serem misturadas.
 2. Coloque alguma da gasolina num recipiente de combustível limpo e aprovado.

3. Deite o óleo todo e agite bem.
4. Deite o resto da gasolina e agite novamente durante, pelo menos, um minuto. Uma vez que alguns óleos podem ser difíceis de agitar, dependendo dos respetivos ingredientes, é necessário estes sejam bem agitados para que o motor tenha uma duração mais longa. Tenha em atenção que, se a agitação for insuficiente, existe um perigo maior de gripagem precoce do pistão, devido a uma mistura anormalmente inadequada.
5. Coloque uma indicação clara no exterior do recipiente para evitar misturas com gasolina ou com o conteúdo de outros recipientes.
6. Indique o conteúdo no exterior do recipiente para uma fácil identificação.

Para abastecer a unidade

1. Desenrosque e remova a tampa do depósito. Coloque a tampa num local sem poeira.
2. Adicione o combustível ao depósito de combustível até 80% da capacidade total.
3. Aperte bem a tampa do depósito e limpe quaisquer derrames de combustível à volta da unidade.

▲ AVISO

1. Escolha um chão firme para o abastecimento.
2. Afaste-se pelo menos 3 metros (10 pés) do local de abastecimento de combustível antes de arrancar o motor.
3. Pare o motor antes de reabastecer a unidade. Nessa altura, certifique-se de que agita suficientemente a mistura de gasolina no recipiente.

PARA PROLONGAR PARA A VIDA ÚTIL DO MOTOR, EVITE:

1. **COMBUSTÍVEL SEM ÓLEO (GASOLINA PURA)** Provoca muito rapidamente danos graves nas peças internas do motor.
2. **MISTURA DE GASOLINA COM ÁLCOOL** - Pode provocar a deterioração das peças de borracha e/ou de plástico, e a perturbação da lubrificação do motor.
3. **ÓLEO PARA UTILIZAÇÃO NO MOTOR DE 4 TEMPOS** Pode causar o entupimento da vela de ignição, o bloqueio da porta de escape ou fazer com o segmento do pistão fique preso.
4. As misturas de combustível que não tenham sido utilizadas durante um período de um mês ou mais podem obstruir o carburador e fazer com que o motor não funcione corretamente.
5. No caso de armazenamento do produto durante um longo período de tempo, limpe o depósito de combustível após esvaziá-lo. Em seguida, ative o motor e esvazie o carburador do combustível composto.
6. Para eliminar um recipiente de mistura de óleo usado, faça-o apenas num centro de eliminação autorizado.

📖 NOTA

- No que se refere a detalhes de garantia de qualidade, leia com cuidado a descrição na secção Garantia limitada. Além disso, o desgaste normal e as alterações no produto sem influência funcional não estão cobertos pela garantia. Tenha ainda em atenção que, se não respeitar o manual de instruções no que se refere à utilização da mistura de gasolina e a outras indicações descritas no documento, o produto pode não estar coberto pela garantia.

ENCHIMENTO DOS PRODUTOS QUÍMICOS

▲ AVISO

- As substâncias químicas deve ser manuseadas corretamente, respeitando as precauções indicadas no recipiente. Alguns produtos químicos são extremamente perigosos para os humanos e animais, e os erros de manuseamento podem provocar intoxicações graves ou mesmo acidentes fatais.
- Quando não estiverem a ser utilizados, os recipientes de substâncias químicas devem ser armazenados separadamente de outros recipientes, fora do alcance das crianças.

❗ IMPORTANTE

- Não encha o depósito do pulverizador com líquidos não diluídos. Tal pode fazer com que a junta e as válvula percam a durabilidade.

UTILIZAÇÃO

▲ AVISO

- **Altamente inflamável. Ao reabastecer, desligue o motor e mantenha-o afastado de chamas abertas.**
- **Após encher o depósito (2) com o combustível, aperte bem a tampa (1).**

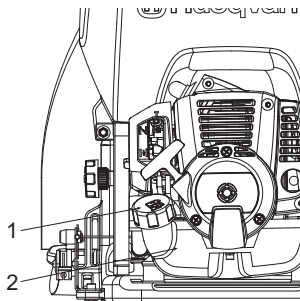

Para arrancar o motor

❗ IMPORTANTE

- Antes de arrancar o motor, certifique-se de que a válvula da torneira (3) regressou à respetiva posição. Começar com a válvula da torneira ainda puxada para fora é perigoso, uma vez que os líquidos químicos podem sair do bocal assim que o motor arrancar.

- Não encha o depósito do pulverizador com líquidos de partículas espessas, como calda bordalesa ou calda sulfocálcica. Tal reduzirá a vida útil da máquina.

Procedimento de enchimento

1. Utilize um balde ou outro recipiente adequado e dilua o produto químico na proporção necessária.
2. Coloque o pulverizador numa superfície plana e estável e retire a tampa do depósito do pulverizador.
3. Encha o depósito passando o produto químico através do tensor (a).
4. Após concluir o enchimento, aperte bem a tampa.

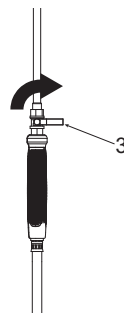
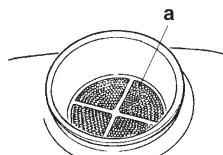

- Para arrancar o motor, coloque o pulverizador numa superfície ou plataforma estável e plana. Se o pulverizador estiver instável, a reação no arranque, etc., pode fazer com que caia.

❗ IMPORTANTE

- Não permita que os líquidos químicos ou a água do depósito saiam enquanto o motor estiver a trabalhar. Se o motor trabalhar vazio, tal pode provocar danos na bomba de pulverização.
- Certifique-se de que o óleo de engrenagem está cheio até ao meio do visor do nível de óleo (5). Se tal não for suficiente, desaperte o parafuso superior (4) e encha o óleo de engrenagem. (SAE40CC)

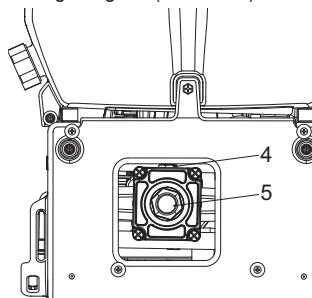

1. Com o dedo, prima algumas vezes o acionador (6) na parte inferior do carburador, até o combustível começar a fluir através do tubo transparente.

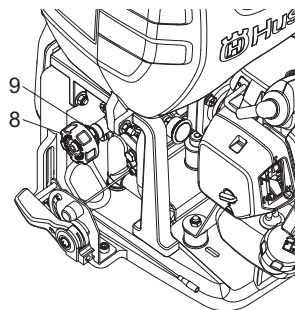
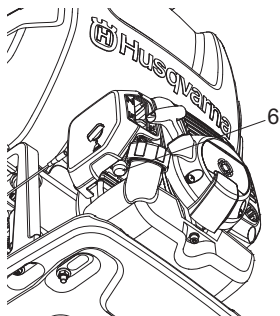

NOTA

- Não é necessário utilizar o acionador quando reiniciar imediatamente depois de ter parado o motor, desde que haja combustível no depósito de combustível.
2. Levante a alavanca do estrangulador (7), situada no lado direito do filtro de rede do ar, até que esteja na posição "fechada".

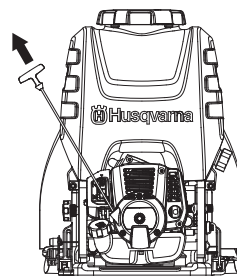
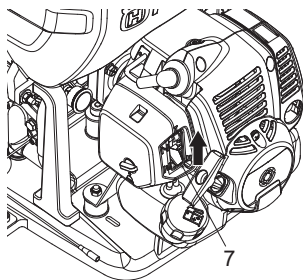

NOTA

- Quando reiniciar imediatamente depois de ter parado o motor, coloque a alavanca do estrangulador na posição "aberta".
3. Defina o botão de regulação de pressão (8) para as condições de pulverização adequadas. O botão de regulação de pressão é utilizado para controlar a quantidade de pressão que a bomba produz. Quando definido, a pressão em excesso é conduzida novamente para o depósito de alimentação para garantir a máxima pressão de saída na vareta. Para definir a pressão, siga as seguintes instruções:
 - Rode no sentido horário para aumentar a pressão ou no sentido anti-horário para diminuir a pressão.
 - Para bloquear o botão de regulação de pressão, aperte a placa de bloqueio de pressão (9) para a direita.

IMPORTANTE

- A pressão foi definida corretamente antes da entrega; não altere a pressão a não ser que seja necessário.
4. Coloque o pulverizador num local estável e puxe o botão de arranque com a mão direita, enquanto segura no depósito do pulverizador com a mão esquerda. Primeiro, o botão de arranque deve ser puxado levemente e, em seguida, quando sentir resistência, deve ser puxado de forma mais rápida e vigorosa.

IMPORTANTE

- Não puxe o cabo completamente para fora nem liberte o botão de arranque para que a corda volte à respetiva posição, uma vez que tal pode causar uma avaria no arranque.
5. Depois de o motor ligar, abra gradualmente a alavanca do estrangulador (7) e aqueça a baixa velocidade durante 1-2 minutos.

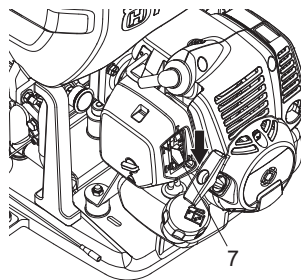

❗ IMPORTANTE

- Se o cabo for puxado continuamente com o estrangulador fechado, a vela de ignição pode ficar encharcada e o motor pode não arranque. Se tal acontecer, comece por retirar a vela de ignição, seque os elétrodos e, em seguida, repita o procedimento de arranque.

Para parar o motor**▲ AVISO**

- Em caso de emergência, pare o motor de imediato.
1. Baixe totalmente a alavanca do acelerador (12) e deixe arrefecer o motor durante 1-2 minutos a baixa velocidade.
 2. Mantenha premido o interruptor de paragem (11) no lado esquerdo da estrutura do pulverizador até o motor parar completamente.

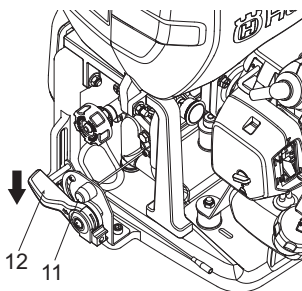
**❗ IMPORTANTE**

- Exceto no caso de uma emergência, evite parar o motor enquanto puxa o acelerador.

Para pulverizar**▲ AVISO**

- Faça uma utilização correta, respeitando as precauções deste manual.
- Antes de colocar o pulverizador às costas, verifique se as tampas do depósito do pulverizador e do depósito de combustível estão bem fechadas.
- Ao pulverizar, não aponte o bocal na direção da sua cara ou da de outras pessoas, animais, etc.
- Se o pulverizador estiver demasiado inclinado, o líquido químico ou o combustível pode começar a derramar através dos orifícios de ar na tampa. Ao utilizar, tente sempre manter uma postura vertical.

❗ IMPORTANTE

- Se o depósito do pulverizador esvaziar durante a pulverização, coloque imediatamente o motor na rotação mais baixa. Trabalhar com o motor vazio pode partir a bomba de pulverização.
- Evite utilizar vários bocais, bocais de jato ou outros bocais que proporcionem um grande volume de pulverização, uma vez que a eficiência da pulverização é, por vezes, reduzida devido à pressão insuficiente.

Procedimento de pulverização

1. Arranque o motor,
2. Coloque o pulverizador às costas.
3. Ajuste a faixa de transporte ao comprimento adequado para transporte.
4. Aumente a rotação do motor,
5. Abra a válvula da torneira (3). O líquido químico começa a sair do bocal sob a forma de neblina.
6. Ao parar de trabalhar, feche totalmente a válvula da torneira (3) e reduza a rotação do motor.

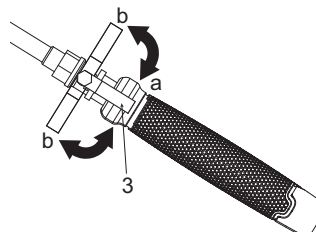

a. aberto
b. fechado

Limpar após concluir a pulverização

1. Desaperte a tampa de drenagem de líquido, transfira o líquido químico restante no interior do depósito para um recipiente adequado e proceda de forma adequada prestando a devida atenção à segurança.

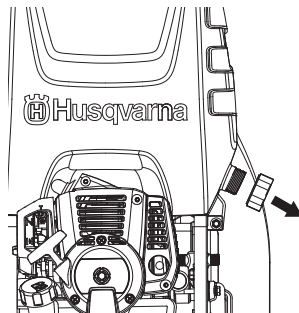

2. Coloque cerca de 5 litros de água limpa no depósito do pulverizador, pulverize através do bocal durante 2-3 minutos e, em seguida, drene a água restante do depósito.

MANUTENÇÃO

▲ AVISO

- Certifique-se de que motor parou e arrefeceu antes de realizar qualquer trabalho de assistência na máquina. O contacto com o silenciador quente pode resultar em ferimentos pessoais.
- Não modifique o pulverizador nem desmonte o motor.
- Se tiver de substituir peças, utilize peças originais Husqvarna ou peças indicadas.

Para verificar o filtro de rede do ar

- Após cada 25 horas de trabalho, retire a cobertura do filtro de rede do ar (1) e inspecione o filtro de rede do ar (2). Se estiver demasiado sujo, lave-o cuidadosamente em água morna e detergente neutro, e coloque-o novamente na respetiva posição original depois de o secar bem.
- Se o filtro de rede do ar (2) estiver deformado ou danificado, substitua-o por um novo.

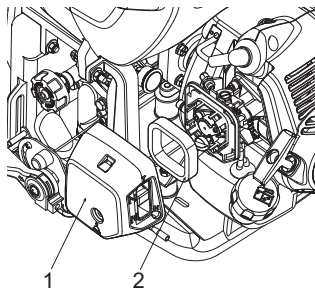

ⓘ IMPORTANTE

- Se o filtro de rede do ar estiver bloqueado, a eficiência do motor será reduzida. Além disso, o interior do motor irá sofrer um desgaste anormal se for utilizado sem o filtro ou se for continuamente utilizado com um filtro deformado ou danificado instalado.

Para verificar o filtro de combustível

- Após cada 25 horas de trabalho, esvazie o depósito de combustível, retire o filtro de combustível (3) do depósito e remova toda a sujidade. Se o filtro de ar estiver demasiado obstruído, substitua-o por um novo.

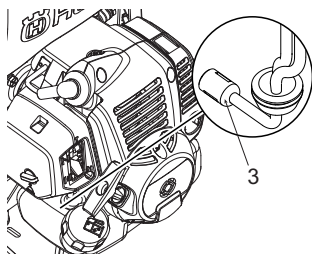

ⓘ IMPORTANTE

- Se o filtro de combustível estiver obstruído, a rotação do motor pode ser limitada ou poderão ocorrer flutuações de rotação.
- Se o motor for utilizado sem um filtro de combustível, a sujidade irá acumular-se no carburador e provocar avarias no mesmo.

Para verificar a vela de ignição

▲ AVISO

- Não toque na vela de ignição diretamente com as mãos imediatamente após o funcionamento, uma vez que existe o risco de queimaduras devido a temperaturas elevadas.



- Após cada 25 horas de trabalho, retire a vela de ignição e remova a sujidade dos elétrodos com uma escova metálica ou semelhante.
- A distância correta entre os elétrodos é de 0,6 a 0,7 mm.
- Ao substituir as velas, utilize os itens indicados.

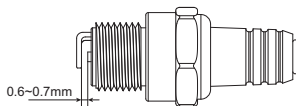

ⓘ IMPORTANTE

- Se for absorvido demasiado combustível ou for utilizado óleo de má qualidade, os elétrodos da vela de ignição ficam sujos, dificultando o arranque do motor.
- Tenha em atenção que utilizar velas de ignição diferentes das indicadas pode fazer com que o motor não funcione corretamente ou que sobreaqueça e fique danificado.
- Para instalar a vela de ignição, primeiro rode a vela até que fique apertada manualmente e, em seguida, aperte-a mais um quarto de volta com uma chave de caixa.

BINÁRIO DE APERTO: 14,7 a 21,6 N.m.
(150 a 220 kgf-cm)

Para ajustar a rotação do motor

- Apesar de o motor ser ajustado ao sair da fábrica, após uma utilização recorrente, por vezes, poderá necessitar de reajustes ou manutenção. Consulte o seu fornecedor original para obter informações sobre tarefas de inspeção e manutenção além das apresentadas abaixo.

Para ajustar a velocidade de marcha em vazio

- Se o motor for abaixo ou se a bomba continuar a mover-se quando na posição de marcha em vazio com a alavanca do acelerador completamente em baixo, reajuste a rotação do motor utilizando o regulador da rotação em vazio (4) do lado esquerdo do carburador.

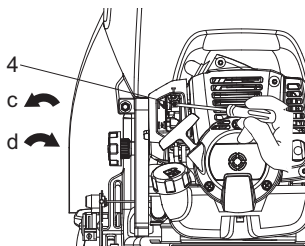

- c. reduzir a velocidade
d. aumentar a velocidade

Rode o parafuso de ajuste da marcha em vazio:

- No sentido anti-horário para reduzir a rotação do motor
- No sentido horário para aumentar a rotação do motor

NOTA

- Aqueça o motor antes de ajustar a velocidade de marcha em vazio.

Para ajustar a folga do cabo do acelerador

- A folga do cabo do acelerador deve ser de 1 a 2 mm.
- Pegue no cabo do acelerador na extremidade do carburador e dê um puxão leve após a alavanca do acelerador regressar totalmente à respetiva posição.
- Volte a ajustar a posição da porca de retenção do cabo (6), se a folga for demasiado grande ou demasiado pequena.
- Desaperte a porca de bloqueio (5) e rode a porca de retenção do cabo (6) no sentido horário (apertar) para aumentar a folga e no sentido anti-horário (desapertar) para a reduzir.
- Após o ajuste, aperte a porca de retenção do cabo apertando a porca de bloqueio.

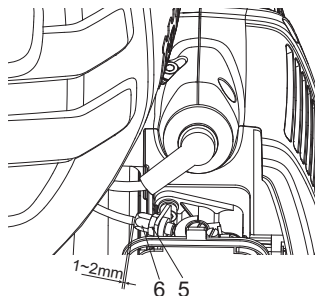

Para verificar o bocal de pulverização

Um bocal de pulve rização obstruído pode provocar a diminuição da pressão e do fluxo de pulverização. A pressão excessiva volta ao depósito do pulverizador.

Para corrigir o problema, limpe imediatamente a extremidade de pulverização, seguindo as seguintes instruções:

1. Pare o motor e retire a unidade das costas do operador.
2. Desligue a barra de pulverização do conjunto da mangueira de pulverização.
3. Para retirar a tampa do bocal (7/9), rode no sentido anti-horário.
4. Inspeccione a extremidade de pulverização (8/10) e o tensor de metal (11) da barra de pulverização de 3 bocais quanto a qualquer material estranho que esteja a entupir ou a obstruir o bocal de pulverização. Se estiver danificado, substitua-o.
5. Volte a instalar a tampa do bocal e a barra de pulverização no conjunto da mangueira de pulverização (aperte manualmente).

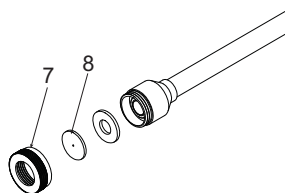

Barra de pulverização de bocal único

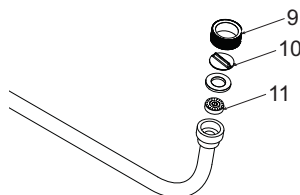

Barra de pulverização de 3 bocais

Para verificar o nível do óleo de motor

O nível de óleo deve ser verificado antes de cada utilização.

1. Certifique-se de que o pulverizador se encontra numa superfície plana.
2. Para aceder à parte posterior da bomba, apenas precisa de desapertar os botões do acolchoamento traseiro superior.
3. Verifique se o óleo está no nível 1/3-1/2 (aprox. 100 ml) no visor do nível do óleo.
4. Substitua e volte a apertar os botões do acolchoamento traseiro no devido lugar antes de utilizar.

NOTA

- NÃO tente efetuar qualquer manutenção de óleo nesta bomba.
- A bomba é pré-lubrificada e selada na fábrica. Se for necessário voltar a encher, consulte um revendedor autorizado ou um centro de assistência.

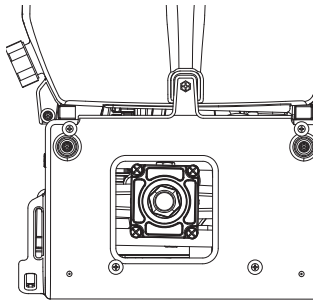

Para verificar o silenciador

▲ AVISO

- **Inspeccione periodicamente o silenciador quanto a fixadores soltos, quaisquer danos ou corrosão. Se encontrar sinais de fuga de escape, pare de utilizar a máquina e repare-a imediatamente.**
- **Tenha em atenção que se não o fizer, o motor pode incendiar-se.**

Realize os procedimentos após cada 100 horas de trabalho

1. Retire o silenciador, insira uma chave de fendas na ventilação e limpe qualquer acumulação de carbono. Limpe qualquer acumulação de carbono na ventilação de escape do silenciador e na porta de escape do cilindro ao mesmo tempo.
2. Aperte todos os parafusos, porcas e encaixes.
3. Verifique se o óleo ou o lubrificante invadiu o espaço entre o revestimento e o tambor da embraiagem. Caso tal tenha acontecido, limpe utilizando gasolina sem chumbo isenta de óleo.



Para verificar a ventoinha de arrefecimento do ar

▲ AVISO

- **Não toque no cilindro, no silenciador nem na vela de ignição diretamente com as mãos imediatamente após parar o motor. O motor pode ficar muito quente quando em funcionamento e, se o fizer, pode resultar em queimaduras graves.**

- **Antes de utilizar a máquina, ao verificar se esta se encontra em bom estado, verifique a área à volta do silenciador e remova todas as aparas de madeira ou folhas que se prenderam na roçadora. Se não o fizer, o silenciador pode sobreaquecer e, consequentemente, o motor pode incendiar-se. Antes da respetiva utilização, certifique-se sempre de que o silenciador está limpo e livre de aparas de madeira, folhas e outros resíduos.**
- **Verifique o ventilador de arrefecimento do ar de entrada e a área das aletas de arrefecimento do cilindro quanto a bloqueios, após cada 25 horas de utilização. Tenha em atenção que é necessário retirar a cobertura superior e a cobertura inferior, de forma a conseguir ver a parte superior do cilindro.**

ⓘ IMPORTANTE

- Se os resíduos ficarem presos e provocarem uma obstrução à volta do ventilador de arrefecimento do ar de entrada (12) ou entre as aletas do cilindro, isto pode provocar o sobreaquecimento do motor e, consequentemente, causar falhas mecânicas na parte da roçadora.

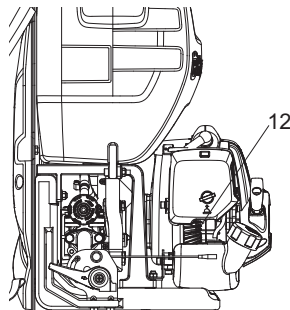

Para substituir o óleo de engrenagens

- Após as primeiras 25 horas de utilização, substitua o óleo de engrenagens. Depois disso, substitua-o a cada 100 horas de utilização (SAE90, 100 cc).

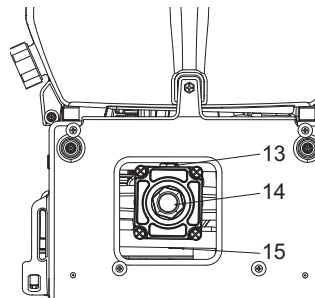

- (13) Parafuso superior
 (14) Visor do nível de óleo
 (15) Parafuso de drenagem

Para verificar os copos da massa lubrificante

- Abra a tampa superior (16) do copo da massa lubrificante e verifique a quantidade de massa lubrificante. Encha-o, se este estiver a diminuir.

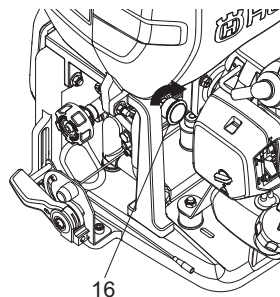

Procedimento de manutenção	Diariamente	Semanalmente	Mensalmente	Nota
Geral				
Inspecione toda a unidade quanto a danos, fugas ou derrames	✓			
Inspecione todos os fixadores acessíveis	✓			Aperte ou substitua, se necessário
Inspecione todos os parafusos/porcas	✓			Aperte ou substitua, se necessário. Parafusos de ajuste não incluídos.
Verifique as mangueiras e os encaixes	✓			
Limpe quaisquer detritos	✓			
Motor				
Inspecione e limpe o depósito de combustível		✓		
Inspecione e limpe o filtro de combustível		✓		
Inspecione e limpe o filtro de rede do ar		✓		
Verifique o funcionamento da alavanca do acelerador e do interruptor de paragem.	✓			
Esvazie o depósito de combustível	✓			
Aplique massa lubrificante no êmbolo	✓			
Limpe ou volte a ajustar a folga da vela de ignição		✓		Certifique-se de que a folga é de 0,6 a 0,7 mm (0,025 polegadas). Proceda à substituição, se necessário
Inspecione o silenciador quanto a danos.		✓		Proceda à substituição, se necessário
Limpe o silenciador e a porta de escape do cilindro			✓	
Limpe as aletas do cilindro e a ventoinha de arrefecimento do ar de entrada			✓	

Procedimento de manutenção	Diariamente	Semanalmente	Mensalmente	Nota
Depósito do pulverizador e bocais de pulverização				
Verifique/limpe o tensor do depósito do pulverizador	✓			Limpe, se obstruído. Substitua, se danificado ou rasgado.
Esvazie e limpe o depósito do pulverizador	✓			
Verifique os bocais de pulverização	✓			
Bomba				
Verifique o nível do óleo da bomba			✓	
Substitua o óleo de engrenagens			✓	
Verifique os copos da massa lubrificante		✓		Volte a encher, se necessário

ELIMINAÇÃO E ARMAZENAMENTO

Eliminação

Ao eliminar a máquina, combustível ou óleo da máquina, respeite os regulamentos locais.

Armazenamento

▲ AVISO

- Ao drenar o combustível, tenha cuidado para não o derramar. Se for derramado combustível, limpe-o cuidadosamente. Além disso, certifique-se de que fecha bem a tampa do recipiente de armazenamento.

ⓘ IMPORTANTE

- Se for deixado combustível no motor durante longos períodos de tempo, o interior do carburador poderá ficar obstruído e provocar avarias no motor (arranque defeituoso e saída insuficiente).
- Durante o armazenamento, desaperte ligeiramente a tampa do depósito de líquidos químicos. Se estiver demasiado apertada, a junta pode ficar deformada.

Após a conclusão de todos os procedimentos de trabalho e quando não planejar utilizar o produto durante um longo período de tempo, efetue as seguintes ações de manutenção antes do armazenamento, para evitar problemas causados por alterações ao longo do tempo.

1. Limpe o depósito do líquido químico e o bocal (consulte a página 13).
2. Remova a sujidade do pulverizador, inspecione-o quanto a danos ou folgas, e, se for detetada alguma anomalia, corrija-a completamente, como preparação para a próxima utilização da unidade.

3. Drene o depósito de combustível.
4. Arranque o motor e deixe-o em marcha em vazio até gastar todo o combustível no interior do carburador e o motor parar naturalmente.
5. Remova a vela de ignição e coloque algumas gotas (1 a 2 cc) do óleo de 2 tempos no motor. Depois de puxar o cabo de arranque 2 ou 3 vezes, coloque a vela de ignição na posição original e pare na posição comprimida.
6. Após a lubrificação da alavanca do acelerador e de outras peças metálicas com um óleo anticorrosão, cubra o pulverizador e guarde-o no interior, num local com pouca humidade.

ⓘ IMPORTANTE

- Mantenha o aspersor na vertical quando não o estiver a utilizar e armazene-o. Caso o aspersor não se encontre na vertical, podem ocorrer fugas de óleo de engrenagem através do orifício de equilíbrio da pressão da caixa de velocidades da bomba.

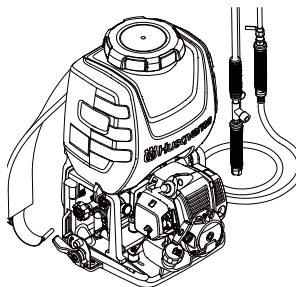

RESOLUÇÃO DE PROBLEMAS

Problema	Causas possíveis	Solução
O motor não arranca	O elétrodo da vela de ignição está molhado ou preso	Limpe ou substitua a vela de ignição
	Isolador da vela de ignição danificado	Substitua a vela de ignição
	Folga da vela de ignição incorreta	Ajuste a folga entre 0,6 - 0,7 mm
	Motor encharcado	Arranque o motor com o estrangulador aberto e aceleração total para eliminar o excesso de combustível
	Combustível velho ou incorreto	Drene e substitua com a mistura de combustível/óleo correta
	Não há combustível no depósito	Volte a abastecer com a mistura de combustível/óleo correta
Potência insuficiente	Filtro de rede do ar obstruído	Limpe e lubrifique o filtro de rede do ar
	Linha/passagem de combustível obstruída	Contacte o centro de assistência ou consulte o revendedor autorizado
	Acumulação de carbono no silenciador	Contacte o centro de assistência ou consulte o revendedor autorizado
	Utilização de combustível velho ou incorreto	Drene e substitua com a mistura de combustível/óleo correta
	Gripagem dos pistões	Contacte o centro de assistência ou consulte o revendedor autorizado
	A máquina está sobrecarregada	Trabalhe de forma adequada - não sobrecarregue
O motor para durante o funcionamento	O interruptor foi premido	Volte a arrancar o motor
	Curto-circuito da vela de ignição	Limpe ou substitua a vela de ignição
	Pistão danificado	Contacte o centro de assistência ou consulte o revendedor autorizado
	O depósito de combustível está vazio	Volte a abastecer com a mistura de combustível/óleo correta
	Carburador ou depósito de combustível obstruído	Contacte o centro de assistência ou consulte o revendedor autorizado
É difícil parar o motor	O cabo de paragem está desligado do interruptor	Prenda o cabo de paragem ao interruptor
	Motor sobreaquecido	Contacte o centro de assistência ou consulte o revendedor autorizado
Carroçaria principal da unidade	Suportes da bomba e/ou do motor soltos	Volte a apertar os parafusos do suporte do motor e/ou da bomba
	Fuga no depósito	Contacte o centro de assistência ou consulte o revendedor autorizado
	Fuga nas ligações do tubo	Volte a apertar os cliques de mangueira ou substitua-os, se danificados
A bomba não pulveriza	Nenhum líquido com produtos químicos diluídos no depósito do pulverizador	Encha o depósito do pulverizador
	Válvulas no interior da bomba obstruídas	Contacte o centro de assistência ou consulte o revendedor autorizado
	Válvula da torneira bloqueada	Limpe ou substitua a válvula da torneira
	Definição de pressão incorreta - demasiado baixa	Ajuste o botão de regulação da pressão
	A bomba está gasta ou danificada	Contacte o centro de assistência ou consulte o revendedor autorizado
	O bocal da barra de pulverização está obstruído	Limpe o bocal

Problema	Causas possíveis	Solução
Pressão de pulverização insuficiente	Velocidade da bomba ou definição da pressão demasiado baixa	Ajuste a velocidade da bomba e o botão de regulação da pressão
	O bocal da barra de pulverização está obstruído	Limpe o bocal
	Vedantes da bomba e/ou vedantes em V gastos ou danificados	Contacte o centro de assistência ou consulte o revendedor autorizado
	Válvula(s) de retenção da bomba obstruída(s)	Contacte o centro de assistência ou consulte o revendedor autorizado
	Deslizamento da embraiagem	Substitua a embraiagem
	Falta de lubrificação	Aplique massa lubrificante no êmbolo
	Mangueira de pulverização rompida	Contacte o centro de assistência ou consulte o revendedor autorizado
	Bocal da barra de pulverização gasto ou danificado	Contacte o centro de assistência ou consulte o revendedor autorizado

Se as dificuldades de funcionamento continuarem, contacte o seu revendedor autorizado ou o centro de assistência mais próximo.

ESPECIFICAÇÕES TÉCNICAS

Modelo do produto		321S15	321S25
Bomba	Tipo	Tipo de êmbolo	
	Pressão de trabalho (MPa) *	1,5-3,0	
	Pressão de máx. (MPa) *	3,5	
	Fluxo de trabalho máx. (LPM) *	7	
Motor	Tipo	Motor a gasolina de 2 tempos com um cilindro e refrigerado a ar	
	Cilindrada (cc)	25,4	
	Potência/velocidade máx. (kW/rpm) *	0,75/7000	
	Velocidade de funcionamento do motor (rpm) **	7000	
	Velocidade de marcha em vazio (rpm)	3000	
	Tipo de combustível	Mistura de óleo/gasolina	
	Óleo	Óleo de 2 tempos	
	Proporção de mistura	25:1,50:1 (Apenas óleo genuíno Husqvarna)	
	Sistema de arranque	Arranque fácil	
	Vela de ignição	LD L7T, CDK L8RTC	
Dimensões externas da unidade principal (mm) C*L*A:		395*370*556	400*370*632
Capacidade do depósito do pulverizador (L)		15	25
Massa bruta: Vazio (kg)		9,2	10
Capacidade do depósito de combustível (L)		0,6	0,6

NOTA

* Classificado em conformidade com a norma de teste dos fabricantes

** A velocidade de funcionamento máxima do motor está deliberadamente definida para 7000 rpm pelo fabricante para otimizar o desempenho e a vida útil do moto e da bomba.

Devido a melhorias no produto, estas características estão sujeitas a alterações sem aviso prévio.

ACLARACIÓN DE LOS SÍMBOLOS

Símbolos

Lea el manual de usuario antes de utilizar esta máquina.



Use casco, gafas protectoras, orejeras y máscara protectora.



Use botas de goma.



Use ropa de protección.



Use guantes de goma.



Descarga eléctrica



Superficie caliente



Inyección a alta presión



Guarde una distancia de seguridad



Puerto para llenar la MEZCLA DE GASOLINA



Dirección para cerrar el estrangulador



Dirección para abrir el estrangulador



Cebador

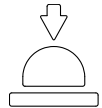

Nunca modifique su máquina.



No podemos garantizar la máquina si utiliza el pulverizador remodelado o si no tiene en cuenta el uso apropiado descrito en el manual.

ÍNDICE

Contents

KEY TO SYMBOLS

Symbols..... 2

CONTENTS

Note the following before starting:..... 3

INTRODUCTION

Dear Customer,..... 4

WHAT IS WHAT?..... 5

SAFETY

For safe operation 6

ASSEMBLY

To assemble the sprayer..... 9

To connect the spray hose assembly and the pump outlet..... 9

To connect the spray hose assembly and spray rods..... 9

To install and adjust the straps assembly with the unit 9

Checklist before starting the sprayer..... 9

FUEL

To mix the fuel..... 10

To fuel the unit..... 10

CHEMICAL FILLING

Procedure for filling 11

OPERATION

To start the engine 11

To stop the engine..... 13

To spray 13

Spraying procedure 13

Cleaning after completion of spraying 13

MAINTENANCE

To check the air cleaner 14

To check the fuel filter 14

To check the spark plug 14

To adjust the engine speed 14

To check spray nozzle..... 15

To check the pump oil level..... 15

To check the muffler..... 16

To check the air cooling fan 16

To replace the gear oil..... 16

To check the grease cups 17

DISPOSAL AND STORAGE

Disposal..... 18

Storage..... 18

TROUBLESHOOTING

TECHNICAL DATA

Antes de arrancar, observe lo siguiente:

Lea detenidamente el manual de instrucciones.



Las etiquetas de advertencia con el símbolo que aparezcan en el producto y en este manual indican cuestiones importantes relativas a la seguridad. Familiarícese con ellas y téngalas en cuenta.

Si una etiqueta de advertencia del producto se ensucia o desprende, solicite una etiqueta de sustitución al distribuidor y colóquela en el lugar correspondiente.

PRECAUCIONES

En este manual de usuario, las precauciones que se consideran especialmente importantes se indican de la manera siguiente.

ADVERTENCIAS EN EL MANUAL

ADVERTENCIA

Si no se respeta el mensaje de la precaución, pueden producirse daños graves o mortales.

IMPORTANTE

Si no se respeta el mensaje de la precaución, pueden producirse daños o averías en el producto.

NOTA

Información adicional que puede resultar útil al usar el producto.

INTRODUCCIÓN

Estimado cliente:

¡Felicidades por haber adquirido un producto Husqvarna! La historia de Husqvarna data del año 1689, cuando el Rey Karl XI encargó la construcción de una fábrica en la ribera del río Huskvarna para la fabricación de mosquetes. La ubicación junto al río Huskvarna era lógica dado que el río se utilizaba para generar energía hidráulica. Durante los más de 300 años de existencia, la fábrica de Husqvarna ha producido una gran cantidad de productos diferentes, desde hornos de leña hasta modernos electrodomésticos, máquinas de coser, bicicletas, motocicletas, etc. En 1956, aparecieron los primeros cortacéspedes impulsados por motor, seguidos por las motosierras en 1959, y es en esta área donde Husqvarna trabaja actualmente.

Husqvarna es hoy uno de los principales fabricantes del mundo de productos de bosque y jardín, con la calidad y las prestaciones como principal prioridad. La idea de negocio es desarrollar, fabricar y comercializar productos motorizados para silvicultura y jardinería, así como para las industrias de construcción y obras públicas. Husqvarna tiene como objetivo estar en la vanguardia en ergonomía, facilidad de uso, seguridad y protección medioambiental. Ese es el motivo por el cual hemos desarrollado una serie de funciones diferentes para mejorar los productos en estas áreas. Estamos convencidos de que usted apreciará con satisfacción la calidad y prestaciones de nuestro producto por mucho tiempo en adelante. Con la adquisición de alguno de nuestros productos, usted dispone de asistencia profesional con reparaciones y servicio en caso de ocurrir algo. Si ha adquirido el producto en un punto de compra que no es uno de nuestros concesionarios autorizados, pregúnteles por el taller de servicio más cercano.

Esperamos que su máquina le proporcione plena satisfacción y le sirva de ayuda por mucho tiempo en adelante. Tenga en cuenta que este manual de usuario es un documento valioso. Siguiendo sus instrucciones (de uso, servicio, mantenimiento, etc.), puede alargar considerablemente la vida útil de la máquina e incrementar su valor de reventa. Si vende la máquina, asegúrese entregar el manual de usuario al comprador.

¡Gracias por utilizar un producto Husqvarna!

Husqvarna AB trabaja constantemente para perfeccionar sus productos y se reserva, por lo tanto, el derecho a introducir modificaciones en la construcción y el diseño sin previo aviso.

COMPONENTES

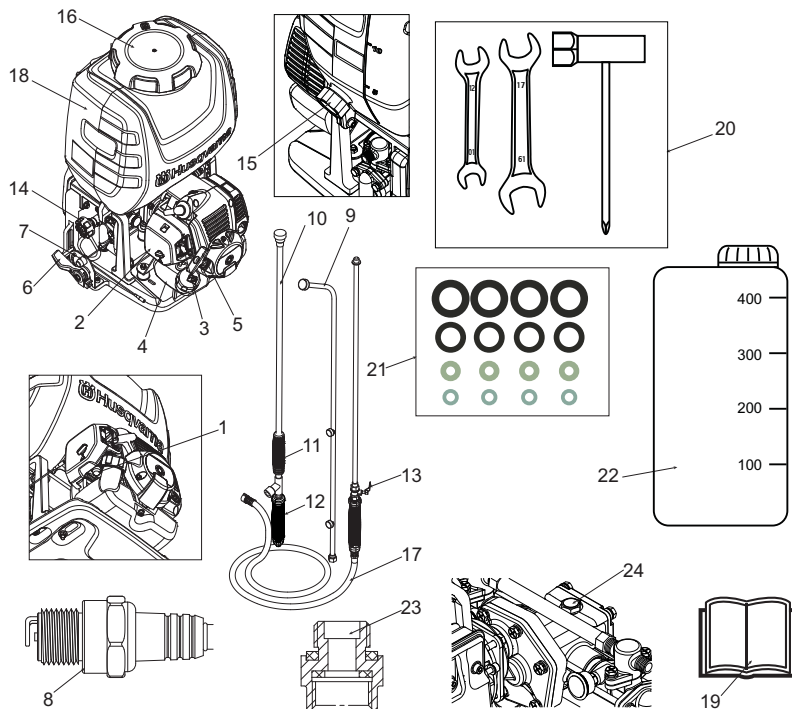

Componentes

- | | | | |
|----|--|----|---|
| 1 | Cebador | 13 | Válvula de grifo |
| 2 | Cubierta del purificador de aire | 14 | Mando de regulación de presión |
| 3 | Palanca del estrangulador | 15 | Tapón de drenaje |
| 4 | Depósito de combustible | 16 | Tapón del depósito del pulverizador |
| 5 | Palanca de arranque | 17 | Conjunto de manguera |
| 6 | Palanca de acelerador | 18 | Depósito de pulverización |
| 7 | Botón de parada | 19 | Manual de usuario |
| 8 | Bujía | 20 | Herramientas de montaje |
| 9 | Varilla de pulverización de 3 boquillas | 21 | Piezas de repuesto |
| 10 | Varilla de pulverización de una boquilla | 22 | Depósito para la mezcla de aceite y combustible |
| 11 | Mango delantero | 23 | Adaptador de boquilla ISO |
| 12 | Mango trasero | 24 | Etiqueta |

SEGURIDAD

Funcionamiento seguro

Antes de utilizar este producto, lea detenidamente este manual de usuario para garantizar su correcto funcionamiento. A continuación se enumeran una serie de precauciones que deben aplicarse para utilizar el producto correctamente. A lo largo del manual, se usará el símbolo de advertencia ▲ para llamar su atención hacia estas precauciones.



Antes de utilizar el producto

- Este producto se ha diseñado principalmente para pulverizar plaguicidas y herbicidas. No lo utilice para ningún otro fin, ya que podría causar accidentes imprevistos.
- Este producto se usa con productos químicos agrícolas que deben manipularse con especial atención; por lo tanto, un uso no adecuado puede resultar peligroso. No utilice este producto si está cansado o en malas condiciones físicas, o si tiene mermadas sus capacidades para tomar decisiones o para usarlo de forma precisa, por ejemplo, tras tomar medicamentos para el resfriado o ingerir alcohol. Asimismo, los niños o las personas que no puedan entender el contenido de este manual tienen totalmente prohibido el uso del producto.



- Los gases de escape del motor contienen monóxido de carbono tóxico. No utilice el producto en recintos cerrados, en viviendas de vinilo o túneles, ni en otros lugares con mala ventilación.



- No utilice este producto en los siguientes casos.
 1. Si el producto puede caerse o en otras situaciones donde resulte difícil sostenerlo o usarlo.
 2. Tras ponerse el sol o en otras situaciones donde la visibilidad no sea adecuada y sea difícil garantizar la seguridad de la zona de pulverización.

3. Con mal tiempo (lluvia, niebla, viento fuerte, tormenta, etc.).



- Al usar el producto por primera vez, antes de empezar a pulverizar, solicite ayuda sobre cómo manejar el producto a alguien con la debida experiencia.
- El cansancio reduce la capacidad de concentración y aumenta el riesgo de accidentes. Al planificar el trabajo, reserve tiempo suficiente: debe establecer un límite de 30-40 minutos por sesión de pulverización con pausas intermedias de 10-20 minutos. Además, el trabajo de pulverización no debe prolongarse más de 2 horas en un solo día.



- Conserve con cuidado el manual de usuario y consúltelo en caso de necesitar más información.
- Si vende o alquila este producto, entregue junto a él este manual de usuario.

▲ ADVERTENCIA

- Verifique si la montura de goma amortiguadora presenta grietas u otros daños. Si no cambia la montura de goma en caso de presentar grietas u otros daños, el motor podría soltarse del bastidor al usar el producto, lo que puede provocar daños personales graves.
- Si presenta grietas, proceda con la sustitución de inmediato.

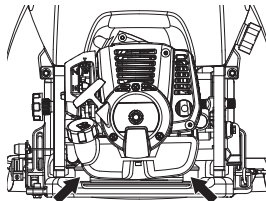

▲ ADVERTENCIA

1. Si no tiene en cuenta el tiempo de trabajo o el modo de trabajo, podría producirse una lesión por esfuerzo repetitivo. Si siente malestar, enrojecimiento e hinchazón en los dedos o cualquier otra parte del cuerpo, consulte a un médico antes de que empeore.
2. Para evitar quejas sobre los ruidos, en general, utilice el producto entre las 8 de la mañana y 5 de la tarde en días laborables y de 9 de la mañana a 5 de la tarde en fines de semana.

❗ IMPORTANTE

Consulte y respete la normativa local en lo referente a niveles de ruido y horas de funcionamiento del producto.

Precauciones antes de pulverizar

- Asegúrese de que dispone de ropa de protección adecuada, casco, guantes de goma y botas, máscara protectora, gafas protectoras, toalla, crema protectora, etc., para evitar que las sustancias químicas entren en contacto con la piel o entren en las vías respiratorias. Cuando pulverice, utilice este equipo de protección para evitar el riesgo de lesiones.

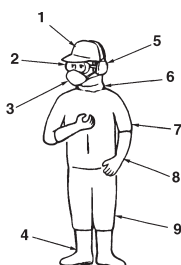

1. Casco
2. Gafas protectoras
3. Máscara protectora
4. Botas de goma
5. Orejeras
6. Protección para el cuello
7. Ropa de protección
8. Guantes de goma
9. Ropa de protección

- Guarde los productos químicos bajo llave en una caja o armario, o en otro lugar seguro fuera del alcance de los niños.
- Lea atentamente las instrucciones para utilizar los productos químicos y familiarícese con el nivel de toxicidad, el método de uso, etc.
- Tenga en cuenta todos los factores del lugar en el que va a pulverizar para evitar contaminar la red de suministro de agua, ríos, lagos, estanques, etc., y para no causar daños a los residentes, transeúntes, ganado, etc.
- Prepárese físicamente el día anterior a la pulverización; por ejemplo, no ingiera demasiado alcohol ni trabaje hasta demasiado tarde por la noche.

No permita que los niños, animales, etc., entren dentro de la zona en la que va a pulverizar los productos químicos.



- Antes de pulverizar, prepárelo todo a conciencia; para ello, inspeccione las boquillas del pulverizador e inspeccione si hay anomalías como tornillos o conexiones de la manguera pulverizadora flojas, fugas de combustible, juntas defectuosas o dañadas, o daños en la cinta de transporte.

Precauciones al transportar productos químicos

- Al transportar productos químicos, tenga cuidado para evitar derrames debido a bolsas o envases rotos, o a topes flojos.
- No mezcle los productos químicos con alimentos en el mismo envase de transporte.

Precauciones al transportar el pulverizador

- No transporte el pulverizador con combustible o productos químicos en el depósito; es posible que se produzcan fugas de dichas sustancias debido a los impactos sufridos durante el transporte.
- Si lo va a transportar en un vehículo, utilice una cuerda o similar para fijar firmemente y en posición vertical el pulverizador al remolque. No lo transporte en una bicicleta o motocicleta, ya que es peligroso.

▲ ADVERTENCIA

- Si es necesario mover el pulverizador a mano una distancia corta, utilice las asas de ambos lados del depósito para moverlo.

Precauciones sobre el combustible**▲ ADVERTENCIA****Las siguientes medidas preventivas reducen el riesgo de incendio:**

- Mezcle y vierta el combustible en el exterior, en un lugar libre de chispas y llamas.
- No fume ni ponga objetos calientes cerca del combustible.
- No haga nunca el repostaje con el motor en marcha.
- Apague el motor y deje que se enfríe unos minutos antes de repostar.
- Para repostar, abra despacio la tapa del depósito de combustible para evacuar lentamente la eventual sobrepresión.
- Después de repostar, apriete bien la tapa del depósito de combustible.
- Antes de arrancar, aparte siempre la máquina del lugar y de la fuente de repostaje.

- Utilice un recipiente de combustible con protección antirreboso.
- Si derramó combustible sobre la máquina. Seque cualquier residuo y espere a que se evaporen los restos de combustible.
- Seque minuciosamente alrededor de las tapas de los depósitos. Los residuos en el depósito ocasionan problemas de funcionamiento.
- Asegúrese de que el combustible esté bien mezclado sacudiendo el recipiente antes de llenar el depósito.

Precauciones al agregar productos químicos

- Antes de llenar el depósito con productos químicos, asegúrese de que la válvula de grifo se encuentre en posición de reposo.
- Tras agregar los productos químicos, apriete firmemente el tapón del depósito. Si no se aprieta por completo, el tapón puede aflojarse durante la pulverización y esto aumenta el riesgo de exposición física a productos químicos.

Precaución al arrancar el motor

- Mantenga a los niños, animales, etc., bien alejados al arrancar el motor y pulverizar.

Precauciones al pulverizar

- La ropa de protección suele caracterizarse por ofrecer una mala ventilación, lo cual supone un esfuerzo físico mayor y aumenta el riesgo de sufrir un golpe de calor u otra afección si usa el producto durante mucho tiempo a altas temperaturas. Evite pulverizar en días calurosos; intente trabajar a primera hora de la mañana o a última hora de la tarde, ya que las temperaturas son algo más bajas y el viento menos fuerte.
- Al comenzar a trabajar, preste atención al tiempo de pulverización, a la dirección del viento, etc., para evitar molestias por ruido y peligros por los productos químicos a los residentes, transeúntes, cultivos, etc.
- Al pulverizar, sujete bien el mango en todo momento y no dirija la boquilla hacia las personas o animales.
- Al pulverizar, observe la dirección del viento y sitúese contra el viento para evitar pulverizar los productos químicos sobre usted.
- Si empieza a notar la más mínima molestia al pulverizar, acuda a un médico de inmediato. Al acudir al médico, indíquele el nombre del producto químico que está usando, las condiciones de uso, etc.
- Si el pulverizador se inclina, el producto químico puede salirse por los orificios de ventilación del tapón. Al pulverizar, mantenga en todo momento una posición firme y equilibrada.

- No toque la bujía ni los cables de la bujía con el motor en marcha; de lo contrario, podría sufrir una descarga eléctrica.



- No toque el silenciador, la bujía u otras piezas de metal con las manos descubiertas mientras el motor esté en marcha o inmediatamente después de parar el motor; de lo contrario, podría sufrir quemaduras debido a las altas temperaturas.



Precauciones tras pulverizar

- Guarde de forma segura y fuera del alcance de los niños los productos químicos que no haya utilizado.
- No se deshaga sin más de los envases vacíos de productos químicos; deséchelos de forma segura incinerándolos, enterrándolos o aplicando un método similar. Además, adopte las medidas pertinentes con el agua utilizada para limpiar las herramientas de pulverización para evitar cualquier peligro.
- Revise a fondo y prepare la ropa de protección, máscaras, guantes y cualquier otro equipo de protección para la próxima sesión.
- Una vez finalizado el trabajo y tras guardar los productos químicos y las herramientas de pulverización, dúchese o lávese bien las manos, los pies, la cara, etc., con jabón y enjuáguese la boca.
- Cámbiese de ropa, incluida la ropa interior, y lávela bien. No guarde la ropa utilizada durante la pulverización para usarla el día siguiente.
- Después de pulverizar, no ingiera demasiado alcohol y váyase pronto a la cama para descansar bien. Si nota la más mínima molestia, acuda a un médico de inmediato.

Otras precauciones

- Si efectúa labores de pulverización durante un período prolongado, sométase a un chequeo médico periódico.
- La pulverización debe planificarse adecuadamente: mantenga un registro diario con la fecha y la hora de pulverización, los productos químicos utilizados, las plagas tratadas, el contenido del trabajo, la duración del trabajo y otra información.
- Tenga en cuenta los siguientes puntos al seleccionar o utilizar el equipo de protección.
 - A. Ropa de protección. Elija ropa fresca e impermeable que ventile bien. Utilice también elementos que le ayuden a pulverizar de manera cómoda y segura.
 - B. Capucha para pulverizar. Utilice una capucha con visera impermeable que proteja el cuello y los hombros.
 - C. Guantes. Utilice guantes que impidan el paso de productos químicos y que no resbalen aunque sude mientras trabaja.
 - D. Delantal de goma. Si mezcla productos químicos, utilice un delantal largo, grueso y ancho que evite el paso de salpicaduras de productos químicos.
 - E. Gafas protectoras, máscara, etc. Seleccione unas gafas protectoras, una máscara, unas botas de goma, un sistema de limpieza de ojos, una crema protectora, etc., adecuados según las normativas y recomendaciones de las organizaciones encargadas de velar por la seguridad en los trabajos agrícolas.



Precauciones de mantenimiento

- Para mantener la funcionalidad del producto, lleve a cabo de forma periódica las inspecciones de mantenimiento indicadas en este manual. Si es necesario llevar a cabo labores de sustitución o mantenimiento no indicadas en este manual, consulte al proveedor del producto o al distribuidor Husqvarna más cercano.
- No deje el motor en marcha mientras lleva a cabo labores de inspección o mantenimiento.
- No modifique el pulverizador ni desmonte el motor. Esto podría provocar averías y accidentes graves durante el funcionamiento.
- No toque el silenciador ni la bujía con las manos descubiertas inmediatamente después de parar el motor. Podría sufrir quemaduras debido a las altas temperaturas.



- Al usar piezas de repuesto, seleccione piezas originales de Husqvarna o marcas recomendadas por Husqvarna.

Mantenimiento de las etiquetas

1. Las etiquetas de advertencia deben estar limpias y en perfectas condiciones.
2. Si las etiquetas de advertencia se ensucian o desprenden, solicite unas nuevas al proveedor y cámbielas.
3. Al colocar etiquetas nuevas, limpie la suciedad y la humedad.

MONTAJE

Montaje del pulverizador

1. Conecte el conjunto de la manguera pulverizadora y la salida de la bomba.
2. Conecte el conjunto de la manguera pulverizadora y las varillas de pulverización.
3. Instale y ajuste el conjunto de las correas de la unidad.

Conexión del conjunto de la manguera pulverizadora y la salida de la bomba

1. Fije la manguera pulverizadora a la salida de la bomba (1); para ello, apriete la tuerca de mariposa (2). Apriete a mano ya que si aprieta en exceso, los racores de la manguera pueden resultar dañados.

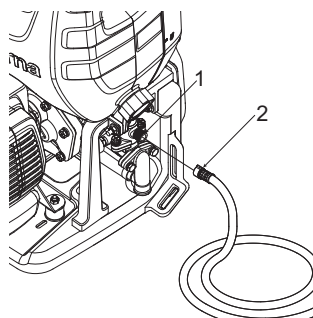

Conexión del conjunto de la manguera pulverizadora y las varillas de pulverización

1. Varilla de pulverización de 3 boquillas: Enrosque la varilla de extensión (4) en la válvula de grifo (3). Enrosque el adaptador de boquilla ISO (5) en la varilla de extensión (4). Enrosque la varilla de pulverización de 3 boquillas (6) el adaptador de boquilla ISO (5). Asegúrese de que todas las conexiones estén bien fijadas. Apriete a mano solamente.
2. Varilla de una sola boquilla: Enrosque la varilla de una sola boquilla (7) en la válvula de grifo (3). Asegúrese de que la conexión es firme. La varilla de una sola boquilla está equipada con un mecanismo de ajuste de flujo. Apriete a mano solamente.

NOTA

- Si se produce en los racores de la varilla de una sola boquilla (7), vuelva a apretar los racores con una llave o herramienta similar.

3. Tras conectar el conjunto de la manguera pulverizadora a la varilla de pulverización, inspeccione y compruebe que todas las conexiones del conjunto de la manguera pulverizadora, como las juntas (8), la válvula de grifo (9), el mango (10), la manguera pulverizadora (11) y el mango trasero (12), estén firmemente apretadas (a mano solamente).

NOTA

- Utilice el mango trasero (12) para ajustar el volumen y la distancia de pulverización.

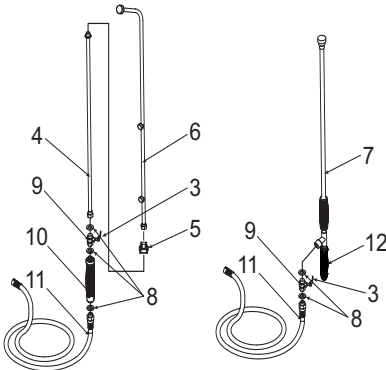

Instalación y ajuste del conjunto de las correas de la unidad

1. Enganche el clip del arnés (13) en el ojal de sujeción (15).

2. Pase la correa del arnés (14) por encima del hombro.
3. Ajuste la longitud de la correa hasta obtener una posición cómoda y equilibrada.

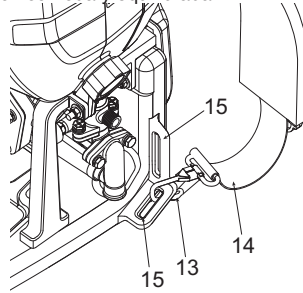

NOTA

- Seleccione un ojal de sujeción (15) diferente en función de su altura. Establezca la posición que le resulte más cómoda. Lista de comprobación antes de arrancar el pulverizador

IMPORTANTE

- Antes de arrancar el motor, retire la etiqueta de la bomba de cambios. El orificio situado debajo de la etiqueta es una presión de aire, el equilibrio del orificio. Si no retira la etiqueta, puede causar desgaste anormal de presión y el aceite de engranaje que no haya fugas.

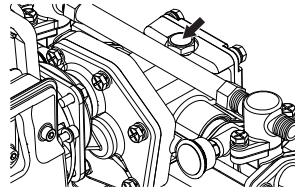

Revise el conjunto de la unidad para comprobar si ha efectuado todo lo siguiente:

1. Asegúrese de leer los apartados relativos al funcionamiento y a la seguridad del usuario antes de usar el pulverizador.
2. Compruebe que las conexiones de la manguera y otras, como la del conjunto de la manguera pulverizadora, estén bien apretadas.
3. Compruebe que las mangueras no presenten dobleces, cortes ni daños.

ADVERTENCIA

- El conjunto de la manguera pulverizadora y los racores son componentes importantes para la seguridad del producto. Utilice únicamente mangueras y racores originales recomendados por el fabricante.

COMBUSTIBLE

▲ ADVERTENCIA

- La gasolina es muy inflamable. No fume ni acerque llamas o chispas al combustible. Asegúrese de parar el motor y deje que se enfríe antes de repostar. Seleccione un lugar despejado y al aire libre para repostar y aléjese al menos 3 m (10 ft) del punto de repostaje antes de arrancar el motor.



- Los motores Husqvarna se lubrican con aceite especialmente desarrollado para motores de gasolina de 2 tiempos refrigerados por aire. Si no dispone de aceite Husqvarna, use un aceite de calidad con propiedades antioxidantes específico para motores de 2 tiempos refrigerados por aire (ACEITE DE GRADO JASO FC o ACEITE DE GRADO ISO EGC).
- No utilice aceite mezclado BIA o TCW (para motores de 2 tiempos refrigerados por agua).



- **PROPORCIÓN DE MEZCLA RECOMENDADA:**
 - A. GASOLINA 50: ACEITE 1 (si se usa aceite original Husqvarna)
 - B. GASOLINA 25: ACEITE 1 (si se usa otro aceite)
- Estos motores están homologados para funcionar con gasolina sin plomo.
- Asegúrese de utilizar gasolina con un octanaje mínimo de 89 RON (EE. UU./Canadá: 87 AL).
- Es posible usar gasolina con hasta un 10 % de etanol (gasohol) o hasta un 15 % de MTBE (éter metil tert-butilico).
- Si se utiliza gasolina con un octanaje inferior al indicado, existe el riesgo de que la temperatura del motor suba y el motor sufra problemas como el gripado.
- Se recomienda el uso de gasolina sin plomo limpia y nueva para reducir la contaminación del aire y preservar el entorno y la salud.
- Los aceites o gasolinas de mala calidad pueden dañar los aros de sellado, los conductos de combustible o el depósito de combustible del motor.

Mezcla de combustible

▲ ADVERTENCIA

- Observe si es necesario agitar.
1. Mida las cantidades de gasolina y aceite que debe mezclar.
 2. Añada un poco de gasolina en un recipiente de combustible limpio y homologado.
 3. Vierta todo el aceite y agítelo bien.
 4. Vierta el resto de gasolina y agite la mezcla de nuevo durante al menos un minuto. Debido a los componentes, algunos aceites son más difíciles de agitar; para garantizar una larga vida útil del motor, es necesario agitar correctamente el producto. Tenga en cuenta que si no se agita el producto lo suficiente, aumenta el riesgo de que el motor se gripe antes debido a la obtención de una mezcla anormalmente pobre.
 5. Señalice debidamente el exterior del recipiente para evitar mezclarlo con gasolina u otros recipientes.
 6. Indique el contenido en el exterior del recipiente para facilitar su identificación.

Repostaje de la unidad

1. Desensrosque y extraiga el tapón de combustible. Apoye el tapón en una superficie sin polvo.
2. Añada combustible en el depósito hasta alcanzar un 80 % de su capacidad total.
3. Apriete firmemente el tapón de combustible y limpie cualquier derrame en la unidad.

▲ ADVERTENCIA

1. Seleccione un lugar despejado para repostar.
2. Aléjese al menos 3 metros (10 ft) del punto de repostaje antes de arrancar el motor.
3. Pare el motor antes de repostar la unidad. A continuación, agite bien la mezcla de gasolina del recipiente.

PARA PROLONGAR LA VIDA ÚTIL DEL MOTOR, EVITE LO SIGUIENTE:

1. **COMBUSTIBLE SIN ACEITE (SOLO GASOLINA):** provocará rápidamente daños graves en los componentes internos del motor.
2. **GASOHOL:** puede deteriorar las piezas de goma o plástico y perjudicar la lubricación del motor.
3. **ACEITE PARA MOTORES DE 4 TIEMPOS:** puede provocar la carbonización de la bujía, la obstrucción de la lumbrera de escape o que se atasque el segmento de pistón.
4. Los combustibles mezclados que se han dejado de usar durante un periodo de un mes o más pueden obstruir el carburador o provocar que el motor no logre funcionar correctamente.
5. Si va a almacenar el producto durante mucho tiempo, limpie el depósito de combustible después de vaciarlo. A continuación, active el motor y extraiga la mezcla de combustible del carburador.
6. Si va a desechar el recipiente de la mezcla de aceite usado, hágalo en un centro autorizado.

NOTA

- Para obtener información sobre el cumplimiento de los requisitos de garantía, lea detenidamente la descripción del apartado Garantía limitada. Además, el desgaste normal y los cambios del producto que no afecten a su funcionalidad no están cubiertos por la garantía. Tenga en cuenta también que si no se respeta la mezcla de gasolina descrita en el presente manual de instrucciones, la garantía no tendría validez.

AGREGAR LOS PRODUCTOS QUÍMICOS

ADVERTENCIA

- Las sustancias químicas deben manipularse correctamente, respetando las precauciones indicadas en el envase. Algunas sustancias químicas son muy peligrosas para las personas y los animales; si se manipulan de forma incorrecta, pueden producirse accidentes por envenenamiento graves o incluso mortales.
- Cuando no se estén utilizando, los envases con productos químicos deben guardarse separados de otros envases y fuera del alcance de los niños.

IMPORTANTE

- No llene el depósito del pulverizador con líquido sin diluir. De lo contrario, la junta y las válvulas podrían perder su durabilidad.

- No llene el depósito del pulverizador con líquido con partículas gruesas como caldo bordelés o polisulfuro de calcio. Esto reducirá la vida útil de la máquina.

Procedimiento de llenado

1. Utilice un cubo u otro recipiente adecuado para diluir el producto químico en la medida necesaria.
2. Sitúe el pulverizador en una superficie lisa y estable y quite el tapón del depósito del pulverizador.
3. Al llenar el depósito, haga pasar el producto químico por el colador (a).
4. Cuando termine de llenarlo, apriete firmemente el tapón.

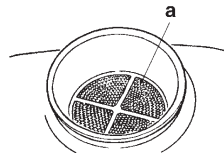

FUNCIONAMIENTO

▲ ADVERTENCIA

- Altamente inflamable. Al repostar, pare el motor y aléjelo de cualquier fuente de llamas.
- Tras llenar el depósito (2) con combustible, apriete firmemente el tapón (1).

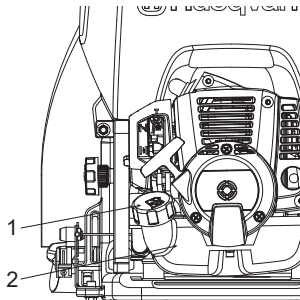

Arranque del motor

❗ IMPORTANTE

- Antes de arrancar el motor, asegúrese de que la válvula de grifo (3) esté en la posición inicial. Es peligroso arrancar con la válvula de grifo accionada, ya que la boquilla puede empezar a pulverizar el producto químico en cuanto el motor arranque.

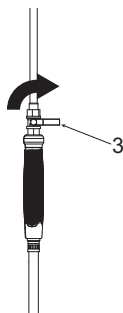

- Para arrancar el motor, sitúe el pulverizador en una superficie o plataforma lisa y estable. Si el pulverizador no está estabilizado, la reacción que se produce al arrancar puede provocar su caída.

❗ IMPORTANTE

- No mantenga el motor en marcha si se agotan el agua o el producto químico en el depósito. Si el motor funciona en vacío, la bomba de pulverización puede averiarse.
- Asegúrese de que el nivel de aceite de engranajes alcance la mitad de la mirilla (5). Si el nivel es bajo, afloje el perno superior (4) y agregue aceite de engranajes. (SAE40CC)

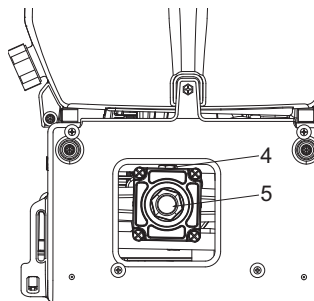

1. Presione con el dedo varias veces el cebador (6) situado en la parte inferior del carburador hasta que el combustible empiece a fluir a través del tubo transparente.

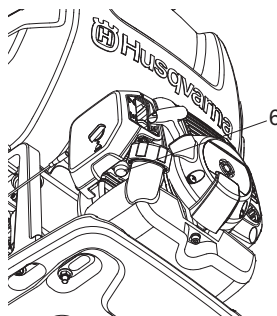

📖 NOTA

- No es necesario accionar el cebador si vuelve a arrancar el motor justo después de pararlo siempre que quede combustible en el depósito.
2. Levante la palanca del estrangulador (7) situada a la derecha del purificador de aire para colocarla en la posición "closed" (cerrado).

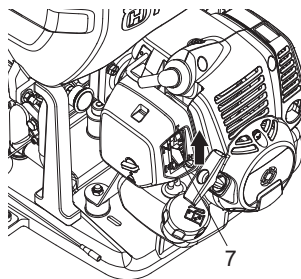

NOTA

- Al volver a arrancar inmediatamente después de parar el motor, sitúe la palanca del estrangulador en la posición "open" (abierto).
3. Ajuste el mando de regulación de presión (8) en función de las condiciones de pulverización. El mando de regulación de presión sirve para controlar la presión que la bomba generará. Al establecerse, el exceso de presión se devuelve al suministro del depósito para garantizar una presión de salida máxima en la varilla. Para ajustar la presión, siga estos pasos:
 - Gire hacia la derecha para aumentar la presión o hacia la izquierda para disminuir la presión.
 - Para bloquear el mando de regulación de presión, apriete la placa de bloqueo de presión (9) hacia la derecha.

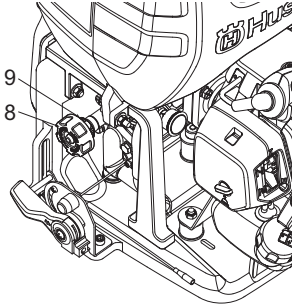
**IMPORTANTE**

- La presión se configura correctamente antes de entregar el producto; no modifique la presión a menos que sea necesario.
4. Coloque el pulverizador en un lugar estable; tire de la palanca de arranque con la mano derecha mientras sujeta el depósito del pulverizador con la mano izquierda. Primero, tire suavemente de la palanca de arranque; luego, cuando note cierta resistencia, tire con fuerza y rapidez.

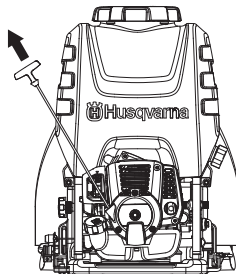
**IMPORTANTE**

- No tire de la cuerda de arranque por completo ni suelte la palanca de arranque de tal forma que la cuerda devuelva a su posición inicial ya que esto puede provocar averías en el sistema de arranque.
5. Una vez que haya arrancado el motor, abra gradualmente la palanca del estrangulador (7) y caliente el motor a baja velocidad durante 1-2 minutos.

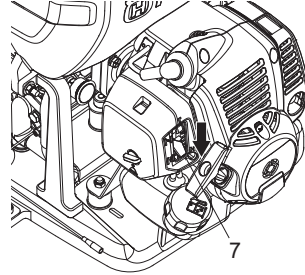
**IMPORTANTE**

- Si se tira varias veces seguidas de la cuerda con el estrangulador cerrado, el motor puede ahogarse y no arrancar. En ese caso, quite en primer lugar la bujía y seque los electrodos; a continuación, repita el procedimiento de arranque.

Para parar el motor**ADVERTENCIA**

- Detenga el motor inmediatamente en caso de emergencia.
1. Baje la palanca del acelerador (12) completamente y deje que el motor se enfríe durante 1-2 minutos a baja velocidad.
 2. Mantenga pulsado el botón de parada (11) situado en el lado izquierdo del bastidor del pulverizador hasta que el motor se pare por completo.

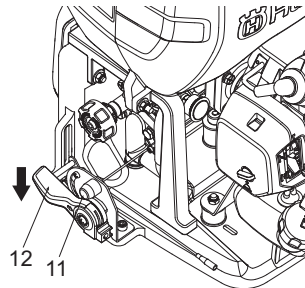

ⓘ IMPORTANTE

- Salvo en caso de emergencia, no pare el motor mientras se tira del acelerador.

Pulverización**⚠ ADVERTENCIA**

- Use el producto de forma adecuada, teniendo en cuenta las precauciones descritas en este manual.
- Antes de colgarse el pulverizador sobre la espalda, compruebe que el tapón del depósito del pulverizador y el tapón del depósito de combustible estén bien cerrados.
- Al pulverizar, no apunte con la boquilla hacia su rostro ni hacia otras personas, animales, etc.
- Si el pulverizador se inclina demasiado, el producto químico o el combustible pueden salirse por los orificios de ventilación del tapón. Durante su uso, intente mantener siempre una postura erguida.

ⓘ IMPORTANTE

- Si el depósito del pulverizador se queda vacío al pulverizar, reduzca el régimen del motor al mínimo de inmediato. Si el motor funciona en vacío, la bomba de pulverización puede averiarse.
- Evite el uso de boquillas múltiples, boquillas a chorro u otro tipo de boquillas que proporcionen un alto volumen de pulverización ya que la eficiencia de pulverización puede verse perjudicada debido a una presión insuficiente.

Procedimiento de pulverización

1. Arranque el motor.
2. Cuélguese el pulverizador sobre la espalda.
3. Ajuste la correa de transporte a la longitud adecuada para el transporte.
4. Aumente el régimen del motor.
5. Abra la válvula de grifo (3). El producto químico empezará a salir por la boquilla en forma de neblina.
6. Cuando termine de trabajar, cierre la válvula de grifo (3) completamente y reduzca el régimen del motor.

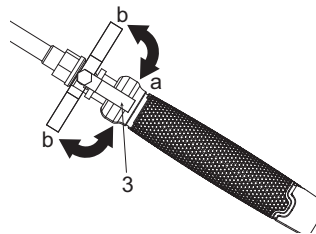

a. Abierto
b. Cerrado

Limpeza después de la pulverización

1. Afloje el tapón de drenaje de líquido, transfiera el producto químico que quede en el depósito a un recipiente adecuado, y proceda de la manera adecuada teniendo presente en todo momento la seguridad.

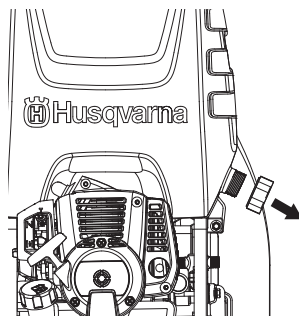

2. Vierta 5 litros de agua limpia en el depósito del pulverizador, pulverícela por la boquilla durante 2-3 minutos y, a continuación, vacíe el agua que quede en el depósito.

MANTENIMIENTO

⚠ ADVERTENCIA

- Asegúrese de que el motor se ha parado y enfriado antes de realizar cualquier trabajo de mantenimiento en la máquina. El contacto con el silenciador caliente puede provocar daños personales.
- No modifique el pulverizador ni desmonte el motor.
- Cuando cambie alguna pieza, utilice piezas originales de Husqvarna o piezas recomendadas.

Comprobación del purificador de aire

- Tras 25 horas de funcionamiento, quite la cubierta del purificador de aire (1) e inspeccione el purificador de aire (2). Si está muy sucio, lávelo con cuidado en agua templada con detergente neutro, séquelo bien y vuelva a colocarlo en posición original.
- Si el purificador de aire (2) está deformado o dañado, cámbielo por uno nuevo.

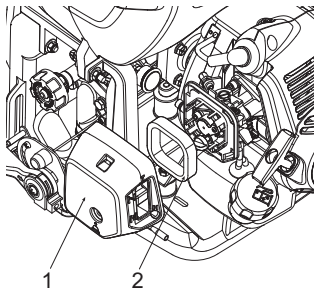

ⓘ IMPORTANTE

- Si el purificador de aire está obstruido, la eficiencia del motor se verá reducida. Además, el interior del motor sufrirá un desgaste anormal si se utiliza el producto sin el filtro o si se utiliza constantemente con un filtro dañado o deformado.

Comprobación del filtro de combustible

- Tras 25 horas de funcionamiento, vacíe el depósito de combustible, desmonte el filtro de combustible (3) del depósito y retire cualquier resto de suciedad. Si el filtro está muy obstruido, cámbielo por uno nuevo.

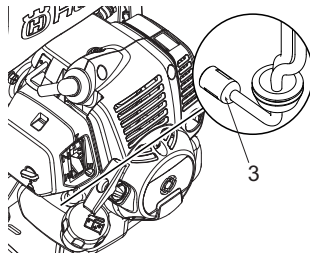

ⓘ IMPORTANTE

- Si el filtro de combustible está obstruido, es posible que el régimen del motor se limite o que se produzcan fluctuaciones en él.
- Si el motor funciona sin filtro de combustible, se acumulará suciedad en el carburador y se averiará.

Comprobación de la bujía

⚠ ADVERTENCIA

- No toque la bujía con las manos descubiertas inmediatamente después de utilizar el producto, ya que puede sufrir quemaduras debido a las altas temperaturas.



- Tras 25 horas de funcionamiento, desmonte la bujía y quite la suciedad de los electrodos con un cepillo de alambre o similar.
- La distancia entre los electrodos correcta es de entre 0,6 y 0,7 mm.
- Al cambiar las bujías, utilice productos recomendados.

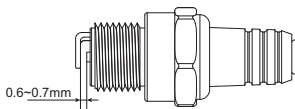

❗ IMPORTANTE

- Si se absorbe demasiado combustible o se utiliza aceite de mala calidad, los electrodos de la bujía se ensuciarán y será más difícil arrancar el motor.
- Si usa una bujía diferente a la recomendada, el motor no funcionará correctamente o se recalentará y resultará dañado.
- Para instalar la bujía, primero apriétela a mano y, a continuación, apriétela un cuarto de vuelta más con una llave de cubo.

PAR DE APRIETE: 14,7 a 21,6 N·m
(150 a 220 kgf·cm)

Ajuste del régimen del motor

- El motor se ajusta de fábrica, no obstante, después de varios usos, puede que sea necesario volver a ajustarlo o revisarlo. Para obtener información sobre labores de inspección y mantenimiento distintas a las indicadas a continuación, consulte al proveedor original.

Ajuste del régimen de ralentí

- Si el motor se cala o la bomba sigue funcionando a ralentí y con la palanca del acelerador en la posición más baja, ajuste de nuevo el régimen del motor con el dispositivo de ajuste del régimen de ralentí (4) situado a la izquierda del carburador.

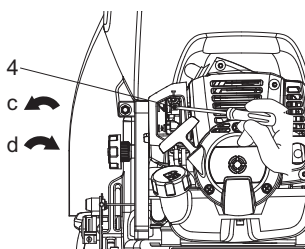

- c. Reducir régimen
d. Aumentar régimen

Gire el tornillo de ajuste de ralentí:

- Hacia la izquierda para reducir el régimen del motor
- Hacia la derecha para aumentar el régimen del motor

📖 NOTA

- Caliente el motor antes de ajustar el régimen de ralentí.

Ajuste del juego del cable del acelerador

- El juego del cable del acelerador debe oscilar entre 1 y 2 mm.
- Sujete con los dedos el cable del acelerador en el extremo del carburador y tire un poco de él después de devolver por completo a su posición inicial la palanca del acelerador.

- Vuelva a ajustar la posición de la tuerca de retención del cable (6) si el juego es excesivo o insuficiente.
- Afloje la contratuerca (5) y gire la tuerca de retención del cable (6) hacia la derecha (apretar) para aumentar el juego o hacia la izquierda (aflojar) para reducirlo.
- Fije la tuerca de retención del cable; para ello, apriete la contratuerca después de efectuar el ajuste.

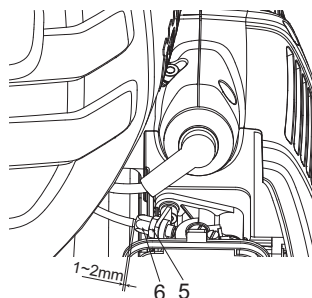
**Comprobación de la boquilla de pulverización**

Si la boquilla de pulverización está obstruida, la presión y el flujo de pulverización pueden disminuir. El exceso de presión regresará al depósito del pulverizador.

Para corregir el problema, limpie de inmediato la punta de pulverización

con arreglo a estas instrucciones:

1. Pare el motor y baje la unidad de la espalda del usuario.
2. Desconecte la varilla de pulverización del conjunto de la manguera pulverizadora.
3. Para retirar la tapa de la boquilla (7/9), gírela hacia la izquierda.
4. Inspeccione y limpie la punta de pulverización (8/10) y el colador de metal (11) de la varilla de pulverización de 3 boquillas para eliminar las partículas extrañas que estén obstruyendo la boquilla de pulverización. Sustituya si presenta daños.

5. Vuelva a colocar la tapa de la boquilla y la varilla de pulverización en el conjunto de la manguera pulverizadora (apriete a mano).

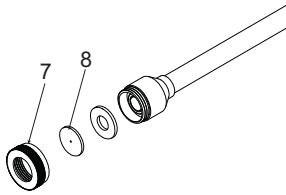

Varilla de pulverización de una boquilla

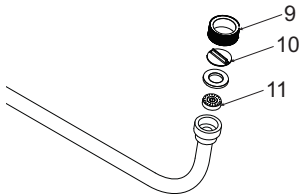

Varilla de pulverización de 3 boquillas

Comprobación del nivel de aceite de la bomba

Revise el nivel de aceite antes de cada uso.

1. Asegúrese de que el pulverizador está en una superficie nivelada.
2. Para acceder a la parte posterior de la bomba, solo tiene que desabrochar la parte superior del soporte para la espalda.
3. El nivel de aceite debe alcanzar 1/3-1/2 del total (aproximadamente 100 ml) en la mirilla.
4. Vuelva a colocar y a abrochar el soporte para la espalda antes de usar el producto.

NOTA

- No realice labores de mantenimiento del aceite de la bomba.
- La bomba se entrega sellada y lubricada de fábrica. Si es necesario añadir aceite, consulte a un distribuidor o centro de servicio autorizados.

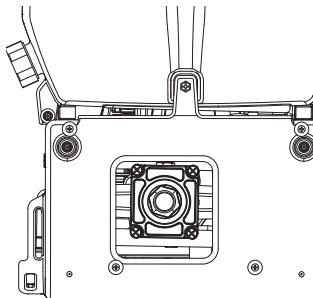

Comprobación del silenciador

⚠ ADVERTENCIA

- Inspeccione periódicamente si los elementos de fijación del silenciador están sueltos, o si este presenta daños o corrosión. Si detecta cualquier indicio de fuga de escape, deje de usar la máquina de inmediato y repárela.
- De lo contrario, podría producirse un incendio en el motor.

Repita los procedimientos cada 100 horas de funcionamiento

1. Extraiga el silenciador, introduzca un destornillador en el conducto de ventilación y limpie la acumulación de carbonilla. Limpie también la acumulación de carbonilla de la salida de escape del silenciador y de la lumbrera de escape del cilindro.
2. Apriete todos los tornillos, pernos y racores.
3. Compruebe si se ha introducido aceite o grasa entre el revestimiento del embrague y el tambor y, en caso de que así sea, límpiolo con gasolina sin aceite y sin plomo.



Comprobación del ventilador de refrigeración de aire

⚠ ADVERTENCIA

- No toque el cilindro, el silenciador ni la bujía con las manos descubiertas inmediatamente después de parar el motor. El motor puede calentarse mucho durante su funcionamiento y puede provocar quemaduras graves.
- Al revisar la máquina antes de su uso para verificar que se encuentra en buen estado, inspeccione la zona alrededor del silenciador y retire las astillas de madera u hojas que se hayan adherido al producto. De lo contrario, el silenciador podría recalentarse y esto, a su vez, provocar un incendio en el motor. Asegúrese de que el silenciador esté limpio y no tenga astillas, hojas ni otros residuos antes de usar el producto.

- Compruebe la salida de refrigeración del aire de admisión y la zona alrededor de las aletas de refrigeración del cilindro tras 25 horas de uso para verificar si están obstruidas. Tenga en cuenta que es necesario retirar la cubierta superior y la cubierta inferior para poder ver la parte superior del cilindro.

❗ IMPORTANTE

- Si la zona alrededor de la salida de refrigeración del aire de admisión (12) o entre las aletas del cilindro se atasca con residuos y se obstruye, el motor podría recalentarse y esto, a su vez, provocar la avería mecánica del producto.

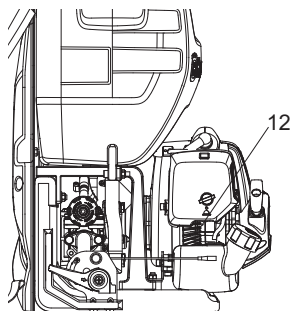

Cambio del aceite de engranajes

- Tras las primeras 25 horas de uso, cambie el aceite de engranajes. A continuación, cámbielo cada 100 horas de uso (SAE90, 100 ml).

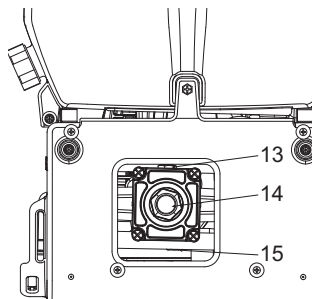

- (13) Perno superior
- (14) Mirilla
- (15) Perno de drenaje

Comprobación de las boquillas de engrase

- Abra el tapón superior (16) de la boquilla de engrase y revise la cantidad de grasa. Añada grasa si su nivel ha bajado.

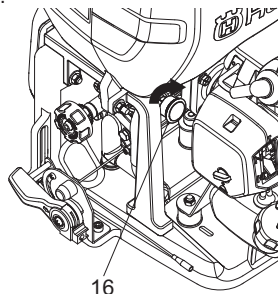

Procedimiento de mantenimiento	Diario	Semanal	Mensual	Nota
General				
Inspeccione toda la unidad en busca de daños, fugas o derrames	√			
Inspeccione todos los elementos de fijación a los que pueda acceder fácilmente	√			Apriete o sustituya si es necesario
Inspeccione todos los tornillos, tuercas y pernos	√			Apriete o sustituya si es necesario. No se incluyen los tornillos de ajuste.
Revise las mangueras y racores	√			
Elimine los residuos	√			
Motor				
Inspeccione y limpie el depósito de combustible		√		
Inspeccione y limpie el filtro de combustible		√		
Inspeccione y limpie el purificador de aire		√		
Compruebe el funcionamiento de la palanca del acelerador y el interruptor de parada	√			
Vacíe el depósito de combustible	√			
Aplique grasa al émbolo	√			
Limpie o vuelva a ajustar la distancia entre los electrodos de la bujía		√		Asegúrese de que la distancia esté comprendida entre 0,6 y 0,7 mm (0,025 in). Sustituya si es necesario
Inspeccione el silenciador en busca de daños		√		Sustituya si es necesario
Limpie el silenciador y la lumbrera de escape del cilindro			√	
Limpie las aletas del cilindro y el ventilador de refrigeración del aire de admisión			√	
Depósito del pulverizador y boquillas de pulverización				
Revise y limpie el colador del depósito del pulverizador	√			Limpie en caso de obstrucción. Limpie en caso de daños o desgaste
Vacíe y limpie el depósito del pulverizador	√			
Revise las boquillas de pulverización	√			

Procedimiento de mantenimiento	Diario	Semanal	Mensual	Nota
Bomba				
Revise el nivel de la bomba de aceite			√	
Cambie el aceite de engranajes			√	
Revise las boquillas de engrase		√		Rellene si es necesario

ELIMINACIÓN Y ALMACENAMIENTO

Eliminación

Asegúrese de cumplir la normativa local cuando elimine la máquina, el combustible o el aceite.

Almacenamiento

▲ ADVERTENCIA

- Al vaciar el combustible, tenga cuidado de no derramarlo. Si el combustible se derrama, límpielo a fondo. Asimismo, asegúrese de cerrar bien el tapón del recipiente de almacenamiento.

ⓘ IMPORTANTE

- Si el combustible se deja en el motor durante periodos prolongados, el interior del carburador puede obstruirse y se pueden producir averías en el motor (arranque difícil y potencia insuficiente).
- Durante el almacenamiento, afloje un poco el tapón del depósito del producto químico. Si se enrosca demasiado, la junta puede deformarse.

Cuando acabe con todos los procedimientos de trabajo y si tiene previsto no utilizar de nuevo el producto durante un periodo prolongado, lleve a cabo estas operaciones previas al almacenamiento para evitar problemas provocados por el paso del tiempo.

- Limpie el depósito de producto químico y la boquilla (consulte la página 13).
- Retire la suciedad del pulverizador, revíselo en busca de daños o componentes flojos y, en caso de detectar cualquier anomalía, solúcelos para dejar la máquina en perfectas condiciones para la próxima vez que la utilice.
- Vacíe el depósito de combustible.

- Arranque el motor y déjelo a ralentí hasta que se agote todo el combustible presente dentro del carburador y el motor se detenga por sí solo.
- Retire la bujía y vierta unas gotas (de 1 a 2 ml) de aceite de motor de 2 tiempos en el motor. Después de tirar de la cuerda 2 o 3 veces, vuelva a colocar la bujía en su posición original y detenga el motor en la posición de compresión.
- Lubrique la palanca del acelerador y otras piezas metálicas con aceite anticorrosivo, tape el pulverizador y guárdelo en un recinto cerrado cuyo nivel de humedad sea bajo.

ⓘ IMPORTANTE

- Mantenga la alcachofa en posición vertical cuando usted no lo use y guardarlo. Si el terminal no está en posición vertical, caja de fugas de aceite puede ocurrir desde el equilibrio de presión orificio de la caja de cambios de la bomba.

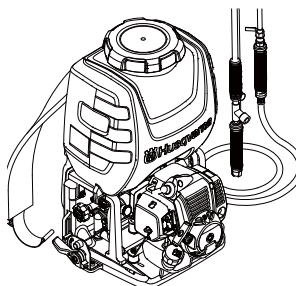

RESOLUCIÓN DE PROBLEMAS

Problema	Posibles causas	Solución
El motor no arranca.	Electrodo de la bujía mojado o sucio	Limpie o cambie la bujía
	Grietas en el aislante de la bujía	Cambie la bujía
	Distancia entre los electrodos de la bujía incorrecta	Ajuste la distancia a 0,6-0,7 mm
	Motor ahogado	Haga girar el motor con el estrangulador abierto y el acelerador accionado al máximo para retirar el exceso de combustible
	Combustible deteriorado o incorrecto	Vacíe el depósito y utilice una mezcla correcta de aceite y combustible
	No hay combustible en el depósito	Reposte con la mezcla correcta de aceite y combustible
Potencia insuficiente	Purificador de aire obstruido	Limpie y lubrique el purificador de aire
	Conducto de combustible obstruido	Póngase en contacto con el centro de servicio o consulte a un distribuidor autorizado
	Acumulación de carbonilla en el silenciador	Póngase en contacto con el centro de servicio o consulte a un distribuidor autorizado
	Uso de combustible deteriorado o incorrecto	Vacíe el depósito y utilice una mezcla correcta de aceite y combustible
	Agarrotamiento del pistón	Póngase en contacto con el centro de servicio o consulte a un distribuidor autorizado
	Uso excesivo de la máquina	Use la máquina correctamente, no la sobrecargue
El motor se para cuando está en marcha	Se ha golpeado el interruptor	Vuelva a arrancar el motor
	Cortocircuito en la bujía	Limpie o cambie la bujía
	Pistón rayado	Póngase en contacto con el centro de servicio o consulte a un distribuidor autorizado
	Depósito de combustible vacío	Reposte con la mezcla correcta de aceite y combustible
	Carburador o depósito de combustible obstruidos	Póngase en contacto con el centro de servicio o consulte a un distribuidor autorizado
Es difícil parar el motor	Cable de parada desconectado del interruptor	Fije el cable de parada al interruptor
	Motor sobrecalentado	Póngase en contacto con el centro de servicio o consulte a un distribuidor autorizado
Cuerpo principal de la unidad	Monturas de la bomba o el motor sueltas	Apriete de nuevo los tornillos de las monturas de la bomba o el motor
	Fuga en el depósito	Póngase en contacto con el centro de servicio o consulte a un distribuidor autorizado
	Fuga en las conexiones de los tubos	Vuelva a apretar la presilla de la manguera o cámbiela si está dañada

Problema	Posibles causas	Solución
La bomba no pulveriza	No hay producto químico diluido en el depósito del pulverizador	Llene el depósito del pulverizador
	Válvulas de la bomba obstruidas	Póngase en contacto con el centro de servicio o consulte a un distribuidor autorizado
	Válvula de grifo obstruida	Limpie la válvula de grifo o cámbiela
	Ajuste de presión incorrecto (demasiado bajo)	Ajuste el mando de regulación de presión
	La bomba está desgastada o dañada	Póngase en contacto con el centro de servicio o consulte a un distribuidor autorizado
	Boquilla de la varilla de pulverización obstruida	Limpie la boquilla
Presión de pulverización insuficiente	Ajuste demasiado bajo de la presión o la velocidad de la bomba	Ajuste la velocidad de la bomba y el mando de regulación de presión
	Boquilla de la varilla de pulverización obstruida	Limpie la boquilla
	Empaquetaduras en V o juntas de la bomba dañadas o desgastadas	Póngase en contacto con el centro de servicio o consulte a un distribuidor autorizado
	Válvulas unidireccionales de la bomba obstruidas	Póngase en contacto con el centro de servicio o consulte a un distribuidor autorizado
	Deslizamiento del embrague	Cambie el embrague
	Lubricación insuficiente	Aplique grasa al émbolo
	Rotura de la manguera pulverizadora	Póngase en contacto con el centro de servicio o consulte a un distribuidor autorizado
	Boquilla de la varilla de pulverización desgastada o dañada	Póngase en contacto con el centro de servicio o consulte a un distribuidor autorizado

Si persisten los problemas de funcionamiento, póngase en contacto con el centro de servicio o distribuidor autorizados más cercanos.

DATOS TÉCNICOS

Modelo de producto		321S15	321S25
Bomba	Tipo	De émbolo	
	Presión de funcionamiento (MPa) *	1,5-3,0	
	Presión máxima (MPa) *	3,5	
	Flujo máximo de funcionamiento (l/min) *	7	
Motor	Tipo	Motor de gasolina monocilíndrico de 2 tiempos con refrigeración por aire	
	Cilindrada del motor (cc)	25,4	
	Potencia máxima/régimen (kW/rpm) *	0,75 /7000	
	Régimen de funcionamiento del motor (rpm) **	7000	
	Régimen de ralentí (rpm)	3000	
	Tipo de combustible	Mezcla de aceite y gasolina	
	Aceite	Aceite de 2 tiempos	
	Proporción de mezcla	25:1, 50:1 (solo si se usa aceite original Husqvarna)	
	Sistema de arranque	Arranque sencillo	
Bujía	LD L7T, CDK L8RTC		
Dimensiones externas de la unidad principal (mm) L.*An.*Al.:		395*370*556	400*370*632
Capacidad del depósito del pulverizador (l)		15	25
Peso bruto: Vacío (kg)		9,2	10
Capacidad del depósito de combustible (l)		0,6	0,6

NOTA

* Valor nominal según el estándar de prueba del fabricante

** El fabricante ha establecido el régimen de funcionamiento máximo del motor a 7000 rpm para optimizar el rendimiento y la vida útil del motor y la bomba

Debido a las mejoras aplicadas en el producto, estas especificaciones pueden variar sin previo aviso.

EXPLICATION DES SYMBOLES

Symboles

Lisez le manuel d'utilisation avant d'utiliser la machine.



Portez un casque, des lunettes et un masque de protection ainsi que des protecteurs d'oreilles.



Portez des bottes en caoutchouc.



Portez des vêtements de protection.



Portez des gants en caoutchouc.



Décharge électrique



Surface chaude



Injection à haute pression



Conservez une distance de sécurité.



Orifice pour refaire le plein d'ESSENCE MÉLANGÉE



Sens de fermeture du starter



Sens d'ouverture du starter



Amorceur

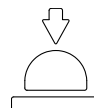

N'apportez jamais de modifications à la machine.



Nous ne garantissons pas la machine si vous utilisez un pulvérisateur rénové ou si vous ne respectez pas l'utilisation appropriée décrite dans le manuel.

SOMMAIRE

Contents

KEY TO SYMBOLS

Symbols..... 2

CONTENTS

Note the following before starting:..... 3

INTRODUCTION

Dear Customer,..... 4

WHAT IS WHAT?..... 5

SAFETY

For safe operation 6

ASSEMBLY

To assemble the sprayer..... 9

To connect the spray hose assembly and the pump outlet..... 9

To connect the spray hose assembly and spray rods..... 9

To install and adjust the straps assembly with the unit 9

Checklist before starting the sprayer..... 9

FUEL

To mix the fuel..... 10

To fuel the unit..... 10

CHEMICAL FILLING

Procedure for filling 11

OPERATION

To start the engine 11

To stop the engine..... 13

To spray 13

Spraying procedure 13

Cleaning after completion of spraying 13

MAINTENANCE

To check the air cleaner 14

To check the fuel filter 14

To check the spark plug 14

To adjust the engine speed 14

To check spray nozzle..... 15

To check the pump oil level..... 15

To check the muffler..... 16

To check the air cooling fan 16

To replace the gear oil..... 16

To check the grease cups 17

DISPOSAL AND STORAGE

Disposal..... 18

Storage..... 18

TROUBLESHOOTING

TECHNICAL DATA

Contrôler les points suivants avant la mise en marche:



Lisez attentivement le manuel d'utilisation.

Les étiquettes d'avertissement portant la marque , situées sur le produit et dans ce manuel, représentent des questions de sécurité importantes. Familiarisez-vous avec celles-ci et respectez-les.

Si une étiquette d'avertissement sur le produit est sale ou détachée, veuillez commander une étiquette de remplacement chez votre concessionnaire et la coller à l'endroit approprié.

PRÉCAUTIONS

Dans ce manuel d'utilisation, les précautions à prendre et qui sont considérées comme particulièrement importantes sont identifiées comme suit.

AVERTISSEMENTS FIGURANT DANS LE MANUEL



AVERTISSEMENT

Le non-respect de ces précautions peut entraîner un risque de blessure grave, voire mortelle.



IMPORTANT

Le non-respect de ces précautions peut entraîner des dommages ou un dysfonctionnement du produit.



REMARQUE

Des explications supplémentaires qui peuvent être utiles lors de l'utilisation du produit.

INTRODUCTION

Cher client,

Félicitations pour ce choix d'un produit Husqvarna. Husqvarna a vu le jour en 1689 lorsque le roi Karl XI décida de construire un arsenal pour la fabrication des mousquets au bord de la rivière Huskvarna. Le choix de l'emplacement était logique puisque la rivière Huskvarna servait à produire de l'énergie hydraulique et constituait donc une sorte de centrale hydraulique. En plus de 300 ans d'existence, l'usine Husqvarna a fabriqué de nombreux produits, depuis les cuisinières à bois jusqu'aux équipements de cuisine modernes, sans oublier les machines à coudre, les bicyclettes, les motos, etc. La première tondeuse à moteur a été lancée en 1956, suivie en 1959 de la première tronçonneuse. C'est dans ce secteur que Husqvarna est actif aujourd'hui.

Husqvarna est aujourd'hui un des plus grands fabricants du monde de produits destinés à l'entretien des forêts et des jardins. Notre concept d'affaires est de développer, fabriquer et commercialiser des produits à moteur pour l'entretien des forêts et des jardins et pour les entreprises de construction et d'aménagement des sols. L'objectif d'Husqvarna est aussi d'être à la pointe du progrès en matière d'ergonomie, de facilité d'utilisation, de sécurité et de protection de l'environnement ; un grand nombre d'innovations ont été développées pour améliorer les produits dans ces domaines. Nous sommes persuadés que vous apprécierez la qualité et les performances de nos produits pendant de longues années. L'achat d'un de nos produits vous garantit une assistance professionnelle au niveau du service et des réparations en cas de besoin. Si la machine n'a pas été achetée chez un de nos revendeurs autorisés, demandez à un revendeur l'adresse de l'atelier d'entretien le plus proche.

Nous espérons que cette machine vous donnera toute satisfaction et qu'elle vous accompagnera pendant de longues années. N'oubliez pas que ce manuel de l'opérateur est important. En suivant les instructions qu'il contient (utilisation, entretien, maintenance, etc.), il est possible d'allonger considérablement la durée de vie de la machine et d'augmenter sa valeur sur le marché de l'occasion. Si vous vendez cette machine, n'oubliez pas de remettre le manuel de l'opérateur au nouveau propriétaire.

Nous vous remercions d'utiliser un produit Husqvarna !

Husqvarna AB travaille continuellement au développement de ses produits et se réserve le droit d'en modifier la conception et l'aspect sans préavis.

QU'EST-CE QUE C'EST

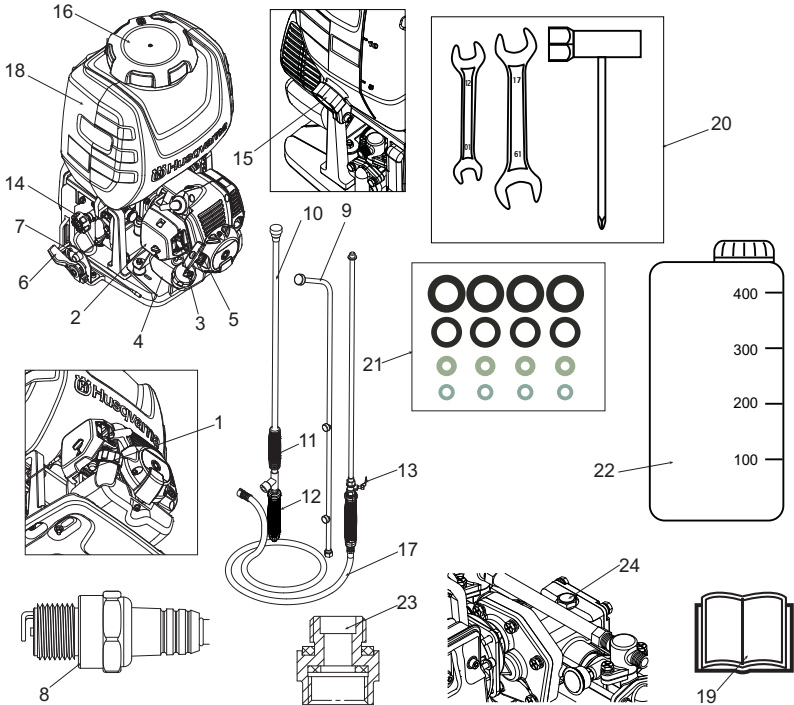

Qu'est-ce que c'est ?

- | | | | |
|----|-------------------------------------|----|---------------------------------------|
| 1 | Amorceur | 13 | Robinet à vanne |
| 2 | Couvercle du filtre à air | 14 | Cadran de régulation de pression |
| 3 | Levier du starter | 15 | Bouchon de vidange |
| 4 | Réservoir de carburant | 16 | Bouchon du réservoir du pulvérisateur |
| 5 | Commande d'accélération | 17 | Ensemble flexible |
| 6 | Levier d'accélération | 18 | Réservoir de pulvérisation |
| 7 | Bouton d'arrêt | 19 | Manuel d'utilisation |
| 8 | Bougie | 20 | Outils d'assemblage |
| 9 | Tige de pulvérisation à trois buses | 21 | Pièce de rechange |
| 10 | Tige de pulvérisation à buse unique | 22 | Réservoir de mélange huile-carburant |
| 11 | Poignée avant | 23 | Adaptateur de buse ISO |
| 12 | Poignée arrière | 24 | Autocollant |

SÉCURITÉ

Pour un fonctionnement sûr

Pour vous assurer d'utiliser correctement le produit et avant toute utilisation, veuillez lire attentivement ce manuel d'utilisation. Vous trouverez ci-après les précautions à prendre afin de pouvoir utiliser le produit sans soucis. Le symbole ▲ apparaît dans le manuel pour attirer votre attention sur ces précautions.



Avant d'utiliser le produit

- Ce produit a été conçu principalement dans le but de pulvériser des pesticides contre les ravageurs et des herbicides. Veuillez ne pas l'utiliser à d'autres fins, car cela peut entraîner des accidents imprévisibles.
- Étant donné que ce produit utilise des produits chimiques agricoles qui nécessitent une manipulation délicate, une mauvaise utilisation peut être dangereuse. N'utilisez pas ce produit si vous êtes fatigué ou en mauvaise forme physique, ou lorsque vous êtes potentiellement incapable de juger correctement et de manœuvrer avec précision, comme après la prise de médicaments contre le rhume ou la consommation d'alcool. En outre, les enfants ou les personnes dans l'incapacité de comprendre le contenu de ce manuel ne doivent en aucun cas être autorisés à utiliser le produit.



- Les gaz d'échappement du moteur contiennent du monoxyde de carbone toxique. Veuillez ne pas utiliser le produit à l'intérieur, dans les maisons ou tunnels contenant du vinyle, ou dans des endroits mal aérés.



- N'utilisez pas ce produit dans les cas suivants :
 1. Lorsque le produit pourrait basculer ou dans toute situation où il est difficile à maintenir ou à manipuler.
 2. Après le coucher du soleil ou lorsque la visibilité est médiocre et la sécurité de la zone à traiter est difficile à déterminer.

3. Lors d'intempéries (pluie, brouillard, vent violent, orage, etc.).



- Lorsque vous utilisez ce produit pour la première fois, prenez conseil auprès de personnes expérimentées avant de commencer le traitement de la zone.
- La fatigue réduit les facultés de concentration et augmente le risque d'accident. Lorsque vous planifiez votre travail, veuillez vous laisser suffisamment de temps, en limitant vos sessions d'arrosage entre 30 à 40 minutes par session, séparées par des pauses de 10 à 20 minutes. En outre, ne pulvérisez pas pendant plus de 2 heures par jour.



- Prenez soin de ce manuel d'utilisation et consultez-le pour obtenir des informations supplémentaires de temps en temps.
- Ce produit, lorsqu'il est vendu ou prêté, doit être accompagné de ce manuel d'utilisation.

▲ AVERTISSEMENT

- Vérifiez si le support d'amortissement en caoutchouc est craquelé ou endommagé. Ne pas remplacer ce support en caoutchouc quand il se fissure ou s'endommage peut provoquer le détachement du moteur de son cadre pendant l'utilisation, ce qui peut entraîner des blessures corporelles graves.
- En cas de fissure, veuillez à remplacer l'élément immédiatement.

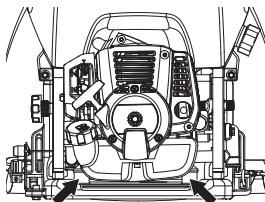

▲ AVERTISSEMENT

1. Si vous ne respectez pas le temps ou la méthode de travail, des blessures de stress répétitif (Repetitive Stress Injury, RSI) pourraient se déclencher. Si vous ressentez une gêne ou constatez une rougeur et un gonflement de vos doigts ou de toute autre partie de votre corps, consultez un médecin avant que votre état ne s'aggrave.
2. Pour éviter les plaintes des riverains à propos du bruit, utilisez le produit entre 8h et 17h en semaine et entre 9h et 17h le week-end.



❗ IMPORTANT

Consultez et suivez les réglementations locales en matière de niveau sonore et d'heures de fonctionnement du produit.

Précautions à prendre avant de pulvériser

- Assurez-vous de porter une tenue de protection adéquate : casque, lunettes et masque de protection, gants et bottes en caoutchouc, serviette, crème protectrice, etc., afin d'empêcher que des produits chimiques n'entrent en contact avec votre peau ou ne pénètrent vos poumons. Pendant la pulvérisation, veuillez porter l'équipement de protection afin d'éviter tout risque de blessure.

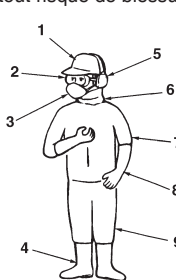

1. Casque de protection
2. Lunettes de protection
3. Masque de protection
4. Bottes en caoutchouc
5. Protecteurs d'oreilles
6. Protection de cou
7. Vêtements de protection
8. Gants en caoutchouc
9. Vêtements de protection

- Veuillez ranger les produits chimiques dans une boîte de rangement verrouillée, un casier, ou tout endroit sûr et hors de portée des enfants.
- Veuillez lire attentivement les instructions d'utilisation des produits chimiques et vous familiariser avec le niveau de toxicité, la méthode d'utilisation, etc.
- Veuillez respecter la zone que vous traiterez : assurez-vous que vous ne polluez pas les sources d'eau, les rivières, les lacs, les bassins, etc., et que vous ne causerez pas de dommages aux habitants, aux passants, au bétail, etc.
- Préparez-vous physiquement la veille de la pulvérisation, par exemple en réduisant votre consommation de boissons alcoolisées ou votre travail en dehors des heures de bureau.

Ne laissez pas les enfants, les animaux, etc., entrer dans la zone de pulvérisation de produits chimiques.

- Avant de vaporiser, inspectez entièrement les buses du pulvérisateur et contrôlez l'absence d'anomalies telles que vis ou raccords de tuyau de pulvérisation desserrés, fuite de carburant, joints liquides défectueux ou cassés, ou encore détérioration de la bande de transport.

Précautions à prendre lors du transport de produits chimiques

- Lors du transport de produits chimiques, manipulez les produits avec précaution pour vous assurer l'absence de déversement de produits chimiques dû à des sacs déchirés, des bouteilles brisées ou des butées non fixées.
- Ne transportez pas de produits chimiques dans un conteneur transportant aussi des aliments.

Précautions à prendre lors du transport du pulvérisateur

- Ne transportez pas le pulvérisateur s'il reste des produits chimiques ou du carburant dans le réservoir, car ceux-ci pourraient fuir suite à un choc lors du transport.
- Lors du transport dans un véhicule, veuillez utiliser une corde ou un outil similaire pour maintenir fermement le pulvérisateur à la caisse dans une position verticale. Ne le transportez pas sur une bicyclette ou une moto, car cela est dangereux.

▲ AVERTISSEMENT

- Si vous devez déplacer le pulvérisateur à la main sur une courte distance, veuillez utiliser les poignées sur chaque côté du réservoir.

Précautions à prendre concernant le carburant

▲ AVERTISSEMENT

les mesures de sécurité ci-dessous réduisent le risque d'incendie :

- Mélangez et versez le carburant à l'extérieur, en l'absence d'étincelles ou de flammes.
- Ne placez jamais d'objet chaud et ne fumez jamais à proximité du carburant.
- Ne jamais faire le plein, moteur en marche.
- Arrêter le moteur et le laisser refroidir pendant quelques minutes avant de faire le plein.
- Ouvrez le bouchon du réservoir lentement pour laisser baisser la surpression pouvant régner dans le réservoir.
- Serrer soigneusement le bouchon du réservoir après le remplissage.
- Éloignez toujours la machine de la zone et de la source du plein en carburant avant de la mettre en marche.
- Utiliser un bidon d'essence comportant un dispositif d'arrêt de remplissage automatique.

- Si de l'essence a été renversée. Essuyez soigneusement toute trace et laissez les restes d'essence s'évaporer.
- Essuyez le pourtour des bouchons des réservoirs. Les impuretés dans le réservoir causent des troubles de fonctionnement.
- Mélangez bien le carburant en agitant le récipient avant de remplir le réservoir.

Précautions à prendre lors de l'appoint de produits chimiques

- Avant de remplir le réservoir avec des produits chimiques, assurez-vous que le robinet à vanne est complètement au repos.
- Après l'appoint, serrez fermement le bouchon du réservoir. Si le bouchon n'est pas complètement serré, il peut se desserrer pendant la pulvérisation, ce qui entraîne un risque d'exposition physique aux produits chimiques.

Précautions à prendre lors du démarrage du moteur

- Veuillez maintenir les enfants, les animaux, etc., à distance lors du démarrage du moteur et de la pulvérisation.

Précautions à prendre pendant la pulvérisation

- Étant donné que les vêtements de protection ne permettent généralement pas la ventilation et par conséquent exercent des contraintes sur le corps, vous risquez un coup de chaleur ou une autre indisposition si vous utilisez la machine pendant de longues périodes à des températures élevées. Évitez de traiter lors des journées chaudes, envisagez plutôt le travail en début de matinée et en fin d'après-midi quand les températures sont relativement fraîches et le vent faible.
- Lorsque vous commencez votre travail, veuillez prendre en compte tous les facteurs tels que la durée de pulvérisation, la direction du vent, etc., pour éviter toute nuisance sonore ou tout risque chimique pour les terres agricoles, les riverains, les passants, etc.
- Pendant la pulvérisation, veuillez tenir fermement la poignée à tout moment et veillez à ne pas diriger la buse en direction de personnes ou d'animaux.
- Pendant la pulvérisation, faites attention à la direction du vent. Positionnez-vous toujours face au vent pour éviter de vous arroser avec les produits chimiques.
- Si vous vous sentez malade pendant la pulvérisation, même légèrement, consultez immédiatement un médecin. Informez le médecin du nom du produit chimique que vous étiez en train de pulvériser, les conditions d'utilisation, etc.
- Si le pulvérisateur est incliné, le produit chimique peut s'écouler à travers les orifices d'aération du bouchon. Pendant la pulvérisation, assurez-vous toujours que vous avez les pieds d'aplomb et maintenez votre équilibre.

- Ne touchez pas la bougie d'allumage ou le fil de la fiche électrique lorsque le moteur est en marche, car vous risquez de recevoir une décharge électrique.



- Ne touchez pas le silencieux, la bougie d'allumage, ou d'autres pièces métalliques à mains nues pendant que le moteur est en marche ou immédiatement après l'arrêt du moteur, car il y a un risque de brûlures dû aux températures élevées.



Précautions à prendre après avoir vaporisé

- Veuillez sceller les produits chimiques inutilisés et les stocker hors de portée des enfants.
- Mettez les conteneurs chimiques vides au rebut de façon sûre par incinération, enfouissement, ou une autre méthode similaire, et non en les jetant simplement à la poubelle. De plus, prenez toutes les précautions nécessaires afin que l'eau utilisée pour nettoyer les outils ne crée pas de danger.
- Inspectez intégralement et entretenez les vêtements de protection, masques, gants et autres équipements en vue de la session suivante.
- Après avoir terminé le travail et rangé les produits chimiques et les outils de pulvérisation, vous devez immédiatement prendre un bain ou vous laver les mains, les pieds, le visage, etc. avec du savon, ainsi que rincer votre bouche.
- Ôtez tous les vêtements portés, y compris les sous-vêtements, et lavez-les soigneusement. Les vêtements portés lors du traitement ne doivent pas être portés à nouveau le jour suivant.
- Après la vaporisation, veuillez limiter votre consommation d'alcool et reposez-vous bien en allant vous coucher tôt. Si vous vous sentez malade, même légèrement, consultez un médecin dès que possible.

Autres précautions

- Si vous vous engagez sur des travaux de pulvérisation pendant une période prolongée, veuillez procéder à des bilans de santé réguliers.
 - Veuillez planifier et suivre scrupuleusement les temps de pulvérisation, en consignnant quotidiennement la date et l'heure de pulvérisation, les produits utilisés, le parasite ciblé, le contenu du travail, la durée du travail, et d'autres détails.
 - Veuillez conserver les points suivants à l'esprit lors de la sélection ou de l'utilisation d'un équipement de protection.
- A. Vêtements de protection. Choisissez des vêtements confortables, bien ventilés et étanches. En outre, portez des vêtements qui vous permettent d'effectuer les travaux de pulvérisation confortablement et en toute sécurité.
- B. Cagoule de pulvérisation. Utilisez une cagoule dont les bords sont étanches et recouvrent votre cou et vos épaules.
- C. Gants. Utilisez des gants que les produits chimiques peuvent difficilement pénétrer et qui ne glissent pas même si vous transpirez pendant les travaux.
- D. Tablier en caoutchouc. Lorsque vous mélangez les produits chimiques, portez un tablier long, épais et large que les projections de produits chimiques ne pourront pas pénétrer.
- E. Lunettes de protection, masque, etc. Sélectionnez des lunettes de protection, masque, bottes en caoutchouc, liquide de rinçage oculaire, crème protectrice, etc., appropriés, en faisant attention aux normes et aux préconisations des organisations de promotion de la sécurité des travaux agricoles.



Précautions d'entretien

- Afin que votre produit continue à fonctionner correctement, procédez régulièrement aux inspections d'entretien indiquées dans ce manuel. Lorsque l'entretien ou le remplacement de pièces sont nécessaires et qu'ils ne sont pas décrits dans ce manuel, consultez votre fournisseur de produits ou votre concessionnaire Husqvarna le plus proche.
- Ne laissez jamais le moteur en marche lorsque vous effectuez des inspections ou des entretiens.
- Ne modifiez pas le pulvérisateur et ne démontez pas le moteur. Cela peut conduire à des pannes et des accidents graves pendant le fonctionnement.
- Ne touchez pas le silencieux ou la bougie d'allumage à mains nues immédiatement après l'arrêt du moteur. Il existe un risque de brûlures en raison de la température élevée.



- Pour les pièces de remplacement, veuillez utiliser les pièces d'origine Husqvarna ou des marques conseillées par Husqvarna.

Entretien des étiquettes

1. Veuillez conserver les étiquettes d'avertissement propres et sans marques.
2. Si les étiquettes d'avertissement deviennent sales ou se décollent, passez commande auprès de votre fournisseur et les remplacer par de nouvelles.
3. Lors du collage des nouvelles étiquettes, essayez toute trace de saletés et d'humidité.

MONTAGE

Pour monter le pulvérisateur

1. Branchez l'ensemble flexible de pulvérisation à la sortie de la pompe.
2. Branchez l'ensemble flexible de pulvérisation aux tiges de pulvérisation.
3. Installez et réglez l'ensemble sangles sur l'appareil.

Pour brancher l'ensemble flexible de pulvérisation à la sortie de la pompe

1. Fixez le tuyau d'arrosage à la sortie de la pompe (1) en serrant l'écrou à oreilles (2). Serrez uniquement à la main : un serrage excessif peut endommager les raccords de flexible.

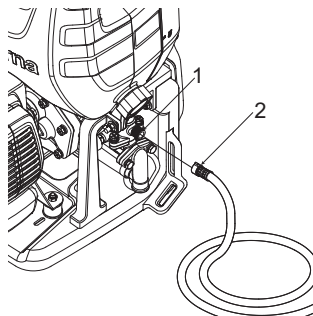

Pour brancher l'ensemble flexible de pulvérisation aux tiges de pulvérisation

1. Pour une tige de pulvérisation à trois buses : Vissez la tige d'extension (4) sur le robinet à vanne (3). Vissez l'adaptateur de buse ISO (5) sur la tige d'extension (4). Vissez la tige de pulvérisation à trois buses (6) sur l'adaptateur de buse ISO (5). Assurez-vous que tous les raccords sont bien fixés. Serrez uniquement à la main.
2. Pour les tubes à buse unique : Vissez le tube à buse unique (7) sur le robinet à vanne (3). Assurez-vous que le raccord est bien fixé. Le tube unique est équipé d'un réglage de débit. Serrez uniquement à la main.

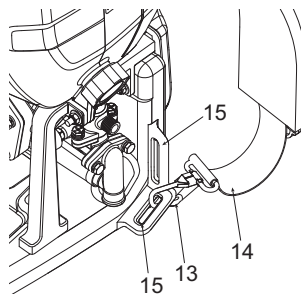

REMARQUE

- S'il existe une fuite au niveau des raccords du tube à buse unique (7), resserrez les raccords avec la clé ou une pince multiple.
3. Une fois que l'ensemble tuyau d'arrosage est relié à la tige, procédez à un contrôle visuel et assurez-vous que tous les raccords de l'ensemble tuyau d'arrosage, tels que les joints (8), le robinet à vanne (9), la poignée (10), le tuyau d'arrosage (11) et la poignée arrière (12), sont correctement serrés (serrez uniquement à la main).

- Choisissez un œillet de fixation (15) en fonction de votre taille. Réglez selon la position la plus confortable.

Liste de contrôle avant de démarrer le pulvérisateur

IMPORTANT

Avant de démarrer le moteur, retirez l'autocollant de la boîte d'engrenages de la pompe. Le trou situé sous l'autocollant permet d'ajuster la pression d'air. Ne pas retirer l'autocollant peut entraîner une pression anormale et des fuites d'huile d'engrenage.

REMARQUE

- Utilisez la poignée arrière (12) pour régler le volume et la distance de pulvérisation.

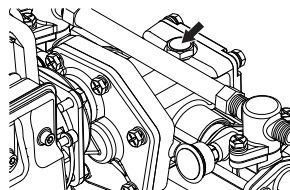
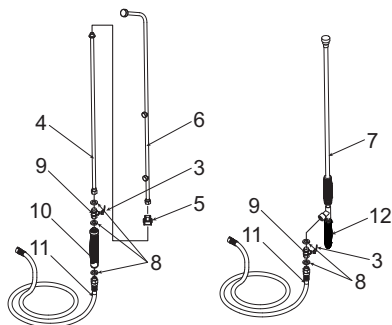

Pour installer et régler l'ensemble sangles sur l'appareil

1. Accrochez l'attache-câbles (13) dans l'œillet de fixation (15).
2. Faites glisser la sangle de maintien (14) par-dessus votre épaule.
3. Réglez la longueur de la sangle pour une position confortable et équilibrée.

AVERTISSEMENT

- L'ensemble tuyau d'arrosage et les raccords sont des pièces importantes pour la sécurité de l'appareil. Utilisez uniquement les flexibles et raccords d'origine recommandés par le fabricant.

Vérifiez l'assemblage de l'unité pour vous assurer que vous avez effectué les actions suivantes :

1. Lire le manuel sur la sécurité de l'opérateur et le fonctionnement avant d'utiliser le pulvérisateur.
2. Vérifier que les raccords des tuyaux et les autres raccords, y compris l'ensemble tuyau d'arrosage, sont bien serrés.
3. Vous assurer que les flexibles ne sont pas tordus, coupés ou endommagés.

CARBURANT

▲ AVERTISSEMENT

- L'essence est très inflammable. Évitez de fumer ou de déclencher une flamme nue ou des étincelles à proximité du carburant. Assurez-vous d'arrêter le moteur et de le laisser refroidir avant de faire l'appoint en carburant. Sélectionnez un terrain dégagé en plein air pour faire l'appoint et éloignez-vous d'au moins 3 m du point de ravitaillement avant de démarrer le moteur.



- Les moteurs Husqvarna sont lubrifiés par de l'huile conçue spécialement pour les moteurs à essence deux-temps refroidis par air. Si l'huile Husqvarna n'est pas disponible, utilisez une huile de bonne qualité avec un additif antioxydant, expressément étiquetée pour une utilisation dans un moteur deux-temps refroidi par air (huiles JASO FC GRADE ou ISO EGC GRADE).
- N'utilisez pas d'huile mélangée BIA ou TCW (type deux-temps refroidi par eau).



• RAPPORT DE MÉLANGE RECOMMANDÉ :

- ESSENCE 50 : HUILE 1 (si vous utilisez une huile d'origine Husqvarna)
 - ESSENCE 25 : HUILE 1 (si vous utilisez d'autres types d'huile)
- Ces moteurs sont certifiés pour fonctionner avec de l'essence sans plomb.
 - Assurez-vous d'utiliser de l'essence avec un indice d'octane minimum de 89RON (USA/Canada : 87AL).
 - Il est possible d'utiliser de l'essence contenant jusqu'à 10 % d'éthanol (gasohol) ou 15 % de MTBE (éther méthyl-tertiobutylique).
 - Si vous utilisez une essence d'un indice d'octane inférieur à la valeur prescrite, il y a un risque que la température du moteur s'élève et qu'un problème de moteur se produise, par exemple un piston grippé.
 - De l'essence sans plomb propre et fraîche est recommandée afin de réduire la contamination de l'air par souci de la santé et l'environnement.
 - Des essences ou des huiles de mauvaise qualité peuvent endommager les bagues d'étanchéité, les conduites de carburant ou le réservoir de carburant du moteur.

Pour mélanger le carburant

▲ AVERTISSEMENT

- Faites attention à l'agitation.
 1. Mesurez la quantité d'essence et d'huile à mélanger.
 2. Versez une partie de l'essence dans un récipient homologué pour le stockage de carburant propre.
 3. Versez l'intégralité de l'huile et agitez bien.
 4. Versez le reste de l'essence et agitez à nouveau pendant au moins une minute. Étant donné que certaines huiles peuvent être difficiles à agiter en fonction des ingrédients de l'huile, une agitation suffisante est nécessaire pour conserver une longue durée de vie du moteur. Faites attention : si l'agitation est insuffisante, il y a un risque fort de grippage précoce du piston en raison d'un mélange anormalement pauvre.
 5. Indiquez clairement le contenu à l'extérieur du récipient afin de ne pas confondre avec de l'essence ou d'autres contenants.
 6. Indiquez le contenu sur l'extérieur du récipient pour faciliter son identification.

Pour approvisionner en carburant

1. Dévissez et retirez le bouchon de carburant. Posez le bouchon dans un endroit sans poussière.
2. Remplissez le réservoir de carburant à 80 % de la capacité totale.
3. Fixez solidement le bouchon de carburant et essuyez tout déversement d'essence autour de la machine.

▲ AVERTISSEMENT

1. Faites l'appoint sur un terrain dégagé.
2. Éloignez la machine à au moins 3 mètres du lieu de ravitaillement en carburant avant de démarrer le moteur.
3. Arrêtez le moteur avant de réapprovisionner l'appareil. À ce moment, assurez-vous de bien agiter le mélange d'essence dans le conteneur.

POUR CONSERVER LA DURÉE DE VIE DU MOTEUR, IL CONVIENT D'ÉVITER :

1. LE CARBURANT SANS HUILE (ESSENCE PURE) Cela peut causer très rapidement de graves dommages au niveau des pièces du moteur interne.
2. LE GASOHOL Cela peut provoquer la détérioration du caoutchouc et/ou des pièces en plastique et l'interruption de la lubrification du moteur.
3. L'HUILE POUR MOTEUR 4-TEMPS Celle-ci peut provoquer l'encrassement des bougies, le blocage du port d'échappement, ou l'adhésion des segments du piston.
4. Les carburants mélangés qui n'ont pas été utilisés pendant une période d'un mois ou plus peuvent boucher le carburateur et entraîner une défaillance de fonctionnement du moteur.

5. Si vous souhaitez conserver le produit sur une longue période de temps, nettoyez le réservoir de carburant après l'avoir vidé. Ensuite, activez le moteur et videz le carburateur.
6. La mise au rebut du bidon d'huile mélangée doit se faire uniquement dans un site de collecte adapté.

REMARQUE

- En ce qui concerne les détails de l'assurance qualité, lisez attentivement la description dans la section Garantie limitée. En outre, l'usure normale et la modification du produit sans influence fonctionnelle ne sont pas couvertes par la garantie. Notez également que si les consignes d'utilisation du manuel d'instructions n'ont pas été observées, par exemple en ce qui concerne le mélange d'essence, etc., le produit peut ne pas être couvert par la garantie.

APPOINT EN PRODUITS CHIMIQUES

AVERTISSEMENT

- Manipulez correctement les produits chimiques, en respectant les précautions indiquées sur le récipient. Certains produits chimiques sont extrêmement dangereux pour les êtres humains et les animaux, et des erreurs de manipulation peuvent provoquer des empoisonnements graves, voire des accidents mortels.
- Lorsqu'il n'est pas utilisé, le récipient à substances chimiques doit être entreposé séparément des autres récipients, hors de portée des enfants.

IMPORTANT

- Ne remplissez pas le réservoir du pulvérisateur avec du liquide non dilué. Cela pourrait diminuer la durée de vie du joint et des soupapes.
- Ne remplissez pas le réservoir de pulvérisation avec des fluides à grosses particules, tels que la bouillie bordelaise ou la chaux soufrée. Cela réduira la durée de vie de la machine.

Procédure de remplissage

1. Utilisez un seau ou un autre récipient approprié pour diluer les produits chimiques selon la proportion désirée.
2. Placez le pulvérisateur sur une surface régulière et stable et retirez le bouchon du réservoir du pulvérisateur.
3. Remplissez le réservoir en passant les produits chimiques dans le tamis (a).
4. À la fin du remplissage, serrez fermement le bouchon.

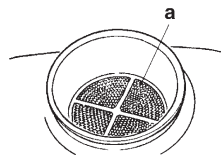

FONCTIONNEMENT

⚠ AVERTISSEMENT

- **Hautelement inflammable.** Lorsque vous faites le plein, coupez le moteur et restez à l'écart des flammes nues.
- **Après avoir rempli le réservoir (2) de carburant, serrez fermement le bouchon (1).**

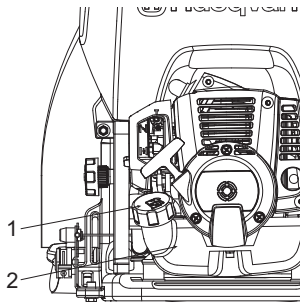

Pour démarrer le moteur

❗ IMPORTANT

- Avant de démarrer le moteur, assurez-vous que le robinet à vanne (3) est complètement retourné. Il est dangereux de démarrer avec le robinet à vanne sorti, car des produits chimiques peuvent gicler de la buse dès que le moteur est mis en marche.

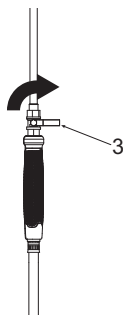

- Pour démarrer le moteur, placez le pulvérisateur sur une surface régulière et stable ou sur une plate-forme. Si le pulvérisateur est instable, des réactions peuvent se produire lors du démarrage, par exemple, qui risquent de le faire tomber.

❗ IMPORTANT

- Ne laissez pas de produit chimique ou d'eau s'écouler dans le réservoir pendant que le moteur est en marche. Si le moteur se vide, la pompe de pulvérisation peut se rompre.

- Assurez-vous que l'huile atteint le milieu de la fenêtre (5). Si le niveau d'huile est insuffisant, desserrez le boulon supérieur (4) et faites l'appoint. (SAE40CC)

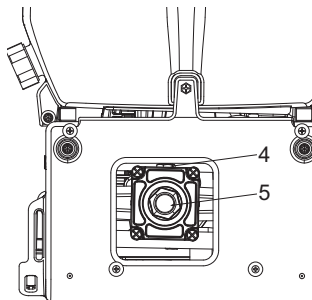

1. Appuyez sur la poire d'amorçage (6) de la partie inférieure du carburateur à quelques reprises avec vos doigts jusqu'à ce que le carburant commence à s'écouler dans le tuyau transparent.

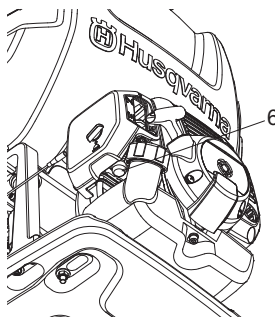

📖 REMARQUE

- Il n'est pas nécessaire d'actionner la poire d'amorçage si vous redémarrez immédiatement après avoir arrêté le moteur, à condition que le réservoir de carburant contienne toujours du carburant.
2. Soulevez le levier du starter (7) à droite du filtre à air jusqu'à ce qu'il se trouve en position « fermé ».

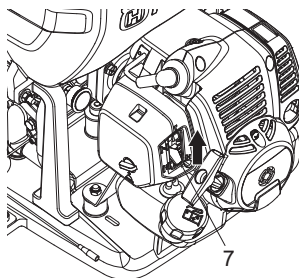

REMARQUE

- Lorsque vous redémarrez immédiatement après l'arrêt du moteur, mettez le levier de starter sur « ouvert ».
3. Réglez le cadran de régulation de pression (8) aux conditions de pulvérisation appropriées. Le cadran de régulation de pression sert à contrôler la pression que va produire la pompe. Lorsqu'il est réglé, l'excès de pression est refoulé au niveau de l'alimentation du réservoir pour assurer une pression maximale de sortie dans le tube. Pour paramétrer la pression, procédez comme suit :
 - Tournez dans le sens des aiguilles d'une montre pour augmenter la pression, ou tournez dans sens inverse pour diminuer la pression.
 - Pour verrouiller le cadran de régulation de la pression, serrez la plaque de verrouillage de pression (9) dans le sens des aiguilles d'une montre.

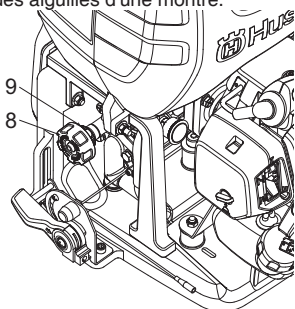
**IMPORTANT**

- La pression a été paramétrée avant la livraison, ne la modifiez pas sauf si cela est nécessaire.
4. Placez le pulvérisateur sur un emplacement stable, et tirez la poignée de démarrage avec la main droite tout en maintenant le réservoir de pulvérisateur au sol avec la main gauche. La poignée de démarrage doit d'abord être tirée légèrement, puis, lorsqu'il n'y a plus de résistance, plus rapidement et vigoureusement.

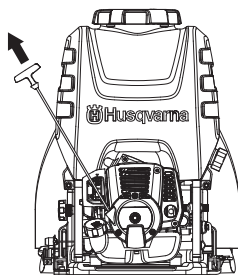
**IMPORTANT**

- Ne tirez pas complètement le cordon et ne relâchez pas la poignée de démarrage afin que la corde s'enroule, car cela peut provoquer un dysfonctionnement du démarreur.
5. Une fois que le moteur a démarré, ouvrez progressivement le levier du starter (7) puis chauffez l'appareil à bas régime pendant 1 à 2 minutes.

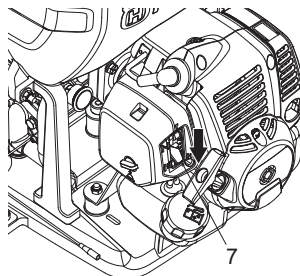
**IMPORTANT**

- Si la corde est tirée en permanence alors que le starter est fermé, la bougie peut se noyer et le moteur peut ne pas démarrer. Si tel est le cas, vous devez d'abord retirer la bougie et sécher les électrodes, puis répéter la procédure de démarrage.

Pour arrêter le moteur**AVERTISSEMENT**

- Arrêtez le moteur immédiatement en cas d'urgence.
1. Abaissez complètement le levier d'accélération (12) et laissez refroidir le moteur pendant 1 à 2 minutes à bas régime.
 2. Maintenez enfoncé le bouton d'arrêt (11) sur le côté gauche du châssis du pulvérisateur jusqu'à ce que le moteur s'arrête complètement.

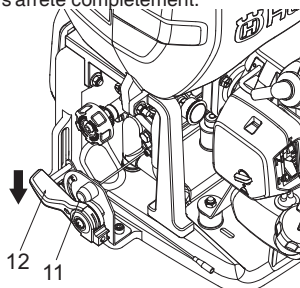

❗ IMPORTANT

- Hors cas d'urgence, évitez d'arrêter le moteur tout en tirant sur la gâchette d'accélération.

Pour vaporiser**⚠ AVERTISSEMENT**

- Faites un usage correct du produit, en respectant les précautions indiquées dans ce manuel.
- Avant de mettre le pulvérisateur sur votre dos, vérifiez que le bouchon du réservoir du pulvérisateur et le bouchon du réservoir de carburant sont hermétiquement fermés.
- Pendant la pulvérisation, ne dirigez pas le pistolet vers votre visage, d'autres personnes, des animaux, etc.
- Si le pulvérisateur est trop incliné, le produit chimique peut s'écouler à travers les orifices d'aération dans le bouchon. Pendant l'utilisation, essayez de toujours maintenir une posture verticale.

❗ IMPORTANT

- Si le réservoir de pulvérisateur se vide pendant la pulvérisation, réduisez immédiatement la vitesse du moteur. Un moteur fonctionnant à vide peut rompre la pompe de pulvérisation.
- Veuillez éviter l'utilisation de buses multiples, buses à jet, ou autres gicleurs qui vaporisent un volume important : l'efficacité de pulvérisation est parfois compromise en raison d'une pression insuffisante.

Procédure de pulvérisation

1. Démarrez le moteur.
2. Mettez le pulvérisateur sur votre dos.
3. Réglez la sangle de transport à une longueur adaptée.
4. Augmentez le régime du moteur.
5. Ouvrez le robinet à vanne (3). Le produit chimique commence à jaillir de la buse sous forme de brume.
6. Lorsque vous avez fini votre travail, fermez complètement le robinet à vanne (3) et réduisez le régime moteur.

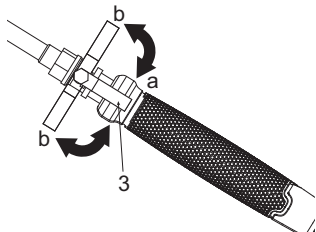

a. ouvrir
b. fermer

Nettoyage à la fin du travail de pulvérisation

1. Desserrez le bouchon de vidange, transférez le produit chimique restant à l'intérieur du réservoir dans un récipient adéquat et traitez-le de manière appropriée en suivant les règles de sécurité.

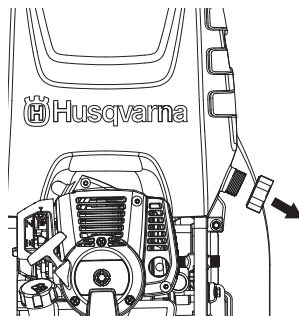

2. Versez environ 5 litres d'eau propre dans le réservoir du pulvérisateur, pulvérisez par la buse pendant 2 à 3 minutes puis vidangez l'eau restant dans le réservoir.

ENTRETIEN

⚠ AVERTISSEMENT

- Assurez-vous que le moteur est éteint et froid avant d'effectuer toute opération d'entretien sur la machine. Le contact avec un silencieux chaud peut provoquer des blessures corporelles.
- Ne modifiez pas le pulvérisateur et ne démontez pas le moteur.
- Lorsque vous remplacez des pièces, veuillez utiliser des pièces d'origine Husqvarna ou des pièces conseillées.

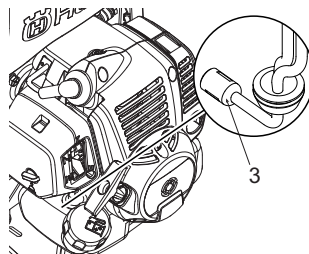

❗ IMPORTANT

Pour vérifier le filtre à air

- Toutes les 25 heures de fonctionnement, veuillez retirer le couvercle du filtre à air (1) et l'inspecter (2). S'il est trop sale, lavez-le avec précaution dans de l'eau chaude contenant un détergent neutre, et remettez-le dans sa position d'origine après l'avoir soigneusement séché.
- Si le filtre à air (2) est fissuré ou endommagé, remplacez-le par un neuf.

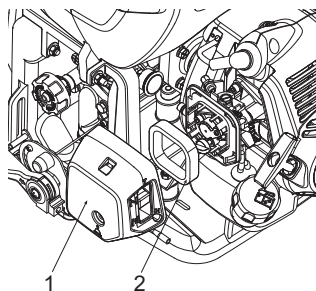

❗ IMPORTANT

- Si le filtre à air est obstrué, l'efficacité du moteur sera réduite. En outre, l'intérieur du moteur subira une usure anormale s'il fonctionne sans filtre ou avec un filtre endommagé ou déformé.

Pour contrôler le filtre à carburant

- Toutes les 25 heures de fonctionnement, videz le réservoir de carburant, détachez le filtre à carburant (3) du réservoir, et retirez toutes les saletés. Si le filtre est colmaté, remplacez-le par un neuf.

- Un filtre à carburant obstrué peut entraîner une limitation ou des variations du régime moteur.
- Si le moteur est utilisé sans filtre à carburant, de la saleté s'accumule dans le carburateur et provoque des dysfonctionnements.

Pour vérifier la bougie

⚠ AVERTISSEMENT

- Ne touchez pas la bougie à mains nues immédiatement après utilisation, car il y a un risque de brûlures en raison de la température élevée.



- Toutes les 25 heures de fonctionnement, détachez la bougie et nettoyez les électrodes avec une brosse métallique ou un outil similaire.
- L'écartement correct des électrodes est de 0,6 à 0,7 mm.
- Lors du remplacement des bouchons, veuillez utiliser les éléments désignés.

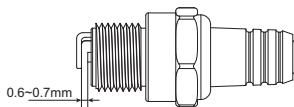

❗ IMPORTANT

- Si une quantité excessive de carburant est absorbée ou une huile de mauvaise qualité est utilisée, les électrodes de la bougie deviennent sales, ce qui rend le moteur plus difficile à démarrer.
- Notez que l'utilisation de bougies autres que celles désignées peut entraîner le dysfonctionnement ou une surchauffe et des dommages du moteur.

- Pour poser la bougie, tournez d'abord le bouchon à la main jusqu'à ce qu'il soit bien serré, puis serrez d'un quart de tour supplémentaire avec une clé à douille.

COUPLE DE SERRAGE : 14,7 à 21,6 N.m.
(150 à 220 kgf-cm)

Pour régler la vitesse du moteur

- Bien que le moteur soit réglé en sortie d'usine, il peut nécessiter de nouveaux réglages ou un entretien après un usage répété. Veuillez consulter votre fournisseur d'origine concernant les opérations d'inspection et d'entretien non mentionnées ci-dessous.

Pour régler le régime de ralenti

- Si le moteur cale ou si la pompe continue de se déplacer en position de ralenti avec le levier d'accélération complètement abaissé, réajustez la vitesse du moteur en utilisant le dispositif de réglage de régime de ralenti (4) sur la gauche du carburateur.

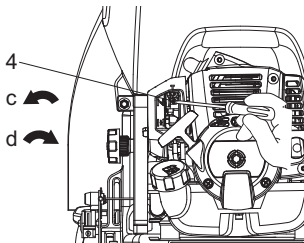

- c. réduire la vitesse
d. augmenter la vitesse

Tournez la vis de réglage de ralenti :

- Dans le sens inverse des aiguilles d'une montre pour réduire la vitesse du moteur
- Dans le sens des aiguilles d'une montre pour augmenter la vitesse du moteur

REMARQUE

- Faites chauffer le moteur avant de procéder au réglage du régime de ralenti.

Pour régler le jeu du câble d'embrayage

- Le jeu du câble d'embrayage doit être de 1 à 2 mm.
- Prenez l'extrémité du câble d'accélération du carburateur dans les doigts et donnez une légère secousse après avoir intégralement ramené le levier d'accélérateur,
- puis réajustez la position de l'écrou de retenue du fil (6), si le jeu est trop important ou trop faible.
- Desserrez le contre-écrou (5) et tournez l'écrou de retenue du fil (6) dans le sens des aiguilles d'une montre (visser) pour augmenter le jeu et dans le sens inverse des aiguilles d'une montre (dévisser) pour le réduire.

- Fixez l'écrou de retenue du fil en serrant le contre-écrou après réglage.

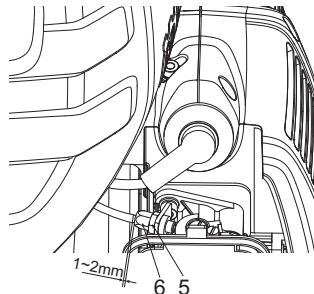

Pour contrôler une buse de pulvérisation

Une buse bouchée peut provoquer la chute de la pression de pulvérisation et du débit. La pression en excès sera refoulée vers le réservoir de pulvérisateur.

Pour corriger le problème, nettoyez immédiatement l'embout de pulvérisation en suivant ces instructions :

1. Arrêtez le moteur et retirez l'unité du dos de l'opérateur.
2. Débranchez la tige de pulvérisation de l'ensemble tuyau d'arrosage.
3. Pour retirer le bouchon de buse (7/9), tournez-le dans le sens contraire des aiguilles d'une montre.
4. Inspectez et retirez de l'embout de pulvérisation (8/10) et du tamis métallique (11) pour la tige de pulvérisation à trois buses, tout matériau étranger obstruant ou restreignant celle-ci. Remplacez-la si elle est endommagée.
5. Réinstallez le bouchon de buse et la tige de pulvérisation avec l'ensemble tuyau d'arrosage et serrez-les bien à la main.

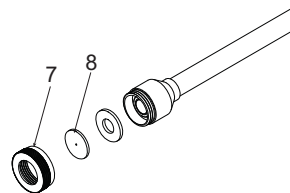

Tige de pulvérisation à buse unique

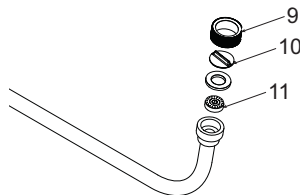

Tige de pulvérisation à trois buses

Pour vérifier le niveau d'huile de la pompe

Le niveau d'huile doit être vérifié avant utilisation.

1. Assurez-vous que le pulvérisateur se trouve sur une surface plane.
2. Pour accéder à l'arrière de la pompe, vous devez déboutonner la partie supérieure du matelassage dorsal.
3. Vérifiez que le niveau d'huile est au tiers ou à moitié plein (environ 100 ml) dans la fenêtre de niveau d'huile.
4. Remettez en place et reboutonnez le matelassage dorsal avant utilisation.



Pour vérifier le ventilateur de refroidissement d'air

⚠ AVERTISSEMENT

📖 REMARQUE

- NE tentez PAS d'entretenir l'huile sur cette pompe.
- La pompe est prélubrifiée et étanche en sortie d'usine. Si un appoint est nécessaire, consultez un concessionnaire ou un centre d'entretien agréé.

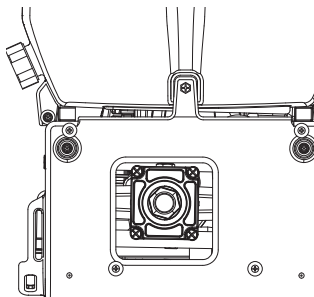

Pour vérifier le silencieux

- **Ne touchez jamais le cylindre, le silencieux ou la bougie d'allumage à mains nues immédiatement après l'arrêt du moteur. Le moteur peut devenir très chaud lorsqu'il est en marche ; ceci pourrait entraîner de graves brûlures.**
- **Lors du contrôle de la machine avant utilisation, contrôlez la zone autour du silencieux et retirez les copeaux de bois ou les feuilles qui se sont coincés dans la débroussailleuse. Le non-respect de ces instructions pourrait entraîner une surchauffe du silencieux qui pourrait à son tour entraîner un incendie du moteur. Assurez-vous toujours que le silencieux est propre et exempt de copeaux de bois, de feuilles et d'autres déchets avant utilisation.**
- **Vérifiez l'absence de blocage au niveau de l'orifice d'aération d'air d'admission et de la zone autour des ailettes de refroidissement du cylindre toutes les 25 heures d'utilisation. Notez qu'il est nécessaire de déposer le capot supérieur et le capot inférieur afin de voir la partie supérieure du cylindre.**

🚫 IMPORTANT

- **Contrôlez régulièrement l'absence d'attaches desserrées, d'endommagement ou de corrosion sur le silencieux. Si vous trouvez un quelconque signe de fuite au niveau de l'échappement, arrêtez d'utiliser la machine et faites-la réparer immédiatement.**
- **Notez que tout manquement à ces instructions peut entraîner un incendie au niveau du moteur.**

Effectuez les procédures toutes les 100 heures de fonctionnement.

1. Retirez le silencieux, insérez un tournevis dans l'orifice et retirez l'accumulation de carbone éventuelle. Retirez l'accumulation de carbone éventuelle dans l'orifice d'échappement du silencieux et dans celui du cylindre.
2. Serrez les vis, les boulons et toutes les pièces de fixation.
3. Vérifiez si de l'huile ou de la graisse ne s'est pas glissée entre le garnissage et le tambour d'embrayage. Le cas échéant, nettoyez à l'aide d'essence sans huile et sans plomb.

- Si des déchets s'accumulent et bloquent la zone autour de l'orifice de refroidissement d'air d'admission (12) ou entre les ailettes du cylindre, il peut causer la surchauffe du moteur, ce qui peut à son tour causer une défaillance mécanique de la débroussailleuse.

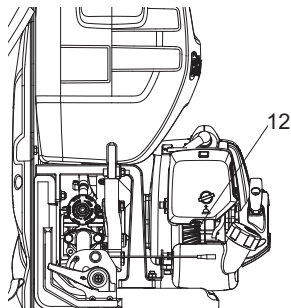

Pour remplacer l'huile pour engrenages

- Au bout des premières 25 heures de fonctionnement, remplacez l'huile d'engrenage. Après cela, remplacez-la toutes les 100 heures d'utilisation (SAE90, 100 cc).

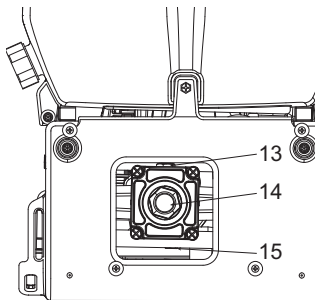

- (13) Boulon supérieur
 (14) Fenêtre de contrôle
 (15) Vis de vidange

Pour vérifier les récipients à graisse

- Ouvrez le bouchon supérieur (16) du récipient à graisse et contrôlez la quantité de graisse. Faites l'appoint si le niveau diminue.

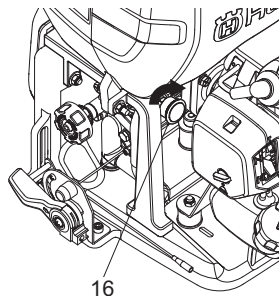

Procédure de maintenance	Au quotidien	Toutes les semaines	Une fois par mois	Remarque
Global				
Inspectez l'ensemble afin de détecter d'éventuels dommages, fuites ou déversements	✓			
Inspectez toutes les fixations accessibles	✓			Serrez ou remplacez-les si nécessaire
Inspectez tous les écrous/boulons/vis	✓			Serrez ou remplacez-les si nécessaire. Les vis de réglage ne sont pas comprises.
Vérifiez les flexibles et raccords	✓			
Nettoyez les débris accumulés	✓			
Moteur				
Inspectez et nettoyez le réservoir de carburant		✓		
Inspectez et nettoyez le filtre à carburant		✓		
Inspectez et nettoyez le filtre à air		✓		

Procédure de maintenance	Au quotidien	Toutes les semaines	Une fois par mois	Remarque
Vérifiez le fonctionnement du levier d'accélérateur et de l'interrupteur d'arrêt.	√			
Videz le réservoir de carburant	√			
Appliquez de la graisse sur le plongeur	√			
Nettoyez la bougie d'allumage ou ajustez son écartement		√		Assurez-vous que l'écartement est de 0,6 à 0,7 m. Remplacez-le si nécessaire
Contrôlez l'absence de dommages sur le silencieux.		√		Remplacez-le si nécessaire
Nettoyez le silencieux et l'orifice d'échappement du cylindre			√	
Nettoyez les ailettes du cylindre et le ventilateur de refroidissement d'air d'admission			√	
Réservoir du pulvérisateur et buses de pulvérisation				
Vérifiez/nettoyez le tamis du réservoir du pulvérisateur	√			Nettoyez-le s'il est colmaté. Remplacez-le s'il est endommagé ou usé.
Videz et nettoyez le réservoir du pulvérisateur	√			
Contrôlez les buses de pulvérisation	√			
Pompe				
Vérifiez le niveau d'huile de la pompe			√	
Remplacez l'huile d'engrenage			√	
Vérifiez les récipients à graisse		√		Faites l'appoint si nécessaire

MISE AU REBUT ET REMISAGE

Mise au rebut

Lorsque vous jetez votre machine, du carburant ou de l'huile pour la machine, assurez-vous de respecter la réglementation locale.

Remisage

⚠ AVERTISSEMENT

- Lors de la vidange du carburant, veillez à ne pas le renverser. Si du carburant est renversé, essuyez-le soigneusement. Veillez également à fermer hermétiquement le bouchon du conteneur de stockage.

❗ IMPORTANT

- Si du carburant stagne dans le moteur sur des périodes prolongées, l'intérieur du carburateur peut s'obstruer et entraîner un dysfonctionnement du moteur (mauvais démarrage et puissance insuffisante).
- Au cours de la période d'entreposage, desserrez légèrement le bouchon du réservoir de produit chimique. S'il est trop serré, le joint peut se déformer.

À la fin de toutes les procédures de travail, lorsqu'il n'est pas prévu d'utiliser à nouveau l'appareil sur une longue période, veuillez effectuer les opérations de préparation au remisage suivantes afin d'éviter tout problème causé par des modifications dues au temps.

1. Nettoyez le réservoir de produit chimique et les buses (voir page 13).
2. Retirez les saletés du pulvérisateur et contrôlez l'absence de détérioration ou de desserrage. Si une anomalie est constatée, réparez-la en prévision de la prochaine utilisation de l'appareil.

3. Videz le réservoir de carburant.
4. Démarrez le moteur et laissez-le en position de ralenti jusqu'à utiliser tout le carburant du carburateur et l'arrêt naturel du moteur.
5. Retirez la bougie et versez quelques gouttes (1 à 2 cc) d'huile deux-temps dans le moteur. Après avoir tiré sur le câble du démarreur 2 ou 3 fois, remettez la bougie sur sa position d'origine et arrêtez le moteur lorsqu'elle est en position comprimée.
6. Après avoir huilé le levier d'accélérateur et les autres pièces métalliques avec de l'huile antirouille, recouvrez le pulvérisateur et entreposez-le en intérieur au sec.

❗ IMPORTANT

- Maintenez le pulvérisateur à la verticale lorsqu'il n'est pas utilisé et rangez-le. Si le pulvérisateur n'est pas en position verticale, de l'huile d'engrenage peut s'écouler du trou d'ajustement de pression de la boîte d'engrenages de la pompe.

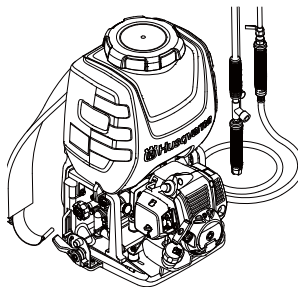

RECHERCHE DE PANNES

Problème	Causes possibles	Remède
Le moteur ne démarre pas	L'électrode de la bougie d'allumage est humide ou encrassée	Nettoyez ou remplacez la bougie
	Isolant de la bougie fissuré	Remplacez la bougie.
	Écartement incorrect de la bougie d'allumage	Réglez l'écart à 0,6-0,7 mm
	Moteur noyé	Démarrez le moteur avec le starter ouvert et à plein régime pour éliminer l'excès de carburant
	Carburant éventé ou inapproprié	Vidangez et remplacez par un mélange carburant/huile correct
	Absence de carburant dans le réservoir	Faites le plein avec un mélange carburant/huile correct
Puissance insuffisante	Filtre à air bouché	Nettoyez et lubrifiez le filtre à air
	Conduite/passage de carburant obstrué	Contactez le centre d'entretien ou votre concessionnaire
	Dépôt de carbone dans le silencieux	Contactez le centre d'entretien ou votre concessionnaire
	Utilisation d'un carburant éventé ou inapproprié	Vidangez et remplacez par un mélange carburant/huile correct
	Piston grippé	Contactez le centre d'entretien ou votre concessionnaire
	La machine est surchargée	Utilisez-la correctement, ne la surchargez pas
Le moteur s'arrête pendant l'opération	Le commutateur est cabossé	Redémarrez le moteur
	Court-circuit de la bougie d'allumage	Nettoyez ou remplacez la bougie
	Piston rayé	Contactez le centre d'entretien ou votre concessionnaire
	Réservoir de carburant vide	Faites le plein avec un mélange carburant/huile correct
	Carburateur ou réservoir de carburant obstrués	Contactez le centre d'entretien ou votre concessionnaire
Le moteur est difficile à arrêter	Fil d'arrêt débranché de l'interrupteur	Reliez le fil d'arrêt à l'interrupteur
	Surchauffe du moteur	Contactez le centre d'entretien ou votre concessionnaire
Corps principal de l'appareil	Moteur et/ou supports de pompe détaché(s)	Resserrez le moteur et/ou les vis du support de la pompe
	Fuite du réservoir	Contactez le centre d'entretien ou votre concessionnaire
	Fuite au niveau des raccords de tube	Resserrez le collier de serrage du flexible ou remplacez-le s'il est endommagé

Problème	Causes possibles	Remède
La pompe ne pulvérise pas	Absence de produit chimique dilué dans le réservoir du pulvérisateur	Remplissez le réservoir de carburant
	Vannes à l'intérieur de la pompe bouchées	Contactez le centre d'entretien ou votre concessionnaire
	Robinet à vanne bloqué	Nettoyez ou remplacez le robinet à vanne
	Mauvais réglage de pression (trop basse)	Réglez le cadran de régulation de la pression
	La pompe est usée ou endommagée	Contactez le centre d'entretien ou votre concessionnaire
	Buse de la tige de pulvérisation obstruée	Nettoyez la buse
Pression de pulvérisation insuffisante	Réglage de vitesse ou de pression de la pompe trop bas	Réglez la vitesse de la pompe et le cadran de régulation de la pression
	Buse de la tige de pulvérisation obstruée	Nettoyez la buse
	Joints de pompe et/ou joints en V usés ou endommagés	Contactez le centre d'entretien ou votre concessionnaire
	Clapet(s) anti-retour à l'intérieur de la pompe bouché(s)	Contactez le centre d'entretien ou votre concessionnaire
	Patinage de l'embrayage	Remplacez l'embrayage
	Lubrification insuffisante	Appliquez de la graisse sur le plongeur
	Flexible de pulvérisation ouvert	Contactez le centre d'entretien ou votre concessionnaire
Buse de la tige de pulvérisation usée ou endommagée	Contactez le centre d'entretien ou votre concessionnaire	

Si les difficultés à faire fonctionner la machine persistent, contactez votre concessionnaire ou Centre d'entretien agréé le plus proche.

CARACTÉRISTIQUES TECHNIQUES

Modèle de produit		321S15	321S25
Pompe :	Type	Type de plongeur	
	Pression de travail (MPa) *	1,5 à 3,0	
	Pression Max. (MPa) *	3,5	
	Débit de travail max. (litres/min) *	7	
Moteur	Type	Moteur essence deux temps refroidi par air à un cylindre	
	Cylindrée du moteur (cm3)	25,4	
	Puissance/vitesse max. (kW / tr/min) *	0,75/7 000	
	Vitesse de fonctionnement du moteur (tr/min) **	7 000	
	Régime de ralenti (tr/min)	3 000	
	Type de carburant	Mélange essence/huile	
	Huile	Huile 2 temps	
	Rapport de mélange	25:1, 50:1 (uniquement avec une huile d'origine Husqvarna)	
	Système de démarrage	Démarrage facile	
Bougie	LD L7T, CDK L8RTC		
Dimensions extérieures de l'unité principale (mm) l*L*H :		395*370*556	400*370*632
Capacité du réservoir du pulvérisateur (L)		15	25
Poids brut : À vide (kg)		9,2	10
Capacité du réservoir de carburant (L)		0,6	0,6

REMARQUE

* Puissance nominale en accord avec les normes de test des fabricants

** La vitesse de fonctionnement maximale du moteur est volontairement définie à 7 000 tr/min par le fabricant afin d'optimiser les performances et la durée de vie du moteur et de la pompe

En raison d'améliorations apportées au produit, ces caractéristiques sont susceptibles d'être modifiées sans préavis.

www.husqvarna.com

Original instructions
Instruções originais
Instrucciones originales
Instructions d'origine

1159622-94



2024-02-23