



**Art. 19035**

nl **Handleiding**  
**smart** Irrigation Control

---

# GARDENA smart Irrigation Control besproeiingsbesturing

1. VEILIGHEIDSWAARSCHUWINGEN . . . . .	4
2. MONTAGE . . . . .	6
3. INSTALLATIE . . . . .	9
4. BEDIENING . . . . .	20
5. ONDERHOUD . . . . .	23
6. OPSLAG . . . . .	23
7. PROBLEMEN OPLOSSEN . . . . .	24
8. TECHNISCHE GEGEVENS . . . . .	26
9. ACCESSOIRES/RESERVEONDERDELEN . . . . .	27
10. SERVICE . . . . .	27
11. VERWIJDERING . . . . .	28
12. VERMELDING VAN HANDELSMERKEN . . . . .	29

## Vertaling van de originele instructies



Dit product mag worden gebruikt door kinderen vanaf 8 jaar en ouder, evenals door personen met verminderde lichamelijke, sensorische of mentale capaciteiten of gebrek aan ervaring en kennis, wanneer zij onder toezicht staan of m.b.t. het veilige gebruik van het product werden geïnstrueerd en de daaruit voortvloeiende risico's begrijpen. Kinderen mogen niet spelen met het product. Reiniging en gebruikersonderhoud mogen niet zonder toezicht worden uitgevoerd door kinderen. Het gebruik van dit product door jongeren onder de 16 jaar wordt afgeraden.

### Beoogd gebruik:

De **GARDENA smart Irrigation Control besproeiingsbesturing** is bestemd voor gebruik in tuinen van particulieren en hobbyisten voor de besturing van sproeiers en bewateringssystemen. Deze kan worden gebruikt voor automatische bewatering tijdens de vakantie. Het is niet bedoeld voor gebruik in een bewateringssysteem voor binnen.

De **GARDENA smart Irrigation Control besproeiingsbesturing** maakt deel uit van een bewateringssysteem en kan alleen samen met de **GARDENA smart Gateway** worden geprogrammeerd.

De **GARDENA smart Irrigation Control besproeiingsbesturing** wordt geconfigureerd via de **GARDENA smart-app** en bestuurt het bewateren. Voor het bewateren kunnen sproeiers, een sprinklersysteem of een druppelbesproeiingssysteem worden gebruikt.

De **GARDENA smart Irrigation Control besproeiingsbesturing** neemt automatisch het bewateren voor zijn rekening overeenkomstig het ingestelde programma en kan zodoende ook tijdens de vakantie worden gebruikt.



### GEVAAR!

Risico op letsel!

**Het product mag niet worden gebruikt voor industriële doeleinden of in combinatie met chemicaliën, levensmiddelen, licht ontvlambare en explosieve stoffen.**

## 1. VEILIGHEIDSWAARSCHUWINGEN



### Belangrijk!

Lees de handleiding zorgvuldig door voor gebruik en bewaar de handleiding zodat u deze later kunt raadplegen.

### 1.1 Uitleg van de symbolen:



Lees de handleiding.

### 1.2 Veiligheidswaarschuwingen:



### GEVAAR! Hartstilstand!

Dit product genereert tijdens bedrijf een elektromagnetisch veld. Dit veld kan de werking van actieve of passieve medische implantaten verstoren en kan voor ernstig of dodelijk letsel zorgen (bijv. pacemakers).

→ Raadpleeg uw arts en de fabrikant van uw implantaat voordat u dit product gebruikt.

→ Na gebruik van het product moet de stekker uit het stopcontact worden getrokken.



### GEVAAR! Verstikkingsrisico!

Kleine onderdelen kunnen eenvoudig worden ingeslikt. De polyzak vormt ook verstikkingsgevaar voor kinderen.

→ Houd kinderen uit de buurt tijdens de montage van het product.



### GEVAAR! Elektrische schok!

Risico van letsel als gevolg van elektrische schokken.

- Het product moet worden gevoed via een aardlekschakelaar (RCD) met een nominale aardlekstroom van max. 30 mA.

Het product mag uitsluitend worden gebruikt met de meegeleverde 36 V-(DC)-voedingseenheid. Gebruik geen adapter.

Bescherm de 36V-(DC)-voedingseenheid tegen vocht en directe zonnestrallen wanneer deze in het stopcontact is gestoken.

Monteer de besproeiingsbesturing op een locatie die is beschermd tegen weersinvloeden.

Controleer het netsnoer vóór gebruik op beschadigingen.

Het product mag alleen worden gebruikt voor de besturing van in de handel verkrijgbare 24 V-(AC)-ventielen. Het stroomverbruik per kanaal mag niet

meer bedragen dan 500 mA (een GARDENA bewateringsventiel art. 1278 heeft 150 mA nodig).

## 2. MONTAGE

### 2.1 Installatielocatie van de besproeiingsbesturing:

De besproeiingsbesturing is spatwaterbestendig. We adviseren om de deze op een locatie te installeren die beschermd is tegen weersinvloeden.

### 2.2 Snoerdiameter van de verbindingkabel:

De maximaal toegestane afstand tussen het product en het ventiel hangt af van de diameter van de verbindingkabel. Deze bedraagt 0,5 mm<sup>2</sup> bij een afstand van 30 m en 0,75 mm<sup>2</sup> bij een afstand van 45 m. Daarbij mogen niet meer dan 2 ventielen (met uitzondering van het hoofdventiel) tegelijkertijd in werking zijn.

De **GARDENA-verbindingkabel art. 1280** heeft een doorsnede van 0,5 mm<sup>2</sup> en is 15 m lang.

De kabel maakt de aansluiting van maximaal 6 ventielen mogelijk. Voor een waterbestendige aansluiting van de kabel, moet de **GARDENA-kabelklem art. 1282** worden gebruikt.

### 2.3 De besproeiingsbesturing op de wand monteren:

De beide schroeven en wandpluggen zijn bij de levering inbegrepen.

De afstand van de boorgaten bedraagt 120 mm.



#### WAARSCHUWING!

##### Valrisico!

Als u de besproeiingsbesturing op een hoogte van meer dan 2 m installeert, loopt u het risico op de grond te vallen tijdens de installatie.

- Installeer de besproeiingsbesturing op een hoogte van maximaal 2 m.
- Klim niet op een ladder of een soortgelijk hulpmiddel om de besproeiingsbesturing te installeren.
- Houd beide voeten stevig op de grond bij het monteren van de besproeiingsbesturing.

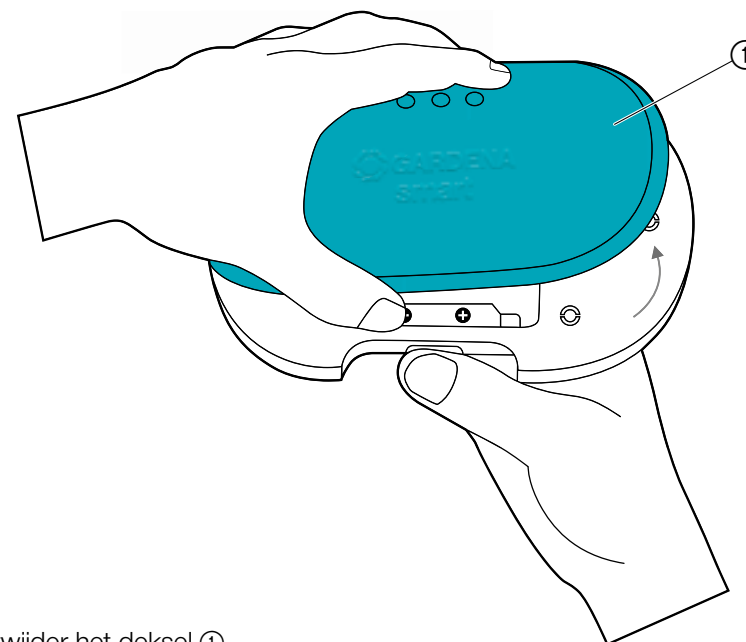

1. Verwijder het deksel ①.

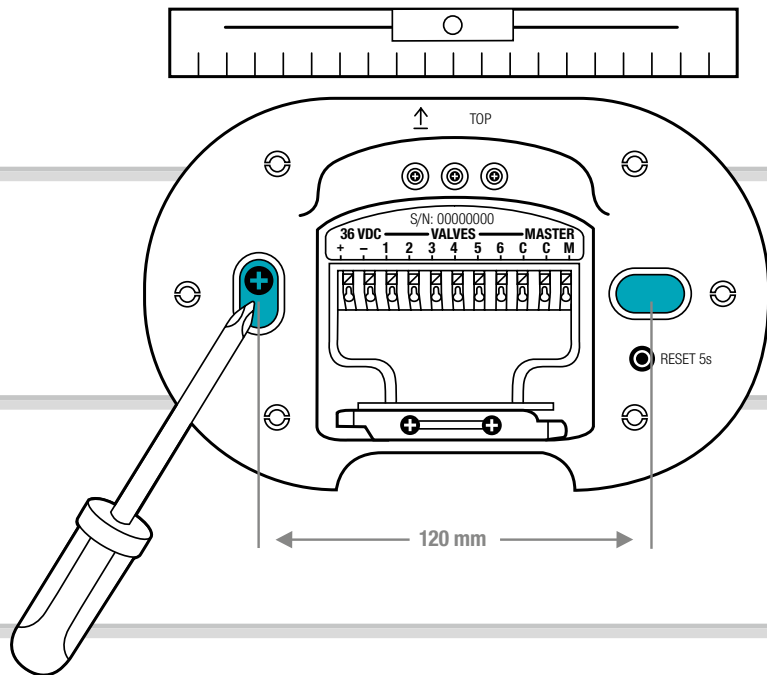

2. Markeer de posities van de boorgaten. Houd daarvoor de besproeiingsbesturing horizontaal op de wand, zorg ervoor dat deze waterpas komt te hangen en markeer 2 gaten met een onderlinge afstand van 120 mm.
3. Boor de gaten en monteer de besproeiingsbesturing met de 2 bijgeleverde wandpluggen en schroeven op de wand.

#### OPMERKING:

#### De kabels moeten naar beneden worden gevoerd!

Let vooral bij de eerste montage op de lengtes van de kabels.

Als u meerdere besproeiingsbesturingen monteert, installeer ze dan boven elkaar met een verticale afstand van 150 mm.

Dankzij de kabelgeleiding kunt u tot 3 besproeiingsbesturingen boven elkaar installeren.

## 3. INSTALLATIE

### 3.1 Kabeltrekontlasting verwijderen:

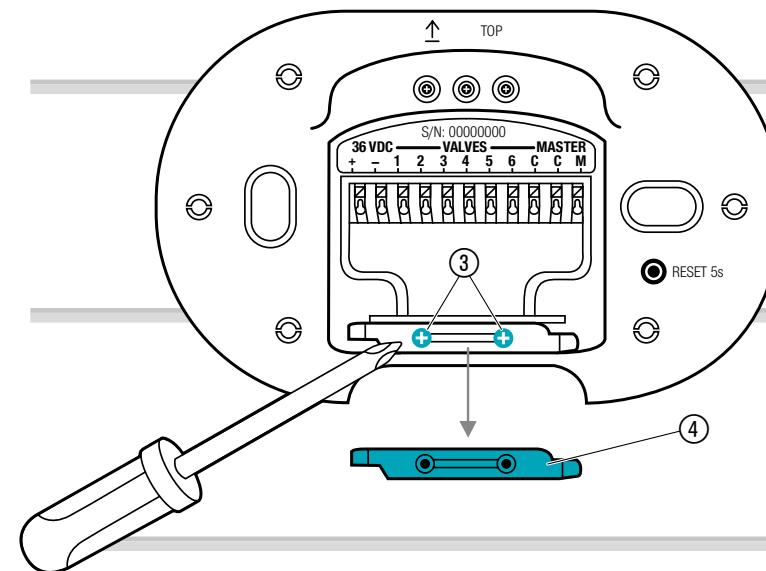

→ Draai de beide schroeven ③ los en verwijder de kabeltrekontlasting ④.

### 3.2 Overzicht van de aansluitingen:

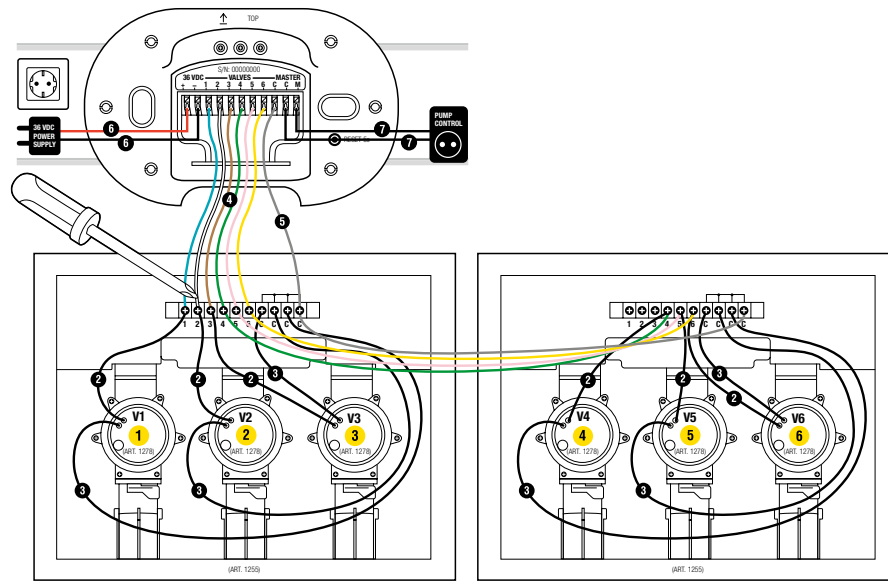

Ventielbox art. 1255

Ventielbox art. 1255

### 3.3 Ventielen op de ventielbox aansluiten:

Zorg ervoor dat het klemblok correct in de ventielbox werd gemonteerd.

1

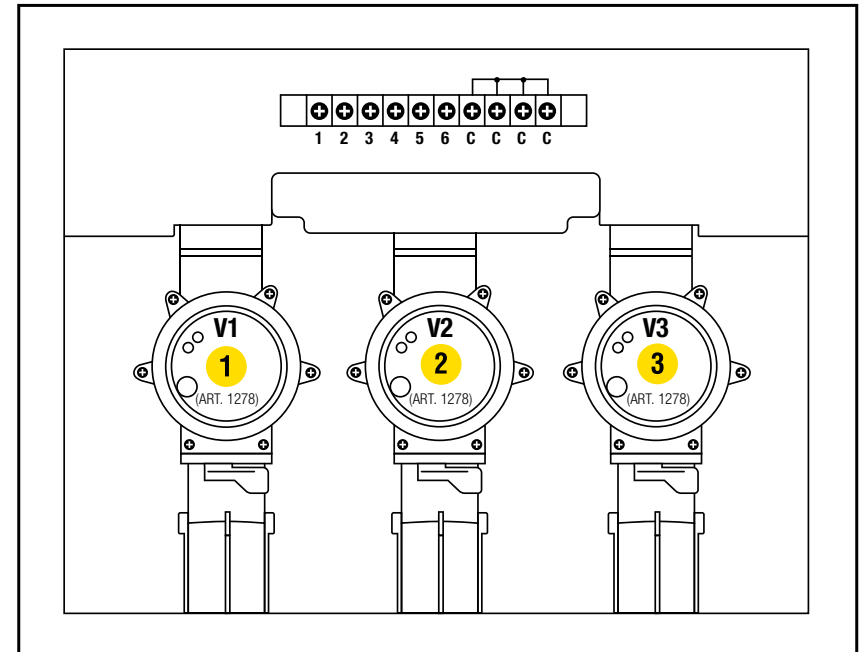

1. Markeer de ventielen (1 – 6) met de gele stickers van de ventielbox. Hierdoor kunnen de signaalkabelklemmen **KLEPPEN 1 – 6** van de besproeiingsbesturing duidelijk aan de ventielen worden toegewezen.

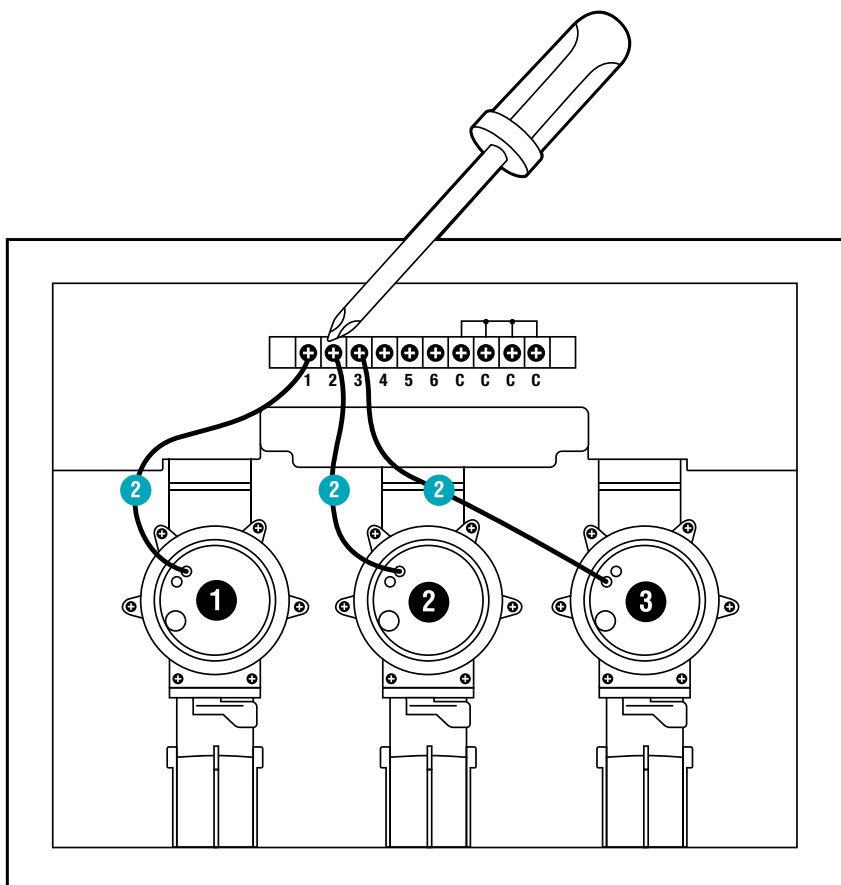

2. Verbind een kabel van ventiel **V1** met signaal-aansluitklem **1** van de ventielbox.
3. Verbind een kabel van ventiel **V2** met signaal-aansluitklem **2** van de ventielbox.
4. Verbind een kabel van ventiel **V3** met signaal-aansluitklem **3** van de ventielbox.

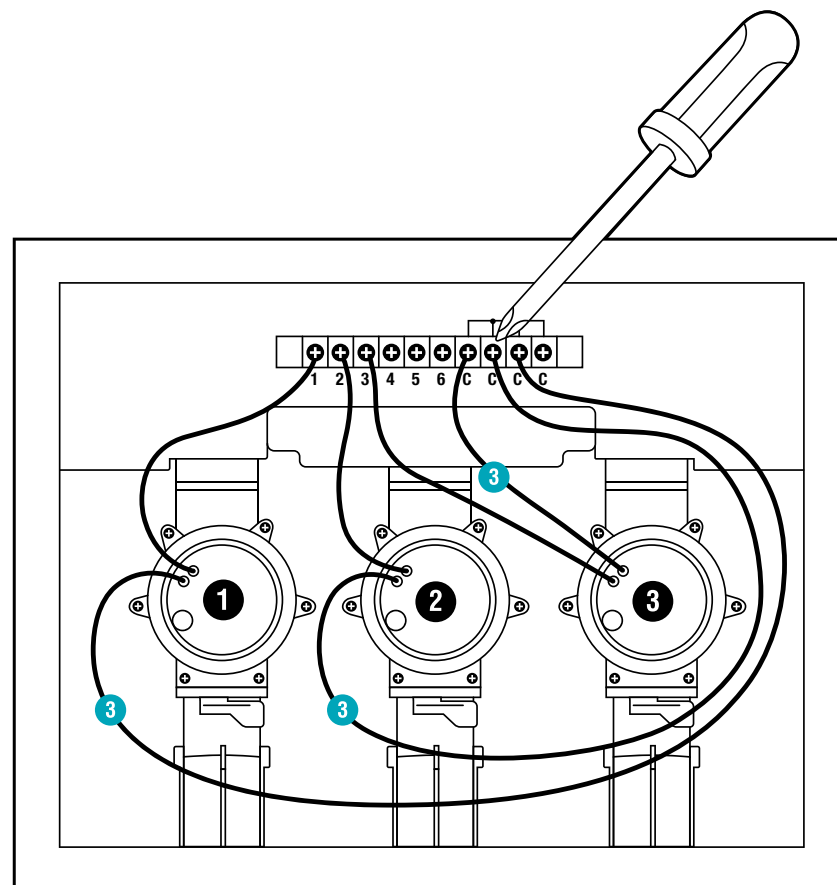

5. Verbind de andere kabel van ventiel **V1** met de signaal-aansluitklem **C** van de ventielbox.  
*Alle 4 signaal-aansluitklemmen **C** zijn gelijkwaardig en met elkaar verbonden.*
6. Verbind de andere kabel van ventiel **V2** met de signaal-aansluitklem **C** van de ventielbox.
7. Verbind de andere kabel van ventiel **V3** met de signaal-aansluitklem **C** van de ventielbox.

### 3.4 De ventielbox met de besproeiingsbesturing verbinden:

**Tip:** Druk de signaal-aansluitklem met een wijsvinger, een schroevendraaier of pen naar beneden, om de kabels aan te sluiten.

Met de GARDENA verbindingkabel art. 1280 kunnen max. 6 ventielen met de besproeiingsbesturing worden verbonden.

4

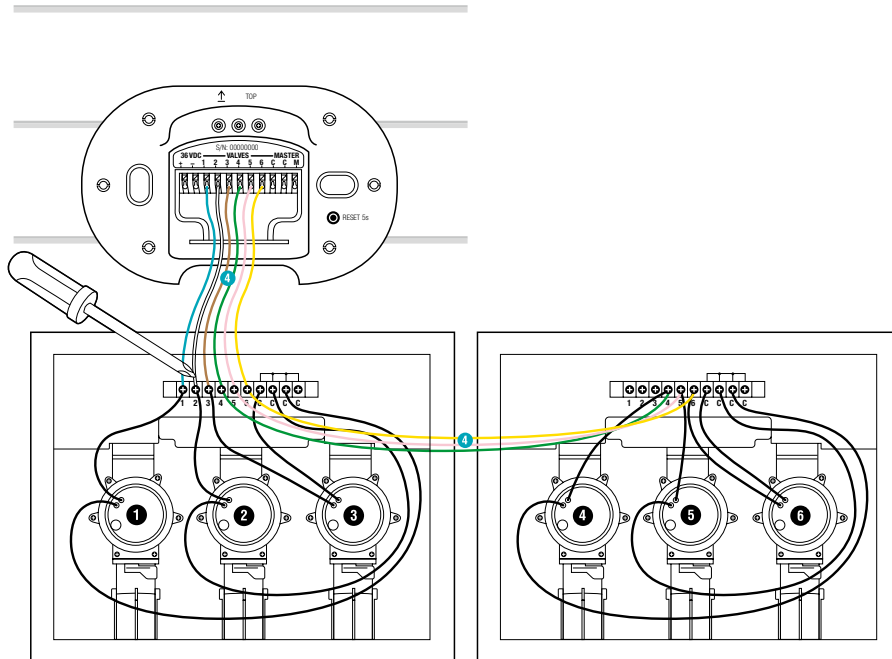

1. Verbind signaal-aansluitklem **1** van de ventielbox met de signaal-aansluitklem **VENTIEL 1** van de besproeiingsbesturing.
2. Verbind signaal-aansluitklem **2** van de ventielbox met de signaal-aansluitklem **VENTIEL 2** van de besproeiingsbesturing.
3. Verbind signaal-aansluitklem **3** van de ventielbox met de signaal-aansluitklem **VENTIEL 3** van de besproeiingsbesturing.

5

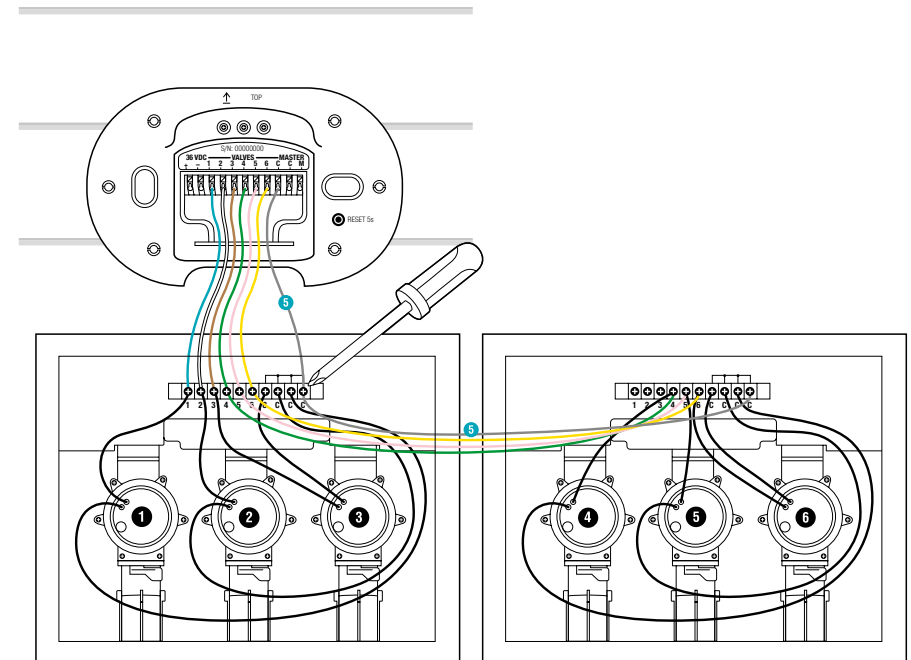

4. Verbind signaal-aansluitklem **C** van de ventielbox met de blauwe signaal-aansluitklem **C** van de besproeiingsbesturing.



### 3.5 Hoofdventiel aansluiten:

#### Hoofdkanaal:

Het hoofdkanaal **M** wordt geactiveerd, zodra een van de ventielen wordt geactiveerd.

U kunt een centraal ventiel aansluiten als hoofdventiel vóór de andere kleppen.

6

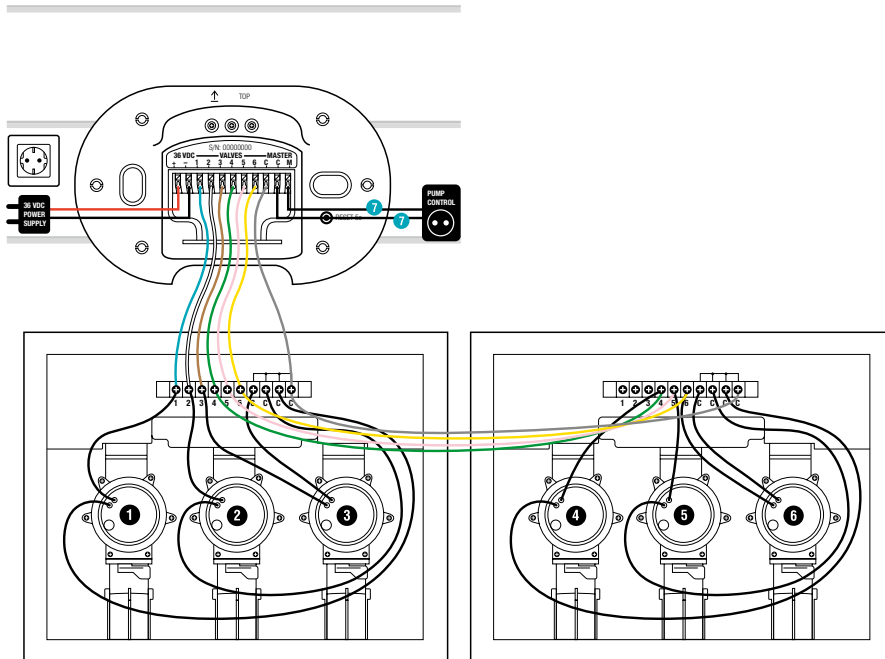

→ Verbind beide kabels met de signaal-aansluitklemmen **M** en **C** van de besproeiingsbesturing (er hoeft geen rekening te worden gehouden met de polariteit).

### 3.6 De voeding aansluiten:



**LET OP!**  
**Materiële schade!**

De besproeiingsbesturing raakt beschadigd als de voedingseenheid op andere aansluitklemmen dan de 36 V-DC-aansluitklemmen wordt aangesloten.

→ Sluit de voedingseenheid alleen aan op de 36 V-DC-klemmen.



**LET OP!**  
**Materiële schade!**

Beschadiging van de besproeiingsbesturing door kortsluiting.

→ Controleer de gehele bedrading voordat u de voedingseenheid in het stopcontact steekt.

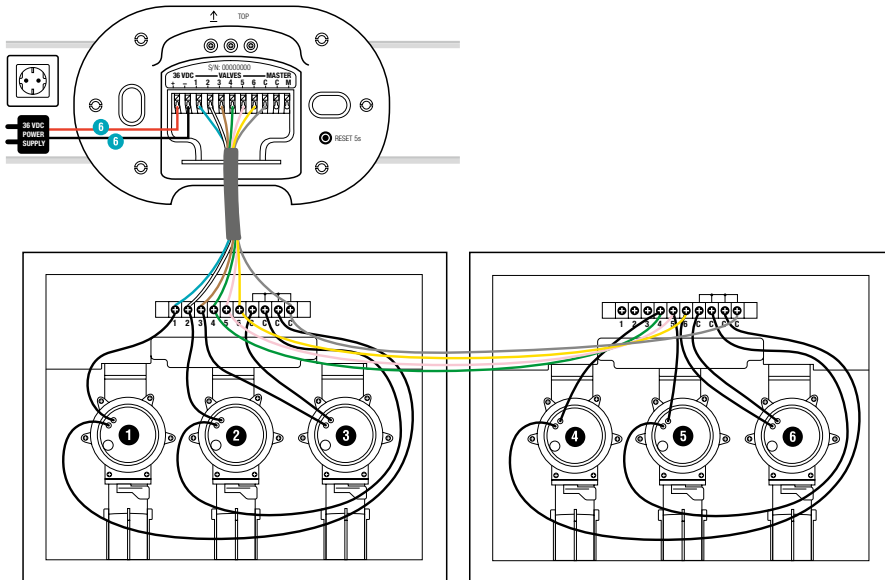

1. Sluit de rode kabel aan op de rode kabelklem en de zwarte kabel op de zwarte kabelklem. (Er moet rekening worden gehouden met de polariteit.)
2. Steek de voedingseenheid in een stopcontact.

### 3.7 De klep sluiten:

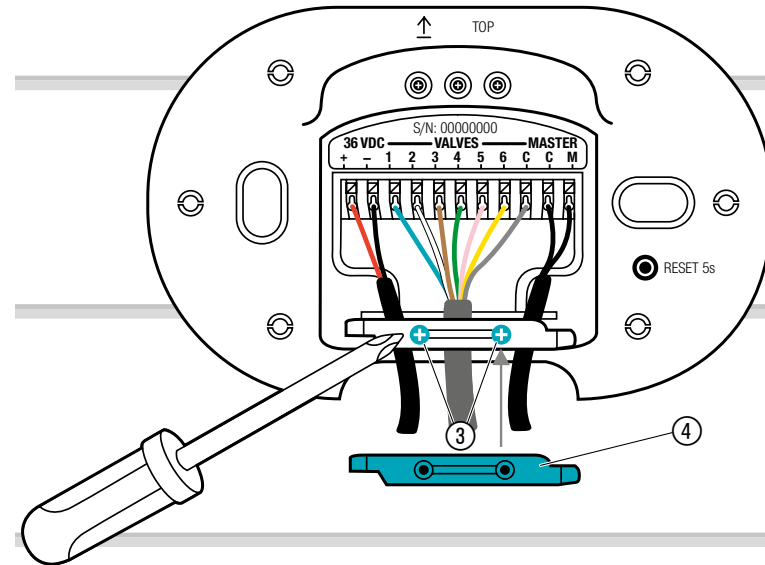

1. Plaats de kabeltreklasting ④ en draai de beide schroeven ③ vast.

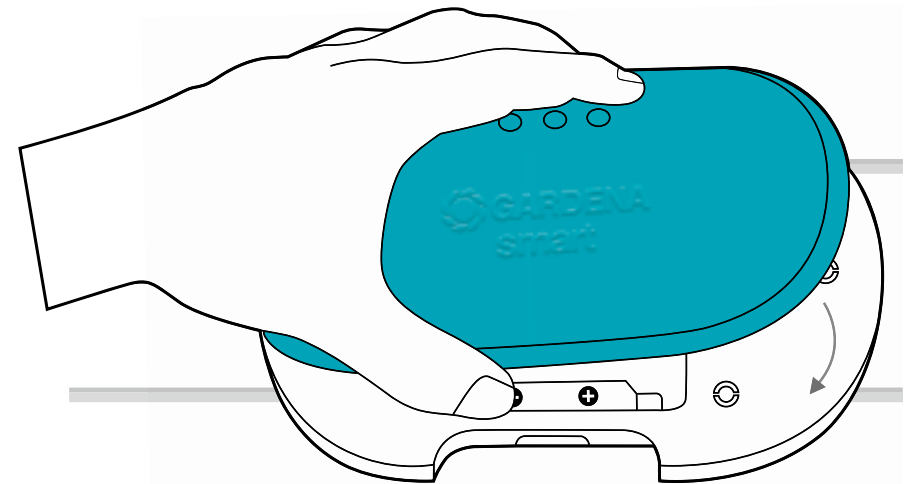

2. Druk de het deksel op de besproeiingsbesturing.

## 4. BEDIENING

### 4.1 Led-display:

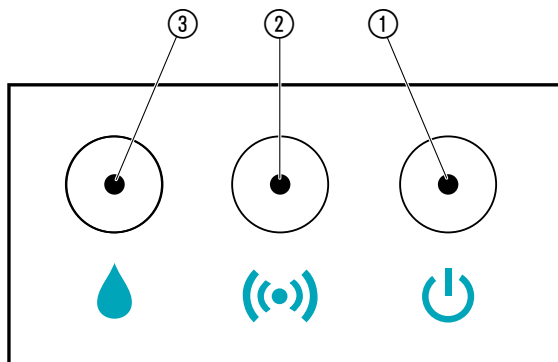

#### ① Lednetaansluiting:

**Groen:** Inschakelen

#### ② Ledweergave verbinding/signaalsterkte:

**Groen knipperend:** Maakt verbinding

**Groen:** Signaalsterkte hoog

**Geel:** Signaalsterkte gemiddeld

**Rood:** Signaalsterkte laag

**Rood knipperend:** Integratiemodus mislukt

#### ③ Led actieve bewatering:

**Groen:** Actieve bewatering

**Rood knipperend:** Klepfout (zie 7. PROBLEMEN OPLOSSEN)

### 4.2 De besproeiingsbesturing bedienen met de GARDENA Smart App:

U kunt met de **GARDENA smart App** alle **GARDENA smart system** producten besturen, vanaf elke locatie en op elk moment. De gratis **GARDENA smart App** is verkrijgbaar in de App Store (Apple) en op Google Play.

Voor de integratie is een **GARDENA smart Gateway** met internet nodig. U kunt alle **GARDENA smart system**-producten via de app integreren. Om dit te doen moeten de instructies in de app worden gevolgd.

De volgende opties voor het bedienen van de besproeiingsbesturing zijn voor u beschikbaar:

- Op basis van de tijdsinstellingen in de **GARDENA smart app**:  
Bewateringsdagen, start, duur
- Zoals vereist in de **GARDENA smart app**:  
Start en finish
- Bediening via Amazon Alexa, Apple Home App (Siri) en Google Assistant

### 4.3 Een fabrieksreset uitvoeren:

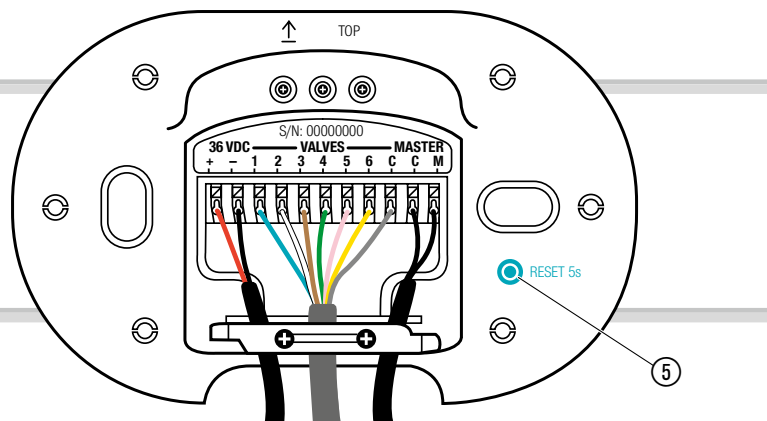

1. Druk kort op de reset-toets ⑤.  
*Nieuwe verbinding.*

– of –

2. Houd de resetknop ⑤ minimaal vijf seconden ingedrukt.  
*Verbreekt de bestaande verbinding en maakt het mogelijk een nieuwe verbinding tot stand te brengen, bijv. via een andere gateway.*

## 5. ONDERHOUD

### 5.1 De besproeiingsbesturing reinigen:

Gebruik geen bijtende of schurende schoonmaakmiddelen.

- Reinig de besproeiingsbesturing met een vochtige doek (gebruik geen oplosmiddelen).

## 6. OPSLAG

### 6.1 Opslaan:

**Het product moet uit de buurt van kinderen worden opgeborgen.**

De bewateringsventielen kunnen bij temperaturen onder 5 °C permanente schade oplopen. We adviseren de volgende maatregelen te nemen vóór de eerste vorst:

1. Sluit de waterkraan en maak de verbindingsslang tussen de waterkraan en de GARDENA aansluitdoos (art. 2722) los.
2. Als het bewateringssysteem rechtstreeks op het waternet van het huis is aangesloten: sluit de watertoevoer en open de aftapkraan in de huiswaterleiding.
3. Zet de keuzehendel van alle ventielen op stand 'ON'.
4. Maak het bewateringsventiel/de ventielbox leeg.

Dat kan als volgt:

- het systeem met perslucht leegmaken

– of –



- alle ventielen demonteren en op een vorstvrije plaats bewaren

– of –

- bij ventielbox V3 de afwateringsdop openen en de toevoerleiding leegmaken. Als de leidingen vanuit de ventielbox V3 leeggemaakt worden via een ontwateringsventiel (bijv. in de GARDENA verzonken sproeiers), dat niet hoger geplaatst is dan het beregeningsventiel, kunnen de beregeningsventielen in de ventielbox gemonteerd blijven.
- de smart besproeiingsbesturing kan geïnstalleerd blijven als die buiten werking gesteld wordt.

## 7. PROBLEMEN OPLOSSEN

### 7.1 Tabel voor probleemoplossing:

Probleem	Mogelijke oorzaak	Oplossing
 <b>Lednetaansluiting brandt rood</b>	Onderspanning.	→ Controleer de stroomaansluiting.
	Verkeerde voeding.	→ Controleer de voeding.
	MCU-communicatiefout.	→ Zet de besproeiingsbesturing terug naar de fabrieksinstelling.
 <b>Led actieve bewatering knippert rood</b>	Ventiel kan vanwege de begrenzing op 2 niet worden geopend.	→ Controleer het programma.
	Ventiel is niet verbonden.	→ Controleer het ventiel.
	Te hoge eenkanalige stroom.	→ Controleer de stroom van het kanaal.
	Som overstroom.	→ Controleer de somstroom van de ventielen.
	Bewateringsschema geannuleerd.	→ Start het programma opnieuw.
	Hoofdkanaalfout.	→ Controleer het hoofdkanaal.
	Bewateringsduur te kort.	→ Verleng de bewateringsduur.
<b>Bewateringsprogramma wordt niet uitgevoerd (geen bewatering)</b>	Ventiel werd eerder handmatig geopend.	→ Voorkom eventuele programma-overlappen.
	Waterkraan dicht.	→ Open de wateraftap.
<b>Geen functie</b>	Bedradingsfout.	→ Controleer de aansluitklemmen.
	Voedingseenheid niet verbonden.	→ Steek de voedingseenheid in het stopcontact.
	Voedingseenheid te heet.	→ Haal de voedingseenheid uit het stopcontact en laat deze afkoelen. Steek de voedingseenheid opnieuw in het stopcontact. → Bescherm de voedingseenheid tegen directe zonnestralen.

Probleem	Mogelijke oorzaak	Oplossing
<b>Integratie niet mogelijk (integratie)</b>	Geen draadloze verbinding met de gateway.	→ Kies een andere locatie voor de besproeiingsbesturing of de gateway.
	Geen voeding aanwezig.	→ Controleer het netsnoer.
<b>De besproeiingsbesturing reageert niet</b>	Defecte bedrading.	→ Controleer de aansluitklemmen.
	Geen draadloze verbinding met de gateway.	→ Controleer de draadloze verbinding naar de gateway.

#### OPMERKING:

Reparaties mogen uitsluitend worden uitgevoerd door serviceafdelingen van GARDENA of door gespecialiseerde dealers die zijn goedgekeurd door GARDENA.

→ Neem bij andere storingen contact op met de serviceafdeling van GARDENA.

## 8. TECHNISCHE GEGEVENS

<i>smart Irrigation Control</i>	Unit	Waarde (art. 19035)
<b>Ingangsspanning</b>	V (DC)	36
<b>Ingangsstroom</b>	mA	1000
<b>Uitgangsspanning</b>	V (AC)	24
<b>Max. uitgangsstroom</b>	mA	900
<b>Gebruikstemperatuurbereik (buitenshuis)</b>	°C	+5 – +40
<b>SRD:</b>		
<b>Frequentiebereik</b>	MHz	863 – 870
<b>Maximaal vermogen</b>	mW	25
<b>Zendbereik in het vrije veld, (ca.)</b>	m	100
<b>Voeding</b>		
<b>Netspanning</b>	V (AC)	100 – 240
<b>Netfrequentie</b>	Hz	50 – 60
<b>Nominaal vermogen</b>	W	36
<b>Vermogen in stand-by (ca.)</b>	W	< 0,1
<b>Uitgangsspanning</b>	V (DC)	36
<b>Max. uitgangsstroom</b>	mA	1000

### EG-/UKCA-verklaring van overeenstemming:

Hiermee verklaart GARDENA Manufacturing GmbH dat het type radioapparaat (art. 19035) voldoet aan de richtlijn 2014/53/EU.

De volledige tekst van de EU-/UKCA-verklaring van overeenstemming is beschikbaar via de volgende link: **[www.gardena.com](http://www.gardena.com)**

## 9. ACCESSOIRES/RESERVEONDERDELEN

<b>GARDENA smart Sensor</b>	Sensor voor het bedienen van het smart system.	<b>Art. 19040</b>
<b>GARDENA bewateringsventiel 24 V</b>	Klep voor het regelen van individuele onderdelen van een bewateringssysteem.	<b>Art. 1278</b>
<b>GARDENA ventielboxen</b>	Doos voor het ondergronds installeren van de bewateringsventielen.	<b>Art. 1254/1255</b>
<b>GARDENA verbindingkabel</b>	Kabel voor het aansluiten van bewateringsventielen.	<b>Art. 1280</b>
<b>GARDENA kabelklemmen</b>	Klem voor de waterdichte aansluiting van aansluitkabels.	<b>Art. 1282</b>

## 10. GARANTIE / SERVICE

### 10.1 Productregistratie

Registreer uw product op [gardena.com/registration](http://gardena.com/registration).

### 10.2 Service

U vindt de actuele contactgegevens van onze service op de achterzijde en online:

- België: <https://www.gardena.com/be-fr/c/assistance/contact>
- Nederland: <https://www.gardena.com/nl/c/ondersteuning/contact>
- Andere landen: <https://www.gardena.com/int/support/advice/contact/>

## 11. VERWIJDERING

### 11.1 Verwijdering van de besproeiingsbesturing:

*(Volgens richtlijn 2012/19/EU/S.I. 2013 nr. 3113)*



Het product mag niet bij het gewone huisvuil worden weggegooid.  
Het moet volgens de geldende lokale milieuvoorschriften worden afgevoerd.

#### **BELANGRIJK!**

Voer het product af via uw gemeentelijke afvalinzamelingsdienst.

## 12. VERMELDING VAN HANDELSMERKEN

Apple en het logo van Apple zijn handelsmerken van Apple Inc., geregistreerd in de VS en andere landen. App Store is een dienstmerk van Apple Inc., geregistreerd in de VS en andere landen.

Google en het logo van Google Play zijn handelsmerken van Google LLC.

Amazon, Alexa en alle gerelateerde logo's zijn handelsmerken van Amazon.com, Inc. of aan haar gelieerde bedrijven.

Andere handelsmerken en handelsnamen zijn eigendom van hun respectieve eigenaren.

## Deutschland / Germany

GARDENA Manufacturing GmbH  
Central Service  
Hans-Lorenser-Straße 40  
D-89079 Ulm  
Produktfragen:  
(+49) 731 490-123  
Reparaturen:  
(+49) 731 490-290  
www.gardena.com/de/kontakt

## Albania

KRAFT SHPK  
Autostrada Tirane-Durres  
Km 7  
1051 Tirane  
Phone: (+355) 69 877 7821  
info@kraft.al

## Argentina

ROBERTO C. RUMBO S.R.L.  
Reto Norlog  
Lote 7  
Benavidez, ZC: 1621  
Buenos Aires  
Phone: (+54) 11 5263-7862  
ventas@rumbosrl.com.ar

## Armenia

AES Systems LLC  
Marshal Babajanyan Avenue 56/2  
0022 Yerevan  
Phone: (+374) 60 651 651  
massisohanyan@icloud.com

## Australia

Husqvarna Australia Pty. Ltd.  
Locked Bag 5  
Central Coast BC  
NSW 2252  
Phone: (+61) (0) 2 4352 7400  
customer.service@husqvarna.com.au

## Austria / Österreich

Husqvarna Austria GmbH  
Industriezeile 36  
4010 Linz  
Tel.: (+43) 732 77 01 01-485  
www.gardena.com/at/service/beratung/  
kontakt/

## Azerbaijan

Progress Xüsusi Firması  
Aliyar Aliyev 212. Baku, Azerbaijan  
Sales: +994 70 326 07 14  
Aftersales: +994 77 326 07 14  
www.progress-garden.az  
info@progress-garden.az

## Bahrain

M.H. Al-Mahroos  
BUILDING 208, BLOCK 356,  
ROAD 328  
Sahiyā  
Phone: +973 1740 8090  
almahroos@almahroos.com

## Belarus / Беларусь

ООО «Мастер Гарден»  
220118, г. Минск  
ул.Ича Шаранговича, дом 7а  
Тел. (+375) 17 257 00 33  
mg@mastergarden.by

## Belgium

Husqvarna Belgium nv  
Gardena Division  
Leuvensesteenweg 542  
Planet II E  
1930 Zaventem  
België

## Bosnia / Herzegovina

Silk Trade d.o.o.  
Poslovna Zona Vila Br. 20  
Phone: (+387) 61 165 593  
info@silktrade.com.ba

## Brazil

Nordtech Maquinas e Motores Ltda.  
Avenida Juscelino Kubitschek  
de Oliveira Curitiba  
3003 Brazil  
Phone: (+55) 41 3595-9600  
contato@nordtech.com.br  
www.nordtech.com.br

## Bulgaria

AGROLAND България АД  
бул. 8 Декември, № 13  
Офис 5  
1700 Студентски град  
София  
Тел.: (+359) 24 66 6910  
info@agroland.eu

## Canada / USA

GARDENA Canada Ltd.  
125 Edgeware Road  
Unit 15 A  
Brampton L6Y 0P5  
ON, Canada  
Phone: (+1) 905 792 93 30  
gardena.customerservice@  
husqvarnagroup.com

## Chile

REPRESENTACIONES JCE S.A.  
AV. DEL VALLE NORTE 857 PISO 4  
HUECHURABA, SANTIAGO, CHILE  
Phone: (+56) 2 2414 2600  
contacto@jce.cl

## China

Husqvarna (Shanghai)  
Management Co., Ltd.  
富世华 (上海) 管理有限公司  
3F, Benq Square B,  
No 207, Song Hong Rd.,  
Chang Ning District,  
Shanghai, PRC. 200035  
上海市长宁区淞虹路207号明  
基广场B座3楼, 邮编: 200335

## Colombia

Equipos de Toiyama Colombia SAS  
Cra. 68 D No 25 B 86 Of. 618  
Edificio Torre Central  
Bogotá  
Phone: +57 (1) 703 95 20 /  
+57 (1) 703 95 22  
servicioalcliente@toiyama.com.co  
www.toiyama.com.co

## Costa Rica

Exim CIA Costa Rica  
Calle 25A, B°. Montelegre  
Zapote  
San José  
Costa Rica  
Phone: (+506) 2221-5654  
(+506) 2221-5659  
eximcostarica@gmail.com

## Croatia

Husqvarna Austria GmbH  
Industriezeile 36  
4010 Linz  
Phone: (+43) 732 77 01 01-485  
service.gardena@husqvarnagroup.com

## Cyprus

Pantelis Papadopoulos S.A.  
92 Athinon Avenue  
Athens  
10442 Greece  
Phone: (+30) 21 0519 3100  
info@papadopoulos.com.gr

## Czech Republic

Gardena  
Service Center Vrbno  
c/o Husqvarna  
Manufacturing CZ s.r.o.  
Jesenická 146  
79326 Vrbno pod Prádedem  
Phone: 800 100 425  
servis@gardena.cz

## Denmark

GARDENA DANMARK  
Lejrvvej 19, st.  
3500 Værlose  
Tel.: (+45) 70 26 47 70  
gardenack@husqvarnagroup.com  
www.gardena.com/dk

## Dominican Republic

BOSQUESA, S.R.L  
Carretera Santiago Licey  
Km. 5 ½  
Esquina Copal II.  
Santiago De Los Caballeros  
51000 Dominican Republic  
Phone: (+1) 809-562-0476  
info@bosquesa.com.do

## Egypt

Universal Agencies Co  
26, Abdel Hamid Lotfy St.  
Giza  
Phone: (+20) 3 761 57 57

## Estonia

Husqvarna Eesti OÜ  
Valdeku 132  
EE-11216 Tallinn  
info@gardena.ee

## Finland

Oy Husqvarna Ab  
Juurakkoitie 5 B 2  
01510 Vantaa  
www.gardena.fi

## France

Husqvarna France  
9/11 Allée des pierres mayettes  
92635 Gennevilliers Cedex  
France  
http://www.gardena.com/fr  
N° AZUR: 0 810 00 78 23  
(Prix d'un appel local)

## Georgia

Transporter LLC  
#70, Beliasvili street  
0159 Tbilisi, Georgia  
Number: (+995) 322 14 71 71  
info@transporter.com.ge  
www.transporter.com.ge

## Service Address and Importer to Great Britain

Husqvarna UK Ltd  
Preston Road  
Aycliffe Industrial Park  
Newton Aycliffe  
County Durham  
DL5 6UP  
Phone: (+44) (0) 344 844 4558  
info.gardena@husqvarna.com.uk

## Greece

Π.ΠΑΠΑΔΟΠΟΥΛΟΣ ΑΕΒΕ  
Λεωφ. Αθηνών 92  
Αθήνα  
T.K.104 42  
Ελλάδα  
Τηλ. (+30) 210 5193 100  
info@papadopoulos.com.gr

## Hong Kong

Tung Tai Company  
151-153 Hoi Bun Road  
Kwun Tong, Kowloon  
Hong Kong  
Phone: (+852) 3583 1662  
admin@tungtaico.com

## Hungary

Husqvarna Magyarországi Kft.  
Ezred u. 1 – 3  
1044 Budapest  
Phone: (+36) 1 251-4161  
vevoszolgalat.husqvarna@husqvarna.hu

## Iceland

BYKO ehf.  
Stemmuveggi 2a  
200 Kópavogur  
Phone: (+354) 515 4000  
byko@byko.is

## Malaysia

MHG Verstun ehf  
Vikurvharf 8  
203 Kópavogur  
Phone: (+354) 544 4656

## India

B K RAMAN AND CO  
Plot No. 185, Industrial Area,  
Phase-2, Ram Darbar  
Cumbombour-Gasperich 2549  
Chandigarh  
160002 India  
Phone: (+91) 98140 06530  
raman@jaganhardware.com

## Iraq

Alshiem Alakhdar Company  
Al-Faysaleah, Near Estate Bank  
Mosul  
Phone: (+964) 78 18 18 46 75

## Ireland

Liffey Distributors Ltd.  
309 NW Business Park, Ballycoolen  
15 Dublin  
Phone: (+353) 1 824 2600  
EE-11216 Tallinn  
info@liffeyd.com

## Israel

HAGARIN LTD.  
2 Nahal Harif St.  
8122201 Yavne  
internet@hagarin.co.il  
Phone: (+972) 8-932-0400

## Italy

Husqvarna Italia S.p.A.  
Centro Direzionale Planum  
Via del Lavoro 2, Scala B  
22036 ERBA (CO)  
Phone: (+39) (0) 31 4147700  
assistenza.italia@it.husqvarna.com

## Japan

Husqvarna Zenoah Co. Ltd. Japan  
1-9 Minamidei, Kawagoe  
350-1165 Saikama  
Japan  
gardena-jp@husqvarnagroup.com

## Kazakhstan

ТОО "Ламэйт"  
Адрес: Қазақстан, г. Алматы,  
ул. Тажмабаевой, 155/1  
Тел.: (+7) (727) 355 64 00  
(+7) (700) 355 64 00  
lamed@lamed.kz

## Kazakh

Мекен-жайы: Қазақстан,  
Алматы қ.,  
көш. Тажмабаевой, 155/1  
Тел.: (+7) (727) 355 64 00  
(+7) (700) 355 64 00  
lamed@lamed.kz

## Kuwait

Palms Agrot Production Co  
Al Rai- Fourth Ring Road – Block 56.  
P.O.Box: 1976 Safat  
13020 Al-Rai  
Phone: (+965) 24 73 07 45  
info@palms-kw.com

## Kyrgyzstan

ООоs Alye Maki  
Av. Moladaya Guardia 83  
720014 Bishkek  
Phone: (+31) 36 521 00 10  
info@gardena.com

## Latvia

Husqvarna Latvija SIA  
Ulbroskas 19A  
LV-1021 Riga  
info@gardena.lv

## Lebanon

Technomec  
Safra Highway (Beirut – Tripoli) Center  
622 Mezher Bldg.  
P.O.Box 215  
Jounieh  
Phone: (+961) 9 853527 /  
(+961) 3 855481  
tecnomec@idm.net.lb

## New Zealand

Husqvarna New Zealand Ltd.  
PO Box 76-437  
Manukau City 2241  
Phone: (+64) (0) 9 9202410  
support.nz@husqvarna.com.nz

## North Macedonia

Sinpeks d.o.o.  
Ul. Kravarski Pat Bb  
7000 Bitola  
Phone: (+886) 47 20 85 00  
sinpeks@mt.net.mk

## Luxembourg

Magasins Jules Neuberger  
39, rue Jacques Stas  
Luxembourg-Gasperich 2549  
Case Postale No. 12  
Luxembourg 2010  
Phone: (+352) 40 14 01  
api@neuberger.lu

## Malaysia

Glomedic International Sdn Bhd  
Jalan Ruang No. 30  
Shah Alam, Selangor  
40150 Malaysia  
Phone: (+60) 3-7734 7997  
oase@glomedic.com.my

## Malta

I.V. Portelli & Sons Ltd.  
85, 86, Triq San Pawl  
Rabat - RBT 1240  
Phone: (+356) 2145 4289

## Mauritius

Espace Maison Ltée  
AV. CHIFFERES DEL CHACO  
1449 C/25 DE MAYO  
Asunción  
Phone: (+595) 21 608 656  
consultas@agrofild.com.py

## Mexico

AFOSA  
Av. Lopez Mateos Sur # 5019  
Col. La Calma 45070  
Zapopan, Jalisco, Mexico  
Phone: (+52) 33 3818-3434  
isolis@afosa.com.mx

## Moldova

Convel SRL  
Republica Moldova,  
mun. Chisinau,  
sos. Muncesti 284  
Phone: (+373) 22 857 126  
www.convel.md

## Mongolia

Soyoli Gardening Shop  
Narnii Rd  
Ulaanbaatar  
14230 Mongolia  
Phone: +976 7777 5080  
soyoli@magicent.mn

## Morocco

Proekip  
64 Rue de la Participation  
Casablanca-Roches Noires  
20303 Morocco  
Phone: (+212) 661342107  
hicham.hafani@proekip.ma

## Netherlands

Husqvarna Nederland B.V.  
GARDENA Division  
Postbus 50131  
1305 AC ALMERE  
Phone: (+31) 36 521 00 10  
info@gardena.com

## Neth. Antilles

Jonka Enterprises N.V.  
Sta. Rosa Weg 196  
P.O. Box 8200  
Curaçao  
Phone: (+599) 9 767 66 55  
info@jonka.com

## Saudi Arabia

SACO  
Takhassusi Main Road P.O. Box:  
86387 Riyadh 12863  
40011 Saudi Arabia  
Phone: (966) 11 482 8877  
webmaster@saco-ksa.com

## Taiwan

Al Futtaim Pioneer Trading  
5147 Al Farrow Dist.  
Riyadh 7991  
Phone: (+971) 4 206 6700  
Owais.Khan@alfuttaim.com

## Norway

Husqvarna Norge AS  
Gardena Division  
Trøskneveien 36  
1708 Sarpsborg  
info@gardena.no

## Northern Cyprus

Mediterranean Home & Garden  
No 150 Alsancak, Karaöğlanöğlü  
Caddesi Girne  
Phone: (+90) 392 821 33 80  
info@medgardener.com

## Oman

General Development Services  
PO 1475, PC - 111  
Seeb  
111 Oman  
Phone: 96824582816  
gdsoman@gdsoman.com

## Paraguay

Agrofield SRL  
AV. CHIFFERES DEL CHACO  
1449 C/25 DE MAYO  
Asunción  
Phone: (+595) 21 608 656  
consultas@agrofild.com.py

## Peru

Sierras y Herramientas Forestal SAC  
Av. Las Gaviotas 833, Chorrillos  
Lima  
Phone: (+51) 1 2 52 02 52  
supervisorventas1@siersac.com  
www.siersac.com

## Philippines

Royal Dragon Traders Inc  
10 Linaw Street, Barangay  
Saint Peter Quezon City  
1114 Philippines  
Phone: (+63) 2 7426893  
aida.fernandez@rdti.com.ph

## Poland

Gardena Service Center Vrbno  
c/o Husqvarna Manufacturing CZ  
s.r.o. Madrid  
79326 Vrbno pod Prádedem  
Czech Republic  
Phone: (22) 336 78 90  
servis@gardena.cz

## Portugal

Husqvarna Portugal, SA  
Lagoa - Albarraque  
2635 - 595 Rio de Mouro  
Phone: (+351) 21 922 85 30  
Fax: (+351) 21 922 85 36  
info@gardena.pt

## Romania

Madex International Srl  
Soseaua Odaii 117 - 123,  
RO 013603 Bucuresti, S1  
Phone: (+40) 21 352 7603  
madex@ines.ro

## Russia / Россия

ООО „Хукварна“  
141400, Московская обл.,  
г. Химки,  
улица Ленинградская,  
владение 39, стр.6  
Бизнес Центр  
„Химки Бизнес Парк“,  
помещение 0B02\_04  
http://www.gardena.ru

## Saudi Arabia

SACO  
Takhassusi Main Road P.O. Box:  
86387 Riyadh 12863  
40011 Saudi Arabia  
Phone: (966) 11 482 8877  
webmaster@saco-ksa.com

## Taiwan

Al Futtaim Pioneer Trading Co., Ltd.  
No. 46 Wu-Kun-Wu Road  
New Taipei City  
Phone: (+971) 4 206 6700  
Owais.Khan@alfuttaim.com

## Serbia

Domel d.o.o.  
Slobodana Đurića 21  
11000 Belgrade  
Phone: (+381) 11 409 57 12  
office@domel.rs

## Singapore

Hy-Ray PRIVATE LIMITED  
40 Jalan Pemimpin  
#02-08 Tat Ann Building  
Singapore 577185  
Phone: (+65) 6253 2277  
info@hyray.com.sg

## Slovak Republic

Gardena  
Service Center Vrbno  
c/o Husqvarna  
Manufacturing CZ s.r.o.  
Jesenická 146  
79326 Vrbno pod Prádedem  
Phone: 0800 154044  
servis@gardena.sk

## Slovenia

Husqvarna Austria GmbH  
Industriezeile 36  
4010 Linz  
Phone: (+43) 732 77 01 01-485  
service.gardena@husqvarnagroup.com

## South Africa

Husqvarna South Africa (Pty) Ltd  
Lifestyle Business Park  
Breyers Floor Block A Cnr  
Gordon Naude Drive and Vesterhout  
Road Randpark Ridge, Randburg  
Phone: (+27) 10 015 5750  
service@gardena.co.za

## South Korea

Kyung Jin Trading Co., Ltd  
8F Haengbok Building, 210,  
Gangnam-Daero 137-891 Seoul  
Phone: (+82) 2 574 6300  
kjh@kjh.co.kr

## Spain

Husqvarna España S.A.  
Calle de Rivas nº 10  
28052 Madrid  
Phone: (+34) 91 708 05 00  
atencioncliente@gardena.es

## Sri Lanka

Hunter & Company Ltd.  
130 Front Street  
Colombo  
Phone: 94-11 232 81 71  
hunters@eureka.lk

## Suriname

Deto Handelmaatschappij N.V.  
Kemkampweg 72-74  
P.O. Box: 12782  
Paramaribo  
Suriname  
Phone: (+597) 43 80 50  
info@deto.sr

## Sweden

Husqvarna AB /  
GARDENA Sverige  
Drottninggatan 2  
561 82 Huskvarna  
Sverige  
Phone: (+46) (0) 36-14 60 02  
service@gardena.se

## Switzerland / Schweiz

Husqvarna Schweiz AG  
Consumer Products  
Industriestrasse 10  
5506 Mägenwil  
Phone: (+41) (0) 62 887 37 90  
info@gardena.ch

## Taiwan

Hong Ying Trading Co., Ltd.  
No. 46 Wu-Kun-Wu Road  
New Taipei City  
Phone: (+971) 4 206 6700  
salesg1@friends.com.tw

## Tajikistan

ARIERS JV LLC  
39, Ayri Street, 734024  
Dushanbe, Tajikistan

## Thailand

Spica Co. Ltd  
243/2 Onnuh Rd., Prawat  
Bangkok  
10250 Thailand  
Phone: (+66) (0)2721 7373  
surapong@spica-siam.com

## Tunisia

Sociétés du matériel agricole et maritime  
Nouveau port de peche de Slax Bp 33  
Slax 3065  
Phone: (+216) 98 419047/  
(+216) 74 497614  
commercial@smamtunisia.com

## Türkiye

Dost Bahçe  
Yunus Mah. Adil Sk. No:3  
Kartal  
İstanbul  
34873 Türkiye  
Phone: (+90) 216 389 39 39

## Turkmenistan

I.E. Orazmuhammedov Nurmuhammet  
80 Ataturk, BERKARAR Shopping Center,  
Ground floor, A77b,  
Ashgabat 744000  
TURKMENISTAN  
Phone: (+993) 12 468859  
Mob: (+993) 62 222887  
info@jayhyzmat.com /  
bekgyiev@jayhyzmat.com  
www.jayhyzmat.com

## UAE

Al-Futtaim ACE Company  
L.L.C Building, Al Rebat Street  
Festival City, Dubai  
7880 UAE  
Phone: (+971) 4 206 6700  
ace@alfuttaim.ae

## Ukraine / Україна

AT «Анцест»  
вир-Петропавлівська 4  
08130, Київ