



Manuale operatore

SILENO pro

SILENO max

smart SILENO pro

smart SILENO max

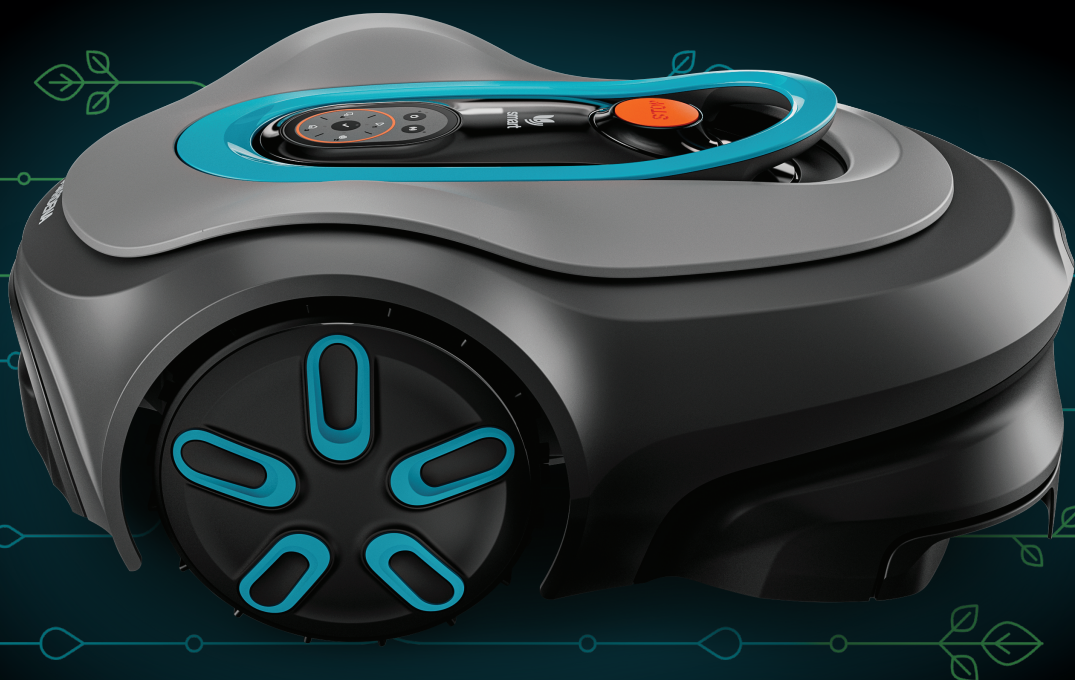

Sommario

1 Sicurezza	
1.1 Definizioni di sicurezza.....	3
1.2 Istruzioni di sicurezza generali.....	3
1.3 Istruzioni di sicurezza per l'installazione.....	4
1.4 Istruzioni di sicurezza per il funzionamento.....	4
1.5 Istruzioni di sicurezza per la manutenzione.....	5
1.6 Sicurezza batterie.....	5
1.7 Sollevamento e spostamento del prodotto.....	5
2 Introduzione	
2.1 Introduzione.....	7
2.2 Panoramica del prodotto.....	8
2.3 Per utilizzare il tastierino.....	9
2.4 Indicatore di stato a LED sul tastierino.....	10
2.5 Simboli riportati sul prodotto.....	12
2.6 Simboli sulla batteria.....	12
2.7 Istruzioni generali del manuale.....	12
2.8 Danni al prodotto.....	12
3 Installazione	
3.1 Introduzione - Installazione.....	13
3.2 Componenti principali per l'installazione.....	13
3.3 Preparazione all'installazione.....	13
3.4 Prima dell'installazione dei fili.....	13
3.5 Installazione del prodotto.....	19
3.6 Collocazione del cavo mediante picchetti.....	21
3.7 Interramento del cavo perimetrale o del cavo guida.....	21
3.8 Allungamento del cavo perimetrale o del cavo guida.....	22
3.9 Dopo l'installazione del prodotto.....	22
3.10 Scaricamento e abbinamento con l'app GARDENA Bluetooth®.....	22
3.11 Scaricamento e abbinamento con l'app GARDENA smart system.....	22
4 Impostazioni	
4.1 Configurazione delle impostazioni del programma.....	24
4.2 Punti di partenza dinamici.....	24
4.3 Funzione Oltrepassa il cavo.....	24
4.4 Per impostare il punto di partenza della stazione di ricarica.....	25
4.5 SensorControl.....	25
4.6 Modalità ECO.....	25
4.7 Trim-to-Edge.....	25
4.8 Sensore di gelo.....	26
4.9 ZoneProtect.....	26
4.10 Nuovo segnale cavo.....	26
4.11 Codice PIN.....	26
4.12 Resetare tutte le impostazioni.....	26
5 Utilizzo	
5.1 Utilizzo del pulsante ON/OFF.....	27
5.2 Avviamento del prodotto.....	27
5.3 Modalità operative.....	27
5.4 Arresto del prodotto.....	30
5.5 Impostazione del prodotto su OFF.....	30
5.6 Ricarica della batteria.....	30
5.7 Regolazione dell'altezza di taglio.....	30
6 Manutenzione	
6.1 Introduzione - Manutenzione.....	32
6.2 Rimuovere la scocca del prodotto.....	32
6.3 Pulire il prodotto.....	33
6.4 Sostituzione delle lame.....	33
6.5 Aggiornamento del firmware.....	34
6.6 Batteria.....	35
6.7 Manutenzione invernale.....	36
7 Ricerca guasti	
7.1 Messaggi.....	37
7.2 Spia della stazione di ricarica.....	42
7.3 Sintomi.....	43
7.4 Ricerca interruzioni nel cavo.....	44
8 Trasporto, stoccaggio e smaltimento	
8.1 Trasporto.....	47
8.2 Rimessaggio.....	47
8.3 Smaltimento.....	47
9 Dati tecnici	
9.1 Dati tecnici.....	48
9.2 Marchi registrati.....	50
10 Dichiarazione di conformità	
10.1 Dichiarazione di conformità UE originale.....	51

1 Sicurezza

1.1 Definizioni di sicurezza

Le avvertenze, le precauzioni e le note sono utilizzate per evidenziare le parti importanti del manuale.



AVVERTENZA: Utilizzato se è presente un rischio di lesioni o morte dell'operatore o di passanti nel caso in cui le istruzioni del manuale non vengano rispettate.



ATTENZIONE: Utilizzato se è presente un rischio di danni al prodotto, ad altri materiali oppure alla zona adiacente nel caso in cui le istruzioni del manuale non vengano rispettate.

Nota: Utilizzato per fornire ulteriori informazioni necessarie in una determinata situazione.

1.2 Istruzioni di sicurezza generali



AVVERTENZA: Leggere le seguenti avvertenze prima di utilizzare il prodotto.

- Durante il funzionamento, assicurarsi che all'interno dell'area di lavoro non siano presenti bambini di età inferiore ai 9 anni.
- Mantenere sempre una distanza minima di 3 m/10 piedi dal prodotto durante il funzionamento. Durante il funzionamento i bambini e gli animali devono essere sempre sorvegliati.
- Il prodotto non è un giocattolo. Le lame del prodotto possono causare lesioni a persone e animali.
- Per impostare il prodotto su OFF, premere il pulsante STOP sul retro del prodotto. È possibile utilizzare l'applicazione per mettere in pausa il prodotto se applicabile al prodotto in uso. Quando il prodotto è impostato su OFF, attendere almeno 3 secondi prima di spostarlo.
- Non utilizzare il prodotto se nell'area di lavoro sono presenti persone, specialmente bambini, o animali.
- Se il prodotto viene utilizzato in aree pubbliche, è necessario posizionare dei segnali di avvertenza intorno all'area di lavoro del prodotto. I segnali devono riportare il testo seguente: Avvertenza! Tagliaerba automatico! Tenersi lontano dalla macchina! Tenere sotto controllo i bambini!
- Non toccare le parti pericolose in movimento, come ad esempio il disco lame, fino a quando non si sono completamente arrestate.
- Impostare il prodotto su OFF prima di rimuovere eventuali ostacoli, eseguire la manutenzione o esaminare il prodotto se inizia a vibrare in modo anomalo. Verificare eventuali danni al prodotto prima di riavviarlo. Se danneggiato, non utilizzare il prodotto.
- In caso di lesioni o incidenti, consultare un medico.
- Non posizionare il cavo di alimentazione e la prolunga nell'area di lavoro. Ciò può causare danni ai cavi.
- Non collegare un cavo o una spina se presentano danni e non toccare un cavo danneggiato prima di scollegarlo dalla presa di corrente. Scollegare la spina dalla presa di corrente se il cavo subisce dei danni durante il funzionamento. Un cavo usurato o danneggiato aumenta il rischio di scosse elettriche. Un cavo danneggiato deve essere sostituito dal personale di assistenza.
- Quando si collega il cavo di alimentazione alla presa di corrente, utilizzare un interruttore differenziale (RCD, salvavita) con una corrente di intervento massima di 30 mA.
- Ricaricare il prodotto esclusivamente nella stazione di ricarica in dotazione. Per lo smaltimento sicuro della batteria, fare riferimento a *Manutenzione invernale alla pagina 36*. L'utilizzo errato può causare scosse elettriche, surriscaldamento o perdite di liquido corrosivo.

dalla batteria. In caso di perdite di elettroliti, sciacquare immediatamente con acqua/agente neutralizzante. In caso di contatto con gli occhi di un liquido corrosivo, consultare un medico.

- Utilizzare esclusivamente batterie originali raccomandate da GARDENA. La sicurezza del prodotto non può essere garantita con batterie non originali. Non utilizzare batterie non ricaricabili.
- Seguire le istruzioni di installazione in cui viene spiegato come specificare l'area di lavoro. Fare riferimento a *Installazione alla pagina 13*.
- Seguire le istruzioni per avviare e utilizzare il prodotto. Fare riferimento a *Utilizzo alla pagina 27*.
- Se vi è il rischio di temporale, GARDENA consiglia di scollegare il cavo di alimentazione e tutti i cavi della stazione di ricarica per ridurre il rischio di danni ai componenti elettrici. Collegare nuovamente il cavo di alimentazione e i cavi se non vi è più rischio di temporale. È importante che i cavi siano collegati correttamente.
- Seguire le istruzioni di manutenzione e, se necessario, utilizzare ricambi originali GARDENA. Fare riferimento a *Manutenzione alla pagina 32*.
- Per i dati tecnici quali peso, dimensioni ed emissioni di rumore, fare riferimento a *Dati tecnici alla pagina 48*.
- L'operatore è responsabile di eventuali incidenti o pericoli ad altre persone o danni materiali.
- Il prodotto deve essere utilizzato, sottoposto a manutenzione e riparato esclusivamente da persone che abbiano totale dimestichezza con le sue specifiche caratteristiche e norme di sicurezza.
- Non è consentito modificare il design originale del prodotto.
- Rispettare le normative nazionali sulla sicurezza elettrica.
- GARDENA non garantisce la piena compatibilità tra il prodotto e altri tipi di sistemi wireless quali telecomandi, trasmettitori radio o simili.
- L'allarme integrato è molto rumoroso. Prestare attenzione, soprattutto se il prodotto è utilizzato in ambienti chiusi.
- L'intervallo di temperatura di esercizio e rimessaggio va da 0 °C a 50 °C / 32-122 °F. L'intervallo di temperatura per la carica va da 0 a 45 °C / 32-113 °F. Temperature troppo elevate possono causare danni al prodotto.

1.3 Istruzioni di sicurezza per l'installazione



AVVERTENZA: Leggere le seguenti avvertenze prima di utilizzare il prodotto.

- Installare la stazione di ricarica, inclusi gli accessori, ad almeno 60 cm/24 poll.

rispetto a qualsiasi materiale combustibile. In caso di malfunzionamento, può verificarsi il surriscaldamento della stazione di ricarica e dell'alimentatore, con un potenziale rischio di incendio.

- Non posizionare l'alimentatore a un'altezza dove c'è il rischio che possa essere immerso nell'acqua. Non posizionare l'alimentatore a terra.
- non racchiudere l'alimentatore. La condensa può danneggiare l'alimentatore e aumentare il rischio di scosse elettriche.
- Non installare la stazione di ricarica in presenza di infestazioni, ad esempio di formiche.
- Applicabile per Stati Uniti e Canada. Se l'alimentazione è installata all'aperto: rischio di scosse elettriche. Installare solo ad una presa con protezione di Classe A GFCI (RCD) con involucro resistente alle intemperie con l'accessorio cappuccio inserito o rimosso.
- Non installare la stazione di ricarica in caso di rischio di acqua stagnante.

1.4 Istruzioni di sicurezza per il funzionamento



AVVERTENZA: Leggere le seguenti avvertenze prima di utilizzare il prodotto.

- Tenere mani e piedi lontani dalle lame rotanti. Quando il prodotto è acceso, non avvicinare mani o piedi al prodotto o sotto di esso.
- Utilizzare la modalità di parcheggio o spegnere il prodotto se persone, in particolare bambini o animali, si trovano nell'area di lavoro. Fare riferimento a *Impostazione del prodotto su OFF alla pagina 30*. GARDENA raccomanda di accendere il prodotto quando non sono presenti attività nell'area di lavoro. Il prodotto può causare lesioni agli animali notturni presenti nell'area di lavoro, ad esempio i ricci. Fare riferimento a *Parcheggio / Programma alla pagina 28*.
- Assicurarsi che sul prato non siano presenti oggetti come pietre, rami, attrezzi o giocattoli. Le lame possono subire danni se colpiscono un oggetto.
- Non sollevare o spostare il prodotto quando è acceso.
- Evitare che il prodotto si scontri con persone o animali. Se una persona o un animale si trova sul percorso del prodotto, arrestare immediatamente il prodotto. Fare riferimento a *Arresto del prodotto alla pagina 30*.
- Non collocare alcun oggetto sul prodotto o sulla relativa stazione di ricarica.
- Non utilizzare il prodotto se il pulsante **STOP** non funziona.

- Spegner sempre il prodotto quando non viene utilizzato. Il prodotto può essere avviato solo quando si immette il codice PIN corretto.
- Non utilizzare il prodotto quando è in funzione un irrigatore pop-up. Utilizzare la funzione *Programma* in modo che il prodotto e l'irrigatore pop-up non funzionino contemporaneamente. Fare riferimento a *Parcheggio / Programma* alla pagina 28.
- Non attivare il prodotto se nell'area di lavoro è presente acqua stagnante. Ad esempio quando la pioggia battente forma pozze d'acqua.

1.5 Istruzioni di sicurezza per la manutenzione



AVVERTENZA: Leggere le seguenti avvertenze prima di eseguire la manutenzione del prodotto.

- Quando sul prodotto si eseguono interventi di manutenzione, impostare il prodotto su **OFF**.
- Non utilizzare idropultrici per pulire il prodotto. Non utilizzare solventi per pulire il prodotto.
- Scollegare la spina dalla stazione di ricarica prima di procedere alla pulizia o alla manutenzione della stazione di ricarica.

1.6 Sicurezza batterie



AVVERTENZA: Leggere le seguenti avvertenze prima di utilizzare il prodotto.

- Le batterie agli ioni di litio possono esplodere o causare incendi se smontate, esposte all'acqua, fuoco o a temperature elevate o in caso di cortocircuito. Maneggiare attentamente la batteria, non smontarle, aprirla ed evitare qualsiasi tipo di sollecitazione elettrica o meccanica impropria. Evitare di conservare la batteria alla luce diretta del sole.

1.7 Sollevamento e spostamento del prodotto



AVVERTENZA: Prima di sollevare il prodotto, impostarlo su OFF. Il prodotto è disattivato quando la spia sul pulsante **ON/OFF** si spegne.



ATTENZIONE: Non sollevare il prodotto quando è parcheggiato nella stazione di ricarica. La mancata osservanza di questa istruzione può danneggiare la stazione di ricarica e/o il prodotto. Premere

il pulsante **STOP** ed estrarre il prodotto dalla stazione di ricarica prima di sollevarlo.

Per spostare in modo sicuro il prodotto fuori o all'interno dell'area di lavoro:

1. Premere il pulsante **STOP** per arrestare il prodotto.

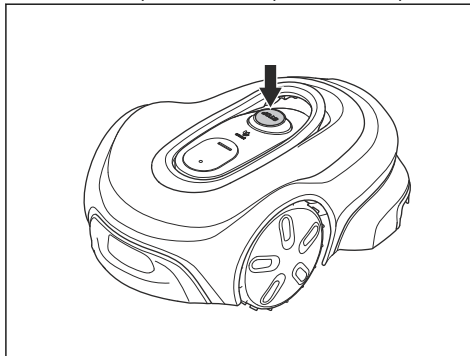

2. Premere il pulsante **ON/OFF** per 3 secondi per spegnere il prodotto.

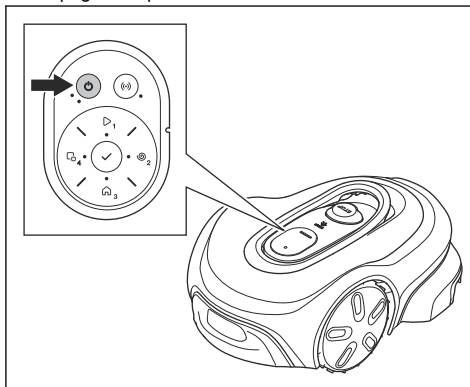

3. Accertarsi che il prodotto sia disattivato. Il prodotto è disattivato quando la spia sul pulsante **ON/OFF** si spegne. Fare riferimento a *Per utilizzare il tastierino* alla pagina 9.
4. Sollevare il prodotto dalla maniglia, tenendo il disco delle lame lontano dal corpo.

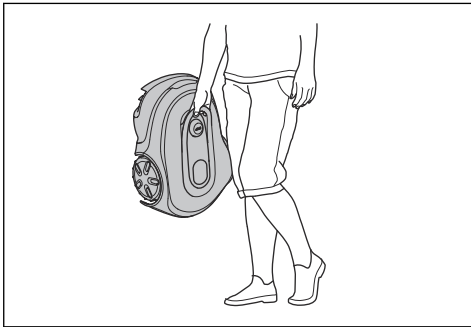

2 Introduzione

2.1 Introduzione

Numero di serie:
Codice PIN:
Codice di registrazione prodotto:

Il numero di serie si trova sulla confezione del prodotto e sulla targhetta del prodotto. Fare riferimento a *Panoramica del prodotto alla pagina 8*.

- Utilizzare il numero di serie per registrare il prodotto sul sito Web www.gardena.com.

2.1.1 Supporto

Per assistenza sul prodotto GARDENA, contattare il servizio GARDENA.

2.1.2 Descrizione del prodotto

Nota: GARDENA aggiorna regolarmente l'aspetto e il funzionamento dei prodotti. Fare riferimento a *Supporto alla pagina 7*.

Il prodotto è un robot tagliaerba. Il prodotto dispone di una fonte di alimentazione a batteria e taglia l'erba automaticamente, alternando continuamente il taglio alla ricarica. Lo schema del movimento è casuale, il che significa che il prato viene tagliato in modo uniforme e con minore usura. Il cavo perimetrale e il cavo guida controllano il movimento del prodotto all'interno dell'area di lavoro. I sensori del prodotto rilevano quando si avvicina al cavo perimetrale. La parte anteriore del prodotto oltrepassa sempre il cavo perimetrale di una distanza specifica prima che il prodotto torni indietro. Quando il prodotto incontra un ostacolo o si avvicina al cavo perimetrale, sceglie una nuova direzione.

È possibile selezionare le impostazioni di funzionamento nell'app o con i pulsanti sul tastierino del prodotto. L'applicazione e l'indicatore di stato a LED mostrano la modalità operativa del prodotto.

2.1.2.1 Tecnica di taglio

La tecnica di taglio frequente migliora la qualità dell'erba e riduce l'uso di fertilizzanti. Non è necessario raccogliere l'erba. La funzione *Trim-to-Edge* e il disco

lame dei bordi consentono al prodotto di tagliare vicino ai bordi del prato.

2.1.2.2 Ricerca stazione di ricarica

Il prodotto funziona fino a quando lo stato di carica della batteria non è basso, quindi si sposta per raggiungere la stazione di ricarica. Il cavo guida viene posato dalla stazione di ricarica verso una parte distante dell'area di lavoro o attraverso un passaggio stretto. Il cavo guida è collegato con il cavo perimetrale e permette al prodotto di trovare la stazione di ricarica in modo più semplice e veloce.

2.1.2.3 Connettività

Per azionare il prodotto e per configurare le impostazioni del prodotto possono essere utilizzate l'app GARDENA Bluetooth® o l'app GARDENA smart system. Può essere usata una sola app per volta.

L'app GARDENA Bluetooth® viene utilizzata per accedere in modo rapido e semplice alle impostazioni e al funzionamento del prodotto. È possibile controllare il prodotto con l'app GARDENA Bluetooth® solo quando il dispositivo mobile si trova nel raggio d'azione Bluetooth® del prodotto. Fare riferimento a *Scaricamento e abbinamento con l'app GARDENA Bluetooth® alla pagina 22*.

Il GARDENA smart Gateway è acquistato separatamente. Installare GARDENA smart Gateway e collegare il prodotto per utilizzare l'app GARDENA smart system. L'app GARDENA smart system dispone di più funzioni e accesso remoto al prodotto. Fare riferimento a *Scaricamento e abbinamento con l'app GARDENA smart system alla pagina 22*.

2.2 Panoramica del prodotto

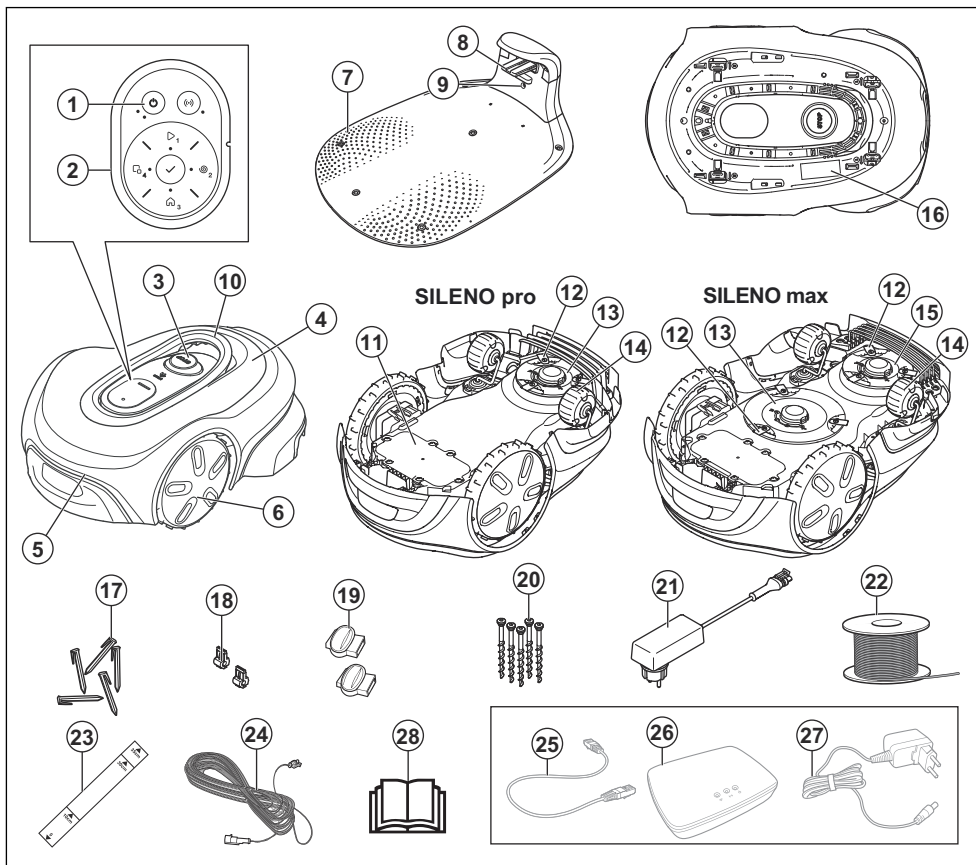

- | | |
|---|---|
| 1. Pulsante ON/OFF | 14. Ruote posteriori |
| 2. Tastierino | 15. Disco lame dei bordi |
| 3. Pulsante STOP | 16. Targhetta dati di funzionamento ¹ |
| 4. Coperchio superiore | 17. Picchetti |
| 5. Scocca | 18. Connettore per cavo |
| 6. Ruote anteriori | 19. Giunti per cavo |
| 7. Stazione di ricarica | 20. Viti per fissare la stazione di ricarica |
| 8. Lamelle di contatto | 21. Alimentatore ² |
| 9. Spia LED della stazione di ricarica | 22. Cavo per cavo perimetrale e cavo guida |
| 10. Impugnatura | 23. Asta di misurazione per il montaggio del cavo perimetrale (rimuovere l'asta di misurazione dalla confezione del prodotto) |
| 11. Scatola telaio con elettronica, batteria e motori | 24. Cavo a bassa tensione |
| 12. Sistema di taglio | |
| 13. Disco lame | |

¹ Si trova sotto il coperchio superiore. Il coperchio superiore deve essere rimosso per accedervi.

² L'aspetto può essere diverso per i diversi mercati.

- 25. Cavo LAN GARDENA smart Gateway³
- 26. GARDENA smart Gateway⁴
- 27. Alimentatore GARDENA smart Gateway⁵
- 28. Manuale dell'operatore e Guida rapida e istruzioni per GARDENA smart system

2.3 Per utilizzare il tastierino

Utilizzare il tastierino del prodotto per azionarlo. Premere il pulsante per 1 secondo o 3 secondi per impostare una modalità di funzionamento. Fare riferimento a *Modalità operative alla pagina 27*. Quando si preme il pulsante per 3 secondi, il LED sul pulsante lampeggia 3 volte quando viene selezionata una modalità di funzionamento. È necessario immettere il codice PIN del prodotto prima di poter selezionare una modalità di funzionamento.

- Il pulsante **ON/OFF** (A) viene utilizzato per accendere e spegnere il prodotto.
- Utilizzare il pulsante **Start** (B) per avviare il funzionamento del prodotto nell'area principale.
- Utilizzare il pulsante **Area secondaria** (C) per tagliare in un'area di lavoro senza stazione di ricarica. Fare riferimento a *Area secondaria alla pagina 29*.
- Utilizzare il pulsante **OK** (D) per effettuare le selezioni.

- Utilizzare il pulsante **Connettività** (E) per abilitare l'operazione di abbinamento per Bluetooth® e GARDENA smart system.
- Utilizzare il pulsante **SpotCut** (F) per azionare il prodotto secondo un funzionamento a spirale. Il prodotto taglia l'erba nell'area in cui viene avviato.
- Utilizzare il pulsante **Park** (G) per inviare il prodotto alla stazione di ricarica.

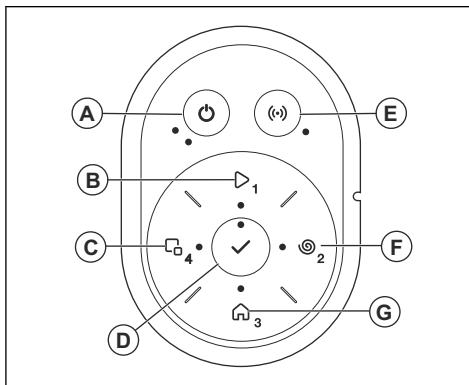

³ Acquistabile separatamente.

⁴ Acquistabile separatamente.

⁵ Acquistabile separatamente.

2.4 Indicatore di stato a LED sul tastierino

L'indicatore di stato a LED sul tastierino mostra lo stato del prodotto. La spia LED è dotata di 4 modalità di illuminazione: la spia lampeggia rapidamente (A), la spia è fissa (B), la spia è spenta (C), la spia è intermittente (D).

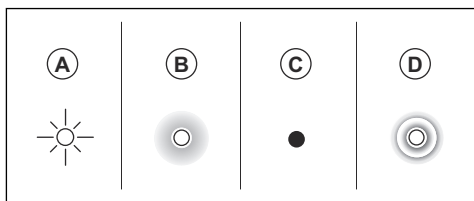

Standby.	In attesa del codice PIN.
<p>Diagram of the keypad in Standby mode. The central LED indicator is off (state C). The keypad features a power button, a home button, and four directional buttons (up, down, left, right) with a checkmark in the center. The buttons are numbered 1, 2, 3, and 4.</p>	<p>Diagram of the keypad in PIN entry mode. The central LED indicator is flashing rapidly (state A). The keypad features a power button, a home button, and four directional buttons (up, down, left, right) with a checkmark in the center. The buttons are numbered 1, 2, 3, and 4.</p>
Taglio dell'area principale secondo il <i>Programma</i> impostato o in modalità di funzionamento <i>Ignora programma</i> .	Taglio, in modalità di funzionamento <i>Taglio a spot</i> .
<p>Diagram of the keypad in main area cut mode. The central LED indicator is flashing rapidly (state A). The keypad features a power button, a home button, and four directional buttons (up, down, left, right) with a checkmark in the center. The buttons are numbered 1, 2, 3, and 4.</p>	<p>Diagram of the keypad in spot cut mode. The central LED indicator is flashing rapidly (state A). The keypad features a power button, a home button, and four directional buttons (up, down, left, right) with a checkmark in the center. The buttons are numbered 1, 2, 3, and 4.</p>

Parcheggiato fino al prossimo programma o Parcheggiato fino ad ulteriore avviso.

Taglio in modalità di funzionamento *Area secondaria*.

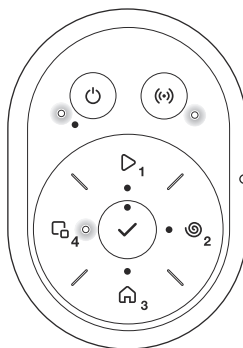
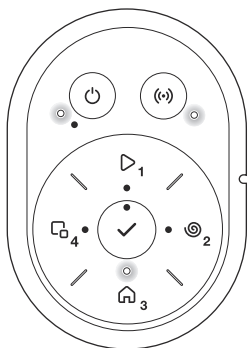

Errore.

Errore dopo 3 minuti.

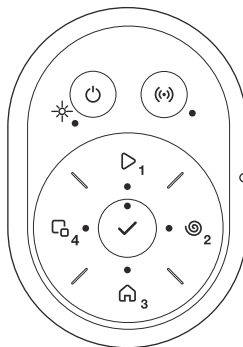
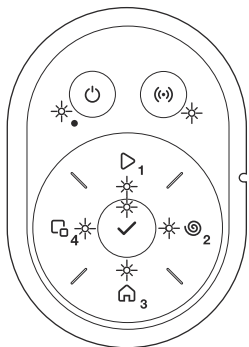

Ricarica o installa l'aggiornamento del firmware.

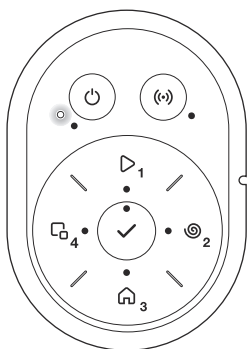

2.5 Simboli riportati sul prodotto

Questi simboli sono riportati sul prodotto. Osservarli attentamente.



AVVERTENZA: leggere le istruzioni d'uso prima di avviare il prodotto.



AVVERTENZA: disabilitare il prodotto prima di lavorare su di esso o sollevarlo.



AVVERTENZA: mantenere una distanza di sicurezza dal prodotto quando è in funzione. Tenere mani e piedi lontani dalle lame rotanti.



AVVERTENZA: non salire sul prodotto. Non avvicinare le mani o i piedi al prodotto o sotto di esso.

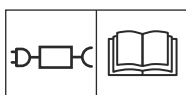

Utilizzare un alimentatore rimovibile come riportato sulla targhetta dati di funzionamento accanto al simbolo.



Il presente prodotto è conforme alle direttive UE vigenti.



Il presente prodotto è conforme alle direttive RU vigenti.



Non è consentito smaltire questo prodotto come normale rifiuto domestico. Accertarsi che il prodotto sia riciclato nel rispetto dei requisiti di legge locali.



Il cavo a bassa tensione non deve essere accorciato, allungato o giuntato.

Non utilizzare un trimmer vicino al cavo a bassa tensione. Prestare la massima attenzione durante il taglio di bordi dove sono posizionati i cavi.

2.6 Simboli sulla batteria



AVVERTENZA: Le batterie agli ioni di litio possono esplodere o causare incendi se smontate, in caso di cortocircuito o maneggiate in modo approssimativo. Non esporre ad acqua, fiamme o temperature elevate.



Leggere le istruzioni dell'utente.



Non gettare la batteria nel fuoco e non esporla a una fonte di calore.



Non immergere la batteria in acqua.

2.7 Istruzioni generali del manuale

Per facilitare la consultazione, nel manuale dell'operatore vengono adottate le convenzioni tipografiche seguenti:

- Il testo scritto in *corsivo* indica messaggi riportati nell'app o rimandi a un'altra sezione del manuale operatore.
- Il testo scritto in **grassetto** si riferisce a uno dei pulsanti presenti sul prodotto.

2.8 Danni al prodotto

Non siamo responsabili dei danni al prodotto se:

- Il prodotto viene riparato in modo errato.
- Il prodotto viene riparato con parti che non provengono o non sono omologate dal produttore.
- Il prodotto contiene un accessorio che non proviene o non è omologato dal produttore.
- Il prodotto non viene riparato presso un centro di assistenza autorizzato o presso un'autorità competente.

3 Installazione

3.1 Introduzione - Installazione

Per ulteriori informazioni sull'installazione e video didattici, fare riferimento a www.gardena.com.

Si raccomanda di aggiornare il firmware prima di installare il prodotto per assicurarsi che il prodotto disponga della versione più recente del firmware. Fare riferimento a *Aggiornamento del firmware alla pagina 34*.



AVVERTENZA: Leggere e comprendere il capitolo sulla sicurezza prima di installare il prodotto.



ATTENZIONE: Utilizzare pezzi di ricambio originali e materiale di installazione.

3.2 Componenti principali per l'installazione

L'installazione coinvolge i seguenti componenti:

- Un robot tagliaerba che taglia automaticamente il prato.
- La stazione di ricarica che dispone di 3 funzioni:
 - Inviare segnali di controllo lungo il cavo perimetrale.
 - Inviare segnali di controllo lungo il cavo guida in modo che il prodotto possa seguirlo in aree remote specifiche del giardino e possa tornare alla stazione di ricarica.
 - Caricare il prodotto.
- Un alimentatore, collegato alla stazione di ricarica e a una presa di corrente da 100-240 V.
- Il cavo è posato intorno all'area di lavoro e agli oggetti e alle piante che il prodotto deve evitare. Il cavo è utilizzato sia come cavo perimetrale sia come cavo guida.

3.3 Preparazione all'installazione

leggere il capitolo relativo all'installazione prima di procedere con l'installazione. Preparare con attenzione l'installazione per far funzionare il prodotto in modo soddisfacente.

- Fare uno schema della zona di lavoro e includere tutti gli ostacoli. In questo modo è più facile individuare la migliore posizione per la stazione di ricarica, il cavo perimetrale e il cavo guida.
- Tracciare un segno sullo schema dove posizionare la stazione di ricarica, il cavo perimetrale e il cavo guida.

- Apporre un segno sullo schema nel punto in cui il cavo guida è collegato al cavo perimetrale. Fare riferimento a *Installazione del cavo guida alla pagina 21*.
- Riempire le buche del prato per renderlo a livello.



ATTENZIONE: Le buche con l'acqua nel prato possono causare danni al prodotto.

- Tagliare l'erba e rifinire i bordi prima di installare il prodotto. Accertarsi che l'erba sia massimo 4 cm / 1.6 poll.

Nota: le prime settimane successive all'installazione, il livello acustico durante il taglio dell'erba può essere maggiore del solito. Il livello sonoro diminuisce dopo un po' di tempo.

3.4 Prima dell'installazione dei fili

È possibile scegliere di collegare i fili con picchetti o di interrarli. È possibile utilizzare le 2 procedure per la stessa area di lavoro.



ATTENZIONE: Se si utilizza un arieggiatore nell'area di lavoro, interrare il cavo perimetrale e il cavo guida per evitare che si danneggi.

3.4.1 Per esaminare dove posizionare la stazione di ricarica

- Lasciare libero uno spazio minimo di 2 m / 6.6piedi davanti alla stazione di ricarica. Fare riferimento a *Esame della collocazione del cavo guida alla pagina 17*.
- Mantenere uno spazio libero minimo di 30 cm / 12poll. a destra e a sinistra del centro della stazione di ricarica.

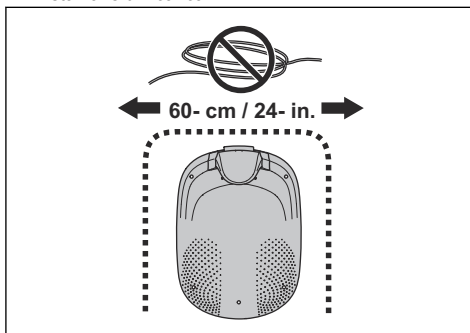

- Posizionare la stazione di ricarica nei pressi di una presa di corrente.
- Posizionare la stazione di ricarica su una superficie orizzontale.
- La piastra di base della stazione di ricarica non deve essere piegata.

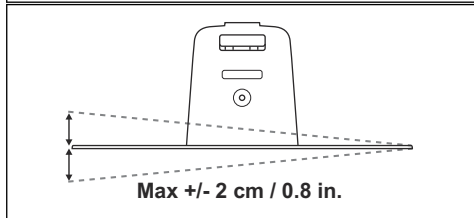
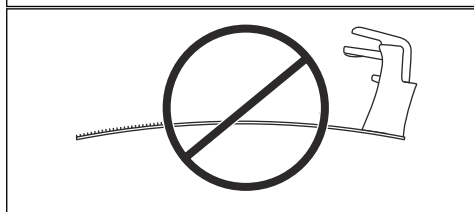
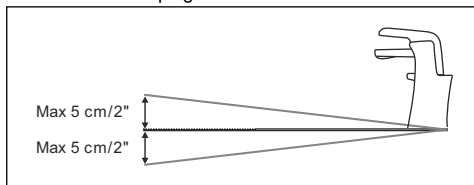

- Se l'area di lavoro presenta due parti separate con una pendenza ripida, si raccomanda di posizionare la stazione di ricarica nella sezione inferiore.
- Posizionare la stazione di ricarica in un'area protetta dalla luce del sole.
- Se la stazione di ricarica è installata su un'isola, assicurarsi di collegare il cavo guida all'isola. Fare riferimento a *Realizzazione di un'isola alla pagina 16*.

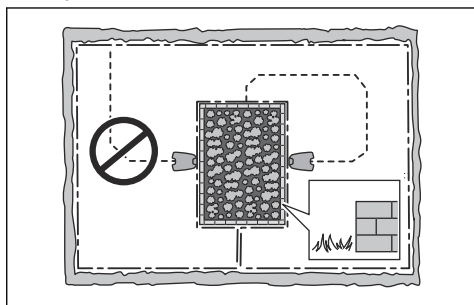

3.4.2 Esame della collocazione dell'alimentatore



AVVERTENZA: Non tagliare o prolungare il cavo a bassa tensione. Esiste il rischio di shock elettrico.



ATTENZIONE: Accertarsi che le lame del prodotto non taglino il cavo a bassa tensione.



ATTENZIONE: Non posizionare il cavo a bassa tensione in una bobina o sotto la piastra della stazione di ricarica. La bobina provoca interferenze con il segnale proveniente dalla stazione di ricarica.



- Posizionare l'alimentatore in una zona con tetto e protezione da sole e pioggia.
- Posizionare l'alimentatore in una zona con un buon flusso d'aria.
- Utilizzare un interruttore differenziale (RCD) con una corrente di intervento massima di 30 mA quando si collega l'alimentatore alla presa di corrente.

Sono disponibili come accessori cavi a bassa tensione di lunghezze diverse.

3.4.3 Per esaminare dove posizionare il cavo perimetrale



ATTENZIONE: Deve essere presente una barriera di altezza minima di 15 cm / 6poll. tra cavo perimetrale e corpi idrici, pendenze, precipizi o strade pubbliche. Ciò consente di evitare danni al prodotto.



ATTENZIONE: Non lasciare che il prodotto funzioni sulla ghiaia.



ATTENZIONE: Non effettuare curve strette quando si installa cavo perimetrale.



ATTENZIONE: Per un accurato funzionamento senza rumore, isolare tutti gli ostacoli come alberi, radici e pietre.

Il cavo perimetrale deve essere posizionato ad anello intorno all'area di lavoro. I sensori presenti rilevano quando il prodotto si avvicina al cavo perimetrale facendogli prendere un'altra direzione.

Per semplificare il collegamento tra il cavo guida e il cavo perimetrale, è consigliabile predisporre un occhiello nel punto in cui il cavo guida sarà collegato. Predisporre l'occhiello con circa 20 cm / 8 poll. del cavo perimetrale.

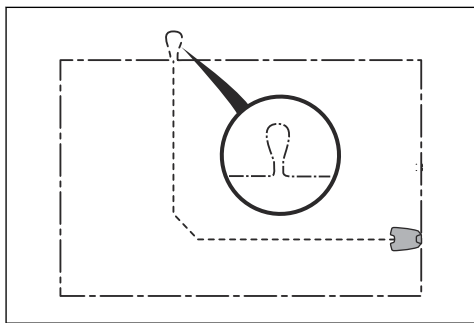

Nota: Fare uno schema dell'area di lavoro prima di installare il cavo perimetrale e il cavo guida.

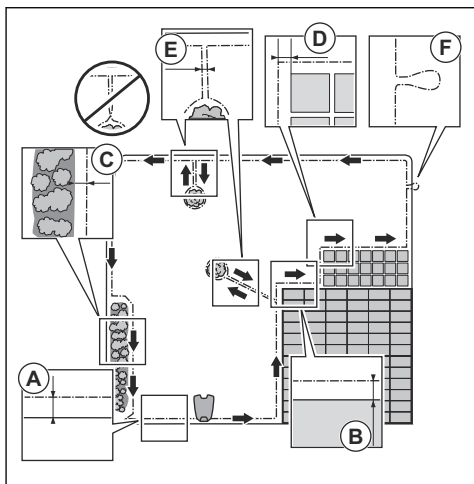

- Posizionare il cavo perimetrale tutt'intorno all'area di lavoro (A). Adattare la distanza tra il cavo perimetrale e gli ostacoli.

- Collocare il cavo perimetrale 35 cm / 14 poll. (B) da un ostacolo che è più alto di 2 cm / 0.8 poll.

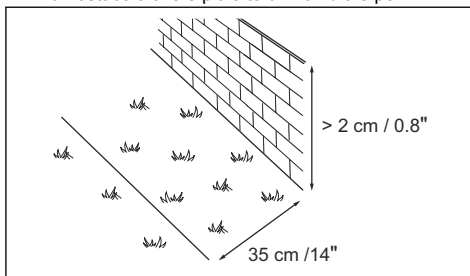

- Collocare il cavo perimetrale 30 cm / 12 poll. (C) da un ostacolo che è alto 1-2 cm / 0.4-0.8 poll.

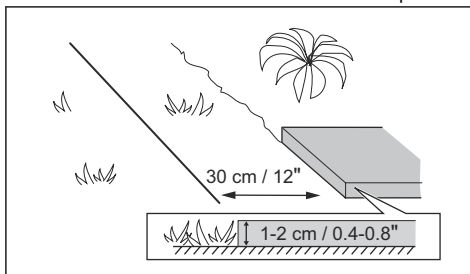

- Collocare il cavo perimetrale 10 cm / 4 poll. (D) da un ostacolo che è alto meno di 1 cm / 0.4 poll.

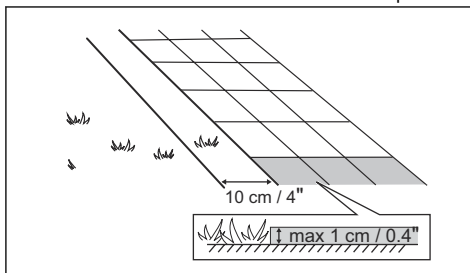

- Se si dispone di un vialetto pavimentato in selciato a livello con il prato, mettere il cavo perimetrale sotto la pavimentazione.
- Se si crea un'isola, inserire insieme il cavo perimetrale che scorre verso e dall'isola (E). Posizionare i fili nello stesso picchetto. Fare riferimento a *Realizzazione di un'isola alla pagina 16*.
- Predisporre un occhiello (F) dove è necessario collegare il cavo guida al cavo perimetrale.

3.4.3.1 Installazione del cavo perimetrale su una pendenza

SILENO pro può funzionare su pendenze 25% e SILENO max può funzionare su pendenze 35%. Le aree di eccessiva pendenza devono essere isolate con il

cavo perimetrale. Il gradiente (%) viene calcolato come altezza verticale divisa per la distanza orizzontale.

Esempio:

- 10 cm / 100 cm = 10%.
- 4 pollici / 40 pollici = 10%.

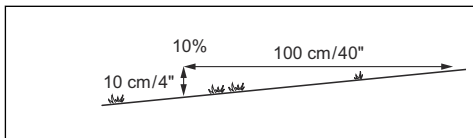

- Per pendenze più ripide del 25-35% all'interno dell'area di lavoro, isolare la pendenza con un cavo perimetrale.
- Per pendenze più ripide del 15% lungo il bordo esterno del prato, installare il cavo perimetrale 20 cm / poll. 8 (A) dal bordo.

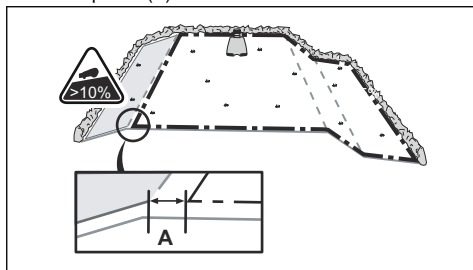

- Per le pendenze adiacenti a strade pubbliche, posizionare una barriera di almeno 15 cm / 6 poll. lungo il bordo esterno della pendenza. È possibile utilizzare una parete o una recinzione come barriera.

3.4.3.2 Passaggi

Un passaggio è una sezione che ha un cavo perimetrale su ciascun lato e che collega 2 parti della zona di lavoro. La distanza tra il cavo perimetrale su ciascun lato del passaggio deve essere di almeno 60 cm / 24 poll.

Nota: Se un passaggio ha un'ampiezza inferiore a 2 m / 6.5 ft, installare un cavo guida attraverso il passaggio.

La distanza minima raccomandata tra il cavo guida e il cavo perimetrale è di 30 cm / 12 poll. Il prodotto si sposta sempre a sinistra del cavo guida osservando frontalmente la stazione di ricarica. Si consiglia di conservare una superficie libera la più ampia possibile alla sinistra del cavo guida (A).

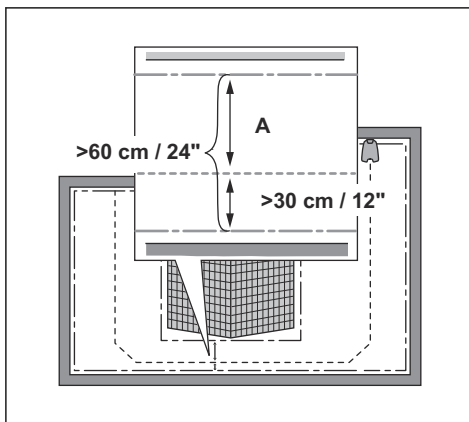

3.4.3.3 Realizzazione di un'isola



ATTENZIONE: Non incrociare l'andata del cavo perimetrale con quella di ritorno dall'isola. Le sezioni del cavo perimetrale devono essere parallele.



ATTENZIONE: Non posizionare il cavo guida attraverso il cavo perimetrale.



ATTENZIONE: Isolare o rimuovere gli ostacoli con un'altezza inferiore a 15 cm / 5.9 poll. Isolare o rimuovere gli ostacoli leggermente inclinati, ad esempio pietre, alberi o radici. In questo modo si evitano danni alle lame del prodotto.

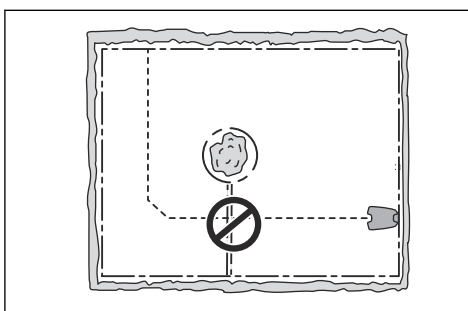

Per creare un'isola, isolare le parti dell'area di lavoro con il cavo perimetrale. Si consiglia di isolare tutti gli oggetti stabili nell'area di lavoro.

Alcuni ostacoli resistono alle collisioni, ad esempio alberi o cespugli alti più di 15 cm / 5.9 poll. Il prodotto urta contro l'ostacolo, quindi seleziona una nuova direzione.

- Inserire il cavo perimetrale in direzione e intorno all'ostacolo per realizzare un'isola.
- Unire insieme le 2 sezioni del cavo perimetrale da e verso l'isola. In questo modo il prodotto si sposta attraverso il cavo.
- Mettere le 2 sezioni del cavo perimetrale sotto lo stesso picchetto.

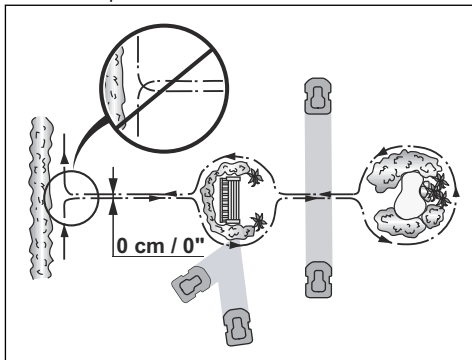

3.4.3.4 Realizzazione di un'area secondaria

Realizzare un'area secondaria (B) se l'area di lavoro presenta 2 aree che non sono collegate con un passaggio. L'area di lavoro con la stazione di ricarica è l'area principale (A).

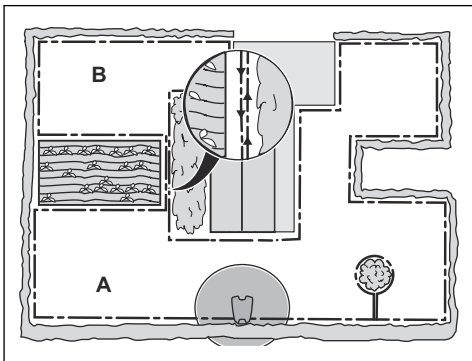

Nota: Il prodotto deve essere spostato manualmente tra l'area principale e l'area secondaria.

- Collocare il cavo perimetrale intorno all'area secondaria (B), per creare un'isola. Fare riferimento a *Realizzazione di un'isola alla pagina 16*.

Nota: Il cavo perimetrale deve essere posizionato ad anello intorno all'intera area di lavoro (A + B).

Nota: Quando il prodotto taglia l'erba dell'area secondaria, selezionare la modalità *Area secondaria*. Fare riferimento a *Area secondaria alla pagina 29*.

3.4.4 Esame della collocazione del cavo guida

Collegare il cavo guida dalla stazione di ricarica al cavo perimetrale attraverso l'area di lavoro.

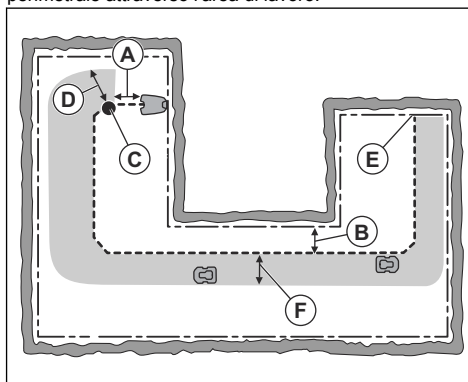

- Posizionare il cavo guida in una linea a un minimo di 1 m / 3.3 piedi davanti alla stazione di ricarica (A).
- Inserire il cavo guida a una distanza minima di 30 cm / 1 piedi dal cavo perimetrale (B).
- Punto di partenza (C). Fare riferimento a *Per impostare il punto di partenza della stazione di ricarica alla pagina 25*.
- Distanza minima 60cm / 2 piedi. dal punto di partenza alla perpendicolare del cavo perimetrale (D). Fare riferimento a *Installazione del cavo guida alla pagina 21*.
- Punto in cui il cavo guida è collegato al cavo perimetrale (E).
- Corridoio guida (F). Il prodotto si sposta sempre a sinistra del cavo guida osservando frontalmente la stazione di ricarica. Accertarsi che il cavo guida abbia la massima area libera possibile sulla sua sinistra. Il corridoio guida può avere una lunghezza massima di 1.2 m / 4 piedi.

Nota: Il prodotto avanza sempre all'interno del corridoio guida, ma cambia la distanza dal cavo guida.

- Non effettuare curve strette quando si installa il cavo guida.

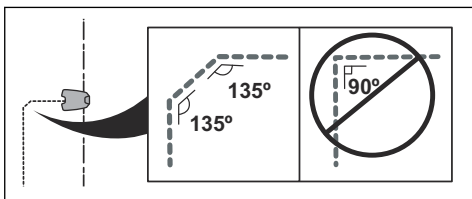

3.4.5 Posizionamento del cavo guida per l'installazione LONA

Questa funzione è disponibile solo per i modelli smart collegati a GARDENA smart Gateway. Seguire le istruzioni riportate di seguito se si installa un'area di lavoro virtuale con la funzione LONA.

- Posizionare il cavo guida in tutte le zone dell'area di lavoro.
- Si consiglia di disporre il cavo guida in una linea unica in tutte le zone dell'area di lavoro.

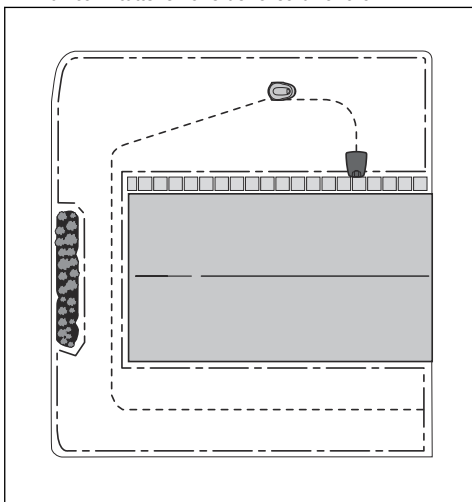

- Se necessario, è possibile installare il cavo guida ad anello. Posizionare il cavo guida in un circuito dalla destra dalla stazione di ricarica. Posizionare il cavo guida a una distanza minima di 1,5 m / 4,9 poll. (A) dall'altra sezione del cavo guida.

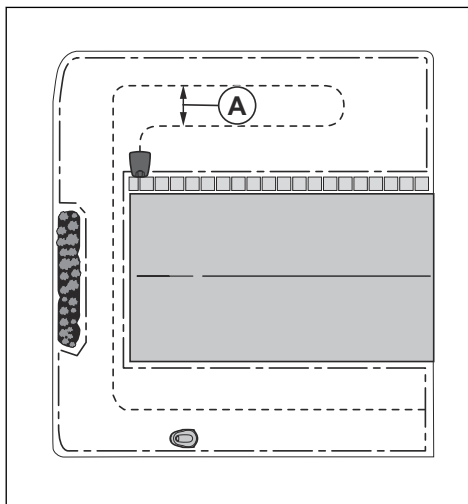

3.4.6 Esempi di area di lavoro

- Se la stazione di ricarica è stata collocata in una piccola area (A), accertarsi che la distanza dal cavo perimetrale sia di almeno 2 m / 6.6 ft davanti alla stazione di ricarica.
- Se l'area di lavoro ha un passaggio (B) senza un cavo guida installato, la distanza minima tra i cavi perimetrali è di 2 m / 6.5 ft. Con un cavo guida installato attraverso il passaggio, la distanza minima tra i cavi perimetrali è di 60 cm / 24 poll. Utilizzare la funzione *CorridorCut* per tagliare questo passaggio; per ulteriori informazioni fare riferimento a *Partenze remote e CorridorCut alla pagina 24*.
- Se l'area di lavoro presenta zone collegate da un passaggio stretto (B), è possibile impostare il prodotto in modo che prima segua e poi abbandoni il cavo guida dopo una determinata distanza (C). Le impostazioni possono essere modificate in *Partenze remote e CorridorCut alla pagina 24*.
- Se l'area di lavoro comprende un'area secondaria (D), fare riferimento a *Area secondaria alla pagina 29*. Mettere il prodotto nell'area secondaria e selezionare la modalità *Area secondaria*.

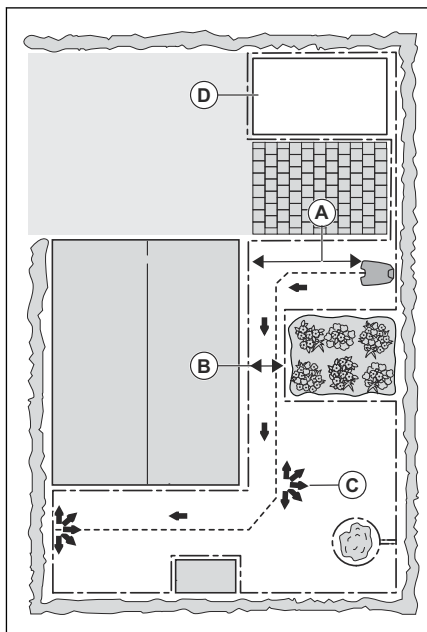

3.5 Installazione del prodotto

3.5.1 Utensili di montaggio

- Martello/mazzuolo in plastica: per semplificare l'inserimento dei picchetti nel terreno.
- Tagliabordi/vanga diritta: per interrare il cavo perimetrale
- Pinze: per tagliare il cavo perimetrale e serrare i connettori tra loro.
- Pinza regolabile: per serrare i giunti tra loro.

3.5.2 Installazione della stazione di ricarica



ATTENZIONE: Non praticare nuovi fori nella piastra della stazione di ricarica.



ATTENZIONE: Non poggiare i piedi sulla piastra base della stazione di ricarica.



AVVERTENZA: Assicurarsi che le spine del cavo a bassa tensione e dell'alimentatore siano pulite e asciutte prima di collegarle.

Quando si collega l'alimentatore, utilizzare solo una presa di corrente collegata a un interruttore differenziale (RCD).

1. Leggere e comprendere le istruzioni relative alla stazione di ricarica. Fare riferimento a *Per esaminare dove posizionare la stazione di ricarica alla pagina 13.*
2. Collegare il cavo del modulo di ricarica al cavo della stazione di ricarica.

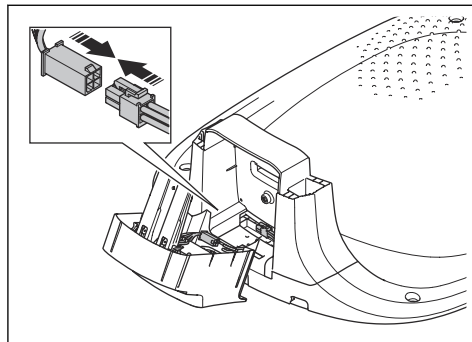

3. Inclinare il modulo di ricarica (a) e spingerlo in posizione nella stazione di carica (B).

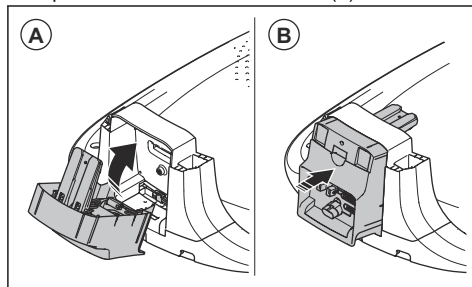

4. Installare la sommità della stazione di ricarica sulla stazione di ricarica.

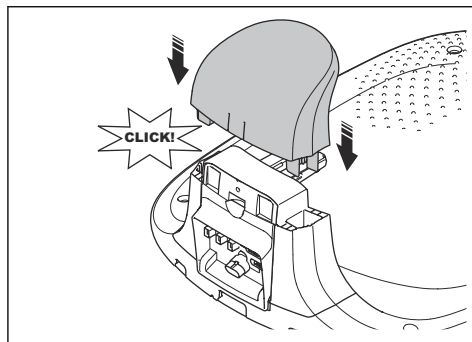

5. Se è necessario rimuovere il modulo di ricarica, spingere i fermi dal basso con la chiave a brugola. Rimuovere il modulo di ricarica.

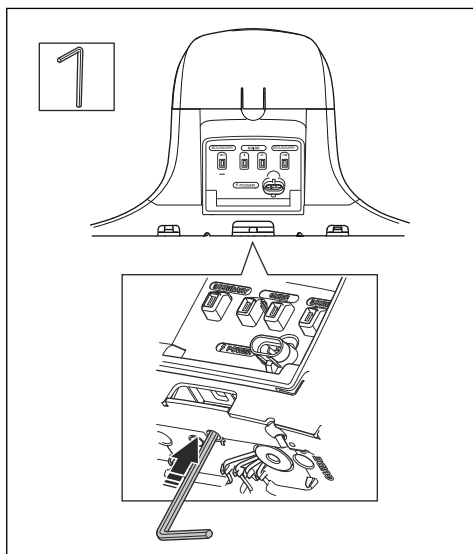

6. Posizionare la stazione di ricarica nell'area selezionata.

Nota: Non collegare la stazione di ricarica a terra con le viti fino a quando non si è installato il cavo guida. Fare riferimento a *Introduzione alla pagina 7*.

7. Collegare il cavo a bassa tensione alla stazione di ricarica.
8. Inserire l'alimentatore ad un'altezza minima di 30 cm / 12 poll.

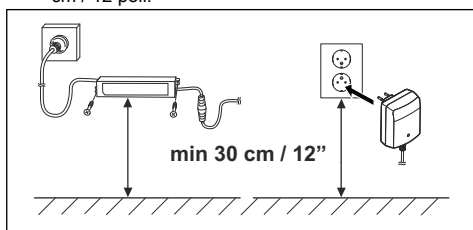

9. Collegare il cavo di alimentazione a una presa da 100-240 V.

Nota: Il prodotto può essere inserito nella stazione di ricarica per ricaricarsi mentre si installa il cavo perimetrale e il cavo guida.

10. Collocare il cavo a bassa tensione nel terreno mediante picchetti o interrare il cavo. Fare riferimento a *Collocazione del cavo mediante picchetti alla pagina 21* o *Interramento del cavo perimetrale o del cavo guida alla pagina 21*.

11. Collegare i fili alla stazione di ricarica dopo aver installato il filo perimetrale e il filo guida. Fare riferimento a *Installazione del cavo perimetrale alla pagina 20* e *Installazione del cavo guida alla pagina 21*.
12. Collegare la stazione di ricarica a terra con le viti in dotazione dopo aver installato il cavo guida. Fare riferimento a *Installazione del cavo guida alla pagina 21*.

3.5.3 Installazione del cavo perimetrale



ATTENZIONE: Non avvolgere il cavo residuo in una bobina. La bobina causa interferenze con il prodotto.

1. Posizionare il cavo perimetrale tutt'intorno all'area di lavoro. Avviare e terminare il montaggio dietro la stazione di ricarica.
2. Aprire il connettore e posizionare il cavo perimetrale nel connettore.

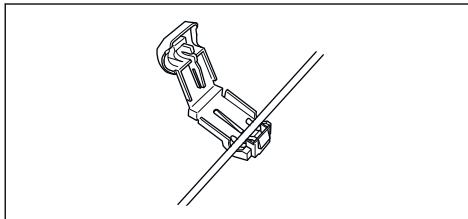

3. Chiudere il connettore usando un paio di pinze.

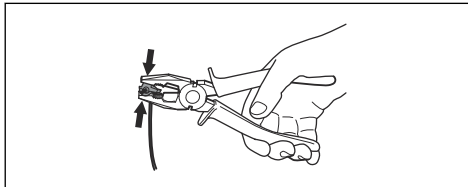

4. Tagliare il cavo perimetrale di 1-2 cm / 0.4-0.8 poll. sopra ogni connettore.
5. Premere il connettore destro sopra il perno di metallo sulla stazione di ricarica con il contrassegno "BOUNDARY->".
6. Premere il connettore sinistro sopra il perno di metallo sulla stazione di ricarica con il contrassegno "<-BOUNDARY".

3.5.4 Installazione del cavo guida



ATTENZIONE: Cavi a doppino o un capocorda a vite isolato con nastro isolante non costituiscono giunzioni soddisfacenti. L'umidità del suolo farà ossidare il cavo e dopo qualche tempo il circuito sarà interrotto.

1. Aprire il connettore e posizionare il cavo nel connettore.
2. Chiudere il connettore usando un paio di pinze.
3. Tagliare il cavo guida di 1-2 cm / 0.4-0.8 poll. sopra ogni connettore.
4. Premere il cavo guida attraverso la feritoia situata sulla piastra stazione di ricarica.
5. Spingere il connettore sul perno di metallo sulla stazione di ricarica con il contrassegno "GUIDE 1 / GUIDE 2".
6. Scollegare la stazione di ricarica dalla presa di corrente.
7. Inserire l'estremità del cavo guida con l'occhietto sul cavo perimetrale.
8. Tagliare il cavo perimetrale usando per esempio un utensile tagliafili.
9. Collegare il cavo guida al cavo perimetrale con un giunto:

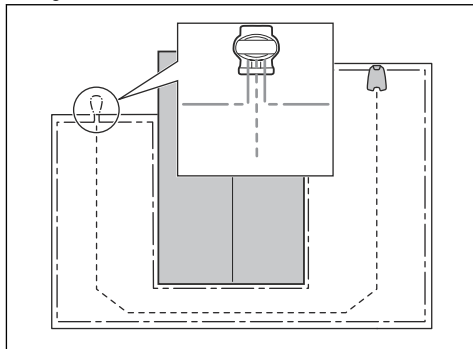

- a) Mettere le 2 estremità del cavo perimetrale e l'estremità del cavo guida nel giunto.

Nota: Accertarsi di poter vedere le estremità dei cavi guida attraverso l'area trasparente del giunto.

- b) Spingere verso il basso il coperchio del giunto con delle pinze regolabili per fissare i cavi al giunto.

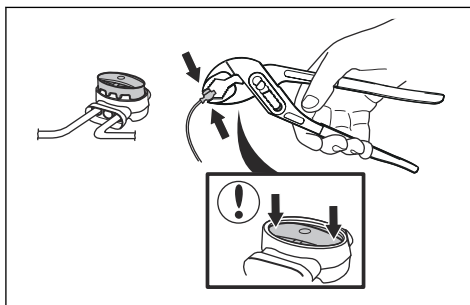

10. Fissare il cavo di guida sul terreno con dei picchetti o interrarlo. Fare riferimento a *Collocazione del cavo mediante picchetti alla pagina 21* o *Interramento del cavo perimetrale o del cavo guida alla pagina 21*.
11. Collegare la stazione di ricarica alla presa di corrente.

3.6 Collocazione del cavo mediante picchetti



ATTENZIONE: Accertarsi che i picchetti trattengano il cavo perimetrale e il cavo guida sul terreno.



ATTENZIONE: Tagliare l'erba troppo corta subito dopo l'installazione può danneggiare l'isolamento del cavo. Eventuali danni all'isolamento possono provocare guasti anche dopo diverse settimane o mesi.

1. Collocare il cavo perimetrale e il cavo guida sul terreno.
2. Posizionare i puntelli a un massimo di 100 cm / 40 poll. di distanza l'uno dall'altro.
3. Fissare i puntelli al suolo con un martello o con un mazzuolo di plastica.

Nota: Il cavo è sommerso da erba e non è visibile dopo qualche settimana.

3.7 Interramento del cavo perimetrale o del cavo guida

- Tagliare una scanalatura nel terreno con un tagliabordi o con una pala dritta.
- Collocare il cavo perimetrale o il cavo guida 1-20 cm / 0.4-8 poll. nel terreno.

3.8 Allungamento del cavo perimetrale o del cavo guida

Nota: Estendere il cavo perimetrale o il cavo guida se è troppo corto per l'area di lavoro. Utilizzare pezzi di ricambio originali, ad esempio i giunti.

1. Scollegare la stazione di ricarica dalla presa di corrente.
2. Tagliare il cavo perimetrale o il cavo guida con un paio di tagliafilì dove è necessario installare la prolunga.
3. Aggiungere il cavo dove necessario per installare la prolunga.
4. Collocare il cavo perimetrale o il cavo guida in posizione.
5. Inserire le estremità del cavo in un giunto.

Nota: Accertarsi che sia possibile visualizzare le estremità del cavo perimetrale o il cavo guida attraverso l'area trasparente del giunto.

6. Spingere verso il basso il coperchio del giunto con delle pinze regolabili per fissare i cavi al giunto.

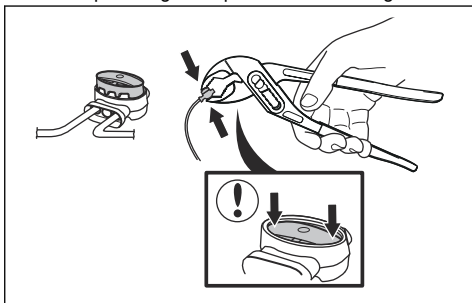

7. Collocare il cavo perimetrale o il cavo guida in posizione con dei picchetti.
8. Collegare la stazione di ricarica alla presa di corrente.

3.9 Dopo l'installazione del prodotto.

3.9.1 Controllo visivo della stazione di ricarica

1. Accertarsi che l'indicatore della lampada LED lampada sulla stazione di ricarica abbia la luce verde.

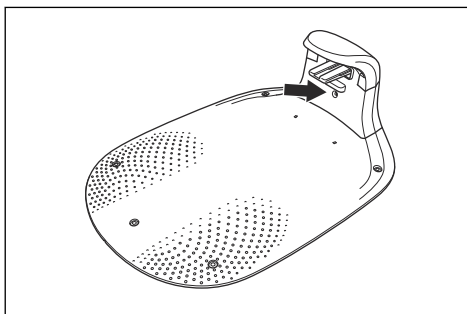

2. Se l'indicatore LED della lampada non è verde, eseguire un controllo della procedura di installazione. Fare riferimento a *Spia della stazione di ricarica alla pagina 42* e *Installazione della stazione di ricarica alla pagina 19*.

3.10 Scaricamento e abbinamento con l'app GARDENA Bluetooth®

Utilizzare GARDENA Bluetooth® per i prodotti che non dispongono di GARDENA smart system e di GARDENA smart Gateway. L'app GARDENA Bluetooth® è un'app gratuita per dispositivi mobili. L'app GARDENA Bluetooth® viene utilizzata per le impostazioni e il funzionamento del prodotto. È possibile accedere ai menu e alle funzioni quando il prodotto è collegato all'applicazione tramite Bluetooth®.

1. Scaricare l'app GARDENA Bluetooth® sul proprio dispositivo mobile.
2. Premere il pulsante **ON/OFF** per 3 secondi per accendere il prodotto.
3. Immettere il codice PIN di fabbrica 1234 con i pulsanti presenti sul prodotto e premere il pulsante **OK**. Fare riferimento a *Codice PIN alla pagina 26*.

Nota: Si consiglia di impostare un codice PIN personale nell'app GARDENA Bluetooth®.

4. Premere il pulsante **Connettività** sul prodotto per consentire l'abbinamento.

Nota: L'operazione di abbinamento Bluetooth® rimane attiva per 3 minuti.

5. Abbinare l'app GARDENA Bluetooth® al prodotto.

3.11 Scaricamento e abbinamento con l'app GARDENA smart system

Utilizzare l'app GARDENA smart system per i prodotti che dispongono di GARDENA smart system e GARDENA smart Gateway per configurare le impostazioni e il funzionamento del prodotto.

1. Installare GARDENA smart system e connetterlo a Internet.

Nota: Leggere le istruzioni di GARDENA smart system per ulteriori informazioni su come collegare GARDENA smart system.

2. Scaricare l'app GARDENA smart system sul proprio dispositivo mobile.
3. Registrarsi come utilizzatore e accedere all'app.
4. Selezionare *Includi prodotto* nell'app.
5. Selezionare la categoria di prodotto *Robot tagliaerba*.
6. Premere il pulsante **Connettività** sul prodotto per attivare la modalità operativa di abbinamento.
7. Seguire le istruzioni riportate nell'app.

3.11.1 Per rimuovere il prodotto dall'app GARDENA smart system

- Premere il pulsante **Connettività** sul prodotto per 3 secondi o selezionare *Escludi il dispositivo* nell'app GARDENA smart system.

4 Impostazioni

Utilizzare l'app per le impostazioni del prodotto. Le impostazioni di fabbrica sono applicabili alla maggior parte delle aree di lavoro, ma le impostazioni possono essere adattate alle condizioni di ogni area di lavoro.

4.1 Configurazione delle impostazioni del programma

Il prodotto ha un tempo di taglio massimo ogni giorno. È possibile impostare il tempo di funzionamento del prodotto nel programma. Il tempo di funzionamento include il taglio, la ricerca e la ricarica. Il tempo di funzionamento può essere diverso a causa di molti motivi, ad esempio la disposizione dell'area di lavoro, la crescita dell'erba e l'età della batteria. Quando il prodotto è rimasto in funzione per il tempo di taglio massimo giornaliero, sul display dell'app viene visualizzato il messaggio *Taglio giornaliero completato*.

È possibile impostare il programma utilizzando 3 diverse procedure:

- Utilizzare la programmazione assistita GARDENA. Immettere la dimensione dell'area di lavoro per la programmazione guidata per visualizzare un programma applicabile.
- Utilizzare la programmazione manuale per impostare o regolare la programmazione manualmente.
- Premere il pulsante **Start** e contemporaneamente il pulsante **SpotCut** per impostare una programmazione giornaliera. Il programma giornaliero inizia ogni giorno all'ora corrente e il prodotto funziona per il tempo di taglio massimo giornaliero. Fare riferimento a *Impostazione del prodotto per il funzionamento nell'area principale e creazione di un programma giornaliero alla pagina 28*.



ATTENZIONE: Non tagliare il prato più di quanto sia necessario per evitare l'usura del prodotto e il logorio del prato.

4.2 Punti di partenza dinamici

Il prodotto è dotato di *Punti di partenza dinamici* che gli consentono di scegliere il funzionamento e la gestione del prato ottimali. Questa funzione è abilitata come impostazione di fabbrica. Se si desidera accedere alle impostazioni manuali del prato o utilizzare *CorridorCut*, disattivare manualmente *Punti di partenza dinamici* e impostare manualmente i *Punti di partenza*.

4.2.1 Partenze remote e CorridorCut

Se l'area di lavoro presenta partenze remote collegate a passaggi stretti, le funzioni *Partenza remota* e *CorridorCut* sono utili per mantenere un prato ben tagliato in ogni sua parte. La funzione *Partenza remota*

è utilizzata per guidare il prodotto in parti remote dell'area di lavoro. La funzione *CorridorCut* viene utilizzata per il taglio in passaggi stretti. Per utilizzare queste funzioni è necessario installare un cavo guida. È possibile impostare un massimo di 3 aree remote.

Con la funzione *Partenza remota*, il prodotto prima segue poi abbandona il cavo guida dopo una certa distanza e inizia a tagliare il prato.

Area A, circa il 50%

Area B, circa il 30%

Area C, circa il 20%

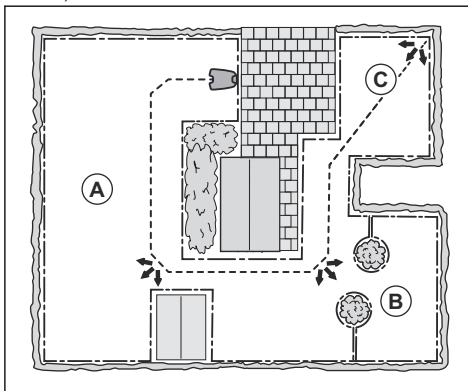

La funzione *CorridorCut* è adatta per il taglio in passaggi stretti di 60 cm - 1.5 m / 2 ft. - 4.9 ft. di larghezza. Il prodotto avanza seguendo uno schema che copre la larghezza del passaggio. Il prodotto avvia *CorridorCut* alla distanza impostata dalla stazione di ricarica. Quando il prodotto raggiunge la fine del passaggio stretto, continua ad avanzare e taglia il prato normalmente.

Nota: Per evitare che l'erba si consumi eccessivamente in prossimità di un passaggio stretto, GARDENA consiglia di impostare una percentuale bassa per l'opzione *CorridorCut*.

Nelle impostazioni di fabbrica, il prodotto segue il cavo guida per il 20% del tempo per 99 m / 325 ft o finché il prodotto non raggiunge il collegamento con il cavo perimetrale. Il tempo rimanente durante il quale il prodotto inizia a tagliare al punto di partenza remota. Nelle impostazioni di fabbrica il *CorridorCut* è disattivato.

4.3 Funzione Oltrepassa il cavo

La parte anteriore del prodotto si sposta sempre oltre il cavo perimetrale di una distanza specificata. Quindi, il prodotto si sposta all'indietro e cambia direzione.

L'impostazione di fabbrica è 35 cm / 14 poll. È possibile selezionare una distanza pari a 25-40 cm / 10-16 poll.

Nota: Se la distanza relativa alla funzione *Oltrepassa il cavo* viene modificata, cambia la distanza lungo il cavo perimetrale in ogni punto dell'area di lavoro.

4.4 Per impostare il punto di partenza della stazione di ricarica

Il prodotto inizia a funzionare dal punto di partenza. Il punto di partenza è impostato per controllare a che distanza il prodotto si muove lungo il cavo guida dalla stazione di ricarica. Il prodotto viene a trovarsi a cavallo del cavo guida dalla stazione di ricarica al punto di partenza. L'impostazione di fabbrica è 60 cm / 2 ft.

- Impostare il punto di partenza a una breve distanza dalla stazione di ricarica per evitare tracce sul prato.
- Se la stazione di ricarica è situata in una piccola area, impostare il punto di partenza (A) in cui la distanza minima (B) dal cavo perimetrale è 60 cm / 2 piedi.

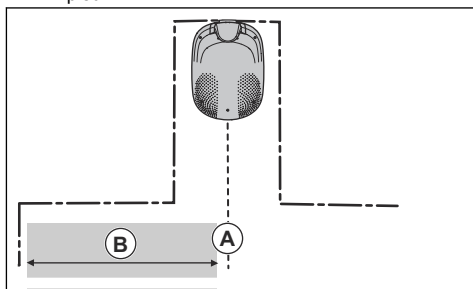

4.5 SensorControl



SensorControl regola automaticamente il tempo di taglio in base alla crescita dell'erba. Non è consentito utilizzare il prodotto per funzionare oltre le impostazioni del programma. Quando si utilizza *SensorControl*, è possibile impostare con quale frequenza il prodotto deve tagliare l'erba. Esistono 3 livelli di frequenza: *Basso*, *Medio* e *Alto*. Maggiore è la frequenza, più sensibile sarà il prodotto alla crescita dell'erba. In altre parole, se la crescita dell'erba è elevata, il prodotto può essere in funzione più a lungo.

Nota: Quando si utilizza *SensorControl*, si consiglia di rendere disponibile il maggior tempo di funzionamento possibile per la funzione *SensorControl*. Non limitare il programma più del necessario. Inoltre, controllare che

il disco lame sia pulito e che le lame siano in buone condizioni.

La prima operazione della giornata viene impostata tramite le impostazioni del programma. Il prodotto completa sempre 1 ciclo di taglio, quindi *SensorControl* sceglie se il prodotto continuerà a lavorare o meno. Nell'impostazione di fabbrica questa funzione è disattivata.

Nota: *SensorControl* viene resettato se il prodotto non funziona per più di 50 ore o se viene selezionata l'opzione *Ripristino di tutte le impostazioni utente*. *SensorControl* non subisce modifiche se viene eseguito il *ripristino delle impostazioni del programma*.

4.6 Modalità ECO

Modalità ECO disabilita il segnale nel cavo perimetrale, nel cavo di guida e nella stazione di ricarica, quando il prodotto è parcheggiato o è in carica. La spia LED della stazione di ricarica lampeggia in verde quando il segnale cavo è disattivato.

Nota: Utilizzare la *modalità ECO* per risparmiare energia ed evitare interferenze con altre apparecchiature, ad esempio apparecchi acustici o porte di garage.

Nota: Per avviare manualmente il prodotto nell'area di lavoro, è necessario prima attivare il segnale cavo.

4.6.1 Per attivare il segnale cavo

1. Impostare il prodotto su ON.
2. Posizionare il prodotto nella stazione di ricarica.
3. Premere il pulsante **STOP**.
4. Attendere 2 secondi, quindi rimuovere il prodotto dalla stazione di ricarica.
5. Assicurarsi che la spia LED della stazione di ricarica sia verde fissa.
6. Posizionare il prodotto nel punto in cui si desidera che avvii il taglio.

4.7 Trim-to-Edge

La funzione *Trim-to-Edge* consente al prodotto di tagliare vicino ai bordi del prato. È possibile selezionare 2 impostazioni per il prodotto:

- *Lungo il cavo perimetrale* fa funzionare il prodotto con lo schema di taglio per la funzione *Trim-to-Edge* presso il cavo perimetrale.
- *In caso di collisione*, fa funzionare il prodotto con lo schema di taglio per *Trim-to-Edge* a seguito di una collisione con un albero o un altro oggetto.

4.8 Sensore di gelo

L'erba è particolarmente sensibile all'usura se il giardino è coperto di ghiaccio. Se è attivata l'opzione *Sensore di gelo*, il prodotto non può iniziare a tagliare l'erba se la temperatura è inferiore a 5° C / 41° F. Nell'impostazione di fabbrica questa funzione è disattivata.

Nota: Il sensore di gelo si trova all'interno del telaio e può verificarsi un ritardo rispetto alla temperatura ambiente.

4.9 ZoneProtect

Se si installa l'accessorio GARDENA ZoneProtect, è necessario attivare la funzione GARDENA ZoneProtect per permettere al prodotto di rilevare l'accessorio GARDENA ZoneProtect.

4.10 Nuovo segnale cavo

Il segnale del cavo viene selezionato in modo casuale per creare un collegamento univoco tra il prodotto e la stazione di ricarica. In rari casi, può essere necessario generare un nuovo segnale, per esempio se due installazioni adiacenti hanno un segnale molto simile. Posizionare il prodotto nella stazione di ricarica prima di creare un nuovo segnale cavo.

4.11 Codice PIN

Quando si utilizza il prodotto per la prima volta, è necessario immettere il codice PIN di fabbrica 1234. È possibile modificare il codice PIN nell'app. Il codice PIN deve avere 4 cifre. È possibile utilizzare i numeri 1-4 per impostare un nuovo codice PIN.

4.12 Resettare tutte le impostazioni

Utilizzare questa funzione per ripristinare tutte le impostazioni utente.

Nota: Le opzioni *Codice PIN*, *Segnale cavo* e *Messaggi* e non vengono ripristinate quando si seleziona *Resettare tutte le impostazioni*.

5 Utilizzo

5.1 Utilizzo del pulsante ON/OFF



AVVERTENZA: Leggere e comprendere il capitolo sulla sicurezza prima di utilizzare il prodotto.

- Premere il pulsante **ON/OFF** per 3 secondi per accendere il prodotto. Assicurarsi che la spia LED si accenda.
- Se la spia LED lampeggia, il prodotto si trova in modalità di risparmio energetico. Premere il pulsante **ON/OFF** per 3 secondi per accendere il prodotto.

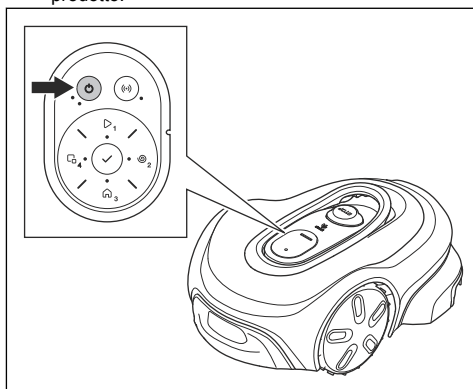

- Premere il pulsante **ON/OFF** per 3 secondi per spegnere il prodotto. Assicurarsi che la spia LED si spenga.

Nota: Il prodotto non può essere portato su OFF quando si trova nella stazione di ricarica.

5.1.1 La spia

Le spie sulla tastiera mostrano la modalità operativa del prodotto; fare riferimento a *Indicatore di stato a LED sul tastierino alla pagina 10*.

5.2 Avviamento del prodotto

1. Premere il pulsante **ON/OFF** per 3 secondi.
2. Utilizzare i tasti sul tastierino per immettere il codice PIN, quindi premere il pulsante **OK**. Fare riferimento a *Codice PIN alla pagina 26*.
3. Selezionare una modalità operativa. Fare riferimento a *Modalità operative alla pagina 27*.

Nota: Le prime settimane successive all'installazione il livello acustico percepito durante il taglio dell'erba può essere maggiore del previsto. Quando il prodotto ha eseguito il taglio dell'erba alcune volte, il livello acustico percepito è molto più basso.

5.3 Modalità operative

Sono disponibili le seguenti modalità di funzionamento:

- *Area principale*
- *Ignora programma*
- *SpotCut*
- *Parcheggio / Programma*
- *Parcheggio*
- *Area secondaria*

5.3.1 Area principale

Area principale è la modalità operativa normale in cui il prodotto taglia e si ricarica automaticamente.

5.3.1.1 Impostazione del prodotto per il funzionamento nell'area principale

Questa impostazione può essere configurata nel pannello di controllo dell'app o con il tastierino del prodotto:

1. Premere il pulsante **STOP**.
2. Premere il pulsante **Start** per 1 secondo.

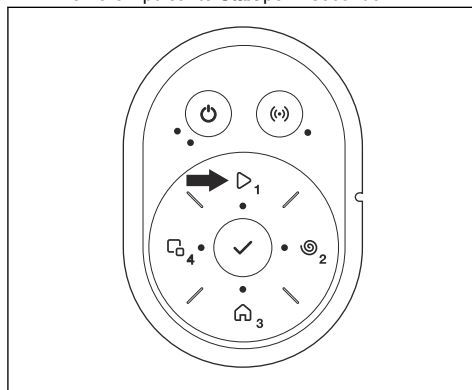

3. Premere il pulsante **OK**.

Nota: Se non è impostato alcun programma, verrà impostato un programma giornaliero. Il programma inizia ogni giorno all'ora corrente e il prodotto funzionerà per il tempo di taglio massimo giornaliero.

5.3.1.2 Impostazione del prodotto per il funzionamento nell'area principale e creazione di un programma giornaliero

È possibile impostare un programma giornaliero che inizia ogni giorno all'ora corrente e il prodotto funzionerà per il tempo di taglio massimo giornaliero. È possibile agire su questa impostazione tramite il tastierino presente sul prodotto. I programmi correnti verranno eliminati quando si seleziona questa opzione.

1. Premere il pulsante **STOP**.
2. Premere il pulsante **Start** e contemporaneamente il pulsante **SpotCut**.

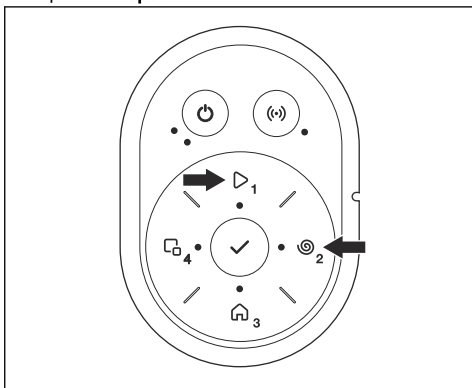

3. Premere il pulsante **OK**.

Nota: Questa funzione non è disponibile se il prodotto è collegato a GARDENA smart Gateway.

5.3.2 Ignora programma

Selezionare *Ignora programma* per ignorare temporaneamente le impostazioni di programma. È possibile scegliere di ignorare le impostazioni di programma per 3 ore. Il prodotto non può essere impostato per tagliare più del tempo di taglio massimo per ogni giorno.

5.3.2.1 Ignorare il programma

Questa impostazione può essere configurata nel pannello di controllo dell'app o con il tastierino del prodotto:

1. Premere il pulsante **STOP**.
2. Premere il pulsante **Start** per 3 secondi.

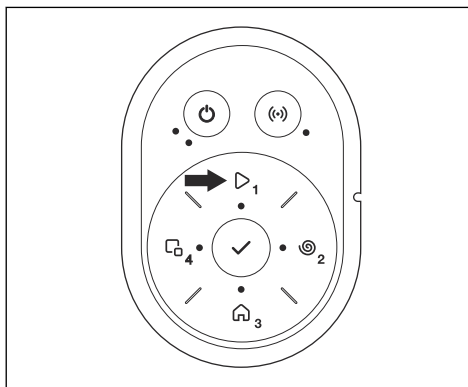

3. Premere il pulsante **OK**.

5.3.3 SpotCut

Usare la funzione *SpotCut* per tagliare rapidamente un'area in cui l'erba è stata tagliata meno rispetto ad altre zone del giardino. È necessario spostare manualmente il prodotto nell'area selezionata.

SpotCut significa che il prodotto si muove a spirale per tagliare l'erba nell'area in cui è stato avviato. A operazione conclusa, il prodotto passerà automaticamente alla modalità *Area principale* o *Area secondaria*.

5.3.3.1 Per attivare SpotCut

Questa impostazione può essere configurata nel pannello di controllo dell'app o con il tastierino del prodotto:

1. Premere il pulsante **STOP**.
2. Premere il pulsante **SpotCut** per 1 secondo.

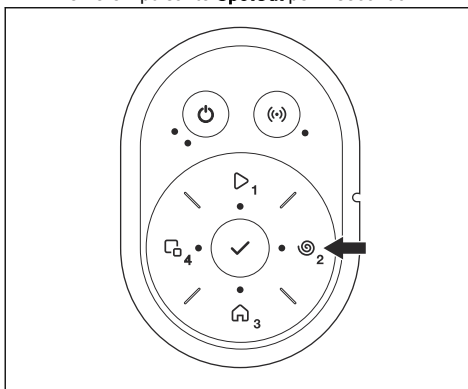

3. Premere il pulsante **OK**.

5.3.4 Parcheggio / Programma

La modalità di funzionamento *Parcheggio / Programma* significa che il prodotto ritorna alla stazione di ricarica

dove rimane fino al programma successivo. Se il prodotto ha utilizzato il tempo di taglio massimo per il giorno, inizierà a funzionare nuovamente il giorno successivo. Fare riferimento a *Configurazione delle impostazioni del programma* alla pagina 24.

5.3.4.1 Parcheggio del prodotto e inizio con il programma successivo

Questa impostazione può essere configurata nel pannello di controllo dell'app o con il tastierino del prodotto:

1. Premere il pulsante **STOP**.
2. Premere il pulsante **Park** (Parcheggio) per 1 secondo.

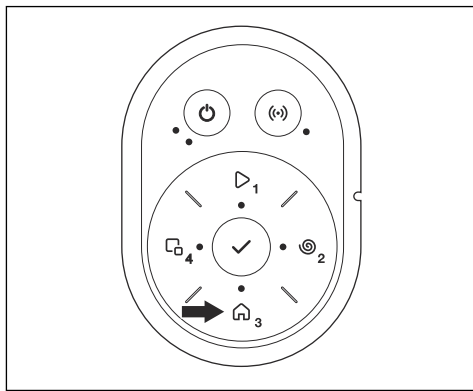

3. Premere il pulsante **OK**.

Nota: Per modificare la modalità di funzionamento premere il pulsante **STOP** e il prodotto passa in modalità riposo, da cui è possibile impostare una modalità di funzionamento.

5.3.5 Parcheggio

La modalità operativa *Parcheggio* significa che il prodotto ritorna nella stazione di ricarica e vi rimane fino alla selezione di una diversa modalità operativa.

5.3.5.1 Parcheggio del prodotto

Questa impostazione può essere configurata nel pannello di controllo dell'app o con il tastierino del prodotto:

1. Premere il pulsante **STOP**.
2. Premere il pulsante **Parcheggio** per 3 secondi.

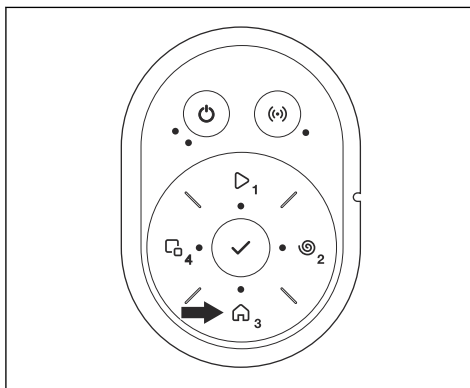

3. Premere il pulsante **OK**.

Nota: Per modificare la modalità di funzionamento premere il pulsante **STOP** e il prodotto passa in modalità riposo, da cui è possibile impostare una modalità di funzionamento.

5.3.6 Area secondaria

Per tagliare le aree secondarie, selezionare la modalità *Area secondaria*. In questa modalità, l'operatore deve spostare il prodotto manualmente tra l'area principale e l'area secondaria. Il prodotto inizia a tagliare finché la batteria non si scarica. Quando la batteria è scarica, posizionare il prodotto nella stazione di ricarica per caricarla. Quando la batteria è carica, il dispositivo si allontana dalla stazione di ricarica e si arresta. A questo punto, il prodotto è pronto per essere messo in funzione, ma è prima necessaria la conferma dell'operatore.

Nota: Posizionare il prodotto nella stazione di ricarica e modificare la modalità di funzionamento su *Area principale* nell'app o con la tastiera del prodotto se si desidera tagliare l'area principale dopo aver caricato la batteria.

5.3.6.1 Impostazione del prodotto per il funzionamento nell'area secondaria

Questa impostazione può essere configurata nel pannello di controllo dell'app o con il tastierino del prodotto:

1. Premere il pulsante **STOP**.
2. Premere il pulsante **Area secondaria** per 1 secondo.

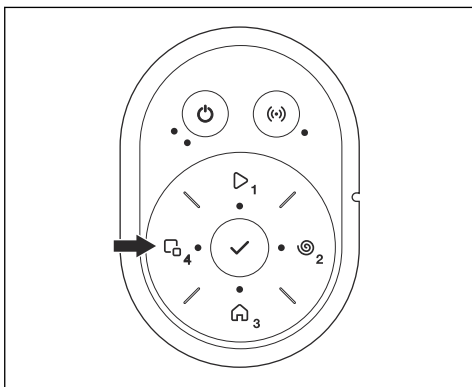

3. Premere il pulsante **OK**.

5.4 Arresto del prodotto

1. Premere il pulsante **STOP** sulla parte superiore del prodotto.

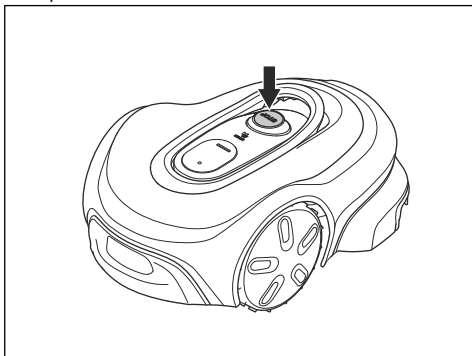

Nota: Quando si preme il pulsante **STOP**, il prodotto si spegne. Il prodotto si ferma e il motore di taglio si arresta.

5.5 Impostazione del prodotto su OFF

1. Premere il pulsante **STOP**.
2. Premere il pulsante **ON/OFF** per 3 secondi per spegnere il prodotto. Assicurarsi che la spia LED si spenga.

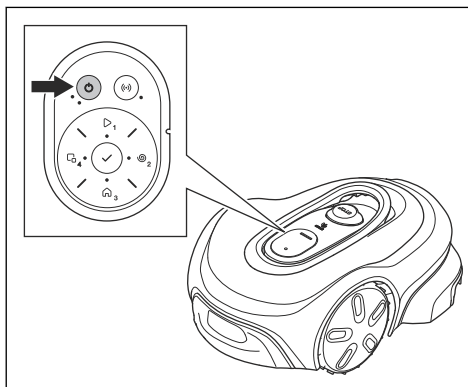

Nota: Il prodotto non può essere portato su OFF quando si trova nella stazione di ricarica.

5.6 Ricarica della batteria



AVVERTENZA: caricare il prodotto utilizzando solo una stazione di ricarica apposita. L'utilizzo errato può causare scosse elettriche, il surriscaldamento o la fuoriuscita di liquido corrosivo dalla batteria.

In caso di fuoriuscita dell'elettrolita, sciacquare con acqua e contattare un medico in caso di contatto con occhi ecc.

Se il prodotto è nuovo o è rimasto inutilizzato a lungo, la batteria potrebbe essere scarica e deve essere caricata prima dell'utilizzo. Nella modalità *Area principale*, il prodotto alterna automaticamente tra taglio e ricarica.

1. Premere il pulsante **STOP** per avviare il prodotto.
2. Posizionare il prodotto il più lontano possibile nella stazione di ricarica. Accertarsi che il prodotto e la stazione di ricarica non siano più collegati. Vedere lamelle di ricarica e contatto in *Panoramica del prodotto alla pagina 8*

5.7 Regolazione dell'altezza di taglio



ATTENZIONE: Nelle prime settimane dopo una nuova installazione, impostare l'altezza di taglio su 4 per evitare di danneggiare il cavo. È quindi possibile abbassare l'altezza di taglio ogni settimana.

È possibile scegliere tra 4 diversi scatti per altezza di taglio. Il disco lame presenta dei contrassegni per ogni scatto. Lo scatto 1 corrisponde all'altezza minima e lo scatto 4 all'altezza massima. L'impostazione di fabbrica

è 4. In SILENO max è possibile impostare l'altezza di taglio su entrambi i dischi.

5.7.1 Regolazione dell'altezza di taglio



AVVERTENZA: Usare guanti protettivi.

1. Premere il pulsante **STOP**.
2. Premere il pulsante **ON/OFF** per 3 secondi per spegnere il prodotto. Assicurarsi che la spia LED sia spenta.
3. Posizionare il prodotto con il disco lame su una superficie morbida e pulita.
4. Rimuovere il coperchio della manopola di regolazione dell'altezza di taglio.

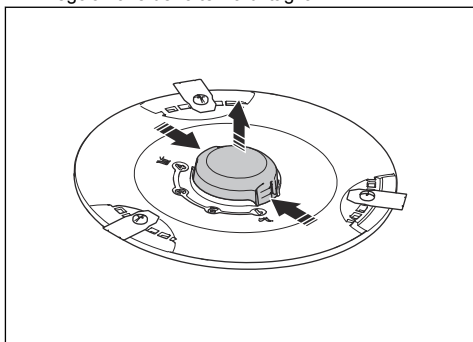

5. Spingere il disco lame verso il basso e ruotare la manopola di regolazione dell'altezza di taglio per selezionare un'altezza di taglio.

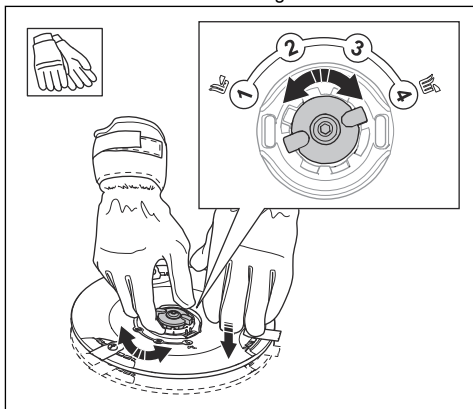

6. Rilasciare il disco lame.
7. Fissare il coperchio della manopola di regolazione dell'altezza di taglio.

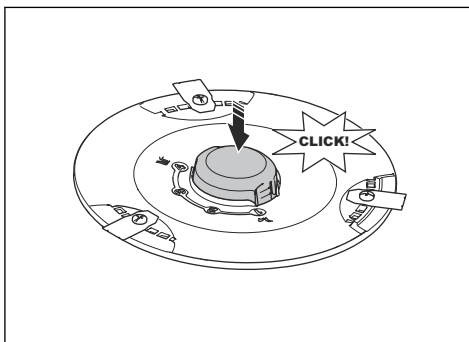

6 Manutenzione

6.1 Introduzione - Manutenzione



AVVERTENZA: Prima di eseguire lavori di manutenzione sul prodotto, portarlo su OFF.



AVVERTENZA: Usare guanti protettivi.

Per migliorare il funzionamento e aumentare la durata del prodotto, assicurarsi di pulire il prodotto regolarmente e di sostituire le parti usurate.

Quando il prodotto è nuovo, esaminare le lame e i relativi dischi ogni settimana. Se l'usura è minima, è possibile aumentare l'intervallo di tempo per il controllo delle lame e relativi dischi. Se sono molto usurati, esaminare i dischi e le lame più regolarmente.

È importante che il disco lame ruoti liberamente e che i bordi delle lame non siano danneggiati. La durata normale delle lame è da 4 a 7 settimane. Le seguenti condizioni possono aumentare o ridurre la durata delle lame:

- Tempo di funzionamento e dimensioni dell'area di lavoro.
- Lunghezza e spessore dell'erba.
- Terra, sabbia e uso di fertilizzanti.
- Oggetti come coni, attrezzi, pietre e radici nell'area di lavoro.

Nota: Il risultato di taglio può essere insoddisfacente se le lame sono smussate. Fare riferimento a *Sostituzione delle lame alla pagina 33* per la sostituzione delle lame.

6.2 Rimuovere la scocca del prodotto

1. Rimuovere il coperchio superiore.

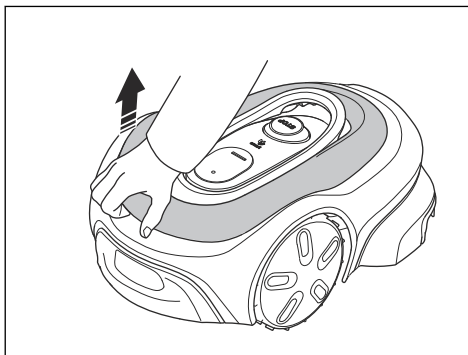

2. Premere i fermi sul lato posteriore della scocca del prodotto.

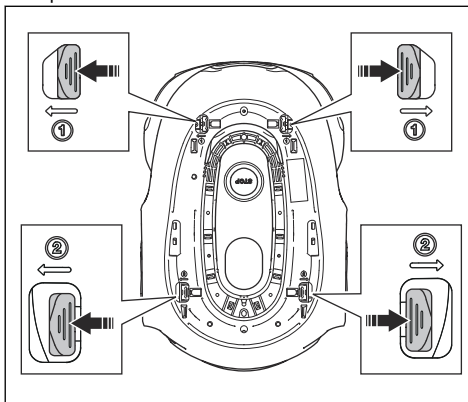

3. Premere i fermi sul lato anteriore della scocca del prodotto.
4. Rimuovere la scocca del prodotto dal telaio.

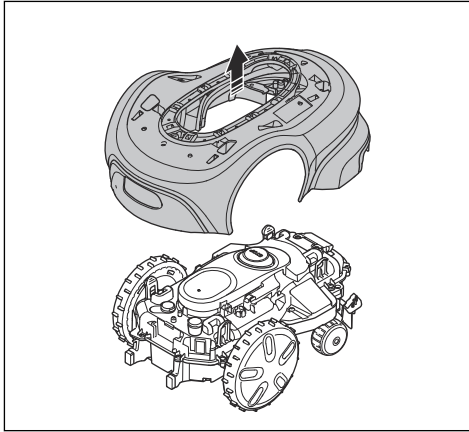

6.3 Pulire il prodotto



ATTENZIONE: Non utilizzare idropulitrici per pulire il prodotto. Non utilizzare solventi per la pulizia.

GARDENA consiglia di usare uno speciale kit per la pulizia e la manutenzione. Rivolgersi all'assistenza GARDENA per maggiori informazioni.

6.3.1 Pulizia del prodotto

1. Rimuovere la scocca del prodotto. Fare riferimento a *Rimuovere la scocca del prodotto alla pagina 32*.



ATTENZIONE: Non rimuovere altre parti del prodotto per pulirlo.

2. Pulire la scocca del prodotto e il telaio con una spazzola e acqua corrente.
3. Installare la scocca del prodotto e il coperchio superiore.

6.3.2 Pulizia del telaio e il disco lame

Ispezionare i dischi lame e le lame una volta alla settimana.

1. Premere il pulsante **STOP**.
2. Premere il pulsante **ON/OFF** per 3 secondi per spegnere il prodotto. Assicurarsi che la spia LED sul tastierino si spenga.
3. Sollevare il prodotto su un lato.
4. Assicurarsi che le lame non siano danneggiate e che le lame e i dischi lame possano ruotare liberamente.
5. Pulire il disco lame e il telaio utilizzando una spazzola e acqua corrente.

6.3.3 Pulizia dei dischi utensili

Il prodotto non funziona in modo soddisfacente in pendenza se le ruote sono bloccate dall'erba.

- Per pulire i dischi utensili utilizzare una spazzola morbida.

6.3.4 Pulizia della scocca del prodotto

- Usare un panno umido e acqua con poco sapone per pulire la scocca del prodotto.

6.3.5 Pulizia delle lamelle di carica delle lamelle di contatto

1. Per pulire le lamelle di carica e le lamelle di contatto, utilizzare un panno abrasivo a grana fine.
2. Lubrificare le lamelle di carica e le lamelle di contatto con olio o grasso.

6.3.6 Pulizia della stazione di ricarica



AVVERTENZA: Scollegare l'alimentatore dalla presa di corrente prima di eseguire la manutenzione o la pulizia della stazione di ricarica o dell'alimentatore.



ATTENZIONE: Per la pulizia della stazione di ricarica, non utilizzare dispositivi di lavaggio ad alta pressione né acqua corrente.

Nota: Il prodotto non può entrare nella stazione di ricarica se sono presenti oggetti al suo interno. Pulire la stazione di ricarica regolarmente.

- Rimuovere erba, rametti e altri oggetti dalla stazione di ricarica.

6.4 Sostituzione delle lame



AVVERTENZA: GARDENA può garantire la sicurezza solo se si utilizzano lame GARDENA originali con il logo inciso dell'H incoronata.

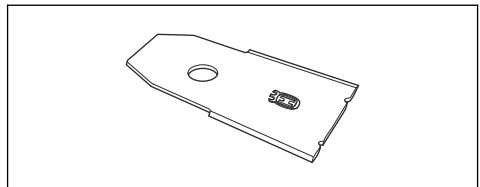



AVVERTENZA: In caso di sostituzione delle lame, è necessario sostituire anche le viti. Le viti utilizzate possono usurarsi rapidamente e far allentare le lame, causando gravi lesioni.

Sostituire le lame usurate o danneggiate per un funzionamento sicuro. Sostituire le lame regolarmente per ottenere un taglio soddisfacente e un consumo energetico ridotto. È necessario sostituire contemporaneamente tutte e 3 le lame e le viti per ottenere un sistema di taglio bilanciato.

6.4.1 Sostituzione delle lame

1. Premere il pulsante **STOP**.
2. Premere il pulsante **ON/OFF** per 3 secondi per spegnere il prodotto. Assicurarsi che la spia LED sul tastierino si spenga.

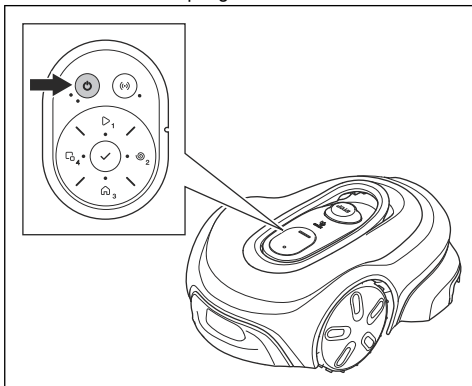

3. Posizionare il prodotto con il disco lame su una superficie morbida e pulita.
4. Rimuovere le 3 viti e le lame per ciascun disco lame.

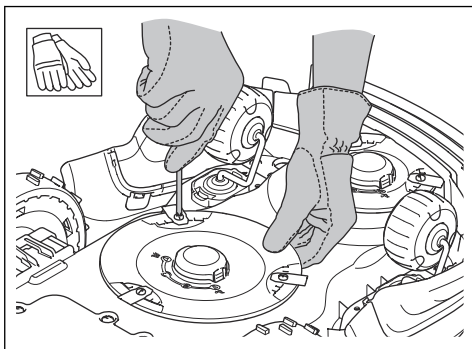

5. Fissare le nuove lame e le viti.
6. Assicurarsi che le lame possano ruotare liberamente.

6.5 Aggiornamento del firmware

GARDENA consiglia di utilizzare le app per aggiornare il firmware. GARDENA aggiorna regolarmente il firmware del prodotto. È possibile aggiornare il firmware del prodotto seguendo 3 diverse procedure:

- Con l'app GARDENA smart system e GARDENA smart Gateway.
- Con l'app GARDENA Bluetooth® con connessione Wi-Fi e firmware over the air (FOTA).
- Collegare il prodotto al computer con un cavo.

6.5.1 Aggiornamento del firmware tramite l'app GARDENA smart system

Quando è disponibile un nuovo firmware, nell'app viene visualizzata una notifica in cui è possibile scegliere se installare il nuovo firmware.

6.5.2 Aggiornamento del firmware tramite l'app GARDENA Bluetooth®

Il prodotto dispone di una funzione che scarica automaticamente il nuovo firmware. Il prodotto scarica il nuovo firmware over the air (FOTA) quando è parcheggiato nella stazione di ricarica e dispone di una copertura Wi-Fi. Quando è disponibile un nuovo firmware, nell'app viene visualizzata una notifica in cui è possibile scegliere se installare il nuovo firmware. Seguire le istruzioni nell'app GARDENA Bluetooth® su come collegare il prodotto a Wi-Fi.

6.5.3 Aggiornare il firmware tramite cavo

1. Rimuovere la scocca del prodotto. Fare riferimento a *Rimuovere la scocca del prodotto alla pagina 32*.
2. Spingere i fermi sul coperchio interfaccia uomo-macchina con un cacciavite a testa piatta.

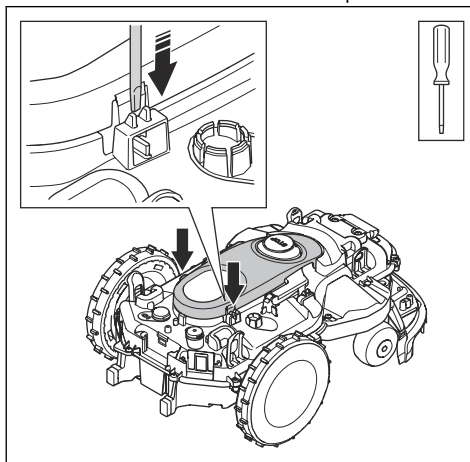

3. Rimuovere il coperchio interfaccia uomo-macchina.

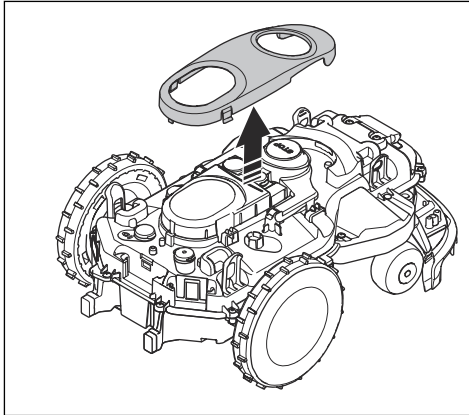

4. Rimuovere il coperchio USB con un cacciavite a testa piatta.

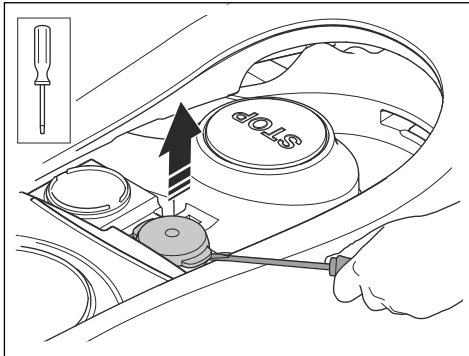

5. Collegare un cavo USB-C al prodotto e al computer.
6. Passare a www.gardena.com. Scaricare lo strumento di aggiornamento del firmware e seguire le istruzioni.
7. Scollegare il cavo.
8. Montare il cappuccio e assicurarsi che aderisca completamente.



ATTENZIONE: Assicurarsi che il cappuccio aderisca completamente per evitare l'umidità.

9. Installare la scocca del prodotto e il coperchio superiore.

6.5.4 Aggiornamento delle app

Le app vengono aggiornate regolarmente. Aggiornare l'app sull'App Store o su Google Play per assicurarsi di disporre della versione più recente.

6.6 Batteria



ATTENZIONE: Caricare completamente la batteria prima di riporre il prodotto. Se la batteria non è completamente carica, potrebbe danneggiarsi.

Se il tempo di funzionamento del prodotto diventa sempre più breve dopo ogni ricarica, allora la batteria è alla fine del ciclo di vita. Sostituire la batteria per prolungare il tempo di funzionamento.

Nota: La durata della batteria dipende dalla durata della stagione e dal numero di ore di utilizzo giornaliero del prodotto. Una stagione lunga oppure un utilizzo giornaliero prolungato comporta una sostituzione della batteria più frequente.

6.6.1 Rimozione e montaggio della batteria



AVVERTENZA: Usare guanti protettivi.



ATTENZIONE: Non toccare le schede madre.



ATTENZIONE: Se l'alloggiamento della batteria è danneggiato, non installare né utilizzare la batteria. Fare riferimento a *Smaltimento alla pagina 47*.

1. Premere il pulsante **ON/OFF** per 3 secondi per spegnere il prodotto. Assicurarsi che la spia LED sia spenta.
2. Posizionare il prodotto con il disco lame su una superficie morbida e pulita.
3. Rimuovere le 6 viti sullo sportello del vano batteria con un cacciavite Torx 20 e rimuovere lo sportello del vano batteria.

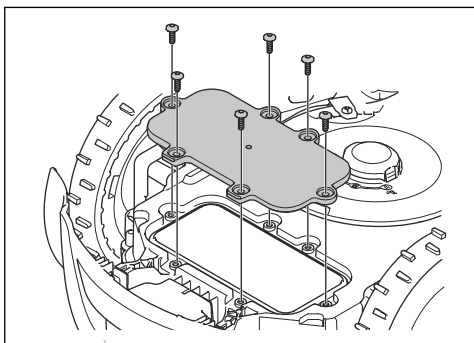

4. Premere i fermi che tengono ferma la batteria e sollevare la batteria.

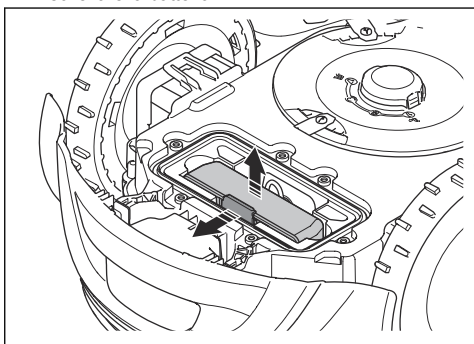

5. Scollegare i 2 cavi dalla batteria.

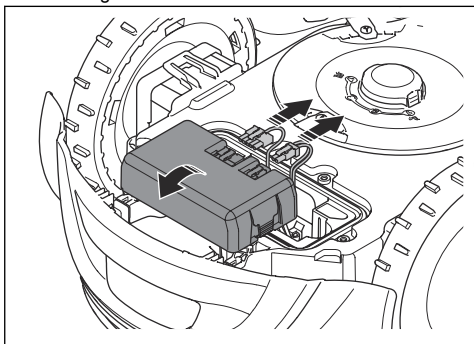

6. Rimuovere la batteria.
7. Installare la batteria seguendo i passaggi nell'ordine inverso.

6.7 Manutenzione invernale

Consegnare il prodotto all'assistenza GARDENA per la manutenzione prima del rimessaggio invernale. Una regolare manutenzione invernale contribuirà a mantenere il prodotto in buone condizioni e creerà le migliori condizioni per affrontare una nuova stagione senza alcuna interruzione.

Di solito la manutenzione include le seguenti operazioni.

- Pulizia totale della scocca, del telaio, del disco lame e di tutte le altre parti mobili.
- Verifica dei componenti e del funzionamento del prodotto.
- Controllo e, se necessario, sostituzione dei componenti usurati quali, ad esempio, lame e cuscinetti.
- Verifica della capacità della batteria del prodotto e all'occorrenza una raccomandazione di sostituzione.
- Se il nuovo firmware è disponibile, il prodotto è aggiornato.

7 Ricerca guasti

7.1 Messaggi

I messaggi riportati nella tabella seguente sono visualizzati nell'app. Se lo stesso messaggio viene visualizzato frequentemente, rivolgersi all'assistenza GARDENA.

Messaggio	Causa	Azione
<i>Motore ruota bloccato, sx/dx</i>	Erba o altri corpi estranei intorno alla ruota di trazione.	Rimuovere l'erba o altri corpi estranei.
<i>Gruppo lame bloccato</i>	Erba o altri corpi estranei intorno al disco lame.	Rimuovere l'erba o altri corpi estranei.
	Il disco lame è in acqua.	Spostare il prodotto ed evitare che si creino dei ristagni d'acqua nell'area di lavoro.
	L'erba è troppo alta.	Tagliare l'erba prima di installare il prodotto. Accertarsi che l'erba sia massimo 4 cm / 1.6 poll.
<i>Intrappolato</i>	Il prodotto si trova dietro una serie di ostacoli in una piccola area.	Rimuovere gli ostacoli o posizionare il cavo perimetrale intorno all'ostacolo per creare un'isola. Fare riferimento a <i>Realizzazione di un'isola alla pagina 16</i> .
<i>Fuori area di lavoro</i>	Una sezione di cavo perimetrale incrocia un'altra sezione del cavo perimetrale che va verso la stazione di ricarica.	Assicurarsi che il cavo perimetrale sia collegato correttamente.
	Il cavo perimetrale è troppo vicino al bordo dell'area di lavoro.	Assicurarsi che il cavo perimetrale sia installato correttamente. Fare riferimento a <i>Istruzioni di sicurezza per la manutenzione alla pagina 5</i> .
	L'area di lavoro è molto in pendenza vicino al cavo perimetrale.	
	Il cavo perimetrale è posto nella direzione sbagliata attorno a un'isola.	
	Interferenza con il cavo perimetrale da oggetti metallici quali recinzioni, acciaio di rinforzo o cavi interrati nelle vicinanze.	Spostare il cavo perimetrale.
	Il prodotto non è in grado di trovare il segnale cavo corretto a causa dell'interferenza con un segnale cavo proveniente da un'altra installazione del prodotto nelle vicinanze.	Posizionare il prodotto nella stazione di ricarica e generare un nuovo segnale cavo.

Messaggio	Causa	Azione
<i>Batteria scarica</i>	Il prodotto non trova la stazione di ricarica.	Modificare la posizione del cavo guida. Fare riferimento a <i>Installazione del cavo guida alla pagina 21</i> .
	La batteria è al termine del ciclo di vita.	Sostituire la batteria. Fare riferimento a <i>Batteria alla pagina 35</i> .
	L'antenna della stazione di ricarica è danneggiata.	Verificare se la spia della stazione di ricarica lampeggia ed è di colore rosso. Fare riferimento a <i>Spia della stazione di ricarica alla pagina 42</i> .
	Le lamelle di carica sul prodotto o le lamelle di contatto sulla stazione di ricarica sono danneggiate a causa della corrosione.	Pulire le lamelle di carica e le lamelle di contatto. Fare riferimento a <i>Pulizia delle lamelle di carica delle lamelle di contatto alla pagina 33</i> . Se il problema persiste, contattare l'assistenza GARDENA.
<i>Slittamento</i>	Il prodotto è rimasto intrappolato in qualche oggetto e slitta.	Liberare il prodotto e correggere la causa del problema. Se la causa è l'erba bagnata, attendere finché il prato non è asciutto prima di utilizzare il prodotto.
	L'area di lavoro presenta una pendenza ripida.	Le pendenze ripide devono essere isolate. Fare riferimento a <i>Per esaminare dove posizionare il cavo perimetrale alla pagina 14</i> .
	Il cavo guida non è stato posizionato diagonalmente in una pendenza.	Assicurarsi che il cavo guida sia installato diagonalmente lungo la pendenza. Fare riferimento a <i>Esame della collocazione del cavo guida alla pagina 17</i> .
<i>Motore ruota sovraccaricato, sx/dx</i>	Erba o altri corpi estranei intorno alla ruota di trazione.	Rimuovere l'erba o i corpi estranei dalla ruota di trazione.
<i>Problema di collisione/problema al sensore di collisione</i>	Le ruote anteriori del prodotto sono bloccate.	Liberare il prodotto e correggere la causa del problema. Se il problema persiste, contattare l'assistenza GARDENA.
<i>Stazione di ricarica bloccata</i>	Il contatto tra le lamelle di ricarica del prodotto e quelle della stazione di ricarica non è ottimale. Il prodotto ha effettuato diversi tentativi di ricarica.	Posizionare il prodotto nella stazione di ricarica e assicurarsi che le lamelle di ricarica e le lamelle di contatto siano connesse.
	Un corpo estraneo impedisce al prodotto di entrare nella stazione di carica.	Rimuovere l'oggetto.
	La stazione di ricarica è inclinata o piegata.	Posizionare la piastra di base su un terreno in piano.
	Il cavo guida non è installato correttamente.	Montare il cavo guida correttamente. Fare riferimento a <i>Installazione del cavo guida alla pagina 21</i> .
<i>Bloccato nella stazione di ricarica</i>	Un oggetto impedisce al prodotto di uscire dalla stazione di ricarica.	Rimuovere l'oggetto.
<i>Capovolto</i>	Il prodotto si trova in una posizione non corretta, il prodotto si inclina troppo o è capovolto.	Portare il prodotto nella posizione corretta.

Messaggio	Causa	Azione
<i>Sollevato</i>	Il sensore di sollevamento si è attivato perché il prodotto è stato sollevato.	Verificare che la scocca del prodotto possa muoversi liberamente attorno al telaio. Rimuovere o creare un'isola intorno agli oggetti che possono causare il sollevamento del telaio. Se il problema persiste, contattare l'assistenza GARDENA.
<i>Problema a ruota motrice, dx/sx</i>	Erba o altri corpi estranei intorno alla ruota di trazione.	Pulire le ruote e le parti circostanti.
<i>Problema elettronico</i>	Problema elettronico temporaneo alla batteria o al firmware del prodotto.	Riavviare il prodotto. Se il problema persiste, contattare l'assistenza GARDENA.
<i>Problema al sensore del cavo, anteriore/posteriore</i>		
<i>Sensore di inclinazione difettoso</i>		
<i>Problema temporaneo</i>		
<i>Combinazione dispositivo non valida</i>		
<i>Problema temporaneo alla batteria</i>		
<i>Funzione di sicurezza difettosa</i>		
<i>Pulsante STOP difettoso</i>		
<i>Configurazione sistema non valida</i>		
<i>Problema al sensore di sollevamento</i>		
<i>Problema al sistema di ricarica</i>	È presente corrosione o sporcizia sulle lamelle di carica e sulle lamelle di contatto.	Riavviare il prodotto. Pulire le lamelle di ricarica del prodotto e le lamelle di contatto della stazione di ricarica.
	Problema temporaneo elettronico o al firmware del prodotto.	Riavviare il prodotto. Se il problema persiste, contattare un rivenditore autorizzato con assistenza.
<i>Problema alla batteria</i>	Problema temporaneo alla batteria o al firmware del prodotto.	Riavviare il prodotto. Se il problema persiste, contattare l'assistenza GARDENA.
	Tipo di batteria errato.	Utilizzare le batterie originali consigliate dal produttore.
<i>Limiti temperatura batteria superati</i>	La temperatura della batteria è troppo alta o troppo bassa per avviare il funzionamento.	La temperatura della batteria non rientra nei limiti di funzionamento e la ricarica/il taglio si sono arrestati. La ricarica/il taglio vengono avviati quando la temperatura viene riportata entro i limiti.
<i>Corrente alimentazione troppo elevata</i>	Alimentatore errato o danneggiato.	Riavviare il prodotto. Se il problema persiste, contattare l'assistenza GARDENA.

Messaggio	Causa	Azione
<i>Nessun segnale dal cavo</i>	L'alimentatore o il cavo di bassa tensione non sono collegati.	Se l'indicatore di stato a LED sulla stazione di ricarica non è acceso, significa che l'alimentazione non è collegata. Esaminare il collegamento della presa di corrente e l'interruttore differenziale. Assicurarsi che il cavo a bassa tensione sia collegato alla stazione di ricarica.
	L'alimentatore o il cavo di bassa tensione è danneggiato o non collegato.	Sostituire l'alimentatore o il cavo a bassa tensione.
	Il cavo perimetrale non è collegato alla stazione di ricarica.	Collegare il cavo perimetrale alla stazione di ricarica. Sostituire i connettori se danneggiati. Fare riferimento a <i>Installazione del cavo perimetrale alla pagina 20</i> .
	Il cavo perimetrale è danneggiato.	Controllare l'indicatore di stato a LED sulla stazione di ricarica. Se il cavo perimetrale presenta danni, sostituire la sezione danneggiata con un nuovo cavo perimetrale.
	Il prodotto ha tentato di avviarsi ma non si trova nella stazione di ricarica e la <i>modalità ECO</i> è attivata.	Posizionare il prodotto nella stazione di ricarica e avviare il prodotto.
	Una sezione del cavo perimetrale è posizionata attraverso l'altra sezione del cavo perimetrale da e verso un'isola.	Installare il cavo perimetrale nella direzione corretta intorno all'isola. Fare riferimento a <i>Installazione del cavo perimetrale alla pagina 20</i> .
	Problema di abbinamento tra il prodotto e la stazione di ricarica.	Posizionare il prodotto nella stazione di ricarica e creare un nuovo segnale cavo. Fare riferimento a <i>Nuovo segnale cavo alla pagina 26</i> .
	Interferenza da oggetti metallici quali recinzioni, acciaio di rinforzo o cavi interrati nelle vicinanze.	Spostare il cavo perimetrale e/o creare isole nell'area di lavoro per aumentare la potenza del segnale.
	Il prodotto è troppo lontano dal cavo perimetrale.	Installare il cavo perimetrale in modo che tutte le parti dell'area di lavoro siano al massimo a 15 m / 50 poll. dal cavo perimetrale.
<i>Tagliaerba inclinato</i>	Il prodotto è inclinato oltre la pendenza massima.	Spostare il prodotto in un'area in piano.
<i>Cavo guida non trovato</i>	Il cavo guida non è collegato alla stazione di ricarica.	Collegare il cavo guida alla stazione di ricarica. Fare riferimento a <i>Installazione del cavo guida alla pagina 21</i> .
	Cavo guida danneggiato.	Sostituire la sezione danneggiata con del nuovo cavo guida.
	Il cavo guida non è collegato al circuito perimetrale.	Collegare correttamente il cavo guida al circuito perimetrale. Fare riferimento a <i>Installazione del cavo guida alla pagina 21</i> .
<i>Connessione NON cambiata</i>	Il segnale cavo non è stato modificato a causa di un errore.	Creare un <i>nuovo segnale cavo</i> più volte. Fare riferimento a <i>Nuovo segnale cavo alla pagina 26</i> . Se il problema persiste, contattare l'assistenza GARDENA.

Messaggio	Causa	Azione
<i>Pendenza troppo ripida</i>	Il prodotto si è fermato perché la pendenza è troppo ripida.	Modificare l'installazione del cavo perimetrale per escludere questa parte ripida dell'area di lavoro. Fare riferimento a <i>Installazione del cavo perimetrale alla pagina 20</i> .
<i>Sistema di taglio sbilanciato</i>	Il prodotto ha rilevato delle vibrazioni nel disco lame.	Accertarsi che le lame e le viti non siano danneggiate o usurate. Accertarsi che tutte le lame siano installate correttamente e che sul disco lame sia montata una sola lama in ciascuna posizione.
<i>Alimentazione stazione di ricarica assente</i>	L'alimentatore è errato o danneggiato.	Esaminare l'alimentatore. Se necessario, sostituire l'alimentatore.
	Interruzione dell'alimentazione.	Individuare e correggere la causa dell'interruzione della corrente.
	Il prodotto non può caricarsi perché non c'è alcun contatto tra le lamelle di contatto e quelle di ricarica.	Assicurarsi che le lamelle di ricarica e le piastre di contatto siano in contatto. Pulire le lamelle di carica e le lamelle di contatto.
<i>Destinazione non raggiungibile</i>	Il prodotto non può raggiungere la destinazione perché manca un cavo guida o un cavo perimetrale nell'area di lavoro.	Modificare l'area di lavoro nell'app o installare una nuova area di lavoro e includere un cavo guida o un cavo perimetrale nell'area di lavoro.
	Il prodotto non può raggiungere la destinazione perché esiste un'area da evitare che blocca il percorso verso l'area di lavoro.	Modificare o rimuovere l'area da evitare o installare una nuova area di lavoro.
<i>Destinazione bloccata</i>	Il percorso verso la destinazione è bloccato da un ostacolo.	Rimuovere l'ostacolo che blocca il percorso verso la destinazione.
<i>La batteria deve essere sostituita</i>	L'efficienza della batteria è bassa.	Sostituire la batteria. Contattare il tecnico di assistenza autorizzato di zona.
<i>Batteria quasi esaurita</i>	L'efficienza della batteria è bassissima.	Sostituire la batteria. Contattare il tecnico di assistenza autorizzato di zona.
<i>Configurazione firmware non valida</i>	Il firmware nel prodotto non è valido.	Posizionare il prodotto nella stazione di ricarica e aggiornare il firmware tramite FOTA. Se il problema persiste, contattare un tecnico di assistenza autorizzato.
<i>Problema del generatore di zona</i>	La batteria dell'accessorio ZoneProtect è quasi scarica. L'accessorio ZoneProtect non funziona quando la batteria è scarica. Il prodotto può tagliare nell'area da evitare se viene avviato prima di caricare l'accessorio ZoneProtect.	Parcheggiare il prodotto e caricare l'accessorio ZoneProtect prima di avviare il prodotto.
	La temperatura dell'accessorio ZoneProtect è più alta del limite massimo, per cui viene disattivato.	Collocare il prodotto in un'area protetta dalla luce del sole. Prima di avviare il prodotto, attendere che la temperatura dell'accessorio ZoneProtect diminuisca.
<i>Disco lame dei bordi bloccato</i>	Il sistema di taglio dei bordi è bloccato da erba o altri oggetti.	Esaminare il sistema di taglio dei bordi e rimuovere l'erba o gli altri oggetti.

Messaggio	Causa	Azione
<i>Disco lame dei bordi sbilanciato</i>	Il prodotto ha rilevato delle vibrazioni nel disco lame dei bordi.	Accertarsi che le lame e le viti non siano danneggiate o usurate. Accertarsi che tutte le lame siano installate correttamente e che sul disco lame sia montata una sola lama in ciascuna posizione.

7.2 Spia della stazione di ricarica

Per una corretta installazione, la spia della stazione di ricarica deve essere accesa fissa o lampeggiare in verde. In caso contrario, seguire le istruzioni riportate nella tabella sulla risoluzione dei problemi riportata di seguito.

Rivolgersi all'assistenza GARDENA per maggiori informazioni.

Luce	Causa	Azione
Luce verde fissa	Segnale buono.	Funzionamento normale del prodotto.
Luce verde lampeggiante	Segnale buono e <i>modalità ECO</i> abilitata.	Funzionamento normale del prodotto. Fare riferimento a <i>Modalità ECO alla pagina 25</i> .
Luce blu lampeggianti	Il cavo perimetrale non è collegato alla stazione di ricarica.	Assicurarsi che il cavo perimetrale sia installato correttamente nella stazione di ricarica. Fare riferimento a <i>Installazione del cavo perimetrale alla pagina 20</i> .
	Cavo perimetrale danneggiato.	Individuare il danno. Sostituire la sezione danneggiata con del nuovo cavo perimetrale.
Luce rossa lampeggiante	Interferenza nell'antenna della stazione di ricarica.	Rivolgersi al proprio servizio di assistenza GARDENA.
Luce rossa fissa	Errore della scheda madre o alimentazione di corrente errata nella stazione di ricarica. L'errore deve essere corretto dal proprio servizio di assistenza GARDENA	Rivolgersi al proprio servizio di assistenza GARDENA.

7.3 Sintomi

Se il prodotto non funziona come previsto, attenersi alla seguente tabella. Contattare l'assistenza GARDENA se non si riesce a individuare la causa del guasto.

Sintomi	Causa	Azione
Il prodotto ha difficoltà ad agganciarsi.	Il cavo guida non è inserito in linea retta e alla distanza corretta dalla stazione di ricarica.	Controllare l'installazione della stazione di ricarica. Fare riferimento a <i>Installazione della stazione di ricarica alla pagina 19.</i>
	Il cavo guida non è inserito nella feritoia nella piastra della stazione di ricarica.	Assicurarsi che il cavo guida sia inserito in linea retta e inserito nella feritoia nella piastra della stazione di ricarica. Fare riferimento a <i>Installazione del cavo guida alla pagina 21.</i>
	La stazione di ricarica non si trova su una superficie piana.	Posizionare la stazione di ricarica su una superficie orizzontale. Fare riferimento a <i>Per esaminare dove posizionare la stazione di ricarica alla pagina 13.</i>
L'orario di funzionamento del prodotto è errato.	Gli orari di avviamento e arresto non sono corretti.	Modificare le impostazioni del programma. Fare riferimento a <i>Configurazione delle impostazioni del programma alla pagina 24.</i>
Il prodotto vibra.	Il sistema di taglio non è in equilibrio a causa di lame danneggiate.	Esaminare lame e viti e sostituirle all'occorrenza. Fare riferimento a <i>Sostituzione delle lame alla pagina 33.</i>
	Il sistema di taglio non è in equilibrio a causa di troppe lame nella stessa posizione.	Verificare che a ogni vite sia fissata solo una lama.
	Sul prodotto sono installate lame di diverso spessore.	Controllare se le lame sono di spessore diverso e, se necessario, sostituirle.
Il prodotto funziona, ma il disco lame non gira.	Il prodotto cerca la stazione di ricarica o si sta dirigendo verso il punto di partenza.	Funzionamento normale del prodotto. Il disco lame non ruota quando il prodotto cerca la stazione di ricarica.
Il prodotto funziona per periodi più brevi rispetto al solito tra una carica e l'altra.	L'erba o altri corpi estranei causano un blocco del disco lame.	Rimuovere e pulire il disco lame. Fare riferimento a <i>Pulizia del telaio e il disco lame alla pagina 33.</i>
	La batteria è al termine del ciclo di vita.	Sostituire la batteria. Fare riferimento a <i>Batteria alla pagina 35.</i>
	Lame smussate. Per tagliare l'erba è necessaria più energia.	Sostituire le lame. Fare riferimento a <i>Sostituzione delle lame alla pagina 33.</i>
I tempi di taglio e di ricarica sono più brevi del solito.	La batteria è al termine del ciclo di vita.	Sostituire la batteria. Fare riferimento a <i>Batteria alla pagina 35.</i>

Sintomi	Causa	Azione
Il prodotto rimane parcheggiato per ore nella stazione di ricarica.	Il prodotto ha utilizzato il tempo di taglio massimo per la giornata.	Funzionamento normale del prodotto. Fare riferimento a <i>Configurazione delle impostazioni del programma alla pagina 24</i> .
	Il pulsante STOP è stato premuto.	Immettere il codice PIN e premere il pulsante OK . Premere il pulsante START .
	La modalità di parcheggio è attivata.	Cambiare la modalità operativa. Fare riferimento a <i>Modalità operative alla pagina 27</i> .
	Il prodotto non funziona se la temperatura della batteria è eccessiva o insufficiente.	Controllare che la stazione di ricarica sia in un'area protetta dalla luce del sole.
Risultati di taglio irregolari.	Il prodotto funziona per un numero ridotto di ore al giorno.	Aumentare il tempo di taglio. Fare riferimento a <i>Configurazione delle impostazioni del programma alla pagina 24</i> .
	Per la forma dell'area di lavoro è necessario regolare le impostazioni di <i>Partenza remota</i> per coprire tutte le parti dell'area di lavoro.	Modificare le impostazioni delle aree in cui il prodotto inizia a tagliare e con quale frequenza. Fare riferimento a <i>Partenze remote e CorridorCut alla pagina 24</i> .
	L'area di lavoro è troppo ampia.	Ridurre le dimensioni dell'area di lavoro o estendere il programma. Fare riferimento a <i>Configurazione delle impostazioni del programma alla pagina 24</i> .
	Lame smussate.	Sostituire tutte le lame. Fare riferimento a <i>Sostituzione delle lame alla pagina 33</i> .
	Erba alta rispetto all'altezza di taglio impostata.	Aumentare l'altezza di taglio e ridurla quando l'erba è più corta.
	Accumulo di erba sul disco lame o attorno all'albero motore.	Rimuovere l'accumulo di erba e pulire il prodotto. Fare riferimento a <i>Pulire il prodotto alla pagina 33</i> .
Il livello di carica della batteria è elevato, ma il prodotto torna alla stazione di ricarica.	Per evitare che si blocchi in una piccola area, il prodotto segue il cavo guida fino alla stazione di ricarica.	Funzionamento normale del prodotto.

7.4 Ricerca interruzioni nel cavo

Le interruzioni nel cavo sono solitamente provocate da danni materiali involontari, come ad esempio, lavorando con la vanga. Nei Paesi soggetti alla formazione di gelo, anche le pietre taglienti che vengono mosse nel terreno possono danneggiare il cavo. Le interruzioni possono inoltre essere provocate da un'eccessiva tensione applicata al cavo durante l'installazione.

Tagliando l'erba troppo corta subito dopo l'installazione si può danneggiare l'isolamento del cavo. Eventuali danni all'isolamento possono provocare guasti anche dopo diverse settimane o mesi. Per evitare che ciò accada, scegliere sempre l'altezza di taglio massima per le prime settimane successive all'installazione e ridurre gradualmente l'altezza ogni due settimane, fino a raggiungere l'altezza di taglio desiderata.

Una giunzione danneggiata del cavo può inoltre provocare interruzioni diverse settimane dopo averla effettuata. Una giunzione errata può derivare, ad esempio, dal fatto che non si è serrato a sufficienza il giunto con le pinze o dall'aver usato un giunto di qualità inferiore rispetto a quello originale. Verificare tutte le giunzioni tra i cavi prima di cercare altri eventuali guasti.

È possibile individuare l'interruzione in un cavo dimezzando gradualmente la lunghezza del perimetro rispetto al punto sul quale potrebbe essersi verificata l'interruzione, finché non sarà rimasta solo una sezione molto corta di cavo.

Il metodo seguente non funziona se la *Modalità ECO* è attiva. Assicurarsi in primo luogo che la *Modalità ECO* sia disattivata. Fare riferimento a *Modalità ECO alla pagina 25*.

1. Verificare che la spia della stazione di ricarica sia blu lampeggiante, a indicare la presenza di un'interruzione nel cavo perimetrale. Fare riferimento a *Spia della stazione di ricarica alla pagina 42*.

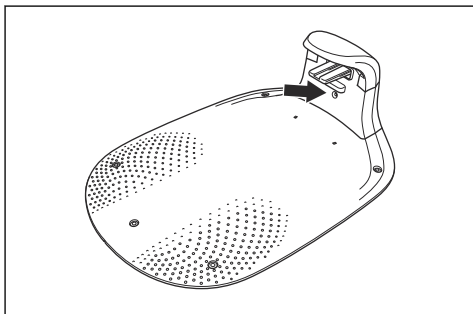

2. Verificare che i collegamenti del cavo perimetrale alla stazione di ricarica siano effettuati correttamente e non siano difettosi. Verificare che la spia della stazione di ricarica sia ancora blu e lampeggiante.

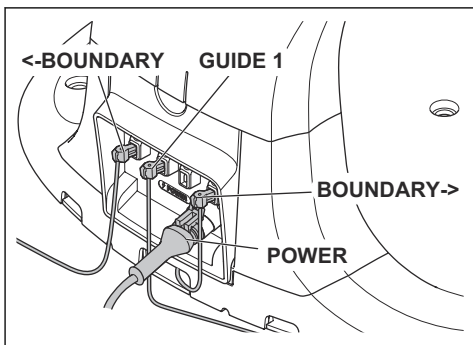

3. Invertire i collegamenti tra il cavo guida e il cavo perimetrale sulla stazione di ricarica.

Iniziare invertendo i collegamenti BOUNDARY-> e GUIDE.

Se la spia è gialla e lampeggiante, l'interruzione si trova in un punto del cavo perimetrale compreso tra BOUNDARY-> e il punto in cui il cavo guida è collegato con il cavo perimetrale (linea nera spessa nella figura).

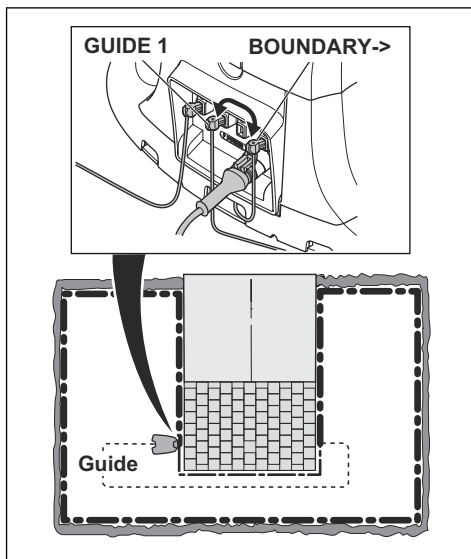

Per risolvere il guasto sono necessari il cavo perimetrale, i connettori e i giunti:

- a) Se si sospetta che il cavo perimetrale sia corto, il modo più facile per risolvere il problema è sostituire tutto il cavo perimetrale tra BOUNDARY-> e il punto in cui il cavo guida è collegato al cavo perimetrale (linea nera spessa).
- b) Se si sospetta che il cavo perimetrale sia lungo (linea nera spessa), procedere come indicato di seguito: Rimettere BOUNDARY-> e GUIDE nelle rispettive posizioni originali. Quindi scollegare <-BOUNDARY. Collegare un nuovo cavo a <-BOUNDARY. Collegare l'altra estremità del nuovo cavo al centro della sezione di cavo sospetta.

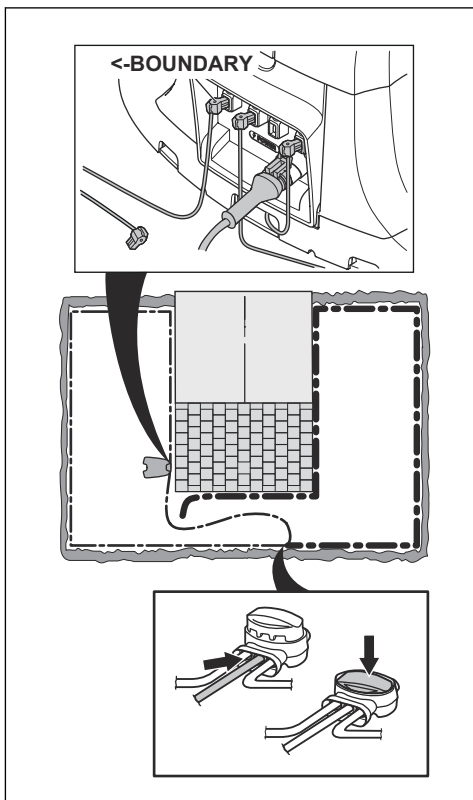

Se ora la spia è gialla e lampeggiante, l'interruzione si trova sul cavo tra l'estremità scollegata e il punto in cui il nuovo cavo è collegato (linea nera spessa nella figura sottostante). In tal caso, spostare il collegamento del nuovo cavo più vicino all'estremità scollegata (circa al centro della sezione di cavo sospetta) e verificare ancora una volta che la spia sia verde.

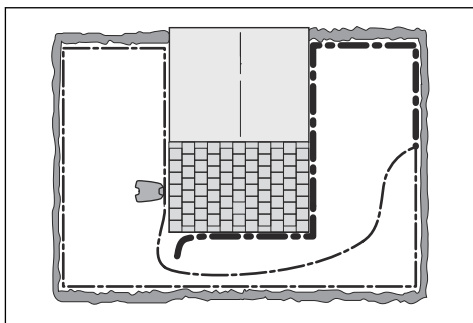

Procedere in questo modo finché non rimane che una sezione molto ridotta di cavo che corrisponderà alla differenza tra la luce verde fissa e una luce lampeggiante blu. Seguire le istruzioni che seguono al punto 5.

4. Se la spia blu continua a lampeggiare nel punto 3 descritto sopra: Rimettere BOUNDARY-> e GUIDE nelle rispettive posizioni originali. Invertire quindi <-BOUNDARY e GUIDE. Se ora la spia è verde fissa, scollegare BOUNDARY-> e collegare un nuovo cavo perimetrale a BOUNDARY->. Collegare l'altra estremità del nuovo cavo al centro della sezione di cavo sospetta. Seguire lo stesso approccio descritto sopra, ai punti 3a) e 3b).
5. Una volta individuata l'interruzione, sostituire la sezione danneggiata con un nuovo cavo. Utilizzare sempre giunti originali.

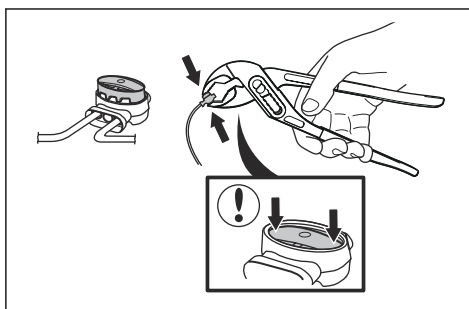

8 Trasporto, stoccaggio e smaltimento

8.1 Trasporto

Le batterie agli ioni di litio in dotazione rispettano i requisiti di legge sulle merci pericolose.

- Rispettare tutte le norme nazionali vigenti.
- Rispettare i requisiti speciali riportati sulla confezione e sulle etichette per il trasporto commerciale, compreso quello effettuato da terzi e da corrieri.

8.2 Rimessaggio

- Ricaricare completamente il prodotto. Fare riferimento a *Ricarica della batteria alla pagina 30*.
- Portare il prodotto su OFF. Fare riferimento a *Impostazione del prodotto su OFF alla pagina 30*.
- Pulire il prodotto. Fare riferimento a *Pulire il prodotto alla pagina 33*.
- Conservare il prodotto in un luogo asciutto e al riparo dal gelo.
- Tenere il prodotto con tutte le ruote poggiate a terra.
- Se si tiene la stazione di ricarica all'interno, scollegare e rimuovere l'alimentatore e tutti i connettori dalla stazione di ricarica. Riporre l'estremità di ciascun filo connettore in un apposito contenitore protettivo.

Nota: Se si tiene la stazione di ricarica all'esterno, non scollegare l'alimentazione elettrica e i connettori.

- Contattare l'assistenza GARDENA per informazioni sugli accessori per lo stoccaggio disponibili per il prodotto.

8.3 Smaltimento

- Rispettare le norme locali sul riciclaggio e le normative vigenti.
- Per domande su come rimuovere la batteria, fare riferimento a *Batteria alla pagina 35*.

9 Dati tecnici

9.1 Dati tecnici

Dimensioni	SILENO pro	SILENO max
Lunghezza, cm	60	63
Larghezza, cm	41	43
Altezza, cm	26	26
Peso, kg	8,6	10,3

Impianto elettrico	SILENO pro	SILENO max <1100 m ²	SILENO max ≥1100 m ²
Batteria agli ioni di litio, 18,0 V/2,0 Ah n. art.	5937420-03, 5937420-04, 5937420-05		
Alimentazione (28 V CC), V CA	100-240		
Lunghezza del cavo a bassa tensione, m	3		
Consumo energetico medio al massimo utilizzo	6 kWh/mese per un'area di lavoro di 600 m ²	8 kWh/mese per un'area di lavoro di 1000 m ²	10 kWh/mese per un'area di lavoro di 1500 m ²
Corrente di carica, A CC	1/1,3		2,2
Tipo di alimentatore ⁶	ADP-40KR XX		FW7438/28/D/XX/Y
Tempo di falciatura medio, min	50		
Tempo di ricarica medio, min	90/70		40

Antenna cavo perimetrale	SILENO pro/max
Banda di frequenza operativa, Hz	100-80000
Campo magnetico massimo ⁷ , dBuA/m	82
Potenza a radiofrequenza massima ⁸ , mW @60m	<25

⁶ XX, YY possono essere caratteri alfanumerici o vuoti solo per scopi di marketing, senza differenze tecniche.

⁷ Misurato in conformità alla norma EN 303 447.

⁸ Massima potenza attiva per le antenne nella banda di frequenza in cui funziona l'apparecchiatura radio.

Dati acustici ⁹	SILENO pro	SILENO max
Livello acustico, percepito, dB (A)	57	58
Livello potenza acustica rilevato dB (A)	56	57
Incertezza delle emissioni di rumore K_{WA} , dB (A)	1	5
Livello della pressione acustica all'orecchio dell'operatore ¹⁰ , dB (A)	48	49

Taglio in corso	SILENO pro	SILENO max
Sistema di taglio	3 dischi di taglio pivotanti	2 dischi con 3 lame rotanti
Velocità motore di taglio, giri/min	2670	2670 per disco bordi/2300 per disco principale
Consumo di potenza durante il taglio, W +/- 20%	23	25
Altezza di taglio, cm	2,5-4,5	
Larghezza di taglio, cm	16	22
Passaggio più stretto possibile, cm	60	
Massima pendenza per area di lavoro, %	25	35
Pendenza massima per cavo perimetrale, %	15	
Lunghezza massima del cavo perimetrale, m	300 / 980	
Lunghezza massima del cavo guida. ¹¹ , m	150 / 490	

Codice IP	SILENO pro/max
Prodotto	IPX5
Stazione di ricarica	IPX5
Alimentatore	IP44

Bluetooth®	SILENO pro/max
Banda di frequenza operativa, MHz	2400 - 2484
Potenza di trasmissione massima, dBm	8

SRD interno (dispositivo a breve distanza)	
Banda di frequenza operativa, MHz	863-870
Potenza di trasmissione massima, dBm	14
Portata radio in campo libero, circa m	100

Husqvarna AB non garantisce la completa compatibilità fra il prodotto e altri tipi di sistemi wireless, quali telecomandi, trasmettitori radio, apparecchi acustici, recinzioni elettriche interrate per animali o simili.

⁹ Determinato in conformità alla Direttiva 2006/42/CE e alla norma EN 50636-2-107. Ad eccezione del livello acustico, percepito misurato come da norma ISO 11094:1991.

¹⁰ Incertezze livello di pressione acustica K_{pA} , 2-4 dB (A).

¹¹ Il circuito guida è quello formato dal cavo guida e dalla parte del cavo perimetrale che va dal giunto con il cavo guida al collegamento destro della stazione di ricarica.

I prodotti sono realizzati in Inghilterra o nella Repubblica Ceca. Consultare le informazioni sulla targhetta dati di funzionamento. Fare riferimento a *Introduzione alla pagina 7*.

9.2 Marchi registrati

Il marchio denominativo e i logo *Bluetooth®* sono marchi registrati di proprietà di *Bluetooth SIG, inc.* e qualsiasi utilizzo di tali marchi da parte di GARDENA è soggetto a licenza.

App Store è un marchio di Apple Inc.

Google Play è un marchio di Google LLC.

10 Dichiarazione di conformità

10.1 Dichiarazione di conformità UE originale

EU Declaration of Conformity

ROB-P14G-24-2E

We, Husqvarna AB, SE 561 82 Huskvarna, SWEDEN, Tel. +46 36 146500 declare on our sole responsibility that the product:

Description	Robotic lawn mower
Brand	GARDENA
Type / Model	GARDENA SILENO pro, smart SILENO pro, SILENO max and smart SILENO max
Identification	Serial numbers dating from 2024 week 28

complies fully with the following EU directives and regulations:

Directive/Regulation	Description
2006/42/EC	"relating to machinery"
2014/53/EU	"relating to radio equipment"
2011/65/EU	"restriction of use of certain hazardous substances"

and that the following standards and/or technical specifications are applied;

EN 60335-1:2012+AC:2014+A11:2014+A13:2017+A15:2021

EN 50636-2-107:2015+A1:2018+A2:2020+A3:2021

EN IEC 63000:2018

EN 55014-1:2017+A11:2020

EN 55014-2:1997+A1:2001+A2:2008+AC:1997

ETSI EN 301 489-1 V1.9.2

ETSI EN 301 489-3 V2.3.2

ETSI EN 301 489-17 V3.2.4

ETSI EN 303 447 V1.3.1

ETSI EN 300 328 V2.2.2

ETSI EN 303 413 V1.2.1

and for the models equipped with radar accessory the following additional standards apply:

Draft ETSI EN 305 550 V2.1.0

ETSI EN 305 550-1 v1.2.1

ETSI EN 305 550-2 v1.2.1

and for the smart SILENO pro and smart SILENO max the following additional standards apply:

ETSI EN 301 489-19 V2.2.1

ETSI EN 300 220-1 V3.1.1

ETSI EN 300 220-2 V3.1.1

ETSI EN 303 413 V1.2.1

Lars Roos (Jun 13, 2024 12:52 GMT+2)

Lars Roos
Huskvarna

R&D Director, Robotics & Smart Business Unit
Husqvarna AB, Gardena Division
Responsible for technical documentation



10.2 Dichiarazione di conformità UE tradotta

Husqvarna, Husqvarna AB, SE-561 82 Huskvarna, SWEDEN, Tel: +46 36 146500 dichiara sotto la propria esclusiva responsabilità che il prodotto indicato:

Descrizione	Robot rasaerba
Marchio	GARDENA
Tipo/Modello	GARDENA SILENO pro, smart SILENO pro, SILENO max and smart SILENO max
Identificazione	Numeri di serie dalla 2024 settimana 28

È pienamente conforme alle seguenti norme e direttive UE:

Direttiva/norma	Descrizione
2006/42/EC	"Relativa alle macchine"
2014/53/EU	"Relativa alle apparecchiature radio"
2011/65/EU	"Restrizione dell'uso di determinate sostanze pericolose"

e che sono applicati gli standard armonizzati e/o le specifiche tecniche seguenti;

- EN 60335-1:2012+AC:2014+A11:2014+A13:2017+A15:2021
- EN 50636-2-107:2015+A1:2018+A2:2020+A3:2021
- EN IEC 63000:2018
- EN 55014-1:2017+A11:2020
- EN 55014-2:1997+A1:2001+A2:2008+AC:1997
- ETSI EN 301 489-1 V1.9.2
- ETSI EN 301 489-3 V2.3.2
- ETSI EN 301 489-17 V3.2.4
- ETSI EN 303 447 V1.3.1
- ETSI EN 300 328 V2.2.2
- ETSI EN 303 413 V1.2.1

e per i modelli dotati di accessorio radar si applicano i seguenti standard aggiuntivi:

- Draft ETSI EN 305 550 V2.1.0
- ETSI EN 305 550-1 v1.2.1
- ETSI EN 305 550-2 v1.2.1

e per i smart SILENO pro and smart SILENO max si applicano i seguenti standard aggiuntivi:

- ETSI EN 301 489-19 V2.2.1
- ETSI EN 300 220-1 V3.1.1
- ETSI EN 300 220-2 V3.1.1
- ETSI EN 303 413 V1.2.1

Lars Roos
Huskvarna

Responsabile Ricerca e Sviluppo, Robotics & Smart Business Unit. Husqvarna AB, Gardena Division. Responsabile della documentazione tecnica.



Husqvarna Italia S.p.A.

Via Santa Vecchia 15
23868 Valmadrera (Lc)
Tel. 0341 203111
Fax 0341 581671
assistenza.italia@it.husqvarna.com
www.gardena.com

Husqvarna Schweiz AG

Industriestraße 10
5506 Mägenwil
Schweiz
Telefon 062 887 37 00
maehroboter@gardena.ch
www.gardena.com



ISTRUZIONI ORIGINALI

Ci riserviamo il diritto di apportare modifiche senza previo avviso.
Copyright © 2024 GARDENA Manufacturing GmbH. All rights reserved.

1144035-41



2024-09-12

