



Manuale operatore

smart SILENO free



gardena.com

Sommario

1 Sicurezza	
1.1 Definizioni di sicurezza.....	3
1.2 Istruzioni di sicurezza generali.....	3
1.3 Istruzioni di sicurezza per l'installazione.....	4
1.4 Istruzioni di sicurezza per il funzionamento.....	4
1.5 Istruzioni di sicurezza per la manutenzione.....	5
1.6 Sicurezza batterie.....	5
1.7 Sollevamento e spostamento del prodotto.....	5
2 Introduzione	
2.1 Introduzione.....	6
2.2 Panoramica del prodotto.....	7
2.3 Panoramica del sistema per l'installazione smart SILENO free.....	8
2.4 Panoramica sulla connettività.....	9
2.5 Per utilizzare il tastierino.....	9
2.6 Simboli riportati sul prodotto.....	11
2.7 Simboli sulla batteria.....	12
2.8 Danni al prodotto.....	12
3 Installazione	
3.1 Introduzione - Installazione.....	13
3.2 Installazione del prodotto.....	16
4 Impostazioni	
4.1 Configurazione delle impostazioni del programma.....	20
4.2 SensorControl.....	20
4.3 Trim-to-Edge.....	20
4.4 Sensore gelo.....	20
4.5 Codice PIN.....	20
4.6 Ripristino di tutte le impostazioni utente.....	20
5 Utilizzo	
5.1 Utilizzo del pulsante ON/OFF.....	21
5.2 Avviamento del prodotto.....	21
5.3 Modalità operative.....	21
5.4 Arresto del prodotto.....	23
5.5 Impostazione del prodotto su OFF.....	23
5.6 Ricarica della batteria.....	23
5.7 Regolazione dell'altezza di taglio.....	23
6 Manutenzione	
6.1 Introduzione - Manutenzione.....	25
6.2 Rimuovere la scocca del prodotto.....	25
6.3 Pulire il prodotto.....	25
6.4 Sostituzione delle lame.....	26
6.5 Aggiornamento del firmware.....	27
6.6 Batteria.....	27
6.7 Manutenzione invernale.....	28
7 Ricerca guasti	
7.1 Messaggi.....	29
7.2 Spia della stazione di ricarica.....	33
7.3 Sintomi.....	34
8 Trasporto, stoccaggio e smaltimento	
8.1 Trasporto.....	36
8.2 Rimessaggio.....	36
8.3 Smaltimento.....	36
9 Dati tecnici	
9.1 Dati tecnici.....	37
9.2 Marchi registrati.....	38
10 Dichiarazione di conformità	
10.1 Dichiarazione di conformità UE originale.....	39
10.2 Dichiarazione di conformità UE.....	40

1 Sicurezza

1.1 Definizioni di sicurezza

Le avvertenze, le precauzioni e le note sono utilizzate per evidenziare le parti importanti del manuale.



AVVERTENZA: Utilizzato se è presente un rischio di lesioni o morte dell'operatore o di passanti nel caso in cui le istruzioni del manuale non vengano rispettate.



ATTENZIONE: Utilizzato se è presente un rischio di danni al prodotto, ad altri materiali oppure alla zona adiacente nel caso in cui le istruzioni del manuale non vengano rispettate.

Nota: Utilizzato per fornire ulteriori informazioni necessarie in una determinata situazione.

1.2 Istruzioni di sicurezza generali



AVVERTENZA: Leggere le seguenti avvertenze prima di utilizzare il prodotto.

- Leggere attentamente il Manuale operatore e assicurarsi di aver compreso le istruzioni prima di utilizzare il prodotto. Conservare come riferimento futuro.
- Questo apparecchio non è destinato all'utilizzo da parte di bambini o persone con ridotte capacità fisiche, sensoriali o mentali (che potrebbero compromettere un utilizzo sicuro del prodotto), o senza esperienza e competenza, a meno che non siano controllate o siano state istruite durante l'utilizzo da una persona responsabile della loro sicurezza.
- Il prodotto deve essere utilizzato esclusivamente con le apparecchiature raccomandate da GARDENA. Qualsiasi altro tipo di utilizzo è da considerarsi improprio.
- Il prodotto non è un giocattolo. Le lame del prodotto possono causare lesioni a persone e animali. Durante il funzionamento, assicurarsi che all'interno dell'area di taglio non siano presenti bambini di età inferiore agli 8 anni. Durante il funzionamento i bambini e gli animali devono essere sempre sorvegliati.
- Tutte le persone devono rimanere ad almeno 3 m/10 ft di distanza dal prodotto quando è in funzione. Non dormire o prendere il sole nell'area di taglio quando il prodotto è in funzione.
- Se il prodotto viene utilizzato in aree pubbliche, è necessario posizionare dei segnali di avvertenza intorno all'area di taglio. I segnali devono riportare il testo seguente: Avvertenza! Tagliaerba automatico! Tenersi lontano dalla macchina! Tenere sotto controllo i bambini!
- Non correre quando si utilizza il prodotto manualmente con il telecomando. Assicurarsi di avere sempre una posizione stabile e sicura. Assicurarsi che non siano presenti delle persone in prossimità del prodotto quando si lavora su pendenze ripide. Durante l'utilizzo del prodotto con il telecomando, indossare sempre calzature resistenti e pantaloni lunghi.
- Per impostare il prodotto su OFF, premere il pulsante STOP sul retro del prodotto. È possibile utilizzare l'applicazione per mettere in pausa il prodotto se applicabile al prodotto in uso. Quando il prodotto è impostato su OFF, attendere almeno 3 secondi prima di spostarlo.
- Non toccare le parti pericolose in movimento, come ad esempio il disco lame, fino a quando non si sono completamente arrestate.
- Impostare il prodotto su OFF prima di rimuovere eventuali ostacoli, eseguire la manutenzione o esaminare il prodotto se inizia a vibrare in modo anomalo. Verificare eventuali danni al prodotto prima di riavviarlo. Se danneggiato, non utilizzare il prodotto.
- In caso di lesioni o incidenti, consultare un medico.
- Non posizionare il cavo di alimentazione e la prolunga nell'area di taglio. Ciò può causare danni ai cavi.
- Non collegare un cavo o una spina se presentano danni e non toccare un cavo danneggiato prima di scollegarlo dalla presa di corrente. Scollegare la spina dalla presa di corrente se il cavo subisce dei danni durante il funzionamento. Un cavo usurato o danneggiato aumenta il rischio di scosse elettriche. Un cavo danneggiato deve essere sostituito dal personale di assistenza.
- Quando si collega il cavo di alimentazione alla presa di corrente, utilizzare un interruttore differenziale (RCD, salvavita) con una corrente di intervento massima di 30 mA.
- Ricaricare il prodotto esclusivamente nella stazione di ricarica in dotazione. Per lo smaltimento sicuro della batteria, fare riferimento a *Rimozione e montaggio della batteria alla pagina 27*. L'utilizzo errato può causare scosse elettriche, surriscaldamento o perdite di liquido corrosivo dalla batteria. In caso di perdite di elettroliti, sciacquare immediatamente con acqua/ agente neutralizzante. In caso di contatto con gli occhi di un liquido corrosivo, consultare un medico.

- Utilizzare esclusivamente batterie originali raccomandate da GARDENA. La sicurezza del prodotto non può essere garantita con batterie non originali. Non utilizzare batterie non ricaricabili.
- Seguire le istruzioni di installazione in cui viene spiegato come specificare l'area di taglio. Fare riferimento a *Installazione alla pagina 13*.
- Seguire le istruzioni per avviare e utilizzare il prodotto. Fare riferimento a *Utilizzo alla pagina 21*.
- Se vi è il rischio di temporale, GARDENA consiglia di scollegare il cavo di alimentazione dalla stazione di ricarica per ridurre il rischio di danni ai componenti elettrici. Collegare nuovamente l'alimentazione quando non vi è più il rischio di temporale.
- Seguire le istruzioni di manutenzione e, se necessario, utilizzare ricambi originali GARDENA. Fare riferimento a *Manutenzione alla pagina 25*.
- Per i dati tecnici quali peso, dimensioni ed emissioni di rumore, fare riferimento a *Dati tecnici alla pagina 37*.
- L'operatore è responsabile di eventuali incidenti o pericoli ad altre persone o danni materiali.
- Il prodotto deve essere utilizzato, sottoposto a manutenzione e riparato esclusivamente da persone che abbiano totale dimestichezza con le sue specifiche caratteristiche e norme di sicurezza.
- Non è consentito modificare il design originale del prodotto.
- Rispettare le normative nazionali sulla sicurezza elettrica.
- GARDENA non garantisce la piena compatibilità tra il prodotto e altri tipi di sistemi wireless quali telecomandi, trasmettitori radio o simili.
- L'allarme integrato è molto rumoroso. Prestare attenzione, soprattutto se il prodotto è utilizzato in ambienti chiusi.
- L'intervallo di temperatura di esercizio rimessaggio va da 0 °C a 50 °C / 32-122 °F. L'intervallo di temperatura per la carica va da 0 a 45 °C / 32-113 °F. Temperature troppo elevate possono causare danni al prodotto.

1.3 Istruzioni di sicurezza per l'installazione



AVVERTENZA: Leggere le seguenti avvertenze prima di utilizzare il prodotto.

- Non installare la stazione di ricarica in un'area in cui vi è il rischio che le persone vi inciampino.
- Installare la stazione di ricarica, inclusi gli accessori, ad almeno 60 cm/24 poll. rispetto a qualsiasi materiale combustibile. In caso di malfunzionamento, può verificarsi il surriscaldamento della stazione di ricarica e

dell'alimentatore, con un potenziale rischio di incendio.

- Non posizionare l'alimentatore a un'altezza dove c'è il rischio che possa essere immerso nell'acqua. Non posizionare l'alimentatore a terra.
- non racchiudere l'alimentatore. La condensa può danneggiare l'alimentatore e aumentare il rischio di scosse elettriche.
- Non installare la stazione di ricarica in presenza di infestazioni, ad esempio di formiche.
- Applicabile per Stati Uniti e Canada. Se l'alimentazione è installata all'aperto: rischio di scosse elettriche. Installare solo ad una presa con protezione di Classe A GFCI (RCD) con involucro resistente alle intemperie con l'accessorio cappuccio inserito o rimosso.
- Non installare la stazione di ricarica in caso di rischio di acqua stagnante.

1.4 Istruzioni di sicurezza per il funzionamento



AVVERTENZA: Leggere le seguenti avvertenze prima di utilizzare il prodotto.

- Tenere mani e piedi lontani dalle lame rotanti. Quando il prodotto è acceso, non avvicinare mani o piedi al prodotto o sotto di esso.
- Utilizzare la modalità di parcheggio o spegnere il prodotto se persone, in particolare bambini o animali, si trovano nell'area di taglio. Fare riferimento a *Impostazione del prodotto su OFF alla pagina 23*. GARDENA raccomanda di accendere il prodotto quando non sono presenti attività nell'area di taglio. Il prodotto può causare lesioni agli animali notturni presenti nell'area di taglio, ad esempio i ricci. Fare riferimento a *Configurazione delle impostazioni del programma alla pagina 20*.
- Assicurarsi che sul prato non siano presenti oggetti come pietre, rami, attrezzi o giocattoli. Le lame possono subire danni se colpiscono un oggetto.
- Non sollevare o spostare il prodotto quando è acceso.
- Evitare che il prodotto si scontri con persone o animali. Se una persona o un animale si trova sul percorso del prodotto, arrestare immediatamente il prodotto. Fare riferimento a *Arresto del prodotto alla pagina 23*.
- Non collocare alcun oggetto sul prodotto o sulla relativa stazione di ricarica.
- Non utilizzare il prodotto se il pulsante **STOP** non funziona.
- Spegnere sempre il prodotto quando non viene utilizzato. Il prodotto può essere avviato solo quando si immette il codice PIN corretto.

- Non utilizzare il prodotto quando è in funzione un irrigatore pop-up. Utilizzare la funzione *Programma* in modo che il prodotto e l'irrigatore pop-up non funzionino contemporaneamente. Fare riferimento a *Configurazione delle impostazioni del programma alla pagina 20*.
- Non attivare il prodotto in presenza di acqua stagnante. Ad esempio quando la pioggia battente forma pozze d'acqua.

il pulsante **STOP** ed estrarre il prodotto dalla stazione di ricarica prima di sollevarlo.

Spostamento sicuro del prodotto:

1. Premere il pulsante **STOP** per arrestare il prodotto.

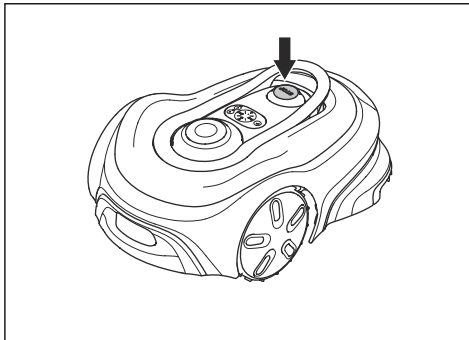

2. Premere il pulsante **ON/OFF** per 3 secondi per spegnere il prodotto.

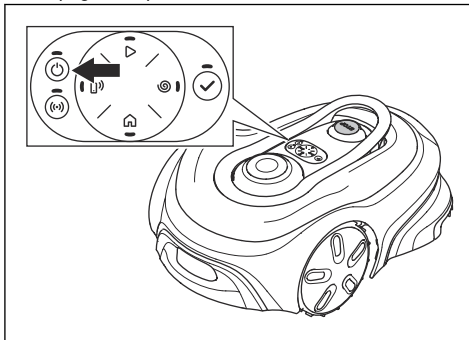

3. Accertarsi che il prodotto sia disattivato. Il prodotto è disattivato quando la spia sul pulsante **ON/OFF** si spegne. Fare riferimento a *Per utilizzare il tastierino alla pagina 9*.
4. Sollevare il prodotto dalla maniglia, tenendo il disco delle lame lontano dal corpo.

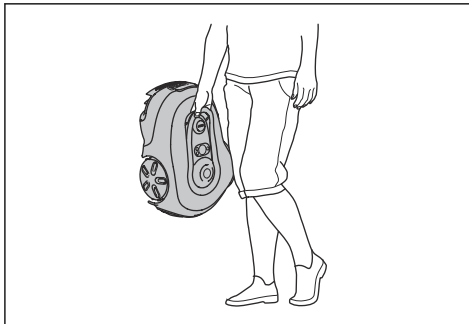

1.5 Istruzioni di sicurezza per la manutenzione



AVVERTENZA: Leggere le seguenti avvertenze prima di eseguire la manutenzione del prodotto.

- Quando sul prodotto si eseguono interventi di manutenzione, impostare il prodotto su **OFF**.
- Non utilizzare idropultrici per pulire il prodotto. Non utilizzare solventi per pulire il prodotto.
- Scollegare la spina dalla stazione di ricarica prima di procedere alla pulizia o alla manutenzione della stazione di ricarica.

1.6 Sicurezza batterie



AVVERTENZA: Leggere le seguenti avvertenze prima di utilizzare il prodotto.

- Le batterie agli ioni di litio possono esplodere o causare incendi se smontate, esposte all'acqua, fuoco o a temperature elevate o in caso di cortocircuito. Maneggiare attentamente la batteria, non smontarle, aprirla ed evitare qualsiasi tipo di sollecitazione elettrica o meccanica impropria. Evitare di conservare la batteria alla luce diretta del sole.

1.7 Sollevamento e spostamento del prodotto



AVVERTENZA: Prima di sollevare il prodotto, impostarlo su OFF. Il prodotto è disattivato quando la spia sul pulsante **ON/OFF** si spegne.



ATTENZIONE: Non sollevare il prodotto quando è parcheggiato nella stazione di ricarica. La mancata osservanza di questa istruzione può danneggiare la stazione di ricarica e/o il prodotto. Premere

2 Introduzione

2.1 Introduzione

Numero di serie:
Codice PIN:
Codice di registrazione prodotto:

Il numero di serie si trova sulla confezione del prodotto e sulla targhetta del prodotto. Fare riferimento a *Panoramica del prodotto alla pagina 7*.

- Utilizzare il numero di serie per registrare il prodotto sul sito Web www.gardena.com.

2.1.1 Supporto

Per assistenza sul prodotto GARDENA, contattare il servizio GARDENA.

2.1.2 Descrizione del prodotto

Nota: GARDENA aggiorna regolarmente l'aspetto e il funzionamento dei prodotti. Fare riferimento a *Supporto alla pagina 6*.

Il prodotto è un robot tagliaerba. Il prodotto dispone di una fonte di alimentazione a batteria e taglia l'erba automaticamente, alternando continuamente il taglio alla ricarica. Lo schema del movimento è casuale, il che significa che il prato viene tagliato in modo uniforme e con minore usura. L'installazione dell'area di taglio viene effettuata nell'app e utilizza i segnali satellitari per il posizionamento.

2.1.2.1 Tecnica di taglio

La tecnica di taglio frequente migliora la qualità dell'erba e riduce l'uso di fertilizzanti. Non è necessario raccogliere l'erba. La funzione *Trim-to-Edge* e il disco lame dei bordi consentono al prodotto di tagliare vicino ai bordi del prato.

2.1.2.2 Connettività

Installare Gardena smart Gateway e collegare il prodotto per utilizzare l'app GARDENA smart system. L'app GARDENA smart system viene utilizzata per l'installazione e il funzionamento del prodotto. Fare riferimento a *Download e abbinamento con l'app GARDENA smart system alla pagina 18*.

2.1.2.3 Descrizione del sistema

Il sistema include un robot tagliaerba, una stazione di ricarica e GARDENA smart Gateway. Per l'installazione del perimetro virtuale, il prodotto utilizza i satelliti e i dati di correzione per navigare. I dati di correzione vengono ricevuti tramite GARDENA smart Gateway. Per eseguire un'installazione, il prodotto viene utilizzato con il telecomando nell'app GARDENA smart system. Vengono aggiunti punti di passaggio per creare una mappa nell'app.

Il perimetro virtuale viene installato intorno a un'area per specificare dove può funzionare il prodotto. Il prodotto taglia l'erba solo nelle aree di taglio. Le aree da evitare sono aree in cui il prodotto non può entrare. Il prodotto utilizza il punto di aggancio davanti alla stazione di ricarica per spostarsi da e verso la stazione di ricarica stessa.

2.2 Panoramica del prodotto

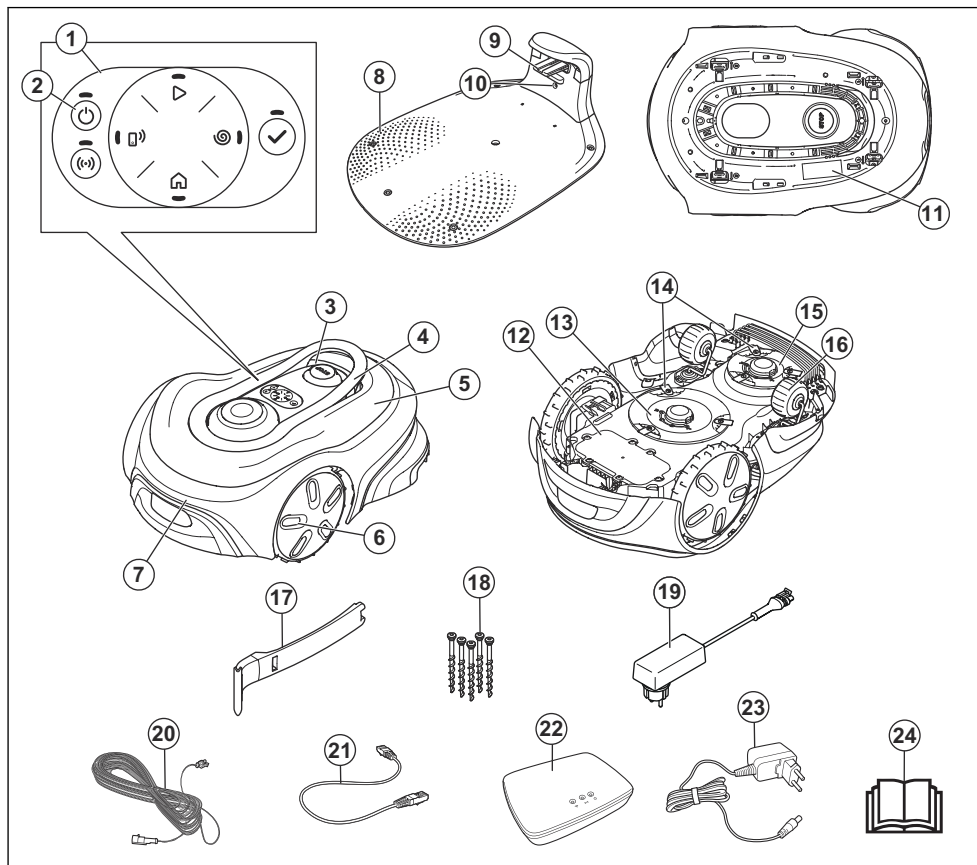

- | | |
|---|--|
| 1. Tastierino | 14. Sistema di taglio |
| 2. Pulsante ON/OFF | 15. Disco lame dei bordi |
| 3. pulsante STOP | 16. Ruote posteriori |
| 4. Impugnatura | 17. Supporto di installazione |
| 5. Coperchio superiore | 18. Viti per fissare la stazione di ricarica |
| 6. Ruote anteriori | 19. Alimentatore ² |
| 7. Scocca | 20. Cavo a bassa tensione |
| 8. Stazione di ricarica | 21. Cavo LAN GARDENA smart Gateway |
| 9. Lamelle di contatto | 22. GARDENA smart Gateway |
| 10. LED per il controllo del funzionamento della stazione di ricarica | 23. Alimentatore GARDENA smart Gateway |
| 11. Targhetta dati di funzionamento ¹ | 24. Manuale dell'operatore, Guida rapida e istruzioni per GARDENA smart system |
| 12. Scatola telaio con elettronica, batteria e motori | |
| 13. Disco lame | |

¹ Si trova sotto il coperchio superiore. Il coperchio superiore deve essere rimosso per accedervi.

² L'aspetto può essere diverso per i diversi mercati.

2.3 Panoramica del sistema per l'installazione smart SILENO free

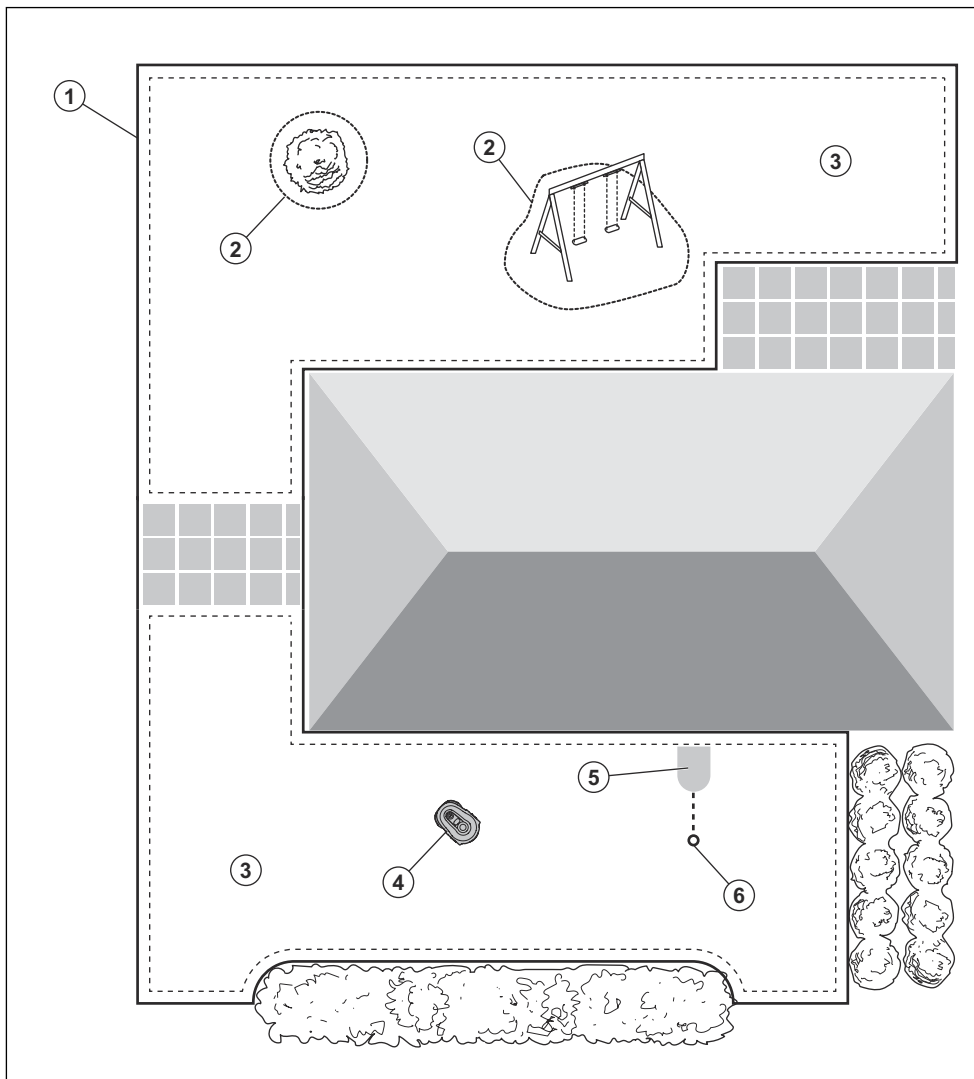

1. Confine virtuale
2. Aree da evitare
3. Aree di taglio
4. Robot rasaerba
5. Stazione di ricarica
6. Punto di aggancio

2.4 Panoramica sulla connettività

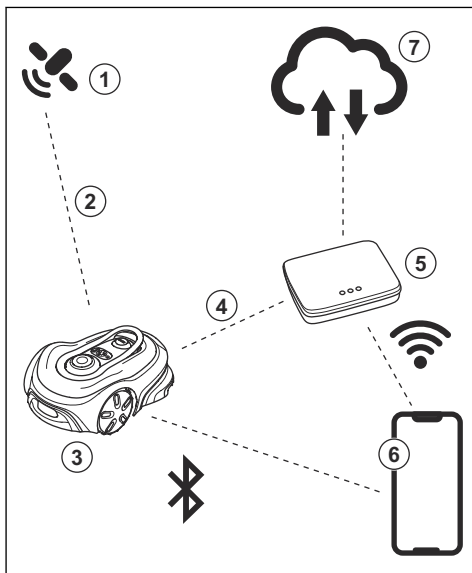

1. Satelliti
2. Segnali satellitari
3. Robot rasaerba
4. Dati di correzione
5. GARDENA smart Gateway
6. Dispositivo mobile con app GARDENA smart system
7. GARDENA Cloud

2.5 Per utilizzare il tastierino

Utilizzare il tastierino del prodotto per azionarlo.
Premere il pulsante per 1 secondo o 3 secondi

per impostare una modalità di funzionamento. Fare riferimento a *Modalità operative alla pagina 21*.
Quando si preme il pulsante per 3 secondi, il LED sul pulsante lampeggia 3 volte quando viene selezionata una modalità di funzionamento. È necessario immettere il codice PIN del prodotto prima di poter selezionare una modalità di funzionamento.

- Il pulsante **ON/OFF** (A) viene utilizzato per accendere e spegnere il prodotto.
- Utilizzare il pulsante **Connettività** (B) per abilitare l'operazione di abbinamento per GARDENA smart system.
- Utilizzare il pulsante **Start** (C) per avviare il funzionamento del prodotto in base al programma.
- Utilizzare il pulsante **SpotCut** (D) per azionare il prodotto secondo un funzionamento a spirale. Il prodotto taglia l'erba nell'area in cui viene avviato.
- Utilizzare il pulsante **Park** (G) per inviare il prodotto alla stazione di ricarica.
- Utilizzare il pulsante **Telecomando** (F) per far funzionare il prodotto in modalità remota tramite l'app.
- Utilizzare il pulsante **OK** (G) per effettuare le selezioni.

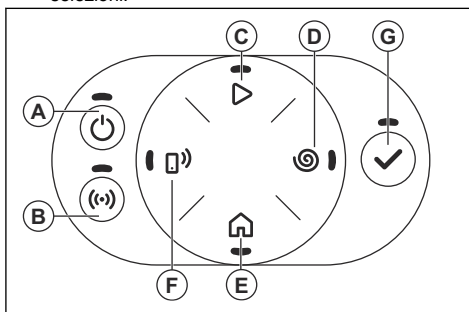

2.5.1 Indicatore di stato a LED sul tastierino

L'indicatore di stato a LED sul tastierino mostra lo stato del prodotto. La spia LED è dotata di 3 modalità di illuminazione: la spia lampeggia rapidamente (A), la spia ha luce fissa (B), la spia è spenta (C), la spia lampeggia (D).

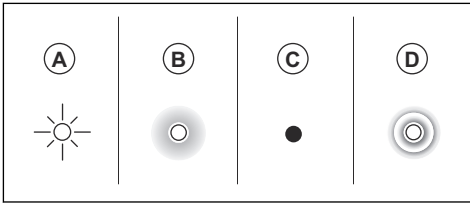

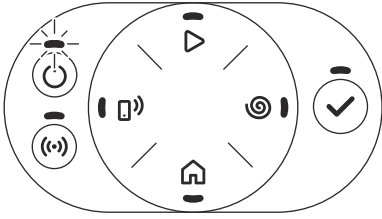
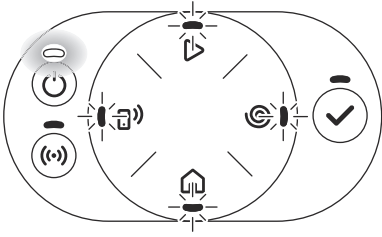
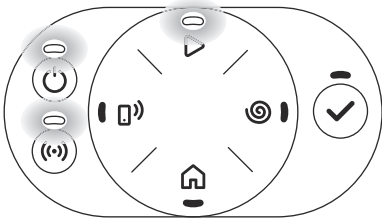
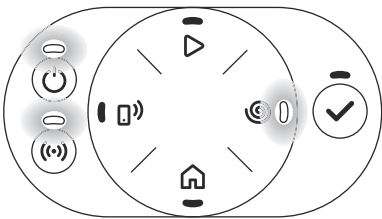
Standby.	In attesa del codice PIN.
	
Taglio secondo il <i>Programma</i> impostato o in modalità di funzionamento <i>Ignora programma</i> .	Taglio, in modalità di funzionamento <i>Taglio a spot</i> .
	

Parcheggiato fino al prossimo programma o Parcheggiato fino ad ulteriore avviso.

Il prodotto funziona da remoto tramite l'app.

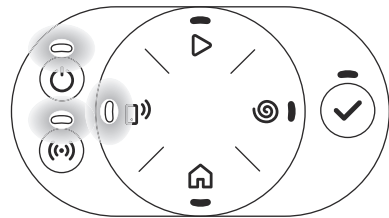
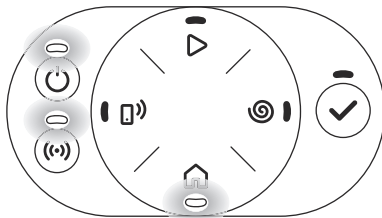

Errore.

Errore dopo 3 minuti.

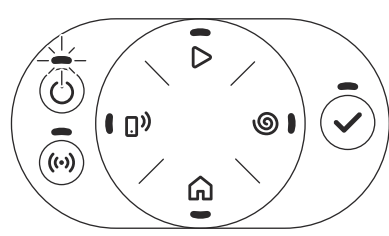
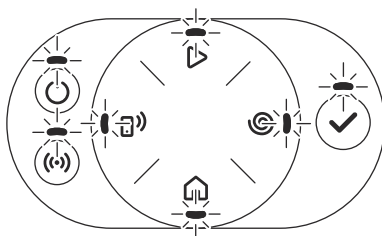

In carica.

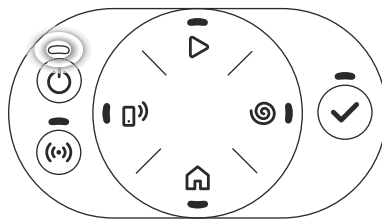

2.6 Simboli riportati sul prodotto

Questi simboli sono riportati sul prodotto. Osservarli attentamente.



AVVERTENZA: leggere le istruzioni d'uso prima di avviare il prodotto.



AVVERTENZA: disabilitare il prodotto prima di lavorare su di esso o sollevarlo.



AVVERTENZA: mantenere una distanza di sicurezza dal prodotto quando è in funzione. Tenere mani e piedi lontani dalle lame rotanti.



AVVERTENZA: non salire sul prodotto. Non avvicinare le mani o i piedi al prodotto o sotto di esso.

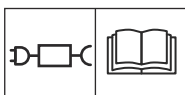

Utilizzare un alimentatore rimovibile come riportato sulla targhetta dati di funzionamento accanto al simbolo.



Leggere le istruzioni dell'utente.



Non gettare la batteria nel fuoco e non esporla a una fonte di calore.



Non immergere la batteria in acqua.

2.8 Danni al prodotto

Non siamo responsabili dei danni al prodotto se:

- Il prodotto viene riparato in modo errato.
- Il prodotto viene riparato con parti che non provengono o non sono omologate dal produttore.
- Il prodotto contiene un accessorio che non proviene o non è omologato dal produttore.
- Il prodotto non viene riparato presso un centro di assistenza autorizzato o presso un'autorità competente.



Il presente prodotto è conforme alle direttive UE vigenti.



Il presente prodotto è conforme alle direttive RU vigenti.



Non è consentito smaltire questo prodotto come normale rifiuto domestico. Accertarsi che il prodotto sia riciclato nel rispetto dei requisiti di legge locali.



Il cavo a bassa tensione non deve essere accorciato, allungato o giuntato.

Non utilizzare un trimmer vicino al cavo a bassa tensione. Prestare la massima attenzione durante il taglio di bordi dove sono posizionati i cavi.

2.7 Simboli sulla batteria



AVVERTENZA: Le batterie agli ioni di litio possono esplodere o causare incendi se smontate, in caso di cortocircuito o maneggiate in modo approssimativo. Non esporre ad acqua, fiamme o temperature elevate.

3 Installazione

3.1 Introduzione - Installazione

Per ulteriori informazioni sull'installazione e video didattici, fare riferimento a www.gardena.com.

Si raccomanda di aggiornare il firmware prima di installare il prodotto per assicurarsi che il prodotto disponga della versione più recente del firmware. Fare riferimento a *Aggiornamento del firmware alla pagina 27*.



AVVERTENZA: Leggere e comprendere il capitolo sulla sicurezza prima di installare il prodotto.



ATTENZIONE: Utilizzare pezzi di ricambio originali e materiale di installazione.

3.1.1 Componenti principali per l'installazione

L'installazione include i seguenti componenti:

- Un robot tagliaerba che taglia automaticamente il prato.
- Una stazione di ricarica che carica il prodotto.
- Un alimentatore, collegato alla stazione di ricarica e a una presa di corrente da 100-240 V.
- Un dispositivo mobile con l'app GARDENA smart system per configurare l'installazione e le impostazioni del prodotto.
- GARDENA smart Gateway, per collegare il tagliaerba all'app GARDENA smart system e controllare il prodotto da remoto.
- Un alimentatore, collegato a GARDENA smart Gateway e a una presa di corrente da 100-240 V.

3.1.2 Preparazione all'installazione



ATTENZIONE: Le buche con l'acqua nel prato possono causare danni al prodotto.



ATTENZIONE: leggere il capitolo relativo all'installazione prima di procedere con l'installazione.

- Fare uno schema dell'area e includere tutti gli ostacoli.
- Tracciare un segno sullo schema dove posizionare la stazione di ricarica, i cavi perimetrali, le aree di taglio e le aree No-go.
- Attenersi alle istruzioni per le distanze tra oggetti oscuranti.

- Riempire le buche del prato per renderlo a livello.
- Tagliare l'erba prima di installare il prodotto. Accertarsi che l'erba sia massimo 4 cm / 1.2 poll.

Nota: le prime settimane successive all'installazione, il livello acustico durante il taglio dell'erba può essere maggiore del solito. Il livello sonoro diminuisce dopo un po' di tempo.

3.1.3 Per esaminare dove posizionare la stazione di ricarica

- Posizionare la stazione di ricarica (A) con una visuale cielo senza ostacoli dal punto di aggancio (B). Il punto di aggancio della stazione di ricarica (B) è il punto in cui il prodotto si arresta dopo essere uscito dalla stazione di ricarica. La distanza dal punto di aggancio può essere impostata su 60-300 cm/24-118 poll. GARDENA consiglia di avere un minimo di 6 m/20 ft (C) di spazio libero davanti alla stazione di ricarica.

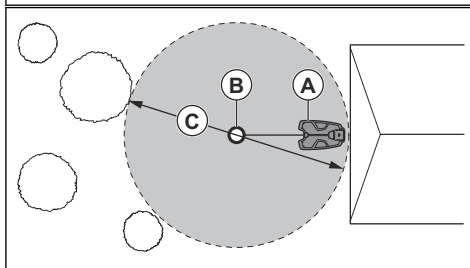
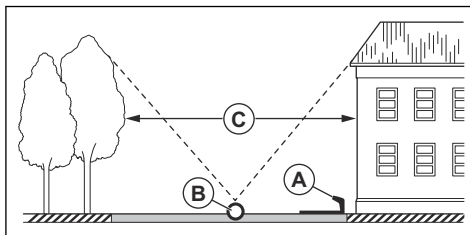

- Il punto di aggancio deve trovarsi nell'area definita dal perimetro virtuale. La stazione di ricarica può essere inserita all'interno o all'esterno dell'area definita dal perimetro virtuale.
- La stazione di ricarica può essere inserita in un copristazione.
- Posizionare la stazione di ricarica nei pressi di una presa di corrente.
- Posizionare la stazione di ricarica su una superficie orizzontale.
- La piastra di base della stazione di ricarica non deve essere piegata.

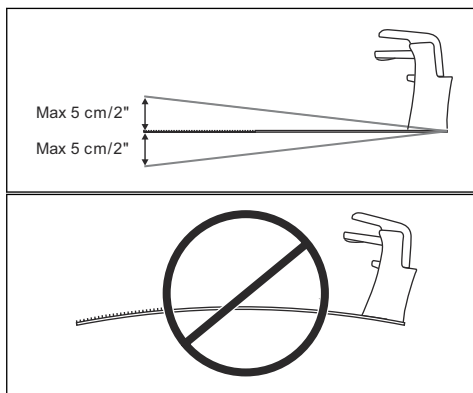

- Se il perimetro virtuale presenta 2 parti separate con una pendenza ripida, GARDENA raccomanda di posizionare la stazione di ricarica nella sezione inferiore.



ATTENZIONE: Non installare la stazione di ricarica in presenza di oggetti metallici a terra. Gli oggetti metallici possono causare interferenze con il segnale della stazione di ricarica.

3.1.4 Esaminare dove collocare dell'alimentatore



ATTENZIONE: Accertarsi che le lame del prodotto non taglino il cavo a bassa tensione.



ATTENZIONE: Non posizionare il cavo a bassa tensione in una bobina o sotto la piastra della stazione di ricarica. La bobina provoca interferenze con il segnale proveniente dalla stazione di ricarica.



- Posizionare l'alimentatore in una zona con tetto e protezione da sole e pioggia.
- Posizionare l'alimentatore in una zona con un buon flusso d'aria.
- Utilizzare un interruttore differenziale (RCD) con una corrente di intervento massima di 30 mA quando si collega l'alimentatore alla presa di corrente.

Sono disponibili come accessori cavi a bassa tensione di lunghezze diverse.

3.1.5 Installazione della mappa



ATTENZIONE: Se il perimetro virtuale si trova in prossimità di bacini idrici, pendenze, dirupi o strade pubbliche, deve essere presente un muro protettivo. La barriera deve avere un'altezza minima di 15 cm / 6 poll.



ATTENZIONE: Non lasciare che il prodotto funzioni sulla ghiaia.

- Il perimetro virtuale definisce i confini esterni dell'area in cui il prodotto può funzionare. All'interno del perimetro virtuale è possibile installare aree di taglio in cui il prodotto può tagliare l'erba. È inoltre possibile stabilire aree No-go in cui il prodotto non deve funzionare. In un'installazione è possibile avere 1 solo perimetro virtuale, ma possono essere definite diverse aree di taglio e aree No-go.
- Per un funzionamento preciso senza rumore, isolare tutti gli ostacoli come alberi, radici e pietre.

3.1.5.1 Installazione vicino a edifici e alberi

- Assicurarsi che vi sia una sezione di cielo di 90° priva di ostacoli nell'area in cui il prodotto opera.

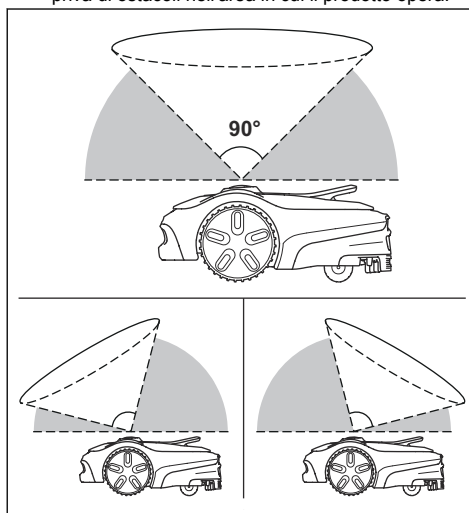

Nota: Il prodotto non può ricevere segnali dal satellite per la navigazione se la visuale del cielo è ostacolata.

- Tracciare un'area No-go (A) attorno ad alberi o a gruppi di alberi con chioma di diametro superiore a 4 m/13 ft. (B).

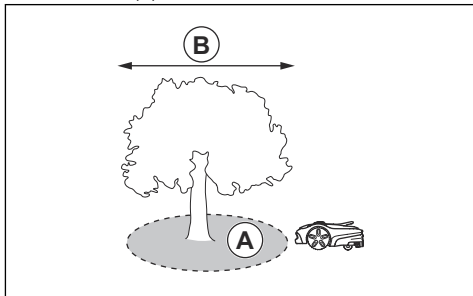

Nota: Alberi o gruppi di alberi con chioma di diametro (A) superiore a 4 m/13 ft possono causare arresti temporanei del prodotto. Alberi più piccoli non causano generalmente interferenze con il funzionamento del prodotto.

- Per edifici a forma di L, tracciare il perimetro virtuale a una distanza minima (C) di 1.5 m/5 ft dagli stessi.

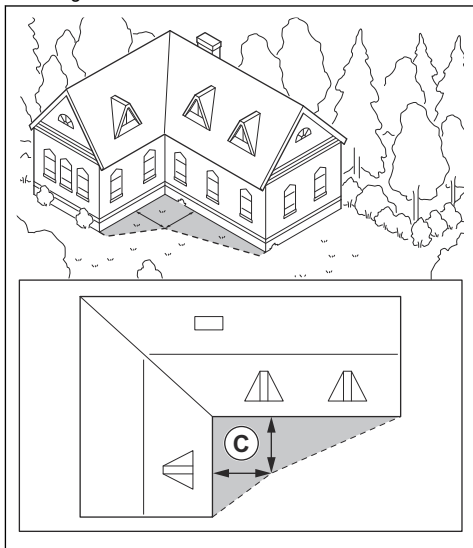

- Per tracciare i perimetri virtuali in un'area con edifici a forma di U, assicurarsi che la distanza (E) sia pari ad almeno 6 m/20 ft. Se l'edificio ha un'altezza superiore a 3 m/10 ft, assicurarsi che la distanza (E) sia pari al doppio di quella dell'edificio più alto. Tracciare il perimetro virtuale a una distanza minima (D) di 1.5 m/5 ft dall'edificio.

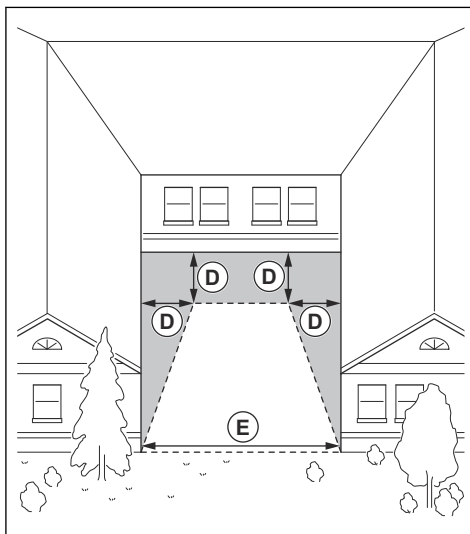

- Assicurarsi che per le aree tra gli edifici la distanza (F) sia pari ad almeno 4 m/13 ft.

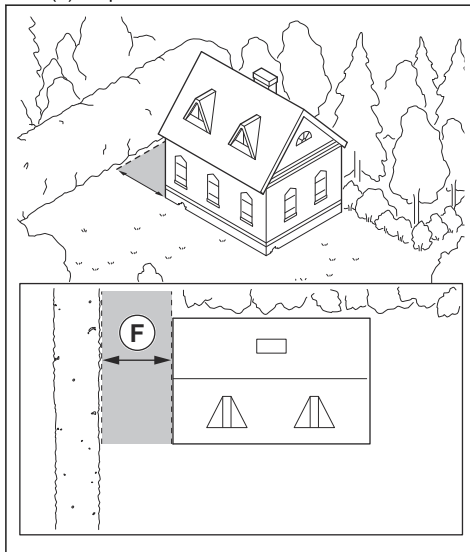

- La larghezza del passaggio senza ostacoli oscuranti deve essere di almeno 1 m/3.3ft. per ottenere un buon risultato di taglio.

3.1.5.2 Esame dei punti in cui creare le aree No-go

- Creare aree No-go attorno a oggetti di dimensioni superiori a 2x2 m/6,6x6,6 ft.
- Assicurarsi che l'area No-go sia di almeno 30x30 cm/1x1 ft.

- Assicurarsi che l'area No-go includa l'intera area (A) a cui il prodotto non deve accedere.

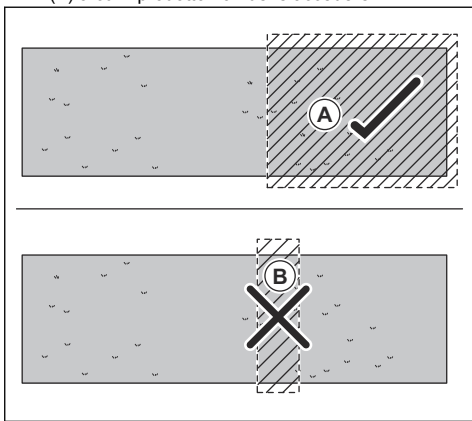

Nota: Non creare un'area No-go (B) nell'area di taglio per evitare che il prodotto entri in parti dell'area di taglio stessa.

3.1.5.3 Installazione degli oggetti della mappa in una pendenza

Il prodotto può funzionare nel 30% delle pendenze. La pendenza (%) è calcolata come altezza per ciascun m. Ad esempio: 10 cm / 100 cm = 10%.

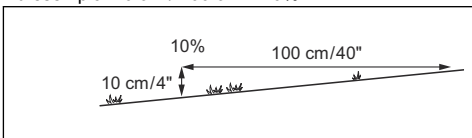

- Per pendenze superiori a 30% nel perimetro virtuale, isolare la pendenza con un'area No-go.
- Per le pendenze adiacenti a strade pubbliche, posizionare una barriera protettiva lungo il bordo esterno della pendenza.
- Installare il perimetro virtuale su pendenze di massimo 15%.

3.2 Installazione del prodotto

3.2.1 Installazione della stazione di ricarica



ATTENZIONE: Non praticare nuovi fori nella piastra della stazione di ricarica.



ATTENZIONE: Non poggiare i piedi sulla piastra base della stazione di ricarica.



AVVERTENZA: Assicurarsi che le spine del cavo a bassa tensione e dell'alimentatore siano pulite e asciutte prima di collegarle.

Quando si collega l'alimentatore, utilizzare solo una presa di corrente collegata a un interruttore differenziale (RCD).

- Leggere e comprendere le istruzioni relative alla stazione di ricarica. Fare riferimento a *Per esaminare dove posizionare la stazione di ricarica alla pagina 13*.
- Collegare il cavo del modulo di ricarica al cavo della stazione di ricarica.

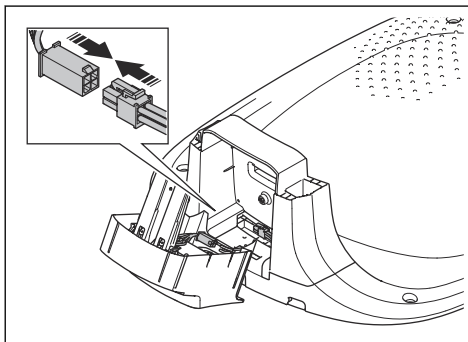

- Inclinare il modulo di ricarica (a) e spingerlo in posizione nella stazione di carica (B).

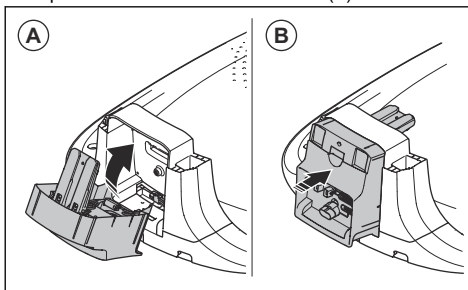

- Installare la sommità della stazione di ricarica sulla stazione di ricarica.

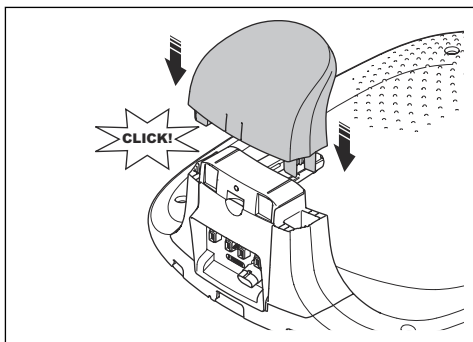

5. Se è necessario rimuovere il modulo di ricarica, spingere i fermi dal basso con la chiave a brugola. Rimuovere il modulo di ricarica.

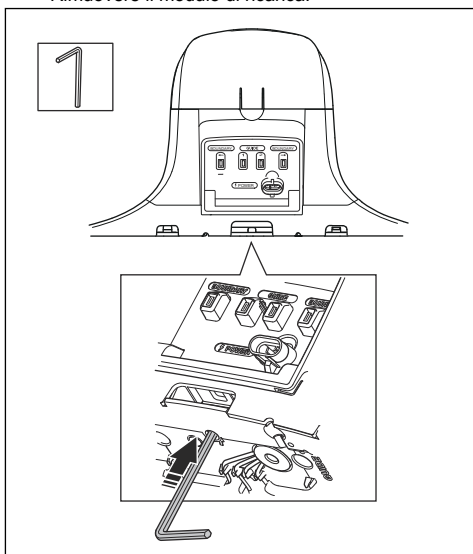

6. Posizionare la stazione di ricarica nell'area selezionata.
7. Collegare il cavo a bassa tensione alla stazione di ricarica.
8. Inserire l'alimentatore ad un'altezza minima di 30 cm / 12 poll.

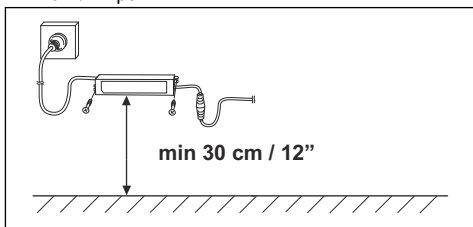

9. Collegare il cavo di alimentazione a una presa da 100-240 V.
10. Collocare il cavo a bassa tensione nel terreno mediante picchetti o interrare il cavo.
11. Fissare la stazione di ricarica al suolo utilizzando le viti fornite.

3.2.2 Controllo visivo della stazione di ricarica

1. Accertarsi che l'indicatore della lampada LED lampada sulla stazione di ricarica abbia la luce verde.

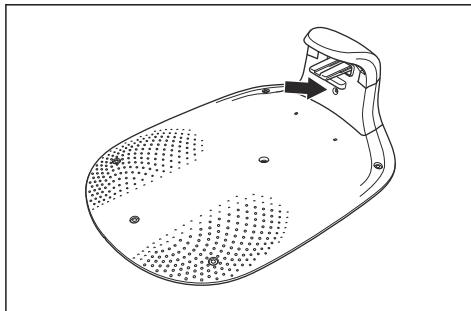

2. Se l'indicatore LED della lampada non è verde, eseguire un controllo della procedura di installazione. Fare riferimento a *Spia della stazione di ricarica alla pagina 33* e *Installazione della stazione di ricarica alla pagina 16*.

3.2.3 Fissaggio e rimozione del supporto di installazione

Quando si installano oggetti mappa, il supporto di installazione indica la posizione precisa dei punti di passaggio aggiunti.

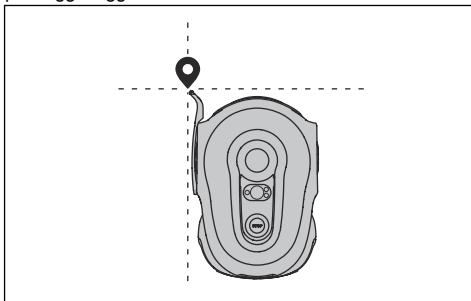

1. Posizionare l'estremità posteriore del supporto di installazione sulla scocca, vicino alla parte posteriore della ruota anteriore.

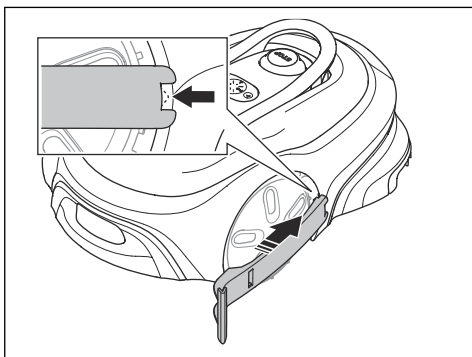

2. Spingere l'estremità anteriore del supporto di installazione in posizione sulla scocca. Assicurarsi di sentire un clic.

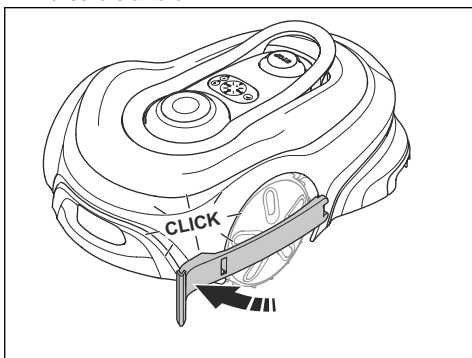

3. Dopo aver installato gli oggetti mappa, rimuovere il supporto di installazione. Tirare con cautela la scocca e rimuovere il supporto di installazione.

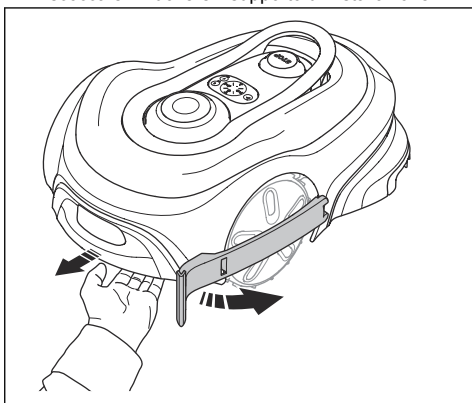

3.2.4 Download e abbinamento con l'app GARDENA smart system

1. Installare GARDENA smart Gateway e connetterlo a Internet.

Nota: Leggere le istruzioni di GARDENA smart Gateway per ulteriori informazioni su come collegare GARDENA smart Gateway.

2. Scaricare l'app GARDENA smart system sul proprio dispositivo mobile.
3. Registrarsi come utilizzatore e accedere all'app.
4. Selezionare *Includi prodotto* nell'app.
5. Selezionare la categoria di prodotti *Robot tagliaerba* e il modello in uso.
6. Premere il pulsante **Connettività** sul prodotto per attivare la modalità operativa di abbinamento.
7. Seguire le istruzioni riportate nell'app.

3.2.5 Esecuzione delle installazioni delle mappe

Leggere e comprendere le informazioni e le istruzioni su dove installare il perimetro virtuale, le aree di taglio e le aree No-go. Fare riferimento a *Installazione della mappa alla pagina 14*.

Utilizzare l'app GARDENA smart system e azionare il prodotto con il telecomando quando si impostano i punti di passaggio. Seguire le istruzioni riportate nell'app e fare riferimento a *Funzionamento del prodotto con il telecomando alla pagina 19*.

3.2.5.1 Installazione del perimetro virtuale

1. Aprire l'app e GARDENA smart system selezionare Perimetro virtuale.
2. Azionare il prodotto in senso orario intorno al bordo esterno dell'installazione per impostare i punti di passaggio del perimetro virtuale.

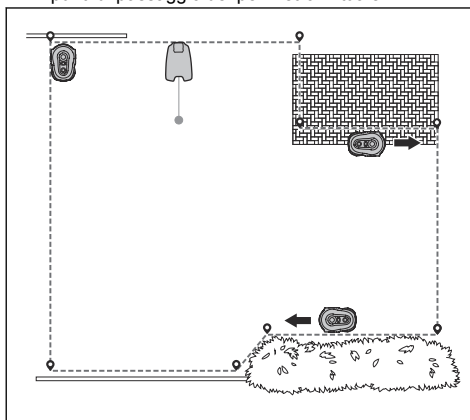

3.2.5.2 Installazione di un'area di taglio

1. Aprire l'app GARDENA smart system e selezionare l'area di taglio.
2. Utilizzare l'app per impostare e regolare i punti di passaggio per definire le aree di taglio in cui il tagliaerba opererà.

Nota: Non è necessario utilizzare il telecomando per installare le aree di taglio.

3.2.5.3 Installazione di un'area No-go

1. Aprire l'app GARDENA smart system e selezionare Area No-go.
2. Azionare il prodotto in senso antiorario intorno all'area selezionata e impostare i punti di passaggio per le aree No-go.

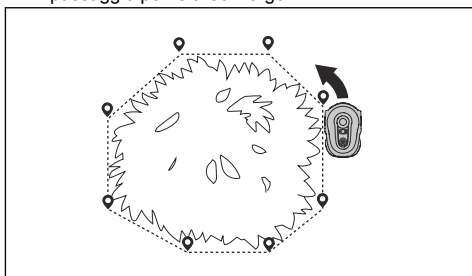

3.2.6 Funzionamento del prodotto con il telecomando

- Aprire l'app GARDENA smart system.
- Premere il pulsante **Telecomando** sul prodotto.
- Utilizzare il pulsante **Su/giù** (A) per spostare il prodotto in avanti o indietro.
- Utilizzare il pulsante **sinistra/destra** (D) per ruotare il prodotto verso sinistra o destra.
- Utilizzare il pulsante **+** (E) per aggiungere un punto di passaggio nella mappa.
- Utilizzare il pulsante **Annulla** (B) per rimuovere il punto di passaggio più recente.
- Utilizzare il pulsante **Ripeti** (C) per ripristinare l'ultimo punto di passaggio rimosso.

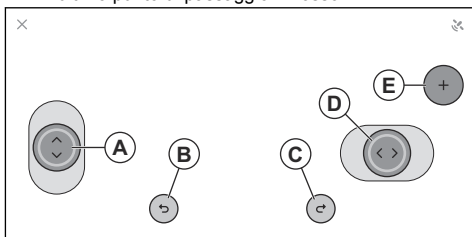

Nota: Camminare 2-3 m/6.5-9.8 ft. dietro il prodotto quando lo si aziona con il telecomando. Utilizzare

il telecomando per azionare il prodotto quando si installano oggetti mappa; non sollevare e spostare manualmente il prodotto tra i punti di passaggio.

4 Impostazioni

Utilizzare l'app GARDENA smart system per le impostazioni del prodotto.

4.1 Configurazione delle impostazioni del programma

Il prodotto ha un tempo di taglio massimo ogni giorno. È possibile impostare il tempo di funzionamento del prodotto nel programma. Il tempo di funzionamento include il taglio, la ricerca e la ricarica. Il tempo di funzionamento può essere diverso per molti motivi, ad esempio la disposizione dell'area di taglio, la crescita dell'erba e l'età della batteria.

È possibile impostare il programma utilizzando 2 diverse procedure:

- Utilizzare la programmazione assistita GARDENA. Immettere la dimensione dell'area di taglio per la programmazione guidata per visualizzare un programma applicabile.
- Utilizzare la programmazione manuale per impostare o regolare la programmazione manualmente.



ATTENZIONE: Non tagliare il prato più di quanto sia necessario per evitare l'usura del prodotto e il logorio del prato.

4.2 SensorControl



SensorControl regola automaticamente il tempo di taglio in base alla crescita dell'erba. Non è consentito utilizzare il prodotto per funzionare oltre le impostazioni del programma. Il prodotto smette di tagliare e torna alla stazione di ricarica se rileva che l'erba è stata tagliata. La prima operazione della giornata viene impostata tramite le impostazioni del programma. Il prodotto completa sempre 1 ciclo di taglio, quindi *SensorControl* sceglie se il prodotto continuerà a lavorare o meno.

È possibile selezionare 3 livelli per *SensorControl*: *Basso*, *Medio* e *Alto*. Con il livello *Basso* il prodotto funziona per un periodo di tempo più lungo. Con il livello *Alto* il prodotto funziona per un periodo di tempo inferiore.

Nota: Quando si utilizza *SensorControl*, si consiglia di rendere disponibile il maggior tempo di funzionamento possibile per la funzione *SensorControl*. Non limitare il programma più del necessario. Inoltre, controllare che

il disco lame sia pulito e che le lame siano in buone condizioni.

4.3 Trim-to-Edge

La funzione *Trim-to-Edge* consente al prodotto di tagliare vicino ai bordi del prato. È possibile selezionare 2 impostazioni per il prodotto:

- *Lungo il bordo dell'area di taglio* fa funzionare il prodotto con lo schema di taglio per la funzione *Trim-to-Edge* presso il cavo perimetrale.
- *In caso di collisione*, fa funzionare il prodotto con lo schema di taglio per *Trim-to-Edge* a seguito di una collisione con un albero o un altro oggetto.

4.4 Sensore gelo

L'erba è particolarmente sensibile all'usura se il giardino è coperto di ghiaccio. Se è attivata l'opzione *Sensore gelo*, il prodotto non può iniziare a tagliare l'erba se la temperatura è inferiore a 5° C / 41° F. Nell'impostazione di fabbrica questa funzione è disattivata.

Nota: Il sensore di gelo si trova all'interno del telaio e può verificarsi un ritardo rispetto alla temperatura ambiente.

4.5 Codice PIN

Quando si utilizza il prodotto per la prima volta, è necessario immettere il codice PIN di fabbrica 1234. È possibile modificare il codice PIN nell'app. Il codice PIN deve avere 4 cifre. È possibile utilizzare i numeri 1-4 per impostare un nuovo codice PIN.

4.6 Ripristino di tutte le impostazioni utente

Utilizzare questa funzione per ripristinare tutte le impostazioni utente.

Nota: Le opzioni *Codice PIN* e *Messaggi* e non vengono ripristinate quando si seleziona *Ripristino di tutte le impostazioni utente*.

5 Utilizzo

5.1 Utilizzo del pulsante ON/OFF



AVVERTENZA: Leggere e comprendere il capitolo sulla sicurezza prima di utilizzare il prodotto.

- Premere il pulsante **ON/OFF** per 3 secondi per accendere il prodotto. Assicurarsi che la spia LED si accenda.
- Se la spia LED lampeggia, il prodotto si trova in modalità di risparmio energetico. Premere il pulsante **ON/OFF** per 3 secondi per accendere il prodotto.

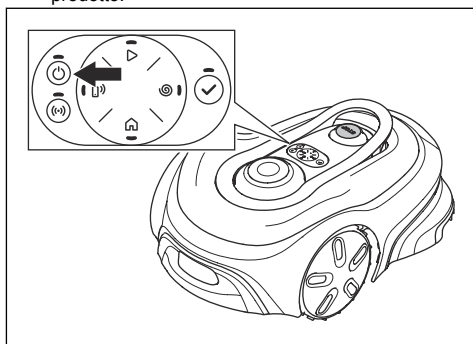

- Premere il pulsante **ON/OFF** per 3 secondi per spegnere il prodotto. Assicurarsi che la spia LED si spenga.

Nota: Il prodotto non può essere portato su OFF quando si trova nella stazione di ricarica.

5.1.1 La spia

Le spie sulla tastiera mostrano la modalità operativa del prodotto; fare riferimento a *Indicatore di stato a LED sul tastierino alla pagina 10*.

5.2 Avviamento del prodotto

1. Premere il pulsante **ON/OFF** per 3 secondi.
2. Utilizzare i tasti sul tastierino per immettere il codice PIN, quindi premere il pulsante **OK**. Fare riferimento a *Codice PIN alla pagina 20*.
3. Selezionare una modalità operativa. Fare riferimento a *Modalità operative alla pagina 21*.

Nota: Le prime settimane successive all'installazione il livello acustico percepito durante il taglio dell'erba può essere maggiore del previsto. Quando il prodotto ha

eseguito il taglio dell'erba alcune volte, il livello acustico percepito è molto più basso.

5.3 Modalità operative

Sono disponibili le seguenti modalità di funzionamento:

- *Taglio in corso secondo programma*
- *Ignora programma*
- *SpotCut*
- *Parcheggio / Programma*
- *Parcheggia*

5.3.1 Taglio in corso secondo programma

Taglio in corso secondo programma è la modalità operativa standard in cui il prodotto taglia e si ricarica automaticamente.

5.3.1.1 Impostazione del prodotto per il taglio secondo programma

Questa impostazione può essere configurata nel pannello di controllo dell'app o con il tastierino del prodotto:

1. Premere il pulsante **STOP**.
2. Premere il pulsante **Start** per 1 secondo.

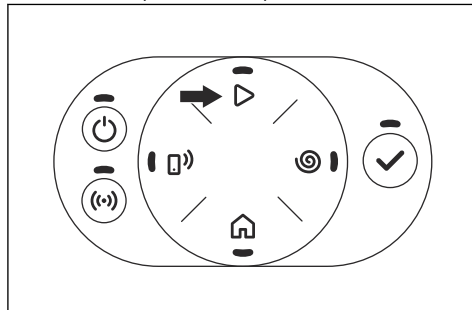

3. Premere il pulsante **OK**.

5.3.2 Ignora programma

Selezionare *Ignora programma* per ignorare temporaneamente le impostazioni di programma. È possibile scegliere di ignorare le impostazioni di programma per 3 ore. Il prodotto non può essere impostato per tagliare più del tempo di taglio massimo per ogni giorno.

5.3.2.1 Ignorare il programma

Questa impostazione può essere configurata nel pannello di controllo dell'app o con il tastierino del prodotto:

1. Premere il pulsante **STOP**.

2. Premere il pulsante **Start** per 3 secondi.

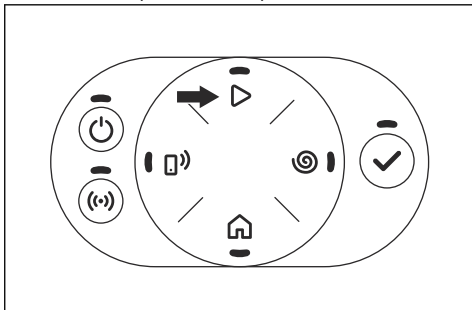

3. Premere il pulsante **OK**.

5.3.3 SpotCut

Usare la funzione *SpotCut* per tagliare rapidamente un'area in cui l'erba è stata tagliata meno rispetto ad altre zone del giardino. È necessario spostare manualmente il prodotto nell'area selezionata.

SpotCut significa che il prodotto si muove a spirale per tagliare l'erba nell'area in cui è stato avviato. A operazione conclusa, il prodotto tornerà automaticamente alla modalità *Taglio in corso secondo programma*.

5.3.3.1 Per attivare SpotCut

È possibile scegliere questa impostazione tramite il tastierino presente sul prodotto:

1. Premere il pulsante **STOP**.
2. Premere il pulsante **SpotCut** per 1 secondo.

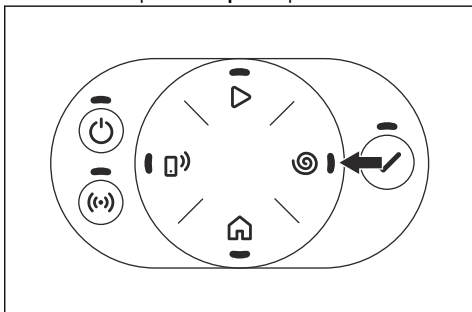

3. Premere il pulsante **OK**.

5.3.4 Parcheggio / Programma

La modalità di funzionamento *Parcheggio / Programma* significa che il prodotto ritorna alla stazione di ricarica dove rimane fino al programma successivo. Se il prodotto ha utilizzato il tempo di taglio massimo per il giorno, inizierà a funzionare nuovamente il giorno successivo. Fare riferimento a *Configurazione delle impostazioni del programma alla pagina 20*.

5.3.4.1 Parcheggio del prodotto e inizio con il programma successivo

Questa impostazione può essere configurata nel pannello di controllo dell'app o con il tastierino del prodotto:

1. Premere il pulsante **STOP**.
2. Premere il pulsante **Park** (Parcheggio) per 1 secondo.

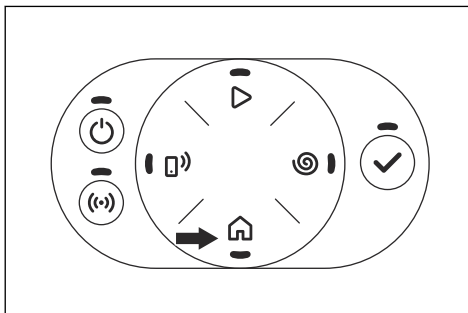

3. Premere il pulsante **OK**.

Nota: Per modificare la modalità di funzionamento premere il pulsante **STOP** e il prodotto passa in modalità riposo, da cui è possibile impostare una modalità di funzionamento.

5.3.5 Parcheggia

La modalità operativa *Parcheggia* significa che il prodotto ritorna nella stazione di ricarica e vi rimane fino alla selezione di una diversa modalità operativa.

5.3.5.1 Parcheggio del prodotto

Questa impostazione può essere configurata nel pannello di controllo dell'app o con il tastierino del prodotto:

1. Premere il pulsante **STOP**.
2. Premere il pulsante **Parcheggio** per 3 secondi.

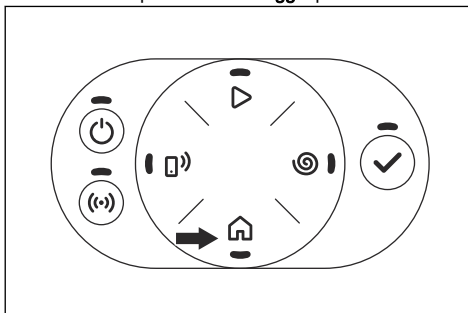

3. Premere il pulsante **OK**.

Nota: Per modificare la modalità di funzionamento premere il pulsante **STOP** e il prodotto passa in modalità riposo, da cui è possibile impostare una modalità di funzionamento.

5.4 Arresto del prodotto

1. Premere il pulsante **STOP** sulla parte superiore del prodotto.

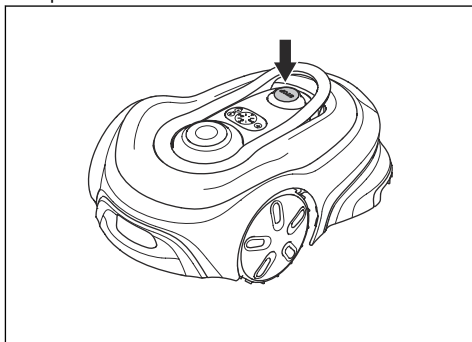

Nota: Quando si preme il pulsante **STOP**, il prodotto si spegne. Il prodotto si ferma e il motore di taglio si arresta.

5.5 Impostazione del prodotto su OFF

1. Premere il pulsante **STOP**.
2. Premere il pulsante **ON/OFF** per 3 secondi per spegnere il prodotto. Assicurarsi che la spia LED si spenga.

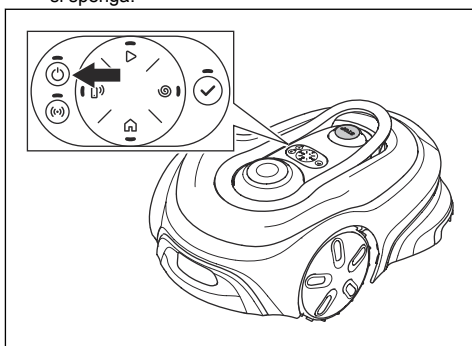

Nota: Il prodotto non può essere portato su OFF quando si trova nella stazione di ricarica.

5.6 Ricarica della batteria

Quando il prodotto è nuovo o se è rimasto inutilizzato a lungo, è possibile che la batteria sia scarica. Ricaricare la batteria prima di avviare il prodotto.

1. Premere il pulsante **ON/OFF** per avviare il prodotto.
2. Posizionare il prodotto nella stazione di ricarica fino a quando le lamelle di carica non toccano le lamelle di contatto.
3. Assicurarsi che il prodotto si ricarichi tramite l'app GARDENA smart system o il tastierino.

5.7 Regolazione dell'altezza di taglio

È possibile scegliere tra 4 diversi scatti per altezza di taglio. Il disco lame presenta dei contrassegni per ogni scatto. Lo scatto 1 corrisponde all'altezza minima e lo scatto 4 all'altezza massima. L'impostazione di fabbrica è 4.

5.7.1 Regolazione dell'altezza di taglio



AVVERTENZA: Usare guanti protettivi.

1. Premere il pulsante **STOP**.
2. Premere il pulsante **ON/OFF** per 3 secondi per spegnere il prodotto. Assicurarsi che la spia LED sia spenta.
3. Posizionare il prodotto con il disco lame su una superficie morbida e pulita.
4. Rimuovere il coperchio della manopola di regolazione dell'altezza di taglio.

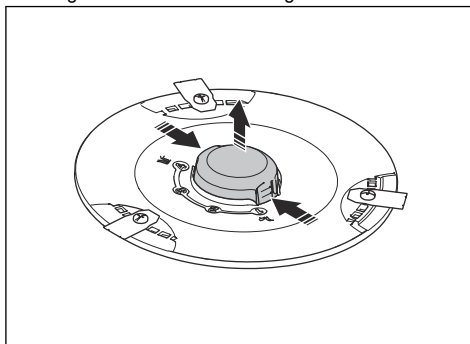

5. Spingere il disco lame verso il basso e ruotare la manopola di regolazione dell'altezza di taglio per selezionare un'altezza di taglio.

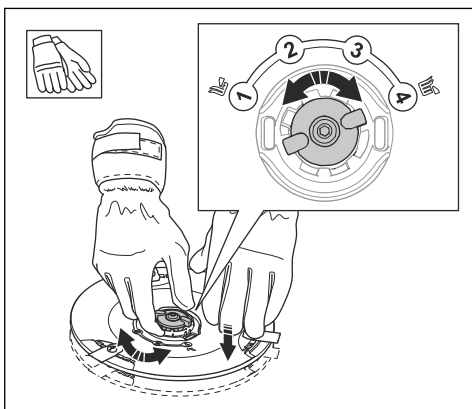

6. Rilasciare il disco lame.
7. Fissare il coperchio della manopola di regolazione dell'altezza di taglio.

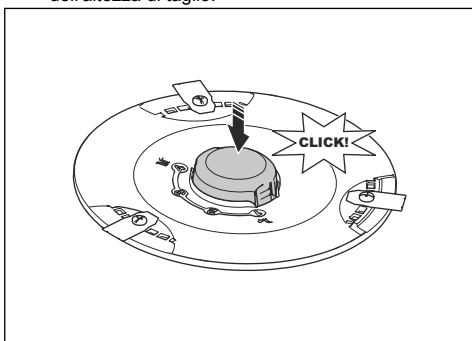

6 Manutenzione

6.1 Introduzione - Manutenzione



AVVERTENZA: Prima di eseguire lavori di manutenzione sul prodotto, portarlo su OFF.



AVVERTENZA: Usare guanti protettivi.

Per migliorare il funzionamento e aumentare la durata del prodotto, assicurarsi di pulire il prodotto regolarmente e di sostituire le parti usurate.

Quando il prodotto è nuovo, esaminare le lame e i relativi dischi ogni settimana. Se l'usura è minima, è possibile aumentare l'intervallo di tempo per il controllo delle lame e relativi dischi. Se sono molto usurati, esaminare i dischi e le lame più regolarmente.

È importante che il disco lame ruoti liberamente e che i bordi delle lame non siano danneggiati. La durata normale delle lame va da 4 a 7 settimane. Le seguenti condizioni possono aumentare o ridurre la durata delle lame:

- Tempo di funzionamento e dimensioni dell'area di taglio.
- Lunghezza e spessore dell'erba.
- Terra, sabbia e uso di fertilizzanti.
- Oggetti come coni, attrezzi, pietre e radici nell'area di taglio.

Nota: Il risultato di taglio può essere insoddisfacente se le lame sono smussate. Vedere *Sostituzione delle lame alla pagina 26* per la sostituzione delle lame.

6.2 Rimuovere la scocca del prodotto

1. Rimuovere il coperchio superiore.

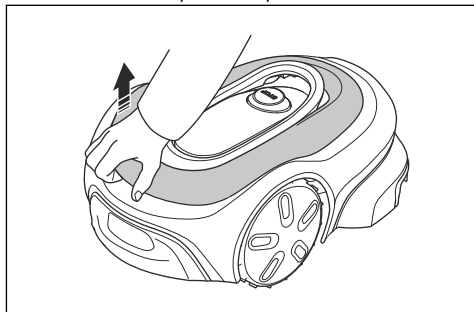

2. Premere i fermi sul lato posteriore della scocca del prodotto.

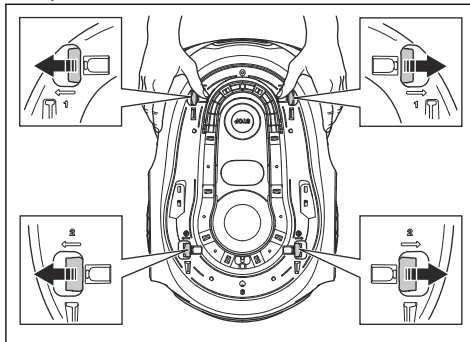

3. Premere i fermi sul lato anteriore della scocca del prodotto.

4. Rimuovere la scocca del prodotto dal telaio.

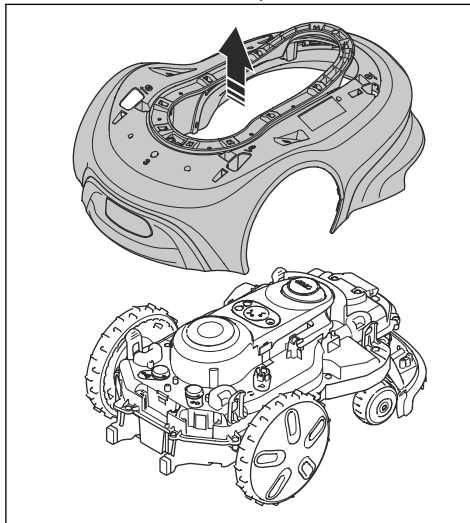

6.3 Pulire il prodotto



ATTENZIONE: Non utilizzare idropulitrici per pulire il prodotto. Non utilizzare solventi per la pulizia.

GARDENA consiglia di usare uno speciale kit per la pulizia e la manutenzione. Rivolgersi all'assistenza GARDENA per maggiori informazioni.

6.3.1 Pulizia del prodotto

1. Rimuovere la scocca del prodotto. Fare riferimento a *Rimuovere la scocca del prodotto alla pagina 25.*



ATTENZIONE: Non rimuovere altre parti del prodotto per pulirlo.

2. Pulire la scocca del prodotto e il telaio con una spazzola e acqua corrente.
3. Installare la scocca del prodotto e il coperchio superiore.

6.3.2 Pulizia del telaio e il disco lame

Ispezionare i dischi lame e le lame una volta alla settimana.

1. Premere il pulsante **STOP**.
2. Premere il pulsante **ON/OFF** per 3 secondi per spegnere il prodotto. Assicurarsi che la spia LED sul tastierino si spenga.
3. Sollevare il prodotto su un lato.
4. Assicurarsi che le lame non siano danneggiate e che le lame e i dischi lame possano ruotare liberamente.
5. Pulire il disco lame e il telaio utilizzando una spazzola e acqua corrente.

6.3.3 Pulizia dei dischi utensili

Il prodotto non funziona in modo soddisfacente in pendenza se le ruote sono bloccate dall'erba.

- Per pulire i dischi utensili utilizzare una spazzola morbida.

6.3.4 Pulizia della scocca del prodotto

- Usare un panno umido e acqua con poco sapone per pulire la scocca del prodotto.

6.3.5 Pulizia delle lamelle di carica delle lamelle di contatto

1. Per pulire le lamelle di carica e le lamelle di contatto, utilizzare un panno abrasivo a grana fine.
2. Lubrificare le lamelle di carica e le lamelle di contatto con olio o grasso.

6.3.6 Pulizia della stazione di ricarica



AVVERTENZA: Scollegare l'alimentatore dalla presa di corrente prima di eseguire la manutenzione o la pulizia della stazione di ricarica o dell'alimentatore.



ATTENZIONE: Per la pulizia della stazione di ricarica, non utilizzare dispositivi

di lavaggio ad alta pressione né acqua corrente.

Nota: Il prodotto non può entrare nella stazione di ricarica se sono presenti oggetti al suo interno. Pulire la stazione di ricarica regolarmente.

- Rimuovere erba, rametti e altri oggetti dalla stazione di ricarica.

6.4 Sostituzione delle lame



AVVERTENZA: GARDENA può garantire la sicurezza solo se si utilizzano lame GARDENA originali con il logo inciso dell'H incoronata.

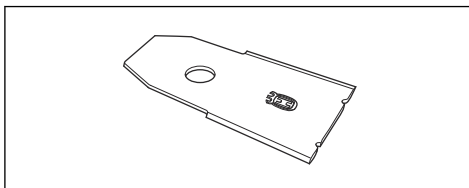

AVVERTENZA: In caso di sostituzione delle lame, è necessario sostituire anche le viti. Le viti utilizzate possono usurarsi rapidamente e far allentare le lame, causando gravi lesioni.

Sostituire le lame usurate o danneggiate per un funzionamento sicuro. Sostituire le lame regolarmente per ottenere un taglio soddisfacente e un consumo energetico ridotto. È necessario sostituire contemporaneamente tutte e 3 le lame e le viti per ottenere un sistema di taglio bilanciato.

6.4.1 Sostituzione delle lame

1. Premere il pulsante **STOP**.
2. Premere il pulsante **ON/OFF** per 3 secondi per spegnere il prodotto. Assicurarsi che la spia LED sul tastierino si spenga.

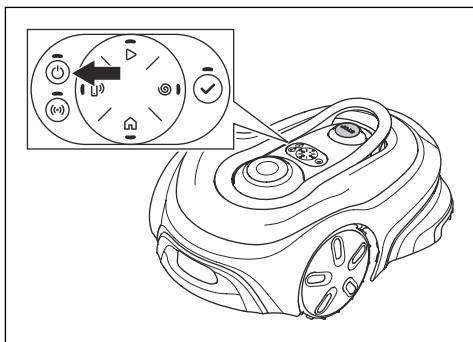

3. Posizionare il prodotto con il disco lame su una superficie morbida e pulita.
4. Rimuovere le 3 viti e le lame per ciascun disco lame.
5. Fissare le nuove lame e le viti.
6. Assicurarsi che le lame possano ruotare liberamente.

6.5 Aggiornamento del firmware

GARDENA aggiorna regolarmente il firmware e l'app GARDENA smart system del prodotto.

6.5.1 Aggiornamento del firmware tramite l'app GARDENA smart system

Quando è disponibile un nuovo firmware, nell'app viene visualizzata una notifica in cui è possibile scegliere se installare il nuovo firmware.

6.5.2 Aggiornamento dell'app GARDENA smart system

L'app GARDENA smart system viene aggiornata regolarmente. Aggiornare l'app sull'App Store o su Google Play per assicurarsi di disporre della versione più recente.

6.6 Batteria



ATTENZIONE: Caricare completamente la batteria prima di riporre il prodotto. Se la batteria non è completamente carica, potrebbe danneggiarsi.

Se il tempo di funzionamento del prodotto diventa sempre più breve dopo ogni ricarica, allora la batteria è alla fine del ciclo di vita. Sostituire la batteria per prolungare il tempo di funzionamento.

Nota: La durata della batteria dipende dalla durata della stagione e dal numero di ore di utilizzo giornaliero del prodotto. Una stagione lunga oppure un utilizzo

giornaliero prolungato comporta una sostituzione della batteria più frequente.

6.6.1 Rimozione e montaggio della batteria



AVVERTENZA: Usare guanti protettivi.



ATTENZIONE: Non toccare le schede madre.



ATTENZIONE: Se l'alloggiamento della batteria è danneggiato, non installare né utilizzare la batteria. Fare riferimento a *Smaltimento alla pagina 36*.

1. Premere il pulsante **ON/OFF** per 3 secondi per spegnere il prodotto. Assicurarsi che la spia LED sia spenta.
2. Posizionare il prodotto con il disco lame su una superficie morbida e pulita.
3. Rimuovere le 6 viti sullo sportello del vano batteria con un cacciavite Torx 20 e rimuovere lo sportello del vano batteria.

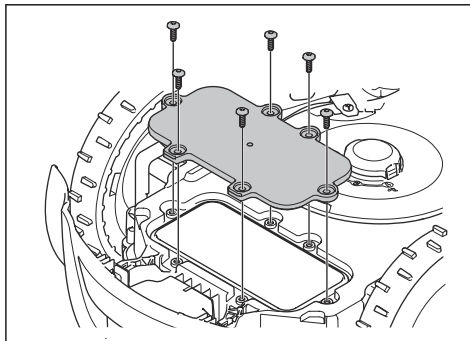

4. Premere i fermi che tengono ferma la batteria e sollevare la batteria.

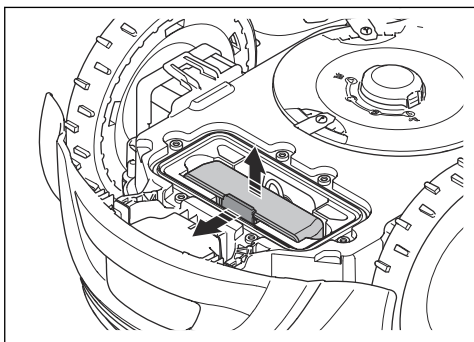

5. Scollegare i 2 cavi dalla batteria.

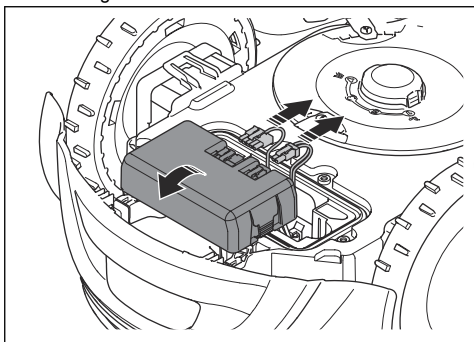

6. Rimuovere la batteria.

7. Installare la batteria seguendo i passaggi nell'ordine inverso.

6.7 Manutenzione invernale

Consegnare il prodotto all'assistenza GARDENA per la manutenzione prima del rimessaggio invernale.

Una regolare manutenzione invernale contribuirà a mantenere il prodotto in buone condizioni e creerà le migliori condizioni per affrontare una nuova stagione senza alcuna interruzione.

Di solito la manutenzione include le seguenti operazioni.

- Pulizia totale della scocca, del telaio, del disco lame e di tutte le altre parti mobili.
- Verifica dei componenti e del funzionamento del prodotto.
- Controllo e, se necessario, sostituzione dei componenti usurati quali, ad esempio, lame e cuscinetti.
- Verifica della capacità della batteria del prodotto e all'occorrenza una raccomandazione di sostituzione.
- Se il nuovo firmware è disponibile, il prodotto è aggiornato.

7 Ricerca guasti

7.1 Messaggi

I messaggi riportati nella tabella seguente sono visualizzati nell'app. Se lo stesso messaggio viene visualizzato di frequente, rivolgersi al proprio centro assistenza GARDENA.

Messaggio	Causa	Azione
<i>Motore ruota bloccato, sx/dx</i>	Erba o altri corpi estranei intorno alla ruota di trazione.	Rimuovere l'erba o altri corpi estranei.
<i>Gruppo lame bloccato</i>	Erba o altri corpi estranei intorno al disco lame.	Rimuovere l'erba o altri corpi estranei.
	Il disco lame è in acqua.	Spostare il prodotto ed evitare che si creino dei ristagni d'acqua nell'area di taglio.
	L'erba è troppo alta.	Tagliare l'erba prima di installare il prodotto. Accertarsi che l'erba sia massimo 4 cm / 1.2 poll.
<i>Intrappolato</i>	Il prodotto si trova dietro una serie di ostacoli in una piccola area.	Esaminare l'area e rimuovere gli ostacoli che impediscono lo spostamento del prodotto da tale posizione.
<i>Fuori area di lavoro</i>	L'area di taglio è troppo in pendenza vicino al perimetro virtuale.	Accertarsi che l'area di taglio sia installata correttamente. Fare riferimento a <i>Esecuzione delle installazioni delle mappe alla pagina 18</i> .
	Interferenza di oggetti metallici quali recinzioni, acciaio di rinforzo o cavi interrati nelle vicinanze della stazione di ricarica.	Cambiare la posizione della stazione di ricarica.
<i>Batteria scarica</i>	Il prodotto non trova la stazione di ricarica.	La posizione del prodotto non è precisa. Esaminare il motivo per cui la copertura del satellite in quest'area non è ottimale. Fare riferimento a <i>Installazione della mappa alla pagina 14</i> .
		È presente un ostacolo che impedisce al prodotto di trovare la stazione di ricarica.
	La batteria è al termine del ciclo di vita.	Sostituire la batteria. Fare riferimento a <i>Batteria alla pagina 27</i> .
	L'antenna della stazione di ricarica è danneggiata.	Se la spia LED sulla stazione di ricarica lampeggia in rosso, l'antenna della stazione di ricarica è danneggiata. Rivolgersi a un rivenditore autorizzato con assistenza.
<i>Slittamento</i>	Il prodotto è rimasto intrappolato in qualche oggetto e slitta.	Liberare il prodotto e correggere la causa del problema. Se la causa è l'erba bagnata, attendere finché il prato non è asciutto prima di utilizzare il prodotto.
	L'installazione comprende una pendenza ripida.	Le pendenze ripide devono essere isolate. Fare riferimento a <i>Installazione degli oggetti della mappa in una pendenza alla pagina 16</i> .

Messaggio	Causa	Azione
<i>Motore ruota sovraccaricato, sx/dx</i>	Erba o altri corpi estranei intorno alla ruota di trazione.	Rimuovere l'erba o i corpi estranei dalla ruota di trazione.
<i>Problema di collisione/problema al sensore di collisione</i>	Le ruote anteriori del prodotto sono bloccate.	Liberare il prodotto e correggere la causa del problema. Se il problema persiste, contattare l'assistenza GARDENA.
<i>Stazione di ricarica bloccata</i>	Il contatto tra le lamelle di ricarica del prodotto e quelle della stazione di ricarica non è ottimale. Il prodotto ha effettuato diversi tentativi di ricarica.	Posizionare il prodotto nella stazione di ricarica e assicurarsi che le lamelle di ricarica e le lamelle di contatto siano connesse.
	Un corpo estraneo impedisce al prodotto di entrare nella stazione di ricarica.	Rimuovere l'oggetto.
	La stazione di ricarica è inclinata o piegata.	Posizionare la piastra di base su un terreno in piano.
<i>Bloccato nella stazione di ricarica</i>	Un oggetto impedisce al prodotto di uscire dalla stazione di ricarica.	Rimuovere l'oggetto.
<i>Capovolto</i>	Il prodotto si trova in una posizione non corretta, il prodotto si inclina troppo o è capovolto.	Portare il prodotto nella posizione corretta.
<i>Sollevato</i>	Il sensore di sollevamento si è attivato perché il prodotto è stato sollevato.	Verificare che la scocca del prodotto possa muoversi liberamente attorno al telaio. Rimuovere o creare un'isola intorno agli oggetti che possono causare il sollevamento del telaio. Se il problema persiste, contattare l'assistenza GARDENA.
<i>Problema a ruota motrice, dx/sx</i>	Erba o altri corpi estranei intorno alla ruota di trazione.	Pulire le ruote e le parti circostanti.
<i>Problema elettronico</i>	Problema elettronico temporaneo alla batteria o al firmware del prodotto.	Riavviare il prodotto. Se il problema persiste, contattare l'assistenza GARDENA.
<i>Problema al sensore del cavo, anteriore/posteriore</i>		
<i>Sensore di inclinazione difettoso</i>		
<i>Problema temporaneo</i>		
<i>Combinazione dispositivo non valida</i>		
<i>Problema temporaneo alla batteria</i>		
<i>Funzione di sicurezza difettosa</i>		
<i>Pulsante STOP difettoso</i>		
<i>Configurazione sistema non valida</i>		
<i>Problema al sensore di sollevamento</i>		

Messaggio	Causa	Azione
<i>Problema al sistema di ricarica</i>	È presente corrosione o sporcizia sulle lamelle di carica e sulle lamelle di contatto.	Riavviare il prodotto. Pulire le lamelle di ricarica del prodotto e le lamelle di contatto della stazione di ricarica.
	Problema temporaneo elettronico o al firmware del prodotto.	Riavviare il prodotto. Se il problema persiste, contattare un rivenditore autorizzato con assistenza.
<i>Problema alla batteria</i>	Problema temporaneo alla batteria o al firmware del prodotto.	Riavviare il prodotto. Se il problema persiste, contattare l'assistenza GARDENA.
	Tipo di batteria errato.	Utilizzare le batterie originali consigliate dal produttore.
<i>Limiti temperatura batteria superati</i>	La temperatura della batteria è troppo alta o troppo bassa per avviare il funzionamento.	La temperatura della batteria non rientra nei limiti di funzionamento e la ricarica/il taglio si sono arrestati. La ricarica/il taglio vengono avviati quando la temperatura viene riportata entro i limiti.
<i>Corrente alimentazione troppo elevata</i>	Alimentatore errato o danneggiato.	Riavviare il prodotto. Se il problema persiste, contattare l'assistenza GARDENA.

Messaggio	Causa	Azione
<i>Nessun segnale dal cavo</i>	L'alimentatore o il cavo di bassa tensione non sono collegati.	Se l'indicatore di stato a LED sulla stazione di ricarica non è acceso, significa che l'alimentazione non è collegata. Esaminare il collegamento della presa di corrente e l'interruttore differenziale. Assicurarsi che il cavo a bassa tensione sia collegato alla stazione di ricarica.
	L'alimentatore o il cavo a bassa tensione sono danneggiati.	Sostituire l'alimentatore o il cavo a bassa tensione.
	Problema di abbinamento tra il prodotto e la stazione di ricarica.	Ripetere l'installazione della stazione di ricarica.
	Interferenza di oggetti metallici quali recinzioni, acciaio di rinforzo o cavi interrati nelle vicinanze della stazione di ricarica.	Cambiare la posizione della stazione di ricarica.
<i>Tagliaerba inclinato</i>	Il prodotto è inclinato oltre la pendenza massima.	Spostare il prodotto in un'area in piano.
<i>Pendenza troppo ripida</i>	Il prodotto si è fermato perché la pendenza è troppo ripida.	Modificare l'installazione per escludere la parte ripida.
<i>Sistema di taglio sbilanciato</i>	Il prodotto ha rilevato delle vibrazioni nel disco lame.	Accertarsi che le lame e le viti non siano danneggiate o usurate. Accertarsi che tutte le lame siano installate correttamente e che sul disco lame sia montata una sola lama in ciascuna posizione.
<i>Alimentazione stazione di ricarica assente</i>	L'alimentatore è errato o danneggiato.	Esaminare l'alimentatore. Se necessario, sostituire l'alimentatore.
	Interruzione dell'alimentazione.	Individuare e correggere la causa dell'interruzione della corrente.
	Il prodotto non può caricarsi perché non c'è alcun contatto tra le lamelle di contatto e quelle di ricarica.	Assicurarsi che le lamelle di ricarica e le piastre di contatto siano in contatto. Pulire le lamelle di carica e le lamelle di contatto.
<i>Destinazione non raggiungibile</i>	Il ritorno verso la stazione di ricarica è bloccato da un ostacolo.	Rimuovere l'ostacolo.
	Il prodotto non può raggiungere la destinazione perché esiste un'area No-go che blocca il percorso verso l'area di taglio.	Modificare o rimuovere l'area No-go oppure installare una nuova area di taglio.
<i>Destinazione bloccata</i>	Il percorso verso la destinazione è bloccato da un ostacolo.	Rimuovere l'ostacolo che blocca il percorso verso la destinazione.
	Il percorso verso la destinazione è bloccato da un'area No-go.	Modificare o rimuovere l'area No-go oppure installare una nuova area di taglio.
<i>La batteria deve essere sostituita</i>	L'efficienza della batteria è bassa.	Sostituire la batteria. Contattare il tecnico di assistenza autorizzato di zona.
<i>Batteria quasi esaurita</i>	L'efficienza della batteria è bassissima.	Sostituire la batteria. Contattare il tecnico di assistenza autorizzato di zona.

Messaggio	Causa	Azione
<i>Configurazione firmware non valida</i>	Il firmware nel prodotto non è valido.	Posizionare il prodotto nella stazione di ricarica e aggiornare il firmware tramite FOTA. Se il problema persiste, contattare un tecnico di assistenza autorizzato.
<i>Disco lame dei bordi bloccato</i>	Il sistema di taglio dei bordi è bloccato da erba o altri oggetti.	Esaminare il sistema di taglio dei bordi e rimuovere l'erba o gli altri oggetti.
<i>Disco lame dei bordi sbilanciato</i>	Il prodotto ha rilevato delle vibrazioni nel disco lame dei bordi.	Accertarsi che le lame e le viti non siano danneggiate o usurate. Accertarsi che tutte le lame siano installate correttamente e che sul disco lame sia montata una sola lama in ciascuna posizione.
<i>Posizione troppo imprecisa</i>	Segnale satellitare debole verso il prodotto.	Il segnale satellitare è temporaneamente debole. Il prodotto inizierà a funzionare quando i segnali satellitari sono buoni.
		Verificare se tra il prodotto e il cielo è presente un oggetto che causa interferenze con il segnale satellitare. Rimuovere l'oggetto o eseguire una nuova installazione per escludere queste parti. Fare riferimento a <i>Esecuzione delle installazioni delle mappe alla pagina 18</i> .
<i>Mappa non valida</i>	Il file dell'oggetto mappa non è corretto.	Effettuare un controllo della mappa nell'app. Regolare la mappa e salvarla.
		Eliminare la mappa ed eseguire una nuova installazione.
<i>Area di lavoro manomessa</i>	La stazione di ricarica è stata spostata.	Eseguire una nuova installazione della stazione di ricarica nell'app.
<i>Non sono disponibili dati di correzione</i>	Il prodotto non è collegato a smart Gateway.	Assicurarsi che smart Gateway sia installato correttamente, impostato su ON e connesso al Wi-Fi.
		Se il problema si verifica di frequente quando il prodotto si trova nella stessa posizione, cambiare la posizione di smart Gateway per migliorare il segnale di connessione tra quest'ultimo e il prodotto.

7.2 Spia della stazione di ricarica

Per una corretta installazione, la spia della stazione di ricarica deve essere accesa fissa o lampeggiare in verde. Rivolgersi all'assistenza GARDENA per maggiori informazioni.

Luce	Causa
Luce verde fissa	Segnale buono.
Luce rossa lampeggiante	Interferenza nella piastra base della stazione di ricarica.
Luce rossa fissa	Errore della scheda madre o alimentazione di corrente errata nella stazione di ricarica.

7.3 Sintomi

Se il prodotto non funziona come previsto, attenersi alla seguente tabella. Contattare l'assistenza GARDENA se non si riesce a individuare la causa del guasto.

Sintomi	Causa	Azione
Il prodotto si ferma nel punto di aggancio per alcuni minuti.	Il prodotto rimane nel punto di aggancio finché non riceve segnali satellitari per una posizione precisa prima di iniziare a funzionare.	Funzionamento normale del prodotto.
Il prodotto ha difficoltà ad agganciarsi.	La stazione di ricarica non si trova su una superficie piana.	Posizionare la stazione di ricarica su una superficie orizzontale. Fare riferimento a <i>Installazione della stazione di ricarica alla pagina 16</i> .
L'orario di funzionamento del prodotto è errato.	Gli orari di avviamento e arresto non sono corretti.	Modificare le impostazioni del programma. Fare riferimento a <i>Configurazione delle impostazioni del programma alla pagina 20</i> .
Il prodotto vibra.	Il sistema di taglio non è in equilibrio a causa di lame danneggiate.	Esaminare lame e viti e sostituirle all'occorrenza. Fare riferimento a <i>Sostituzione delle lame alla pagina 26</i> .
	Il sistema di taglio non è in equilibrio a causa di troppe lame nella stessa posizione.	Verificare che a ogni vite sia fissata solo una lama.
	Sul prodotto sono installate lame di diverso spessore.	Controllare se le lame sono di spessore diverso e, se necessario, sostituirle.
Il prodotto funziona, ma il disco lame non gira.	Il prodotto cerca la stazione di ricarica o si sta dirigendo verso il punto di partenza.	Funzionamento normale del prodotto. Il disco lame non ruota quando il prodotto cerca la stazione di ricarica.
Il prodotto funziona per periodi più brevi rispetto al solito tra una carica e l'altra.	L'erba o altri corpi estranei causano un blocco del disco lame.	Rimuovere e pulire il disco lame. Fare riferimento a <i>Pulizia del telaio e il disco lame alla pagina 26</i> .
	La batteria è al termine del ciclo di vita.	Sostituire la batteria. Fare riferimento a <i>Batteria alla pagina 27</i> .
	Lame smussate. Per tagliare l'erba è necessaria più energia.	Sostituire le lame. Fare riferimento a <i>Sostituzione delle lame alla pagina 26</i> .
I tempi di taglio e di ricarica sono più brevi del solito.	La batteria è al termine del ciclo di vita.	Sostituire la batteria. Fare riferimento a <i>Batteria alla pagina 27</i> .
Il prodotto rimane parcheggiato per ore nella stazione di ricarica.	Il prodotto ha utilizzato il tempo di taglio massimo per la giornata.	Funzionamento normale del prodotto. Fare riferimento a <i>Configurazione delle impostazioni del programma alla pagina 20</i> .
	Il pulsante STOP è stato premuto.	Immettere il codice PIN e premere il pulsante OK . Premere il pulsante START .
	La modalità di parcheggio è attivata.	Cambiare la modalità operativa. Fare riferimento a <i>Modalità operative alla pagina 21</i> .
	Il prodotto non funziona se la temperatura della batteria è eccessiva o insufficiente.	Controllare che la stazione di ricarica sia in un'area protetta dalla luce del sole.

Sintomi	Causa	Azione
Risultati di taglio irregolari.	Il prodotto funziona per un numero ridotto di ore al giorno.	Aumentare il tempo di taglio. Fare riferimento a <i>Configurazione delle impostazioni del programma alla pagina 20.</i>
	L'area di taglio è troppo ampia.	Ridurre le dimensioni dell'area di taglio o estendere il programma. Fare riferimento a <i>Configurazione delle impostazioni del programma alla pagina 20.</i>
	Lame smussate.	Sostituire tutte le lame. Fare riferimento a <i>Sostituzione delle lame alla pagina 26.</i>
	Erba alta rispetto all'altezza di taglio impostata.	Aumentare l'altezza di taglio e ridurla quando l'erba è più corta.
	Accumulo di erba sul disco lame o attorno all'albero motore.	Rimuovere l'accumulo di erba e pulire il prodotto. Fare riferimento a <i>Pulire il prodotto alla pagina 25.</i>

8 Trasporto, stoccaggio e smaltimento

8.1 Trasporto

Le batterie agli ioni di litio in dotazione rispettano i requisiti di legge sulle merci pericolose.

- Rispettare tutte le norme nazionali vigenti.
- Rispettare i requisiti speciali riportati sulla confezione e sulle etichette per il trasporto commerciale, compreso quello effettuato da terzi e da corrieri.

8.2 Rimessaggio

- Ricaricare completamente il prodotto. Fare riferimento a *Ricarica della batteria alla pagina 23*.
- Portare il prodotto su OFF. Fare riferimento a *Impostazione del prodotto su OFF alla pagina 23*.
- Pulire il prodotto. Fare riferimento a *Pulire il prodotto alla pagina 25*.
- Conservare il prodotto in un luogo asciutto e al riparo dal gelo.
- Tenere il prodotto con tutte le ruote poggiate a terra.
- Se si tiene la stazione di ricarica al chiuso, scollegare e rimuovere l'alimentatore.

Nota: Se si tiene la stazione di ricarica all'esterno, non scollegare l'alimentazione elettrica.

- Contattare l'assistenza GARDENA per informazioni sugli accessori per lo stoccaggio disponibili per il prodotto.

8.3 Smaltimento

- Rispettare le norme locali sul riciclaggio e le normative vigenti.
- Per domande su come rimuovere la batteria, fare riferimento a *Batteria alla pagina 27*.

9 Dati tecnici

9.1 Dati tecnici

Dimensioni	smart SILENO free
Lunghezza, cm	63
Larghezza, cm	43
Altezza, cm	26
Peso, kg	10,8

Impianto elettrico	smart SILENO free
Batteria agli ioni di litio, 18,0 V/2,0 Ah n. art.	536 81 24-01, 536 81 24-02
Alimentazione (28 V CC), V CA	100-240
Lunghezza del cavo a bassa tensione, m	20
Consumo energetico medio al massimo utilizzo	12 kWh/mese per un'area di taglio di 1500 m ²
Corrente di carica, A CC	2,2
Tipo di alimentatore ³	FW7438/28/D/XX/Y
Tempo di falciatura medio, min	140
Tempo di ricarica medio, min	100

Antenna cavo perimetrale	smart SILENO free
Banda di frequenza operativa, Hz	100-80000
Campo magnetico massimo ⁴ , dBuA/m	82
Potenza a radiofrequenza massima ⁵ , mW @60m	<25

Dati acustici ⁶	smart SILENO free
Livello acustico, percepito, dB (A)	58
Livello potenza acustica rilevato dB (A)	57
Incertezza delle emissioni di rumore K _{WA} , dB (A)	1
Livello della pressione acustica all'orecchio dell'operatore ⁷ , dB (A)	49

³ XX, YY possono essere caratteri alfanumerici o vuoti solo per scopi di marketing, senza differenze tecniche. La lettera "XX" specifica la versione del paese, ad esempio JP, e la lettera "Y" specifica la revisione del prodotto, ad esempio V.

⁴ Misurato in conformità alla norma EN 303 447.

⁵ Massima potenza attiva per le antenne nella banda di frequenza in cui funziona l'apparecchiatura radio.

⁶ Determinato in conformità alla Direttiva 2006/42/CE e alla norma EN 50636-2-107. Ad eccezione del livello acustico, percepito misurato come da norma ISO 11094:1991.

⁷ Incertezze livello di pressione acustica K_{pA}, 2-4 dB (A).

Taglio in corso	smart SILENO free
Sistema di taglio	2 dischi con 3 lame rotanti
Velocità motore di taglio, giri/min	2670 per disco bordi/2300 per disco principale
Consumo di potenza durante il taglio, W +/- 20%	25
Altezza di taglio, cm	2,5-4,5
Larghezza di taglio, cm	22
Passaggio più stretto possibile, cm	100
Pendenza massima per l'installazione %	30
Pendenza massima al bordo dell'area di taglio %	15

Codice IP	smart SILENO free
Prodotto	IPX5
Stazione di ricarica	IPX5
Alimentatore	IP44

Bluetooth®	smart SILENO free
Banda di frequenza operativa, MHz	2400 - 2484
Potenza di trasmissione massima, dBm	8

SRD interno (dispositivo a breve distanza)	
Banda di frequenza operativa, MHz	863-870
Potenza di trasmissione massima, dBm	14
Portata radio in campo libero, circa m	100

Husqvarna AB non garantisce la completa compatibilità fra il prodotto e altri tipi di sistemi wireless, quali telecomandi, trasmettitori radio, apparecchi acustici, recinzioni elettriche interrate per animali o simili.

I prodotti sono realizzati in Inghilterra o nella Repubblica Ceca. Consultare le informazioni sulla targhetta dati di funzionamento. Fare riferimento a *Introduzione alla pagina 6*.

9.2 Marchi registrati

Il marchio denominativo e il logo *Bluetooth®* sono marchi registrati di proprietà di *Bluetooth SIG, inc.* e qualsiasi utilizzo di tali marchi da parte di GARDENA è soggetto a licenza.

App Store è un marchio di Apple Inc.

Google Play è un marchio di Google LLC.

10 Dichiarazione di conformità

10.1 Dichiarazione di conformità UE originale

EU Declaration of Conformity

EU Declaration of Conformity ROB-P1 4E-24-1E

We, Husqvarna AB, SE 561 82 Huskvarna, SWEDEN, Tel. +46 36 146500 declare on our sole responsibility that the product:

Description	Robotic lawn mower
Brand	GARDENA
Type / Model	GARDENA smart SILENO free
Identification	Serial numbers dating from 2024 week 46

complies fully with the following EU directives and regulations:

Directive/Regulation	Description
2006/42/EC	"relating to machinery"
2014/53/EU	"relating to radio equipment"
2011/65/EU	"restriction of use of certain hazardous substances"

and that the following standards and/or technical specifications are applied:
IEC 60335-1:2010+A1:2013+A2:2016 (EN 60335-1:2012+AC:2014+A11:2014+A13:2017+A15:2021)
IEC 60335-2-107:2017+A1:2020+A2:2021 (EN 50636-2-107:2015+A1:2018+A2:2020+A3:2021)
EN ISO 12100:2010
EN IEC 63000:2018
EN 55014-1:2017+A11:2020 and EN IEC 55014-1:2021
EN 55014-2:1997+A1:2001+A2:2008+AC:1997 and EN IEC 55014-2:2021
ETSI EN 301 489-1 V1.9.2 and ETSI EN 301 489-1 V2.2.3
ETSI EN 301 489-3 V2.3.2
ETSI EN 301 489-17 V3.2.4
ETSI EN 303 447 V1.3.1
ETSI EN 300 328 V2.2.2
ETSI EN 303 413 V1.2.1
ETSI EN 301 489-19 V2.2.1
ETSI EN 300 220-1 V3.1.1
ETSI EN 300 220-2 V3.1.1 and ETSI EN 300 220-2 V3.2.1 and Draft ETSI EN 300 220-2 v3.2.2
ETSI EN 303 413 V1.2.1

and for the models equipped with radar accessory the following additional standards apply:
Draft ETSI EN 305 550 V2.1.0
ETSI EN 305 550-1 v1.2.1
ETSI EN 305 550-2 v1.2.1

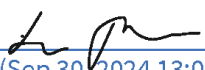
Lars Roos (Sep 30, 2024 13:00 GMT+2)

Lars Roos
Huskvarna

R&D Director, Robotics & Smart Business Unit
Husqvarna AB, Gardena Division
Responsible for technical documentation



10.2 Dichiarazione di conformità UE

Husqvarna, Husqvarna AB, SE 561 82 Huskvarna, SWEDEN, Tel. +46 36 146500 dichiara sotto la propria esclusiva responsabilità che il prodotto indicato:

Descrizione	Robot rasaerba
Marchio	GARDENA
Tipo/Modello	GARDENA smart SILENO free
Identificazione	Numeri di serie dalla 2024 settimana 46

È pienamente conforme alle seguenti norme e direttive UE:

Direttiva/norma	Descrizione
2006/42/EC	"Relativa alle macchine"
2014/53/EU	"Relativa alle apparecchiature radio"
2011/65/EU	"Restrizione dell'uso di determinate sostanze pericolose"

e che sono applicati gli standard e/o le specifiche tecniche seguenti:

- IEC 60335-1:2010+A1:2013+A2:2016 (EN 60335-1:2012+AC:2014+A11:2014+A13:2017+A15:2021)
- IEC 60335-2-107:2017+A1:2020+A2:2021 (EN 50636-2-107:2015+A1:2018+A2:2020+A3:2021)
- EN ISO 12100:2010
- EN IEC 63000:2018
- EN 55014-1:2017+A11:2020 e EN IEC 55014-1:2021
- EN 55014-2:1997+A1:2001+A2:2008+AC:1997 e EN IEC 55014-2:2021
- ETSI EN 301 489-1 V1.9.2 e ETSI EN 301 489-1 V2.2.3
- ETSI EN 301 489-3 V2.3.2
- ETSI EN 301 489-17 V3.2.4
- ETSI EN 303 447 V1.3.1
- ETSI EN 300 328 V2.2.2
- ETSI EN 303 413 V1.2.1
- ETSI EN 301 489-19 V2.2.1
- ETSI EN 300 220-1 V3.1.1
- ETSI EN 300 220-2 V3.1.1 e ETSI EN 300 220-2 V3.2.1 e Draft ETSI EN 300 220-2 v3.2.2
- ETSI EN 303 413 V1.2.1

e per i modelli dotati di accessorio radar si applicano i seguenti standard aggiuntivi:

- Draft ETSI EN 305 550 V2.1.0
- ETSI EN 305 550-1 v1.2.1
- ETSI EN 305 550-2 v1.2.1

Lars Roos

Huskvarna

Responsabile Ricerca e Sviluppo, Robotics & Smart Business Unit. Husqvarna AB, Gardena Division. Responsabile della documentazione tecnica.



Husqvarna Italia S.p.A.

Centro Direzionale Planum
Via del Lavoro 2, Scala B
22036 ERBA (CO)
Tel. 031 4147700
Fax. 031 4147705
assistenza.italia@it.husqvarna.com
www.gardena.com

Husqvarna Schweiz AG

Industriestraße 10
5506 Mägenwil
Schweiz
Telefon 062 887 37 00
maehroboter@gardena.ch
www.gardena.com



ISTRUZIONI ORIGINALI

Ci riserviamo il diritto di apportare modifiche senza previo avviso.
Copyright © 2025 GARDENA Manufacturing GmbH. All rights reserved.

1144036-41



2025-02-06

