

5900/4 inox  
Art. 1768

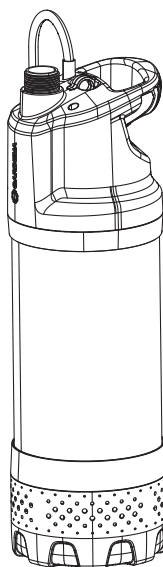

5900/4 inox automatic  
Art. 1771

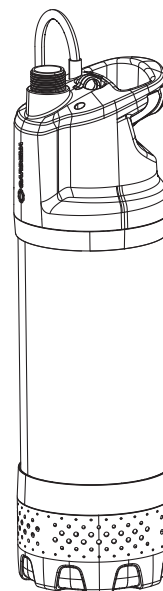

6100/5 inox automatic  
Art. 1773

**de Betriebsanleitung**

Tauch-Druckpumpe

**en Operator's manual**

Submersible Pressure Pump

**fr Manuel d'utilisation**

Pompe immergée pour arrosage

**nl Gebruiksaanwijzing**

Dompel-drukopvoerpomp

**sv Bruksanvisning**

Dränkbar Tryckpump

**da Brugsanvisning**

Dyk-/trykpumpe

**fi Käyttöohje**

Upporainerumppu

**no Bruksanvisning**

Nedsenkbar trykkpumpe

**it Manuale d'uso**

Pompa sommersa a pressione

**es Libro de instrucciones**

Bomba sumergible a presión

**pt Manual de funcionamento**

Bomba submersível de pressão

**pl Instrukcja obsługi**

Pompa zanurzeniowo-ciśnieniowa

**hu Használati utasítás**

Merülő-nyomó szivattyú

**cs Návod k použití**

Ponorné tlakové čerpadlo

**sk Návod na použitie**

Ponorné tlakové čerpadlo

**el Οδηγίες χρήσης**

Βυθιζόμενη αντλία πίεσης

**ru Руководство по эксплуатации**

Погружной нагнетательный насос

**sl Navodilo za uporabo**

Potopna tlačna črpalka

**hr Upute za uporabu**

Potopna tlačna crpka

**sr Uputstvo za rad**

Uronjiva pumpa pod pritiskom

**uk Інструкція з експлуатації**

Заглибний насос високого тиску

**ro Instrucțiuni de utilizare**

Pompa presiune submersibilă

**tr Kullanma Kılavuzu**

Basınçlı Dalgıç Pompa

**bg Инструкция за експлоатация**

Потопяема дълбочинна помпа

**sq Manual përdorimi**

Pompë zhytëse me presion

**et Kasutusjuhend**

Uputus-survepump

**lt Eksploatavimo instrukcija**

Panardinamas slėginis siurblys

**lv Lietošanas instrukcija**

Iegremdējams spiediēnsūknis

de

en

fr

nl

sv

da

fi

no

it

es

pt

pl

hu

cs

sk

el

ru

sl

hr

sr

uk

ro

tr

bg

sq

et

lt

lv



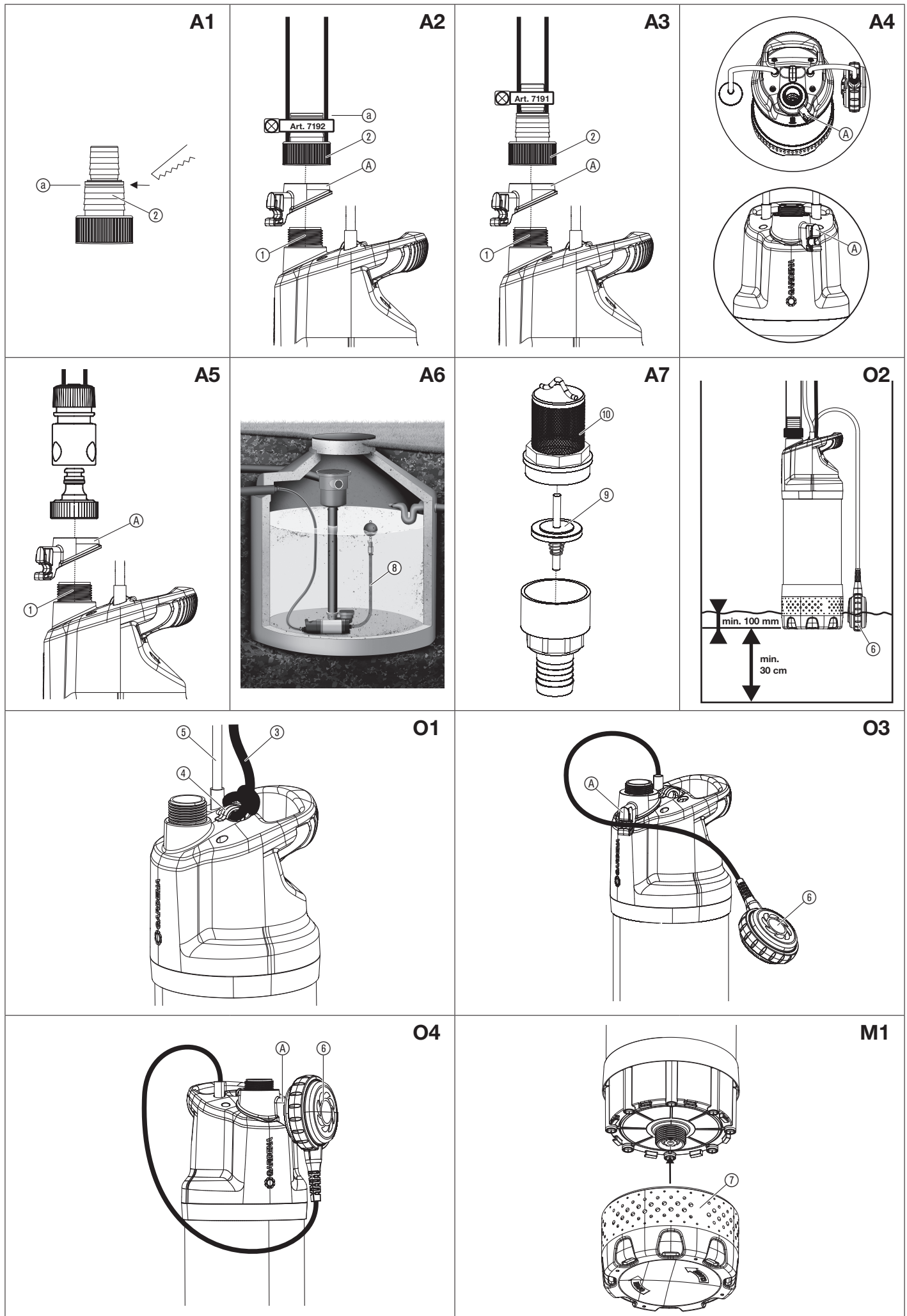

## de

1. SICHERHEIT .....	4
2. MONTAGE .....	5
3. BEDIENUNG .....	5
4. WARTUNG .....	6
5. LAGERUNG .....	6
6. FEHLERBEHEBUNG .....	6
7. TECHNISCHE DATEN .....	7
8. LIEFERBARES ZUBEHÖR .....	7
9. GARANTIE/SERVICE .....	7

**Originalbetriebsanleitung.**

Dieses Produkt kann von Kindern ab 8 Jahren und darüber sowie von Personen mit verringerten physischen, sensorischen oder mentalen Fähigkeiten oder Mangel an Erfahrung und Wissen benutzt werden, wenn sie beaufsichtigt oder bezüglich des sicheren Gebrauchs des Produkts unterwiesen wurden und die daraus resultierenden Gefahren verstehen. Kinder dürfen nicht mit dem Produkt spielen. Reinigung und Benutzer-Wartung dürfen nicht von Kindern ohne Beaufsichtigung durchgeführt werden. Wir empfehlen eine Benutzung des Produkts erst für Jugendliche ab 16 Jahren. Das Produkt nie verwenden, wenn Sie müde oder krank sind oder unter dem Einfluss von Alkohol, Drogen oder Arzneimitteln stehen.

**Bestimmungsgemäße Verwendung:**

Die **GARDENA Tauch-Druckpumpe** ist für die Entnahme von Wasser aus Brunnen, Schächten und sonstigen Wasserreservoirs, zum Betrieb von Bewässerungsgeräten und -systemen, auch zum Fördern von Regenwasser, Leitungswasser und chlorhaltigem Wasser. Art. 1771/1773 sind auch zur Hauswasserversorgung im privaten Haus- und Hobbygarten bestimmt.

**Fördermedien:**

Mit der GARDENA Tauch-Druckpumpe darf nur Wasser gefördert werden. Die Pumpe ist voll überflutbar (wasserdicht gekapselt) und wird in das Wasser eingetaucht (max. Eintauchtiefe siehe 7. TECHNISCHE DATEN). Die Pumpe ist mit einem integrierten Rückflussstopp ausgestattet, der ein selbsttätiges Entleeren des Druckschlauches nach Außerbetriebnahme der Pumpe verhindert.

Das Produkt ist nicht für den Langzeitbetrieb geeignet (Dauer-Umwälzbetrieb).



**GEFAHR! Körperverletzung!**  
Nicht gefördert werden dürfen Salzwasser, Schmutzwasser, ätzende, leicht brennbare oder explosive Stoffe (z. B. Benzin, Petroleum, Nitroverdünnung), Öle, Heizöl und Lebensmittel.

**1. SICHERHEIT****WICHTIG!**

Lesen Sie die Gebrauchsanweisung sorgfältig und bewahren Sie diese zum Nachlesen auf.

**Symbole auf dem Produkt:**

Lesen Sie die Betriebsanleitung.

**Allgemeine Sicherheitshinweise****Elektrische Sicherheit**

**GEFAHR! Stromschlag!**  
Verletzungsgefahr durch elektrischen Strom.

→ Das Produkt muss über eine Fehlerstromschutzeinrichtung (FI) mit einem Nennauslösestrom von höchstens 30 mA mit Strom versorgt werden.



**GEFAHR! Verletzungsgefahr!**  
Verletzungsgefahr durch elektrischen Strom.

→ Trennen Sie das Produkt vom Netz, bevor Sie warten oder Teile austauschen. Dabei muss sich die Steckdose in Ihrem Sichtbereich befinden.

**Sicherer Betrieb**

Die Wassertemperatur darf 35 °C nicht überschreiten.

Die Pumpe darf nicht benutzt werden, wenn sich Personen im Wasser befinden. Verschmutzung der Flüssigkeit könnte durch das Austreten von Schmierstoffen entstehen.

**Schutzschalter****Trockenlaufsicherung:**

Wenn der Wasserstand zu gering ist schaltet die Pumpe automatisch ab.  
→ Tauchen Sie die Pumpe tiefer in das Wasser ein.

**Thermo-Schutzschalter:**

Bei Überlastung wird die Pumpe durch den eingebauten thermischen Motorschutz ausgeschaltet. Nach genügender Abkühlung des Motors ist die Pumpe wieder betriebsbereit.

**Leckagesicherung (nur für Art. 1771/1773):**

Bei einer Undichtheit auf der Druckseite (z. B. undichter Druckschlauch oder Wasserhahn) schaltet die Pumpe in kurzen Zeitabständen ein und aus. Wenn die Pumpe häufiger als 7 x in 2 min. (bei einer Leckage < 6 l/h) ein- und ausschaltet, schaltet die Pumpe ganz aus. Wenn die Undichtheit auf der Druckseite beseitigt ist muss die Pumpe aus- und wieder eingesteckt werden, damit sie wieder betriebsbereit ist.

**Automatische Entlüftung**

Diese Pumpe ist mit einem Entlüftungsventil ausgestattet, welches ein evtl. vorhandenes Luftpolster in der Pumpe beseitigt. Funktionsbedingt kann so unterhalb des Griffs eine geringe Menge Wasser austreten.

**Zusätzliche Sicherheitshinweise****Elektrische Sicherheit**

**GEFAHR! Herzstillstand!**

Dieses Produkt erzeugt beim Betrieb ein elektromagnetisches Feld. Dieses Feld kann sich unter bestimmten Bedingungen auf die Funktionsweise aktiver oder passiver medizinischer Implantate auswirken. Um die Gefahr von Situationen, die zu schweren oder tödlichen Verletzungen führen können, auszuschließen, sollten Personen mit einem medizinischen Implantat vor dem Gebrauch dieses Produkts ihren Arzt und den Hersteller des Implantats konsultieren.

**Kabel**

Bei Verwendung von Verlängerungskabeln müssen diese den Mindestquerschnitten in der folgenden Tabelle entsprechen:

Spannung	Kabellänge	Querschnitt
230 – 240 V/50 Hz	Bis zu 20 m	1,5 mm <sup>2</sup>
230 – 240 V/50 Hz	20 – 50 m	2,5 mm <sup>2</sup>



**GEFAHR! Stromschlag!**

Durch einen abgeschnittenen Netzstecker kann über das Netzkabel Feuchtigkeit in den elektrischen Bereich eindringen und einen Kurzschluss verursachen.

→ Netzstecker auf keinen Fall abschneiden (z. B. zur Wanddurchführung).

→ Ziehen Sie den Stecker nicht am Kabel, sondern am Steckergehäuse aus der Steckdose.

→ Wenn die Netzanschlussleitung dieses Gerätes beschädigt wird, muss sie durch den Hersteller oder seinen Kundendienst oder eine ähnlich qualifizierte Person ersetzt werden, um Gefährdungen zu vermeiden.

Netzstecker und Kupplungen müssen spritzwassergeschützt sein.

Stellen Sie sicher, dass die elektrischen Steckverbindungen im überflutungssicheren Bereich angebracht sind.

Netzstecker und Netzanschlussleitung vor Hitze, Öl und scharfen Kanten schützen.

Netzspannung beachten. Angaben auf dem Typschild müssen mit den Daten des Stromnetzes übereinstimmen.

Bei Aufenthalt im Schwimmbaden muss der Netzstecker der Pumpe unbedingt gezogen sein.

Die Netzanschlussleitung darf nicht zum Befestigen oder Transportieren der Pumpe verwendet werden.

Zum Eintauchen bzw. Hochziehen und Sichern der Pumpe muss das Befestigungsseil verwendet werden.

Prüfen Sie regelmäßig die Anschlussleitung.

Vor der Benutzung die Pumpe (insbesondere Netzanschlussleitung und Netzstecker) stets einer Sichtprüfung unterziehen.

Eine beschädigte Pumpe darf nicht benutzt werden. Die Pumpe im Schadensfall unbedingt vom GARDENA Service überprüfen lassen.

Demontieren Sie die Pumpe nicht weiter als in den Lieferzustand.

Vor Gebrauch nach der Wartung sicherstellen, dass alle Teile verschraubt sind.

Bei Verwendung unserer Pumpen mit einem Generator sind die Warnhinweise des Generatorherstellers zu beachten.

**Persönliche Sicherheit**



**GEFAHR! Erstickungsgefahr!**

**Kleinere Teile können leicht verschluckt werden. Durch den Polybeutel besteht Erstickungsgefahr für Kleinkinder. Halten Sie Kleinkinder während der Montage fern.**

Beachten Sie den Mindestwasserstand gemäß der Pumpenkenndaten.

**Nur für Art. 1768:** Pumpe nicht länger als 10 Minuten gegen geschlossene Druckseite laufen lassen.

Sand und andere schmirgelnde Stoffe führen zu schnellerem Verschleiß und Leistungsminderung der Pumpe.

Die Pumpe darf nicht zur Druckverstärkung über das Gewinde der Eingangsseite verwendet werden.

An das Gewinde der Eingangsseite darf nur die GARDENA Schwimmende Absaugung montiert werden.

Der Schwimmerschalter darf nur außerhalb des Wassers bedient werden.

Der Schlauch darf während des Betriebes nicht abgezogen werden.

Pumpe abkühlen lassen bevor Sie Fehler beheben.

**2. MONTAGE**



**GEFAHR! Körperverletzung!**

**Verletzungsgefahr falls das Produkt unbeabsichtigt startet.**

→ **Trennen Sie das Produkt von der Stromversorgung bevor Sie das Produkt montieren.**

Der Schlauch kann über den Pumpen-Anschluss ① und den Anschluss-Nippel ② [19 mm (3/4")/ 25 mm (1")] oder über das GARDENA Stecksystem [13 mm (1/2")/ 16 mm (5/8")/ 19 mm (3/4")] angeschlossen werden. Bei Verwendung eines 25 mm (1")-Schlauchs hat die Pumpe die maximale Förderleistung.

Bei parallelem Anschluss von mehreren Schläuchen oder Anschluss-Geräten kann das **GARDENA 2- oder 4-Wege-Ventil (Art. 1210/1194)** verwendet werden.

**Schlauch über den Anschluss-Nippel anschließen [Abb. A1]:**

Über den Anschluss-Nippel ② können 25 mm (1")- und 19 mm (3/4")-Schläuche angeschlossen werden.

<b>Schlauch-Durchmesser</b>	25 mm (1")	19 mm (3/4")
<b>GARDENA Schlauchschelle</b>	<b>Art. 7192</b>	<b>Art. 7191</b>
<b>Schlauchverbindung [Abb. A1]</b>	Nippel bei ② abtrennen [Abb. A2].	Nippel nicht abtrennen [Abb. A3].

25 mm (1")- und 19 mm (3/4")-Schläuche, die über den Anschluss-Nippel ② angeschlossen werden, müssen z. B. mit einer **GARDENA Schlauchschelle Art. 7192/7191** befestigt werden.

- Nur für Art. 1768 [Abb. A4]:** Stecken Sie die Schwimmerschalter-Arretierung ④ auf den Pumpenanschluss ①.
- Schrauben Sie den Anschluss-Nippel ② auf den Pumpen-Anschluss ①. (Trennen Sie bei 25 mm (1")-Schläuchen den Anschluss-Nippel ② zuvor bei ② ab.)
- Schieben Sie den Schlauch auf den Anschluss-Nippel ② und befestigen Sie diesen z. B. mit einer **GARDENA Schlauchschelle Art. 7192/7191**.

**Schlauch über das GARDENA Stecksystem anschließen [Abb. A5]:**

Über das GARDENA Stecksystem können 19 mm (3/4")-/ 16 mm (5/8") und 13 mm (1/2")-Schläuche angeschlossen werden.

<b>Schlauch-Durchmesser</b>	<b>Pumpenanschluss</b>
<b>13 mm (1/2")</b>	<b>GARDENA Pumpenanschluss-Satz Art. 1750</b>
<b>16 mm (5/8")</b>	<b>GARDENA Hahnverbinder Art. 18202</b> <b>GARDENA Schlauchverbinder Art. 18216</b>
<b>19 mm (3/4")</b>	<b>GARDENA Pumpenanschluss-Satz Art. 1752</b>

- Nur für Art. 1768 [Abb. A4]:** Stecken Sie die Schwimmerschalter-Arretierung ④ auf den Pumpenanschluss ①.
- Schließen Sie den Schlauch über das entsprechende GARDENA Stecksystem an.

**Schwimmende Absaugung anschließen [Abb. A6/A7]:**

→ Schließen Sie den vakuumfesten Saugschlauch ⑧ mit G1"-Verbinder (z. B. Art. 1411) an und befestigen Sie diesen am anderen Ende.

Der Saugschlauch ⑧ muss so abgelängt werden, dass er im Betrieb keine Schleifen ausbildet und keine Luft angesaugt wird.

Für einen störungsfreien Betrieb (Systementlüftung) muss das Rückschlagventil ⑨ der schwimmenden Absaugung entnommen werden.

→ Schrauben Sie den Filterkorb ⑩ mit einer Zange ab.

Das Rückschlagventil ⑨ ist in dieser Anwendung nicht erforderlich, da die Pumpen über ein Rückschlagventil verfügen.

Der Saugschlauch sollte eine Länge von 50 cm haben.

Die Pumpe muss bei der schwimmenden Absaugung in der Zisterne liegen.

Ein Ansaugen in senkrechter Position, wenn die Pumpe hängt, ist nicht möglich.

In liegender Position ist der Schwimmerschalter nicht funktionsfähig und die Trockenlaufsicherung inaktiv.

→ Schalten Sie die Pumpe manuell ein und aus und überwachen Sie diese.

Wenn kein Durchfluss feststellbar ist muss die Pumpe wieder ausgeschaltet werden.

**3. BEDIENUNG**



**GEFAHR! Körperverletzung!**

**Verletzungsgefahr falls das Produkt unbeabsichtigt startet.**

→ **Trennen Sie das Produkt von der Stromversorgung bevor Sie das Produkt anschließen, einstellen oder transportieren.**

**Wasser pumpen [Abb. O1]:**

Die Pumpe muss immer über das mitgelieferte Seil in den Brunnen bzw. in das Wasserreservoir eingetaucht werden. Damit die Pumpe ansaugt, muss die Pumpe mindestens 100 mm eingetaucht sein. Damit der Filter nicht verschmutzt, sollte die Pumpe min. 30 cm über dem Grund befestigt werden.

- Binden Sie das Seil ③ an der Öse ④ sicher fest.
- Tauchen Sie die Pumpe über das Seil ③ in den Brunnen bzw. in das Wasserreservoir ein.
- Sichern Sie das Seil ③.
- Führen Sie bei tiefen Brunnen oder Schächten (ab ca. 5 m) das Anschlusskabel ⑤ mit Schellen am Seil.
- Verbinden Sie die Pumpe mit der Stromversorgung.  
*Die Pumpe startet ca. 3 Sek. nach dem Einstecken des Anschlusskabels. Die Pumpe ist betriebsbereit.*

**Nur für Art. 1768:**

**Automatikbetrieb mit Schwimmerschalter [Abb. O2]:**

**Damit die Pumpe beim Ausbleiben der Förderflüssigkeit automatisch abschaltet, muss sich der Schwimmerschalter ⑥ frei auf der Wasseroberfläche bewegen können.**

Der Druck bleibt wegen des integrierten Rückschlagventils solange im Schlauch erhalten, bis über den Schlauch Wasser entnommen wird.

**Einstellen der Ein- und Ausschalthöhe [Abb. O3]:**

Die maximale Einschalthöhe und minimale Ausschalthöhe (siehe 7. TECHNISCHE DATEN) können angepasst werden, indem das Kabel des Schwimmerschalters in die Schwimmerschalter-Arretierung ④ eingedrückt wird.

- Je kürzer das Kabel zwischen dem Schwimmerschalter ⑥ und der Schwimmerschalter-Arretierung ④ ist, desto niedriger wird die Einschalthöhe und desto höher wird die Ausschalthöhe.

→ Drücken Sie das Kabel des Schwimmerschalters ⑥ in die Öffnung der Schwimmerschalter-Arretierung ④.



**ACHTUNG!**

**Damit das Ein- und Ausschalten des Schwimmerschalters gewährleistet ist, muss die Kabellänge zwischen Schwimmerschalter und Schwimmerschalter-Arretierung min. 10 cm betragen.**

**Manueller Betrieb [Abb. O4]:**

**Die Pumpe bleibt ständig in Betrieb, da der Schwimmerschalter überbrückt wird. Die Trockenlaufsicherung der Pumpe wird dadurch deaktiviert.**

- Drücken Sie den Schwimmerschalter ⑥ mit dem Kabel nach unten auf die Schwimmerschalter-Arretierung ④.

2. Tauchen Sie die Pumpe mit einem an der Pumpe befestigten Seil in einen Brunnen oder Schacht ein.
3. Verbinden Sie die Pumpe mit der Stromversorgung.  
*Achtung! Die Pumpe läuft sofort an.*

### Nur für Art. 1771/1773:

#### Automatikbetrieb:

Die Pumpe schaltet automatisch ab, sobald kein Wasser mehr entnommen wird.

Der Druck bleibt wegen des integrierten Rückschlagventils solange im Schlauch erhalten, bis über den Schlauch Wasser entnommen wird.

Wenn über den Schlauch Wasser entnommen wird (der Druck im Schlauch fällt unter ca. Art. 1771: 2,2 bar/Art. 1773: 2,9 bar) schaltet die Pumpe automatisch ein.

#### Kleinmengenprogramm und Tropfwasserwarnung:

##### Tropfwasserwarnung:

Die Durchfluss-Kontrolle schaltet die Pumpe ab, sobald kein Wasser mehr entnommen wird. Bei einer Undichtheit auf der Druckseite (z. B. undichter Druckschlauch oder Wasserhahn) schaltet die Pumpe in kurzen Zeitabständen ein und aus. Wenn die Pumpe häufiger als 7 x in 2 min. (bei einer Leckage < 6 l/h) ein- und ausschaltet, schaltet die Pumpe ganz aus. Wenn die Undichtheit auf der Druckseite beseitigt ist muss die Pumpe aus- und wieder eingesteckt werden, damit sie wieder betriebsbereit ist.

##### Kleinmengenprogramm:

Damit die Pumpe bei einer gewollten Anwendung mit kleinen Wassermengen (z. B. Tropfbewässerung) nicht vorzeitig abschaltet, wird die Tropfwasserwarnung erst nach 60 Minuten aktiviert (Kleinmengenprogramm).

**Das zyklische Ein- und Ausschalten der Pumpe während des Kleinmengenprogramms hat keinen Einfluss auf die Lebensdauer der Pumpe.**

##### Betrieb von Waschmaschinen:

Nach Beendigung des Kleinstmengen-Wasserzulaufs bei Waschmaschinen setzt sich die 60-Minuten-Betriebsdauer des Kleinmengenprogramms automatisch auf den Normalbetrieb der Pumpe zurück, was einen problemlosen Waschmaschinenbetrieb auch > 60 Minuten ermöglicht.

##### Bei ständiger Tropfbewässerung:

Soll das Kleinmengenprogramm länger als 60 Min. genutzt werden, muss die Bewässerung vor Ablauf der 60 Minuten für mind. 5 Minuten unterbrochen werden. Danach kann das Kleinmengenprogramm für weitere 60 Minuten genutzt werden.

## 4. WARTUNG



### GEFAHR! Körperverletzung!

Verletzungsgefahr falls das Produkt unbeabsichtigt startet.

→ Trennen Sie das Produkt von der Stromversorgung bevor Sie das Produkt warten.

#### Filter reinigen [Abb. M1]:

Um einen dauerhaften, problemlosen Betrieb zu gewährleisten, sollte der Filter ⑦ in regelmäßigen Abständen gereinigt werden.

Nach der Förderung von verschmutztem Wasser muss der Filter ⑦ sofort gereinigt werden.

1. Drehen Sie den Filter ⑦ eine 1/4-Drehung im Uhrzeigersinn und ziehen Sie ihn ab (Bajonett-Verschluss).
2. Reinigen Sie den Filter ⑦ unter fließendem Wasser.
3. Montieren Sie den Filter ⑦ wieder in umgekehrter Reihenfolge.

**Die Pumpe darf nicht ohne den Filter betrieben werden.**

#### Pumpe durchspülen:

Nach dem Pumpen von chlorhaltigem Wasser muss die Pumpe durchgespült werden.

1. Pumpen Sie lauwarmes Wasser (max. 35 °C) evtl. unter Zusatz eines milden Reinigungsmittels (z. B. Spülmittel), bis das gepumpte Wasser klar ist.
2. Entsorgen Sie die Rückstände nach den Richtlinien des Abfallbeseitigungsgesetzes.

## 5. LAGERUNG

#### Außerbetriebnahme:

##### Die Pumpe ist nicht frostsicher!

Das Produkt muss für Kinder unzugänglich aufbewahrt werden.

1. Trennen Sie die Pumpe von der Stromversorgung.
2. Drehen Sie die Pumpe auf den Kopf bis kein Wasser mehr ausläuft.
3. Reinigen Sie die Pumpe (siehe 4. WARTUNG).
4. Bewahren Sie die Pumpe an einem trockenen, geschlossenen und frostsicheren Ort auf.

#### Entsorgung:

(gemäß RL2012/19/EU)

Das Produkt darf nicht über den normalen Haushaltsmüll entsorgt werden. Es muss gemäß den geltenden lokalen Umweltschutzvorschriften entsorgt werden.



#### WICHTIG!

→ Entsorgen Sie das Produkt über oder durch Ihre örtliche Recycling-Sammelstelle.

#### Informationen zur Rücknahme von Elektro-Altgeräten für private Haushalte (gilt nur für Deutschland):

Wie im Folgenden näher beschrieben, sind bestimmte Vertrieber zur unentgeltlichen Rücknahme von Altgeräten verpflichtet. Vertrieber mit einer Verkaufsfläche für Elektro- und Elektronikgeräte von mindestens 400 m<sup>2</sup> sowie Vertrieber von Lebensmitteln mit einer Gesamtverkaufsfläche von mindestens 800 m<sup>2</sup>, die mehrmals im Kalenderjahr oder dauerhaft Elektro- und Elektronikgeräte anbieten und auf dem Markt bereitstellen, sind verpflichtet,

1. bei der Abgabe eines neuen Elektro- oder Elektronikgerätes an einen Endnutzer ein Altgerät des Endnutzers der gleichen Geräteart, das im Wesentlichen die gleichen Funktionen wie das neue Gerät erfüllt, am Ort der Abgabe oder in unmittelbarer Nähe hierzu unentgeltlich zurückzunehmen; Ort der Abgabe ist auch der private Haushalt, sofern dort durch Auslieferung die Abgabe erfolgt: in diesem Fall ist die Abholung des Altgerätes für den Endnutzer unentgeltlich; und
2. auf Verlangen des Endnutzers Altgeräte, die in keiner äußeren Abmessung größer als 25 cm sind, im Einzelhandelsgeschäft oder in unmittelbarer Nähe hierzu unentgeltlich zurückzunehmen; die Rücknahme darf nicht an den Kauf eines Elektro- oder Elektronikgerätes geknüpft werden und ist auf drei Altgeräte pro Geräteart beschränkt.

Der Vertrieber hat beim Abschluss des Kaufvertrages für das neue Elektro- oder Elektronikgerät den Endnutzer über die Möglichkeit zur unentgeltlichen Rückgabe bzw. Abholung des Altgerätes zu informieren und den Endnutzer nach seiner Absicht zu befragen, ob bei der Auslieferung des neuen Geräts ein Altgerät zurückgegeben wird.

Dies gilt auch bei Vertrieb unter Verwendung von Fernkommunikationsmitteln, wenn die Lager- und Versandflächen für Elektro- und Elektronikgeräte mindestens 400 m<sup>2</sup> betragen oder die gesamten Lager- und Versandflächen mindestens 800 m<sup>2</sup> betragen wobei die unentgeltliche Abholung auf Elektro- und Elektronikgeräte der Kategorien

- 1 (Wärmeüberträger),
- 2 (Bildschirmgeräte) und
- 4 (Großgeräte mit mindestens einer äußeren Abmessung über 50 cm)

beschränkt ist. Für alle übrigen Elektro- und Elektronikgeräte muss der Vertrieber geeignete Rückgabemöglichkeiten in zumutbarer Entfernung zum jeweiligen Endnutzer gewährleisten; das gilt auch für Altgeräte, die in keiner äußeren Abmessung größer als 25 cm sind, die der Endnutzer zurückgeben will, ohne ein neues Gerät zu kaufen.

## 6. FEHLERBEHEBUNG



### GEFAHR! Körperverletzung!

Verletzungsgefahr falls das Produkt unbeabsichtigt startet.

→ Trennen Sie das Produkt von der Stromversorgung bevor Sie Fehler des Produkts beheben.

Problem	Mögliche Ursache	Abhilfe
Pumpe läuft, aber fördert nicht	Luft kann nicht entweichen, da Druckleitung geschlossen. (Evt. geknickter Druckschlauch).	→ Öffnen Sie die Druckleitung (z. B. Absperrventil, Ausbringergeräte).
	Luftpolster im Saugfuß.	→ Warten Sie ca. 60 Sekunden, bis sich die Pumpe selbst entlüftet hat (ggf. aus-/einschalten).
	Filter ist verstopft	→ Reinigen Sie den Filter (siehe 4. WARTUNG).
	Wasserspiegel bei Inbetriebnahme unter Mindestwasserstand.	→ Tauchen Sie die Pumpe tiefer ein.

Problem	Mögliche Ursache	Abhilfe
<b>Pumpe läuft, aber fördert nicht</b>	Bei Verwendung der Schwimmenden Absaugung bildet sich ein Luftpolster im Saugschlauch.	→ Entfernen Sie das Rückschlagventil vor dem Filterkorb der Absaugung.
<b>Pumpe läuft nicht an oder bleibt während des Betriebes plötzlich stehen</b>	Thermoschutzschalter hat die Pumpe wegen Überhitzung abgeschaltet.	→ Reinigen Sie den Filter (siehe 4. WARTUNG). Beachten Sie die maximale Medientemperatur (35 °C).
	Rückschlagventil klemmt.	→ Wenden Sie sich an den GARDENA Service.
	Pumpe ohne Strom.	→ Prüfen Sie die Sicherungen und elektrischen Steckverbindungen.
	FI-Schalter hat ausgelöst (Fehlerstrom).	→ Trennen Sie die Pumpe von der Stromversorgung und wenden Sie sich an den GARDENA Service.
<b>Nur bei Art. 1771/1773:</b>	Tropfwasserwarnung wurde aktiviert. Die maximale Dauer der Tropfwasserwarnung (Kleinmengenprogramm 60 Min.) wurde überschritten.	→ Verkürzen Sie bei Verwendung des Kleinmengenprogramms die Bewässerungsdauer oder unterbrechen Sie den Betrieb für 5 Minuten. Erhöhen Sie den Wasserverbrauch. Ziehen Sie den Netzstecker.
	Undichtigkeit auf der Druckseite.	→ Beseitigen Sie etwaige Undichtigkeiten auf der Druckseite.
	<b>Pumpe läuft, aber die Förderleistung geht zurück</b>	Filter ist verstopft.

 **HINWEIS:** Bitte wenden Sie sich bei anderen Störungen an Ihr GARDENA Service-Center. Reparaturen dürfen nur von den GARDENA Service-Centern sowie von Fachhändlern durchgeführt werden, die von GARDENA autorisiert sind.

## 7. TECHNISCHE DATEN

Tauchdruckpumpe	Einheit	Wert (Art. 1768)	Wert (Art. 1771)	Wert (Art. 1773)
<b>Nennleistung</b>	W	900	900	1100
<b>Netzspannung</b>	V (AC)	230	230	230
<b>Netzfrequenz</b>	Hz	50	50	50
<b>Max. Fördermenge</b>	l/h	5900	5900	6100
<b>Max. Druck / max. Förderhöhe</b>	bar / m	3,5 / 35	3,5 / 35	4,7 / 47
<b>Max. Eintauchtiefe</b>	m	12	12	17
<b>Restwasserhöhe</b>	mm	15	15	15
<b>Einschaltdruck</b>	bar	–	2,2	2,9
<b>Min. Eintauchtiefe bei Inbetriebnahme (ca.)</b>	mm	100	100	100
<b>Anschlusskabel</b>	m	15 (H07RN-F)	15 (H07RN-F)	20 (H07RN-F)
<b>Gewicht ohne Kabel (ca.)</b>	kg	7,5	7,5	8,1
<b>Befestigungsseil Länge</b>	m	15	15	20
<b>Max. Medientemperatur</b>	°C	35	35	35

## 8. LIEFERBARES ZUBEHÖR

<b>GARDENA Schwimmende Absaugung</b>	Zum schmutzfreien Ansaugen unterhalb der Wasseroberfläche.	<b>Art. 1417</b>
<b>GARDENA 2-/4-Wege-Ventil</b>	Für parallelen Anschluss mehrerer Schläuche oder Anschluss-Geräte.	<b>Art. 1210/1194</b>
<b>GARDENA Schlauchschelle</b>	Für 25 mm (1")-Schläuche über den Anschluss-Nippel.	<b>Art. 7192</b>
<b>GARDENA Schlauchschelle</b>	Für 19 mm (3/4")-Schläuche über den Anschluss-Nippel.	<b>Art. 7191</b>
<b>GARDENA Pumpen-Anschluss-Satz</b>	Für 13 mm (1/2")-Schläuche über das GARDENA Stecksystem.	<b>Art. 1750</b>
<b>GARDENA Hahnverbinder</b>	Für 16 mm (5/8")-Schläuche über das GARDENA Stecksystem.	<b>Art. 18202</b>
<b>GARDENA Schlauchverbinder</b>		<b>Art. 18216</b>
<b>GARDENA Pumpen-Anschluss-Satz</b>	Für 19 mm (3/4")-Schläuche über das GARDENA Stecksystem.	<b>Art. 1752</b>

## 9. GARANTIE/SERVICE

### 9.1 Produktregistrierung:

Registrieren Sie Ihr Produkt unter [gardena.com/registration](https://gardena.com/registration).

### 9.2 Service:

#### 9.2.1 Service-Leistungen:

Wir bieten Ihnen umfangreiche Serviceleistungen:

- Qualifizierte, schnelle und kostengünstige Reparatur durch unseren **Zentralen Reparaturservice** – Bearbeitungsdauer in unserem Hause max. 5 Arbeitstage
- Einfache und kostengünstige Rücksendung an GARDENA
  - Rücksendeportale unter **[www.gardena.de/service/reparatur-service](https://www.gardena.de/service/reparatur-service)**
  - nur innerhalb Deutschlands
- Kompetente Beratung bei Störung/Reklamation durch unseren **Technischen Service**
- Schnelle und kostengünstige Ersatzteilversorgung durch unseren **Zentralen Ersatzteil-Service**
  - Bearbeitungsdauer in unserem Haus max. 2 Arbeitstage

#### 9.2.2 Service-Anschrift:

Die aktuellen Kontaktinformationen zu unserem Service finden Sie online:

- Deutschland: <https://www.gardena.com/de/service/beratung/kontakt/>
- Österreich: <https://www.gardena.com/at/service/beratung/kontakt/>
- Schweiz: <https://www.gardena.com/ch-de/service/beratung/kontakt/>

### Deutschland

**Kontaktformular** <https://www.gardena.com/de/service/beratung/kontakt/>  
**Anschrift** GARDENA Manufacturing GmbH Service  
 Hans-Lorenser-Str. 40  
 D-89079 Ulm

### Technische Störungen / Reklamationen

**Telefon** (07 31) 4 90 290  
**Fax** (07 31) 4 90 389

### Reparaturen / Antworten auf Kostenvorschläge

**Telefon** (07 31) 4 90 300  
**Fax** (07 31) 4 90 249

### Ersatzteilbestellung/Allgemeine Produktberatung

**Telefon** (07 31) 4 90 123  
**Fax** (07 31) 4 90 249

### Österreich

**Telefon** (+43) (0) 732 77 01 01-485  
**Kontaktformular** <https://www.gardena.com/at/service/beratung/kontakt/>  
**Anschrift** Husqvarna Austria GmbH  
 Industriezeile 36  
 4010 Linz

### Schweiz

**Telefon** (+41) (0) 62 887 37 90  
**E-Mail** [info@gardena.ch](mailto:info@gardena.ch)  
**Kontakt** <https://www.gardena.com/ch-de/service/beratung/kontakt/>  
**Anschrift** Husqvarna Schweiz AG  
 Consumer Products  
 Industriestrasse 10  
 5506 Mägenwil

## en

1. SAFETY . . . . .	8
2. ASSEMBLY . . . . .	8
3. OPERATION . . . . .	9
4. MAINTENANCE . . . . .	10
5. STORAGE . . . . .	10
6. TROUBLESHOOTING . . . . .	10
7. TECHNICAL DATA . . . . .	10
8. ACCESSORIES . . . . .	10
9. WARRANTY/SERVICE . . . . .	10

### Translation of the original instructions.



This product may be used under supervision, or if instruction regarding the safe use of the product has been provided and the resulting dangers have been understood, by children aged 8 and above, as well as by persons with physical, sensory or mental disabilities or a lack of experience and knowledge. Children must not be allowed to play with the product. Cleaning and user maintenance must not be performed by children without supervision. The use of this product by young people under the age of 16 is not recommended. Never operate the product when you are tired, ill or under the influence of alcohol, drugs or medicine.

#### Intended use:

The **GARDENA Submersible Pressure Pump** is intended for the extraction of water from wells, shafts and other water reservoirs, for the operation of irrigation equipment and systems, also for pumping rainwater, tap water and water containing chlorine. Art. 1771/1773 are also intended for domestic water supply in private domestic gardens and allotments.

#### Liquids to be pumped:

The GARDENA Submersible Pressure Pump must only be used to pump water. The pump is fully submersible (water-tight encapsulation) and is submerged in water (for max. submersion depth, see 7. TECHNICAL DATA). The pump is equipped with an integrated check valve, which prevents automatic drainage of the pressure hose when the pump is shut down.

The product is not intended for long term use (continuous circulation operation).



#### **DANGER! Risk of injury!**

**The pump should not be used for the delivery of salt water, muddy water, corrosive, easily inflammable or explosive liquids (e.g. petrol, paraffin, thinners), oil, heating oil or foodstuffs.**

## 1. SAFETY

#### IMPORTANT!

Read the operator's manual carefully before use and keep for future reference.

#### Symbols on the product:



Read operator's manual.

#### General safety warnings

##### Electrical safety



#### **DANGER! Electric shock!**

Risk of injury due to electric current.

→ The product must be supplied through a residual current device (RCD) having a rated residual operating current not exceeding 30 mA.



#### **DANGER! Risk of physical injury!**

Risk of injury due to electric current.

→ Disconnect the product from the mains before you maintain or replace parts. Thereby the disconnected socket must be in the visual range.

#### Safe operating practices

The water temperature should not exceed 35 °C.

The pump must not be used when people are in the water.

Pollution of the liquid could occur due to leakage of lubricants.

#### Circuit breakers

##### Dry-running protection:

If the water level is too low, the pump switches off automatically.

→ Submerge the pump deeper into the water.

##### Thermal protection switch:

In the event of an overload, the pump is switched off by the built-in thermal motor protection. After sufficient cooling of the motor, the pump is operational again.

##### Leakage protection (only for Art. 1771/1773):

The event of leakage on the pressure side (e.g. leaking pressure hose or tap) switches the pump on and off at short intervals. If the pump is switched on and off more frequently than 7 x in 2 min. (with a leakage < 6 l/hr), the pump switches off completely. When the leakage on the pressure side is eliminated, the pump must be unplugged and plugged in again in order to be operational again.

#### Automatic venting

This pump is equipped with a vent valve which eliminates any air pockets in the pump. Depending on the function, a small amount of water can escape below the handle.

#### Additional safety warnings

##### Electrical safety



#### **DANGER! Cardiac arrest!**

**This product makes an electromagnetic field while it operates. This field may under some conditions interfere with active or passive medical implants. To decrease the risk of conditions that can possibly injure or kill, we recommend persons with medical implants to speak with their physician and the medical implant manufacturer before you operate the product.**

##### Cables

If extension cables are used, these must comply with the minimum cross-sections in the table below:

Voltage	Cable length	Cross section
230 – 240 V/50 Hz	Up to 20 m	1.5 mm <sup>2</sup>
230 – 240 V/50 Hz	20 – 50 m	2.5 mm <sup>2</sup>



#### **DANGER! Electric shock!**

**With a cut off mains plug, moisture can get into electrical parts via the mains cable and cause a short circuit.**

→ **Never cut the mains plug off (e.g. to feed through wall).**

→ Don't use the power cable for plugging off.

→ If the supply cord is damaged, it must be replaced by the manufacturer, its service agent or similarly qualified persons in order to avoid a hazard.

Mains plug and extension connections must be protected from water splashes.

Ensure that the electrical connections for plugs and sockets are made in areas safe from flooding.

Protect the mains plug and the mains power cable from heat, oil and sharp edges.

Observe the mains voltage. The information on the nameplate must be in agreement with the data for the mains power grid.

The pump's mains plug must be disconnected before anybody enters the swimming pool.

The mains power cable must not be used for fastening or transporting the pump.

For submerging or lifting/securing the pump, please use the fastening rope.

Please regularly check the connecting line.

Before using, always subject the pump (especially the power cables and the power connections) to a visual inspection.

A pump which is damaged should not be used. In the event of damage, have the pump checked by GARDENA Service.

Do not disassemble the pump any further than the delivery condition.

Before use after maintenance, make sure that all parts are screwed together.

When using our pumps with a generator, the warnings of the generator manufacturer must be observed.

##### Personal safety



#### **DANGER! Risk of suffocation!**

**Small parts can be easily swallowed. There is also a risk that the poly-bag can suffocate toddlers. Keep toddlers away when you assemble the product.**

Observe the minimum water level in accordance with the characteristics given for the pump.

**Only for Art. 1768:** Allow the pump to run no longer than 10 minutes against a closed pressure side.

Sand and other abrasive substances cause increased wear and reduce the pump's output.

The pump must not be used to increase the pressure through the thread on the inlet side.

Only the GARDENA floating suction system may be mounted on the thread on the inlet side.

The float switch may only be operated outside the water.

The hose must not be disconnected during operation.

Allow the pump to cool down before troubleshooting.

## 2. ASSEMBLY



#### **DANGER! Risk of injury!**

**Injury when the product starts accidentally.**

→ **Disconnect the product from the mains before you assemble the product.**



The hose can be connected via the pump connection ① and the connection nipple ② [19 mm (3/4")/25 mm (1")] or via the GARDENA Connection System [13 mm (1/2")/16 mm (5/8")/19 mm (3/4")]. When using a 25 mm (1") hose, the pump has the maximum delivery capacity.

With a parallel connection of more than one hose or connected devices, the **GARDENA 2-/4-Way Valve (Art. 1210/1194)** can be used.

#### Connect hose via connection nipple [Fig. A1]:

25 mm (1")- and 19 mm (3/4") hoses can be connected via the connection nipple ②.

Hose diameter	25 mm (1")	19 mm (3/4")
<b>GARDENA Hose Clamp</b>	<b>Art. 7192</b>	<b>Art. 7191</b>
<b>Hose connection [Fig. A1]</b>	Detach nipple at ③ [Fig. A2].	Do not detach nipple [Fig. A3].

25 mm (1")- and 19 mm (3/4") hoses connected with a connection nipple ② must be fastened, for example with a **GARDENA Hose Clamp Art. 7192/7191**.

- Only for Art. 1768 [Fig. A4]:** Put the float switch locking ④ on the pump connector ①.
- Screw connection nipple ② onto the pump connection ①. (With 25 mm (1") hoses, first disconnect the connection nipple ② at ③.)
- Push the hose onto the connection nipple ② and fix e.g. with a **GARDENA Hose Clamp Art. 7192/7191**.

#### Connect hose via the GARDENA Connection System [Fig. A5]:

19 mm (3/4")-/16 mm (5/8") and 13 mm (1/2") hoses can be connected via the GARDENA Connection System.

Hose diameter	Pump connection	
<b>13 mm (1/2")</b>	<b>GARDENA Pump Connection Set</b>	<b>Art. 1750</b>
<b>16 mm (5/8")</b>	<b>GARDENA Tap Connector</b>	<b>Art. 18202</b>
	<b>GARDENA Hose Connector</b>	<b>Art. 18216</b>
<b>19 mm (3/4")</b>	<b>GARDENA Pump Connection Set</b>	<b>Art. 1752</b>

- Only for Art. 1768 [Fig. A4]:** Put the float switch locking ④ on the pump connector ①.
- Connect the hose via the relevant GARDENA Connection System.

#### To connect the floating suction unit [Fig. A6/A7]:

→ Connect the vacuum-proof suction hose ⑥ with G1" connector (e.g. Art. 1411) and fasten it to the other end.

The suction hose ⑥ must be cut to length so that it does not form loops during operation and no air is sucked in.

For trouble-free operation (system ventilation), the non-return valve ⑦ must be removed from the floating suction unit.

→ Unscrew the filter basket ⑧ with pliers.

The non-return valve ⑦ is not necessary in this application as the pumps have a non-return valve.

The suction hose should have a length of 50 cm.

The pump must be located in the cistern when the suction is floating.

A suction in vertical position when the pump is hanging is not possible.

In the horizontal position the float switch is not functional and the dry run safety device is inactive.

→ Switch the pump on and off manually and monitor it.

If no flow can be detected, the pump must be switched off again.

## 3. OPERATION



#### **DANGER! Risk of injury!**

**Injury when the product starts accidentally.**

→ **Disconnect the product from the mains before you connect, adjust or transport the product.**

#### To pump water [Fig. O1]:

The pump must always be submerged in the well or water reservoir with the rope provided. For the pump to be primed, the pump must be submerged at least 100 mm. So that the filter does not become dirty, the pump should be fixed at least 30 cm above the ground.

- Attach the rope ③ securely to the lug ④.
- Submerge the pump in the well or water reservoir via the rope ③.
- Secure the rope ③.

4. With deep wells or shafts (from approx. 5 m), route the connection cable ⑤ along the rope ③ with clips.

5. Connect the pump to the mains.

*The pump starts approx. 3 sec. after connecting the connection cable. The pump is ready for operation.*

#### Only for Art. 1768:

##### Automatic mode with float switch [Fig. O2]:

**So that the pump automatically switches off when there is no liquid to pump, the Float Switch ⑥ must be able to freely move on the surface of the water.**

Due to the integrated non-return valve, the pressure is maintained in the hose until water is drawn via the hose.

##### To adjust the Cut-in and Cut-out Height [Fig. O3]:

The maximum cut-in height and minimum cut-out height (see 7. TECHNICAL DATA) can be adjusted by pushing the float switch wire into the float switch lock ④.

- The shorter the length of cable between the float switch ⑥ and the float switch lock ④, the lower the cut-in height and the higher the cut-out height.

→ Push the cable of the float switch ⑥ into the opening in the float switch lock ④.



#### **CAUTION!**

**In order to ensure that the float switch is able to switch on and off, the cable length between the float switch and the float switch lock must be at least 10 cm.**

##### Manual operation [Fig. O4]:

**The pump remains permanently in operation because the float switch is bypassed. This deactivates the dry-running protection of the pump.**

- Push the float switch ⑥ onto the float switch locking ④ with the cable downwards.
- Immerse the pump in a well or shaft using a rope attached to the pump.
- Connect the pump to the mains.  
*Attention! The pump begins operating immediately.*

#### Only for Art. 1771/1773:

##### Automatic mode:

The pump automatically switches off as soon as no more water is retrieved.

Due to the integrated non-return valve, the pressure is maintained in the hose until water is drawn via the hose.

When water is drawn via the hose (the pressure in the hose falls below approx. Art. 1771: 2,2 bar/Art. 1773: 2,9 bar), the pump switches on automatically.

##### Low quantity program and leakage warning:

###### Leakage warning:

The flow control switches off automatically as soon as no more water is drawn. In the event of leakage on the pressure side (e.g. leaking pressure hose or tap) switches the pump on and off at short intervals. If the pump is switched on and off more frequently than 7 x in 2 min. (with a leakage < 6 l/h), the pump switches off completely. When the leakage on the pressure side is eliminated, the pump must be unplugged and plugged in again in order to be operational again.

###### Low quantity program:

To prevent the pump from switching off earlier when used with low quantity of water (e.g. drip irrigation), the leakage warning is only activated after 60 minutes.

**Switching the pump on and off cyclically during the low quantity program has no effect on the service life of the pump.**

###### Use of washing machines:

Upon completion of the low quantity water supply cycle in washing machines, the 60-minute operating interval of the low quantity programme is automatically reset to normal operation of the pump and allows a trouble-free use of the washing machine for > 60 minutes.

###### For continuous drip irrigation:

If the low quantity program is to be used for more than 60 minutes, the irrigation must be disrupted for at least 5 minutes before the end of the 60 minute period. The low quantity program can then be used for a further 60 minutes.

## 4. MAINTENANCE



**DANGER! Risk of injury!**

**Injury when the product starts accidentally.**

→ **Disconnect the product from the mains before you maintain the product.**

### To clean the filter [Fig. M1]:

In order to ensure continuous trouble-free operation, the filter ⑦ should be cleaned at regular intervals.

After pumping dirty water, the filter ⑦ must be cleaned immediately.

1. Turn the filter ⑦ 1/4 turn clockwise and remove it (bayonet lock).
2. Clean the filter ⑦ under running water.
3. Re-install the filter ⑦ in the opposite sequence.

**The pump must not be operated without the filter.**

### To flush the pump:

After pumping chlorinated water, the pump must be flushed.

1. Pump lukewarm water (max. 35 °C), possibly adding a mild cleaning agent (e. g. detergent) until the pumped water runs clear.
2. Remove residuals according to the waste disposal laws applicable in your area.

## 5. STORAGE

### To put into storage:

**The pump is not frost-proof!**

The product must be stored away from children.

1. Disconnect the pump from the mains.
2. Turn the pump upside down until no more water runs out.
3. Clean the pump (see 4. MAINTENANCE).
4. Store the pump in a dry, enclosed and frost-free place.

### Disposal:

(in accordance with RL2012/19/EC)

The product must not be disposed of to normal household waste. It must be disposed of in line with local environmental regulations.



**IMPORTANT!**

→ Dispose of the product through or via your municipal recycling collection centre.

## 6. TROUBLESHOOTING



**DANGER! Risk of injury!**

**Injury when the product starts accidentally.**

→ **Disconnect the product from the mains before you troubleshoot the product.**

Problem	Possible Cause	Remedy
<b>Pump is running, but doesn't deliver</b>	Air cannot escape, because the pressure line is closed. (Possible kink in the pressure hose.)	→ Open the pressure line (e. g. shut-off valve, delivery units).
	Air in suction foot.	→ Wait for about 60 seconds until the pump has vented; if necessary, turn off and then on again.
	Filter is clogged.	→ Clean the filter (see 4. MAINTENANCE).
	Water level below minimum water level when put into operation.	→ Submerge the pump deeper.
	When using the floating suction, an air cushion forms in the suction hose.	→ Remove the non-return valve in front of the filter basket of the extraction unit.
<b>Pump does not start, or stops suddenly during operation</b>	Thermal switch has turned the pump off because of overheating.	→ Clean the filter (see 4. MAINTENANCE). Observe the max. media Temperature (35 °C).
	Check valve is stuck.	→ Contact the GARDENA Service.

Problem	Possible Cause	Remedy
<b>Pump does not start, or stops suddenly during operation</b>	Pumping without electricity.	→ Check fuses and electrical plug connections.
	RCD has triggered (residual current).	→ Disconnect the pump and contact the GARDENA Service.
	Leakage warning is activated. The maximum duration of the leakage warning (low quantity program 60 min. or 2 min.) has been exceeded.	→ When using the low quantity programme, shorten the watering duration or interrupt for 5 minutes. Increase the water consumption. Disconnect the mains plug.
<b>Only with Art. 1771 / 1773:</b>	Leak on pressure side.	→ Eliminate any leak on the pressure side.
<b>Pump is running, but the delivery drops</b>	Filter is clogged.	→ Clean the filter (see 4. MAINTENANCE).



**NOTE: For any other malfunctions please contact the GARDENA service department. Repairs must only be done by GARDENA service departments or specialist dealers approved by GARDENA.**

## 7. TECHNICAL DATA

Submersible Pressure Pump	Unit	Value (Art. 1768)	Value (Art. 1771)	Value (Art. 1773)
<b>Rated Power</b>	W	900	900	1100
<b>Mains voltage</b>	V (AC)	230	230	230
<b>Mains frequency</b>	Hz	50	50	50
<b>Max. delivery capacity</b>	l/h	5900	5900	6100
<b>Max. pressure/ max. delivery head</b>	bar / m	3,5 / 35	3,5 / 35	4,7 / 47
<b>Max. submersion depth</b>	m	12	12	17
<b>Residual water level</b>	mm	15	15	15
<b>Switch-on pressure</b>	bar	–	2,2	2,9
<b>Min. submersion depth for operation (approx.)</b>	mm	100	100	100
<b>Power cable</b>	m	15 (H07RN-F)	15 (H07RN-F)	20 (H07RN-F)
<b>Weight without cable (approx.)</b>	kg	7,5	7,5	8,1
<b>Fastening rope length</b>	m	15	15	20
<b>Max. media temperature</b>	°C	35	35	35

## 8. ACCESSORIES

<b>GARDENA Floating suction system</b>	For dirt-free suction below the water surface.	<b>Art. 1417</b>
<b>GARDENA 2- / 4-Way Valve</b>	For parallel connection for more than one hose or connected devices.	<b>Art. 1210/1194</b>
<b>GARDENA Hose Clamp</b>	For 25 mm (1") hoses via the connection nipple.	<b>Art. 7192</b>
<b>GARDENA Hose Clamp</b>	For 19 mm (3/4") hoses via the connection nipple.	<b>Art. 7191</b>
<b>GARDENA Pump Connection Set</b>	For 13 mm (1/2") hoses via the GARDENA Connection System.	<b>Art. 1750</b>
<b>GARDENA Tap Connector</b>	For 16 mm (5/8") hoses via the GARDENA Connection System.	<b>Art. 18202</b>
<b>GARDENA Hose Connector</b>		<b>Art. 18216</b>
<b>GARDENA Pump Connection Set</b>	For 19 mm (3/4") hoses via the GARDENA Connection System.	<b>Art. 1752</b>

## 9. WARRANTY/SERVICE

### 9.1 Product registration:

Please register your product at [gardena.com/registration](https://www.gardena.com/registration).

### 9.2 Service:

Please find the current contact information of our service on the back page and online:

- United Kingdom: <https://www.gardena.com/uk/support/advice/contact/>
- Australia: <https://www.gardena.com/au/support/advice/contact/>
- New Zealand: <https://www.gardena.com/nz/support/advice/contact/>
- South Africa: <https://www.gardena.com/za/support/contact/>

1. SECURITE .....	11
2. MONTAGE .....	12
3. UTILISATION .....	12
4. MAINTENANCE .....	13
5. ENTREPOSAGE .....	13
6. DÉPANNAGE .....	13
7. CARACTÉRISTIQUES TECHNIQUES .....	14
8. ACCESSOIRES .....	14
9. GARANTIE/SERVICE APRÈS-VENTE .....	14

### Traduction des instructions originales.



Ce produit peut être utilisé par des enfants de plus de 8 ans ainsi que par des personnes ayant des capacités physiques, sensorielles ou mentales amoindries, ou un déficit d'expériences ou de connaissances, si ceux-ci sont sous surveillance ou s'ils ont été instruits sur une utilisation sûre de l'appareil ou sur les dangers inhérents. Il est interdit aux enfants de jouer avec ce produit. Le nettoyage et l'entretien par l'utilisateur ne doivent pas être effectués par des enfants sans surveillance. L'âge recommandé pour l'utilisation du produit par des jeunes gens est de 16 ans au moins. Ne jamais utiliser le produit si vous êtes fatigué ou malade, ou si vous êtes sous l'influence d'alcool, de drogues ou de médicaments.

#### Utilisation conforme :

La **Pompe immergée pour arrosage de GARDENA** est destinée au drainage de l'eau dans des puits et autres réservoirs d'eau, au fonctionnement d'appareils et systèmes d'arrosage, au refoulement d'eau de pluie, eau potable et eau chlorée. Réf. 1771/1773 conviennent également à l'alimentation en eau domestique dans les jardins potagers ou les jardins familiaux privés.

#### Matières aspirées :

La pompe immergée pour arrosage GARDENA ne doit entrer en contact qu'avec de l'eau. La pompe est complètement submersible (étanche) et est immergée dans l'eau (concernant la profondeur d'immersion max., se référer au point 7. CARACTÉRISTIQUES TECHNIQUES). La pompe est équipée d'un clapet anti-retour, qui empêche une vidange automatique du tuyau de refoulement après la mise hors service de la pompe. Le produit ne convient pas à une utilisation prolongée (fonctionnement permanent en recirculation).



**DANGER ! Risque de blessure !**  
Ne doivent pas être aspirés : l'eau salée, l'eau chargée, les produits corrosifs, les matières facilement inflammables ou explosives (essence, fuel, diluant, par exemple), les matières grasses ou alimentaires.

## 1. SECURITE

### IMPORTANT !

Lisez la notice d'utilisation attentivement et conservez-la pour vous y référer ultérieurement.

#### Symboles sur le produit :



Lisez le mode d'emploi.

#### Consignes de sécurité générales

##### Sécurité électrique



**DANGER ! Électrocution !**  
Risque de blessure dû au courant électrique.

→ Le produit doit être alimenté en courant par un disjoncteur FI (RCD) avec un courant de déclenchement nominal de 30 mA maximum.



**DANGER ! Risque de blessure !**

Risque de blessure dû au courant électrique.

→ Débranchez le produit du secteur avant d'assurer la maintenance ou de remplacer des pièces. La prise de courant doit pour cela se trouver dans votre champ de vision.

#### Sécurité de fonctionnement

La température de l'eau ne doit pas excéder 35 °C.

La pompe ne peut pas être utilisée lorsque des personnes se trouvent dans l'eau. Une fuite de lubrifiant pourrait entraîner une pollution du liquide.

#### Disjoncteur

##### Sécurité manque d'eau :

Si le niveau d'eau est trop bas, la pompe s'éteint automatiquement.

→ Immergez la pompe plus profondément dans l'eau.

##### Disjoncteur thermique de sécurité :

En cas de surcharge, la pompe est éteinte par la protection de moteur thermique intégrée. La pompe est à nouveau prête à fonctionner après avoir suffisamment refroidi.

##### Sécurité de fuite (Uniquement pour réf. 1771/1773) :

En cas de défaut d'étanchéité du côté refoulement (par ex. tuyau de refoulement non étanche ou fuite de robinet), la pompe se met en marche, puis hors fonction, à des intervalles très courts. Lorsque la pompe se met en marche et se désactive plus de 7 x en 2 min. (pour une faible fuite < 6 l/h), la pompe se met entièrement hors fonction. Si le problème d'étanchéité du côté refoulement est résolu, la pompe doit à nouveau être débranchée et rebranchée, afin de pouvoir à nouveau fonctionner.

##### Purge d'air automatique

cette pompe est équipée d'une vanne de purge destinée à éliminer un éventuel coussin d'air dans la pompe. Selon le fonctionnement, une faible quantité d'eau peut fuir sous la poignée.

#### Consignes de sécurité supplémentaires

##### Sécurité électrique



**DANGER ! Arrêt cardiaque !**

**Ce produit génère un champ électromagnétique en cours de fonctionnement. Dans certaines conditions, ce champ peut avoir des effets sur le fonctionnement d'implants médicaux actifs ou passifs. Pour exclure le danger de situations pouvant entraîner des blessures graves ou mortelles, les personnes disposant d'un implant médical doivent consulter leur médecin et le fabricant de l'implant avant d'utiliser ce produit.**

##### Câbles

Lors de l'utilisation de rallonges, celles-ci doivent être conformes aux sections transversales minimales du tableau suivant :

Tension	Longueur de câble	Section transversale
230 – 240 V/50 Hz	Jusqu'à 20 m	1,5 mm <sup>2</sup>
230 – 240 V/50 Hz	20 – 50 m	2,5 mm <sup>2</sup>



**DANGER ! Électrocution !**

**Au travers d'une fiche secteur découpée, l'humidité peut pénétrer dans la partie électrique par le câble d'alimentation, et provoquer un court-circuit.**

→ Ne **jamais** découper la fiche secteur (par ex. pour une traversée murale).

→ Ne retirez pas la fiche de la prise de courant en tirant sur le câble mais en tirant sur la fiche.

→ Si le câble de raccordement au secteur de cet appareil est endommagé, le faire remplacer par le fabricant ou son service après-vente ou une personne ayant une qualification correspondante afin d'éviter tous dangers.

Assurez-vous que la fiche du câble d'alimentation et les raccordements électriques sont à l'abri de toute humidité et de toute projection d'eau.

Assurez-vous que les raccordements électriques soient à l'abri de tout risque d'inondation.

Maintenez la fiche et le câble d'alimentation à l'abri de la chaleur, des produits huileux et des angles vifs.

Vérifiez la tension du réseau. Les caractéristiques techniques de la pompe indiquées sur l'appareil doivent correspondre aux caractéristiques du réseau.

Ne mettez jamais la pompe en fonctionnement dans un réservoir, bassin ou piscine dans lequel se trouverait en même temps une personne, un enfant ou un animal.

Ne transportez et ne suspendez pas la pompe par son câble d'alimentation.

Pour immerger, suspendre ou sortir la pompe, utilisez le filin de suspension.

Vérifiez régulièrement le câble d'alimentation.

Avant chaque mise en service, contrôlez l'état de la pompe et particulièrement celui du câble d'alimentation et de la fiche.

N'utilisez pas une pompe endommagée. En cas d'usure ou d'endommagement, faites vérifier l'appareil par le service Après-Vente GARDENA.

Ne démontez pas la pompe plus qu'elle ne l'est à la livraison.

Avant utilisation après maintenance, s'assurer que toutes les pièces sont vissées.  
En cas d'utilisation de nos pompes avec un générateur, il convient de respecter les avertissements du fabricant du générateur.

#### Sécurité individuelle



#### **DANGER ! Risque d'asphyxie !**

**Les petites pièces peuvent être avalées. Les petits enfants peuvent s'étouffer avec le sac en plastique. Maintenez les petits enfants à l'écart pendant le montage.**

Respectez la profondeur d'immersion minimum.

**Uniquement pour réf. 1768 :** Ne laissez pas fonctionner la pompe plus de 10 minutes à refoulement fermé.

L'aspiration de sable ou d'autres matières abrasives provoque l'usure rapide et la baisse de performance de la pompe.

La pompe ne doit pas être utilisée pour augmenter la pression par le filetage du côté entrée.

Seule l'aspiration flottante GARDENA doit être montée sur le filetage côté entrée.

Le flotteur doit être utilisé uniquement en dehors de l'eau.

Le tuyau ne doit pas être retiré pendant le fonctionnement.

Laissez la pompe refroidir avant d'éliminer les défauts.

## 2. MONTAGE



#### **DANGER ! Risque de blessure !**

**Risque de blessure si le produit démarre de façon inopinée.**

→ **Débranchez le produit de l'alimentation en courant électrique avant de le monter.**

Le tuyau peut être raccordé au moyen du raccord de pompe ① et du raccord de connexion ② [19 mm (3/4")/25 mm (1")] ou par le système de raccordement GARDENA [13 mm (1/2")/16 mm (5/8")/19 mm (3/4")]. La pompe dispose de la capacité de refoulement maximale si un tuyau de 25 mm (1") est utilisé.

En cas de branchement en parallèle de plusieurs tuyaux ou appareils de branchement, la **vanne GARDENA 2 voies** ou **4 voies (réf. 1210/1194)** peut être utilisée.

#### **Brancher le tuyau par l'intermédiaire de l'embout de raccordement [fig. A1]:**

Il est possible de raccorder des tuyaux de 25 mm (1") et 19 mm (3/4") grâce à l'embout de raccordement ②.

Diamètre du tuyau	25 mm (1")	19 mm (3/4")
<b>Collier de serrage GARDENA</b>	<b>réf. 7192</b>	<b>réf. 7191</b>
<b>Raccord pour tuyau flexible [fig. A1]</b>	Détacher l'embout au niveau ③ [fig. A2].	Ne pas détacher l'embout [fig. A3].

Les tuyaux de diamètre 25 mm (1") et 19 mm (3/4"), qui sont branchés par l'embout de raccordement ②, doivent par ex. être fixés par un **collier de serrage GARDENA réf. 7192/7191**.

- Uniquement pour Art. 1768 [fig. A4] :** enfichez le blocage du flotteur ④ dans le raccord de pompe ①.
- Vissez le raccord de connexion ② au branchement de pompe ①. (Pour les tuyaux de 25 mm (1"), débranchez tout d'abord le raccord de connexion ② en ③).
- Glissez le tuyau sur le raccord de connexion ② et fixez-le p. ex. avec un **Collier de tuyau GARDENA réf. 7192/7191**.

#### **Brancher le tuyau par le biais du système de raccordement GARDENA [fig. A5]:**

Il est possible de raccorder des tuyaux de 19 mm (3/4")-/16 mm (5/8") et 13 mm (1/2")- en vous servant du système de raccordement GARDENA.

Diamètre du tuyau	Raccordement de la pompe	
<b>13 mm (1/2")</b>	<b>Nécessaire de raccordement pour pompe GARDENA</b>	<b>réf. 1750</b>
<b>16 mm (5/8")</b>	<b>Nez de robinet GARDENA</b>	<b>réf. 18202</b>
	<b>Morceau de tuyau GARDENA</b>	<b>réf. 18216</b>
<b>19 mm (3/4")</b>	<b>Nécessaire de raccordement pour pompe GARDENA</b>	<b>réf. 1752</b>

- Uniquement pour réf. 1768 [fig. A4] :** enfichez le blocage du flotteur ④ dans le raccord de pompe ①.

2. Branchez le tuyau en utilisant le système de raccordement GARDENA correspondant.

#### **Raccorder l'aspiration flottante [fig. A6/A7] :**

→ Raccordez le tuyau d'aspiration ⑧ résistant au vide avec un connecteur G1" (p. ex. réf. 1411) et fixez-le à l'autre extrémité.

Le tuyau d'aspiration ⑧ doit être mis à longueur de sorte qu'il ne forme pas de boucle et n'aspire pas d'air quand il fonctionne.

Pour un fonctionnement sans problèmes (purge d'air du système), le clapet anti-retour ⑨ de l'aspiration flottante doit être retiré.

→ Dévissez le panier filtrant ⑩ à l'aide d'une pince.

Dans cette application, le clapet anti-retour ⑨ n'est pas nécessaire car les pompes en sont dotées.

Le tuyau d'aspiration doit avoir une longueur d'environ 50 cm.

Dans l'aspiration flottante, la pompe doit reposer dans la citerne.

Une aspiration en position verticale quand la pompe est suspendue est impossible.

En position horizontale, le flotteur ne fonctionne pas et la sécurité manque d'eau est inactive.

→ Allumez et éteignez la pompe manuellement et surveillez-la.

Si aucun débit n'est constaté, la pompe doit être rallumée.

## 3. UTILISATION



#### **DANGER ! Risque de blessure !**

**Risque de blessure si le produit démarre de façon inopinée.**

→ **Débranchez le produit de l'alimentation électrique avant de raccorder, régler ou transporter le produit.**

#### **Pomper de l'eau [fig. O1] :**

La pompe doit impérativement être immergée dans les fontaines, resp. les réservoirs d'eau, en utilisant le filin livré avec la pompe. Afin que la pompe puisse aspirer, elle doit être immergée à une profondeur minimum de 100 mm. Pour éviter que le filtre ne s'encrasse, la pompe doit être fixée à au moins 30 cm au-dessus du fond.

1. Attachez fermement le filin ③ à l'œillet ④.
2. Immergez la pompe par le filin ③ dans le puits ou le réservoir d'eau.
3. Sécurisez le filin ③.
4. Pour les puits profonds (à partir d'env. 5 m), guidez le câble d'alimentation ⑤ sur le filin avec des colliers.
5. Branchez la pompe à l'alimentation électrique.  
*La pompe démarre env. 3 sec. après avoir enfiché le câble d'alimentation. La pompe est prête à fonctionner.*

#### **Uniquement pour réf. 1768 :**

#### **Mode automatique avec flotteur [fig. O2] :**

**Afin que la pompe s'éteigne automatiquement en l'absence de fluide, le flotteur ⑥ doit pouvoir bouger librement à la surface de l'eau.**

En raison du clapet anti-retour intégré, la pression est conservée dans le tuyau jusqu'à ce que de l'eau soit retirée par le biais du tuyau.

#### **Réglage de la hauteur de mise en marche et à l'arrêt [fig. O3] :**

Le niveau d'arrêt maximal et le niveau de mise en marche minimal (voir 7. CARACTÉRISTIQUES TECHNIQUES) peuvent être adaptés, en pressant le câble du flotteur dans le blocage du flotteur ④.

- Plus le câble entre le flotteur ⑥ et le blocage de flotteur ④ est court, plus le niveau de mise en marche est bas et plus le niveau d'arrêt est haut.

→ Pressez le câble du flotteur ⑥ dans l'ouverture du blocage de flotteur ④.



#### **ATTENTION !**

**Pour garantir l'enclenchement et la coupure du flotteur, la longueur du câble entre le flotteur et le blocage du flotteur doit être d'au moins 10 cm.**

#### **Mode manuel [fig. O4] :**

**La pompe reste en permanence en marche car le flotteur est ponté. Ceci désactive la sécurité manque d'eau de la pompe.**

1. Pressez le flotteur ⑥ avec le câble vers le bas sur le blocage de flotteur ④.
2. Immergez la pompe dans un puits avec un filin fixé à celle-ci.
3. Branchez la pompe à l'alimentation électrique.  
*Attention ! La pompe démarre immédiatement.*

## Uniquement pour réf. 1771/1773 :

### Mode automatique :

La pompe s'arrête automatiquement dès que l'eau cesse d'être prélevée. En raison du clapet anti-retour intégré, la pression est conservée dans le tuyau jusqu'à ce que de l'eau soit retirée par le biais du tuyau.

Dès que de l'eau est prélevée par le tuyau (la pression dans le tuyau descend sous env. réf. 1771: 2,2 bar/réf. 1773: 2,9 bar), la pompe s'enclenche automatiquement.

### Programme petite quantité et détection fuites :

#### Détection fuites :

Le système de contrôle du débit éteint la pompe, dès qu'il n'y a plus d'eau à puiser. En cas de défaut d'étanchéité du côté refoulement (par ex. tuyau de refoulement non étanche ou fuite de robinet), la pompe se met en marche, puis hors fonction, à des intervalles très courts. Lorsque la pompe se met en marche et se désactive plus de 7 x en 2 min. (pour une faible fuite < 6 l/h), la pompe se met entièrement hors fonction. Si le problème d'étanchéité du côté refoulement est résolu, la pompe doit à nouveau être débranchée et rebranchée, afin de pouvoir à nouveau fonctionner.

#### Programme petite quantité :

Pour que la pompe ne s'éteigne pas prématurément en cas d'application voulue avec de petites quantités (p. ex. arrosage goutte-à-goutte), la détection de fuites n'est activée qu'après 60 minutes (programme petites quantités).

**La mise en marche et à l'arrêt cycliques de la pompe pendant le programme petites quantités n'a aucune influence sur la durée de vie de la pompe.**

#### Utilisation de machines à laver :

Une fois l'alimentation en eau pour petites quantités terminée, pour machines à laver, la durée de fonctionnement de 60 minutes du programme petites quantités revient automatiquement au mode normal de la pompe, ce qui permet un mode machine à laver sans problème aussi > 60 minutes.

#### En cas d'arrosage goutte-à-goutte permanent :

Si le programme petites quantités doit être utilisé pendant plus de 60 min., l'arrosage doit être interrompu pendant 5 min. avant écoulement des 60 minutes. Le programme petites quantités peut ensuite être utilisé pendant 60 minutes supplémentaires.

## 4. MAINTENANCE



**DANGER ! Risque de blessure !**  
**Risque de blessure si le produit démarre de façon inopinée.**

→ **Débranchez le produit de l'alimentation en courant électrique avant de procéder à la maintenance du produit.**

### Nettoyage du filtre [fig. M1] :

Afin de garantir un fonctionnement durable et sans incident, il convient de nettoyer le filtre ⑦ à intervalles réguliers.

Le filtre ⑦ doit être nettoyé immédiatement si la pompe a véhiculé de l'eau sale.

1. Tournez le filtre ⑦ d'1/4 de tour dans le sens des aiguilles d'un montre et retirez-le (fermeture à baïonnette).
2. Nettoyez le filtre ⑦ sous l'eau courante.
3. Remontez le filtre ⑦ dans l'ordre inverse.

**La pompe ne peut pas être utilisée sans filtre.**

### Rincer la pompe :

Après avoir pompé de l'eau chlorée, la pompe doit être rincée.

1. Pompez de l'eau tiède (max. 35 °C) en ajoutant éventuellement un nettoyant doux (p. ex. liquide vaisselle), jusqu'à ce que l'eau pompée soit claire.
2. Éliminez les résidus en vertu des directives de la loi sur l'élimination des déchets.

## 5. ENTREPOSAGE

### Mise hors service :

#### La pompe ne résiste pas au gel !

Le produit doit être rangé hors de portée des enfants.

1. Débranchez la pompe de l'alimentation électrique.
2. Mettez la pompe sur la tête jusqu'à ce que l'eau s'arrête de couler.
3. Nettoyez la pompe (voir 4. MAINTENANCE).
4. Rangez la pompe dans un endroit sec, fermé et à l'abri du gel.

### Mise au rebut :

#### Mise au rebut de la pompe :

(conformément à la directive 2012/19/UE)



Le produit ne doit pas être jeté avec les ordures ménagères. Il doit être mis au rebut conformément aux prescriptions locales de protection de l'environnement en vigueur.

#### IMPORTANT !

→ Mettez le produit au rebut par le biais de votre point de collecte et de recyclage local.

#### Mise au rebut en France :

Ces instructions sont valables pour la France uniquement.

→ Mettez le produit au rebut selon les consignes du Triman :



→ Jetez la version papier du manuel d'utilisation dans le bac de tri :



## 6. DÉPANNAGE



**DANGER ! Risque de blessure !**  
**Risque de blessure si le produit démarre de façon inopinée.**

→ **Débranchez le produit de l'alimentation en courant électrique avant d'en éliminer les défauts.**

Problème	Cause possible	Remède
<b>La pompe démarre, mais ne refoule pas</b>	L'air ne peut pas s'évacuer car la conduite de refoulement est fermée (par ex. tube de refoulement coudé).	→ Ouvrez la conduite de pression (p. ex. robinet d'arrêt, appareils d'arrosage).
	Poche d'air dans le socle d'aspiration.	→ Attendez env. 60 secondes jusqu'à ce que la pompe se soit purgée (le cas échéant se soit arrêtée/mise en marche).
	Le filtre est obstrué.	→ Nettoyez le filtre (voir 4. MAINTENANCE).
	Niveau du liquide à aspirer inférieur au niveau minimum requis.	→ Immergez la pompe plus profondément.
<b>La pompe ne démarre pas ou s'arrête pendant le fonctionnement</b>	En cas d'utilisation de l'aspiration flottante, un coussin se forme dans le tuyau d'aspiration.	→ Retirez le clapet anti-retour avant le panier filtrant.
	Le disjoncteur thermique de sécurité a coupé la pompe en raison d'une surchauffe.	→ Nettoyez le filtre (voir 4. MAINTENANCE). Respectez la température maximale du fluide (35 °C).
	Le clapet anti-retour se ferme.	→ Adressez-vous au service après-vente GARDENA.
La pompe n'est pas alimentée en courant.		→ Vérifiez les fusibles et les connexions enfichables électriques.

Problème	Cause possible	Remède
<b>La pompe ne démarre pas ou s'arrête pendant le fonctionnement</b>	Le disjoncteur à courant de fuite s'est déclenché (courant de défaut présent).	→ Débranchez la pompe de l'alimentation électrique et adressez-vous au service après-vente GARDENA.
<b>Uniquement pour réf. 1771/1773 :</b>	Détection fuites a été activée. La durée maximale de la détection fuites (programme petites quantités 60 min.) a été dépassée.	→ En cas d'utilisation du programme petites quantités, raccourcissez la durée d'arrosage ou interrompez le fonctionnement pendant 5 minutes. Augmentez la consommation d'eau. Débranchez l'appareil.
	Fuite côté refoulement.	→ Éliminez les fuites côté refoulement.
<b>La pompe fonctionne mais la capacité de refoulement diminue</b>	Le filtre est obstrué.	→ Nettoyez le filtre (voir 4. MAINTENANCE).



**CONSEIL :** veuillez vous adresser à votre centre de service après-vente GARDENA pour tout autre incident. Les réparations doivent uniquement être effectuées par les centres de service après-vente GARDENA ainsi que des revendeurs autorisés par GARDENA.

## 7. CARACTÉRISTIQUES TECHNIQUES

Pompe immergée pour arrosage	Unité	Valeur (réf. 1768)	Valeur (réf. 1771)	Valeur (réf. 1773)
Puissance nominale	W	900	900	1100
Tension du secteur	V (AC)	230	230	230
Fréquence du secteur	Hz	50	50	50
Débit maxi	l/h	5900	5900	6100
Pression maxi / hauteur de refoulement maxi	bar / m	3,5 / 35	3,5 / 35	4,7 / 47
Profondeur d'immersion maxi	m	12	12	17
Hauteur d'eau résiduelle	mm	15	15	15
Pression de démarrage	bar	–	2,2	2,9
Profondeur d'immersion mini (en fonctionnement) (env.)	mm	100	100	100
Câble d'alimentation	m	15 (H07RN-F)	15 (H07RN-F)	20 (H07RN-F)
Poids sans câble (env.)	kg	7,5	7,5	8,1
Filin de suspension longueur	m	15	15	20
Température maxi du liquide °C		35	35	35

## 8. ACCESSOIRES

<b>Aspiration flottante GARDENA</b>	Pour une aspiration sans saletés, sous le niveau de l'eau.	<b>réf. 1417</b>
<b>Sélecteur 2/4 circuits GARDENA</b>	Pour une connexion parallèle de plusieurs tuyaux ou éléments de raccordement.	<b>réf. 1210/1194</b>
<b>Collier de serrage GARDENA</b>	Pour les tuyaux de 25 mm (1") par l'intermédiaire de l'embout de raccordement.	<b>réf. 7192</b>
<b>Collier de serrage GARDENA</b>	Pour les tuyaux de 19 mm (3/4") par l'intermédiaire de l'embout de raccordement.	<b>réf. 7191</b>
<b>Nécessaire de raccordement pour pompe GARDENA</b>	Pour les tuyaux de 13 mm (1/2") en utilisant le système de raccordement GARDENA.	<b>réf. 1750</b>
<b>Nez de robinet GARDENA</b>	Pour les tuyaux de 16 mm (5/8"), en utilisant le système de raccordement GARDENA.	<b>réf. 18202</b>
<b>Morceau de tuyau GARDENA</b>		<b>réf. 18216</b>
<b>Nécessaire de raccordement pour pompe GARDENA</b>	Pour les tuyaux de 19 mm (3/4"), en utilisant le système de raccordement GARDENA.	<b>réf. 1752</b>

## 9. GARANTIE/SERVICE APRÈS-VENTE

### 9.1 Enregistrement du produit :

Enregistrez votre produit sur [gardena.com/registration](https://gardena.com/registration).

### 9.2 Service après-vente :

Vous trouverez les coordonnées actuelles de notre service après-vente à la fin de ce document ainsi qu'en ligne :

- France : <https://www.gardena.com/fr/c/assistance/contact>
- Belgique : <https://www.gardena.com/be-fr/c/assistance/contact>
- Canada : <https://www.gardena.com/ca-fr/assistance/assistance/contact/>
- Luxembourg : <https://www.gardena.com/de/service/service-lu/>
- Suisse : <https://www.gardena.com/ch-fr/assistance/conseils/contact/>
- Autres pays : <https://www.gardena.com/int/support/advice/contact/>

## nl

1. VEILIGHEID	14
2. MONTAGE	15
3. BEDIENING	16
4. ONDERHOUD	16
5. OPBERGEN	17
6. STORINGEN VERHELPEN	17
7. TECHNISCHE GEGEVENS	17
8. TOEBEHOREN	17
9. GARANTIE/SERVICE	17

### Vertaling van de originele instructies.



Dit product kan worden gebruikt door kinderen vanaf 8 jaar en ouder evenals door personen met verminderde lichamelijke, sensorische of mentale capaciteiten of gebrek aan ervaring en kennis, wanneer zij onder toezicht staan of m.b.t. het veilige gebruik van het product werden geïnstrueerd en de daaruit voortvloeiende risico's begrijpen. Kinderen mogen niet met het product spelen. Kinderen mogen het product niet zonder toezicht reinigen of onderhouden. Wij adviseren jongeren het product pas vanaf 16 jaar te gebruiken. Gebruik het product nooit wanneer u moe of ziek bent of wanneer u onder invloed bent van alcohol, drugs of geneesmiddelen.

### Gebruik volgens de voorschriften:

De **GARDENA Dompel-drukopvoerpomp** is bedoeld voor het pompen van water uit bronnen, putten en andere waterreservoirs, voor de aansturing van besproeiingsapparaten en -systemen, en ook voor het transporteren van regenwater, leidingwater en chloorhoudend water. Art. 1771/1773 zijn bedoeld voor de huishoudelijke watertoevoer voor de tuinen van particulieren en hobbyisten.

### Doorvoervloeistof:

Met de GARDENA dompel-drukopvoerpomp mag uitsluitend water verpompt worden. De pomp kan volledig ondergedompeld worden (waterdicht afgesloten) en wordt in het water gedompeld (max. diepte zie 7. TECHNISCHE GEGEVENS). De pomp is met een geïntegreerde terugslagklep uitgevoerd die een zelfstandig ledigen van de drukslang na het buiten werking stellen van de pomp voorkomt.

Het product is niet geschikt om langdurig te gebruiken (permanente circulatie).



### GEVAAR! Lichamelijk letsel!

Het is verboden zout water, vervuild water, bijtende, licht ontvlambare of explosieve stoffen (bijv. benzine, petroleum, nitroverdundmiddel), olie, stookolie en levensmiddelen te pompen.

## 1. VEILIGHEID

### BELANGRIJK!

Lees de gebruiksaanwijzing zorgvuldig en bewaar deze om later nog eens te kunnen nalezen.

### Symbolen op het product:



Lees de gebruiksaanwijzing.

### Algemene veiligheidsaanwijzingen

#### Elektrische veiligheid



**GEVAAR! Elektrische schok!**

**Risico op letsel door elektrische stroom.**

→ Het product moet worden gevoed via een aardlekschakelaar (RCD) met een nominale aardlekstroom van maximaal 30 mA.



**GEVAAR! Verwondingsgevaar!**

**Risico op letsel door elektrische stroom.**

→ Trek de stekker van het product uit het stopcontact voordat u onderhoudswerkzaamheden uitvoert of onderdelen vervangt. Daarbij moet het stopcontact zich binnen uw gezichtsveld bevinden.

#### Veilige werking

De watertemperatuur mag niet hoger zijn dan 35 °C.

De pomp mag niet worden gebruikt wanneer zich personen in het water bevinden.

Vervuiling van de vloeistof zou door het wegkijken van smeermiddelen kunnen ontstaan.

#### Veiligheidsschakelaar

##### Drongloopheiliging:

Wanneer het waterpeil te laag staat schakelt de pomp automatisch uit.

→ Dompel de pomp dieper onder water.

##### Thermische veiligheidsschakelaar:

Bij overbelasting wordt de pomp door de ingebouwde thermische motorveiligheidsschakelaar uitgeschakeld. Nadat de motor voldoende is afgekoeld is de pomp weer gebruiksklaar.

##### Lekkagebeveiliging (alleen voor art. 1771/1773):

Bij lekkage aan de drukkant (bijv. bij een lekke drukslang of waterkraan) schakelt de pomp met korte tussenpozen in en uit. Wanneer de pomp vaker dan 7 x in 2 minuten (bij een lekkage < 6 l/h) in- en uitschakelt, schakelt de pomp helemaal uit. Wanneer de lekkage aan de drukkant is verholpen, moet de pompstekker uit- en weer ingestoken worden om hem weer klaar voor gebruik te maken.

#### Automatische ontluchting

Deze pomp is uitgerust met een ontluichtingsventiel waardoor een evt. aanwezige laag lucht in de pomp kan ontsnappen. Veroorzaakt door de functie kan zo onder de handgreep een kleine hoeveelheid water tevoorschijn komen.

#### Extra veiligheidsaanwijzingen

##### Elektrische veiligheid



**GEVAAR! Hartstilstand!**

Dit product genereert tijdens de werking een elektromagnetisch veld. Dit veld kan onder bepaalde omstandigheden invloed hebben op de werkwijze van actieve of passieve medische implantaten. Om het gevaar van situaties die kunnen leiden tot ernstige of dodelijke verwondingen uit te sluiten, dienen personen met een medisch implantaat hun arts en de fabrikant van het implantaat te raadplegen alvorens dit product te gebruiken.

#### Kabels

Wanneer er verlengsnoeren worden gebruikt, moeten deze voldoen aan de minimale doorsnedes die staan vermeld in onderstaande tabel:

Spanning	Kabellengte	Doorsnede
230 – 240 V/50 Hz	Max. 20 m	1,5 mm <sup>2</sup>
230 – 240 V/50 Hz	20 – 50 m	2,5 mm <sup>2</sup>



**GEVAAR! Elektrische schok!**

Wanneer u de stekker afknijpt, kan er via het snoer vocht in het elektrisch gedeelte komen en kortsluiting veroorzaken.

→ Knip nooit de stekker af (bijv. om het snoer door een muur te steken).

→ Trek de stekker niet aan de kabel, maar aan de stekker uit het stopcontact.

→ Wanneer het netsnoer van dit apparaat beschadigd wordt, moet het door de fabrikant of diens servicedienst of een dergelijke gekwalificeerde persoon worden vervangen om risico's te voorkomen.

Netstekker en koppelingen moeten tegen water beschermd zijn.

Zorg ervoor dat de elektrische steekverbindingen niet met water in aanraking kunnen komen.

Netstekker en kabel beschermen tegen hitte, olie en scherpe kanten.

Netspanning controleren. De opgaven op het typeschildje moeten overeenstemmen met de gegevens van het elektriciteitsnet.

Als er zich in het zwembad personen bevinden, dient de stekker altijd uit het stopcontact gehaald te zijn!

Het elektriciteitsnet mag niet gebruikt worden om de pomp mee vast te maken of te transporteren.

Voor het onderdompelen resp. omhoog halen en vastzetten van de pompdruk-opvoerpomp moet het koord gebruikt worden.

Regelmatig de aansluitleiding controleren.

Voor men de pomp gaat gebruiken moet steeds een visuele controle uitgevoerd worden (in het bijzonder van het elektrische snoer en de stekker).

Een beschadigde pomp mag niet gebruikt worden. Indien de pomp beschadigd is deze direct door de GARDENA Technische dienst laten controleren.

Demonteer de pomp niet verder dan de toestand bij levering.

Zorg er vóór gebruik na onderhoud voor, dat alle onderdelen zijn vastgeschroefd.

Wanneer onze pompen met een generator worden gebruikt, moeten de waarschuwingen van de fabrikant van de generator in acht worden genomen

#### Persoonlijke veiligheid



**GEVAAR! Verstikkingsgevaar!**

**Kleinere onderdelen kunnen gemakkelijk worden ingeslikt. De polyzak vormt een verstikkingsgevaar voor kleine kinderen. Houd kleine kinderen tijdens de montage uit de buurt.**

Let op de minimale waterstand conform de pompgegevens.

**Alleen voor art. 1768:** De pomp niet langer dan 10 minuten tegen gesloten perszijde laten lopen.

Zand en andere schurende stoffen in de doorvoervloeistof leiden tot snellere slijtage en capaciteitsvermindering van de pomp.

De pomp mag niet worden gebruikt voor het verhogen van de druk via de schroefdraad aan ingangszijde.

Op de schroefdraad aan ingangszijde mag alleen het GARDENA drijvende afzuigsysteem worden gemonteerd.

De vlotterschakelaar mag alleen buiten het water worden bediend.

De slang mag tijdens het gebruik niet van de pomp worden afgetrokken.

Laat de pomp afkoelen voordat u storingen verhelpt.

## 2. MONTAGE



**GEVAAR! Lichamelijk letsel!**

**Verwondingsgevaar wanneer het product onopzettelijk start.**

→ Trek de stekker van het product uit het stopcontact voordat u het product monteert.

De slang kan via de pompaansluiting ① en de aansluitnippel ② [19 mm (3/4")/25 mm (1")] of via het GARDENA steeksysteem [13 mm (1/2")/16 mm (5/8")/19 mm (3/4")] worden aangesloten. Bij gebruik van een 25 mm (1")-slang heeft de pomp de maximale doorvoercapaciteit.

Bij een parallelle aansluiting van meerdere slangen of aansluitapparaten kan het **GARDENA 2- of 4-wegventiel (art. 1210/1194)** worden gebruikt.

#### Slang via de aansluitnippel aansluiten [afb. A1]:

Via de aansluitnippel ② kunnen 25 mm (1")- en 19 mm (3/4")- slangen aangesloten worden.

Slangdiameter	25 mm (1")	19 mm (3/4")
<b>GARDENA-slangklem</b>	<b>art. 7192</b>	<b>art. 7191</b>
<b>Slangverbinding [afb. A1]</b>	Nippel bij ① afsnijden [afb. A2].	Nippel niet afsnijden [afb. A3].

25 mm (1")- en 19 mm (3/4")-slangen die via de aansluitnippel ② worden aangesloten, moeten bijv. met een **GARDENA slangklem art. 7192/7191** bevestigd worden.

- Alleen voor art. 1768 [afb. A4]:** Steek de vergrendeling van de vlotterschakelaar ① op de pompaansluiting ①.
- Schroef de aansluitnippel ② op de pompaansluiting ①. (Verwijder de aansluitnippel ② bij 25 mm (1")-slangen eerst bij ③).
- Schuif de slang op de aansluitnippel ② en bevestig deze bijv. met een **GARDENA slangklem art. 7192/7191**.

#### Slang via het GARDENA steeksysteem aansluiten [afb. A5]:

Via het GARDENA-steeksysteem kunnen 19 mm (3/4")-/16 mm (5/8") en 13 mm (1/2")-slangen aangesloten worden.

Slangdiameter	Pompaansluiting	
13 mm (1/2")	GARDENA Pomp-aansluitset	art. 1750
16 mm (5/8")	GARDENA Kraanstuk	art. 18202
	GARDENA Slangstuk	art. 18216
19 mm (3/4")	GARDENA Pomp-aansluitset	art. 1752

1. Alleen voor art. 1768 [afb. A4]: Steek de vergrendeling van de vlotterschakelaar (A) op de pompaansluiting (1).
2. Sluit de slang via het desbetreffende GARDENA steekstelsel aan.

#### Drijvend afzuigstelsel aansluiten [afb. A6/A7]:

→ Sluit de vacuumbestendige aanzuigslang (8) met een G1" verbindingstuk (bijv. art. 1411) aan en bevestig die aan het andere uiteinde.

De aanzuigslang (8) moet zo ingekort worden dat deze tijdens de werking geen lussen vormt en geen lucht wordt aangezogen.

Voor een storingsvrije werking (stelselmontluchting) moet de terugslagklep (9) van het drijvende afzuigstelsel verwijderd worden.

→ Schroef de filterkorf (10) met een tang los.

De terugslagklep (9) is in deze toepassing niet vereist, aangezien de pompen over een terugslagklep beschikken.

De aanzuigslang moet 50 cm lang zijn.

Bij het drijvende afzuigstelsel moet de pomp zich in de regenput bevinden.

Aanzuigen in verticale positie terwijl de pomp hangt, is niet mogelijk.

In liggende positie werkt de vlotterschakelaar niet en is de droogloopbeveiliging niet actief.

→ Schakel de pomp handmatig in en uit en controleer dit.

Als er geen doorstroming is, moet de pomp weer uitgeschakeld worden.

## 3. BEDIENING



#### GEVAAR! Lichamelijk letsel!

Verwondingsgevaar wanneer het product onopzettelijk start.

→ Trek de stekker van het product uit het stopcontact voordat u het product aansluit, instelt of transporteert.

#### Water pompen [afb. O1]:

De pomp moet altijd met het meegeleverde touw in de bron resp. in het waterreservoir ondergedompeld worden. Om de pomp te kunnen laten aanzuigen moet de pomp ten minste 100 mm diep ondergedompeld zijn. Om te voorkomen dat de filter vervuild raakt moet de pomp 30 cm boven de bodem bevestigd worden.

1. Bind het touw (3) stevig aan het oog (4) vast.
2. Dompel de pomp via het touw (3) in de bron of in het waterreservoir.
3. Bevestig het touw (3).
4. Verbind het netsnoer (5) bij diepe bronnen of putten (vanaf ca. 5 m) met klemmen aan het touw.
5. Steek de stekker van de pomp in het stopcontact.  
*De pomp start ca. 3 sec. nadat de stekker van het netsnoer in het stopcontact is gestoken. De pomp is gebruiksklaar.*

#### Alleen voor art. 1768:

##### Automatische modus met vlotterschakelaar [afb. O2]:

Omdat de pomp bij het uitblijven van pompvloeistof automatisch uitschakelt, moet de vlotterschakelaar (6) zich vrij op het wateroppervlak kunnen bewegen.

De druk blijft vanwege de geïntegreerde terugslagklep net zo lang in de slang behouden, tot water via de slang wordt afgepompt.

##### Instellen van de in- en uitschakelhoogte [afb. O3]:

De maximale inschakelhoogte en minimale uitschakelhoogte (zie 7. TECHNISCHE GEGEVENS) kunnen worden aangepast, door de kabel van de vlotterschakelaar in de vlotterschakelaarvergrendeling (A) te drukken.

- Hoe korter de kabel tussen de vlotterschakelaar (6) en de vergrendeling van de vlotterschakelaar (A) is, des te lager wordt de inschakelhoogte en des te hoger wordt de uitschakelhoogte.

→ Druk de kabel van de vlotterschakelaar (6) in de opening van de vergrendeling van de vlotterschakelaar (A).



#### LET OP!

Om ervoor te zorgen dat het in- en uitschakelen van de vlotterschakelaar gewaarborgd is, moet de kabellengte tussen vlotterschakelaar en vlotterschakelaarvergrendeling min. 10 cm bedragen.

#### Handmatige modus [afb. O4]:

De pomp werkt continu, omdat de vlotterschakelaar wordt overbrugd. Daardoor wordt de droogloopbeveiliging van de pomp gedeactiveerd.

1. Druk de vlotterschakelaar (6) met de kabel naar beneden op de vergrendeling van de vlotterschakelaar (A).
2. Dompel de pomp met een aan de pomp bevestigd touw in een bron of put.
3. Steek de stekker van de pomp in het stopcontact.  
*Let op! De pomp begint direct te lopen.*

#### Alleen voor art. 1771/1773:

##### Automatisch bedrijf:

De pomp schakelt automatisch uit, zodra geen water meer wordt aangezogen.

De druk blijft vanwege de geïntegreerde terugslagklep net zo lang in de slang behouden, tot water via de slang wordt afgepompt.

Wanneer boven de slang water wordt aangezogen (de druk in de slang valt onder ca. art. 1771: 2,2 bar/art. 1773: 2,9 bar), schakelt de pomp automatisch in.

#### Programma voor kleine hoeveelheden en lekwaterwaarschuwing:

##### Lekwaterwaarschuwing:

De doorvoertoevoer schakelt de pomp uit, zodra er geen water meer wordt getapt. Bij lekkage aan de drukkant (bijv. bij een lekke drukslang of waterkraan) schakelt de pomp met korte tussenpozen in en uit. Wanneer de pomp vaker dan 7 x in 2 minuten (bij een lekkage < 6 l/h) in- en uitschakelt, schakelt de pomp helemaal uit. Wanneer de lekkage aan de drukkant is verholpen, moet de pompstekker uit- en weer ingestoken worden om hem weer klaar voor gebruik te maken.

##### Programma voor kleine hoeveelheden:

Om ervoor te zorgen dat de pomp bij een ongewilde toepassing met kleine hoeveelheden (bijv. druppelbewateringssystemen) niet voortijdig uitschakelt, wordt de lekwaterwaarschuwing pas na 60 minuten geactiveerd (programma voor kleine hoeveelheden).

**Het cyclisch in- en uitschakelen van de pomp tijdens het programma voor kleine hoeveelheden heeft geen invloed op de levensduur van de pomp.**

##### Gebruik van wasmachines:

Na beëindiging van de watertoevoer voor zeer kleine hoeveelheden bij wasmachines keert de 60 minuten-gebruiksduur van het programma voor kleine hoeveelheden automatisch naar de normale modus van de pomp terug, waardoor een probleemloze werking van de wasmachine ook > 60 minuten mogelijk is.

##### Bij een continu werkend druppelbewateringssysteem:

Wanneer het programma voor kleine hoeveelheden langer dan 60 min. moet worden gebruikt, moet de bewatering vóór het verstrijken van de 60 minuten gedurende ten minste 5 minuten worden onderbroken. Daarna kan het programma voor kleine hoeveelheden weer gedurende 60 minuten worden gebruikt.

## 4. ONDERHOUD



#### GEVAAR! Lichamelijk letsel!

Verwondingsgevaar wanneer het product onopzettelijk start.

→ Trek de stekker van het product uit het stopcontact voordat u het product onderhoudt.

#### Filter reinigen [afb. M1]:

Om een langdurige, probleemloze werking te waarborgen, moet de filter (7) met regelmatige tussenpozen worden gereinigd.

Na het aanzuigen van vuil water moet de filter (7) direct worden gereinigd.



1. Draai de filter ⑦ een 1/4-slag tegen de wijzers van de klok in en trek deze eraf (bajonetsluiting).
2. Reinig de filter ⑦ onder stromend water.
3. Monteer de filter ⑦ weer in omgekeerde volgorde.

**De pomp mag niet zonder het filter worden gebruikt.**

#### Pomp doorspoelen:

Na het pompen van chloorhoudend water moet de pomp worden doorspoeld.

1. Pomp lauwwarm water (max. 35 °C) evtl. met toevoeging van een mild reinigingsmiddel (bijv. afwasmiddel), totdat het gepompte water helder is.
2. Voer resten af volgens de richtlijnen van de afvalverwijderingswet.

## 5. OPBERGEN

#### Buitenbedrijfstelling:

##### De pomp is niet vorstbestendig!

Het product moet voor kinderen ontoegankelijk worden bewaard.

1. Trek de stekker van de pomp uit het stopcontact.
2. Draai de pomp op de kop totdat er geen water meer uitloopt.
3. Maak de pomp schoon (zie 4. ONDERHOUD).
4. Bewaar de pomp op een droge, afgesloten en vorstvrije plaats.

#### Afvoeren:

(conform RL2012/19/EU)

Het product mag niet met het normale huishoudelijke afval worden afgevoerd. Het moet volgens de geldende lokale milieuvorschriften worden afgevoerd.



##### BELANGRIJK!

→ Voer het product via uw plaatselijke recyclingverzamelpunt af.

## 6. STORINGEN VERHELPEN



#### GEVAAR! Lichamelijk letsel!

Verwondingsgevaar wanneer het product onopzettelijk start.

→ Trek de stekker van het product uit het stopcontact voordat u storingen in het product verhelpt.

Probleem	Mogelijke oorzaak	Oplossing
<b>Pomp loopt, maar er komt geen vloeistof</b>	Lucht kan niet weg omdat persleiding gesloten is. (Er zitten knikken in drukslang).	→ Open de drukleiding. (bijv. afsluiventiel, aansluitapparaten).
	Luchtbel in zuigvoet.	→ Wacht ca. 60 seconden totdat de pomp zichzelf heeft ont-lucht (evt. uit-/inschakelen).
	Filter is verstopt.	→ Maak de filter schoon (zie 4. ONDERHOUD).
	Waterhoogte bij ingebruikname onder minimale waterstand.	→ Dompel de pomp dieper onder.
	Bij gebruik van het drijvende afzuigstelsel wordt er een laag lucht in de aanzuigslang gevormd.	→ Verwijder de terugslagklep vóór de filterkorf van de afzuiging.
<b>Pomp begint niet of stopt plotseling tijdens werking</b>	Thermische veiligheidsschakelaar heeft de pomp uitgeschakeld vanwege oververhitting.	→ Maak de filter schoon (zie 4. ONDERHOUD). Neem de maximale media-temperatuur in acht (35 °C).
	Terugslagklep klemt.	→ Wend u zich tot de GARDENA servicedienst.
	Pomp zonder stroom.	→ Controleer de zekeringen en elektrische steekverbindingen.
	Aardlekschakelaar is geactiveerd (lekstroom).	→ Onderbreek de stroomtoevoer naar de pomp en neem contact op met de GARDENA servicedienst.

Probleem	Mogelijke oorzaak	Oplossing
<b>Pomp begint niet of stopt plotseling tijdens werking. Alleen voor art. 1771/1773:</b>	Lekwaterwaarschuwing werd geactiveerd. De maximale duur van de lekwaterwaarschuwing (programma voor kleine hoeveelheden 60 min.) werd overschreden.	→ Verkort de besproeiingsduur bij gebruik van het programma voor kleine hoeveelheden of onderbreek het gebruik gedurende 5 minuten. Verhoog het waterverbruik. Trek de stekker uit het stopcontact.
	Lek aan drukzijde.	→ Verhelp lekkage aan de drukzijde.
<b>Pomp loopt, maar de doorvoercapaciteit wordt minder</b>	Filter is verstopt.	→ Maak de filter schoon (zie 4. ONDERHOUD).



**AANWIJZING: Wend u bij andere storingen tot uw GARDENA servicecenter. Reparaties mogen alleen door de GARDENA servicecenters en door speciaal-zaken worden uitgevoerd, die door GARDENA zijn goedgekeurd.**

## 7. TECHNISCHE GEGEVENS

Dompel-drukopvoerpomp	Eenheid	Waarde (art. 1768)	Waarde (art. 1771)	Waarde (art. 1773)
<b>Nominaal vermogen</b>	W	900	900	1100
<b>Netspanning</b>	V (AC)	230	230	230
<b>Netfrequentie</b>	Hz	50	50	50
<b>Max. doorvoercapaciteit</b>	l/h	5900	5900	6100
<b>Max. druk/ max. opvoerhoogte</b>	bar / m	3,5 / 35	3,5 / 35	4,7 / 47
<b>Max. dompeldiepte</b>	m	12	12	17
<b>Restwaterhoogte</b>	mm	15	15	15
<b>Inschakeldruk</b>	bar	–	2,2	2,9
<b>Min. dompeldiepte bij ingebruikname (ca.)</b>	mm	100	100	100
<b>Aansluitkabel</b>	m	15 (H07RN-F)	15 (H07RN-F)	20 (H07RN-F)
<b>Gewicht zonder kabels (ca.)</b>	kg	7,5	7,5	8,1
<b>Bevestigingsstouw lengte</b>	m	15	15	20
<b>Max. doorvoervloeistof-temperatuur</b>	°C	35	35	35

## 8. TOEBEHOREN

<b>GARDENA Drijvend afzuigstelsel</b>	Voor aanzuigen onder het wateroppervlak zonder vervuiling.	<b>art. 1417</b>
<b>GARDENA 2- / 4-wegventiel</b>	Voor parallelle aansluiting van meerdere slangen of aansluitapparaten.	<b>art. 1210 / 1194</b>
<b>GARDENA-Slangklem</b>	Voor 25 mm (1")-slangen via de aansluit-nippel.	<b>art. 7192</b>
<b>GARDENA-Slangklem</b>	Voor 19 mm (3/4")-slangen via de aansluit-nippel.	<b>art. 7191</b>
<b>GARDENA Pomp-aansluitset</b>	Voor 13 mm (1/2")-slangen via het GARDENA steekstelsel.	<b>art. 1750</b>
<b>GARDENA Kraanstuk GARDENA Slangstuk</b>	Voor 16 mm (5/8")-slangen via het GARDENA steekstelsel.	<b>art. 18202 art. 18216</b>
<b>GARDENA Pomp-aansluitset</b>	Voor 19 mm (3/4")-slangen via het GARDENA steekstelsel.	<b>art. 1752</b>

## 9. GARANTIE / SERVICE

#### 9.1 Productregistratie:

Registreer uw product op [gardena.com/registration](https://gardena.com/registration).

#### 9.2 Service:

U vindt de actuele contactgegevens van onze service op de achterzijde en online:

- België: <https://www.gardena.com/be-fr/c/assistance/contact>
- Nederland: <https://www.gardena.com/nl/c/ondersteuning/contact>
- Andere landen: <https://www.gardena.com/int/support/advice/contact/>

1. SÄKERHET	18
2. MONTERING	19
3. HANDHAVANDE	19
4. UNDERHÅLL	20
5. LAGRING	20
6. ÅTGÄRDA FEL	20
7. TEKNISKA DATA	20
8. TILLBEHÖR	20
9. GARANTI/SERVICE	20

## Översättning av originalanvisningarna.



Den här produkten kan användas av barn från 8 år och äldre och personer med fysisk, sensorisk eller mental funktionsnedsättning eller bristande erfarenhet och kunskap, om de hålls under uppsikt eller har fått instruktioner om säker användning av produkten och förstår farorna som kan uppstå från användningen. Barn får inte leka med produkten. Rengöring och användarunderhåll får inte genomföras av barn utan uppsikt. Vi rekommenderar att produkten används av ungdomar över 16 år. Använd aldrig produkten när du är trött, sjuk eller påverkad av alkohol, droger eller medicin.

### Avsedd användning:

**GARDENA Dränkbar tryckpump** är avsedd för att pumpa upp vatten från brunnar, schakt och övriga vattenreservoarer, för drift av bevattningsutrustning och -system, även för att mata regnvatten, ledningsvatten och klorhaltigt vatten. Art. 1771/1773 är även avsedd för hushållsförsörjning i privata villa- och hobbyträdgårdar.

### Vätskor:

Med GARDENAs dränkbara tryckpump får endast vatten pumpas. Pumpen är helt dränkbar (vattentätt kapslad) och sänks ner i vattnet (max. neddopningsdjup se 7. TEKNISKA DATA). Pumpen är utrustad med ett integrerat returstopp som förhindrar automatisk tömning av tryckslangen efter det att pumpen tagits ur drift.

Produkten är inte konstruerad för långtidsanvändning (kontinuerlig cirkulationsdrift).



### FARA! Kroppsskada!

**Saltvatten, smutsigt vatten, frätande, brännbara eller explosiva ämnen (t.ex. bensin, petroleum, nitrofortunning), oljor, eldningsolja och livsmedel får inte pumpas.**

## 1. SÄKERHET

### VIKTIGT!

Läs noggrant bruksanvisningen och spara den för senare bruk.

### Symboler på produkten:



Läs bruksanvisningen.

### Allmänna säkerhetsanvisningar

#### Elsäkerhet



#### FARA! Elektrisk stöt!

Skaderisk genom elektrisk ström.

→ Produkten måste matas med ström via en jordfelsbrytare (RCD) med en nominell utlösningström på högst 30 mA.



#### FARA! Skaderisk!

Skaderisk genom elektrisk ström.

→ Frånskilj produkten från nätet innan du underhåller eller byter ut delar. Uttaget måste då vara inom synhåll.

#### Säker drift

Vattentemperaturen får inte överskrida 35 °C.

Pumpen får inte användas om det finns personer i vattnet.

Vätskan kan förorenas genom att smörjmedel läcker ut.

### Kretsbytare

#### Torrkörningskydd:

Om vattennivån är för låg stängs pumpen av automatiskt.

→ Sänk ner pumpen djupare i vattnet.

#### Termiskt överbelastningskydd:

Vid överbelastning stängs pumpen av genom det inbyggda termiska motorskyddet. När motorn har svalnat tillräckligt är pumpen klar för drift igen.

#### Läckagesäkring (endast för art. 1771/1773):

Vid en otäthet på trycksidan (till exempel otät tryckslang eller vattenkran) stängs pumpen av och sätts på med korta tidsintervall. Om pumpen stängts av och sätts på mer än 7 ggr på 2 min (vid ett läckage < 6 l/h) stängs den av helt. När otätheten på trycksidan åtgärdats måste pumpen startas genom att dra ut nätkontakten och ansluta den igen.

#### Automatisk luftning

Den här pumpen har en luftningsventil som åtgärdar en eventuell luftficka i pumpen. Beroende på funktionen kan en liten mängd vatten komma ut under handtaget.

### Extra säkerhetsanvisningar

#### Elsäkerhet



#### FARA! Hjärtstillestånd!

Den här produkten skapar ett elektromagnetiskt fält under driften. Det här fältet kan under vissa omständigheter påverka funktionssättet för aktiva eller passiva medicinska implantat. För att utesluta faran från situationer som kan leda till allvarliga eller dödliga skador, bör personer med ett medicinskt implantat konsultera läkare och tillverkaren av implantatet innan den här produkten används.

#### Kabel

Om förlängningskablar används måste de uppfylla en minsta area enligt följande tabell:

Spänning	Kabellängd	Area
230 – 240 V/50 Hz	Upp till 20 m	1,5 mm <sup>2</sup>
230 – 240 V/50 Hz	20 – 50 m	2,5 mm <sup>2</sup>



#### FARA! Elektrisk stöt!

Genom en avskuren nätkontakt kan fukt tränga in via nätkabeln i elsystemet och leda till kortslutning.

→ Skär därför inte av nätkontakten (t.ex. för att dra genom en vägg).

→ Dra inte i nätkabeln när Du ska dra ur stöckkontakten.

→ Om nätkabeln till apparaten skadas måste den bytas ut av tillverkaren eller tillverkarens kundtjänst eller någon person med liknande kvalifikationer för att undvika faror.

Nätkontakter och kopplingar skall vara strilsäkra.

De elektriska anslutningarna får inte sänkas ned i vattnet.

Skydda nätkontakten och nätanslutningen från värme, olja och vassa kanter.

Observera nätspänningen. Uppgifterna på typskylten måste överensstämma med nätuppgifterna.

Vid användning i simbassäng, tillse att kontakten är urtagen innan någon vistas i vattnet.

Elkabeln får inte användas för att montera eller transportera pumpen.

För att lyfta eller flytta pumpen används lyftlinan.

Kontrollera med jämna mellanrum anslutningskabeln.

Innan pumpen tas i bruk skall man alltid göra en visuell kontroll (särskilt vad gäller nätkabeln och nätkontakten).

Defekta pumpar får inte användas. Skicka alltid defekta pumpar till GARDENA Service för kontroll.

Demontera inte pumpen mer än statusen den har vid leveransen.

Se till att alla delar är fastskruvade innan pumpen används efter underhållet.

Används våra pumpar med en generator ska generatortillverkarens varningsinformation följas.

#### Personlig säkerhet



#### FARA! Kvävningsskada!

Mindre delar kan lätt sväljas. Plastpåsar innebär kvävningsskada för små barn. Håll små barn borta under monteringen.

Observera den lägsta vattennivån enligt pumpspecifikationen.

**Endast för art. 1768:** Låt inte pumpen vara i gång mer än 10 minuter med stängd trycksida.

Sand och andra föroreningar i vattnet sliter på pumpen och nedsätter kapaciteten.

Pumpen får inte användas för att öka trycket genom gången på ingångssidan.

Till gången på ingångssidan får endast GARDENA flytande sugsystem monteras.

Flottörbrytaren får endast användas utanför vattnet.

Slangen får inte dras bort under driften.

Låt pumpen svalna innan fel åtgärdas.

## 2. MONTERING



**FARA! Kroppsskada!**

**Skaderisk om produkten startar oavsiktligt.**

→ Frånskilj produkten från strömförsörjningen innan produkten monteras.

Slangen kan anslutas via pumpanslutningen ① och anslutningsnippeln ② [19 mm (3/4")/25 mm (1")] eller via GARDENA snabbkontaktsystem [13 mm (1/2")/16 mm (5/8")/19 mm (3/4")]. Används en 25 mm (1")-slang har pumpen maximal pumpeffekt.

Vid parallellanslutning av fler slangar eller anslutningsutrustning går det att använda **GARDENA 2- eller 4-vägsventil (Art. 1210/1194)**.

### Ansluta slangen via anslutningsnippeln [bild A1]:

Via anslutningsnippeln ② kan 25 mm (1")- och 19 mm (3/4")-slangar anslutas.

Slangens diameter	25 mm (1")	19 mm (3/4")
<b>GARDENA slangclip</b>	<b>art. 7192</b>	<b>art. 7191</b>
<b>Slangkoppling [bild A1]</b>	Ta av nippeln vid ③ [bild A2].	Ta inte bort någon nippel [bild A3].

Slangar med diameter 25 mm (1") och 19 mm (3/4") som ansluts via anslutningsnippeln ② måste till exempel fästas med en **GARDENA slang-clip, art. 7192/7191**.

- Endast för art. 1768 [bild A4]:** Sätt flottörbrytarens låsning ④ på pumpanslutningen ①.
- Skruva på anslutningsnippeln ② på pumpanslutningen ①. (Vid 25 mm (1")-slangar delas först anslutningsnippeln ② vid ③).
- Skjut slangen på anslutningsnippeln ② och fäst den t.ex. med en **GARDENA slangklämma art. 7192/7191**.

### Ansluta slangen via GARDENA kopplingssystem [bild A5]:

Via GARDENA kopplingssystem kan 19 mm (3/4")/16 mm (5/8") och 13 mm (1/2")-slangar anslutas.

Slangens diameter	Pumpanslutning	
<b>13 mm (1/2")</b>	<b>GARDENA Pumpanslutningsset</b>	<b>art. 1750</b>
<b>16 mm (5/8")</b>	<b>GARDENA Skruvkontakt</b>	<b>art. 18202</b>
	<b>GARDENA Snabbkontakt</b>	<b>art. 18216</b>
<b>19 mm (3/4")</b>	<b>GARDENA Pumpanslutningsset</b>	<b>art. 1752</b>

- Endast för 1768 [bild A4]:** Sätt flottörbrytarens låsning ④ på pumpanslutningen ①.
- Anslut slangen via motsvarande GARDENA snabbkontaktsystem.

### Ansluta flytande sugsystem [bild A6/A7]:

→ Anslut den vakuumsuga slangen ⑧ med G1" koppling (t. ex. art. 1411) och fäst den på den andra änden.

Sugslangen ⑧ måste kortas så att den inte trasslar sig vid driften och ingen luft sugas in.

För störningsfri drift (systemavluftning) måste backventilen ⑨ i det flytande sugsystemet tas bort.

→ Skruva bort filterkorgen ⑩ med en tång.

Backventilen ⑨ behövs inte vid den här användningen eftersom pumparna har en backventil.

Sugslangen bör ha en längd på 50 cm.

Pumpen måste ligga i cisternen vid det flytande sugsystemet.

När pumpen hänger är uppsugning i lodrätt läge inte möjligt.

I liggande läge är inte flottörbrytarens funktionsduglig och torrkorningsskyddet inaktivt.

→ Sätt på och stäng av pumpen manuellt och övervaka den.

Om inget flöde kan fastställas måste pumpen stängas av igen.

## 3. HANDHAVANDE



**FARA! Kroppsskada!**

**Skaderisk om produkten startar oavsiktligt.**

→ Frånskilj produkten från strömförsörjningen innan du ansluter, ställer in eller transporterar produkten.

### Pumpa vatten [bild O1]:

Pumpen måste alltid sänkas ner i brunnen resp. i vattenreservoaren via medlevererade lina. För att pumpen skall börja arbeta måste den sänkas ner minst 100 mm. För att filtret inte skall bli smutsigt bör pumpen fästas minst 30 cm över botten.

- Bind fast lina ③ säkert i öglan ④.
- Sänk ner pumpen med lina ③ i brunnen eller vattenreservoaren.
- Säkra lina ③.
- Styr anslutningskabeln ⑤ med klämmor på lina vid djupa brunnar eller schakt (från ca. 5 m).
- Anslut pumpen till strömförsörjningen.  
*Pumpen startar ca. 3 sek. efter att anslutningskabeln har satts in. Pumpen är klar för drift.*

### Endast för art. 1768:

#### Automatisk drift med flottörbrytare [bild O2]:

**För att pumpen skall stängas av automatiskt om det inte finns någon vätska att mata, måste flottörbrytare ⑥ kunna röra sig fritt på vattenytan.**

Trycker är kvar i slangen på grund av den integrerade backventilen tills vatten tas upp via slangen.

#### Inställning av vattenstånd [bild O3]:

Den maximala startnivån och minimala stoppnivån (se 7. TEKNISKA DATA) kan anpassas genom att kabeln till flottörbrytarens trycks in i flottörbrytarens låsning ④.

- Ju kortare kabeln är mellan flottörbrytarens ⑥ och flottörbrytarens låsning ④ desto lägre blir startnivån och desto högre blir stoppnivån.

→ Tryck in flottörbrytarens kabel ⑥ i öppningen på flottörbrytarens låsning ④.



**FARA!**

**För att till- och frångkoppling av flottörbrytare skall garanteras måste kabellängden mellan flottörbrytare och flottörbrytarens låsning vara min. 10 cm.**

### Manuell drift [bild O4]:

**Pumpen är i drift hela tiden eftersom flottörbrytarens förbikopplas. Därigenom avaktiveras pumpens torrkorningsskydd.**

- Tryck ner flottörbrytarens ⑥ med kabeln på flottörbrytarens låsning ④.
- Sänk ner pumpen med en lina fäst på pumpen i en brunn eller ett schakt.
- Anslut pumpen till strömförsörjningen.  
*Fara! Pumpen startar direkt.*

### Endast för art. 1771/1773:

#### Automatisk drift:

Pumpen stängs av automatiskt när inget vatten tas upp längre.

Trycker är kvar i slangen på grund av den integrerade backventilen tills vatten tas upp via slangen.

När vatten tas upp via slangen (trycket i slangen sjunker under ca. art. 1771: 2,2 bar/art. 1773: 2,9 bar) sätts pumpen på automatiskt.

#### Program för små mängder och läckagevarning:

##### Läckagevarning:

Flödeskontrollen stänger av pumpen när inget vatten tas ut längre. Vid en otäthet på trycksidan (till exempel otät tryckslang eller vattenkran) stängs pumpen av och sätts på med korta tidsintervall. Om pumpen stängts av och sätts på mer än 7 ggr på 2 min (vid ett läckage < 6 l/h) stängs den av helt. När otätheten på trycksidan åtgärdats måste pumpen startas genom att dra ut nätkontakten och ansluta den igen.

##### Program för små mängder:

För att pumpen inte ska koppla från för tidigt vid en önskad användning med små vattenmängder (t. ex. droppbevattning) aktiveras läckagevarningen först efter 60 minuter (program för små mängder).

**Att pumpen kopplas på och av cykliskt under programmet för små mängder påverkar inte pumpens livslängd.**

##### Drift av tvättmaskiner:

När vattenintaget för små mängder för tvättmaskiner har avslutats, återställs automatiskt drifttiden på 60 minuter för programmet för små mängder till normal drift för pumpen. Detta möjliggör problemfri drift av tvättmaskiner också > 60 minuter.

## Vid ständig droppbevattning:

Om programmet för små mängder skall användas längre än 60 minuter, måste bevattningen brytas under minst 5 minuter innan de 60 minuterna har gått. Därefter går det att använda programmet för små mängder i ytterligare 60 minuter.

## 4. UNDERHÅLL



### FARA! Kroppsskada!

Skaderisk om produkten startar oavsiktligt.

→ Frånskilj produkten från strömförsörjningen innan produkten underhålls.

### Rengöra filtret [bild M1]:

För att garantera en varaktig, problemfri användning, bör filtret ⑦ rengöras med jämna mellanrum.

Efter att smutsigt vatten har pumpats måste filtret ⑦ rengöras direkt.

1. Vrid filtret ⑦ ett 1/4-varv medurs och dra bort det (bajonettlås).
2. Rengör filtret ⑦ under rinnande vatten.
3. Montera filtret ⑦ igen i omvänd ordning.

**Pumpen får inte användas utan filtret.**

### Spola igenom pumpen:

Efter att klorhaltigt vatten har pumpats måste pumpen spolas igenom.

1. Pumpa ljummet vatten (max. 35 °C) ev. med tillsatt mildt rengöringsmedel (t.ex. diskmedel) tills det pumpade vattnet är klart.
2. Avfallshanterar resterna enligt lagstiftningen för avfallshantering.

## 5. LAGRING

### Urdrifttagning:

#### Pumpen är inte frostsäker!

Produkten måste förvaras utom räckhåll för barn.

1. Frånskilj pumpen från strömförsörjningen.
2. Vänd pumpen upp och ner tills inget vatten rinner ut längre.
3. Rengör pumpen (se 4. UNDERHÅLL).
4. Förvara pumpen på ett torrt, stängt och frostsäkert ställe.

### Avfallshantering:

(enligt direktiv 2012/19/EU)

Produkten får inte kastas som vanligt hushållsavfall. Den måste avfallshandteras enligt de gällande lokala miljöföreskrifterna.



#### VIKTIGT!

→ Avfallshanterar din produkt hos kommunens återvinningscentral.

## 6. ÅTGÄRDA FEL



### FARA! Kroppsskada!

Skaderisk om produkten startar oavsiktligt.

→ Frånskilj produkten från strömförsörjningen innan du åtgärdar felet på produkten.

Problem	Möjlig orsak	Åtgärd
Pumpen startar, men pumpar inget vatten	Ingen luft kan strömma ut, efter som tryckledningen är stängd. (Tryckslangen är ev. bockad).	→ Öppna tryckledningen (t. ex. spärrventil, spridningsutrustning).
	Luftkudde i sugfoten.	→ Vänta ca. 60 sekunder tills pumpen har luftat sig själv (koppla ev. på och av).
	Filtret är igensatt.	→ Rengör filtret (se 4. UNDERHÅLL).
	Vattenytan ligger under lägsta vattennivå när pumpen tas i bruk.	→ Sänk ner pumpen djupare.
	Används det flytande sugsystemet bildas en luftkudde i sugslangen.	→ Ta bort backventilen framför uppsugningens filterkorg.

Problem	Möjlig orsak	Åtgärd
Pumpen startar inte eller stannar plötsligt under användningen	Det termiska överbelastnings-skyddet har stängts av pumpen pga. överhettning.	→ Rengör filtret (se 4. UNDERHÅLL). Beakta den maximala mediumtemperaturen (35 °C).
	Backventilen kärvar.	→ Kontakta GARDENA service.
	Pump utan ström.	→ Kontrollera säkringarna och elektriska kontaktanslutningar.
	Jordfelsbrytaren har löst ut (felström).	→ Frånskilj pumpen för strömförsörjningen och kontakta GARDENA service.
Endast för art. 1771/1773:	Läckagevarning aktiverades. Maximal tid för läckagevarningen (program för små mängder 60 min.) överskriden.	→ Korta bevattningstiden och avbryt driften under 5 minuter när programmet för små mängder används. Öka vattenförbrukningen. Dra ut stickproppen.
	Läckage på trycksidan.	→ Eliminera eventuella läckage på trycksidan.
Pumpen går men pump-effekten blir sämre	Filtret är igensatt.	→ Rengör filtret (se 4. UNDERHÅLL).



**OBSERVERA: Kontakta ditt GARDENA servicecenter vid andra störningar. Reparationer får endast utföras av GARDENA servicecentren och av fackhandel som är auktoriserad av GARDENA.**

## 7. TEKNISKA DATA

Dränkbar Tryckpump	Enhet	Värde (art. 1768)	Värde (art. 1771)	Värde (art. 1773)
Märkeffekt	W	900	900	1100
Nätspänning	V (AC)	230	230	230
Nätfrekvens	Hz	50	50	50
Max. pumpmängd	l/h	5900	5900	6100
Max. tryck/ max. pumpnivå	bar / m	3,5 / 35	3,5 / 35	4,7 / 47
Max. sänkdjup	m	12	12	17
Restvattenhöjd	mm	15	15	15
Inkopplingstryck	bar	–	2,2	2,9
Min. sänkdjup vid drifttagning (ca.)	mm	100	100	100
Strömkabel	m	15 (H07RN-F)	15 (H07RN-F)	20 (H07RN-F)
Vikt utan sladd (ca.)	kg	7,5	7,5	8,1
Fästlina längd	m	15	15	20
Max. vätsketemperatur	°C	35	35	35

## 8. TILLBEHÖR

GARDENA Flytande sugsystem	För smutsfri uppsugning under vattenytan.	art. 1417
GARDENA Två- / fyrvägsfördelare	För parallell anslutning av flera slangar eller apparater.	art. 1210/1194
GARDENA Slangclip	För 25 mm (1")-slangar via anslutningsnippeln.	art. 7192
GARDENA Slangclip	För 19 mm (3/4")-slangar via anslutningsnippeln.	art. 7191
GARDENA Pumpanslutningsset	För 13 mm (1/2")-slangar via GARDENA kopplingssystem.	art. 1750
GARDENA Skruvkontakt GARDENA Snabbkontakt	För 16 mm (5/8")-slangar via GARDENA kopplingssystem.	art. 18202 art. 18216
GARDENA Pumpanslutningsset	För 19 mm (3/4")-slangar via GARDENA kopplingssystem.	art. 1752

## 9. GARANTI/SERVICE

### 9.1 Produktregistrering:

Registrera din produkt på [gardena.com/registration](http://gardena.com/registration).

## 9.2 Service:

Aktuelle kontaktoppgifter for vår tjenest finns på baksidan och online:

- Sverige: <https://www.gardena.com/se/support/radgivning/kontakt/>

## da

1. SIKKERHED	21
2. MONTERING	22
3. BETJENING	22
4. VEDLIGEHOLDELSE	23
5. OPBEVARING	23
6. FEJLAFHJÆLPNING	23
7. TEKNISKE DATA	23
8. TILBEHØR	24
9. GARANTI/SERVICE	24

### Oversættelse af den originale vejledning.



Dette produkt må godt bruges af børn fra og med 8 år, samt af personer med nedsatte fysiske, sensoriske eller mentale evner eller manglende erfaring og viden under forudsætning af, at de vejledes i brugen af apparatet og instrueres i de risici, der er forbundet dermed. Desuden må de kun bruge apparatet under opsyn. Børn må ikke lege med produktet. Rengøring og vedligeholdelse må kun gennemføres af børn, hvis de er under opsyn. Vi anbefaler, at produktet ikke anvendes af unge under 16 år. Du må aldrig bruge produktet, når du er træt, syg eller under indflydelse af alkohol, euforiserende stoffer eller medicin.

### Tilsluttet anvendelse:

**GARDENA Dyk- /trykpumpe** er beregnet til at pumpe vand op af brønde, skakter og andre vandreservoarer, til anvendelse af vandingsapparater og -systemer, også til pumpling af regnvand, postevand og klorholdigt vand. Varenr. 1771/1773 er også beregnet til vandforsyning i private haver og kolonihaver.

### Pumpemedium:

Med GARDENA dyk-trykpumpen må man kun pumpe vand. Pumpen kan oversvømmes fuldstændigt (vandtæt kapslet) og dykkes ned i vandet (maks. nedsænkingsdybde se 7. TEKNISKE DATA). Pumpen er udstyret med en integreret returløbspærre, som forhindrer en selvstændig tømning af trykslangen, efter at pumpen er blevet stoppet.

Produktet er ikke egnet til langtidsbrug (Kontinuerlig cirkulationsdrift).



### FARE! Legemsbeskadigelse!

**Pumpen må ikke anvendes i forbindelse med saltvand, spildevand, ætsende, let antændelige eller eksplosive stoffer (f. eks. benzin, petroleum, nitrofortynder), olie, fyringsolie og fødevarer.**

## 1. SIKKERHED

### VIGTIGT!

Læs brugsanvisningen omhyggeligt, og opbevar den i nærheden til senere brug.

### Symboler på produktet:



Læs brugsvejledningen.

### Generelle sikkerhedshenvisninger

#### Elektrisk sikkerhed



#### FARE! Elektrisk stød!

**Fare for personskader pga. elektrisk strøm.**

→ Produktet skal forsynes med strøm via et FI-relæ (RCD) med en nominel brydestrøm på højst 30 mA.



### FARE! Fare for kvæstelser!

**Fare for personskader pga. elektrisk strøm.**

→ **Afbryd produktet fra nettet, før du vedligeholder eller udskifter dele. Derved skal stikdåsen befinde sig i dit synsfelt.**

### Sikker drift

Vandtemperaturen må ikke overskride 35 °C.

Pumpen må ikke anvendes, når der er personer i vandet.

Væsken kan blive forurenset af smøremidler, der siver ud.

### Sikkerhedsafbryder

#### Tørlobssikring:

Når vandstanden er for lav, frakobler pumpen automatisk.

→ Neddyk pumpen dybere i vandet.

#### Termo-sikkerhedsafbryder:

Ved overbelastning frakobles pumpen på grund af det integrerede termiske motorværn. Når motoren er blevet tilstrækkeligt afkølet, er pumpen klar til brug igen.

#### Lækage-sikring (kun for Varenr. 1771/1773):

Ved en utæthed på tryksiden (f. eks. utæt tryksslange eller vandhane) tænder og slukker pumpen med korte mellemrum. Når pumpen tænder og slukker mere end 7 x indenfor 2 min. (ved en lækage < 6 l/h), slukker pumpen fuldstændigt. Når utætheden på tryksiden er blevet afhjulpet, skal pumpens strømforsyning afbrydes fuldstændigt ved at trække stikket ud. Når stikket sættes i igen, er pumpen atter driftsklar.

#### Automatisk udluftning

Denne pumpe er udstyret med en udluftningsventil, som fjerner en eventuelt eksisterende luftansamling i pumpen. Af funktionelle årsager kan der sive en lille mængde vand ud under grebet.

#### Yderligere sikkerhedshenvisninger

##### Elektrisk sikkerhed



#### FARE! Hjertestop!

**Produktet opretter et elektromagnetisk felt under driften. Dette felt kan under bestemte betingelser have indflydelse på funktionen af aktive eller passive medicinske implantater. For at udelukke livsfarlige situationer, der kan medføre alvorlige kvæstelser med døden til følge, bør personer med et medicinsk implantat sætte sig i forbindelse med en læge eller implantatets producent, inden dette produkt anvendes.**

#### Ledning

Ved brug af forlængerledninger skal disse mindst svare til det laveste tilladte tværsnit i følgende tabel:

Spænding	Kabellængde	Tværsnit
230 – 240 V/50 Hz	Op til 20 m	1,5 mm <sup>2</sup>
230 – 240 V/50 Hz	20 – 50 m	2,5 mm <sup>2</sup>



#### FARE! Elektrisk stød!

**Gennem et netstik, som er klippet af, kan fugt trænge ind gennem tilslutningskablet og ind i det elektriske område og herved medføre en kortslutning.**

→ **Klip under ingen omstændigheder netstikket af (f. eks. for at føre ledningen igennem en væg).**

→ Træk ikke stikket ud af stikkontakten i kablet, men hold fast i stikket.

→ Hvis netledningen til dette apparat går i stykker, skal den udskiftes af producenten, kundeservice eller en anden kvalificeret person, for at undgå risici.

Strømtik og stikforbindelser skal være beskyttede imod stænkvand.

Sørg for, at de elektriske stikforbindelser er anbragt på steder, som ikke kan oversvømmes.

Beskyt strømtikket og strømkablet imod varme, olie og skarpe kanter.

Tag hensyn til netspændingen. Oplysningerne på typeskiltet skal svare til el-nettets data.

Pumpens strømtik skal altid være trukket ud af stikkontakten, når nogen er i svømmebassinet.

Strømkablet må ikke bruges til at fastgøre pumpen eller til at transportere den.

Til neddykning hhv. løftning og sikring af pumpen skal fikseringstovet anvendes.

Kontroller regelmæssigt tilslutningsledningen.

Inden pumpen tages i brug skal der altid foretages en visuel kontrol (især med hensyn til strømkabel og strømtik).

En beskadiget pumpe må ikke benyttes. En beskadiget pumpe skal altid kontrolleres af GARDENA service.

Afmonter ikke pumpen yderligere end det, der er tilfældet i leveringstilstanden.

Kontrollér før brug og efter vedligeholdelse, at alle dele er skruet på.

Hvis vores pumper anvendes med en generator, skal generatorproducentens advarselshenvisninger overholdes.

sv

da

**Personlig sikkerhed****FARE! Fare for kvælning!**

**Små dele kan nemt sluges. Der er risiko for, at små børn kan blive kvælt i polyposen. Hold små børn på afstand under monteringen.**

Vær opmærksom på det laveste vandniveau i henhold til pumpens tekniske data.

**Kun for Varenr. 1768:** Lad pumpen ikke køre i mere end 10 minutter mod en lukket trykside.

Sand og andet slibende materiale medfører hurtigere slitage og reducere af pumpens ydeevne.

Pumpen må ikke anvendes til at øge trykket via gevindet på indgangssiden.

Kun GARDENAS flydende udsugning må monteres på indgangssidens gevind.

Flydestoppet må kun betjenes uden for vandet.

Slangen må ikke trækkes af under anvendelsen.

Lad pumpen afkøle, før du afhjælper fejl.

## 2. MONTERING

**FARE! Legemsbeskadigelse!**

**Risiko for tilskadekomst, såfremt produktet starter utilsigtet.**

→ **Afbryd produktet fra strømforsyningen, før du monterer produktet.**

Slangen kan tilsluttes ved hjælp af pumpetilslutningen ① og tilslutningsnippelen ② [19 mm (3/4") / 25 mm (1")] eller ved hjælp af GARDENA-stiksystemet [13 mm (1/2") / 16 mm (5/8") / 19 mm (3/4")]. Anvendes en 25 mm (1")-slange, opnås den maksimale pumpeydelse for pumpen.

Ved parallel tilslutning af flere slanger eller tilslutningsenheder kan **GARDENA 2- eller 4-vejs-ventilen (Varenr. 1210/1194)** anvendes.

**Tilslutning af slange via tilslutningsnippelen [fig. A1]:**

Ved hjælp af tilslutningsnippelen ② kan 25 mm (1")- og 19 mm (3/4")-slanger tilsluttes.

Slangediameter	25 mm (1")	19 mm (3/4")
<b>GARDENA slangespændebånd</b>	<b>Varenr. 7192</b>	<b>Varenr. 7191</b>
<b>Slangeforbindelse [fig. A1]</b>	Fjern nippel ved ③ [fig. A2].	Fjern ikke nippelen [fig. A3].

25 mm (1")- og 19 mm (3/4")-slanger, som tilsluttes ved hjælp af tilslutningsnippelen ②, skal f. eks. fastgøres med et **GARDENA slangespændebånd varenr. 7192/7191**.

- Kun for varenr. 1768 [fig. A4]:** Sæt flydestoplåsen ④ på pumpetilslutningen ①.
- Skriv tilslutningsnippelen ② på pumpetilslutningen ①. (Afbryd tilslutningsnippelen ② først ved ③ ved 25 mm (1")-slangerne).
- Skub slangen på tilslutningsnippelen ②, og fastgør den f.eks. med et **GARDENA slangespændebånd varenr. 7192/7191**.

**Tilslutning af slange via GARDENA koblingssæt [fig. A5]:**

Ved hjælp af GARDENA koblingssættet kan 19 mm (3/4")-/16 mm (5/8") og 13 mm (1/2")-slanger tilsluttes.

Slangediameter	Pumpetilslutning	
<b>13 mm (1/2")</b>	<b>GARDENA Pumpetilslutningssæt</b>	<b>Varenr. 1750</b>
<b>16 mm (5/8")</b>	<b>GARDENA Hanestykke</b>	<b>Varenr. 18202</b>
	<b>GARDENA Slangestykke</b>	<b>Varenr. 18216</b>
<b>19 mm (3/4")</b>	<b>GARDENA Pumpetilslutningssæt</b>	<b>Varenr. 1752</b>

- Kun for varenr. 1768 [fig. A4]:** Sæt flydestoplåsen ④ på pumpe-tilslutningen ①.
- Tilslut slangen ved hjælp af det pågældende GARDENA stiksystem.

**Tilslut flydende udsugning [fig. A6/A7]:**

→ Tilslut den vakuumsuge slange ⑥ med G1" kobling (f.eks. varenr. 1411), og fastgør den til den anden ende.

Sugeslangen ⑥ skal afkortes således, at der ikke dannes løkker under brugen, og der ikke suges luft ind.

For at opnå en fejlfri brug (systemudluftning) skal kontraventilen ⑨ i den flydende udsugning tages ud.

→ Skru filterkurven ⑩ af med en tang.

Kontraventilen ⑨ er ikke nødvendig i denne anvendelse, da pumperne er udstyret med en kontraventil.

Sugeslangen skal have en længde på 50 cm.

Pumpen skal ligge i cisternen ved den flydende udsugning.

Der er ikke mulighed for udsugning i lodret position, når pumpen hænger.

I liggende position er flydestoppet ikke funktionsdygtigt, og tørløbs-sikringen er inaktiv.

→ Tænd og sluk pumpen manuelt, og overvåg den.

Hvis der ikke kan konstateres en gennemstrømning, skal pumpen slukkes igen.

## 3. BETJENING

**FARE! Legemsbeskadigelse!**

**Risiko for tilskadekomst, såfremt produktet starter utilsigtet.**

→ **Afbryd produktet fra strømforsyningen, før du tilslutter, indstiller eller transporterer produktet.**

**Pump vand [fig. O1]:**

Pumpen skal altid nedsænkes i brønden hhv. vandreservoir ved hjælp af det leverede fikseringstov. For at pumpen kan suge ind, skal pumpen være nedsænket mindst 100 mm. For at undgå forurening af filteret bør pumpen anbringes ca. 30 cm over grunden.

- Bind rebet ③ i øjet ④, så det sidder fast.
- Sænk pumpen ved hjælp af rebet ③ ned i brønden eller i vandreservoir.
- Sørg for at sikre rebet ③.
- Hvis der er tale om dybe brønde eller skakter (fra ca. 5 m), skal tilslutningskablet ⑤ føres langs rebet med spændebånd.
- Forbind pumpen med strømforsyningen.  
*Pumpen starter ca. 3 sek. efter, at tilslutningskablet er tilsluttet. Pumpen er driftklar.*

**Kun for varenr. 1768:****Automatisk drift med flydestop [fig. O2]:**

**Flydeafbryderen ⑥ skal kunne bevæge sig frit på vandoverfladen, så pumpen kan slukke automatisk, når der ikke er mere væske til at blive pumpet ud.**

Trykket bevares i slangen på grund af den integrerede kontraventil, indtil der pumpes vand ud ved hjælp af slangen.

**Indstilling af ind- og frakoblingshøjden [fig. O3]:**

Den maksimale tændehøjde og minimale slukkehøjde 7. TEKNISKE DATA) kan tilpasses, idet flydestoppets kabel trykkes ind i flydestoplåsen ④.

- Jo kortere kablet er mellem flydestoppet ⑥ og flydestoplåsen ④, desto lavere bliver tændehøjden og slukkehøjden.

→ Tryk flydestoppets kabel ⑥ ind i åbningen på flydestoplåsen ④.

**BEMÆRK!**

**For at garantere en tænding og slukning af flydestoppet, skal kabellængden mellem flydestoppet og flydestoplåsen være min. 10 cm.**

**Manuel drift [fig. O4]:**

**Pumpen er i konstant drift, da flydestoppet brokables. Pumpens tørløbs-sikring deaktiveres herved.**

- Tryk flydestoppet ⑥ med kablet nedad på flydestoplåsen ④.
- Sænk pumpen ned i en brønd eller skakt med et reb, der er fastgjort på pumpen.
- Forbind pumpen med strømforsyningen.  
*Bemærk! Pumpen starter straks.*

**Kun for varenr. 1771/1773:****Automatisk drift:**

Pumpen slukker automatisk, når der ikke længere tappes vand.

Trykket bevares i slangen på grund af den integrerede kontraventil, indtil der pumpes vand ud ved hjælp af slangen.

Når der tappes vand gennem slangen (trykket i slangen falder under ca. varenr. 1771: 2,2 bar/varenr. 1773: 2,9 bar) tændes pumpen automatisk.

## Småmængdeprogram og drypadvarsel:

### Drypadvarsel:

Gennemstrømningskontrollen slukker for pumpen, så snart der ikke længe tages vand. Ved en utæthed på tryksiden (f. eks. utæt trykslange eller vandhane) tænder og slukker pumpen med korte mellemrum. Når pumpen tænder og slukker mere end 7 x indenfor 2 min. (ved en lækage < 6 l/h), slukker pumpen fuldstændigt. Når utætheden på tryksiden er blevet afhjulpet, skal pumpens strømforsyning afbrydes fuldstændigt ved at trække stikket ud. Når stikket sættes i igen, er pumpen atter driftsklar.

### Småmængdeprogram:

For at pumpen ikke frakobler ved en tilsigtet anvendelse med små vandmængder (f.eks. dråbevanding) før tid, aktiveres drypadvarslen først efter 60 minutter (småmængdeprogram).

**Den cykliske til- og frakobling af pumpen under småmængdeprogrammet har ingen indflydelse på pumpens levetid.**

### Drift af vaskemaskiner:

Når småmængde-vandtilløbet er afsluttet på vaskemaskiner, skifter småmængdeprogrammets 60-minutters-driftstid automatisk tilbage til pumpens normaldrift, som også giver mulighed for en problemfri drift af vaskemaskiner > 60 minutter.

### Ved konstant dråbevanding:

Hvis småmængdeprogrammet skal køre i over 60 min., skal vandingen afbrydes i mindst 5 min. inden de 60 min. er gået. Derefter kan småmængdeprogrammet anvendes i yderligere 60 min.

## 4. VEDLIGEHOLDELSE



### FARE! Legemsbeskadigelse!

Risiko for tilskadekomst, såfremt produktet starter utilsigtet.

→ **Afbryd produktet fra strømforsyningen, før du vedligeholder produktet.**

### Rensning af filteret [fig. M1]:

For at sikre en vedvarende og problemfri drift skal filtret ⑦ renses med jævne mellemrum.

Når der er løbet snavset vand igennem, skal filtret ⑦ straks renses.

1. Drej filteret ⑦ en 1/4 omdrejning i urets retning, og træk det af (bajonetlås).
2. Rens filteret ⑦ under rindende vand.
3. Montér igen filtret ⑦ i omvendt rækkefølge.

**Pumpen må ikke bruges uden filter.**

### Skyt pumpen igennem:

Efter at der er pumpet klorholdigt vand op, skal pumpen skylles igennem.

1. Pump lunkent vand (maks. 35 °C), tilsæt evt. et mildt rengøringsmiddel (f.eks. skyllemiddel), indtil det pumpede vand er klart.
2. Bortskaf resterne efter retningslinjerne i loven om bortskaffelse af affald.

## 5. OPBEVARING

### Afbrydelse af brugen:

#### Pumpen er ikke frostsikker!

Produktet skal opbevares utilgængeligt for børn.

1. Afbryd pumpen fra strømforsyningen.
2. Vend pumpen på hovedet, indtil der ikke løber vand ud mere.
3. Rens pumpen (se 4. VEDLIGEHOLDELSE).
4. Opbevar pumpen på et tørt, lukket og frostsikkert sted.

### Bortskaffelse:

(iht. Dir. 2012/19/EU)

Produktet må ikke bortskaffes via normalt husholdningsaffald. Det skal bortskaffes iht. de gældende lokale miljøforskrifter.



#### VIGTIGT!

→ Bring produktet hen til en miljøstation i nærheden.

## 6. FEJLAFHJÆLPNING



### FARE! Legemsbeskadigelse!

Risiko for tilskadekomst, såfremt produktet starter utilsigtet.

→ **Afbryd produktet fra strømforsyningen, før du udbedrer fejl i produktet.**

Problem	Mulig årsag	Afhjælpning
<b>Pumpen kører, men transporterer ikke</b>	Luft kan ikke slippe ud, fordi trykledningen er lukket. (Evt. bøjet trykslange).	→ Åbn trykledningen. (f. eks. lukkeventil, leveringsenheder).
	Luftboble i sugefoden.	→ Vent ca. 60 sekunder, indtil pumpen er udluftet automatisk (evt. fra-/tilkob).
	Filter er tilstoppet.	→ Rens filtret (se 4. VEDLIGEHOLDELSE).
	Vandstand ved ibrugtagning under minimumsniveau.	→ Neddyk pumpen dybere.
<b>Pumpen starter ikke eller den standser pludseligt i drift</b>	Den termiske overbelastningsbeskyttelse har frakoblet pumpen på grund af overophedning.	→ Rens filtret (se 4. VEDLIGEHOLDELSE). Overhold den maksimale medietemperatur (35 °C).
	Kontraventil sidder fast.	→ Henvend dig til GARDENA Service.
	Pumpe uden strøm.	→ Kontrollér sikringerne og de elektriske stikforbindelser.
<b>Kun for varenr. 1771 / 1773:</b>	RCD-kontakten er udløst (fejlstrom).	→ Afbryd pumpen fra strømforsyningen, og kontakt GARDENA Service.
	Drypadvarsel blev aktiveret. Drypadvarslens maksimale varighed (småmængdeprogram 60 min.) blev overskredet.	→ Afkort vandingsvarigheden eller afbryd driften i 5 minutter ved anvendelse af småmængdeprogrammet. Øg vandforbruget. Træk netstikket ud.
<b>Pumpe kører, men pumpeydelsen falder</b>	Lækage på tryksiden.	→ Fjern alle lækager på tryksiden.
	Filter er tilstoppet.	→ Rens filtret (se 4. VEDLIGEHOLDELSE).



**BEMÆRK: Henvend dig til dit GARDENA Servicecenter i tilfælde af andre fejl. Reparationer må kun udføres af GARDENA Servicecentre eller af forhandlere, som er autoriseret af GARDENA.**

## 7. TEKNISKE DATA

Dyk-/trykpumpe	Enhed	Værdi (Varenr. 1768)	Værdi (Varenr. 1771)	Værdi (Varenr. 1773)
Nominal styrke	W	900	900	1100
Netspænding	V (AC)	230	230	230
Netfrekvens	Hz	50	50	50
Maks. transportmængde	l/h	5900	5900	6100
Maks. tryk/maks. leveringshøjde	bar / m	3,5 / 35	3,5 / 35	4,7 / 47
Maks. nedsænkingsdybde	m	12	12	17
Restvandshøjde	mm	15	15	15
Tændetryk	bar	–	2,2	2,9
Min. nedsænkingsdybde ved idriftsættelse (ca.)	mm	100	100	100
Tilslutningsledning	m	15 (H07RN-F)	15 (H07RN-F)	20 (H07RN-F)
Vægt uden ledning (ca.)	kg	7,5	7,5	8,1
Fastgørelsesreb længde	m	15	15	20
Maks. medietemperatur	°C	35	35	35

## 8. TILBEHØR

<b>GARDENA Flydende udsugning</b>	Til udsugning under vandoverfladen uden forurening.	Varenr. 1417
<b>GARDENA 2-/4-vejs-ventil</b>	Til parallel tilslutning af flere slanger eller tilslutningsapparater.	Varenr. 1210/1194
<b>GARDENA Slangespændebånd</b>	Til 25 mm (1")-slanger via tilslutningsnippelen.	Varenr. 7192
<b>GARDENA Slangespændebånd</b>	Til 19 mm (3/4")-slanger via tilslutningsnippelen.	Varenr. 7191
<b>GARDENA Pumpetilslutningssæt</b>	Til 13 mm (1/2")-slanger via GARDENA koblingssystemet.	Varenr. 1750
<b>GARDENA Hanestykke</b> <b>GARDENA Slangestykke</b>	Til 16 mm (5/8")-slanger via GARDENA koblingssystemet.	Varenr. 18202 Varenr. 18216
<b>GARDENA Pumpetilslutningssæt</b>	Til 19 mm (3/4")-slanger via GARDENA koblingssystemet.	Varenr. 1752

## 9. GARANTI/SERVICE

### 9.1 Produktregistrering:

Registrer dit produkt på [gardena.com/registration](https://www.gardena.com/registration).

### 9.2 Service:

Du kan finde de aktuelle kontaktoplysninger for vores tjeneste på bagsiden og online:

- Danmark: <https://www.gardena.com/dk/support/support/kontakt/>
- Island: <https://www.gardena.com/int/support/advice/contact/>

## fi

1. TURVALLISUUS	24
2. KOKOONPANO	25
3. KÄYTTÖ	25
4. HUOLTO	26
5. SÄILYTYS	26
6. VIKOJEN KORJAUS	26
7. TEKNISET TIEDOT	26
8. LISÄTARVIKKEET	27
9. TAKUU/HUOLTOPALVELU	27

### Alkuperäisohjeen käännös.



Tätä tuotetta saavat käyttää yli 8-vuotiaat lapset sekä henkilöt, joilla on alentunut fyysinen, aistinvarainen tai psyykinen toimintakyky tai puutteelliset tiedot, kun heitä tällöin valvotaan tai kun he ovat saaneet tuotteen turvallista käyttöä koskevat ohjeet ja ymmärtävät käyttöön liittyvät vaarat. Lapset eivät saa leikkiä tuotteen kanssa. Lapset eivät saa ilman valvontaa tehdä laitteen puhdistusta eikä käyttäjän tehtäviin kuuluvaa huoltoa. Suosittelemme, että tuotetta käyttävät vasta yli 16-vuotiaat. Älä koskaan käytä tuotetta väsyneenä, sairaana tai alkoholin, huumeiden tai lääkkeiden vaikutuksen alaisena.

### Määräystenmukainen käyttö:

**GARDENA-Uppopainepumppu** on tarkoitettu veden nostamiseen kai-voista, kuiluista ja muista vesisäiliöistä, kastelulaitteiden ja -järjestelmien käyttöön sekä sadeveden, johtoveden ja klooripitoisen veden siirtoon. Tuotteet 1771/1773 on tarkoitettu vedensyöttöön ja -jakeluun yksityisissä talouksissa ja kotipuutarhoissa.

### Pumpattavat nesteet:

GARDENA-uppopainepumppu on tarkoitettu yksinomaan veden pump- paamiseen. Pumppu on täysin vesitiivis ja voidaan siten upottaa kokonaan veteen (maksimisyvyys on esitetty kohdassa 7. TEKNISET TIEDOT). Pumppu on varustettu sisäänrakennetulla takaiskuventtiilillä, joka estää paineletkun automaattisen tyhjenemisen, kun pumppu sammutetaan. Tuote ei sovellu pitkäaikaiseen käyttöön (jatkuva kierrätyskäyttö).



### VAARA! Henkilövammat!

Suolavettä, likavettä, syövyttäviä, helposti syttyviä tai räjähdysalt- tiita nesteitä (esim. bensiiniä, petroolia, nitro-ohennetta), öljyjä, polttoöljyä tai elintarvikkeita ei saa pumpata tällä pumpulla.

## 1. TURVALLISUUS

### TÄRKEÄÄ!

Lue käyttöohje huolellisesti ja säilytä se myöhempää tarvetta varten.

### Tuotteessa olevat merkit:



Lue käyttöohje.

### Yleiset turvaohjeet

#### Sähköturvallisuus



#### VAARA! Sähköisku!

Loukkaantumisvaara sähkövirrasta.

→ Virta on syötettävä tuotteeseen vikavirtasuojakytkimellä (vvsk), jonka nimellinen laukaisuvirta on enintään 30 mA.



#### VAARA! Loukkaantumisvaara!

Loukkaantumisvaara sähkövirrasta.

→ Irrota tuote verkosta ennen huoltotöitä tai osien vaihtamista. Pisto- rastian on tällöin aina oltava näkymätöissä.

### Turvallinen käyttö

Veden lämpötila ei saa olla yli 35 °C.

Pumppua ei saa käyttää, jos vedessä on ihmisiä.

Nesteen likaantuminen voi johtua voiteluaineiden valumisesta ulos.

### Suojakytkin

#### Kuivakäyntisuoja:

Kun vedentaso on liian alhainen pumppu kytkeytyy automaattisesti pois päältä.

→ Upota pumppu syvemmälle veteen.

#### Lämpösuojakytkin:

Ylikuormituksessa ylikuumenemiselta suojaava, sisäänrakennettu moottorisuoja- kytkin kytkee pumpun pois päältä. Pumppu on jälleen käyttövalmis, kun moottori on jäähtynyt riittävästi.

#### Vuotovarmistus (vain tuote 1771/1773):

Jos painepuolella tapahtuu vuoto (esim. vuotava paineletku tai vesihana), pumppu kytkeytyy päälle ja pois päältä lyhyin väliajoin. Jos pumppu kytkeytyy päälle ja pois päältä tiheämmin kuin 7 kertaa kahdessa minuutissa (vuoto < 6 l/h), se pysähtyy kokonaan. Kun painepuolen vuoto korjataan, pumppu on irrotettava virtalähteestä ja kytkettävä siihen uudelleen, jotta se alkaa taas toimia. und wieder eingesteckt werden, damit sie wieder betriebsbereit ist.

### Automaattinen ilmanpoisto

Tämä pumppu on varustettu ilmanpoistiventtiilillä, joka poistaa mahdollisen ilmakuplan pumpusta. Toiminnallista syistä voi tällöin kahvan alapuolelta valua vähäinen määrä vettä ulos.

### Lisänä olevat turvaohjeet

#### Sähköturvallisuus



#### VAARA! Sydämenpysähdys!

Tämä tuote tuottaa käytössä sähkömagneettisen kentän. Kenttä voi tie- tyissä olosuhteissa vaikuttaa aktiivisten tai passiivisten lääkinnällisten implanttien toimintaan. Jotta vakaviin loukkaantumisiiin tai kuolemaan johtavien tilanteiden vaara voidaan välttää, lääkinnällistä implanttia käyt- tävien henkilöiden tulisi ennen tuotteen käyttöä kääntyä lääkäriinsä ja implantin valmistajan puoleen.

### Johto

Jatkojohtoa käytettäessä sen vastattava seuraavan taulukon vähimmäishal- kaisijoita:

Jännite	Johdon pituus	Halkaisija
230 – 240 V/50 Hz	Enintään 20 m	1,5 mm <sup>2</sup>
230 – 240 V/50 Hz	20 – 50 m	2,5 mm <sup>2</sup>



#### VAARA! Sähköisku!

Jos pistoke on kerran leikattu irti, saattaa kosteus tunkeutua johtoa pit- kin sähköosiin ja aiheuttaa oikosulun.

→ Älä missään tapauksessa leikkaa johtoa poikki (esim. seinän läpivientä varten).



- Älä vedä pistoketta irti pistorasiasta johdosta kiinni pitäen vaan itse pistokkeesta.
- Jos laitteen verkkoliitäntäjohto vaurioituu, se on annettava valmistajan tai sen asiakaspalvelun tai vastaavan valtuutetun henkilön vaihdettavaksi vaaratilanteiden välttämiseksi.

Verkkopistotulpan ja liitäntöjen tulee olla suojattuja roiskevedeltä.

Varmistu siitä, että sähköpistoliitännät ovat turvallisella alueella, johon ei vesi ja kosteus pääse.

Suojaa verkkopistotulppa ja verkkoliitäntäkaapeli kuumuudelta, öljyiltä ja teräviltä reunoilta.

Noudata verkkojännitteen arvoja. Tyypikkilven tietojen tulee vastata sähköverkon arvoja.

Uima-altaassa oleskeltaessa tulee verkkopistotulpan olla ehdottomasti vedetty irti.

Verkkoliitäntäkaapelia ei saa käyttää pumpun kiinnittämiseen tai kuljettamiseen.

Käytä köyttä pumpun nostamiseen/kiinnittämiseen.

Tarkista verkkokaapeli säännöllisesti.

Tarkasta pumpun (varsinkin verkkoliitäntäjohto ja verkkopistotulppa) silmäämää- räisesti aina ennen käyttöä.

Viallista pumpua ei saa käyttää. Vikatapauksessa anna pumpun ehdottomasti GARDENA-huoltopalvelun tarkastettavaksi.

Älä pura pumpua enempää kuin mitä se oli toimitustilassa.

Varmista huollon jälkeen ennen käytön aloittamista, että kaikki osat on kiinnitetty paikoilleen.

Kun pumpujamme käytetään generaattorin kanssa, on huomioitava generaattorin valmistajan varoitukset.

#### Henkilökohtainen turvallisuus



#### VAARA! Tukehtumisvaara!

**Pienet osat voidaan niellä helposti. Muovipussin vuoksi pienten lasten tukehtumisvaara. Pidä pienet lapset kaukana kokoamisen aikana.**

Noudata pumpun ominaisuuksissa ilmoitettua vähimmäisvedensyvyyttä.

**Vain tuote 1768:** Älä käytä pumpua kauempaa kuin 10 minuuttia painepuolen ollessa suljettuna.

Hiekka ja muuta hankaavat aineet lisäävät pumpun kulumista ja vähentävät sen tehoa.

Pumpua ei saa käyttää paineen vahvistamiseen imupuolen kierteen kautta.

Imupuolen kierteeseen saa asentaa vain kelluvan GARDENA-imujärjestelmän.

Kohokytkimeen saa tehdä asetuksia vain veden ulkopuolella.

Letkua ei saa irrottaa käytön aikana.

Anna pumpun jäähtyä ennen kuin alat poistaa vikoja.

## 2. KOKOONPANO



#### VAARA! Henkilövammat!

**Loukkaantumisaara, jos tuote käynnistyy tahattomasti.**

→ Irrota tuote sähkönjakelusta ennen kuin asennat tuotteen.

Letku voidaan kiinnittää pumpun liitäntään ① ja liitosnipan ② [19 mm (3/4")/ 25 mm (1")] tai GARDENA-kytkentäjärjestelmän [13 mm (1/2")/ 16 mm (5/8")/ 19 mm (3/4")] kanssa. Käytettäessä 25 mm (1")-letkua pumpussa on suurin mahdollinen siirtoteho.

Kun halutaan liittää useampia letkuja tai liitäntälaitteita rinnakkain, voidaan käyttää **GARDENA 2-** tai **4-tieventtiiliä (tuotenro 1210/1194)**.

#### Letkun kiinnitys liitäntään kautta [kuva A1]:

Liitäntään ② voidaan kiinnittää 25 mm (1") ja 19 mm (3/4") letkut.

Letkun halkaisija	25 mm (1")	19 mm (3/4")
<b>GARDENA Letkunkiristin</b>	<b>tuotenro 7192</b>	<b>tuotenro 7191</b>
<b>Letkuliitäntä [kuva A1]</b>	Irrota liitin kohdasta ③ [kuva A2].	Älä irrota liitintä [kuva A3].

Liitäntään ② kautta liitetyt 25 mm (1") ja 19 mm (3/4") letkut on kiinnitettävä esimerkiksi **GARDENA-letkunkiristimillä, tuotenro. 7192/7191**.

- Vain tuote 1768 [kuva A4]:** Liitä kohokytkimen lukitus ④ pumpun liitäntään ①.
- Kierrä liitosnipa ② kiinni pumpun liitäntään ①. (Katkaise 25 mm (1") -letkuista ensin liitosnipa ② kohdasta ③).
- Työnnä letku liitosnipaan ② ja kiinnitä se esim. **GARDENA-letkunkiristimellä, tuotenro 7192/7191**.

#### Letkun liittäminen GARDENAN liitäntäjärjestelmään [kuva A5]:

GARDENAN liitäntäjärjestelmään voidaan kiinnittää 19 mm (3/4")/ 16 mm (5/8") ja 13 mm (1/2") letkut.

#### Letkun halkaisija Pumpun liitäntä

13 mm (1/2")	GARDENA Pumpuliitäntäsarja	tuotenro 1750
16 mm (5/8")	GARDENA Hanaliitäntäsarja	tuotenro 18202
	GARDENA Etkuliitäntäsarja	tuotenro 18216
19 mm (3/4")	GARDENA Pumpuliitäntäsarja	tuotenro 1752

- Vain tuote 1768 [kuva A4]:** Liitä kohokytkimen lukitus ④ pumpun liitäntään ①.
- Kiinnitä letku vastaavalla GARDENA-kytkentäjärjestelmällä.

#### Kelluvan imujärjestelmän liittäminen [kuva A6/A7]:

→ Liitä tyhjiötä kestävä imuletku ⑧ G1"-liitoskappaleella (esim. tuotenro 1411) ja kiinnitä se toiseen päähän.

Imuletku ⑧ on lyhennettävä niin, ettei se muodosta käytössä silmukoita eikä se ime ilmaa.

Häiriötöntä käyttöä varten (järjestelmän tuuletus) kelluvan imujärjestelmän takaiskuventtiili ⑨ on poistettava.

→ Ruuvaa suodatinkori ⑩ pihdeillä irti.

Takaiskuventtiiliä ⑨ ei tarvita tässä sovelluksessa, koska pumpuissa on takaiskuventtiili.

Imuletkun tulisi olla 50 cm pitkä.

Pumpun on oltava kelluvassa imujärjestelmässä vesisäiliössä.

Imu pystysuorassa asennossa, jos pumpun roikkuu, ei ole mahdollista.

Vaakasuorassa asennossa kohokytkin ei ole toimintakelpoinen ja kuiva-ikäntäsuoja on inaktiivinen.

→ Kytke pumpun käsin päälle ja pois päältä ja valvo sitä.

Jos läpivirtausta ei ole havaittavissa, pumpun on kytkettävä jälleen pois päältä.

## 3. KÄYTTÖ



#### VAARA! Henkilövammat!

**Loukkaantumisaara, jos tuote käynnistyy tahattomasti.**

→ Irrota tuote sähkönjakelusta ennen kuin liität tuotteen, säädät sitä tai kuljetat sitä.

#### Veden pumpaus [kuva O1]:

Pumpun on aina upotettava kaivoon tai altaaseen käyttämällä sen mukana tulevaa köyttä. Käynnistystä varten pumpun on upotettava niin, että sen päälle jää vähintään 100 mm vettä. Jotta suodatintimen likaantuminen voidaan välttää, pumpun on sijoitettava vähintään 30 cm pohjan yläpuolelle.

- Kiinnitä köysi ③ silmukkaan ④ tiukasti.
- Upota pumpun köyden ③ avulla kaivoon tai vesisäiliöön.
- Varmista köyden ③ kiinnitys.
- Ohjaa syvissä kaivoissa tai kuiluissa (syvempiä kuin 5 m) verkko-kaapeli ⑤ köydessä olevia kiinnittimiä pitkin.
- Yhdistä pumpun sähkönjakeluun.  
*Pumpun käynnistyy noin 3 sekunnin kuluttua verkkokaapelin liittämisestä. Pumpun on käyttövalmis.*

#### Vain tuote 1768:

#### Automaattikäyttö kohokytkimen kanssa [kuva O2]:

**Jotta pumpun käynti katkaistaan automaattisesti pumpattavan nesteen puuttuessa, täytyy kohokytkimen ⑥ voida liikkua vapaasti vedenpinnalla.**

Paine säilyy letkussa integroidun takaiskuventtiilin vuoksi niin kauan, kunnes letku otetaan pois vedestä.

#### Käynnistys- ja katkaisukorkeuden asettaminen [kuva O3]:

Maksimaalista kytkentäkorkeutta ja minimaalista katkaisukorkeutta (katso 7. TEKNISET TIEDOT) voidaan muuttaa siten, että kohokytkimen johto painetaan kohokytkimen lukitukseen.

- Mitä lyhyempi kohokytkimen ⑥ ja kohokytkimen lukituksen ④ välillä oleva johto on, sitä matalammaksi kytkentäkorkeus tulee ja sitä korkeammaksi katkaisukorkeus.

→ Paina kohokytkimen johto kohokytkimen ⑥ lukituksen ④ aukkoon.



#### HUOMIO!

**Jotta kohokytkimen käynnistys ja katkaisu on varmistettu, johdon pituuden on oltava kohokytkimen ja kohokytkimen lukituksen välillä vähintään 10 cm.**

### Manuaalinen käyttö [kuva O4]:

#### Pumppu pysyy jatkuvasti käynnissä, sillä kohokytkin ohitetaan. Pumpun kuivakäyntisuoja menee tällöin pois päältä.

1. Paina kohokytkin ⑥ johdon kanssa alas kohokytkimen lukitukseen ④A.
2. Upota pumppu pumppuun kiinnitetystä köydestä kaivoon tai kuiluun.
3. Yhdistä pumppu sähköjakeiluun.  
*Huomio! Pumppu käynnistyy heti.*

### Vain tuote 1771/1773:

#### Automaattikäyttö:

Pumppu kytkeytyy automaattisesti pois päältä, kun vettä ei enää oteta.

Paine säilyy letkussa integroidun takaiskuventtiilin vuoksi niin kauan, kunnes letku otetaan pois vedestä.

Kun letkusta päästetään vettä (letkun paine putoaa alle n. tuotenro 1771: 2,2 bar/tuotenro 1773: 2,9 bar), kytkeytyy pumppu automaattisesti päälle.

#### Pienen määrän ohjelma ja vuotovaroitus:

##### Vuotovaroitus:

Virtauksen valvonta kytkee pumpun automaattisesti pois päältä, jos siihen ei enää tule vettä. Jos painepuolella tapahtuu vuoto (esim. vuotava paineletku tai vesihana), pumppu kytkeytyy päälle ja pois päältä lyhyin väliajoin. Jos pumppu kytkeytyy päälle ja pois päältä tiheämmin kuin 7 kertaa kahdessa minuutissa (vuoto < 6 l/h), se pysähtyy kokonaan. Kun painepuolen vuoto korjataan, pumppu on irrotettava virtalähteestä ja kytkettävä siihen uudelleen, jotta se alkaa taas toimia.

##### Pienen määrän ohjelma:

Jotta pumppu ei sammu halutussa käytössä pienillä vesimäärillä (esim. pisarakastelulla), vuotovaroitus aktivoidaan vasta 60 minuutin jälkeen (pienen määrän ohjelma).

**Säännöllisellä pumpun päälle- ja poiskytkennällä pienen määrän ohjelman aikana ei ole vaikutusta pumpun käyttöikään.**

##### Pesukoneiden käyttö:

Kun pienen määrän vedentulo on pesukoneessa päättynyt, siirtyy pienen määrän ohjelman 60 minuutin käyttö automaattisesti takaisin pumpun normaalkäyttöön, minkä ansiosta pesukonetta voidaan ongelmitta käyttää myös pidempään kuin 60 minuuttia.

##### Jatkuvalle pisarakastelulle:

Jos pienen määrän ohjelmaa halutaan käyttää pidempään kuin 60 minuuttia, on kastelu keskeytettävä 5 minuutin ajaksi ennen kuin 60 minuuttia on kulunut umpeen. Tämän jälkeen pienen määrän ohjelmaa voidaan käyttää jälleen 60 minuuttia.

## 4. HUOLTO



### VAARA! Henkilövammat!

Loukkaantumisvaara, jos tuote käynnistyy tahattomasti.

→ Irrota tuote sähköjakeilusta ennen kuin huollat sitä.

#### Suodattimen puhdistus [kuva M1]:

Pitkäkestoisen ja ongelmattoman käytön varmistamiseksi suodatin ⑦ tulisi puhdistaa säännöllisesti.

Likaisen veden kuljettamisen jälkeen suodatin ⑦ on puhdistettava välittömästi.

1. Käännä suodatinta ⑦ 1/4-kierrosta myötäpäivään ja vedä se irti (pikasuljin).
2. Puhdista suodatin ⑦ juoksevan veden alla.
3. Asenna suodatin ⑦ jälleen päinvastaisessa järjestyksessä.

**Pumppua ei saa käyttää ilman suodatinta.**

#### Pumpun huuhtelu:

Pumppu on huuhteltava, kun sillä on pumpattu klooripitoista vettä.

1. Pumppaa haaleaa vettä (enintään 35 °C), johon on mahdollisesti lisätty mietoa puhdistusainetta (esim. astianpesuainetta), kunnes pumpattu vesi on kirkasta.
2. Hävitä loppujäämät jätelain ohjesääntöjen mukaisesti.

## 5. SÄILYTYS

#### Käytöstä poistaminen:

##### Pumppu ei ole suojattu jäätymiseltä!

Tuote on säilytettävä lasten ulottumattomissa.

1. Irrota pumppu sähköjakeilusta.
2. Käännä pumppu ylösalaisin, kunnes vettä ei enää tule ulos.
3. Puhdista pumppu (katso 4. HUOLTO).
4. Säilytä pumppua kuivassa, suljetussa ja pakkaselta suojatussa paikassa.

#### Hävittäminen:

(direktiivin 2012/19/EU mukaan)

Tuotetta ei saa hävittää tavallisen kotitalousjätteen mukana. Se on hävitettävä voimassa olevien paikallisten ympäristönsuojelumääräysten mukaisesti.



#### TÄRKEÄÄ!

→ Hävitä tuote paikallisen kierrätyskeskuksen kautta.

## 6. VIKOJEN KORJAUS



### VAARA! Henkilövammat!

Loukkaantumisvaara, jos tuote käynnistyy tahattomasti.

→ Irrota tuote sähköjakeilusta ennen kuin korjaat tuotteen vikoja.

Ongelma	Mahdollinen syy	Korjaus
<b>Pumppu käy, mutta ei pumppaa</b>	Ilma ei pääse poistumaan, koska paineletku on suljettuna. (Mahd. taittunut paineletku).	→ Avaa painejohto (esim. sulkuventtiili, levityslaitteet).
	Ilmalukko imukotelossa.	→ Odota noin 60 sekuntia, kunnes pumppu on suorittanut itsensä ilmanpoiston (tarvittaessa kytke virta pois päältä/jälleen päälle).
	Suodatin on tukkeutunut.	→ Puhdista suodatin (katso 4. HUOLTO).
	Vedenpinta käyttönotossa alle minimitason.	→ Upota pumppu syvemmälle.
	Kelluvaa imujärjestelmää käytettäessä imuletkuun muodostuu ilmatyyny.	→ Poista takaiskuventtiili imuliitännän suodatinkorin edestä.
<b>Pumppu ei käynnisty tai pysähtyy äkisti käytön aikana</b>	Lämpösuojakytkin on kytkenyt pumpun pois päältä ylikuumenemisen vuoksi.	→ Puhdista suodatin (katso 4. HUOLTO). Ota huomioon veden korkein lämpötila (35 °C).
	Takaiskuventtiili jumissa.	→ Käännä GARDENA-huoltopalvelun puoleen.
	Pumppu ilman virtaa.	→ Tarkasta sulakkeet ja sähköiset pistoliittimet.
	Vikavirtasuojakytkin on lauennut.	→ Irrota pumppu sähköjakeilusta ja käännä GARDENA-huoltopalvelun puoleen.
<b>Vain tuote 1771/1773:</b>	Vuotovaroitus on aktivoitu. Säädetyn vuotovaroituksen (pienen määrän ohjelman) maksimikäyttöaika (60 minuuttia) ylitetään.	→ Kun käytät pienen määrän ohjelmaa, lyhennä kasteluaikaa tai keskeytä käyttö 5 minuutiksi. Lisää vedenkulutusta. Vedä virtapistoke irti.
	Vuoto painepuolella.	→ Varmista, ettei painepuolella ole vuotoja.
<b>Pumppu on käynnissä, mutta nostoteho vähenee</b>	Suodatin on tukkeutunut.	→ Puhdista suodatin (katso 4. HUOLTO).



**HUOMAUTUS:** Käännä muissa häiriötapaauksissa GARDENA-huoltopalvelun puoleen. Korjaukset saa suorittaa ainoastaan GARDENA-huoltopalvelu tai GARDENAN valtuuttamat erikoisliikkeet.

## 7. TEKNISET TIEDOT

Oppopainepumppu	Yksikkö	Arvo (tuotenro 1768)	Arvo (tuotenro 1771)	Arvo (tuotenro 1773)
Nimellisteho	W	900	900	1100
Verkojännite	V (AC)	230	230	230
Verkkotaajuus	Hz	50	50	50
Maksimituotto	l/h	5900	5900	6100
Maksimipaine/ maksiminostokorkeus	bar / m	3,5 / 35	3,5 / 35	4,7 / 47

Uppopainepumppu	Yksikkö	Arvo (tuotenro 1768)	Arvo (tuotenro 1771)	Arvo (tuotenro 1773)
Maks. upotussyvyys	m	12	12	17
Loppuveden korkeus	mm	15	15	15
Kytentäpaine	bar	–	2,2	2,9
Min. upotussyvyys käyttöön otettaessa (noin)	mm	100	100	100
Liitäntäkaapeli	m	15 (H07RN-F)	15 (H07RN-F)	20 (H07RN-F)
Paino ilman johtoa (noin)	kg	7,5	7,5	8,1
Kiinnitysköysi pituus	m	15	15	20
Nesteen maksimilämpötila	°C	35	35	35

## 8. LISÄTARVIKKEET

GARDENA Kolluva imujärjestelmä	Puhtaaseen imuun vedenpinnan alapuolelta.	tuotenro 1417
GARDENA 2-/4-tieventtiili	Useamman kuin yhden letkun tai laitteen liittämiseen.	tuotenro 1210/1194
GARDENA Letkunkiristin	25 mm (1") letkuille liittimen kautta.	tuotenro 7192
GARDENA Letkunkiristin	19 mm (3/4") letkuille liittimen kautta.	tuotenro 7191
GARDENA Pumppuliitäntäsarja	13 mm (1/2") letkuille GARDENA liitäntäjärjestelmän kautta.	tuotenro 1750
GARDENA-Hanaliitin GARDENA-Letkunliitin	16 mm (5/8") letkuille GARDENA liitäntäjärjestelmän kautta.	tuotenro 18202 tuotenro 18216
GARDENA Pumppuliitäntäsarja	19 mm (3/4") letkuille GARDENA liitäntäjärjestelmän kautta.	tuotenro 1752

## 9. TAKUU/HUOLTOPALVELU

### 9.1 Tuotteen rekisteröinti:

Rekisteröi tuotteesi osoitteessa [gardena.com/registration](https://www.gardena.com/registration).

### 9.2 Huoltopalvelu:

Huoltopalvelumme nykyiset yhteystiedot ovat takasivulla ja verkossa:

- Suomi: <https://www.gardena.com/fi/tukipalvelut/oppaat/palaute/>

## no

1. SIKKERHET	27
2. MONTASJE	28
3. BETJENING	28
4. VEDLIKEHOLD	29
5. LAGRING	29
6. UTBEDRE FEIL	29
7. TEKNISKE DATA	29
8. TILBEHØR	30
9. GARANTI/SERVICE	30

### Oversettelse av de originale instruksjonene.



Dette produktet kan brukes av barn fra og med 8 år og personer med reduserte fysiske, sensoriske eller mentale evner, såfremt de er under tilsyn eller er blitt undervist om sikker bruk av produktet og forstår farene som resulterer av dette. Barn skal ikke leke med produktet. Rengjøring og brukervedlikehold skal ikke utføres av barn uten tilsyn. Vi anbefaler bruk av produktet først for ungdommer fra og med 16 år. Produktet må aldri brukes når du er trett, syk eller påvirket av alkohol, rusmidler eller medisiner.

### Riktig anvendelse:

**GARDENA Nedsenkbar trykkpumpe** er beregnet til å pumpe vann fra brønner, sjakter og andre vannbeholdere, til drift av vanningsenheter og -systemer og også til transport av regnvann, ledningsvann og klorholdig

art. 1771/1773 er også beregnet for vannforsyning til husbruk i private hager og hobbyhager.

### Følgende væsker kan pumpes:

Med GARDENA nedsenkbar trykkpumpe må det bare pumpes vann. Pumpen er fullstendig nedsenkbar (vanntett kapsling) og senkes ned i vannet (maks. nedsenkingsdybde se 7. TEKNISKE DATA). Pumpen har en integrert tilbakeslagsventil som hindrer automatisk tømning av trykkslangen etter bruk av pumpen.

Produktet er ikke egnet til drift over lang tid (kontinuerlig sirkulasjon).



### FARE! Personskader!

Saltvann, spillvann, etsende, lett antennelige eller eksplosive stoffer (f. eks. bensin, petroleum, nitrofortynning), oljer, fyringsolje og næringsmidler må ikke pumpes.

## 1. SIKKERHET

### VIKTIG!

Les nøye gjennom bruksanvisningen og oppbevar denne til senere bruk.

### Symboler på produktet:



Les bruksanvisningen.

### Generelle sikkerhetsanvisninger

#### Elektrisk sikkerhet



#### FARE! Strømstøt!

Fare for personskade på grunn av elektrisk strøm.

→ Produktet må forsynes med strøm via en FI-bryter (RCD) med en nominell utløsningsstrøm på maks. 30 mA.



#### FARE! Fare for personskade!

Fare for personskade på grunn av elektrisk strøm.

→ Separer produktet fra nettet før du gjennomfører vedlikeholdsarbeid eller skifter ut deler. Stikkkontakten må da befinne seg innenfor synsområdet.

#### Sikker drift

Vanntemperaturen skal ikke overskride 35 °C.

Pumpen må ikke brukes når det er personer i vannet.

Smørestoffer som siver ut, kan forurense væsken.

#### Vernebryter

##### Tørkjøringssikring:

Er vannstanden for lav, kobles pumpen automatisk ut.

→ Senk pumpen lenger ned i vannet.

##### Termo-vernebryter:

Ved overbelastning kobler den integrerte termiske startkontakten ut pumpen. Når motoren er tilstrekkelig avkjølt, er pumpen klar til drift igjen.

##### Lekkasje-sikring (Kun for art. 1771/1773):

Ved utettheter på trykksiden (for eksempel, utett trykkslange eller vannkran) slår pumpen seg på og av i korte tidsintervaller. Hvis pumpen slår seg på og av oftere enn 7 ganger innen 2 min. (ved en lekkasje på < 6 l/h), slår pumpen seg fullstendig av. Når utettheten på trykksiden er fjernet, må pumpen trekkes ut og settes inn igjen for at den skal være driftsklar igjen.

#### Automatisk lufting

Denne pumpen er utstyrt med en lufterventil som fjerner ev. luftputer i pumpen. Avhengig av funksjon kan det dermed sive ut litt vann under håndtaket.

### Ekstra sikkerhetsanvisninger

#### Elektrisk sikkerhet



#### FARE! Hjertestans!

Dette produktet genererer et elektromagnetisk felt under drift. Dette feltet kan under visse betingelser påvirke funksjonen til aktive eller passive medisinske implantater. For å utelukke fare ved situasjoner som kan føre til alvorlige eller dødelige personskader, skal personer med et medisinsk implantat rådføre seg med lege og produsenten av implantatet før bruk av dette produktet.

#### Kabel

Ved bruk av skjoteledninger må disse ha minste diametere som er angitt i følgende tabell:

Spennning	Kabellengde	Diameter
230 – 240 V/50 Hz	Opptil 20 m	1,5 mm <sup>2</sup>
230 – 240 V/50 Hz	20 – 50 m	2,5 mm <sup>2</sup>

fi

no

**FARE! Strømstøt!**

Gjennom en avkuttet nettplugg kan fuktighet via nettkabelen trenge inn i det elektriske systemet og forårsake en kortslutning.

→ **Nettpluggen må ikke under noen omstendighet kuttes av (f. eks. for veggjennomføring).**

→ Trekk pluggen ikke i kabelen men på dekslet ut av stikkkontakten.

→ Hvis strømledningen til dette apparatet skades, må den for å unngå farer skiftes ut av produsenten eller dens kundeservice eller en tilsvarende kvalifisert person.

Nettstøpsel og koplinger må være beskyttet mot vannsprut.

Forviss deg om at de elektriske pluggforbindelsene er plassert i et flomsikkert område.

Beskytt strømstøpsel og nettilkoblingskabel mot varme, olje og skarpe kanter.

Vær oppmerksom på nettspenningen. Angivelsene på typeskiltet må stemme overens med dataene til strømnettet.

Under opphold i svømmebassenget må pumpens nettstøpsel alltid være trukket ut.

Nettilkoblingskabelen må ikke brukes til å feste eller transportere pumpen.

For å senke ned eller trekke opp og sikre pumpen må festerepet benyttes.

Kontroller tilslutningskabelen regelmessig.

Kontroller pumpen alltid visuelt før bruk (spesielt nettilkoblingskabel og nettstøpsel).

En pumpe som er skadet må ikke benyttes. La en skadet pumpe i alle fall kontrolleres av GARDENA service.

Ikke demonter pumpen mer enn til tilstand ved levering.

Før bruk etter vedlikehold må det kontrolleres at alle deler er skrudd sammen.

Ved bruk av pumpene våre sammen med en generator må du være oppmerksom på advarslene fra produsenten av generatoren.

**Personlig sikkerhet****FARE! Fare for kvelning!**

Mindre deler kan lett svelges. **Plastposer utgjør fare for kvelning for småbarn. Hold småbarn på avstand under monteringen.**

Pass på minste vannstand iht. pumpens klassifisering.

**Kun for art. 1768:** Ikke la pumpen gå i mer enn 10 minutter mot lukket trykkside.

Sand og andre slipende stoffer fører til raskere slitasje og effekttap i pumpen.

Pumpen skal ikke brukes til å forsterke trykket via gjengene på inngangssiden.

På gjengene på inngangssiden skal det kun monteres et GARDENA flytende avsugssystem.

Flottørbryteren skal kun betjenes utenfor vann.

Slangen må ikke trekkes av under drift.

La pumpen avkjøles før du utbedrer feilen.

**Slik tilkople du slangen via GARDENA slangesystemet [fig. A5]:**

Med GARDENA slangesystemet kan 19 mm (3/4")-/16 mm (5/8") og 13 mm (1/2")-slinger tilkoples.

Slangediameter	Pumpe-tilkopling	
13 mm (1/2")	GARDENA Pumpekoplingssett	art. 1750
16 mm (5/8")	GARDENA Kopling	art. 18202
	GARDENA Hurtigkopling	art. 18216
19 mm (3/4")	GARDENA Pumpekoplingssett	art. 1752

1. **Kun for art. 1768 [fig. A4]:** Fest flottørbryter-sperren ① på pumpe-tilkoplingen ①.

2. Koble til slangen via det tilhørende GARDENA pluggsystemet.

**Koble til flytende avsugssystem [fig. A6/A7]:**

→ Koble den vakuumsikre sugeslangen ⑧ til G1" koblingsstykket (f. eks. art. 1411) og fest denne på den andre enden.

Sugeslangen ⑧ må avkortes slik at den ikke danner løkker eller at luft kan suges inn under bruk.

For feifri drift (systemutlufting) må tilbakeslagsventilen ⑨ tas ut av det flytende avsugssystemet.

→ Skru av filterkurven ⑩ med en tang.

Tilbakeslagsventilen ⑨ er ikke nødvendig for denne bruken, da pumpene har en tilbakeslagsventil.

Sugeslangen bør være 50 cm lang.

Ved flytende avsugssystem må pumpen ligge i sisternen.

Suging i loddrett posisjon er ikke mulig hvis pumpen henger.

I liggende posisjon fungerer ikke flottørbryteren, og tørrkjøringssikringen er inaktiv.

→ Slå på pumpen manuelt og kontroller den.

Merkes ingen gjennomstrømning, må pumpen slås av igjen.

**3. BETJENING****FARE! Personskader!**

**Fare for skade dersom produktet startes utilsiktet.**

→ **Før du kobler til, stiller inn eller transporterer produktet, må du koble det fra strømforsyningen.**

**2. MONTASJE****FARE! Personskader!**

**Fare for skade dersom produktet startes utilsiktet.**

→ **Produktet skal kobles fra strømforsyningen før det monteres.**

Slangen kan kobles til via pumpekoblingen ① og koblingsnippelen ② [19 mm (3/4")/25 mm (1")] eller via GARDENA pluggsystemet [13 mm (1/2")/16 mm (5/8")/19 mm (3/4")]. Når det brukes en 25 mm (1")-slange, har pumpen maks. transportmengde.

Ved parallell tilkobling av flere slanger eller tilkoblede apparater, kan **GARDENA 2-** eller **4-veisventil (art. 1210/1194)** brukes.

**Slik tilkople du slangen gjennom tilkopplingsnippelen [fig. A1]:**

Gjennom tilkopplingsnippelen ② er det mulig å tilkoble 25 mm (1")- og 19 mm (3/4")-slinger.

Slangediameter	25 mm (1")	19 mm (3/4")
GARDENA Slangeklemme	art. 7192	art. 7191
Slangeforbindelse [fig. A1]	skill fra nippelen ved ① [fig. A2].	ikke skill fra nippelen [fig. A3].

25 mm (1")- og 19 mm (3/4")-slinger som tilkoples gjennom tilkopplingsnippelen ②, må festes, for eksempel, ved hjelp av en **GARDENA slangeklemme, art. 7192/7191**.

1. **Kun for art. 1768 [fig. A4]:** Fest flottørbryter-sperren ① på pumpe-tilkoplingen ①.
2. Skru koblingsnippelen ② på pumpekoblingen ①. (Ved 25 mm (1")-slinger må du først koble fra koblingsnippelen ② ved ①).
3. Skyv slangen på koblingsnippelen ② og fest denne f. eks. med en **GARDENA slangeklemme art. 7192/7191**.

**Pumpe vann [fig. O1]:**

Pumpen skal alltid senkes ned i brønnen eller i vannbeholderen gjennom tauet som er inkludert i leveransen. Pumpen må være senket ned minst 100 mm slik at den kan suge inn. Pumpen bør festes minst 30 cm over bunnen slik at filteret ikke blir forurenset.

1. Bind tauet godt fast ③ i maljen ④.
2. Senk pumpen ned i brønnen el. vanntanken med tauet ③.
3. Sikre tauet ③.
4. I dype brønner eller sjakter (fra ca. 5 m) må du føre tilkopplingskabelen ⑤ med klemmer på tauet.
5. Koble pumpen til strømforsyningen.  
*Pumpen starter ca. 3 sek. etter at tilkopplingskabelen er satt i. Pumpen er klar til drift.*

**Kun for art. 1768:****Automatisk drift med flottørbryter [fig. O2]:**

**For at pumpen skal kople ut automatisk når transportvæskene blir, må flottørbryteren ⑥ kunne bevege seg fritt på vannoverflaten.**

På grunn av den integrerte tilbakeslagsventilen opprettholdes trykket i slangen helt til det tas vann ut via slangen.

**Innstilling av høyden for inn- og utkopling [fig. O3]:**

Den maksimale høyden for innkobling og minimale høyden for utkobling (se 7. TEKNISKE DATA) kan tilpasses, i det kabelen til flottørbryteren trykkes inn i flottørbryterlåsen ④.

- Jo kortere kabelen mellom flottørbryteren ⑥ og flottørbryter-sperren ④ er, desto lavere blir innkoblings- og desto høyere blir utkoblingshøyden.
- Trykk kabelen til flottørbryteren ⑥ inn i åpningen på flottørbryter-sperren ④.

**OBS!**

For at inn- og utkobling av flottørbryteren skal være garantert, må kabellengden mellom flottørbryter og flottørbryterlås minst være 10 cm.

**Manuell drift [fig. O4]:**

**Pumpen er i kontinuerlig drift, da flottørbryteren forbikobles. Dette deaktiverer pumpens tørrkjøringssikring.**

- Trykk flottørbryteren ⑥ med kabelen nedover på flottørbrytersperren ①.
- Senk pumpen ned i brønnen eller sjakten med et tau som er festet på pumpen.
- Koble pumpen til strømforsyningen.  
*OBS! Pumpen starter omgående.*

**Kun for art. 1771/1773:****Automatisk drift:**

Pumpen kobler automatisk ut når det ikke blir pumpet ut mer vann. På grunn av den integrerte tilbakeslagsventilen opprettholdes trykket i slangen helt til det tas vann ut via slangen.

Når det tas ut vann over slangen (trykket i slangen faller under ca. art. 1771: 2,2 bar/art. 1773: 2,9 bar), kople pumpen automatisk inn.

**Program for små mengder og vanndråpevarsling:****Vanndråpevarsling:**

Gjennomstrømningskontrollsystemet slår pumpen av så snart det ikke tas ut vann lenger. Ved uttetheter på trykksiden (for eksempel, utett trykkslange eller vannkran) slår pumpen seg på og av i korte tidsintervaller. Hvis pumpen slår seg på og av oftere enn 7 ganger innen 2 min. (ved en lekkasje på < 6 l/h), slår pumpen seg fullstendig av. Når uttetheten på trykksiden er fjernet, må pumpen trekkes ut og settes inn igjen for at den skal være driftsklar igjen.

**Program for små mengder:**

For at pumpen ved en ønsket anvendelse med små vannmengder (f. eks. vanndråpevarsling) ikke skal koble ut før tiden, blir vanndråpevarslingen først aktivert etter 60 minutter (program for små mengder).

**Den sykliske inn- og utkoblingen av pumpen i løpet av programmet for små mengder har ingen påvirkning på levetiden til pumpen.**

**Drift av vaskemaskiner:**

Etter avslutning av vanntilførselen for små mengder ved vaskemaskiner tilbakestilles 60 minutters driftstiden til programmet for små mengder automatisk på normaldrift for pumpen, noe som tillater feilfri drift av vaskemaskinen selv ved > 60 minutter.

**Ved kontinuerlig dråpevanning:**

Dersom programmet for små mengder skal brukes lengre enn 60 min., må vanningen avbrytes i 5 min. før utløp av 60 minutter. Deretter kan programmet for små mengder brukes i ytterligere 60 minutter.

**4. VEDLIKEHOLD****FARE! Personskader!**

**Fare for skade dersom produktet startes utilsiktet.**

→ Koble produktet fra strømforsyningen før du vedlikeholder det.

**Rengjøre filter [fig. M1]:**

For å garantere kontinuerlig, feilfri drift, skal filteret ⑦ rengjøres i regelmessige intervaller.

Etter transport av skittent vann må filteret ⑦ rengjøres omgående.

- Skru filteret ⑦ en 1/4-vridning med urviserens retning og trekk det av (bajonettlås).
- Rengjør filteret ⑦ under rennende vann.
- Monter filteret ⑦ igjen i omvendt rekkefølge.

**Pumpen må ikke drives uten filteret.**

**Gjennomspyle pumpen:**

Etter pumping av klorholdig vann må pumpen gjennomspyles.

- Pump lunkent vann (maks. 35 °C) eventuelt tilsatt mildt rengjøringsmiddel (f.eks. oppvaskmiddel) til det pumpede vannet er rent.
- Restene skal avfallshåndteres iht. loven om avfallshåndtering.

**5. LAGRING****Ta ut av bruk:****Pumpen er ikke frostsikker!**

Produktet må oppbevares utilgjengelig for barn.

- Koble pumpen fra strømforsyningen.
- Snu pumpen på hodet til det ikke renner vann ut lenger.
- Rengjør pumpen (se 4. VEDLIKEHOLD).
- Oppbevar pumpen på et tørt, lukket og frostsikkert sted.

**Avfallshåndtering:**

(i henhold til direktiv 2012/19/EU)

Produktet skal ikke kastes sammen med vanlig husholdningsavfall. Det må kastes i henhold til de gjeldende lokale miljøforskriftene.

**VIKTIG!**

→ Kast produktet via eller på den lokale resirkuleringsinnsamlingsstasjonen.

**6. UTBEDRE FEIL****FARE! Personskader!**

**Fare for skade dersom produktet startes utilsiktet.**

→ Koble produktet fra strømforsyningen før du utbedrer feil på det.

Problem	Mulig årsak	Utbedring
<b>Pumpen går, men leverer ikke</b>	Luft kan ikke slippe ut da trykkledningen er stengt. (Evt. knekket trykkslange).	→ Åpne trykkledningen. (f. eks. stengeventil, leveringsenheter).
	Luftpute i sugefot.	→ Vent i ca. 60 sekunder, til pumpen har luftet seg selv (slå ev. av/på).
	Filteret er tilstoppet.	→ Rengjør filteret (se 4. VEDLIKEHOLD).
	Vannivå ved igangsetting under minimum vannivå.	→ Senk pumpen lenger ned.
<b>Pumpe starter ikke eller stopper plutselig under drift</b>	Når det flytende avsugssystemet brukes, dannes det en luftpute i sugeslangen.	→ Fjern tilbakeslagsventilen foran filterkurven til avsugget.
	Den termiske overbelastningsbryteren har slått av pumpen pga. overoppvarming.	→ Rengjør filteret (se 4. VEDLIKEHOLD). Vær oppmerksom på maks. medietemperatur (35 °C).
	Tilbakeslagsventilen sitter fast.	→ Henvend deg til GARDENA service.
	Pumpe uten strøm.	→ Kontroller sikringene og de elektriske koblingene.
<b>Kun for art. 1771/1773:</b>	RCD-bryteren er utløst (feilstrom).	→ Separer pumpen fra strømforsyningen og henvend deg til GARDENA Service.
	Vanndråpevarsling ble aktivert. Maksimal driftstid for vann-dråpevarslingen (program for små mengder 60 min.) ble overskredet.	→ Forkort vanningsvarigheten ved bruk av programmet for små mengder eller avbryt driften i 5 minutter. Øk vannforbruket. Trekk ut strøm-pluggen.
<b>Pumpen går, men transportmengden minker</b>	Lekkasje på trykksiden.	→ Reparer eventuelle lekkasjer på trykksiden.
	Filteret er tilstoppet.	→ Rengjør filteret (se 4. VEDLIKEHOLD).



**MERK: Henvend deg til GARDENA servicesenter ved andre feil. Reparasjoner skal kun foretas av GARDENA servicesentre samt fagforhandlere som er autorisert av GARDENA.**

**7. TEKNISKE DATA**

Regnvannstankpumpe	Enhet	Verdi (art. 1768)	Verdi (art. 1771)	Verdi (art. 1773)
<b>Nominell effekt</b>	W	900	900	1100
<b>Nettspenning</b>	V (AC)	230	230	230

Regnvannstankpumpe	Enhet	Verdi (art. 1768)	Verdi (art. 1771)	Verdi (art. 1773)
Nettfrekvens	Hz	50	50	50
Maks. leveringskapasitet	l/h	5900	5900	6100
Maks. trykk / maks. transporthøyde	bar / m	3,5 / 35	3,5 / 35	4,7 / 47
Maks. nedsenkingsdybde	m	12	12	17
Restvann-nivå	mm	15	15	15
Innkoplingsstrykk	bar	–	2,2	2,9
Minste nedsenkingsdybde ved igangsetting (ca.)	mm	100	100	100
Tilkoplingskabel	m	15 (H07RN-F)	15 (H07RN-F)	20 (H07RN-F)
Vekt uten kabel (ca.)	kg	7,5	7,5	8,1
Festetau lengde	m	15	15	20
Maks. væsketemperatur	°C	35	35	35

## 8. TILBEHØR

GARDENA Flytende avsugssystem	For smussfri suging under vannoverflaten.	art. 1417
GARDENA 2- eller 4-veis Krankopling	For parallell tilkopling av flere slanger eller vanningsutstyr.	art. 1210/1194
GARDENA Slangeklemme	For 25 mm (1")-slinger via koplingsnippelen.	art. 7192
GARDENA Slangeklemme	For 19 mm (3/4")-slinger via koplingsnippelen.	art. 7191
GARDENA Pumpekoplingssett	For 13 mm (1/2")-slinger via GARDENA slangesystem.	art. 1750
GARDENA Kopling GARDENA Hurtigkopling	For 16 mm (5/8")-slinger via GARDENA slangesystem.	art. 18202 art. 18216
GARDENA Pumpekoplingssett	For 19 mm (3/4")-slinger via GARDENA slangesystem.	art. 1752

## 9. GARANTI/SERVICE

### 9.1 Produktregistrering:

Registrer produktet ditt på [gardena.com/registration](https://www.gardena.com/registration).

### 9.2 Service:

Du finner gjeldende kontaktinformasjon for tjenesten vår på baksiden og på internett:

- Norge: <https://www.gardena.com/no/stotte/rad/kontakt/>

## it

1. SICUREZZA	30
2. MONTAGGIO	31
3. UTILIZZO	31
4. MANUTENZIONE	32
5. CONSERVAZIONE	32
6. ELIMINAZIONE DEI GUASTI	32
7. DATI TECNICI	33
8. ACCESSORI	33
9. GARANZIA/ASSISTENZA	33

### Traduzione delle istruzioni originali.



Questo prodotto può essere utilizzato da bambini dagli 8 anni in su nonché da persone con capacità fisiche, sensoriali o mentali ridotte o con un bagaglio ristretto di esperienze e conoscenze, purché vengano supervisionati e siano stati istruiti circa l'utilizzo sicuro del prodotto e i pericoli legali al suo uso. Non lasciare giocare i bambini con questo prodotto. Ai bambini è consentito pulire ed eseguire la manu-

tenzione del prodotto solo sotto la supervisione di un adulto. Si sconsiglia l'utilizzo del prodotto da parte di adolescenti di età inferiore a 16 anni. Non utilizzare mai il prodotto quando si è stanchi, malati o sotto l'influenza di alcool, sostanze stupefacenti o farmaci.

### Destinazione d'uso:

La GARDENA Pompa sommersa a pressione è progettata per il prelievo di acqua da pozzi, fontane e altri serbatoi, per l'alimentazione di irrigatori e impianti di irrigazione ed anche per il trasporto di acqua piovana, acqua del rubinetto e acqua contenente cloro. Le pompe art. 1771/1773 sono concepite anche per uso domestico e in giardini privati per l'alimentazione dell'impianto idrico.

### Liquidi pompabili:

La pompa sommersa a pressione GARDENA consente di pompare esclusivamente acqua. La pompa è a tenuta stagna (incapsulata in modo impermeabile) e viene immersa nell'acqua (per la profondità massima di immersione vedere il paragrafo 7. DATI TECNICI). La pompa è dotata valvola antiriflusso integrata che previene lo svuotamento automatico del tubo flessibile dopo la messa fuori servizio della pompa.

Il prodotto non è adatto per un utilizzo prolungato (Circolazione continua).



### PERICOLO! Lesione corporea!

Non deve essere impiegata per aspirare acqua salata o sporca, liquidi corrosivi, infiammabili o esplosivi (come benzina, petrolio, diluenti alla nitro), olii, gasolio o prodotti alimentari.

## 1. SICUREZZA

### IMPORTANTE!

Si prega di leggere attentamente le istruzioni per l'uso e di conservarle per rileggerle.

### Simboli sul prodotto:



Leggere le istruzioni per l'uso.

### Norme generali di sicurezza

#### Sicurezza elettrica



#### PERICOLO! Scossa di corrente!

Pericolo di lesioni causate dalla corrente elettrica.

→ Il prodotto deve essere alimentato da un interruttore differenziale (RCD) con corrente operativa nominale di massimo 30 mA.



#### PERICOLO! Pericolo di lesioni!

Pericolo di lesioni causate dalla corrente elettrica.

→ Staccare il prodotto dalla rete prima di eseguire attività di manutenzione o di sostituire dei componenti. La presa deve trovarsi in posizione visibile.

#### Funzionamento più sicuro

La temperatura dell'acqua non deve essere superiore a 35 °C.

La pompa non può essere utilizzata quando si trovano persone in acqua.

Il liquido può essere sporcato da lubrificanti che fuoriescono.

#### Interruttore automatico

##### Dispositivo di sicurezza contro il funzionamento a secco:

La pompa si spegne automaticamente se il livello dell'acqua è insufficiente.

→ Immergere la pompa nell'acqua più in profondità.

#### Interruttore termico di sicurezza:

In caso di sovraccarico, il salvamotore termico incorporato provoca l'arresto della pompa. Dopo il raffreddamento del motore, la pompa riprende a funzionare automaticamente.

#### Protezione antiperdita (solo per art. 1771/1773):

Se sussistono perdite sul lato della pressione (es. rubinetto dell'acqua o tubo flessibile non a tenuta), la pompa si accende e si spegne a brevi intervalli di tempo. Se la pompa si accende e si spegne più di 7 volte in 2 minuti (in caso di perdita < 6 l/h), questa si spegnerà completamente. Una volta eliminata la perdita sul lato della pressione, disinserire e reinserire la pompa affinché sia possibile utilizzarla nuovamente.

#### Sfiato automatico

Questa pompa è dotata di una valvola di sfiato che elimina un'eventuale sacca d'aria presente nella pompa. Per motivi legati al funzionamento, al di sotto dell'impugnatura può così fuoriuscire una piccola quantità d'acqua.

## Norme di sicurezza aggiuntive

### Sicurezza elettrica



#### PERICOLO! Arresto cardiaco!

Questo prodotto durante il suo funzionamento genera un campo elettromagnetico. Questo campo può, in presenza di particolari situazioni, agire sul funzionamento di impianti medici attivi o passivi. Per escludere il pericolo di situazioni che possano condurre a lesioni gravi o mortali le persone che hanno un impianto medico devono, prima dell'utilizzo di questo prodotto, consultarsi con il proprio medico e il produttore dell'impianto.

### Cavo

Le sezioni trasversali minime delle prolunghe eventualmente utilizzate devono essere quelle della seguente tabella:

Tensione	Lunghezza del cavo	Sezione trasversale
230 - 240 V/50 Hz	Fino a 20 m	1,5 mm <sup>2</sup>
230 - 240 V/50 Hz	20 - 50 m	2,5 mm <sup>2</sup>



#### PERICOLO! Scossa di corrente!

Se la spina è tagliata è possibile che l'umidità penetri nel cavo causando un cortocircuito nella parte elettrica.

→ **Non tagliare la spina in nessun caso (es. per realizzazioni in pareti).**

→ Non staccare mai la spina dalla presa tirando il cavo.

→ Il cavo di collegamento alla rete dell'apparecchiatura, se danneggiato deve essere sostituito dal produttore, dal suo servizio clienti o da persona con qualifica simile per evitare situazioni di pericolo.

Le connessioni di eventuali prolunghe devono essere a prova d'acqua.

Assicurarsi che le connessioni elettriche si trovino in luogo non raggiungibile dall'acqua.

Proteggere spina e cavo di alimentazione da calore, olio e spigoli taglienti.

Controllare la tensione di rete. I dati riportati sull'etichetta devono corrispondere a quelli della linea elettrica.

Se si tiene la pompa immersa nella piscina, la spina deve essere staccata dalla presa di corrente.

Il cavo di alimentazione non deve essere mai utilizzato per fissare o trasportare la pompa.

Per immergere, sollevare od assicurare la pompa, usare il cavo di ancoraggio.

Controllare periodicamente il cavo di alimentazione.

Prima di ogni impiego, controllare sempre la pompa (e in particolare cavo e spina).

Non utilizzare mai una pompa danneggiata. In caso, farla revisionare esclusivamente da un centro assistenza GARDENA.

Smontare solo i componenti che non erano ancora montati alla consegna.

Prima di utilizzare la pompa dopo la manutenzione, assicurarsi di aver avvitato tutte le parti della pompa.

Per l'utilizzo della pompa con un generatore, osservare le indicazioni di avvertimento del rispettivo costruttore.

### Sicurezza personale



#### PERICOLO! Pericolo di soffocamento!

I piccoli pezzi possono essere ingeriti facilmente. I sacchetti in polietilene rappresentano un pericolo di soffocamento per i bambini piccoli. Tenere i bambini lontani durante il montaggio.

Assicurarsi che il livello dell'acqua corrisponda almeno al valore minimo.

**Solo per art. 1768:** Non lasciare in funzione la pompa per più di 10 minuti quando il lato mandata è chiuso e l'acqua aspirata non può fuoriuscire.

Sabbia o altre sostanze abrasive presenti nel liquido da aspirare provocano un rapido deterioramento della pompa e ne riducono le prestazioni.

Non è consentito collegare la pompa alla filettatura lato ingresso per aumentare la pressione.

Alla filettatura lato ingresso deve essere montata solamente l'aspirazione galleggiante GARDENA.

Azionare l'interruttore flottante solo fuori dall'acqua.

Non sfilare il tubo mentre la pompa è in funzione.

Lasciare raffreddare la pompa prima di eliminare i guasti.

## 2. MONTAGGIO



#### PERICOLO! Lesione corporea!

Pericolo di procurarsi ferite nel caso in cui il prodotto parta involontariamente.

→ **Prima del montaggio, staccare il prodotto dall'alimentazione elettrica.**

Il tubo può essere collegato al raccordo della pompa ① e al portagomma ② [19 mm (3/4") / 25 mm (1")] oppure al sistema di raccorderia GARDENA [13 mm (1/2") / 16 mm (5/8") / 19 mm (3/4")]. Per ottenere la portata massima della pompa si deve utilizzare un tubo da 25 mm (1").

Per il collegamento parallelo di diversi tubi o apparecchi si può utilizzare la valvola a 2 o 4 vie GARDENA (art. 1210/1194).

#### Collegare il tubo al nipplo [fig. A1]:

Il nipplo ② consente di collegare tubi da 25 mm (1") e 19 mm (3/4").

Diametro del tubo flessibile	25 mm (1")	19 mm (3/4")
------------------------------	------------	--------------

Fascetta per tubi flessibili GARDENA	art. 7192	art. 7191
--------------------------------------	-----------	-----------

Giunzione per tubo flessibile [fig. A1]	Staccare il nipplo in posizione ③ [fig. A2].	Non staccare il nipplo [fig. A3].
---	--	-----------------------------------

I tubi flessibili da 25 mm (1") e 19 mm (3/4") collegati al nipplo ② devono essere fissati ad es. con una fascetta per tubi flessibili GARDENA Art. 7192/7191.

- Solo per art. 1768 [fig. A4]:** montare il dispositivo di arresto dell'interruttore flottante ④ sul raccordo della pompa ①.
- Avvitare il portagomma ② al raccordo della pompa ①. (In caso di tubi da 25 mm (1") staccare prima il portagomma ② da ③).
- Spingere il tubo sul portagomma ② e fissarlo ad es. con una fascetta serratubo GARDENA art. 7192/7191.

#### Collegare il tubo alla raccorderia rapida GARDENA [fig. A5]:

Il sistema di raccorderia rapida GARDENA consente di collegare anche tubi flessibili da 13 mm (1/2"), 16 mm (5/8") e 19 mm (3/4").

#### Diametro tubo flessibile Raccordo pompa

Diametro tubo flessibile	Raccordo pompa GARDENA	art.
13 mm (1/2")	Raccordo pompa GARDENA	art. 1750
16 mm (5/8")	Rubinetto GARDENA	art. 18202
	Tubo gardena GARDENA	art. 18216
19 mm (3/4")	Raccordo pompa GARDENA	art. 1752

- Solo per art. 1768 [fig. A4]:** montare il dispositivo di arresto dell'interruttore flottante ④ sul raccordo della pompa ①.
- Collegare il tubo al sistema di raccorderia GARDENA corrispondente.

#### Collegamento dell'aspirazione galleggiante [fig. A6/A7]:

→ Collegare il tubo di aspirazione ⑥ resistente al vuoto con il connettore G1" (ad es. art. 1411) e fissarlo all'altra estremità.

Il tubo di aspirazione ⑥ deve essere accorciato in maniera tale che non formi degli anelli quand'è in funzione e non venga aspirata aria.

Per un funzionamento corretto (sfiato del sistema) la valvola antiriflusso ⑦ deve essere tolta all'aspirazione galleggiante.

→ Svitare la gabbia del filtro ⑧ con una pinza.

La valvola antiriflusso ⑦ non è necessaria in quest'applicazione, dal momento che le pompe già dispongono di una valvola di questo tipo.

Il tubo di aspirazione dovrebbe avere una lunghezza di 50 cm.

Per l'aspirazione galleggiante la pompa deve trovarsi nella cisterna.

Un'aspirazione in posizione verticale non è possibile se la pompa è appesa.

In posizione orizzontale l'interruttore flottante non è funzionante e il dispositivo di sicurezza contro il funzionamento a secco è inattivo.

→ Accendere e spegnere la pompa manualmente e monitorarla.

Se non è possibile rilevare la presenza di flusso, la pompa deve essere spenta di nuovo.

## 3. UTILIZZO



#### PERICOLO! Lesione corporea!

Pericolo di procurarsi ferite nel caso in cui il prodotto parta involontariamente.

→ **Per il collegamento, la regolazione e il trasporto, staccare il prodotto dall'alimentazione elettrica.**

#### Pompaggio dell'acqua [fig. O1]:

La pompa deve sempre essere immersa all'interno della fontana e/o del serbatoio d'acqua per mezzo del cavo fornito. Affinché la fase di aspira-

zione possa avviarsi, è necessario immergere la pompa in almeno 100 mm di acqua. Per non sporcare il filtro, fissare la pompa a un'altezza minima di 30 cm sopra il terreno.

1. Fissare bene la fune ③ all'occhiello ④.
2. Immergere la pompa con la fune ③ nel pozzo o nel serbatoio.
3. Fissare la fune ③.
4. In caso di fontane o pozzi profondi (da ca. 5 m in su) fissare il cavo di alimentazione ⑤ alla fune con morsetti.
5. Collegare la pompa all'alimentazione elettrica.  
*La pompa si avvia ca. 3 secondi dopo l'inserimento del cavo di alimentazione. La pompa è pronta all'uso.*

### Solo per art. 1768:

#### Modo automatico con interruttore flottante [fig. O2]:

Affinché la pompa si disinserisca automaticamente in caso di una eventuale mancanza di liquido, è necessario che l'interruttore flottante ⑥ possa muoversi liberamente sulla superficie dell'acqua.

Per via della valvola antiriflusso incorporata il tubo resta sotto pressione finché non viene prelevata acqua.

#### Regolazione dell'altezza di avvio/arresto [fig. O3]:

L'altezza di avviamento massima e l'altezza di arresto minima (vedi 7. DATI TECNICI) possono essere modificate pressando il cavo dell'interruttore flottante nel dispositivo di arresto ⑧ dell'interruttore flottante.

- Più è corto il cavo tra l'interruttore flottante ⑥ e il relativo dispositivo di arresto ⑧, più si abbassa l'altezza di avviamento e si alza quella di arresto.
- Premere il cavo dell'interruttore flottante ⑥ nell'apertura del relativo dispositivo di arresto ⑧.



#### ATTENZIONE!

Affinché l'avvio e l'arresto dell'interruttore flottante siano assicurati la lunghezza del cavo compreso tra interruttore flottante e dispositivo di arresto dell'interruttore flottante deve essere pari a min. 10 cm.

#### Modo manuale [fig. O4]:

La pompa funziona in modo continuo dal momento che l'interruttore flottante viene cavallottato. Di conseguenza si disattiva il dispositivo di sicurezza contro il funzionamento a secco della pompa.

1. Premere l'interruttore flottante ⑥ con il cavo verso il basso sul relativo dispositivo di arresto ⑧.
2. Immergere la pompa in una fontana o pozzo con la fune applicata sulla pompa.
3. Collegare la pompa all'alimentazione elettrica.  
*Attenzione! La pompa si mette subito in moto.*

### Solo per art. 1771/1773:

#### Modo automatico:

La pompa si disinserisce automaticamente non appena non viene più prelevata l'acqua.

Per via della valvola antiriflusso incorporata il tubo resta sotto pressione finché non viene prelevata acqua.

Non appena si preleva dell'acqua attraverso il tubo flessibile (la pressione all'interno cade al di sotto di ca. art. 1771: 2,2 bar/art. 1773: 2,9 bar) si disinserisce automaticamente la pompa.

#### Programma per piccole quantità e allarme perdita:

##### Allarme perdita:

Il controllo di portata disattiva la pompa in caso di mancato prelievamento di acqua. Se sussistono perdite sul lato della pressione (es. rubinetto dell'acqua o tubo flessibile non a tenuta), la pompa si accende e si spegne a brevi intervalli di tempo. Se la pompa si accende e si spegne più di 7 volte in 2 minuti (in caso di perdita < 6 l/h), questa si spegnerà completamente. Una volta eliminata la perdita sul lato della pressione, disinserire e reinserire la pompa affinché sia possibile utilizzarla nuovamente.

##### Programma per piccole quantità:

Per impedire lo spegnimento prematuro della pompa quando la si usa per piccole quantità (ad esempio irrigazione a goccia), l'allarme perdita viene attivato solo dopo 60 minuti (programma per piccole quantità).

**L'accensione e lo spegnimento ciclico della pompa nella modalità per piccole quantità non influisce sul ciclo di vita della pompa.**

#### Funzionamento delle lavatrici:

Completata la mandata di acqua per quantità minime per lavatrici, l'autonomia di 60 minuti del programma per piccole quantità va automaticamente nel funzionamento normale della pompa, cosa che consente senza problemi anche il funzionamento della lavatrice > 60 minuti.

#### In caso di irrigazione continua a goccia:

Se il programma per piccole quantità deve essere usato più a lungo di 60 minuti, allora prima che questi 60 minuti scadano occorre interrompere per 5 minuti l'irrigazione. Dopodiché il programma per piccole quantità può essere usato per altri 60 minuti.

## 4. MANUTENZIONE



#### PERICOLO! Lesione corporea!

Pericolo di procurarsi ferite nel caso in cui il prodotto parta involontariamente.

→ Prima della manutenzione, staccare il prodotto dall'alimentazione elettrica.

#### Pulizia del filtro [fig. M1]:

Per assicurare un funzionamento duraturo e senza problemi, il filtro ⑦ dovrebbe essere pulito a distanze regolari di tempo.

Il filtro ⑦, dopo l'estrazione di acqua sporca, deve essere subito pulito.

1. Ruotare il filtro ⑦ di 1/4 di giro in senso orario e sfilarlo (chiusura a baionetta).
2. Pulire il filtro ⑦ sotto l'acqua corrente.
3. Rimontare il filtro ⑦ eseguendo le operazioni in senso inverso.

**La pompa non può essere utilizzata senza filtro.**

#### Lavare a fondo la pompa:

Dopo aver pompato acqua contenente cloro si deve lavare a fondo la pompa.

1. Pompate acqua tiepida (max 35 °C) eventualmente con l'aggiunta di un detergente delicato (ad es. detersivo) finché non fuoriesce acqua pulita.
2. Smaltire i residui in conformità con le direttive della legge sullo smaltimento dei rifiuti.

## 5. CONSERVAZIONE

#### Messa fuori servizio:

##### La pompa non è resistente al gelo!

Il prodotto deve essere conservato in modo non accessibile ai bambini.

1. Staccare la pompa dall'alimentazione elettrica.
2. Mettere la pompa a testa in giù finché non fuoriesce più acqua.
3. Pulire la pompa (vedi 4. MANUTENZIONE).
4. Conservare la pompa in un luogo asciutto, chiuso e riparato dal gelo.

#### Smaltimento:

(ai sensi della direttiva 2012/19/UE)

Il prodotto non può essere smaltito insieme ai normali rifiuti domestici. Deve essere smaltito in base alle prescrizioni ambientali localmente applicabili.



##### IMPORTANTE!

→ Smaltire il prodotto nel o tramite il punto di raccolta locale per il riciclaggio.

## 6. ELIMINAZIONE DEI GUASTI



#### PERICOLO! Lesione corporea!

Pericolo di procurarsi ferite nel caso in cui il prodotto parta involontariamente.

→ Staccare il prodotto dall'alimentazione elettrica prima di eliminare i guasti.

Problema	Possibile causa	Rimedio
La pompa è in funzione, ma dal tubo di mandata non esce acqua	L'aria non fuoriesce perché il tubo di mandata è bloccato (es. tubo piegato).	→ Aprire la linea di mandata. (ad es. valvola di chiusura, erogatori).



Problema	Possibile causa	Rimedio
<b>La pompa è in funzione, ma dal tubo di mandata non esce acqua</b>	Si è formata una sacca d'aria nel piede aspirante.	→ Attendere ca. 60 secondi finché la pompa si è sfiatata da sola (eventualmente spegnere/accendere più volte).
	Il filtro è ostruito	→ Pulire il filtro (vedi 4. MANUTENZIONE).
	La pompa non pesca sufficientemente (il livello dell'acqua è sotto al minimo necessario per l'avviamento).	→ Immergere la pompa più in profondità.
	Se si utilizza l'aspirazione galleggiante, nel tubo di aspirazione si crea un cuscinetto d'aria.	→ Rimuovere la valvola antiriflusso davanti alla gabbia filtro dell'aspirazione.
<b>La pompa non entra in funzione o si arresta improvvisamente</b>	L'interruttore termico di sicurezza ha disinserito la pompa per motivi di sovraccarico.	→ Pulire il filtro (vedi 4. MANUTENZIONE). Fare attenzione alla temperatura massima del liquido (35 °C).
	La valvola antiriflusso si blocca.	→ Rivolgersi all'Assistenza Clienti GARDENA.
	Pompa senza corrente.	→ Controllare i fusibili e le connessioni elettriche.
	Il dispositivo di protezione per corrente di guasto si è azionato.	→ Staccare la pompa dalla rete e rivolgersi all'Assistenza Clienti GARDENA.
	<b>Solo per art. 1771 / 1773:</b>	È stato attivato l'allarme perdita. Autonomia massima dell'allarme perdita (programma per piccole quantità 60 minuti) è stata superata.
	Perdita sul lato pressione.	→ Eliminare eventuali perdite sul lato pressione.
<b>La pompa è in funzione, ma la portata diminuisce</b>	Il filtro è ostruito.	→ Pulire il filtro (vedi 4. MANUTENZIONE).



**NOTA:** rivolgersi, in presenza di altri problemi, all'Assistenza Clienti GARDENA di competenza. Le riparazioni possono essere eseguite solamente dall'Assistenza Clienti GARDENA così come da rivenditori specializzati che sono autorizzati da GARDENA.

## 7. DATI TECNICI

Pompa sommersa a pressione	Unità	Valore (art. 1768)	Valore (art. 1771)	Valore (art. 1773)
Potenza nominale	W	900	900	1100
Corrente di rete	V (AC)	230	230	230
Frequenza di rete	Hz	50	50	50
Mandata max.	l/h	5900	5900	6100
Pressione max. / Prevalenza max.	bar / m	3,5 / 35	3,5 / 35	4,7 / 47
Immersione max.	m	12	12	17
Altezza acqua residua	mm	15	15	15
Pressione di inserimento	bar	–	2,2	2,9
Immersione min. per l'avviamento (ca.)	mm	100	100	100
Cavo di alimentazione	m	15 (H07RN-F)	15 (H07RN-F)	20 (H07RN-F)
Peso senza cablaggio (ca.)	kg	7,5	7,5	8,1
Cavo di ancoraggio lunghezza	m	15	15	20
Temperatura max. del liquido da pompare	°C	35	35	35

## 8. ACCESSORI

<b>GARDENA Aspirazione galleggiante</b>	Per aspirare acqua sotto la superficie senza sporizia.	<b>art. 1417</b>
<b>Rubinetto a 2/4 vie GARDENA</b>	Per il collegamento parallelo di diversi flessibili o dispositivi connessi.	<b>art. 1210/1194</b>
<b>Fascetta per tubi flessibili GARDENA</b>	Per tubi flessibili da 25 mm (1") mediante portagomma.	<b>art. 7192</b>
<b>Fascetta per tubi flessibili GARDENA</b>	Per tubi flessibili da 19 mm (3/4") mediante portagomma.	<b>art. 7191</b>

<b>Raccordo pompa GARDENA</b>	Per tubi flessibili da 13 mm (1/2") mediante raccorderia rapida GARDENA.	<b>art. 1750</b>
<b>Rubinetto GARDENA Tubo flessibile GARDENA</b>	Per tubi flessibili da 16 mm (5/8") mediante raccorderia rapida GARDENA.	<b>art. 18202 art. 18216</b>
<b>Raccordo pompa GARDENA</b>	Per tubi flessibili da 19 mm (3/4") mediante raccorderia rapida GARDENA.	<b>art. 1752</b>

## 9. GARANZIA/ASSISTENZA

### 9.1 Registrazione del prodotto:

Registrare il prodotto all'indirizzo [gardena.com/registration](https://www.gardena.com/registration).

### 9.2 Assistenza:

Le informazioni di contatto aggiornate del nostro servizio di assistenza sono disponibili sul retro e online:

- Italia: <https://www.gardena.com/it/supporto/informazioni/contatti/>
- Svizzera: <https://www.gardena.com/ch-it/supporto/informazioni/contatti/>

## es

1. SEGURIDAD . . . . .	34
2. MONTAJE . . . . .	34
3. MANEJO . . . . .	35
4. MANTENIMIENTO . . . . .	35
5. ALMACENAMIENTO . . . . .	36
6. SOLUCIÓN DE AVERÍAS . . . . .	36
7. DATOS TÉCNICOS . . . . .	36
8. ACCESORIOS . . . . .	36
9. GARANTÍA/SERVICIO . . . . .	36

### Traducción de las instrucciones de empleo originales.



Los niños a partir de los 8 años y en adelante así como personas con discapacidad física, sensoria o mental, o bien con falta de experiencia y conocimientos sólo pueden usar el producto bajo la supervisión de una persona responsable, o si son instruidas en cuanto al empleo seguro del producto y comprenden los posibles peligros resultantes. Los niños deberán ser vigilados para asegurarse de que no pueden jugar con el producto. Los niños sólo pueden limpiar o mantener el producto bajo vigilancia de una persona responsable. El uso de este producto está indicado para jóvenes mayores de 16 años. Nunca utilice el producto si usted está cansado o enfermo, ha tomado alcohol, drogas o medicinas.

### Uso adecuado:

La **Bomba sumergible a presión GARDENA** está concebida para extraer agua de pozos, fosas y demás depósitos de agua, para accionar herramientas y sistemas de riego, y también para bombear agua de lluvia, agua corriente y agua clorada. Los ref. 1771/1773 también están concebidos para la alimentación de agua en jardines domésticos y de aficionados.

### Medios a bombear:

Con la bomba sumergible a presión GARDENA sólo está permitido bombear agua. La bomba es sumergible por completo (blindaje estanco al agua) en agua (en el apartado 7. DATOS TÉCNICOS se puede consultar la profundidad máxima de inmersión). La bomba está equipada con un sistema integrado de contención de flujo, que impide el vaciado automático de la manguera a presión después de poner la bomba fuera de servicio.

El producto no se ha concebido para un funcionamiento de larga duración (circulación continua).



### ¡PELIGRO! ¡Lesiones corporales!

No está permitido el uso de la bomba en aguas salinas, aguas sucias, líquidos corrosivos, fácilmente inflamables o explosivos (p. ej., gasolina, petróleo, nitrodiluyentes), aceites, fuel y productos alimenticios.

# 1. SEGURIDAD

## ¡IMPORTANTE!

Lea las instrucciones de uso y guárdelas a mano para su consulta posterior.

### Explicación de los símbolos en el producto:



Lea las instrucciones de empleo.

### Avisos generales de seguridad

#### Seguridad eléctrica



**¡PELIGRO! ¡Descarga eléctrica!**

Riesgo de lesión por corriente eléctrica.

→ El producto se debe alimentar a través de un dispositivo de corriente residual (RCD) con una corriente nominal residual de funcionamiento no superior a 30 mA.



**¡PELIGRO! ¡Riesgo de lesión!**

Riesgo de lesión por corriente eléctrica.

→ Desconecte el producto de la red eléctrica antes de realizar trabajos de mantenimiento o de sustituir componentes. La toma de corriente debe encontrarse dentro de su campo visual.

#### Funcionamiento seguro

La temperatura del agua no debe superar los 35 °C.

Si se encuentran personas en el agua, no debe utilizarse la bomba.

La presencia de suciedad en el líquido puede deberse a una fuga de lubricante.

#### Interruptor diferencial

##### Seguro contra el funcionamiento en seco:

Si el nivel de agua es demasiado bajo, la bomba se desconecta automáticamente.

→ Sumerja la bomba a mayor profundidad.

#### Disyuntor térmico de seguridad:

En caso de sobrecarga, el disyuntor térmico integrado para proteger el motor desconecta la bomba. Cuando el motor se ha enfriado suficientemente, la bomba vuelve a estar lista para el funcionamiento.

#### Seguro de fuga (solo para ref. 1771/1773):

En el caso de falta de estanqueidad en el lado de presión (p. ej., fuga en la manguera de presión o el grifo), la bomba se conecta y desconecta a intervalos más breves de tiempo. Si la bomba se conecta y vuelve a desconectar con una frecuencia superior a 7 veces en 2 minutos (para una fuga 6 l/h), se desconectará automáticamente. Después de haber restablecido la estanqueidad en el lado de presión, se ha de desenchufar y volver a enchufar la bomba para que se pueda utilizar de nuevo.

#### Evacuación automática del aire

Esta bomba está equipada con una válvula de purga que extrae posibles burbujas de aire que hayan quedado en la bomba. Por motivos funcionales es posible que salga una pequeña cantidad de agua por debajo del asa.

#### Avisos adicionales de seguridad

##### Seguridad eléctrica



**¡PELIGRO! ¡Parada cardíaca!**

Este producto genera un campo electromagnético durante el funcionamiento. Este campo puede influir, bajo determinadas circunstancias, en el modo de funcionamiento de implantes médicos activos o pasivos. Con el fin de evitar el riesgo de situaciones que pudieran conllevar lesiones graves o incluso mortales, las personas que lleven un implante médico deberán consultar al médico y fabricante del implante antes de usar este producto.

#### Cable

En el caso de utilizar cables de prolongación, se deben tener en cuenta las secciones transversales mínimas de la siguiente tabla:

Tensión	Longitud del cable	Sección transversal
230 – 240 V/50 Hz	Hasta 20 m	1,5 mm <sup>2</sup>
230 – 240 V/50 Hz	20 – 50 m	2,5 mm <sup>2</sup>



**¡PELIGRO! ¡Descarga eléctrica!**

Si el enchufe presenta algún corte, es posible que penetre en el entorno eléctrico humedad a través del cable de alimentación a red y genere un cortocircuito.

→ No practique cortes **jamás** en el enchufe (p. ej., para pasarlo por la pared).

→ No tire nunca del cable, desconecte la bomba desenchufándola en su base.

→ Si la línea de conexión a la red de este aparato presentara daños, se deberá sustituir por el fabricante o su servicio técnico o por una persona con una formación equivalente, con el fin de evitar así posibles peligros.

Los enchufes a la red y los acoplamientos deben estar protegidos contra las salpicaduras de agua.

Asegúrese de que las conexiones eléctricas se encuentren en la zona a prueba de inundaciones.

Proteja el enchufe a la red y el cable de conexión a la red contra el calor, aceites y cantos agudos.

Observe la tensión de la red. Los datos de la placa de características deben corresponderse con los datos de la corriente de la red.

La conexión principal de la bomba debe ser desconectada cuando personas o animales están utilizando la piscina.

El cable de conexión a la red no debe usarse para sujetar ni para transportar la bomba.

Para sumergir o sacar la bomba del agua ha de utilizarse siempre la cuerda de sujeción.

Compruebe a intervalos regulares de tiempo la tubería de conexión.

Antes de cada uso, se debe efectuar un control visual de la bomba (en especial del cable de conexión a la red y del enchufe a la red).

No está permitido el uso de una bomba defectuosa. En caso de defectos, debe hacerse controlar la bomba por el servicio postventa de GARDENA.

No desmonte la bomba más de lo que estaba en el momento de entrega.

Tras realizar el mantenimiento, asegúrese de que todas las piezas estén atornilladas antes del uso.

Si se utilizan nuestras bombas con un generador, deberán observarse las advertencias del fabricante del generador.

#### Seguridad personal



**¡PELIGRO! ¡Peligro de asfixia!**

Las piezas pequeñas se pueden ingerir con facilidad. Los niños pequeños corren el riesgo de asfixiarse con la bolsa. Por este motivo, mantenga a los niños pequeños alejados del lugar de montaje.

Observe el nivel mínimo del agua según los datos de la bomba.

**Solo para ref. 1768:** No dejar funcionar la bomba más de 10 minutos contra el lado de impulsión cerrado.

Las arenas y otras materias abrasivas aceleran el desgaste y disminuyen el rendimiento de la bomba.

No se debe utilizar la bomba para aumentar la presión por medio de la rosca del lado de entrada.

La rosca del lado de entrada solo debe utilizarse para acoplar el aspirador flotante GARDENA.

El interruptor-flotador solo debe accionarse fuera del agua.

No debe retirarse la manguera durante el funcionamiento.

Deje enfriar la bomba antes de solucionar el problema.

# 2. MONTAJE



**¡PELIGRO! ¡Lesiones corporales!**

Peligro de lesiones si el producto se pone en marcha accidentalmente.

→ **Desenchufe el producto del suministro de corriente eléctrica antes de montarlo.**

La manguera puede conectarse a través de la boca de conexión de la bomba ① y el racor de conexión ② [19 mm (3/4")/25 mm (1")] o mediante el sistema de conexión GARDENA [13 mm (1/2")/16 mm (5/8")/19 mm (3/4")]. La bomba alcanza su máxima potencia de bombeo en combinación con una manguera de 25 mm (1").

Si se conectan en paralelo varias mangueras o herramientas adicionales, puede utilizarse la **válvula de 2 o de 4 vías GARDENA (ref. 1210/1194)**.

#### Conectar la manguera mediante el racor de conexión [fig. A1]:

Mediante el racor de conexión ② se pueden conectar mangueras de 25 mm (1") y de 19 mm (3/4").

Diámetro de manguera	25 mm (1")	19 mm (3/4")
<b>Abrazadera de manguera GARDENA</b>	<b>ref. 7192</b>	<b>ref. 7191</b>
<b>Conexión de manguera [fig. A1]</b>	Separar el racor en ③ [fig. A2].	No separar el racor [fig. A3].

Las mangueras de 25 mm (1") y 19 mm (3/4") conectadas mediante el racor de conexión ② se tienen que fijar por ejemplo con un **abrazadera de manguera GARDENA ref. 7192/7191**.

1. **Solo para ref. 1768 [fig. A4]:** acople el enclavamiento del interruptor-flotador ④ a la pieza de conexión de la bomba ①.

- Enrosque el racor de conexión ② a la boca de conexión de la bomba ①. (Si se trata de mangueras de 25 mm (1"), retire primero el racor de conexión ② en ③).
- Encaje la manguera en el racor de conexión ② y sujétela, p. ej., con una abrazadera GARDENA ref. 7192/7191.

#### **Conectar la manguera mediante el sistema de conexión GARDENA [fig. A5]:**

Mediante el sistema de conexión GARDENA se pueden conectar mangueras de 19 mm (3/4")/16 mm (5/8") y de 13 mm (1/2").

Diámetro de manguera	Conexión de bomba	
13 mm (1/2")	Juego de conexión a la bomba GARDENA	ref. 1750
16 mm (5/8")	Pieza de llave GARDENA Pieza de manguera GARDENA	ref. 18202 ref. 18216
19 mm (3/4")	Juego de conexión a la bomba GARDENA	ref. 1752

- Solo para ref. 1768 [fig. A4]:** acople el enclavamiento del interruptor-flotador ④ a la pieza de conexión de la bomba ①.
- Conecte la manguera mediante el correspondiente sistema de conexión GARDENA.

#### **Conectar el aspirador flotante [fig. A6/A7]:**

→ Conectar la manguera de aspiración ⑧ resistente al vacío con el conector G1" (por ejemplo, art. 1411) y fijar este último al extremo opuesto.

Adaptar la longitud de la manguera de aspiración ⑧ de modo que no forme bucles ni aspire aire durante el funcionamiento.

Para garantizar un funcionamiento correcto (purga del sistema) es necesario extraer la válvula antirretorno ⑨ del aspirador flotante.

→ Desenroscar el cesto filtrante ⑩ utilizando unas tenazas.

La válvula antirretorno ⑨ no es necesaria en esta aplicación, ya que las bombas cuentan con una válvula antirretorno.

La manguera de aspiración debe tener una longitud de 50 cm.

La bomba debe colocarse en la cisterna, junto al aspirador flotante.

No es posible aspirar con la bomba colgando en posición vertical.

En posición horizontal, el interruptor-flotador no funciona y el seguro contra el funcionamiento en seco no está activo.

→ Conectar y desconectar la bomba manualmente y comprobar el funcionamiento.

Si no detecta caudal, desconectar de nuevo la bomba.

### 3. MANEJO



**¡PELIGRO! ¡Lesiones corporales!**

**Peligro de lesiones si el producto se pone en marcha accidentalmente.**

→ **Desconecte el producto del suministro de corriente eléctrica antes de conectarlo, ajustarlo o transportarlo.**

#### **Bombeo de agua [fig. O1]:**

La bomba se ha de sumergir siempre con la cuerda de sujeción adjunta en el pozo o depósito de agua. Para que la bomba aspire se ha de sumergir la bomba por lo menos a 100 mm de profundidad. Para evitar el ensuciamiento del filtro, la bomba no deberá tocar el fondo, es decir, que se deberá colgar de la cuerda unos 30 cm por encima del fondo.

- Ate firmemente la cuerda ③ al ojal ④.
- Sumerja la bomba atada a la cuerda ③ en el pozo o el depósito de agua.
- Asegure la cuerda ③.
- En fosas o pozos profundos (de más de 5 m aprox.), guíe el cable de alimentación ⑤ sujetándolo con abrazaderas a la cuerda.
- Conecte la bomba al suministro de corriente eléctrica.  
*La bomba se pone en marcha aprox. 3 seg. tras enchufar el cable de alimentación. La bomba está lista para el funcionamiento.*

#### **Solo para ref. 1768:**

##### **Funcionamiento automático con interruptor-flotador [fig. O2]:**

**Para que la bomba se desconecte automáticamente cuando ya no siga habiendo agua para bombear, el interruptor-flotador ⑥ deberá poderse mover libremente sobre la superficie de agua.**

Por efecto de la válvula antirretorno integrada, se mantiene la presión en la manguera hasta que esta empieza a succionar agua.

#### **Ajuste del interruptor de flotador [fig. O3]:**

La altura máxima de conexión y la altura mínima de desconexión (consulte 7. DATOS TÉCNICOS) se pueden adaptar presionando el cable del interruptor-flotador en el bloqueo del interruptor-flotador ④.

- Cuanto más corto sea el cable entre el interruptor-flotador ⑥ y su enclavamiento ④, más baja será la altura de conexión y más alta la altura de desconexión.

→ Inserte el cable del interruptor-flotador ⑥ en la abertura del enclavamiento del interruptor-flotador ④, ejerciendo una ligera presión.



**¡ATENCIÓN!**

**Para garantizar la conexión y desconexión del interruptor-flotador, la longitud del cable entre el interruptor-flotador y el bloqueo del interruptor-flotador deberá ser de al menos 10 cm.**

#### **Funcionamiento manual [fig. O4]:**

**La bomba permanece en funcionamiento constante, ya que se puenta el interruptor-flotador. Con ello se desactiva el seguro contra el funcionamiento en seco de la bomba.**

- Acople el interruptor-flotador ⑥ a su enclavamiento ④, ejerciendo una ligera presión y asegurándose de que el cable discurra hacia abajo.
- Sumerja la bomba en el pozo o la fosa sujetándola con una cuerda.
- Conecte la bomba al suministro de corriente eléctrica.  
*¡Atención! La bomba se pone en marcha inmediatamente.*

#### **Solo para ref. 1771/1773:**

##### **Servicio automático:**

La bomba bombea y se desconecta automáticamente en cuando no se extraiga más agua.

Por efecto de la válvula antirretorno integrada, se mantiene la presión en la manguera hasta que esta empieza a succionar agua.

Al extraer agua por la manguera (la presión en la manguera cae por debajo de aprox. ref. 1771: 2,2 bar/ref. 1773: 2,9 bar), la bomba se conectará automáticamente.

##### **Programa de pequeñas cantidades y aviso de goteo de agua:**

###### **Aviso de goteo de agua:**

El control de flujo desconecta la bomba en cuando no se extraiga más agua. En el caso de falta de estanqueidad en el lado de presión (p. ej., fuga en la manguera de presión o el grifo), la bomba se conecta y desconecta a intervalos más breves de tiempo. Si la bomba se conecta y vuelve a desconectar con una frecuencia superior a 7 veces en 2 minutos (para una fuga 6 l/h), se desconectará automáticamente. Después de haber restablecido la estanqueidad en el lado de presión, se ha de desenchufar y volver a enchufar la bomba para que se pueda utilizar de nuevo.

###### **Programa de pequeñas cantidades:**

Para que la bomba no se desconecte antes de tiempo si se quiere utilizar con cantidades pequeñas de agua (p. ej. riego por goteo), no se activará el aviso de goteo de agua hasta después de 60 minutos (programa de pequeñas cantidades).

**La conexión y desconexión cíclica de la bomba durante el programa de pequeñas cantidades no afecta a la vida útil de la bomba.**

###### **En caso de funcionamiento de lavadoras:**

Tras haber terminado la admisión de agua en pequeñas cantidades en la lavadora, se pasa automáticamente del servicio de 60 minutos de duración del programa de pequeñas cantidades al funcionamiento normal de la bomba, lo que permite que la lavadora también funcione sin problemas durante > 60 minutos.

###### **En caso de riego por goteo continuo:**

Si el programa de pequeñas cantidades fuera a durar más de 60 minutos, se deberá interrumpir el riego, antes de transcurrir los 60 minutos, por lo menos durante 5 minutos. A continuación se puede volver a utilizar el programa de pequeñas cantidades durante otros 60 minutos.

### 4. MANTENIMIENTO



**¡PELIGRO! ¡Lesiones corporales!**

**Peligro de lesiones si el producto se pone en marcha accidentalmente.**

→ **Desenchufe el producto del suministro de corriente eléctrica antes de someterlo a trabajos de mantenimiento.**

### Limpieza del filtro [fig. M1]:

A fin de garantizar un funcionamiento duradero y sin problemas, se deberá limpiar el filtro ⑦ a intervalos regulares de tiempo.

Después de extraer agua sucia tiene que limpiarse el filtro ⑦ de inmediato.

1. Gire el filtro ⑦ 1/4 de vuelta en sentido horario y extráigalo (cierre bayoneta).
2. Lave el filtro ⑦ con agua abundante.
3. Vuelva a montar el filtro ⑦ procediendo en la secuencia inversa.

**La bomba no se puede hacer funcionar sin el filtro.**

### Enjuague de la bomba:

Si se ha bombeado agua clorada, es necesario enjuagar la bomba.

1. Bombée agua templada (máx. 35 °C), a la que puede añadir un detergente suave (p. ej., líquido lavavajillas), hasta que el agua bombeada salga clara.
2. Elimine los restos siguiendo las pautas de la ley de eliminación de residuos.

## 5. ALMACENAMIENTO

### Puesta fuera de servicio:

#### ¡La bomba no está protegida contra las heladas!

El producto se deberá guardar fuera del alcance de los niños.

1. Desenchufe la bomba del suministro de corriente eléctrica.
2. Gire la bomba poniéndola boca abajo hasta que no salga más agua.
3. Limpie la bomba (consulte 4. MANTENIMIENTO).
4. Guarde la bomba en un lugar seco, cerrado y a prueba de heladas.

### Cómo eliminar el producto usado:

(según normativa Directiva 2012/19/UE)

El producto no deberá eliminarse con la basura doméstica normal. Se deberá eliminar según las normativas medioambientales vigentes locales.



#### ¡IMPORTANTE!

→ Elimine el producto a través o por medio del puesto recolector de reciclaje del municipio respectivo.

## 6. SOLUCIÓN DE AVERÍAS



#### ¡PELIGRO! ¡Lesiones corporales!

Peligro de lesiones si el producto se pone en marcha accidentalmente.

→ Desenchufe el producto del suministro de corriente eléctrica antes de solucionar problemas.

Problema	Posible causa	Solución
La bomba marcha, pero no extrae agua	El aire no puede salir, porque la tubería de impulsión está cerrada. (Eventualmente manera de impulsión doblada).	→ Abra la línea de impulsión (p. ej., válvula de cierre, aparatos de extracción).
	Bolsa de aire en la base.	→ Espere aprox. 60 segundos hasta que la bomba se haya autopurgado (si es necesario, desconéctela y conéctela).
	El filtro está obstruido.	→ Limpie el filtro (consulte 4. MANTENIMIENTO).
	Nivel del agua por debajo del nivel mínimo en la puesta en marcha.	→ Sumerja la bomba a mayor profundidad.
La bomba no arranca o se para bruscamente durante la marcha	Si se utiliza el aspirador flotante se forma una burbuja de aire en la manguera de aspiración.	→ Retire la válvula antirretorno anterior al cesto filtrante del aspirador.
	El disyuntor térmico de seguridad ha desconectado la bomba por sobrecalentamiento.	→ Limpie el filtro (consulte 4. MANTENIMIENTO). Tenga en cuenta que el líquido no puede superar una temperatura máxima de 35 °C
	La válvula antirretorno está atascada.	→ Póngase en contacto con el Servicio Técnico de GARDENA.

Problema	Posible causa	Solución
La bomba no arranca o se para bruscamente durante la marcha	Bomba sin corriente.	→ Compruebe los fusibles y las conexiones eléctricas por enchufe.
	Se ha disparado el interruptor diferencial RCD (corriente residual).	→ Desconecte la bomba de la red eléctrica y diríjase al servicio técnico de GARDENA.
Solo para ref. 1771/1773:	Se ha activado el aviso de goteo de agua. Se ha superado la duración máxima del aviso de goteo de agua (programa de pequeñas cantidades 60 min.).	→ En caso de utilizar el programa de pequeñas cantidades, acorte la duración de riego o interrumpa el funcionamiento durante 5 minutos. Aumente el consumo de agua. Desenchufe la herramienta.
	Fuga en el lado de presión.	→ Repare cualquier fuga que haya en el lado de presión.
La bomba funciona, pero la potencia de bombeo disminuye	El filtro está obstruido.	→ Limpie el filtro (consulte 4. MANTENIMIENTO).



NOTA: En caso de avería, rogamos dirigirse a su Centro de Servicio Técnico de GARDENA. Únicamente los Centros de Servicio Técnico de GARDENA, así como los distribuidores autorizados por GARDENA, pueden realizar reparaciones en sus productos.

## 7. DATOS TÉCNICOS

Bomba sumergible a presión	Unidad	Valor (ref. 1768)	Valor (ref. 1771)	Valor (ref. 1773)
Potencia nominal	W	900	900	1100
Tensión a la red	V (AC)	230	230	230
Frecuencia de la red	Hz	50	50	50
Caudal máx.	l/h	5900	5900	6100
Presión máx./ Alt. elevación máx.	bar / m	3,5 / 35	3,5 / 35	4,7 / 47
Prof. inmersión máx.	m	12	12	17
Altura del agua residual	mm	15	15	15
Presión de conexión	bar	–	2,2	2,9
Prof. inmersión mín. en la puesta en marcha (aprox.)	mm	100	100	100
Cable de conexión	m	15 (H07RN-F)	15 (H07RN-F)	20 (H07RN-F)
Peso sin cable (aprox.)	kg	7,5	7,5	8,1
Cuerda de suspensión longitudinal	m	15	15	20
Temperatura máx. del medio	°C	35	35	35

## 8. ACCESORIOS

Aspirador flotante GARDENA	Para aspirar la suciedad bajo la superficie del agua.	ref. 1417
Válvula distribuidora doble o cuádruple GARDENA	Para la conexión paralela de varias mangueras o aparatos de conexión.	ref. 1210/1194
Abrazadera de manguera GARDENA	Para mangueras de 25 mm (1") mediante el racor de conexión.	ref. 7192
Abrazadera de manguera GARDENA	Para mangueras de 19 mm (3/4") mediante el racor de conexión.	ref. 7191
Juego de conexión a la bomba GARDENA	Para mangueras de 13 mm (1/2") mediante el sistema de conexión GARDENA.	ref. 1750
Pieza de llave GARDENA Pieza de manguera GARDENA	Para mangueras de 16 mm (5/8") mediante el sistema de conexión GARDENA.	ref. 18202 ref. 18216
Juego de conexión a la bomba GARDENA	Para mangueras de 19 mm (3/4") mediante el sistema de conexión GARDENA.	ref. 1752

## 9. GARANTÍA/SERVICIO

### 9.1 Registro del producto:

Registre su producto en [gardena.com/registration](http://gardena.com/registration).

## 9.2 Serviço:

Puede encontrar la información de contacto actualizada de nuestro servicio en la contraportada y en línea:

- España: <https://www.gardena.com/es/asistencia/ayuda/contacto/>
- Otros países: <https://www.gardena.com/int/support/advice/contact/>

pt

1. SEGURANÇA . . . . .	37
2. MONTAGEM . . . . .	38
3. FUNCIONAMENTO . . . . .	38
4. MANUTENÇÃO . . . . .	39
5. ARMAZENAMENTO . . . . .	39
6. RESOLUÇÃO DE AVARIAS . . . . .	39
7. DADOS TÉCNICOS . . . . .	40
8. ACESSÓRIOS . . . . .	40
9. GARANTIA/ASSISTÊNCIA . . . . .	40

### Tradução do manual de instruções original.

 Este produto pode ser usado por crianças com idade superior a 8 anos e por pessoas com capacidades físicas, sensoriais ou mentais reduzidas ou com insuficiente experiência e conhecimentos, quando estas sejam supervisionadas ou recebam instruções relativamente ao uso do aparelho e compreendam os perigos daí resultantes. As crianças não devem brincar com o produto. A limpeza e a manutenção pelo utilizador não devem ser realizadas por crianças sem supervisão. Recomendamos que o produto seja usado apenas por pessoas com idade igual ou superior a 16 anos. Nunca utilize o produto se estiver cansado, doente ou sob a influência de álcool, drogas ou medicamentos.

### Utilização prevista:

A **Bomba submersível e de pressão GARDENA** destina-se à remoção de água de fontes, poços e outros reservatórios de água para o funcionamento de aparelhos de irrigação, e também para o abastecimento de água da chuva, água corrente e água com cloro. n.º ref. 1771/1773 também se destinam ao abastecimento doméstico de água em jardins privados.

### Substâncias a serem bombeadas:

Deve-se bombear apenas água com esta bomba submersível de pressão. A bomba pode ser imersa completamente (encapsulamento estanque à água) podendo ser submersa na água (profundidade máx. de submersão vide cap. 7. DADOS TÉCNICOS). A bomba é equipada com um dispositivo de parada de refluxo, que evita um esvaziamento automático depois que a bomba é tomada em funcionamento.

O produto não está indicado para um funcionamento de longa duração (modo de circulação contínua).

 **PERIGO! Lesões no corpo!**  
**Não é permitido o bombeamento de água salgada, água suja, material cáustico, facilmente inflamável ou explosivo (como, por exemplo, gasolina, petróleo, diluentes), óleos, óleo combustível e géneros alimentícios.**

## 1. SEGURANÇA

**IMPORTANTE!**  
**Leia o manual de instruções com atenção e guarde-o para consulta futura.**

### Símbolos no produto:



Leia o manual de instruções.

### Advertências gerais de segurança

#### Segurança elétrica

 **PERIGO! Choque elétrico!**  
**Perigo de ferimentos devido a choque elétrico.**

→ O produto tem de ser alimentado através de um dispositivo de proteção diferencial residual (RCD) com uma corrente de disparo nominal máxima de 30 mA.

 **PERIGO! Perigo de lesões!**  
**Perigo de ferimentos devido a choque elétrico.**

→ Desligue o produto da corrente antes de realizar a manutenção ou a substituição de peças. Para isso, a tomada tem de estar no campo de visão.

#### Operação segura

A temperatura da água não deve exceder 35 °C.

A bomba não deve ser usada quando houver pessoas na água.

Pode ocorrer a contaminação do líquido devido à fuga de lubrificantes.

#### Disjuntor

##### Disjuntor de segurança para operação em seco:

Se o nível de água estiver demasiado baixo, a bomba desliga-se automaticamente.

→ Mergulhe a bomba bem no fundo da água.

##### Disjuntor térmico:

Em caso de sobrecarga, a bomba é desligada pelo disjuntor térmico incorporado. Depois de o motor ter arrefecido o suficiente, a bomba fica novamente operacional.

##### Proteção anti-fuga (apenas para n.º ref. 1771/1773):

Em caso de fuga do lado da pressão (p.ex. na mangueira de pressão ou na torneira) a bomba liga e desliga em curtos espaços de tempo. Se a bomba ligar e desligar mais de 7 vezes em 2 min. (com uma fuga de < 6 l/h), a bomba desliga por completo. Quando a fuga do lado da pressão tiver sido eliminada, a bomba deve ser desconectada e conectada, para que esteja novamente pronta para funcionamento.

#### Ventilação automática

Esta bomba está equipada com uma válvula de ventilação que elimina uma eventual almofada de ar na bomba. Por razões funcionais pode sair um pouco de água por baixo do punho.

### Advertências de segurança adicionais

#### Segurança elétrica

 **PERIGO! Paragem cardíaca!**

**Este produto cria um campo eletromagnético durante o funcionamento. Em determinadas condições, este campo pode afetar o modo de funcionamento de implantes médicos ativos ou passivos. Para evitar situações de risco que possam provocar ferimentos graves ou mortais, as pessoas com um implante médico devem consultar o seu médico e o fabricante do implante antes da utilização deste produto.**

#### Cabo

Se forem usados cabos de extensão, estes têm de respeitar as secções mínimas indicadas na tabela a seguir:

Tensão	Comprimento do cabo	Secção
230 – 240 V/50 Hz	Até 20 m	1,5 mm <sup>2</sup>
230 – 240 V/50 Hz	20 – 50 m	2,5 mm <sup>2</sup>

 **PERIGO! Choque elétrico!**

**Uma ficha de rede cortada implica que umidade possa penetrar na área eléctrica, o que provoca um curto-circuito.**

→ **Nunca cortar a ficha de rede (p.ex. com a intenção de passar por uma parede).**

→ Ao desligar puxe pela ficha não pelo cabo da corrente eléctrica.

→ Se o cabo de alimentação deste aparelho estiver danificado, deverá ser substituído pelo fabricante, pelo seu serviço de assistência ao cliente ou por uma pessoa com qualificações semelhantes, de forma a evitar riscos.

Fichas e ligações têm que ser a prova de respingamentos.

Certifique-se de as conexões eléctricas estão livres de perigo de alagamento.

A ficha e o cabo de ligação devem ser protegidos contra calor, óleo e objectos e esquinas cortantes e/ou pontiagudas.

Respeite a Voltagem nominal. Os dados da placa de características têm que estar de acordo com os dados da rede.

Certifique-se que a ficha está desligada antes de qualquer utilização da piscina.

O cabo de ligação não deve ser usado para fixação ou transporte da bomba.

Parta submergir ou içar/segurar a bomba use a corda.

Verifique regularmente a ligação à rede.

Antes de se utilizar a bomba, deve ser realizada sempre uma inspeção visual (principalmente do cabo de ligação e da ficha).

Uma bomba danificada não deve ser utilizada. Em caso de danos, deixar imprescindivelmente a bomba ser verificada pela assistência técnica da GARDENA.

es

pt

Não desmonte a bomba para além do estado em que foi entregue.  
Antes da utilização após a manutenção, certifique-se de que todas as peças estão aparafusadas.  
Se as nossas bombas forem usadas com um gerador, respeite as advertências do fabricante do gerador.

#### Segurança pessoal



#### PERIGO! Risco de asfixia!

**As peças mais pequenas podem ser engolidas. O saco de plástico representa um risco de asfixia para crianças. Mantenha as crianças afastadas durante a montagem.**

Observe se o nível mínimo de água está de acordo com as características da bomba.

**Apenas para n.º ref. 1768:** Não deixar a bomba funcionar com a saída fechada por mais de 10 minutos.

Areias e outros materiais abrasivos no líquido aumentam o desgaste da bomba e reduzem a sua capacidade de escoamento.

A bomba não deve ser usada para a intensificação da pressão mediante a rosca presente do lado de entrada.

Na rosca do lado de entrada apenas deve ser montada a sucção flutuante GARDENA.

O interruptor flutuante apenas deve ser usado fora de água.

A mangueira não deve ser retirada durante a operação.

Deixe a bomba arrefecer antes de eliminar a avaria.

## 2. MONTAGEM



#### PERIGO! Lesões no corpo!

**Perigo de ferimentos caso o produto arranque involuntariamente.**

→ **Desligue o produto da corrente antes de montar o produto.**

A mangueira pode ser conectada através da ligação da bomba ① e do bocal de ligação ② [19 mm (3/4") / 25 mm (1")] ou através do sistema de encaixe GARDENA [13 mm (1/2") / 16 mm (5/8") / 19 mm (3/4")]. A bomba atinge a capacidade máxima com a utilização de uma mangueira de 25 mm (1").

No caso da ligação paralela de várias mangueiras ou aparelhos de ligação, pode ser usada a **válvula de 2 ou de 4 vias GARDENA (Art. 1210/1194)**.

#### Ligação da mangueira na peça de ligação [fig. A1]:

Com a peça de ligação ② podem ser conectadas mangueiras 25 mm (1") e 19 mm (3/4").

Diâmetro da mangueira	25 mm (1")	19 mm (3/4")
<b>Braçadeira de mangueira GARDENA</b>	<b>n.º ref. 7192</b>	<b>n.º ref. 7191</b>
<b>Niple de conexão [fig. A1]</b>	Retirar o niple na posição ③ [fig. A2].	Não retirar o niple [fig. A3].

Mangueiras 25 mm (1") e 19 mm (3/4"), conectados através da peça de ligação ②, devem ser fixados por exemplo com a **braçadeira de mangueira GARDENA Art. n.º 7192/7191**.

- Apenas para n.º ref. 1768 [fig. A4]:** insira o bloqueio do interruptor flutuante ④ na ligação da bomba ①.
- Enrosque o bocal de ligação ② na ligação da bomba ①. (Em mangueiras de 25 mm (1") separe o bocal de ligação ② previamente no caso de ③).
- Empurre a mangueira para o bocal de ligação ② e fixe-o com por ex. uma **abraçadeira de mangueira GARDENA n.º ref. 7192/7191**.

#### Conectar a mangueira com o sistema de mangueiras GARDENA [fig. A5]:

Através dos sistemas de mangueiras GARDENA podem ser conectadas mangueiras 19 mm (3/4")- / 16 mm (5/8") e 13 mm (1/2").

Diâmetro da mangueira	Conexão da bomba	
<b>13 mm (1/2")</b>	<b>Sistema de conexão de bombas GARDENA</b>	<b>n.º ref. 1750</b>
<b>16 mm (5/8")</b>	<b>Unidade de torneira GARDENA</b>	<b>n.º ref. 18202</b>
	<b>Unidade de mangueira GARDENA</b>	<b>n.º ref. 18216</b>
<b>19 mm (3/4")</b>	<b>Sistema de conexão de bombas GARDENA</b>	<b>n.º ref. 1752</b>

- Apenas para n.º ref. 1768 [fig. A4]:** insira o bloqueio do interruptor flutuante ④ na ligação da bomba ①.
- Conecte a mangueira com o respetivo sistema de encaixe GARDENA.

#### Ligar a sucção flutuante [fig. A6/A7]:

→ Conecte a mangueira de sucção ⑧ resistente ao vácuo com uma união normal G1" (por ex. Art. 1411) e fixe-a à outra extremidade.

A mangueira de sucção ⑧ tem de ser cortada ao comprimento de forma a evitar nós durante a operação e a impedir a sucção de ar.

Para um funcionamento sem problemas (ventilação do sistema) é necessário remover a válvula de refluxo ⑨ da sucção flutuante.

→ Desenrosque o cesto de filtragem ⑩ com um alicate.

A válvula de refluxo ⑨ não é necessária nesta aplicação, pois as bombas de rega dispõem de uma válvula de refluxo.

A mangueira de sucção deve ter 50 cm de comprimento.

A bomba deve ficar pousada na cisterna no caso de sucção flutuante.

Uma sucção na posição vertical não é possível quando a bomba está pendurada.

Na posição horizontal, o interruptor flutuante não está funcional e o disjuntor de segurança para operação em seco não está ativo.

→ Ligue e desligue a bomba manualmente e monitorize-a.

Se não for detectado fluxo, a bomba terá de ser desligada novamente.

## 3. FUNCIONAMENTO



#### PERIGO! Lesões no corpo!

**Perigo de ferimentos caso o produto arranque involuntariamente.**

→ **Desligue o produto da corrente antes de conectar, ajustar ou transportar o produto.**

#### Bombear água [fig. O1]:

Submergir sempre a bomba em água, ou ainda em reservatório de água, usando a corda. Para que a bomba aspire, a altura da água a aspirar deve ter no mínimo 100 mm. Para que o filtro não suje, a bomba deve ser fixada a uma altura mínima de 30 cm acima do solo.

- Amarre o cabo ③ no olhal ④ com firmeza.
- Mergulhe a bomba mediante o cabo ③ na fonte ou no reservatório de água.
- Segure no cabo ③.
- Em poços e fontes fundos (com mais de aprox. 5 m) enfie o cabo de alimentação ⑤ ao longo do cabo com abraçadeiras.
- Ligue a bomba à corrente.  
*A bomba arranca aprox. 3 seg. após o encaixe do cabo de alimentação. A bomba está operacional.*

#### Apenas para n.º ref. 1768:

#### Modo automático com interruptor flutuante [fig. O2]:

**Para que a bomba se desligue automaticamente em caso de ausência do líquido bombeado, o interruptor de flutuador ⑥ tem de se mover livremente à superfície da água.**

A pressão permanece inalterada na mangueira até esta ser retirada da água devido à válvula de refluxo integrada.

#### Regular a altura de activação e de desactivação [fig. O3]:

A altura de ligação máxima e a altura de desconexão mínima (ver 7. DADOS TÉCNICOS) podem ser adaptadas, pressionando o cabo do interruptor flutuante ⑥ no bloqueio do interruptor flutuante.

- Quanto mais curto for o cabo entre o interruptor flutuante ⑥ e o bloqueio do interruptor flutuante ④, tanto menor será a altura de ligação e maior a altura de desconexão.

→ Prima o cabo do interruptor flutuante ⑥ na abertura do bloqueio do interruptor flutuante ④.



#### ATENÇÃO!

**Para que a ligação e desconexão do interruptor flutuante estejam garantidas, é necessário que o comprimento do cabo entre o interruptor flutuante e o bloqueio do interruptor flutuante seja no mín. 10 cm.**

#### Modo manual [fig. O4]:

**A bomba permanece sempre em funcionamento, pois o interruptor flutuante está ligado em ponte. O disjuntor de segurança para operação em seco da bomba é assim desativado.**

1. Pressione o interruptor flutuante ⑥ com o cabo para baixo no bloqueio do interruptor flutuante ④.
2. Mergulhe a bomba numa fonte ou poço com um cabo fixado na bomba.
3. Ligue a bomba à corrente.  
*Atenção! A bomba arranca imediatamente.*

#### Apenas para n.º ref. 1771/1773:

##### Modo automático:

A bomba desliga-se automaticamente, assim que não for retirada água. A pressão permanece inalterada na mangueira até esta ser retirada da água devido à válvula de refluxo integrada.

Se se retirar água a partir da mangueira (a pressão na mangueira cai para menos de aprox. n.º ref. 1771: 2,2 bar/n.º ref. 1773: 2,9 bar), a bomba liga-se automaticamente.

##### Programa para pequenas quantidades e aviso de gotejamento:

###### Aviso de gotejamento:

O controlo de fluxo desliga a bomba assim que deixa de ser retirada água. Em caso de fuga do lado da pressão (p. ex. na mangueira de pressão ou na torneira) a bomba liga e desliga em curtos espaços de tempo. Se a bomba ligar e desligar mais de 7 vezes em 2 min. (com uma fuga de < 6 l/h), a bomba desliga por completo. Quando a fuga do lado da pressão tiver sido eliminada, a bomba deve ser desconectada e conectada, para que esteja novamente pronta para funcionamento.

##### Programa para pequenas quantidades:

Para que a bomba não se desligue antecipadamente no caso de uma aplicação para pequenas quantidades (por ex. rega gota a gota), o aviso de gotejamento só é ativado após 60 minutos (programa para pequenas quantidades).

**A ligação e desconexão cíclica da bomba durante o programa para pequenas quantidades não tem influência na vida útil da bomba.**

##### Funcionamento de máquinas de lavar louça:

Após concluída a entrada de água para pequenas quantidades na máquina de lavar, o tempo de funcionamento de 60 minutos do programa de pequenas quantidades volta automaticamente para o modo normal da bomba, o que permite um funcionamento sem problemas da máquina de lavar mesmo > 60 minutos.

##### No caso de rega gota a gota contínua:

Se o programa para pequenas quantidades for usado durante mais de 60 min., o sistema de rega tem de ser interrompido durante 5 minutos antes de decorridos os 60 minutos. Em seguida, é possível usar o programa para pequenas quantidades durante mais 60 minutos.

## 4. MANUTENÇÃO



**PERIGO! Lesões no corpo!**

**Perigo de ferimentos caso o produto arranque involuntariamente.**

→ **Desligue o produto da corrente antes de efetuar a manutenção ao produto.**

##### Limpar o filtro [fig. M1]:

Para garantir um funcionamento duradouro, sem problemas, o filtro ⑦ deve ser limpo a intervalos regulares.

Depois do transporte de água suja, o filtro ⑦ tem de ser imediatamente limpo.

1. Gire o filtro ⑦ em 1/4 de volta no sentido horário e retire-o (fecho de baioneta).
2. Limpe o filtro ⑦ sob água corrente.
3. Monte o filtro ⑦ novamente na sequência inversa.

**A bomba não deve funcionar sem o filtro.**

##### Lavar a bomba:

Após bombear água com cloro, a bomba tem de ser lavada.

1. Bombeie água morna (máx. 35 °C), adicionando eventualmente um produto de limpeza suave (por ex. detergente), até a água bombeada sair limpa.

2. Elimine os resíduos em conformidade com as diretrizes da legislação relativa à eliminação de resíduos.

## 5. ARMAZENAMENTO

##### Colocação fora de serviço:

###### A bomba não tem proteção contra gelo!

O produto tem de ser guardado num local não acessível a crianças.

1. Desligue a bomba da corrente.
2. Vire a bomba ao contrário até deixar de sair água.
3. Limpe a bomba (ver 4. MANUTENÇÃO).
4. Guarde a bomba num local seco, fechado e protegido do gelo.

##### Eliminação:

(conforme a Diretiva 2012/19/UE)

O produto não pode ser colocado no lixo doméstico normal. Tem de ser eliminado de acordo com as regras ambientais locais em vigor.



###### IMPORTANTE!

→ Elimine o produto no centro de recolha e reciclagem da sua área de residência.

## 6. RESOLUÇÃO DE AVARIAS



**PERIGO! Lesões no corpo!**

**Perigo de ferimentos caso o produto arranque involuntariamente.**

→ **Desligue o produto da corrente antes de eliminar erros do produto.**

Problema	Causa possível	Resolução
<b>A bomba funciona, mas não bombeia água</b>	O ar não pode sair, pois a linha de saída está fechada. (É possível também que a mangueira esteja dobrada).	→ Abra a tubagem de pressão (por ex. válvula de bloqueio, unidades de entrega).
	Ar na base de sucção.	→ Aguarde aprox. 60 segundos, até a bomba se purgar automaticamente (event. desligar/ligar).
	O filtro está entupido.	→ Limpe o filtro (ver 4. MANUTENÇÃO).
	Ao colocar-se a bomba em funcionamento, percebe-se que o nível da água está abaixo do nível mínimo.	→ Mergulhe bomba bem no fundo da água.
<b>A bomba não entra em funcionamento ou pára repentinamente durante o funcionamento</b>	A utilização de uma sucção flutuante cria uma almofada de ar na mangueira de sucção.	→ Remova a válvula de refluxo à frente do cesto de filtragem da sucção.
	O disjuntor térmico desligou a bomba devido a aquecimento excessivo.	→ Limpe o filtro (ver 4. MANUTENÇÃO). Respeite a temperatura máxima do meio (35 °C).
	A válvula de refluxo prende.	→ Contacte a assistência GARDENA.
<b>Apenas para n.º ref. 1771/1773:</b>	Bomba sem corrente.	→ Verifique os fusíveis e conectores elétricos.
	O dispositivo de proteção diferencial residual disparou (corrente de defeito).	→ Desligue a bomba da alimentação de corrente e contacte a assistência GARDENA.
	O aviso de gotejamento foi ativado. A duração máxima do aviso de gotejamento (programa de pequenas quantidades 60 min.) foi excedida.	→ No programa de pequenas quantidades reduza a duração da rega ou interrompa o funcionamento durante 5 minutos. Aumente o consumo de água. Retire a ficha de rede.
<b>A bomba funciona, mas a capacidade diminui</b>	Fuga no lado de pressão.	→ Elimine a eventual fuga no lado de pressão.
	O filtro está entupido.	→ Limpe o filtro (consulte 4. MANUTENÇÃO).



**NOTA: se existirem outras avarias, contacte o seu centro de assistência GARDENA. As reparações apenas podem ser realizadas por centros de assistência GARDENA e por revendedores especializados, autorizados pela GARDENA.**

## 7. DADOS TÉCNICOS

Bomba submersível de pressão	Unidade	Valor (n.º ref. 1768)	Valor (n.º ref. 1771)	Valor (n.º ref. 1773)
Potência nominal	W	900	900	1100
Tensão de rede	V (AC)	230	230	230
Frequência de rede	Hz	50	50	50
Capacidade máx. de débito	l/h	5900	5900	6100
Pressão máx./ Débito máx.	bar / m	3,5 / 35	3,5 / 35	4,7 / 47
Profundidade máx. submersão	m	12	12	17
Altura de água residual	mm	15	15	15
Pressão de conexão	bar	–	2,2	2,9
Profundidade mín. submersão na colocação em funcionamento (aprox.)	mm	100	100	100
Cabo da corrente eléctrica	m	15 (H07RN-F)	15 (H07RN-F)	20 (H07RN-F)
Peso sem cabo (aprox.)	kg	7,5	7,5	8,1
Cabo de fixação comprimento	m	15	15	20
Temperatura máxima do líquido a bombear	°C	35	35	35

## 8. ACESSÓRIOS

Sucção flutuante GARDENA	Para uma sucção sem sujidade abaixo da superfície da água.	n.º ref. 1417
Válvula de 2 / 4 vias GARDENA	Para conexão simultânea de várias mangueiras ou aparelhos.	n.º ref. 1210/1194
Braçadeira de mangueira GARDENA	Para mangueiras 25 mm (1") com peça de conexão.	n.º ref. 7192
Braçadeira de mangueira GARDENA	Para mangueiras 19 mm (3/4") com peça de conexão.	n.º ref. 7191
Jogo de peças de união GARDENA	Para mangueiras 13 mm (1/2") com sistema de mangueiras GARDENA.	n.º ref. 1750
Unidade de torneira GARDENA	Para mangueiras 16 mm (5/8") com sistema de mangueiras GARDENA.	n.º ref. 18202
Unidade de mangueira GARDENA		n.º ref. 18216
Jogo de peças de união GARDENA	Para mangueiras 19 mm (3/4") com sistema de mangueiras GARDENA.	n.º ref. 1752

## 9. GARANTIA/ASSISTÊNCIA

### 9.1 Registo do produto:

Registe o seu produto em [gardena.com/registration](https://www.gardena.com/registration).

### 9.2 Assistência:

Encontre as informações de contacto atuais relativas ao nosso serviço no verso e online:

- Portugal: <https://www.gardena.com/pt/suporte/advice/contacto/>
- Outros países: <https://www.gardena.com/int/support/advice/contact/>

## pl

1. BEZPIECZEŃSTWO	40
2. MONTAŻ	41
3. OBSŁUGA	42
4. KONSERWACJA	42
5. PRZECHOWYWANIE	42
6. USUWANIE USTEREK	43
7. DANE TECHNICZNE	43
8. AKCESORIA	43
9. GWARANCJA/SERWIS	43

### Tłumaczenie instrukcji oryginalnej.



Dzieci od 8 r. ż. oraz osoby o ograniczonych zdolnościach fizycznych, sensorycznych lub psychicznych lub też nieposiadające doświadczenia i wiedzy mogą używać produktu pod warunkiem, że są przy tym nadzorowane lub zostały poinstruowane na temat bezpiecznego użytkowania produktu oraz rozumieją niebezpieczeństwa wynikające z jego użycia. Nie wolno dzieciom bawić się produktem. Nie wolno dzieciom dokonywać czyszczenia i konserwacji przez użytkownika urządzenia, jeżeli nie są one przy tym nadzorowane. Produkt nie powinien być użytkowany przez osoby w wieku poniżej 16. roku życia. Nie wolno używać produktu, jeśli użytkownik jest zmęczony, chory, pod wpływem alkoholu, narkotyków lub lekarstw.

### Użytkowanie zgodnie z przeznaczeniem:

Pompa zanurzeniowo-ciśnieniowa GARDENA jest przeznaczona do poboru wody ze studni, studzienek i innych zbiorników wody, do obsługi urządzeń i systemów nawadniających oraz do pompowania wody deszczowej, wody wodociągowej i wody chlorowanej. Art. 1771/1773 są przeznaczone również do zaopatrzenia prywatnych ogródków przydomowych i działkowych w wodę z własnego ujęcia.

### Tłoczone media:

Pompa zanurzeniowo-ciśnieniowa może pompować tylko czystą słodką wodę. Pompa ta jest całkowicie odporna na zalanie (jest hermetyczna) i może być zanurzana w wodzie (maksymalna głębokość zanurzenia, patrz 7. DANE TECHNICZNE). Pompa wyposażona jest w zawór zwrotny, który zapobiega samoczynnemu odpływowi wody z węża tłoczącego po zakończeniu pracy pompy.

Produkt nie jest przeznaczony do długotrwałego użytkowania (długotrwała cyrkulacja).



**NIEBEZPIECZEŃSTWO! Ryzyko obrażeń ciała!**  
Zabrania się używania pompy do tłoczenia wody słonej, brudnej wody, substancji żrących, łatwopalnych lub wybuchowych (np. benzyny, ropy naftowej, rozpuszczalnika nitro), olejów, oleju opałowego czy artykułów spożywczych.

## 1. BEZPIECZEŃSTWO

### WAŻNE!

Należy starannie zapoznać się z instrukcją obsługi i zachować ją do późniejszego wykorzystania.

### Symbole umieszczone na produkcie:

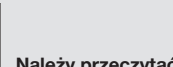

Należy przeczytać instrukcję obsługi.

### Ogólne wskazówki bezpieczeństwa

#### Bezpieczeństwo elektryczne



**NIEBEZPIECZEŃSTWO! Ryzyko porażenia prądem elektrycznym!**  
Ryzyko obrażeń ze względu na prąd elektryczny.

→ Produkt musi być zasilany prądem za pośrednictwem wyłącznika różnicowoprądowego (RCD) o znamionowym prądzie wyzwalającym maksymalnie 30 mA.



**NIEBEZPIECZEŃSTWO! Ryzyko obrażeń!**  
Ryzyko obrażeń ze względu na prąd elektryczny.

→ Przed przystąpieniem do konserwacji lub wymiany elementów odłączyć produkt od sieci. Gniazdo musi znajdować się przy tym w zasięgu wzroku użytkownika.

#### Bezpieczna obsługa

Temperatura wody nie może przekroczyć 35 °C.  
Pompy nie wolno używać, jeśli w wodzie znajdują się ludzie.  
Wyciek środków smarnych może spowodować zabrudzenie cieczy.

#### Wyłącznik ochronny

**Zabezpieczenie przed pracą na sucho:**  
Przy zbyt niskim poziomie wody pompa wyłącza się automatycznie.  
→ Zanurzyć pompę głębiej w wodzie.



### Wyłącznik termiczny:

W przypadku przeciążenia pompa wyłącza się dzięki wbudowanemu termicznemu bezpiecznikowi silnika. Po wystarczającym wychłodzeniu silnika pompa jest ponownie gotowa do pracy.

### Zabezpieczenie przed nieszczelnością (tylko art. 1771/1773):

W przypadku nieszczelności od strony tłocznej (np. nieszczelny wąż tłoczny lub kran) pompa wyłącza się i ponownie włącza w krótkich odcinkach czasu. Jeżeli pompa włącza i wyłącza częściej niż 7 razy w ciągu 2 min. (przy wycieku < 6 l/h), pompa wyłącza się całkowicie. Żeby pompę ponownie uruchomić należy wyciągnąć wtyczkę z gniazdka i ponownie ją włożyć po usunięciu nieszczelności od strony tłocznej.

### Automatyczne odpowietrzanie

Pompa jest wyposażona w zawór odpowietrzający, który usuwa ewentualne pęcherzyki powietrza znajdujące się w pompie. W związku z działaniem zaworu poniżej uchwytu może dojść do wycieku nieznacznej ilości wody.

### Dodatkowe wskazówki bezpieczeństwa

#### Bezpieczeństwo elektryczne



#### NIEBEZPIECZEŃSTWO! Zatrzymanie akcji serca!

Podczas pracy produkt wytwarza pole elektromagnetyczne. W określonych warunkach pole to może oddziaływać na aktywne i pasywne implanty medyczne. Aby uniknąć ryzyka poważnych lub śmiertelnych obrażeń ciała, zalecamy osobom posiadającym implanty medyczne przed użyciem produktu skontaktować się z lekarzem lub producentem implantu.

#### Kable

W przypadku używania kabli przedłużających kable te muszą odpowiadać przekrojom minimalnym, zamieszczonym w poniższych tabeli:

Napięcie	Długość kabla	Przekrój
230 – 240 V/50 Hz	Do 20 m	1,5 mm <sup>2</sup>
230 – 240 V/50 Hz	20 – 50 m	2,5 mm <sup>2</sup>



#### NIEBEZPIECZEŃSTWO! Ryzyko porażenia prądem elektrycznym!

Obcięta wtyczka może spowodować dostanie się wilgoci poprzez kabel przyłączeniowy do części elektrycznej i spowodować zwarcie.

→ **Nigdy nie wolno obcinać wtyczki (np. w celu przecignięcia przewodu przez otwór w ścianie).**

→ Nie wyciągać wtyczki ciągnąc za kabel lecz za obudowę wtyczki.

→ W celu uniknięcia zagrożeń uszkodzony przewód przyłączeniowy urządzenia powinien zostać wymieniony przez producenta, punkt serwisowy lub inną wykwalifikowaną osobę.

Wtyczki i gniazdka muszą być bryzgoszczelne.

Wtyczka i połączenia elektryczne muszą znajdować się w miejscach zabezpieczonych przed wodą.

Wtyczkę i kabel przyłączeniowy należy chronić przed gorącem, olejem i ostrymi krawędziami.

Zwracać uwagę na napięcie w sieci. Wartości podane na tabliczce znamionowej muszą być zgodne z wartościami prądu płynącego w sieci.

W przypadku obecności ludzi w basenie wtyczka musi być wyciągnięta.

Kabel przyłączeniowy nie może być wykorzystywany do przymocowywania i transportowania pompy.

Do zanurzania, wględnie wyciągania i mocowania pompy należy wykorzystać linkę mocującą.

Regularnie sprawdzać przewód podłączeniowy.

Przed użyciem należy skontrolować czy pompa (w szczególności kabel przyłączeniowy i wtyczka) nie jest uszkodzona.

Uszkodzona pompa nie może być używana. W razie uszkodzenia należy zlecić sprawdzenie pompy w serwisie firmy GARDENA.

Pompę można demontować wyłącznie do stanu, w jakim znajdowała się w chwili dostawy.

Po wykonaniu prac konserwacyjnych należy przed użyciem pompy sprawdzić, czy wszystkie elementy są przykręcone.

Korzystając z naszych pomp w połączeniu z generatorem prądu należy stosować się do wskazówek ostrzegawczych producenta generatora.

### Bezpieczeństwo osobiste



#### NIEBEZPIECZEŃSTWO! Ryzyko uduszenia!

Istnieje ryzyko połknięcia drobnych części. W przypadku małych dzieci istnieje ryzyko uduszenia plastikową torebką. Dzieci należy trzymać z dala od miejsca montażu produktu.

Należy pamiętać o minimalnym poziomie wody – charakterystyka pompy

**Tylko art. 1768:** Pompa nie może pracować dłużej niż 10 minut przy zamkniętej stronie tłocznej.

Piasek i inne ściernie substancje w tłocznej cieczy powodują przyspieszone zużycie i spadek wydajności.

Pompy nie można wykorzystywać do zwiększania ciśnienia przez gwint po stronie wejścia.

Do gwintu po stronie wejścia można montować wyłącznie pływającą końcówkę ssącą GARDENA.

Wyłącznik pływakowy można obsługiwać wyłącznie po wyjęciu pompy z wody. Podczas pracy pompy nie można zdejmować węża.

Przed przystąpieniem do usuwania usterki pozostawić pompę do schłodzenia.

## 2. MONTAŻ



#### NIEBEZPIECZEŃSTWO! Ryzyko obrażeń ciała!

Ryzyko obrażeń w przypadku uruchomienia produktu bez nadzoru.

→ **Przed przystąpieniem do montażu odłączyć produkt od zasilania.**

Wąż podłączeniowy może być przyłączony za pomocą króćca przyłączeniowego ① i nypla przyłączeniowego ② [19 mm (3/4") / 25 mm (1") lub za pomocą systemu szybkozłązek GARDENA [13 mm (1/2") / 16 mm (5/8") / 19 mm (3/4")]. Maks. wydajność pompy można osiągnąć, stosując wąż 25 mm (1").

W przypadku równoległego podłączenia kilku węży lub urządzeń można zastosować **zawór podwójny lub poczwórny GARDENA (Art. 1210/1194).**

#### Podłączenie węża za pomocą nypla przyłączeniowego

[rys. A1]:

Poprzez nypl przyłączeniowy ② mogą być podłączone węże 25 mm (1") i 19 mm (3/4").

Przekrój węża	25 mm (1")	19 mm (3/4")
<b>GARDENA opaska zaciskowa</b>	<b>art. 7192</b>	<b>art. 7191</b>
<b>Przyłącza węża [rys. A1]</b>	Obcinać nypl na wysokości ③ [rys. A2].	Nie obcinać nypla [rys. A3].

Węże 25 mm (1") i 19 mm (3/4"), które mogą być podłączone poprzez nypl przyłączeniowy ② muszą być przymocowane np. za pomocą **opaski zaciskowej GARDENA, art. 7192/7191.**

- Tylko art. 1768 [rys. A4]:** umieścić blokadę wyłącznika pływakowego ④ na króćcu przyłączeniowym ①.
- Nakręcić nypl przyłączeniowy ② na króciec przyłączeniowy ①. (W przypadku węża 25 mm (1") najpierw skrócić nypl przyłączeniowy ② w miejscu ③).
- Nasunąć wąż na nypl przyłączeniowy ② i przymocować go np. za pomocą **opaski zaciskowej GARDENA, art. 7192/7191.**

#### Podłączenie węża za pomocą systemu szybkozłązek GARDENA [rys. A5]:

Za pomocą systemu szybkozłązek GARDENA można podłączyć wężę 19 mm (3/4") / 16 mm (5/8") / 13 mm (1/2").

Przekrój węża	Podłączenie pompy	
<b>13 mm (1/2")</b>	<b>GARDENA Zestaw przyłączeniowy węża do pompy</b>	<b>art. 1750</b>
<b>16 mm (5/8")</b>	<b>GARDENA Przyłącze kranowe</b>	<b>art. 18202</b>
	<b>GARDENA Szybkozłącze węża</b>	<b>art. 18216</b>
<b>19 mm (3/4")</b>	<b>GARDENA Zestaw przyłączeniowy węża do pompy</b>	<b>art. 1752</b>

- Tylko art. 1768 [rys. A4]:** umieścić blokadę wyłącznika pływakowego ④ na króćcu przyłączeniowym ①.
- Podłączyć wąż za pomocą odpowiedniego systemu szybkozłązek GARDENA.

#### Podłączyć pływającą końcówkę ssącą [rys. A6/A7]:

→ Połączyć wąż ssący ⑧ podciśnieniowy ze złączką G1" (np. art. 1411) i przymocować go na drugim końcu.

Wąż ssący ⑧ należy dociąć na taką długość, aby w trakcie eksploatacji wąż ani nie układał się w zwoje, ani pompa nie zasysała powietrza.

W celu zapewnienia bezawaryjnej pracy (odpowietrzanie systemowe) należy usunąć zawór zwrotny ⑨ pływającej końcówki ssącej.

→ Odkręcić koszyk filtra ⑩, korzystając z kombinerek.

Zawór zwrotny ⑨ jest w tym przypadku zbędny, ponieważ pompy posiadają własny.

Wąż ssący powinien mieć długość 50 cm.

W przypadku pływającej końcówki ssącej pompa musi leżeć w cysternie w poziomie.

Zasysanie w pozycji pionowej, jeżeli pompa wisi, jest niemożliwe.

W pozycji leżącej wyłącznik pływakowy nie działa, a zabezpieczenie przed pracą na sucho jest nieaktywne.

→ Włączyć pompę ręcznie i kontrolować jej pracę.

W razie braku przepływu pompę należy wyłączyć.

### 3. OBSŁUGA



**NIEBEZPIECZEŃSTWO! Ryzyko obrażeń ciała!**  
**Ryzyko obrażeń w przypadku uruchomienia produktu bez nadzoru.**

→ **Przed podłączeniem produktu oraz przystąpieniem do jego regulacji lub transportu należy odłączyć produkt od zasilania.**

#### Pompowanie wody [rys. O1]:

Pompa zanurzona w studni lub innym zbiorniku wodnym musi być zawsze mocowana za pomocą załączonej linki mocującej. Aby pompa rozpoczęła zasysanie minimalny poziom wody powinien wynosić 100 mm. Aby uniknąć zanieczyszczenia filtra, pompa powinna być zawieszona min 30 cm nad dnem.

1. Przywiązać linę ③ do ucha ④.
2. Zanurzyć pompę przy pomocy liny ③ w studni lub innym zbiorniku wody.
3. Zabezpieczyć linę ③.
4. W przypadku głębokich studni lub studzienek (od ok. 5 m) kabel sieciowy ⑤ przymocować obejmami do liny.
5. Podłączyć pompę do zasilania.  
*Pompa rozpoczyna pracę po ok. 3 s od podłączenia kabla sieciowego. Pompa jest gotowa do pracy.*

#### Tylko art. 1768:

##### Tryb automatyczny z wyłącznikiem pływakowym [rys. O2]:

Aby pompa w razie braku pompowanej cieczy automatycznie wyłączyła się, wyłącznik pływakowy ⑥ musi swobodnie poruszać się po powierzchni wody.

Dzięki zintegrowanemu zaworowi zwrotnemu woda w wężu pozostaje pod ciśnieniem, dopóki wąż pobiera wodę.

##### Ustawienie wysokości włączenia i wyłączenia [rys. O3]:

Maksymalną wysokość włączenia i minimalną wysokość wyłączenia (patrz 7. DANE TECHNICZNE) można dostosować, umieszczając przewód wyłącznika pływakowego ⑧ w blokadzie wyłącznika.

- Im krótszy kabel między wyłącznikiem pływakowym ⑥ a blokadą wyłącznika pływakowego ⑧, tym mniejsza jest wysokość włączenia i tym większa jest wysokość wyłączenia.

→ Wcisnąć kabel wyłącznika pływakowego ⑥ w otwór blokady wyłącznika pływakowego ⑧.



**UWAGA!**

**Aby zapewnione było włączenie i wyłączenie wyłącznika pływakowego, długość przewodu pomiędzy wyłącznikiem pływakowym i blokadą wyłącznika powinna wynosić min. 10 cm.**

##### Obsługa manualna [rys. O4]:

**Pompa pracuje bez przerwy, ponieważ wyłącznik pływakowy jest zmostkowany. Zabezpieczenie przed pracą na sucho zostaje wskutek tego dezaktywowane.**

1. Umieścić wyłącznik pływakowy ⑥ z kablem skierowanym do dołu w blokadzie wyłącznika pływakowego ⑧.
2. Zanurzyć pompę w studni lub studzience przy pomocy przymocowanej do niej liny.
3. Podłączyć pompę do zasilania.  
*Uwaga! Pompa zaczyna pracować natychmiast.*

#### Tylko art. 1771/1773:

##### Tryb automatyczny:

Pompa wyłącza się automatycznie, gdy tylko woda nie jest już pobierana.

Dzięki zintegrowanemu zaworowi zwrotnemu woda w wężu pozostaje pod ciśnieniem, dopóki wąż pobiera wodę.

Gdy poprzez wąż pobierana jest woda (ciśnienie w wężu spada poniżej ok. art. 1771: 2,2 bar/art. 1773: 2,9 bar) pompa włącza się automatycznie.

#### Program do poboru małych ilości wody oraz ostrzeżenie przed kapiącą wodą:

##### Ostrzeżenie przed kapiącą wodą:

Czujnik kontroli przepływu wyłącza pompę w momencie, kiedy woda nie jest pobierana. W przypadku nieszczelności od strony tłocznej (np. nieszczelny wąż tłoczny lub kran) pompa wyłącza się i ponownie włącza w krótkich odcinkach czasu. Jeżeli pompa włącza i wyłącza częściej niż 7 razy w ciągu 2 min. (przy wycieku < 6 l/h), pompa wyłącza się całkowicie. Żeby pompę ponownie uruchomić należy wyciągnąć wtyczkę z gniazdka i ponownie ją włożyć po usunięciu nieszczelności od strony tłocznej.

##### Program do poboru małych ilości wody:

Aby pompa nie wyłączała się przedwcześnie w przypadku zamierzonego zastosowania do małych ilości wody (np. do nawadniania kropłowego), ostrzeżenie przed kapiącą wodą jest uaktywniane dopiero po upływie 60 min (program do poboru małych ilości wody).

**Cykliczne włączanie i wyłączenie pompy w trakcie programu do poboru małych ilości wody nie ma wpływu na żywotność pompy.**

##### Eksploatacja pralek:

Po zakończeniu dopływu małych ilości wody w przypadku pralek 60-minutowy czas pracy programu do poboru małych ilości wody jest resetowany automatycznie do normalnego trybu pracy pompy, co umożliwi bezproblemową pracę pralki również powyżej 60 minut.

##### W przypadku ciągłego nawadniania kropłowego:

Jeśli program małej ilości cieczy ma być wykorzystywany dłużej niż 60 min, przed upływem tego czasu należy na 5 min przerwać nawadnianie. Następnie można korzystać z programu małej ilości cieczy przez kolejne 60 minut.

### 4. KONSERWACJA



**NIEBEZPIECZEŃSTWO! Ryzyko obrażeń ciała!**  
**Ryzyko obrażeń w przypadku uruchomienia produktu bez nadzoru.**

→ **Przed przystąpieniem do konserwacji odłączyć produkt od zasilania.**

##### Czyszczenie filtra [rys. M1]:

Aby zapewnić długotrwałą bezproblemową eksploatację, należy regularnie czyścić filtr ⑦.

Po pompowaniu zanieczyszczonej wody należy niezwłocznie oczyścić filtr ⑦.

1. Filtr ⑦ obrócić o 1/4 obrotu w kierunku zgodnym z ruchem wskazówek zegara i zdjąć (zamek bagnetowy).
2. Opłukać filtr ⑦ pod bieżącą wodą.
3. Zamontować filtr ⑦ ponownie w odwrotnej kolejności.

**Pompy nie można eksploatować bez filtra.**

##### Przepłukanie pompy:

Po pompowaniu chlorowanej wody pompę należy przepłukać.

1. Pompować letnią wodę (maks. 35 °C), ewentualnie z dodatkiem łagodnego środka czyszczącego (np. płynu do mycia naczyń), do momentu, w którym pompowana woda będzie czysta.
2. Pozostałości należy usuwać zgodnie z przepisami ustawy usuwaniu odpadów.

### 5. PRZECHOWYWANIE

##### Przerwa w używaniu:

**Pompa nie jest odporna na mróz!**

Produkt przechowywać poza zasięgiem dzieci.

1. Odłączyć pompę od zasilania.
2. Obrócić pompę do góry nogami, aż do wypłynięcia całej wody.
3. Oczyścić pompę (patrz 4. KONSERWACJA).
4. Przechowywać pompę w suchym, zamkniętym i zabezpieczonym przed działaniem mrozu miejscu.

## Utylizacja:

(zgodnie z dyrektywą 2012/19/UE)

Produktu nie wolno utylizować razem z normalnymi odpadami komunalnymi. Produkt należy zutylizować zgodnie z lokalnymi przepisami ochrony środowiska.



### WAŻNE!

→ Produkt należy zutylizować za pośrednictwem lokalnego zakładu utylizacji odpadów.

## 6. USUWANIE USTEREK



**NIEBEZPIECZEŃSTWO! Ryzyko obrażeń ciała!**

**Ryzyko obrażeń w przypadku uruchomienia produktu bez nadzoru.**

→ Przed przystąpieniem do usuwania usterek odłączyć produkt od zasilania.

Problem	Możliwa przyczyna	Postępowanie
<b>Pompa pracuje, ale nie pompuje wody</b>	Powietrze nie ma ujścia, gdyż przewód tłoczny jest zamknięty. (Ewentualnie sprawdzić czy wąż nie jest zagłębiony).	→ Otworzyć przewód tłoczny (np. zawór odcinający, urządzenia dozujące).
	Pęcherzyki powietrza w stopce ssącej.	→ Odczekać ok. 60 sekund, aż pompa samoczynnie się odpowietrzy, w razie potrzeby kilkakrotnie wyłączyć / włączyć pompę.
	Filtr jest zatkany.	→ Wyczyścić filtr (patrz 4. KONSERWACJA).
	Lustro wody podczas uruchamiania znajduje się poniżej minimalnego poziomu.	→ Zanurzyć głębiej pompę.
	W przypadku zastosowania pływającej końcówki ssącej w węży ssącym tworzy się poduszka powietrzna.	→ Usunąć zawór zwrotny przed koszykiem filtrującym końcówki ssącej.
<b>Pompa nie daje się uruchomić lub nagle przestaje pracować</b>	W wyniku przeciążenia zadziałał wyłącznik termiczny pompy.	→ Wyczyścić filtr (patrz 4. KONSERWACJA). Nie przekraczać maksymalnej temperatury wody (35 °C).
	Zawór zwrotny zablokowany.	→ Skontaktować się z serwisem GARDENA.
	Pompa nie jest zasilana.	→ Sprawdzić bezpieczniki i złącza elektryczne.
	Zadziałał wyłącznik różnicowoprądowy (prąd uszkodzeniowy).	→ Odłączyć pompę od zasilania i skontaktować się z serwisem GARDENA.
<b>Tylko art. 1771/1773:</b>	Zostało włączone ostrzeżenie przed kapiącą wodą. Przekroczony maksymalny czas ostrzeżenia przed kapiącą wodą (program do poboru małych ilości wody 60 min).	→ Podczas używania programu do poboru małych ilości wody skrócić czas trwania nawadniania lub też przerwać eksploatację na 5 minut. Zwiększyć zużycie wody. Wyciągnąć wtyczkę.
	Wyciek po stronie tłocznej.	→ Usunąć nieszczelności po stronie tłocznej.
<b>Pompa pracuje, ale jej wydajność spada</b>	Filtr jest zatkany.	→ Wyczyścić filtr (patrz 4. KONSERWACJA).



**WSKAZÓWKA:** w przypadku wystąpienia innych zakłóceń prosimy o kontakt z serwisem GARDENA. Naprawy mogą być wykonywane tylko przez punkty serwisowe GARDENA lub przez autoryzowanych przedstawicieli GARDENA.

## 7. DANE TECHNICZNE

Pompa zanurzeniowo-ciśnieniowa	Jednostka	Wartość (art. 1768)	Wartość (art. 1771)	Wartość (art. 1773)
Moc znamionowa	W	900	900	1100
Napięcie sieciowe	V (AC)	230	230	230
Częstotliwość sieciowa	Hz	50	50	50
Maks. wydajność	l/h	5900	5900	6100
Maks. ciśnienie / maks. wysokość tłoczenia	bar / m	3,5 / 35	3,5 / 35	4,7 / 47

Pompa zanurzeniowo-ciśnieniowa	Jednostka	Wartość (art. 1768)	Wartość (art. 1771)	Wartość (art. 1773)
Maks. głębokość zanurzenia	m	12	12	17
Poziom pozostałej wody	mm	15	15	15
Ciśnienie włączania	bar	–	2,2	2,9
Min. głębokość zanurzenia podczas uruchamiania pompy (ok.)	mm	100	100	100
Kabel przyłączeniowy	m	15 (H07RN-F)	15 (H07RN-F)	20 (H07RN-F)
Waga bez kabla (ok.)	kg	7,5	7,5	8,1
Lina mocująca długość	m	15	15	20
Max temperatura pompowanej cieczy	°C	35	35	35

## 8. AKCESORIA

<b>Pływająca końcówka ssąca GARDENA</b>	Do zasysania wody bez zabrudzeń poniżej lustra wody.	<b>art. 1417</b>
<b>GARDENA Rozdzielacz podwójny / Rozdzielacz poczwórny</b>	Do równoległego podłączenia większej ilości węży lub urządzeń przyłączeniowych.	<b>art. 1210/1194</b>
<b>GARDENA Opaska zaciskowa</b>	Do podłączenia węży 25 mm (1") poprzez nypel przyłączeniowy.	<b>art. 7192</b>
<b>GARDENA Opaska zaciskowa</b>	Do podłączenia węży 19 mm (3/4") poprzez nypel przyłączeniowy.	<b>art. 7191</b>
<b>GARDENA Zestaw przyłączeniowy węży</b>	Do podłączenia węży 13 mm (1/2") za pomocą systemu szybkozłączy GARDENA.	<b>art. 1750</b>
<b>GARDENA Przyłącze kranowe GARDENA szybkozłącze węży</b>	Do podłączenia węży 16 mm (5/8") za pomocą systemu szybkozłączy GARDENA.	<b>art. 18202 art. 18216</b>
<b>GARDENA Zestaw przyłączeniowy węży</b>	Do podłączenia węży 19 mm (3/4") za pomocą systemu szybkozłączy GARDENA.	<b>art. 1752</b>

## 9. GWARANCJA/SERWIS

### 9.1 Rejestracja produktu:

Zarejestruj swój produkt na stronie [gardena.com/registration](https://www.gardena.com/registration).

### 9.2 Serwis:

Aktualne dane kontaktowe naszego serwisu znajdują się na odwrocie i w Internecie:

- Polska:  
<https://www.gardena.com/pl/serwis-i-wsparcie/porady/kontakt/>

## hu

1. BIZTONSÁG	44
2. SZERELÉS	44
3. KEZELÉS	45
4. KARBANTARTÁS	46
5. TÁROLÁS	46
6. HIBAELEHÁRÍTÁS	46
7. MŰSZAKI ADATOK	46
8. TARTOZÉKOK	46
9. GARANCIA/SZERVIZ	47

### Az eredeti útmutató fordítása.



8 éves kor feletti gyermekek, valamint csökkent fizikai, érzékszervi vagy mentális képességekkel élő, vagy hiányos tapasztalatokkal és tudással rendelkező személyek a terméket csak másik személy felügyelete mellett, vagy olyan esetben használhatják, ha megfelelő eligazítást kapnak a termék biztonságos működtetéséről, és megértik az abból

eredő veszélyeket. Gyermekeknek tilos játszani a termékkel. Gyermek felügyelet nélkül nem végezhetnek tisztítást vagy felhasználó általi karbantartást. A termék használatát csak 16 éven felüli fiatalok számára ajánljuk. Soha ne használja a terméket, ha fáradt, beteg vagy alkohol, kábítószer, ill. gyógyszer hatása alatt áll.

#### Rendeltetészerű használat:

A GARDENA Nyomó üzemű búvárszivattyú segítségével vizet lehet vételezni kutakból, aknákból és egyéb víztárolókból, öntözőeszközöket és -rendszereket lehet üzemeltetni, és esővizet, vezetékes vizet és klórtartalmú vizet lehet továbbítani. A 1771/1773 sz-ú termék magánházak és hétvégi telkek használati vízzel történő ellátására is alkalmas.

#### Szállítható anyagok:

A GARDENA merülő-nyomó szivattyúkkal csak tiszta vizet szabad szállítani. A szivattyúk teljesen bemelegíthetők (vízhatlan tok védi őket) és a vízbe süllyeszthetők (max. bemelegítési mélységet lásd a 7. MŰSZAKI ADATOK). A szivattyúk beépített visszafolyásgátlóval rendelkeznek, mely a szivattyú kikapcsolása után megakadályozza a szívócső akaratlan kiürülését.

A termék hosszú ideig tartó működtetésre nem alkalmas (folyamatos keringtető üzem).



#### **VESZÉLY! Személyi sérülés veszélye!**

**Tilos vele sós vizet, szennyezett vizet, maró, könnyen éghető vagy robbanásveszélyes anyagokat (pl. benzint, petróleumot, nitro-hígítót), olajokat, fűtőolajat és élelmiszert szivattyúzni.**

## 1. BIZTONSÁG

#### FONTOS!

**Olvassa el figyelmesen a használati utasítást, és őrizze meg gondosan, hogy később is fellapozhassa.**

#### Szimbólumok a terméken:



Olvassa el a használati utasítást.

#### Általános biztonsági útmutatások

##### Elektromos biztonság



#### **VESZÉLY! Áramütés!**

**Az esetleges áramütés sérülés veszélyével fenyeget.**

→ A terméket fel kell szerelni egy hibaáram-védőkapcsolóval (RCD), amelynél a névleges kioldóáram erőssége legfeljebb 30 mA.



#### **VESZÉLY! Sérülésveszély!**

**Az esetleges áramütés sérülés veszélyével fenyeget.**

→ Karbantartás vagy alkatrészcsere előtt válassza le a terméket a hálózatról. E műveletek végzése alatt a hálózati aljzatnak a látóterében kell maradnia.

##### Biztonságos üzemelés

A víz nem lehet melegebb 35 °C-nál.

A szivattyú mindaddig nem használható, amíg vannak a vízben.

A kilépő kenőanyagok adott esetben elszennyezhetik a folyadékot.

##### Védőkapcsoló

#### Védelem szárazon járás ellen:

Ha túl alacsony a vízszint, a szivattyú önmagától lekapcsol.

→ A szivattyút merítse mélyebben a vízbe.

##### Hővédő kapcsoló:

Tűlterhelés esetén a motor beépített hővédelme kikapcsolja a szivattyút. Miután a motor kellő mértékben lehűlt, a szivattyú újból készen áll az üzemelésre.

##### Szivárgás elleni védelem (csak a 1771/1773. sz-ú termékénél):

Tömítetlen nyomóoldal (pl. tömítetlen nyomótömlő vagy vízcsap) esetén a szivattyú rövid időközönként ki- és bekapcsol. Amennyiben a szivattyú 2 percn belül több, mint 7 x ki- és bekapcsol (átfolyó vízmennyiség < 6 l/h), a szivattyú teljesen kikapcsol. A szivárgás elhárítása után a szivattyút ki kell húzni, és újra csatlakoztatni a hálózatba, hogy újra üzemképes legyen.

##### Automatikus légtelenítés

A szivattyú fel van szerelve egy légtelenítő szeleppel, amely megszünteti a szivattyúban esetlegesen jelen lévő légszákákat. A működéstől függően előfordulhat, hogy a fogantyú alatt kevéske víz lép ki.

#### További biztonsági útmutatások

##### Elektromos biztonság



#### **VESZÉLY! Szívleállás!**

**Ez a termék az üzemelés során elektromágneses mezőt hoz létre. Ez a mező bizonyos körülmények között hatással lehet az aktív és passzív orvosi implantátumok működési módjára. A súlyos vagy halálos kimenetelű sérülések elkerülése érdekében azt javasoljuk, hogy az orvosi implantátummal rendelkező személyek a termék használatát előtt beszéljenek erről az orvosukkal, vagy az implantátum gyártójával.**

##### Kábelek

Hosszabbító kábelek használata esetén azoknak meg kell felelniük a következő táblázatban feltüntetett minimális keresztmetszet értékeknek:

Feszültség	Kábelhossz	Keresztmetszet
230 – 240 V/50 Hz	20 m-ig	1,5 mm <sup>2</sup>
230 – 240 V/50 Hz	20 – 50 m	2,5 mm <sup>2</sup>



#### **VESZÉLY! Áramütés!**

**Egy levágott csatlakozó dugó miatt a hálózati kábelben keresztül nedveség juthat az elektromos részekhez, ami rövidzárlatot okozhat.**

→ **Semmilyen esetben ne vágja le a csatlakozó dugót (pl. falba történő behúzásnál).**

→ A hálózati dugót ne a kábelnél, hanem a dugó testénél fogva húzza ki a konnektorból.

→ Ha megrongálódott a készülék hálózati csatlakozóvezetéke, azt a gyártóval vagy a Vevőszolgálatával, ill. szakemberrel kell kicseréltetni, nehogy veszélyhelyzet álljon elő.

A hálózati csatlakozó és hosszabbító fröccsenő víz ellen védett kell legyen.

Győződjön meg arról, hogy az elektromos csatlakozások áradásmentes területen helyezkednek el.

A dugaszt és a csatlakozó vezetékét óvja a hőtől, olajoktól és éles szegélyektől.

Ügyeljen a hálózati feszültségre! A gép adatlapjának adatai a hálózati áram adataival meg kell egyezzenek.

Úszómedencében való tartózkodás esetén a szivattyú hálózati csatlakozóját feltétlenül ki kell húzni!

A hálózati csatlakozó vezetékét nem szabad a szivattyú szállítására vagy rögzítésére használni!

A szivattyú bemelegítésére, felhűzésére és rögzítésére használja a rögzítőkötelet.

Rendszeresen ellenőrizze a csatlakozó vezetékét.

Használat előtt a szivattyút (különösen a hálózati vezetékét és dugaszt) vesse biztonsági ellenőrzés alá.

Sérült szivattyút nem szabad üzemeltetni. Sérülés esetén a szivattyút feltétlenül ellenőriztesse GARDENA szakszervizzel!

Ne szerelje szét a szivattyút annál jobban, mint amilyen állapotban kiszállításkor volt.

Karbantartás után csak akkor kezdje használni, ha meggyőződött róla, hogy az összes része helyére van csavarozva.

Ha a szivattyúinkat generátorral üzemelteti, meg kell fogadnia a generátor gyártója által adott óva intéseket.

##### Személyi biztonság



#### **VESZÉLY! Fulladásveszély!**

**Az apróbb alkatrészek könnyen lenyelhetők. A nejlonzacskó miatt kisgyermeknél fulladás veszélye fenyeget. Szereléskor tartsa távol a kisgyermeket.**

Ügyeljen a szivattyú műszaki adatai közt található minimális vízszint betartására.

**Csak a 1768. sz-ú termékénél:** A szivattyút zárt szívóoldallal ne üzemeltesse 10 percnél tovább.

Homok és más súroló hatású anyagok a szivattyú gyorsabb elhasználódásához és teljesítményének csökkenéséhez vezetnek.

Nem szabad a szivattyút a bemenő oldali menetre csatlakoztatva a víznyomás fokozására felhasználni.

A bemenő oldali menetre csak a GARDENA úszótömlős leszívó szerkezetét szabad rászerezni.

Az úszókapcsolót csak vízből kiemelt helyzetben szabad kezelni.

Üzemelés alatt nem szabad lehúzni róla a tömlőt.

Csak akkor fogjon hozzá a hibakereséshez, ha a szivattyú már lehűt.

## 2. SZERELÉS



#### **VESZÉLY! Személyi sérülés veszélye!**

**Sérülésveszély áll fenn, ha a termék véletlenül beindul.**

→ **Mielőtt szerelni kezdené a terméket, válassza le az áramellátásról.**

A tömlő az ① szivattyúcsatlakozó és a ② [19 mm (3/4")/25 mm (1")]-es csőkapcsoló, vagy a GARDENA [13 mm (1/2")/16 mm (5/8")/19 mm (3/4")]-es dugaszoló rendszer segítségével csatlakoztatható. A szivattyú szállítóteljesítménye 25 mm-es (1"-os) tömlő használatkor a legnagyobb.

Amennyiben egyszerre több tömlőt vagy csatlakozóeszközt kíván egymással párhuzamosan csatlakoztatni, erre a célra a **GARDENA (1210/1194 term. sz-ú) 2- vagy 4-utas szelepe** használható.

#### Tömlőcsatlakoztatás a csatlakozócsomók segítségével [ábra A1]:

A csatlakozócsomókkal ② 25 mm (1") és 19 mm (3/4") tömlők csatlakoztathatók.

Tömlőátmérő	25 mm (1")	19 mm (3/4")
<b>GARDENA Tömlőbilincs</b>	<b>cikksz. 7192</b>	<b>cikksz. 7191</b>
<b>Tömlőcsatlakozás [ábra A1]</b>	Fűrészelje le a csomót az ③ pontban [ábra A2].	Ne fűrészelje le a csomót [ábra A3].

A 25 mm (1")- és 19 mm (3/4")-tömlőket, melyeket a ② csatlakozócsomókra erősített, rögzítenie kell pl. egy **GARDENA tömlőbilinccsel (cikksz. 7192/7191)**.

- Csak a 1768. sz-ú termékénél [ábra A4]:** Húzza rá az úszókapcsoló ④ rögzítőelemét a szivattyú ① csatlakozójára.
- Csavarozza rá a ② csőkapcsolót a szivattyú ① csatlakozójára. (25 mm-es (1"-os) tömlők használata esetén előtte válassza le a ② csőkapcsolót az ③ helyen).
- Csúsztassa rá a tömlőt a ② csőkapcsolóra, és rögzítse pl. **7192/7191 term. sz-ú GARDENA tömlőbilinccsel**.

#### Tömlő csatlakoztatása GARDENA csatlakozórendszerrel [ábra A5]:

GARDENA csatlakozórendszerrel 19 mm (3/4")-/16 mm (5/8") és 13 mm (1/2") tömlőket lehet csatlakoztatni.

Tömlőátmérő	Szivattyú csatlakoztatása	
<b>13 mm (1/2")</b>	<b>GARDENA Szivattyúcsatlakozó-készlet</b>	<b>cikksz. 1750</b>
<b>16 mm (5/8")</b>	<b>GARDENA Csapelem</b> <b>GARDENA Tömlőelem</b>	<b>cikksz. 18202</b> <b>cikksz. 18216</b>
<b>19 mm (3/4")</b>	<b>GARDENA Szivattyúcsatlakozó-készlet</b>	<b>cikksz. 1752</b>

- Csak a 1768. sz-ú termékénél [ábra A4]:** Húzza rá az úszókapcsoló ④ rögzítőelemét a szivattyú ① csatlakozójára.
- Csatlakoztassa a tömlőt a megfelelő GARDENA dugaszoló rendszerrel.

#### Úszótömlős leszívó szerkezet csatlakoztatása [ábra A6/A7]:

→ Csatlakoztassa a vákuumálló ⑧ szívótömlőt G1"-es (pl. 1411 term. sz-ú) összekötő darabbal, és a másik végén erősítse rá.

A ⑧ szívótömlő hosszát le kell vágni annyira, hogy működés közben ne tudjon hurkot képezni, és levegőt felszívni.

A zavarmentes üzemelés (a rendszer légtelenítése) csak akkor biztosítható, ha kiveszi az úszótömlős leszívó szerkezet ⑨ visszacsapószelepét.

→ Fogó segítségével csavarja le a ⑩ szűrőkosarat.

Ennél az alkalmazásnál nincs szükség ⑨ visszacsapószelepre, mivel a szivattyúk amúgy is rendelkeznek visszacsapószeleppel.

50 cm hosszú szívótömlőt célszerű használni.

Úszótömlős leszíváskor a szivattyúnak a ciszternában kell lennie.

Függőleges helyzetben lógó szivattyú esetén nem lehetséges a leszívás.

Fekvő helyzetben az úszókapcsoló nem képes működni, és a szárazonfutás elleni biztosítás is üzemben kívül van.

→ Kézzel kapcsolja be és ki a szivattyút, és ellenőrizze a működését.

Ha nem állapítható meg átfolyás, újból ki kell kapcsolni a szivattyút.

## 3. KEZELÉS

**⚠ VESZÉLY! Személyi sérülés veszélye!**  
**Sérülésveszély áll fenn, ha a termék véletlenül beindul.**  
→ Csatlakoztatás, beállítás vagy szállítás előtt válassza le a terméket az áramellátásról.

#### Víz szivattyúzása [ábra O1]:

A szivattyút mindig a mellékelt kötéllel kell a kútba, vagy víztartályba beme-  
ríteni. Hogy a szivattyú felszívjon, a legkisebb beme-  
rítési mélység 100 mm

kell elgyen. A szivattyút a kút aljáról legalább 30 cm magasságra függesz-  
sze fel, hogy a szűrő ne szennyeződjön el.

- Kötözze rá a ③ kötelet leválás biztos módon a ④ kötőzösemre.
- A ③ kötéllal engedje bele a szivattyút a kútba, ill. a víztározóba.
- Biztosítsa a ③ kötelet.
- (Kb. 5 m-nél) mélyebb kutak vagy aknák esetén bilincsekkel vezesse végig az ⑤ csatlakozókábelt a kötélen mentén.
- Kösse össze a szivattyút az áramellátással.  
*A csatlakozókábel bedugása után a szivattyú kb. 3 mp múlva elindul. A szivattyú üzemkész.*

#### Csak a 1768. sz-ú termékénél:

##### Automatikus üzem úszókapcsolóval [ábra O2]:

**Ahhoz, hogy a folyadékszállítás kimaradása esetén a szivattyú automatikusan kikapcsoljon, az úszókapcsolónak ⑥ szabadon kell mozognia a víz felületén.**

A beépített visszacsapó szelep miatt a tömlőben nyomás uralkodik, és ez mindaddig így is marad, ameddig vizet vételeznek a tömlővel.

##### A be- és kikapcsolási szint beállítása [ábra O3]:

A 7. MŰSZAKI ADATOK maximális bekapcsolási magasságot és a mini-  
mális kikapcsolási magasságot az adott helyzethez igazíthatjuk oly módon,  
hogy az úszókapcsoló kábelét benyomjuk az úszókapcsoló ④ reteszelő  
elemébe.

- Minél rövidebb az ⑥ úszókapcsoló és az úszókapcsoló ④ rögzítőeleme között futó kábel, annál kisebb lesz a bekapcsolási-, és annál nagyobb lesz a kikapcsolási magasság.

→ Nyomja be a ⑥ úszókapcsoló kábelét az úszókapcsoló ④ rögzítőele-  
mének nyílásába.

**⚠ FIGYELEM!**  
**Az úszókapcsoló csak akkor tud be és kikapcsolni, ha az úszókapcsoló és az úszókapcsoló rögzítő eleme közti kábel legalább 10 cm hosszú.**

#### Kézi üzemeltetés [ábra O4]:

**A szivattyú állandóan üzemben van, mivel az úszókapcsoló áthidal állapotba kerül. Ezzel működésen kívül helyezi a szivattyú szárazon futás elleni biztosítását.**

- Lefelé néző kábellel nyomja rá a ⑥ úszókapcsolót az úszókapcsoló ④ rögzítő elemére.
- A szivattyúra erősített kötélen segítségével engedje bele a szivattyút a kútba vagy aknába.
- Kösse össze a szivattyút az áramellátással.  
*Figyelem! A szivattyú azonnal beindul.*

#### Csak a 1771/1773. sz-ú termékénél:

##### Automatikus üzem:

A szivattyú automatikusan kikapcsol, mihamarabb nincs több vízkivétel.

A beépített visszacsapó szelep miatt a tömlőben nyomás uralkodik, és ez mindaddig így is marad, ameddig vizet vételeznek a tömlővel.

Ha a tömlőn keresztül vizet vételeznek (a tömlőben a nyomás kb. cikksz. 1771: 2,2 bar/cikksz. 1773: 2,9 bar alá csökken) akkor a szivattyú automatikusan bekapcsol.

##### Kis vízmennyiségű program és csepegő vízre figyelmeztetés:

###### Csepegő vízre figyelmeztetés:

A nyomáskapcsoló azonnal lekapcsolja a szivattyút, amint nem használ fel vizet. Tömítetlen nyomóoldal (pl. tömítetlen nyomótömlő vagy vízcsap) esetén a szivattyú rövid időközönként ki- és bekapcsol. Amennyiben a szivattyú 2 percen belül több, mint 7 x ki- és bekapcsol (átfolyó vízmennyiség < 6 l/h), a szivattyú teljesen kikapcsol. A szivárgás elhárítása után a szivattyút ki kell húzni, és újra csatlakoztatni a hálózatba, hogy újra üzemképes legyen.

###### Kis vízmennyiségű program:

A csepegő vízre figyelmeztetés csak 60 perc elteltével lép működésbe (kis vízmennyiségű program), nehogy a szivattyú akkor is idő előtt lekapcsoljon, amikor szándékosan kis vízmennyiségekkel működtetik a rendszert (pl. csepegtető öntözőskor).

**A kis vízmennyiségű program futásakor időszakosan be- és kikapcsoló szivattyú nincs hatással a szivattyú élettartamára.**

###### Mosógépek működése:

Mosógépeknél a minimális mennyiségű víz bevezetése után a kis vízmennyiségű program 60 perces üzemideje önműködően visszaáll

a szivattyú normál üzemére, és így a mosógép 60 percnél hosszabb idő esetén is problémamentesen üzemelhet tovább.

#### Állandó csepegtetés öntözés esetén:

Amennyiben a kis vízmennyiségű programot 60 percnél hosszabb ideig kellene használni, az öntözést a 60 perc letelte előtt 5 percre meg kell szakítani. Ezt követően a kis vízmennyiségű program további 60 percig használható.

## 4. KARBANTARTÁS



### VESZÉLY! Személyi sérülés veszélye!

Sérülésveszély áll fenn, ha a termék véletlenül beindul.

→ Mielőtt karbantartásba fogna a terméken, válassza le az áramellátásról.

#### A szűrő megtisztítása [ábra M1]:

Célszerű a szűrőt ⑦ rendszeres időközönként megtisztítani, hogy problémamentesen lehessen működtetni.

Szennyezett víz szállítása után azonnal meg kell tisztítani a szűrőt ⑦.

- 1/4 fordulattal forgassa el a ⑦ szűrőt az óramutató járásának irányában, és húzza le azt (a bajonett zár ellenében).
- Folyó víz alatt tisztítsa meg a ⑦ szűrőt.
- Szerelje vissza a ⑦ szűrőt fordított sorrendben.

**A szivattyút tilos a szűrő nélkül működtetni.**

#### Szivattyú átöblítése:

Klórartalmú víz szivattyúzása után át kell öblíteni a szivattyút.

1. Nyomjon át a szivattyún langymeleg (max. 35 °C-os) vizet, esetleg enyhe tisztítószer (pl. öblítőszer) hozzáadásával mindaddig, ameddig a szivattyúzott víz tiszta nem lesz.
2. Ártalmatlanítsa a maradványokat a hulladékkezelési törvény irányelvei szerint.

## 5. TÁROLÁS

#### Üzemen kívül helyezés:

##### A szivattyú nem fagyálló!

A terméket gyermekektől elzárt helyen kell őrizni.

1. Válassza le a szivattyút az áramforrásról.
2. Fordítsa feje tetejére a szivattyút mindaddig, amíg több víz már nem folyik ki belőle.
3. Tisztítsa meg a szivattyút (lásd a 4. KARBANTARTÁS című szakaszt).
4. Őrizze a szivattyút száraz, zárt és fagymentes helyen.

#### Ártalmatlanítás:

(2012/19/EU jelű IE szerint)

Nem szabad a terméket a normál háztartási hulladékkal együtt kidobni. A hatályos helyi környezetvédelmi előírásoknak megfelelően kell ártalmatlanítani.



##### FONTOS!

→ Adja le a terméket a helyi újrahasznosító gyűjtőhelyen, vagy bízza rájuk az ártalmatlanítását.

## 6. HIBAEHLHÁRÍTÁS



### VESZÉLY! Személyi sérülés veszélye!

Sérülésveszély áll fenn, ha a termék véletlenül beindul.

→ Válassza le a terméket a hálózatról, mielőtt nekifogna a termék hibájának elhárításához.

Probléma	Lehetséges oka	Megoldása
Szennyezett víz szállítása után azonnal meg kell tisztítani a szűrőt	A levegő nem tud távozni, mert a nyomóvezeték zárva van. (Esetleg a vezeték megtört).	→ Nyissa ki a nyomóvezetékét (pl. zárószelep, kihordó készülékek).
	Léggárna a szivótalpban.	→ Várjon kb. 60 másodpercet, amíg a szivattyú el nem végzi az ön-légtelenítést (esetleg kapcsolja k/be).

Probléma	Lehetséges oka	Megoldása
Szennyezett víz szállítása után azonnal meg kell tisztítani a szűrőt	A szűrő eltömődött.	→ Tisztítsa meg a szűrőt (lásd a 4. KARBANTARTÁS).
	Vízszint az üzembe helyezéskor a minimális szint alatt van.	→ A szivattyút merítse mélyebbre.
	Úszótömlős leszívó szerkezet használatakor léggárna képződik a szivótömlőben.	→ Távolítsa el a leszívó szerkezet szűrőkosara előtt lévő visszacsapó szelepet.
A szivattyú nem indul el vagy üzemelés közben hirtelen megáll	A hővédő kapcsoló túlmelegedés miatt lekapcsolta a szivattyút.	→ Tisztítsa meg a szűrőt (lásd a 4. KARBANTARTÁS). Ügyeljen arra, hogy a közeg hőmérséklete ne legyen nagyobb (35 °C-nál).
	Visszacsapó szelep szorul.	→ Lépjön kapcsolatba a GARDENA szervizzel.
	Szivattyú nem kap áramot.	→ Vizsgálja meg a biztosítékokat és az elektromos dugaszoló csatlakozásokat.
Csak a 1771 / 1773. sz-ű terméknel:	A HÁV kapcsoló kioldott (hibaáram).	→ Válassza le a szivattyút az áramellátásról, és forduljon a GARDENA szervizhez.
	Működésbe lépett a csepegő vízre figyelmeztetés. Túllépte a (kis vízmennyiségű program 60 perces) csepegő vízre figyelmeztetés maximális időtartamát.	→ Kis vízmennyiségű program használatakor csökkentse le az öntözés időtartamát, vagy 5 percre szakítsa meg a szivattyú működését. Növelje meg a vízfogyasztást. Húzza ki a hálózati csatlakozót.
	Wyciek po stronie tłocznej.	→ Szüntesse meg az esetleges tömítetlenségeket a nyomóoldalon.
Szivattyú jár, de lecsökken a szállítóteljesítmény	A szűrő eltömődött.	→ Tisztítsa meg a szűrőt (lásd a 4. KARBANTARTÁS).



**ÜTMUTATÁS:** Egyéb üzemzavarok esetén forduljon a GARDENA területileg illetékes szervizközpontjához. Javításokat csak a GARDENA szervizközpontokkal, valamint a GARDENA szerződött szakkereskedőivel szabad végeztetni.

## 7. MŰSZAKI ADATOK

Merülő-nyomó szivattyú	Egység	Érték (cikksz. 1768)	Érték (cikksz. 1771)	Érték (cikksz. 1773)
Névleges teljesítmény	W	900	900	1100
Hálózati feszültség	V (AC)	230	230	230
Hálózati frekvencia	Hz	50	50	50
Max. szállítási mennyiség	l/h	5900	5900	6100
Max. nyomás / Max. szállítási magasság	bar / m	3,5 / 35	3,5 / 35	4,7 / 47
Max. merülési mélység	m	12	12	17
Maradék víz magasság	mm	15	15	15
Bekapcsolási nyomás	bar	–	2,2	2,9
Min. merülési mélység üzembe helyezéskor (kb.)	mm	100	100	100
Csatlakozókábel	m	15 (H07RN-F)	15 (H07RN-F)	20 (H07RN-F)
Súly kábel nélkül (kb.)	kg	7,5	7,5	8,1
Rögzítőkötél hossza	m	15	15	20
Max. vízhőmérséklet	°C	35	35	35

## 8. TARTOZÉKOK

GARDENA Úszótömlős leszívó szerkezet	A víznek vízfelszín alatti koszmentes felszívására szolgál.	<b>cikksz. 1417</b>
GARDENA 2- /4-utas elosztók	Több tömlő, vagy készülék egyidejű csatlakoztatására.	<b>cikksz. 1210 / 1194</b>
GARDENA Csatlakozóbilincs	25 mm (1") tömlőkhöz, csatlakozócsonkra történő csatlakoztatásához.	<b>cikksz. 7192</b>
GARDENA Csatlakozóbilincs	19 mm (3/4") tömlőkhöz, csatlakozócsonkra történő csatlakoztatásához.	<b>cikksz. 7191</b>
GARDENA Szivattyúcsatlakozó készlet	13 mm (1/2") tömlőkhöz, GARDENA csatlakozórendszerrel történő csatlakoztatásához.	<b>cikksz. 1750</b>

<b>GARDENA Csapelem</b>	16 mm (5/8") tömlőkhöz, GARDENA csatlakozórendszerrel történő csatlakoztatásához.	<b>cikksz. 18202</b>
<b>GARDENA Tömlőelem</b>		<b>cikksz. 18216</b>
<b>GARDENA Szivattyúcsatlakozó készlet</b>	19 mm (3/4") tömlőkhöz, GARDENA csatlakozórendszerrel történő csatlakoztatásához.	<b>cikksz. 1752</b>

## 9. GARANCIA/SZERVIZ

### 9.1 Termékrejestráció:

Regisztrálja termékét a [gardena.com/registration](https://www.gardena.com/registration) oldalon.

### 9.2 Szerviz:

A szervizek aktuális elérhetőségeit a hátoldalon és a weboldalon tekintheti meg:

- Magyarország:  
<https://www.gardena.com/hu/tamogatas/tanacsadas/kapcsolat/>

## CS

1. BEZPEČNOST	47
2. MONTÁŽ	48
3. OBSLUHA	48
4. ÚDRŽBA	49
5. SKLADOVÁNÍ	49
6. ODSTRAŇOVÁNÍ CHYB	49
7. TECHNICKÁ DATA	49
8. PŘÍSLUŠENSTVÍ	50
9. ZÁRUKA/SERVIS	50

### Překlad originálních pokynů.



Tento produkt mohou používat děti od věku 8 let a osoby se sníženými fyzickými, smyslovými nebo mentálními schopnostmi nebo nedostatkem zkušeností a znalostí, pokud jsou pod dohledem nebo byly ohledně bezpečného používání přístroje zaškoleny a rozumí tomu, jaké nebezpečí z toho vyplývá. Děti si s produktem nesmějí hrát. Čištění a uživatelskou údržbu nesmí provádět děti bez dohledu. Doporučujeme, aby produkt používali mladiství až od 16 let. Produkt nikdy nepoužívejte, pokud jste unavení nebo nemocní nebo pod vlivem drog, alkoholu nebo léků.

### Využití odpovídající určenému účelu:

**Ponorné tlakové čerpadlo GARDENA** je určeno pro odběr vody ze studní, šachet a jiných vodních rezervoárů, pro provoz zavlažovacích zařízení a systémů, a také pro čerpání dešťové vody, vody z vodovodu a vody obsahující chlór. Č.v. 1771 / 1773 jsou také určeny pro zásobování vodou na soukromých domácích zahradách a na hobby zahradách.

### Čerpaná média:

Pomocí GARDENA ponorného tlakového čerpadla se smí čerpat pouze voda. Čerpadlu nevádí zaplavení vodou (vodotěsné) a je určené k ponoření do vody (max. ponorná hloubka viz 7. TECHNICKÁ DATA). Čerpadlo je vybavené integrovanou zpětnou klapkou, která zabraňuje samovypuštění tlakové hadice po uvedení čerpadla mimo provoz.

Produkt není vhodný pro dlouhodobý provoz (trvalý cirkulační provoz).



### NEBEZPEČÍ! Poranění!

Nesmí se přečerpávat slaná voda, špinavá voda, leptavé, snadno zápalné nebo explozivní látky (např. benzín, petrolej, nitro ředidlo), oleje, topný olej a potraviny.

## 1. BEZPEČNOST

### DŮLEŽITÉ!

Přečtěte pečlivě tento návod na použití a uchovejte ho pro opětovné přečtení.

### Symboly na produktu:



Přečtěte si návod na provoz.

### Obecné bezpečnostní pokyny

#### Elektrická bezpečnost



**NEBEZPEČÍ! Úraz elektrickým proudem!**  
Nebezpečí poranění elektrickým proudem.

→ Produkt musí být elektricky napájen přes FI-spínač (RCD) se jmenovitým vypínacím proudem maximálně 30 mA.



**NEBEZPEČÍ! Nebezpečí poranění!**  
Nebezpečí poranění elektrickým proudem.

→ Než začnete s údržbou nebo než budete vyměňovat díly, odpojte produkt od sítě. Přitom musí být pro Vás zásuvka viditelná.

#### Bezpečný provoz

Teplota vody nesmí překročit 35 °C.

Čerpadlo nesmí být použito, pokud se ve vodě nacházejí osoby.

Může dojít ke znečištění kapaliny v důsledku výstupu mazacích látek.

#### Ochranný spínač

##### Ochrana proti chodu nasucho:

Když je stav vody příliš nízký čerpadlo se automaticky vypne.

→ Ponořte čerpadlo hlouběji do vody.

##### Teplotní ochranný spínač:

Při přetížení je čerpadlo vypnuto vestavěnou tepelnou ochranou motoru. Po dostatečném ochlazení motoru je čerpadlo opět připraveno k provozu.

##### Pojistka průsaku (jen pro č.v. 1771 / 1773):

Při netěsnosti na výtlačné straně (např. netěsná tlaková hadice nebo netěsný vodní kohout) čerpadlo zapíná a vypíná v krátkých časových intervalech. Když čerpadlo zapne a vypne čas-tějí než 7 x za 2 minuty (při netěsnosti < 6 l/h), čerpadlo se úplně vypne. Po odstranění netěsnosti na výtlačné straně se musí čerpadlo vytáhnout ze zástrčky a pak znovu zastrčit, aby bylo opět připravené k provozu.

##### Automatické odvodušnění

Toto čerpadlo je vybaveno odvodušňovacím ventilem, který odstraní eventuální vzduchový polštář v čerpadle. V závislosti na funkci může pod držadlem vytéct trochu vody.

### Dodatečné bezpečnostní pokyny

#### Elektrická bezpečnost



**NEBEZPEČÍ! Zástava srdce!**

Tento produkt vytváří za provozu elektromagnetické pole. Toto pole může za určitých podmínek působit na funkci aktivních nebo pasivních lékařských implantátů. Aby se vyloučily nebezpečné situace, které by mohly vést k těžkým nebo smrtelným poraněním, měly by osoby s lékařským implantátem před použitím produktu konzultovat svého lékaře a výrobce implantátu.

#### Kabely

Při použití prodlužovacího kabelu musí jeho minimální průřez odpovídat následující tabulce:

Napětí	Délka kabelu	Průřez
230 – 240 V / 50 Hz	Do 20 m	1,5 mm <sup>2</sup>
230 – 240 V / 50 Hz	20 – 50 m	2,5 mm <sup>2</sup>



**NEBEZPEČÍ! Úraz elektrickým proudem!**

Přes odříznutou síťovou zástrčku může přes síťový kabel vniknout do elektrické oblasti vlhkost a způsobit zkrat.

→ Síťovou zástrčku v žádném případě nestříhejte (např. stěnová průchodka).

→ Netahejte zástrčku za kabel, když ji chcete vytáhnout ze zásuvky, chytněte ji za těleso zástrčky.

→ Pokud se u tohoto přístroje poškodí síťové přírodní vedení, musí být vyměněno výrobcem nebo jeho servisem nebo podobně kvalifikovanou osobou, aby se vyloučilo ohrožení elektrickým proudem.

Zástrčky a spojky musí být chráněny proti stříkající vodě.

Ujistěte se, že se elektrické připojení nenachází v oblasti zaplavené vodou.

Zástrčku a síťový kabel chraňte před horkem, olejem a ostrými hranami.

Dbejte síťového napětí. Údaje na typovém štítku musí souhlasit s údaji v síti.

Pokud se v plaveckém bazénu nachází osoby, musí se zástrčka čerpadla bezpodmínečně vytáhnout ze sítě.

K přenášení nebo upevňování čerpadla nepoužívejte napájecí kabel.

K ponoření resp. vytažení čerpadla se musí použít upevňovací lano.

Pravidelně kontrolujte přírodní vedení.

hu

cs

Před použitím čerpadla zkontrolujte pohledem, zda není poškozené (hlavně kabel a zástrčku).

Poškozené čerpadlo nikdy nepoužívejte. Čerpadlo v případě poškození bezpodmínečně nechte zkontrolovat v servisu firmy GARDENA.

Čerpadlo nerozebírejte více než byl stav při dodání.

Před použitím po údržbě zajistit, aby byly všechny díly přišroubovány.

Při využití našich čerpadel s generátorem je třeba dbát výstražných pokynů výrobce generátoru.

#### Osobní bezpečnost



#### NEBEZPEČÍ! Nebezpečí udušení!

Menší díly mohou být snadno spolknuty. Při použití polyetylenových sáčků hrozí malým dětem nebezpečí udušení. Děti se musí během montáže zdržovat v dostatečné vzdálenosti.

Dbajte na minimální stav vody podle údajů o čerpadle.

**Jen pro č.v. 1768:** Nenechávejte čerpadlo běžet déle než 10 minut proti uzavřené výtlačné straně.

Písek a jiné abrazivní látky vedou k rychlejšímu opotřebení a zkrácení životnosti čerpadla.

Čerpadlo se nesmí používat k posílení tlaku s využitím závitů na vstupní straně čerpadla.

Na závit na vstupní straně se smí namontovat jen plovoucí odsávání GARDENA.

Plovákový spínač smí být ovládán pouze vodou.

Hadice nesmí být během provozu vytažena.

Než začnete odstraňovat chyby, nechte čerpadlo vychladnout.

## 2. MONTÁŽ



#### NEBEZPEČÍ! Poranění!

Nebezpečí poranění při neúmyslném spuštění produktu.

→ Než začnete produkt montovat, oddělte ho od elektrického napájení.

Hadice se může připojit pomocí přípoje čerpadla ① a připojovacího šroubení ② [19 mm (3/4") / 25 mm (1")] nebo pomocí spojovacího systému GARDENA [13 mm (1/2") / 16 mm (5/8") / 19 mm (3/4")]. Při použití hadice 25 mm (1") má čerpadlo maximální čerpací výkon (průtok).

Při paralelním připojení více hadic nebo spotřebičů lze použít **GARDENA 2-** nebo **4-cestný ventil (typy 1210/1194)**.

#### Připojení hadice přes přípojný čep [obr. A1]:

Přes přípojný čep ② je možné připojit hadice 25 mm (1") a 19 mm (3/4").

Průměr hadice	25 mm (1")	19 mm (3/4")
GARDENA hadicová spona	č.v. 7192	č.v. 7191
Připojení hadice [obr. A1]	Čep priu u ③ oddělit [obr. A2].	Čep neoddělovat [obr. A3].

Hadice 25 mm (1") a 19 mm (3/4"), které se mohou připojit přes přípojný čep ②, se musí pojistit např. pomocí **GARDENA hadicové spony č.v. 7192/7191**.

- Jen pro č.v. 1768 [obr. A4]:** Nasuňte aretaci plovákového spínače ⑥ na přípoj čerpadla ①.
- Našroubujte připojovací šroubení ② na přípoj čerpadla ①. (U hadic 25 mm (1") nejprve u ③ oddělte připojovací šroubení ②).
- Nasuňte hadici na připojovací šroubení ② a připevněte ji např. pomocí **hadicové spony GARDENA č.v. 7192/7191**.

#### Připojení hadice pomocí GARDENA zastřenému systému [obr. A5]:

Pomocí GARDENA zastřenému systému se mohou připojit hadice 19 mm (3/4")-/16 mm (5/8") a 13 mm (1/2").

Průměr hadice	Přípojka čerpadla	
13 mm (1/2")	GARDENA Přípoj. sada pro čerpadla	č.v. 1750
16 mm (5/8")	GARDENA Šroubem	č.v. 18202
	GARDENA Rychlospojka	č.v. 18216
19 mm (3/4")	GARDENA Přípoj. sada pro čerpadla	č.v. 1752

- Jen pro č.v. 1768 [obr. A4]:** Nasuňte aretaci plovákového spínače ⑥ na přípoj čerpadla ①.
- Připojte hadici pomocí příslušného spojovacího systému GARDENA.

#### Připojení plovoucího odsávání [obr. A6/A7]:

→ Připojte sací hadici ⑩ odolnou vakuu ke spojce G1" (např. č.v. 1411) a na druhém konci ji upevněte.

Sací hadice ⑩ musí být přiriznutá tak, aby se za provozu netvořily žádné smyčky a aby se nenasával vzduch.

Pro bezporuchový provoz (systémové odzdušnění) musí být odebrán zpětný ventil ⑨ plovoucího odsávání.

→ Filtrační koš ⑩ odšroubujte pomocí kleští.

Zpětný ventil ⑨ není v této aplikaci potřebný, protože jím jsou vybavena čerpadla.

Sací hadice by měla mít délku od 50 cm.

Při plovoucím odsávání musí čerpadlo ležet v jímce.

Nasávání ve svislé pozici, pokud je čerpadlo zavěšeno, není možné.

V ležící poloze není plovákový spínač schopný funkce a ochrana proti chodu nasucho není aktivní.

→ Čerpadlo zapínejte a vypínejte manuálně a hlídejte ho.

Pokud nelze zjistit žádný průtok, musí být čerpadlo opět vypnuto.

## 3. OBSLUHA



#### NEBEZPEČÍ! Poranění!

Nebezpečí poranění při neúmyslném spuštění produktu.

→ Než začnete produkt připojovat, nastavovat nebo transportovat, oddělte ho od elektrického napájení.

#### Čerpání vody [obr. O1]:

Čerpadlo se musí ponořit do studny resp. do zásobníku s vodou pomocí dodávaného lana. Aby čerpadlo nasálo, musí být ponořeno min. 100 mm. Aby se neznečistil filtr, mělo by být čerpadlo upevněno min. 30 cm nade dnem.

- Proviz ③ pevně přivažte k oku ④.
- Ponořte čerpadlo pomocí provazu ③ do studně, resp. rezervoáru vody.
- Proviz ③ zajistěte.
- U hlubokých studní nebo šachet (asi od 5 m) vedte připojovací kabel ⑤ přichycený k provazu pomocí pout.
- Připojte čerpadlo k elektrickému napájení.  
*Čerpadlo se spustí asi 3 sek. po zasunutí zástrčky připojovacího kabelu. Čerpadlo je připraveno k provozu.*

#### Jen pro č.v. 1768:

#### Automatický provoz s plovákovým spínačem [obr. O2]:

Aby se čerpadlo při nedostatku vody automaticky vypnulo, musí se plovákový spínač ⑥ volně pohybovat po vodní hladině.

Tlak zůstává díky integrovanému zpětnému ventilu v hadici tak dlouho, dokud není voda z hadice odebrána.

#### Nastavení zapínací a vypínací výšky [obr. O3]:

Maximální spínací výška a minimální vypínací výška (viz 7. TECHNICKÁ DATA) mohou být nastaveny tak, že se kabel plovákového spínače zatlačí do aretace plovákového spínače ⑥.

- Čím kratší je kabel mezi plovákovým spínačem ⑥ a aretací plovákového spínače ⑥, tím nižší je spínací výška a tím vyšší je vypínací výška.

→ Zatlačte kabel plovákového spínače ⑥ do otvoru aretace plovákového spínače ⑥.



#### POZOR!

Aby bylo zaručeno zapnutí a vypnutí plovákového spínače, musí být délka kabelu mezi plovákovým spínačem a aretací plovákového spínače minimálně 10 cm.

#### Manuální provoz [obr. O4]:

Čerpadlo zůstává trvale v provozu, protože je plovákový spínač přemostěn. Ochrana čerpadla proti chodu nasucho je tím deaktivována.

- Přitlačte plovákový spínač ⑥ s kabelem dolů na aretaci plovákového spínače ⑥.
- Ponořte čerpadlo pomocí provazu připevněnému k čerpadlu do studně nebo šachty.
- Připojte čerpadlo k elektrickému napájení.  
*Pozor! Čerpadlo ihned naběhne.*



## Jen pro č.v. 1771/1773:

### Automatický provoz:

Čerpadlo je automaticky vypnuto, jakmile již není voda odebírána. Tlak zůstává díky integrovanému zpětnému ventilu v hadici tak dlouho, dokud není voda z hadice odebrána.

Pokud je voda z hadice odebrána (tlak v hadici klesne pod asi č.v. 1771: 2,2 bar/č.v. 1773: 2,9 bar) čerpadlo se automaticky zapne.

### Program pro malé množství vody a výstraha netěsnosti:

#### Výstraha-netěsnost:

Kontrola průtoku vypíná čerpadlo v případě nedostatku čerpaného média. Při netěsnosti na výtlačné straně (např. netěsná tlaková hadice nebo netěsný vodní kohout) čerpadlo zapíná a vypíná v krátkých časových intervalech. Když čerpadlo zapne a vypne čas-tějí než 7 x za 2 minuty (při netěsnosti < 6 l/h), čerpadlo se úplně vypne. Po odstranění netěsnosti na výtlačné straně se musí čerpadlo vytáhnout ze zástrčky a pak znovu zastrčit, aby bylo opět připravené k provozu.

### Program pro malé množství vody:

Aby čerpadlo nevypínalo předčasně při požadované aplikaci s malým množstvím vody (např. kapkové zavlažování), je výstraha netěsnosti aktivována až po 60 minutách (program pro malé množství vody).

### Das Cyklické zapínání a vypínání čerpadla během programu pro malé množství vody nemá žádný vliv na životnost čerpadla.

#### Provoz praček:

Po ukončení přívodu vody v rámci programu pro malá množství se u praček po 60 minutách provozní doby programu pro malá množství čerpadlo automaticky nastaví zpět na normální provoz, což umožňuje bezproblémový provoz praček i > 60 minut.

#### Při trvalém kapkovém zavlažování:

Má-li být program pro malá množství používán déle než 60 minut, musí být zavlažování před uplynutím 60 minut na minimálně 5 minut přerušeno. Potom může být program pro malá množství používán dalších 60 minut.

## 4. ÚDRŽBA



### NEBEZPEČÍ! Poranění!

Nebezpečí poranění při neúmyslném spuštění produktu.

→ Než začnete na produktu provádět údržbu, oddělte ho od elektrického napájení.

#### Vyčistěte filtr [obr. M1]:

Aby byl zaručen dlouhodobý, bezporuchový provoz, měl by být filtr ⑦ v pravidelných časových intervalech čištěn.

Po čerpání znečištěné vody musí být filtr ⑦ ihned vyčištěn.

- Otočte filtrem ⑦ 1/4 otáčky ve směru pohybu hodinových ručiček a stáhněte ho (bajonetový uzávěr).
- Filtr ⑦ vyčistěte pod tekoucí vodou.
- Filtr ⑦ namontujte opět v obráceném pořadí.

#### Čerpadlo nesmí být provozováno bez filtru.

#### Propláchnutí čerpadla:

Po čerpání vody s obsahem chloru musí být čerpadlo vypláchnuto.

- Čerpejte vlažnou vodu (max. 35 °C) eventuálně vodu s přísadou jemného čistícího prostředku (např. mycího prostředku) tak dlouho, až je čerpaná voda čirá.
- Zbytky odstraňte podle směrnic zákona na odstranění odpadů.

## 5. SKLADOVÁNÍ

#### Vyřazení z provozu:

##### Čerpadlo není odolné mrazu!

Produkt musí být uchováván mimo dosah dětí.

- Odpojte čerpadlo od elektrického napájení.
- Otáčejte čerpadlo za hlavu tak až už nevytéká žádná voda.
- Čerpadlo vyčistěte (viz 4. ÚDRŽBA).
- Čerpadlo skladujte na suchém, uzavřeném místě, chráněném proti mrazu.

#### Likvidace:

(podle RL2012/19/EU)



Produkt nesmí být likvidován spolu s běžným domácím odpadem. Musí být likvidován podle platných místních ekologických předpisů.

#### DŮLEŽITÉ!

→ Likvidujte produkt prostřednictvím Vašeho místního recyklačního sběrného místa.

## 6. ODSTRAŇOVÁNÍ CHYB



### NEBEZPEČÍ! Poranění!

Nebezpečí poranění při neúmyslném spuštění produktu.

→ Než začnete odstraňovat chyby produktu, odpojte produkt od elektrického napájení.

Problém	Možná příčina	Náprava
Čerpadlo běží, avšak nečerpá	Vzduch nemůže uniknout, výtlačné potrubí je uzavřené. (Event. přehnutá tlaková hadice).	→ Otevřete tlakové vedení (např. uzavírací ventil, dávkovací přístroje).
	Vzduchový polštář v sací patce.	→ Počkejte asi 60 sekund, až se čerpadlo samo odvzdušní (popř. vypnout/zapnout).
	Filtr je zanesený.	→ Filtr vyčistěte (viz 4. ÚDRŽBA).
	Při uvedení čerpadla do chodu je hladina vody pod minimální úrovní.	→ Ponořte čerpadlo hlouběji.
Čerpadlo nenaskočí nebo zůstává během provozu stát	Při použití plovoucího odsávání se v sací hadici tvoří vzduchový polštář.	→ Odstraňte zpětný ventil před filtračním košem odsávání.
	Teplotní ochranný spínač čerpadlo vypnul kvůli přehřátí.	→ Vyčistěte filtr (viz 4. ÚDRŽBA). Dbejte maximální teploty média (35 °C).
	Zpětný ventil je zablokovaný.	→ Obráťte se na servis GARDENA.
Jen pro č.v. 1771/1773:	Čerpadlo bez elektrického napájení.	→ Zkontrolujte pojistky a elektrické konektorové spoje.
	Zareagoval RCD-spínač (chybový proud).	→ Odpojte čerpadlo od elektrického napájení a obraťte se na servis GARDENA.
	Výstraha netěsnosti byla aktivována. Byla překročena maximální doba výstrahy netěsnosti (program pro malé množství vody 60 min.).	→ Zkratek při použití programu na malé množství vody trvání zavlažování nebo přerušte na 5 minut provoz. Zvyšte spotřebu vody. Vytáhněte síťovou zástrčku.
Čerpadlo běží, ale průtok klesá	Únik kapaliny na tlakové straně.	→ Eliminujte únik kapaliny na tlakové straně.
Čerpadlo běží, ale průtok klesá	Filtr je zanesený.	→ Filtr vyčistěte (viz 4. ÚDRŽBA).



POZNÁMKA: V případě jiných poruch se prosím obraťte na Vaše servisní centrum GARDENA. Opravy smí provádět pouze servisní centra GARDENA a odborní prodejci, kteří jsou firmou GARDENA autorizováni.

## 7. TECHNICKÁ DATA

Ponorné tlakové čerpadlo	Jednotka	Hodnota (č.v. 1768)	Hodnota (č.v. 1771)	Hodnota (č.v. 1773)
Jmenovitý výkon	W	900	900	1100
Síťové napětí	V (AC)	230	230	230
Síťová frekvence	Hz	50	50	50
Max. čerpací množství	l/h	5900	5900	6100
Max. tlak / max. čerpací výška	bar / m	3,5 / 35	3,5 / 35	4,7 / 47
Max. hloubka ponoru	m	12	12	17
Výška zbytku vody	mm	15	15	15
Spínací tlak	bar	–	2,2	2,9

Ponorné tlakové čerpadlo	Jednotka	Hodnota (č.v. 1768)	Hodnota (č.v. 1771)	Hodnota (č.v. 1773)
Min. hĺbka ponoru pri uvedení do provozu (asi)	mm	100	100	100
Pripojný kabel	m	15 (H07RN-F)	15 (H07RN-F)	20 (H07RN-F)
Hmotnosť bez kabelu (asi)	kg	7,5	7,5	8,1
Upevňovací provaz dĺžka	m	15	15	20
Max. teplota čerpaného média	°C	35	35	35

## 8. PŘÍSLUŠENSTVÍ

GARDENA Plovoucí odsávání	Pro odsávání bez nečistot pod hladinou vody.	č.v. 1417
GARDENA 2-/4-cestný ventil	Pro současné připojení více hadic nebo přípojných přístrojů.	č.v. 1210/1194
GARDENA Hadicová spona	Pro hadice 25 mm (1") pro připojení přes přípojný čep.	č.v. 7192
GARDENA Hadicová spona	Pro hadice 19 mm (3/4") pro připojení přes přípojný čep.	č.v. 7191
GARDENA Sada přípojek pro čerpadla	Pro hadice 13 mm (1/2") pro připojení přes GARDENA zástrčný systém.	č.v. 1750
GARDENA Šroubem' GARDENA Rychlospojka	Pro hadice 16 mm (5/8") pro připojení přes GARDENA zástrčný systém.	č.v. 18202 č.v. 18216
GARDENA Sada přípojek pro čerpadla	Pro hadice 19 mm (3/4") pro připojení přes GARDENA zástrčný systém.	č.v. 1752

## 9. ZÁRUKA/SERVIS

### 9.1 Registrace výrobku:

Zaregistrujte svůj výrobek na adrese [gardena.com/registration](https://www.gardena.com/registration).

### 9.2 Servis:

Aktuální kontaktní informace pro náš servis naleznete na zadní straně a online:

- Česká republika:  
<https://www.gardena.com/cz/podpora/podpora/kontakt/>

## sk

1. BEZPEČNOST	50
2. MONTÁŽ	51
3. OBSLUHA	51
4. ÚDRŽBA	52
5. SKLADOVANIE	52
6. ODSTRANOVANIE PORÚCH	52
7. TECHNICKÉ ÚDAJE	53
8. PŘÍSLUŠENSTVO	53
9. ZÁRUKA/SERVIS	53

### Preklad originálneho návodu na obsluhu.



Tento výrobok môžu používať deti staršie ako 8 rokov, ako aj osoby so zníženými fyzickými, zmyslovými alebo mentálnymi schopnosťami alebo nedostatkom skúseností a vedomostí, ak sú pod dohľadom alebo boli o bezpečnom používaní zariadenia poučené a pochopili z toho vyplývajúce nebezpečenstvá. Deti sa s výrobkom nesmú hrať. Deti nesmú vykonávať čistenie a bežnú údržbu bez dohľadu. Obsluhu tohto výrobku odporúčame zveriť mladistvým až od veku 16 rokov. Nepoužívajte výrobok vtedy, ak ste unavený, chorý alebo pod vplyvom alkoholu, drog alebo liekov.

### Určené použitie:

**GARDENA Ponorné tlakové čerpadlo** je určené na odber vody zo studní, šácht a iných vodných nádrží, na prevádzku zavlažovacích zariadení a systémov, a tiež na čerpanie dažďovej vody, vody z vodovodu a vody obsahujúcej chlór. Č.v. 1771/1773 sú určené aj na domáce zásobovanie vodou v súkromnej záhradke.

### Čerpané médiá:

Pomocou GARDENA ponorného tlakového čerpadla sa smie čerpať iba voda. Čerpadlu nevadí zaplavenie vodou (vodotesné) a je určené na ponorenie do vody (max. ponorná hĺbka vid' 7. TECHNICKÉ ÚDAJE). Čerpadlo je vybavené integrovanou spätnou klapkou, ktorá zabráňuje samovypustenie tlakovej hadice po uvedení čerpadla mimo prevádzku.

Výrobok nie je určený na dlhodobú prevádzku (prevádzka s nepretržitým obehom).



### NEBEZPEČENSTVO! Ublíženie na zdraví!

Čerpať sa nesmie slaná voda, znečistená voda, žieravé, ľahko horľavé alebo výbušné látky (napr. benzín, petrolej, nitróxididlá), oleje, vykurovací olej a potraviny.

## 1. BEZPEČNOST

### DŮLEŽITÉ!

Prečítajte si starostlivo návod na obsluhu a uschovajte ho pre ďalšie použitie.

### Symbole na výrobku:



Prečítajte si návod na obsluhu.

### Všeobecné bezpečnostné upozornenia

#### Elektrická bezpečnosť



#### NEBEZPEČENSTVO! Zásah elektrickým prúdom!

Nebezpečenstvo zranenia zásahom elektrického prúdu.

→ Napájanie výrobku elektrickým prúdom musí byť vybavené prúdovým chráničom (RCD) s menovitým spúšťacím prúdom minimálne 30 mA.



#### NEBEZPEČENSTVO! Nebezpečenstvo poranenia!

Nebezpečenstvo zranenia zásahom elektrického prúdu.

→ Predtým než budete vykonávať údržbu alebo vymieňať diely, odpojte výrobok od siete. Preto sa musí zásuvka nachádzať vo Vašom zornom poli.

#### Bezpečná prevádzka

Teplota vody nesmie prekročiť hodnotu 35 °C.

Čerpadlo sa nesmie používať, pokiaľ sa vo vode nachádzajú osoby.

Únikom mazív by mohlo dôjsť k znečisteniu kvapalín.

#### Ochranný vypínač

##### Poistka proti chodu nasucho:

Keď je hladina vody príliš nízka, čerpadlo sa automaticky vypne.

→ Ponorte čerpadlo hlbšie do vody.

##### Tepelný ochranný spínač:

Vstavaná tepelná ochrana motora vypne pri preťažení čerpadlo. Po dostatočnom vychladnutí motora je čerpadlo opäť pripravené na prevádzku.

##### Poistka proti priesaku (len pre č.v. 1771/1773):

Pri netesnosti na výtláčnej strane (napr. netesná tlaková hadica alebo vodný kohút) čerpadlo zapína a vypína v krátkych časových intervaloch. Ak čerpadlo zapne a vypne častejšie než 7 x za 2 minúty (pri netesnosti < 6 l/h), čerpadlo sa úplne vypne. Po odstránení netesnosti na výtláčnej strane sa musí čerpadlo vytiahnuť zo zástrčky a potom znovu zastrčiť, aby bolo opäť pripravené na prevádzku.

##### Automatické odvzdušňovanie

Toto čerpadlo je vybavené odvzdušňovacím ventilom, ktorý odstráni prípadný vzduchový vankúš v čerpadle. V závislosti od funkcie tak môže pod rukoväťou vytečť malé množstvo vody.

### Dodatočné bezpečnostné upozornenia

#### Elektrická bezpečnosť



#### NEBEZPEČENSTVO! Zástava srdca!

Tento výrobok vytvára počas prevádzky elektromagnetické pole. Toto pole môže mať za určitých podmienok vplyv na činnosť aktívnych alebo pasívnych medicínskych implantátov. Aby sa eliminovali nebezpečné situácie, ktoré by mohli viesť k ťažkým alebo smrteľným zraneniam, mali by osoby s medicínskym implantátom použitie tohto výrobku konzultovať so svojím lekárom alebo s výrobcom implantátu.

## Kábel

Pri použití predĺžovacieho kábla musí jeho minimálny prierez zodpovedať nasledujúcej tabuľke:

Napätie	Dĺžka kábla	Prierez
230 – 240 V/50 Hz	Až do 20 m	1,5 mm <sup>2</sup>
230 – 240 V/50 Hz	20 – 50 m	2,5 mm <sup>2</sup>



### NEBEZPEČENSTVO! Zásah elektrickým prúdom!

Cez odrezanú sieťovú zástrčku môže cez sieťový kábel vniknúť do elektrickej oblasti vlhkosť a spôsobiť skrat.

→ Sieťovú zástrčku v žiadnom prípade nestrihajte (napr. stenová priechodka).

→ Neťahajte zástrčku za kábel, aj ju chcete vytiahnuť zo zásuvky, chyťte ju za teleso zástrčky.

→ Pre zamedzenie nebezpečenstva musí výmenu sieťového kábla tohto prístroja v prípade jeho poškodenia urobiť výrobca alebo jeho zákaznícky servis alebo podobná kvalifikovaná osoba.

Zástrčky a spojky musia byť chránené proti striekajúcej vode.

Ubezpečte sa, že sa elektrické pripojenie nenachádza v oblasti zaplavenej vodou.

Zástrčku a sieťový kábel chráňte pred horkom, olejom a ostrými hranami.

Dbajte na sieťové napätie. Údaje na typovom štítku musia súhlasiť s údajmi v sieti.

Ak sa v plaveckom bazéne nachádzajú osoby, musí sa zástrčka čerpadla bezpodmienečne vytiahnuť zo siete.

Na prenášanie alebo upevňovanie čerpadla nepoužívajte napájací kábel.

Na ponorenie resp. vytiahnutie čerpadla sa musí použiť upevňovacie lano.

Pripojné vedenie kontrolujte pravidelne.

Pred použitím čerpadla skontrolujte pohľadom, či nie je poškodené (hlavne kábel a zástrčku).

Poškodené čerpadlo nikdy nepoužívajte. Čerpadlo v prípade poškodenia bezpodmienečne nechajte skontrolovať v servise firmy GARDENA.

Nedemontujte čerpadlo ďalej než do stavu pri dodaní.

Pred použitím po vykonaní údržby zabezpečte, aby boli zoskrutkované všetky diely.

Pri použití našich čerpadiel s generátormi sa musia rešpektovať výstražné upozornenia výrobcu generátora.

## Osobná bezpečnosť



### NEBEZPEČENSTVO! Nebezpečenstvo zadusení!

Menšie diely je možné ľahko prehltnúť. Obaly z umelých hmôt predstavujú pre malé deti nebezpečenstvo zadusení. Pri montáži držte malé deti v dostatočnej vzdialenosti.

Dbajte na minimálny stav vody podľa údajov o čerpadle.

**Len pre č.v. 1768:** Nenechajte čerpadlo bežať dlhšie ako 10 minút proti uzatvorenej výtlačnej strane.

Piesok a iné abrazívne látky vedú k rýchlejšiemu opotrebeniu a skráteniu životnosti čerpadla.

Čerpadlo sa nesmie používať na zosilnenie tlaku cez závit vstupnej strany.

Na závit vstupnej strany sa smie namontovať iba GARDENA plávajúce odsávanie.

Plavákový spínač sa smie obsluhovať iba mimo vody.

Počas prevádzky sa nesmie vyťahovať hadica.

Pred odstraňovaním poruchy nechajte čerpadlo vychladnúť.

## 2. MONTÁŽ



### NEBEZPEČENSTVO! Ublíženie na zdraví!

Nebezpečenstvo zranenia v prípade, že výrobok náhodne naštartuje.

→ Pred montážou výrobku ho odpojte od zdroja prúdu.

Hadica sa môže pripojiť cez prípojku čerpadla ① a prípojnú vsuvku ② [19 mm (3/4") / 25 mm (1")] alebo cez GARDENA zásuvný systém [13 mm (1/2") / 16 mm (5/8") / 19 mm (3/4")]. Pri použití 25 mm (1") hadice má čerpadlo maximálny čerpací výkon.

Pri paralelnom pripojení viacerých hadíc alebo prípojných zariadení sa môže použiť **GARDENA 2-cestný** alebo **4-cestný ventil** (č.v. 1210/1194).

### Pripojenie hadice cez prípojný čap [Obr. A1]:

Cez prípojný čap ② je možné pripojiť hadice 25 mm (1") a 19 mm (3/4").

Priemer hadice	25 mm (1")	19 mm (3/4")
GARDENA Hadicová spona	č.v. 7192	č.v. 7191
Pripojenie hadice [Obr. A1]	Čap pri ③ oddeliť [Obr. A2].	Čap neoddelovať [Obr. A3].

Hadice 25 mm (1") a 19 mm (3/4"), ktoré sa môžu pripojiť cez prípojný čap ②, sa musia poistiť napr. pomocou **GARDENA hadicovej spony č.v. 7192/7191**.

1. **Len pre č.v. 1768 [Obr. A4]:** nasuňte aretáciu plavákového spínača ④ na prípojku čerpadla ①.
2. Naskrutkujte prípojnú vsuvku ② na prípojku čerpadla ①. (Odpojte pri 25 mm (1") hadiciach prípojnú vsuvku ② najskôr pri ③).
3. Nasuňte hadicu na prípojnú vsuvku ② a upevnite ju napr. pomocou **GARDENA hadicovej spony č.v. 7192/7191**.

### Pripojenie hadice pomocou GARDENA zástrčného systému [Obr. A5]:

Pomocou GARDENA zástrčného systému sa môžu pripojiť hadice 19 mm (3/4")/16 mm (5/8") a 13 mm (1/2").

Priemer hadice	Pripojka čerpadla	
13 mm (1/2")	GARDENA Pripoj. sada pre čerpadlá	č.v. 1750
16 mm (5/8")	GARDENA Nákrutka GARDENA Rýchlospojka	č.v. 18202 č.v. 18216
19 mm (3/4")	GARDENA Pripoj. sada pre čerpadlá	č.v. 1752

1. **Len pre č.v. 1768 [Obr. A4]:** nasuňte aretáciu plavákového spínača ④ na prípojku čerpadla ①.
2. Pripojte hadicu cez príslušný GARDENA zásuvný systém.

### Pripojenie plávajúceho odsávania [Obr. A6/A7]:

→ Pripojte saciu hadicu ⑧ odolnú proti vakuu spojku G1" (napr. č.v. 1411) a upevnite ju na druhom konci.

Sacia hadica ⑧ sa musí skrútiť tak, aby počas prevádzky nevytvárala slučky a nenásával sa vzduch.

Pre bezporuchovú prevádzku (odvzdušnenie systému) sa musí spätný ventil ⑨ odobrať z plávajúceho odsávania.

→ Kliešťami odskrutkujte filtračný kôš ⑩.

Spätný ventil ⑨ nie je v tejto aplikácii potrebný, pretože čerpadlá disponujú spätným ventilom.

Sacia hadica by mala mať dĺžku 50 cm.

Čerpadlo sa musí pri plávajúcom odsávaní nachádzať v cisterne.

Keď čerpadlo visí, nasávanie v kolmej polohe nie je možné.

V ležiacej polohe je plavákový spínač nefunkčný a poistka proti chodu nasucho je neaktívna.

→ Manuálne zapnite a vypnite čerpadlo, a sledujte ho.

Ak sa nedá zistiť prítok, čerpadlo sa musí znova vypnúť.

## 3. OBSLUHA



### NEBEZPEČENSTVO! Ublíženie na zdraví!

Nebezpečenstvo zranenia v prípade, že výrobok náhodne naštartuje.

→ Pred pripojením, nastavením alebo prepravou výrobku ho odpojte od zdroja prúdu.

### Čerpanie vody [Obr. O1]:

Čerpadlo sa musí ponoriť do studne resp. do zásobníka s vodou pomocou dodávaného lana. Aby čerpadlo nasalo, musí byť ponorené min. 100 mm. Aby sa neznečistil filter, malo by byť čerpadlo upevnené min. 30 cm nad dnom.

1. Pevne príväzajte lano ③ k oku ④.
2. Ponorte čerpadlo za lano ③ do studne, resp. do vodnej nádrže.
3. Zaisťte lano ③.
4. Pri hlbokých studniach alebo šachtách (od cca 5 m) vedte pripojovací kábel ⑤ so sponami po lane.
5. Spojte čerpadlo so zdrojom prúdu.  
Čerpadlo sa spustí cca 3 s po zasunutí pripojovacieho kábla. Čerpadlo je pripravené na prevádzku.

### Len pre č.v. 1768:

#### Automatická prevádzka s plavákovým spínačom [Obr. O2]:

Aby sa čerpadlo pri neprítomnosti kvapaliny na čerpanie automaticky vyplo, musí sa plavákový vypínač ⑥ voľne pohybovať na vodnej hladine.

Kvôli integrovanému spätnému ventilu zostane tlak zachovaný v hadici dovtedy, kým sa bude hadicou odoberať voda.

#### Nastavenie zapínacej a vypínacej výšky [Obr. O3]:

Maximálnu spínicu výšku a minimálnu vypínicu výšku (pozri 7. TECHNICKÉ ÚDAJE) je možné prispôbiť tým, že sa kábel plavákového spínača zastrčí do aretácie plavákového spínača (A).

- Čím kratší kábel medzi plavákovým spínačom (B) a aretáciou plavákového spínača (A), tým nižšia zapínacia výška a tým vyššia vypínicia výška.
- Zatlačte kábel plavákového spínača (B) do otvoru aretácie plavákového spínača (A).



#### POZOR!

**Aby bolo zaručené zapnutie a vypnutie plavákového spínača, musí byť dĺžka kábla medzi plavákovým spínačom a aretáciou plavákového spínača min. 10 cm.**

#### Manuálna prevádzka [Obr. O4]:

Čerpadlo zostane nepretržite v prevádzke, pretože sa premostí plavákový spínač. Tým sa deaktivuje poistka čerpadla proti chodu nasucho.

1. Potlačte plavákový spínač (B) s káblom nadol na aretáciu plavákového spínača (A).
2. Ponorte čerpadlo s lanom upevneným na čerpadle do studne alebo šachty.
3. Spojte čerpadlo so zdrojom prúdu.  
*Pozor! Čerpadlo sa okamžite rozbehne.*

#### Len pre č.v. 1771/1773:

##### Automatická prevádzka:

Čerpadlo sa automaticky vypne, ak sa už nečerpá žiadna voda.

Kvôli integrovanému spätnému ventilu zostane tlak zachovaný v hadici dovtedy, kým sa bude hadicou odoberať voda.

Ak sa cez hadicu vyčerpá všetka voda (tlak v hadici klesne pod cca č.v. 1771: 2,2 bar / č.v. 1773: 2,9 bar), čerpadlo sa automaticky zapne.

#### Program pre malé množstvo a výstraha-netesnosť:

##### Výstraha-netesnosť:

Kontrola prietoku vypína čerpadlo v prípade nedostatku čerpaného média. Pri netesnosti na výtlačnej strane (napr. netesná tlaková hadica alebo vodovodný kohútik) čerpadlo zapína a vypína v krátkych časových intervaloch. Ak čerpadlo zapne a vypne častejšie než 7 x za 2 minúty (pri netesnosti < 6 l/h), čerpadlo sa úplne vypne. Po odstránení netesnosti na výtlačnej strane sa musí čerpadlo vytiahnuť zo zástrčky a potom znovu zastrčiť, aby bolo opäť pripravené na prevádzku.

##### Program pre malé množstvo:

Aby sa čerpadlo pri žiaducej aplikácii s malými množstvami vody (napr. kvapková závlaha) predčasne nevyplo, výstraha-netesnosť sa aktivuje až po 60 minútach (program pre malé množstvo).

**Cyklické zapínanie a vypínanie čerpadla počas programu pre malé množstvo nemá žiadny vplyv na životnosť čerpadla.**

##### Prevádzka práčiek:

Po ukončení prívodu malého množstva vody pri práčkach sa 60-minútová doba prevádzky programu pre malé množstvo automaticky prepne späť na normálnu prevádzku čerpadla, čo umožní bezproblémovú prevádzku práčky aj po dobu > 60 minút.

##### Pri stálej kvapkovej závlahe:

Ak má byť program pre malé množstvo čerpanej kvapaliny používaný dlhšie ako 60 minút, musí sa zavlažovanie ešte pred uplynutím 60 minút na 5 minút prerušiť. Potom je možné program pre malé množstvo čerpanej kvapaliny používať ďalších 60 minút.

## 4. ÚDRŽBA



#### NEBEZPEČENSTVO! Ublíženie na zdraví!

**Nebezpečenstvo zranenia v prípade, že výrobok náhodne naštartuje.**

→ Pred vykonaním údržby na výrobku ho odpojte od zdroja prúdu.

#### Čistenie filtra [Obr. M1]:

Pre zabezpečenie trvalej a bezproblémovej prevádzky by sa mal filter (7) v pravidelných intervaloch čistiť.

Po čerpaní znečistenej vody sa musí filter (7) očistiť okamžite.

1. Otočte filter (7) o 1/4 otáčky v smere hodinových ručičiek a stiahnite ho (bajonetový uzáver).
2. Vyčistite filter (7) pod tečúcou vodou.
3. Namontujte späť filter (7) v opačnom poradí.

**Čerpadlo sa nesmie prevádzkovať bez filtra.**

#### Preplach čerpadla:

Po čerpaní vody obsahujúcej chlór sa musí čerpadlo prepláchnuť.

1. Čerpajte vlažnú vodu (max. 35 °C) eventuálne s prísadou jemného čistiaceho prostriedku (napr. vyplachovací prostriedok), kým nebude čerpaná voda čistá.
2. Zlikvidujte zvyšky podľa smerníc zákona o likvidácii odpadu.

## 5. SKLADOVANIE

#### Odstavenie z prevádzky:

##### Čerpadlo nie je mrazuvzdorné!

Výrobok musí byť skladovaný na mieste, ktoré je neprístupné deťom.

1. Odpojte čerpadlo od zdroja prúdu.
2. Obráťte čerpadlo dolu hlavou, kým už nebude vytekať žiadna voda.
3. Vyčistite čerpadlo (pozri 4. ÚDRŽBA).
4. Skladujte čerpadlo na suchom, uzavretom mieste zabezpečenom voči mrazu.

#### Likvidácia:

(v zmysle Smernice 2012/19/EÚ)

Výrobok sa nesmie likvidovať v bežnom domácom odpade. Musí sa zlikvidovať podľa platných miestnych predpisov týkajúcich sa ochrany životného prostredia.



##### DÔLEŽITÉ!

→ Výrobok zlikvidujte na miestne príslušnom zbernom a recyklačnom mieste.

## 6. ODSTRÁŇOVANIE PORÚCH



#### NEBEZPEČENSTVO! Ublíženie na zdraví!

**Nebezpečenstvo zranenia v prípade, že výrobok náhodne naštartuje.**

→ Pred odstraňovaním poruchy výrobku ho odpojte od zdroja prúdu.

Problém	Možná príčina	Odstránenie
Čerpadlo beží, avšak nečerpá	Vzduch nemôže uniknúť, výtlačné potrubie je uzatvorené. (Event. prehnutá tlaková hadica).	→ Otvorte tlakové potrubie (napr. uzavierací ventil, dávkovacie zariadenia).
	Vzduchový vankúš v sacej pätke.	→ Počkajte cca 60 sekúnd, kým sa čerpadlo samo neodvzdušní (prípadne ho vypnite/zapnite).
	Filter je upchatý.	→ Vyčistite filter (pozri 4. ÚDRŽBA).
	Pri uvedení čerpadla do chodu je hladina vody pod minimálnou úrovňou.	→ Ponorte čerpadlo hlbšie.
Čerpadlo nenaskočí alebo zostáva počas prevádzky stáť	Pri použití plávajúceho odsávania sa v sacej hadici vytvorí vzduchový vankúš.	→ Odstráňte spätný ventil pred filtračným košom odsávania.
	Tepelný ochranný spínač vypol čerpadlo kvôli preťaženiu.	→ Vyčistite filter (pozri 4. ÚDRŽBA). Dodržte maximálnu teplotu média (35 °C).
	Spätný ventil je zaseknutý.	→ Obráťte sa na Servis GARDENA.
Čerpadlo bez prúdu.		→ Skontrolujte poistky a elektrické konektory.

Problém	Možná příčina	Odstránenie
Čerpadlo nenaskočí alebo zostáva počas prevádzky stáť	Zareagoval prúdový chránič (chybný prúd).	→ Odpojte čerpadlo od zdroja prúdu a obráťte sa na servis GARDENA.
Len pre č.v. 1771/1773:	Výstraha-netesnosť bola aktivovaná. Maximálna doba výstrahy-netesnosť (program pre malé množstvá 60 min.) bola prekročená.	→ Pri použití programu pre malé množstvo skráťte dobu zavlažovania alebo na 5 minút prerušte prevádzku. Zvýšte spotrebu vody. Vytiahnite sieťovú zástrčku.
	Netesnosť na tlakovej strane.	→ Odstráňte prípadné netesnosti na tlakovej strane.
Čerpadlo beží, ale čerpací výkon klesá	Filter je upchatý.	→ Vyčistíte filter (pozri 4. ÚDRŽBA).



**UPOZORNENIE:** Pri iných poruchách sa obráťte na servisné stredisko GARDENA. Opravy môžu vykonávať len servisné strediská GARDENA alebo predajcovia, ktorí sú certifikovaní výrobcom GARDENA.

## 7. TECHNICKÉ ÚDAJE

Ponorné tlakové čerpadlo	Jednotka	Hodnota (č.v. 1768)	Hodnota (č.v. 1771)	Hodnota (č.v. 1773)
Menovitý výkon	W	900	900	1100
Sieťové napätie	V (AC)	230	230	230
Sieťová frekvencia	Hz	50	50	50
Max. čerpace množstvo	l/h	5900	5900	6100
Max. tlak/ max. čerpacia výška	bar / m	3,5 / 35	3,5 / 35	4,7 / 47
Max. hĺbka ponoru	m	12	12	17
Výška zvyškovej vody	mm	15	15	15
Zapínací tlak	bar	–	2,2	2,9
Min. hĺbka ponoru pri uvedení do prevádzky (cca)	mm	100	100	100
Pripojný kábel	m	15 (H07RN-F)	15 (H07RN-F)	20 (H07RN-F)
Hmotnosť bez kábla (cca)	kg	7,5	7,5	8,1
Dĺžka upevňovacieho lana	m	15	15	20
Max. teplota čerpaného média	°C	35	35	35

## 8. PRÍSLUŠENSTVO

GARDENA Plávajúce odsávanie	Na odsávanie bez nečistôt pod vodnou hladinou.	č.v. 1417
GARDENA 2-/4-cestný ventil	Pre súčasné pripojenie viacerých hadíc alebo pripojných prístrojov.	č.v. 1210/1194
GARDENA Hadicová spona	Pre hadice 25 mm (1") pre pripojenie cez pripojný čap.	č.v. 7192
GARDENA Hadicová spona	Pre hadice 19 mm (3/4") pre pripojenie cez pripojný čap.	č.v. 7191
GARDENA Sada pripojok pre čerpadlá	Pre hadice 13 mm (1/2") pre pripojenie cez GARDENA zástrčný systém.	č.v. 1750
GARDENA Nákrutka GARDENA Rýchlospojka	Pre hadice 16 mm (5/8") pre pripojenie cez GARDENA zástrčný systém.	č.v. 18202 č.v. 18216
GARDENA Sada pripojok pre čerpadlá	Pre hadice 19 mm (3/4") pre pripojenie cez GARDENA zástrčný systém.	č.v. 1752

## 9. ZÁRUKA/SERVIS

### 9.1 Registrácia produktu:

Zaregistrujte svoj produkt na [gardena.com/registration](http://gardena.com/registration).

### 9.2 Servis:

Aktuálne kontaktné informácie našej služby nájdete na zadnej strane a online:

- Slovenská republika:  
<https://www.gardena.com/sk/podpora/podpora/kontakt/>

## el

1. ΑΣΦΑΛΕΙΑ . . . . .	53
2. ΣΥΝΑΡΜΟΛΟΓΗΣΗ . . . . .	54
3. ΧΕΙΡΙΣΜΟΣ . . . . .	55
4. ΣΥΝΤΗΡΗΣΗ . . . . .	55
5. ΑΠΟΘΗΚΕΥΣΗ . . . . .	56
6. ΑΝΤΙΜΕΤΩΠΙΣΗ ΣΦΑΛΜΑΤΩΝ . . . . .	56
7. ΤΕΧΝΙΚΑ ΧΑΡΑΚΤΗΡΙΣΤΙΚΑ . . . . .	56
8. ΕΞΑΡΤΗΜΑΤΑ . . . . .	56
9. ΕΓΓΥΗΣΗ/ΣΕΡΒΙΣ . . . . .	56

### Μετάφραση των πρωτότυπων οδηγιών χρήσης.



Αυτό το προϊόν επιτρέπεται να χρησιμοποιείται από παιδιά άνω των 8 ετών καθώς και από άτομα με μειωμένες τις φυσικές, αισθητικές ή διανοητικές ικανότητες ή με έλλειψη πείρας και γνώσεων, εφόσον επιτηρούνται ή έχουν ενημερωθεί για την ασφαλή χρήση του προϊόντος και τους ενδεχόμενους κινδύνους. Τα παιδιά δεν επιτρέπεται να παίζουν με το προϊόν. Ο καθαρισμός και οι εργασίες συντήρησης που εκτελούνται από τον πελάτη δεν επιτρέπεται να εκτελούνται από μη επιτηρούμενα παιδιά. Συνιστούμε τη χρήση του προϊόντος μόνο από άτομα άνω των 16 ετών. Μη χρησιμοποιείτε ποτέ το προϊόν όταν είστε κουρασμένοι, άρρωστοι ή κάτω από την επιρροή οινοπνεύματος, ναρκωτικών ή φαρμάκων.

### Προβλεπόμενη χρήση:

Η Υποβρύχια αντλία πίεσης GARDENA προορίζεται για τη λήψη νερού από πηγάδια, φρεάτια και άλλους ταμειωτήρες νερού, για τη χρήση συσκευών και συστημάτων ποτίσματος, καθώς και για τη μεταφορά βρόχινου νερού, νερού της ύδρευσης και χλωριωμένου νερού. Οι αντλίες με αριθ. 1771/1773 προορίζονται επίσης για την οικιακή παροχή νερού στον ιδιωτικό οικιακό και ερασιτεχνικό κήπο.

### Υγρά προς άντληση:

Χρησιμοποιείτε την αντλία GARDENA μόνο για να αντλείτε νερό. Η αντλία είναι πλήρως βυθιζόμενη (σύστημα αδιαβροχοποίησης) και μπορείτε να την βυθίσετε μέσα στο νερό (για το μέγιστο βάθος βύθισης δείτε Κεφάλαιο 7. ΤΕΧΝΙΚΑ ΧΑΡΑΚΤΗΡΙΣΤΙΚΑ). Η αντλία διαθέτει ενσωματωμένη βαλβίδα ελέγχου που εμποδίζει την αυτόματη αποστράγγιση του λάστιχου όταν η αντλία είναι κλειστή.

Το προϊόν δεν ενδείκνυται για λειτουργία μεγάλης διάρκειας (συνεχής λειτουργία κυκλοφορίας).



**ΚΙΝΔΥΝΟΣ!** Πρόκληση σωματικής βλάβης!  
Απαγορεύεται η μεταφορά θαλασσινού νερού, λυμάτων, καυστικών, εύφλεκτων ή εκρηκτικών ουσιών (π.χ. βενζίνη, πετρέλαιο ή νίτρο), λαδιών, πετρελαίου και τροφίμων.

## 1. ΑΣΦΑΛΕΙΑ

### ΣΗΜΑΝΤΙΚΟ!

Μελετήστε με προσοχή τις οδηγίες χρήσης και φυλάξτε τις για μελλοντική χρήση.

Σύμβολα επάνω στο προϊόν:

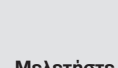

Μελετήστε τις οδηγίες χρήσης.

Γενικές υποδείξεις ασφαλείας

Ηλεκτρική ασφάλεια



**ΚΙΝΔΥΝΟΣ!** Ηλεκτροπληξία!

Κίνδυνος τραυματισμού από ηλεκτρικό ρεύμα.

→ Το προϊόν πρέπει να τροφοδοτείται με ρεύμα μέσω αντιηλεκτροληξιακού διακόπτη (RCD) με μέγιστο ονομαστικό ρεύμα απόξευξης 30 mA.



**ΚΙΝΔΥΝΟΣ!** Κίνδυνος τραυματισμού!

Κίνδυνος τραυματισμού από ηλεκτρικό ρεύμα.

→ Αποσυνδέστε το προϊόν από το δίκτυο προτού το συντηρήσετε ή αντικαταστήσετε εξαρτήματα. Η πρίζα πρέπει να βρίσκεται στο οπτικό πεδίο σας.

### Ασφάλης λειτουργία

Η θερμοκρασία του νερού δεν πρέπει να υπερβαίνει τους 35 °C.  
Η αντλία δεν επιτρέπεται να χρησιμοποιηθεί όταν βρίσκονται άτομα μέσα στο νερό.  
Ρύπανση του υγρού θα μπορούσε να προκύψει από τη διαρροή λιπαντικών.

### Διακόπτης προστασίας

#### Συσκευή ασφάλειας κατά στεγνής λειτουργίας:

Όταν η στάθμη νερού είναι πολύ χαμηλή, η αντλία τίθεται αυτόματα εκτός λειτουργίας.

→ Εμβραπίστε την αντλία σε μεγαλύτερο βάθος στο νερό.

#### Θερμοστατικός διακόπτης:

Σε περίπτωση υπερφόρτωσης, η αντλία τίθεται εκτός λειτουργίας από τον ενσωματωμένο θερμοστατικό διακόπτη του κινητήρα. Η αντλία είναι και πάλι σε λειτουργική ετοιμότητα ύστερα από επαρκή ψύξη του κινητήρα.

#### Ασφάλεια διαρροής (μόνο για κωδ. 1771/1773):

Σε περίπτωση διαρροής στην είσοδο της αντλίας (π.χ., μη στεγανό λάστιχο πίεσης ή βρύση), το φλοτέρ ανοίγει και κλείνει την αντλία πιο συχνά από 7 φορές μέσα σε 2 λεπτά (με διαρροή μικρότερη από 6 l την ώρα), η αντλία σβήνει εντελώς. Για να λειτουργήσει η αντλία ξανά θα πρέπει να την βγάλετε και να την ξαναβάλετε στο ρεύμα.

#### Αυτόματη εξαέρωση

Αυτή η αντλία διαθέτει βαλβίδα εξαέρωσης, η οποία εξαλείφει τυχόν εγκλωβισμένο στην αντλία αέρα. Εξαιτίας της λειτουργίας μπορεί έτσι να εκρυσταίει μικρή ποσότητα νερού κάτω από τη λαβή.

#### Πρόσθετες υποδείξεις ασφαλείας

##### Ηλεκτρική ασφάλεια



#### ΚΙΝΔΥΝΟΣ! Καρδιακή ανακοπή!

Αυτό το προϊόν δημιουργεί ηλεκτρομαγνητικό πεδίο κατά τη λειτουργία. Αυτό το πεδίο μπορεί υπό ορισμένες συνθήκες να επηρεάσει τη λειτουργία ενεργητικών ή παθητικών ιατρικών εμφυτευμάτων. Για να αποκλειστεί ο κίνδυνος καταστάσεων που μπορούν να καταλήξουν σε σοβαρούς ή θανάσιμους τραυματισμούς, τα άτομα που φέρουν ιατρικό εμφύτευμα πρέπει να συμβουλευτούν το ιατρό τους ή τον κατασκευαστή του εμφυτεύματος προτού χρησιμοποιήσουν το μηχάνημα.

#### Καλώδια

Κατά τη χρήση καλωδίων προέκτασης αυτά πρέπει να αντιστοιχούν στις ελάχιστες διατομές στον παρακάτω πίνακα:

Τάση	Μήκος καλωδίου	Διατομή
230 – 240 V/50 Hz	Έως 20 m	1,5 mm <sup>2</sup>
230 – 240 V/50 Hz	20 – 50 m	2,5 mm <sup>2</sup>



#### ΚΙΝΔΥΝΟΣ! Ηλεκτροπληξία!

Σε περίπτωση που κόψετε την πρίζα από το καλώδιο σύνδεσης, υγρασία μπορεί να εισχωρήσει στα ηλεκτρικά μέρη της αντλίας μέσω του καλωδίου ρεύματος και να προκαλέσει βραχυκύκλωμα.

→ **Ποτέ μην κόβετε την πρίζα από το καλώδιο (για παράδειγμα προκειμένου να περάσετε το καλώδιο μέσα από τοίχο).**

→ Μην βγάξετε την πρίζα από το ρεύμα τραβώντας το καλώδιο.

→ Αν υποστεί ζημιά το καλώδιο ηλεκτρικής παροχής αυτής της συσκευής, αυτό πρέπει να αντικατασταθεί από τον κατασκευαστή ή το τμήμα εξυπηρέτησης πελατών του ή ένα άτομο με εφάμιλλα προσόντα προκειμένου να αποφευχθούν κίνδυνοι.

Τα βύσματα σύνδεσης με το δίκτυο και οι σύνδεσμοι πρέπει να διαθέτουν προστασία από πισιλίδες νερού.

Να εξασφαλίσετε να βρίσκονται οι ηλεκτρικοί σύνδεσμοι σε περιοχή που δεν μπορεί να πλημμυρίσει.

Να προστατεύετε το βύσμα και το καλώδιο σύνδεσης με το δίκτυο από μεγάλη ζέση, λάδια και αιχμηρές άκρες.

Προσέχετε την τάση δικτύου. Τα στοιχεία επάνω στην ετικέτα τύπου πρέπει να συμφωνούν με τα στοιχεία του δικτύου ρεύματος.

Το βύσμα σύνδεσης με το δίκτυο πρέπει οπωσδήποτε να έχει αποσυνδεθεί όταν βρίσκονται άτομα στην πισίνα.

Το καλώδιο σύνδεσης δεν επιτρέπεται να χρησιμοποιείται για στερέωση ή μεταφορά της αντλίας.

Για να βυθίσετε/να σηκώσετε/ή να ασφαλίσετε την αντλία δέστε ένα σχοινί στην χειρολαβή της αντλίας.

Να ελέγχετε τακτικά το αγωγό σύνδεσης.

Να ελέγχετε την αντλία πριν από κάθε χρήση της (ιδιαίτερα το καλώδιο και το βύσμα σύνδεσης με το δίκτυο).

Δεν επιτρέπεται να χρησιμοποιείται μία αντλία που έχει υποστεί βλάβη. Σε περίπτωση βλάβης παραδώστε την αντλία οπωσδήποτε για έλεγχο σε ένα Τμήμα Εξυπηρέτησης Πελατών της GARDENA.

Μην αποσυναρμολογήσετε την αντλία πέραν της κατάστασης παράδοσης. Πριν από τη χρήση μετά τη συντήρηση βεβαιώστε ότι έχουν βιδωθεί όλα τα εξαρτήματα.

Κατά τη χρήση των αντλιών μας με γεννήτρια πρέπει να λαμβάνονται υπόψη οι υποδείξεις προειδοποίησης του κατασκευαστή της γεννήτριας.

#### Ατομική ασφάλεια



#### ΚΙΝΔΥΝΟΣ! Κίνδυνος ασφυξίας!

**Μικρά εξαρτήματα μπορούν να καταποθούν εύκολα. Η πλαστική σακούλα εγκυμονεί κίνδυνο ασφυξίας για μικρά παιδιά. Απομακρύνετε τα παιδιά κατά τη διάρκεια της συναρμολόγησης.**

Προσέχετε την ελάχιστη στάθμη του νερού σύμφωνα με τα χαρακτηριστικά στοιχεία της αντλίας.

**Μόνο για κωδ. 1768:** Μην αφήνετε την αντλία να λειτουργήσει πάνω από 10 λεπτά σε περίπτωση κλειστής πλευράς πίεσης.

Η άμμος και άλλες λειαντικά υλικά προκαλούν μεγαλύτερη φθορά με αποτέλεσμα να μειώνουν την απόδοση της αντλίας.

Η αντλία δεν επιτρέπεται να χρησιμοποιείται για την ενίσχυση της πίεσης μέσω του σπειρώματος της πλευράς εισόδου.

Στο σπείρωμα της πλευράς εισόδου επιτρέπεται να εγκαθίσταται αποκλειστικά η πλωτή αναρρόφηση GARDENA.

Ο χειρισμός του διακόπτη με πλωτήρα επιτρέπεται να διεξάγεται μόνο έξω από το νερό.

Απαγορεύεται η αποσύνδεση του λάστιχου κατά τη λειτουργία.

Αφήστε την αντλία να κρυώσει προτού αντιμετωπίσετε σφάλματα.

## 2. ΣΥΝΑΡΜΟΛΟΓΗΣΗ



#### ΚΙΝΔΥΝΟΣ! Πρόκληση σωματικής βλάβης!

**Κίνδυνος τραυματισμού σε περίπτωση τυχαίας εκκίνησης του προϊόντος.**

→ **Αποσυνδέετε το προϊόν από την ηλεκτρική τροφοδοσία προτού το συναρμολογήσετε.**

Το λάστιχο μπορεί να συνδεθεί μέσω της σύνδεσης αντλίας ① και του ρακόρ σύνδεσης ② [19 mm (3/4")/25 mm (1")] ή μέσω του βυσματωτού συστήματος GARDENA [13 mm (1/2")/16 mm (5/8")/19 mm (3/4")]. Η αντλία έχει τη μέγιστη παροχή με τη χρήση ενός λάστιχου 25 mm (1").

Για την παράλληλη σύνδεση πολλών λάστιχων ή συσκευών σύνδεσης μπορεί να χρησιμοποιηθεί η βαλβίδα **2 ή 4 οδών GARDENA (αριθ. προϊόντος 1210/1194).**

#### Σύνδεση λάστιχου μέσω του ρακόρ [Εικ. A1]:

Τα λάστιχα 25 mm (1") και 19 mm (3/4") μπορείτε να τα συνδέσετε μέσω του ρακόρ ② της αντλίας.

Διάμετρος λάστιχου	25 mm (1")	19 mm (3/4")
<b>GARDENA Σφιγκτήρας λάστιχου</b>	<b>Κωδ. 7192</b>	<b>Κωδ. 7191</b>
<b>Σύνδεση λάστιχου [Εικ. A1]</b>	Κόψτε το ρακόρ στο σημείο ③ [Εικ. A2].	Μην κόψετε το ρακόρ [Εικ. A3].

Τα λάστιχα 25 mm (1") και 19 mm (3/4") που συνδέσατε με το ρακόρ ② πρέπει να τα σφίξετε, για παράδειγμα με **σφιγκτήρα GARDENA κωδ. 7192/7191.**

- Μόνο για κωδ. 1768 [Εικ. A4]:** Τοποθετήστε την ασφάλεια του διακόπτη με πλωτήρα ④ στη σύνδεση αντλίας ①.
- Βιδώστε το ρακόρ σύνδεσης ② στη σύνδεση αντλίας ①. (Απομονώστε προηγουμένως για λάστιχα 25 mm (1") το ρακόρ σύνδεσης ② στο σημείο ③).
- Πιέστε το λάστιχο στο ρακόρ σύνδεσης ② και στερεώστε το, π.χ., με **κολάρο λάστιχου GARDENA, κωδ. 7192/7191.**

#### Σύνδεση του λάστιχου με ταχυσύνδεσμους GARDENA [Εικ. A5]:

Τα λάστιχα με διάμετρο 19 mm (3/4"), 16 mm (5/8") και 13 mm (1/2") μπορείτε να τα συνδέσετε με ταχυσύνδεσμους GARDENA.

Διάμετρος λάστιχου	Σύνδεση με την αντλία	
<b>13 mm (1/2")</b>	<b>GARDENA Σετ σύνδεσης με αντλία</b>	<b>Κωδ. 1750</b>
<b>16 mm (5/8")</b>	<b>GARDENA Ρακόρ για βρύσες GARDENA Σύνδεσμος λάστιχου</b>	<b>Κωδ. 18202 Κωδ. 18216</b>
<b>19 mm (3/4")</b>	<b>GARDENA Σετ σύνδεσης με αντλία</b>	<b>Κωδ. 1752</b>

- Μόνο για Κωδ. 1768 [Εικ. A4]:** Τοποθετήστε την ασφάλεια του διακόπτη με πλωτήρα ④ στη σύνδεση αντλίας ①.

2. Συνδέστε το λάστιχο μέσω του αντίστοιχου βυσματωτού συστήματος GARDENA.

### Σύνδεση πλωτής αναρρόφησης [Εικ. A6/A7]:

→ Συνδέστε το ανθεκτικό σε υποπίεση λάστιχο αναρρόφησης ⑥ με συνδέσμους G1" (π.χ. κωδ. 1411) και στερεώστε το στο άλλο άκρο.

Πρέπει να κόβετε το λάστιχο αναρρόφησης ⑥ έτσι, ώστε κατά τη λειτουργία να μην είναι τσακισμένο και να μην αναρροφάται αέρας.

Για μια απρόσκοπτη λειτουργία (εξαέρωση συστήματος) πρέπει να αφαιρέσετε τη βαλβίδα αντεπιστροφής ⑨ της πλωτής αναρρόφησης.

→ Ξεβιδώστε το καλαθάκι του φίλτρου ⑩ με μια πένα.

Η βαλβίδα αντεπιστροφής ⑨ δεν είναι απαραίτητη σε αυτή την εφαρμογή καθώς οι αντλίες διαθέτουν μια βαλβίδα αντεπιστροφής.

Το λάστιχο αναρρόφησης θα πρέπει να έχει μήκος 50 cm.

Η αντλία πρέπει να βρίσκεται στην πλωτή αναρρόφηση στη στέρνα.

Δεν είναι δυνατή μια αναρρόφηση σε κάθετη θέση όταν είναι αναρτημένη η αντλία.

Σε ξαπλωτή θέση δεν μπορεί να λειτουργήσει ο διακόπτης με πλωτήρα και η ασφάλεια λειτουργίας χωρίς υγρό είναι ανενεργή.

→ Ενεργοποιήστε και απενεργοποιήστε χειροκίνητα την αντλία και επιτηρήστε τη.

Εάν δεν μπορεί να διαπιστωθεί ροή, πρέπει να απενεργοποιήσετε ξανά την αντλία.

## 3. ΧΕΙΡΙΣΜΟΣ



**ΚΙΝΔΥΝΟΣ! Πρόκληση σωματικής βλάβης!**

**Κίνδυνος τραυματισμού σε περίπτωση τυχαίας εκκίνησης του προϊόντος.**

→ Αποσυνδέστε το προϊόν από την τροφοδοσία ρεύματος προτού το συνδέσετε, το ρυθμίσετε ή το μεταφέρετε.

### Αντληση νερού [Εικ. O1]:

Βυθίζετε την αντλία μέσα στην πηγή ή στην δεξαμενή νερού με το σχοινί που υπάρχει μέσα στην συσκευασία. Για να ξεκινήσει η λειτουργία της αντλίας, πρέπει να βυθίσετε την αντλία σε βάθος τουλάχιστο 100 mm. Στερεώστε την αντλία τουλάχιστο 30 cm πάνω από το έδαφος για να μην βρωμίσει το φίλτρο πολύ γρήγορα.

1. Δέστε σταθερά το σχοινί ③ στον κρίκο ④.
2. Εμβαπίστε την αντλία με το σχοινί ③ στο πηγάδι ή στον ταμιευτήρα νερού.
3. Ασφαλίστε το σχοινί ③.
4. Στερεώστε το καλώδιο σύνδεσης ⑤ πηγάδι ή φρεάτιο μεγάλου βάθους (από περίπου 5 m και άνω) με κολάρα στο σχοινί.
5. Συνδέστε την αντλία με την τροφοδοσία ρεύματος.  
*Η αντλία εκκινείται περίπου 3 δευτερόλεπτα μετά τη σύνδεση του καλωδίου σύνδεσης. Η αντλία είναι σε λειτουργική ετοιμότητα.*

### Μόνο για κωδ. 1768:

#### Αυτόματη λειτουργία με διακόπτη με πλωτήρα [Εικ. O2]:

**Για να απενεργοποιηθεί η αντλία αυτόματα σε περίπτωση που δεν μένει άλλο νερό για άντληση, ο διακόπτης με πλωτήρα ⑥ πρέπει να κινείται ελεύθερα στην επιφάνεια του νερού.**

Η πίεση διατηρείται στο λάστιχο λόγω της ενσωματωμένης βαλβίδας αντεπιστροφής μέχρι τη στιγμή της λήψης νερού μέσω του λάστιχου.

#### Ρύθμιση του ύψους ανοίγματος και κλεισίματος της αντλίας [Εικ. O3]:

Το μέγιστο ύψος ενεργοποίησης και το ελάχιστο ύψος απενεργοποίησης (βλέπε 7. ΤΕΧΝΙΚΑ ΧΑΡΑΚΤΗΡΙΣΤΙΚΑ) μπορούν να προσαρμοστούν, ενώ το καλώδιο του διακόπτη με πλωτήρα πιέζεται μέσα στην ασφάλιση διακόπτη με πλωτήρα ④.

- Όσο μικρότερο είναι το μήκος του καλωδίου μεταξύ του διακόπτη με πλωτήρα ⑥ και της ασφάλειας του διακόπτη με πλωτήρα ④, τόσο χαμηλότερο θα είναι το ύψος ενεργοποίησης και τόσο υψηλότερο θα είναι το ύψος απενεργοποίησης.

→ Πιέστε το καλώδιο του διακόπτη με πλωτήρα ⑥ στο άνοιγμα της ασφάλειας του διακόπτη με πλωτήρα ④.



**ΠΡΟΣΟΧΗ!**

**Για να διασφαλίζεται η ενεργοποίηση και η απενεργοποίηση του διακόπτη με πλωτήρα, το μήκος καλωδίου μεταξύ διακόπτη με πλωτήρα και ασφάλισης διακόπτη με πλωτήρα πρέπει να είναι τουλάχιστον 10 cm.**

### Χειροκίνητη λειτουργία [Εικ. O4]:

**Η αντλία είναι συνεχώς σε λειτουργία, επειδή παρακάμπτεται ο διακόπτης με πλωτήρα. Έτσι απενεργοποιείται η ασφάλεια λειτουργίας χωρίς υγρό της αντλίας.**

1. Πιέστε το διακόπτη με πλωτήρα ⑥ με το καλώδιο προς τα κάτω επάνω στην ασφάλεια του διακόπτη με πλωτήρα ④.
2. Εμβαπίστε την αντλία σε ένα στερεωμένο στην αντλία σχοινί σε ένα πηγάδι ή φρεάτιο.
3. Συνδέστε την αντλία με την τροφοδοσία ρεύματος.  
*Προσοχή! Η αντλία εκκινείται άμεσα.*

### Μόνο για κωδ. 1771/1773:

#### Αυτόματη λειτουργία:

Η αντλία απενεργοποιείται αυτόματα, μόλις δεν αφαιρεθεί πια νερό.

Η πίεση διατηρείται στο λάστιχο λόγω της ενσωματωμένης βαλβίδας αντεπιστροφής μέχρι τη στιγμή της λήψης νερού μέσω του λάστιχου.

Όταν αφαιρεθεί νερό μέσω του λάστιχου (η πίεση μέσα στο λάστιχο πέφτει κάτω από περ. κωδ. 1771: 2,2 bar/κωδ. 1773: 2,9 bar), η αντλία ενεργοποιείται αυτόματα.

#### Πρόγραμμα μικρών ποσοτήτων και προειδοποίηση διαρροής νερού:

##### Προειδοποίηση διαρροής νερού:

Το φλοτέρ σταματά αυτόματα εάν δεν υπάρχει νερό προς άντληση. Σε περίπτωση διαρροής στην είσοδο της αντλίας (π.χ., μη στεγανό λάστιχο πίεσης ή βρύση), το φλοτέρ ανοίγει και κλείνει την αντλία πιο συχνά από 7 φορές μέσα σε 2 λεπτά (με διαρροή μικρότερη από 6 l την ώρα), η αντλία σβήνει εντελώς. Για να λειτουργήσει η αντλία ξανά θα πρέπει να την βγάλετε και να την ξαναβάλετε στο ρεύμα.

##### Πρόγραμμα μικρών ποσοτήτων:

Προκειμένου η αντλία να μην απενεργοποιείται πρόωρα κατά την ηθελιμένη χρήση με μικρές ποσότητες νερού (π.χ. πότισμα με σταγονίδια), η προειδοποίηση διαρροής νερού ενεργοποιείται μετά 60 λεπτά για πρώτη φορά (πρόγραμμα μικρών ποσοτήτων).

**Η κυκλική ενεργοποίηση και απενεργοποίηση της αντλίας κατά τη διάρκεια του προγράμματος μικρών ποσοτήτων δεν υποβαθμίζει τη διάρκεια ζωής της αντλίας.**

##### Λειτουργία πλυντηρίων:

Μετά τον τερματισμό της τροφοδοσίας νερού μικρών ποσοτήτων σε πλυντήρια, η λειτουργία διάρκειας 60 λεπτών του προγράμματος μικρών ποσοτήτων επιστρέφει αυτόματα στην κανονική λειτουργία της αντλίας, καθιστώντας δυνατή την χωρίς προβλήματα λειτουργία του πλυντηρίου και για > 60 λεπτά.

##### Για συνεχές πότισμα με σταγονίδια:

Όταν το πρόγραμμα μικρών ποσοτήτων πρέπει να λειτουργήσει για περισσότερο από 60 λεπτά, πρέπει το πότισμα να διακοπεί πριν από το πέρας των 60 λεπτών για τουλάχιστον 5 λεπτά. Εν συνεχεία, μπορεί να χρησιμοποιήσετε το πρόγραμμα μικρών ποσοτήτων για ακόμα 60 λεπτά.

## 4. ΣΥΝΤΗΡΗΣΗ



**ΚΙΝΔΥΝΟΣ! Πρόκληση σωματικής βλάβης!**

**Κίνδυνος τραυματισμού σε περίπτωση τυχαίας εκκίνησης του προϊόντος.**

→ Αποσυνδέστε το προϊόν από την τροφοδοσία ρεύματος προτού το συντηρήσετε.

### Καθαρισμός φίλτρου [Εικ. M1]:

Για να διασφαλιστεί μόνιμη, απρόσκοπτη λειτουργία το φίλτρο ⑦ πρέπει να καθαρίζεται σε τακτά χρονικά διαστήματα.

Μετά την προώθηση ακάθαρτου νερού το φίλτρο ⑦ πρέπει να καθαρίζεται αμέσως.

1. Περιστρέψτε το φίλτρο ⑦ κατά το 1/4 μιας περιστροφής δεξιόστροφα και αφαιρέστε το (κλείστρο τύπου μπαγιονέτ).
2. Καθαρίστε το φίλτρο ⑦ κάτω από τρεχούμενο νερό.
3. Συναρμολογήστε και πάλι το φίλτρο ⑦ με την αντίστροφη σειρά.

**Η αντλία δεν επιτρέπεται να λειτουργεί χωρίς το φίλτρο.**

### Πλύση της αντλίας:

Μετά την άντληση χλωριωμένου νερού πρέπει να πλυθεί η αντλία.

1. Αντλήστε χλιαρό νερό (το πολύ 35 °C) προσθέτοντας κατά περίπτωση ένα ήπιο απορρυπαντικό (π.χ., απορρυπαντικό πιάτων) μέχρι τη στιγμή που το αντλούμενο νερό θα είναι διαυγές.

2. Απορρίψτε τα κατάλοιπα σύμφωνα με τις οδηγίες του νόμου για τη διάθεση αποβλήτων.

## 5. ΑΠΟΘΗΚΕΥΣΗ

### Θέση εκτός λειτουργίας:

#### Η αντλία δεν διαθέτει προστασία από παγετό!

Το προϊόν πρέπει να φυλάσσεται σε μέρος στο οποίο δεν έχουν πρόσβαση παιδιά.

1. Αποσυνδέστε την αντλία από την τροφοδοσία ρεύματος.
2. Αναποδογυρίστε την αντλία μέχρι να σταματήσει να εξέρχεται νερό.
3. Καθαρίστε την αντλία (βλ. 4. ΣΥΝΤΗΡΗΣΗ).
4. Φυλάξτε την αντλία σε στεγνό, κλειστό και ασφαλή από τον παγετό χώρο.

### Απόρριψη:

(σύμφωνα με την οδηγία 2012/19/ΕΕ)

Το προϊόν δεν επιτρέπεται να απορρίπτεται στα κοινά οικιακά απορρίμματα. Πρέπει να απορρίπτεται σύμφωνα με τους ισχύοντες τοπικούς κανονισμούς προστασίας του περιβάλλοντος.



### ΣΗΜΑΝΤΙΚΟ!

→ Διαθέστε το προϊόν μέσω της υπηρεσίας ανακύκλωσης της περιοχής σας.

## 6. ΑΝΤΙΜΕΤΩΠΙΣΗ ΣΦΑΛΜΑΤΩΝ



### ΚΙΝΔΥΝΟΣ! Πρόκληση σωματικής βλάβης!

Κίνδυνος τραυματισμού σε περίπτωση τυχαίας εκκίνησης του προϊόντος.

→ Αποσυνδέστε το προϊόν από την τροφοδοσία ρεύματος προτού αντιμετωπίσετε σφάλματά του.

Πρόβλημα	Αιτία	Αντιμετώπιση
Η αντλία λειτουργεί, αλλά δεν αντλεί	Ο αέρας δεν μπορεί να φύγει, επειδή οι αγωγοί πίεσης είναι κλειστοί (τυχόν τσακισμένοι σωλήνας πίεσης).	→ Ανοίξτε το σωλήνα πίεσης, (π. χ., βαλβίδα απομόνωσης, συσκευές παροχής).
	Στρώμα αέρα στην απορροφητική βάση.	→ Περιμένετε περίπου 60 δευτερόλεπτα μέχρι να εξεραρωθεί αυτόματα η αντλία (κατά περίπτωση απενεργοποιήστε/ ενεργοποιήστε την).
	Το φίλτρο είναι φραγμένο.	→ Καθαρίστε το φίλτρο (βλ. 4. ΣΥΝΤΗΡΗΣΗ).
	Κατά τη θέση σε λειτουργία η στάθμη του νερού βρίσκεται κάτω από τη ελάχιστη στάθμη του νερού.	→ Εμβάψτε την αντλία σε μεγαλύτερο βάθος.
	Κατά τη χρήση της πλωτής αναρρόφησης σχηματίζεται ένα στρώμα αέρα στο λάστιχο αναρρόφησης.	→ Αφαιρέστε τη βαλβίδα αντεπιστροφής πριν από τον κλωβό φίλτρου της αναρρόφησης.
	Η αντλία δεν παίρνει μπροστά ή σταματάει κατά τη διάρκεια της λειτουργίας	Ο θερμοστατικός διακόπτης απενεργοποίησε την αντλία λόγω υπερθέρμανσης.
Η βαλβίδα αντεπιστροφής κολλάει.		→ Απευθυνθείτε στο Σέρβις της GARDENA.
Αντλία χωρίς ρεύμα.		→ Ελέγξτε τις ασφάλειες και τα ηλεκτρικά βύσματα σύνδεσης.
Ο διακόπτης RCD ενεργοποιήθηκε (ρεύμα διαρροής).		→ Αποσυνδέστε την αντλία από την τροφοδοσία ρεύματος και απευθυνθείτε στο Σέρβις της GARDENA.
Μόνο για κωδ. 1771/1773:	Ενεργοποιήθηκε η προειδοποίηση διαρροής νερού. Υπέρβαση της μέγιστης διάρκειας της προειδοποίησης διαρροής νερού (πρόγραμμα μικρών ποσοτήτων 60 λεπτών).	→ Περιορίστε τη διάρκεια χρήσης του προγράμματος μικρών ποσοτήτων του ποτίσματος ή διακόψτε τη λειτουργία για 5 λεπτά. Αυξήστε την κατανάλωση νερού. Αποσυνδέστε το ηλεκτρικό φις.
	Διαρροή στην πλευρά πίεσης.	→ Αντιμετωπίστε τυχόν διαρροές στην πλευρά πίεσης.

Πρόβλημα	Αιτία	Αντιμετώπιση
Η αντλία λειτουργεί, αλλά η παροχή ελαττώνεται	Το φίλτρο είναι φραγμένο.	→ Καθαρίστε το φίλτρο (βλ. 4. ΣΥΝΤΗΡΗΣΗ).



**ΥΠΟΔΕΙΞΗ:** Για άλλες βλάβες απευθυνθείτε στο κέντρο σέρβις της εταιρείας GARDENA. Επισκευές επιτρέπεται να εκτελούνται μόνο από τα κέντρα σέρβις της εταιρείας GARDENA καθώς και από εξειδικευμένους αντιπροσώπους εξουσιοδοτημένους από την εταιρεία GARDENA.

## 7. ΤΕΧΝΙΚΑ ΧΑΡΑΚΤΗΡΙΣΤΙΚΑ

Βυθιζόμενη αντλία πίεσης	Μονάδα	Τιμή (Κωδ. 1768)	Τιμή (Κωδ. 1771)	Τιμή (Κωδ. 1773)
Ισχύς δικτύου	W	900	900	1100
Τάση δικτύου	V (AC)	230	230	230
Συχνότητα δικτύου	Hz	50	50	50
Μέγ. ικανότητα άντλησης	l/h	5900	5900	6100
Μέγ. πίεση/ μέγ. ύψος άντλησης	bar / m	3,5 / 35	3,5 / 35	4,7 / 47
Μέγ. βάθος βύθισης	m	12	12	17
Ύψος υπολειμματικού νερού	mm	15	15	15
Πίεση ενεργοποίησης	bar	–	2,2	2,9
Ελάχ. βάθος βύθισης κατά τη θέση σε λειτουργία (περ.)	mm	100	100	100
Καλώδιο σύνδεσης	m	15 (H07RN-F)	15 (H07RN-F)	20 (H07RN-F)
Βάρος χωρίς καλώδιο (περ.)	kg	7,5	7,5	8,1
Σχοινί στερέωσης, μήκος	m	15	15	20
Μέγ. θερμοκρασία αντλούμενου νερού	°C	35	35	35

## 8. ΕΞΑΡΤΗΜΑΤΑ

Πλωτή αναρρόφηση GARDENA	Για την χωρίς ρύπανση αναρρόφηση κάτω από την επιφάνεια του νερού.	Κωδ. 1417
GARDENA Διπλή/ Τετραπλή παροχή	Για παράλληλη σύνδεση λάστιχων ή εξαρτημάτων στην έξοδο.	Κωδ. 1210/1194
GARDENA Σφικτήρας λάστιχου	Για λάστιχο 25 mm (1") με το ρακόρ σύνδεσης.	Κωδ. 7192
GARDENA Σφικτήρας λάστιχου	Για λάστιχο 19 mm (3/4") με το ρακόρ σύνδεσης.	Κωδ. 7191
GARDENA Σετ σύνδεσης αντλίας	Για λάστιχο 13 mm (1/2") με το σύστημα συνδέσεων GARDENA.	Κωδ. 1750
GARDENA Σύνδεσμος βρύσης GARDENA Σύνδεσμος με λάστιχο	Για λάστιχο 16 mm (5/8") με το σύστημα συνδέσεων GARDENA.	Κωδ. 18202 Κωδ. 18216
GARDENA Σετ σύνδεσης αντλίας	Για λάστιχο 19 mm (3/4") με το σύστημα συνδέσεων GARDENA.	Κωδ. 1752

## 9. ΕΓΓΥΗΣΗ/ΣΕΡΒΙΣ

### 9.1 Δήλωση προϊόντος:

Δηλώστε το προϊόν σας στη διεύθυνση [gardena.com/registration](https://www.gardena.com/registration).

### 9.2 Σέρβις:

Βρείτε τα τρέχοντα στοιχεία επικοινωνίας του σέρβις μας στο πίσω εξώφυλλο και στο διαδικτυο:

- Ελλάδα:  
<https://www.gardena.com/gr/servis-kai-ypostirixi/symvoules/epikoinonia/>
- Κύπρος:  
<https://www.gardena.com/cy/servis-kai-ypostirixi/symvoules/epikoinonia/>



1. БЕЗОПАСНОСТЬ .....57  
 2. МОНТАЖ .....58  
 3. ЭКСПЛУАТАЦИЯ .....58  
 4. ТЕХНИЧЕСКОЕ ОБСЛУЖИВАНИЕ .....59  
 5. ХРАНЕНИЕ .....59  
 6. УСТРАНЕНИЕ НЕИСПРАВНОСТЕЙ .....59  
 7. ТЕХНИЧЕСКИЕ ДАННЫЕ .....60  
 8. ПРИНАДЛЕЖНОСТИ .....60  
 9. ГАРАНТИЯ/СЕРВИС .....60

**Перевод оригинальных инструкций.**



Данное изделие может использоваться детьми возрастом от 8 лет и лицами с ограниченными физическими, сенсорными или умственными способностями или с недостаточным опытом и знаниями, если они будут работать под надзором, им будет разъяснен порядок безопасной работы с устройством и связанные с этим опасности. Не допускается игра детей с изделием. Детям не разрешается выполнять чистку и обслуживание устройства без надзора взрослых. Мы не рекомендуем пользоваться изделием детям младше 16 лет. Никогда не работайте с изделием, если Вы устали, больны или находитесь под воздействием алкоголя, наркотиков или медикаментов.

**Применение в соответствии с назначением:**

**GARDENA Насос погружной высокого давления** предназначен для откачки воды из колодцев, шахт и иных резервуаров воды, для эксплуатации в поливных установках и системах, а также для перекачки дождевой воды, водопроводной воды и хлорированной воды. Арт. 1771/1773 предназначены также для водоснабжения в частных садах и огородах.

**Рабочие жидкости:**

Погружным насосом фирмы GARDENA разрешается откачивать только воду. Насос можно полностью погружать в воду (водонепроницаемая капсула), максимальная глубина погружения указана в гл. 7. ТЕХНИЧЕСКИЕ ДАННЫЕ). Насос оснащен клапаном обратного потока, предотвращающим опорожнение напорного шланга после отключения насоса.

Изделие не предназначено для продолжительной работы (режим длительной перекачки).



**ОПАСНО! Опасность получения травмы!**  
 Не разрешается перекачивать соленую воду, загрязненную воду, едкие, легковоспламеняющиеся либо взрывоопасные вещества (например, бензин, керосин, нитроацетилсоединения), масла, жидкое топливо и продукты питания.

**1. БЕЗОПАСНОСТЬ**

**ВАЖНО!**  
 Пожалуйста, внимательно прочитайте эту инструкцию по использованию и сохраните ее для чтения в дальнейшем.

**Символы на изделии:**



Прочитайте инструкцию по эксплуатации.

**Общие указания по технике безопасности**

**Электрическая безопасность**



**ОПАСНО! Поражение электротоком!**  
 Угроза травмирования из-за поражения электротоком.

→ Питание изделия должно производиться через устройство защитного отключения (УДТ) с номинальным током срабатывания не выше 30 мА.



**ОПАСНО! Угроза травмирования!**  
 Угроза травмирования из-за поражения электротоком.

→ Отсоединяйте изделие от сети, прежде чем выполнять работы по техническому обслуживанию или замене деталей. При этом розетка должна находиться в поле зрения.

**Безопасность эксплуатации**

Температура воды не должна превышать 35 °С.  
 Не разрешается пользоваться насосом, если кто-либо стоит в воде.  
 Загрязнение жидкости могло возникнуть из-за пролива смазочных материалов.

**Защитный выключатель**

**Защита от работы всухую:**  
 Если уровень воды слишком низкий, насос автоматически выключается.  
 → Погрузите насос глубже в воду.

**Защитный термовыключатель:**

В случае перегрузки насос выключается с помощью встроенной системы термозащиты мотора. После достаточного охлаждения мотора насос снова готов к работе.

**Защита от утечки (только для арт. 1771/1773):**

При неплотности со стороны давления (например, негерметичный напорный шланг или водопроводный кран) насос включается и отключается на короткие промежутки времени. Если включение-отключение происходит чаще 7 раз в 2 мин. (при утечке < 6 л/час), то насос отключается полностью. После устранения течи нужно вынуть штекер насоса из розетки и снова вставить его, чтобы насос был снова готов к работе.

**Автоматическое удаление воздуха**

Данный насос оснащен воздуховыпускным клапаном для удаления воздушной прослойки, которая может образоваться в насосе. По функциональным причинам под рукояткой может протекать небольшое количество воды.

**Дополнительные указания по технике безопасности**

**Электрическая безопасность**



**ОПАСНО! Остановка сердца!**

Это изделие создает во время работы электромагнитное поле. В определенных обстоятельствах это поле может повлиять на функционирование активных или пассивных медицинских имплантатов. Во избежание опасности возникновения ситуаций, которые могут привести к тяжелым или смертельным травмам, лица, пользующиеся медицинскими имплантатами, перед использованием этого изделия должны проконсультироваться со своим врачом и изготовителем имплантата.

**Кабель**

При использовании удлинительных кабелей сечения проводов должны удовлетворять данным из следующей таблицы:

Напряжение	Длина кабеля	Поперечное сечение
230 – 240 В/50 Гц	До 20 м	1,5 мм <sup>2</sup>
230 – 240 В/50 Гц	20 – 50 м	2,5 мм <sup>2</sup>



**ОПАСНО! Поражение электротоком!**

При обрезанном штекере через сетевой кабель в зону действия тока может проникнуть влага и вызвать короткое замыкание.

→ Ни в коем случае не отрезать сетевой штекер (напр., для провода через стену).

→ При отключении из розетки не тяните за кабель, а беритесь за корпус штекера.

→ В случае повреждения сетевого шнура этого устройства необходимо, во избежание возможных угроз, заменить его у изготовителя, в его сервисной службе, либо у специалиста соответствующей квалификации.

Штепсельные соединения электрокабелей должны иметь брызгозащищенное исполнение.

Штепсельные соединения электрокабелей располагайте в сухих, защищенных от затопления местах.

Предохраняйте вилку штепсельного соединения и кабель подключения к электросети от высокой температуры, нефтепродуктов и острых кромок.

Следите за напряжением электросети. Данные, обозначенные на информационной табличке насоса, должны соответствовать параметрам электросети.

Если в бассейне для плавания находятся люди, обязательно выньте вилку кабеля подключения к электросети из штепсельной розетки.

Кабель подключения к электросети не может использоваться для подвешивания или транспортировки насоса.

Для погружения или поднятия насоса необходимо использовать трос крепления.

Регулярно проверяйте состояние кабеля подключения.

Каждый раз перед использованием насоса производите его наружный осмотр, на предмет отсутствия повреждений (особенно у кабеля подключения к электросети и вилки штепсельного соединения).

Неисправный насос использоваться не должен. При обнаружении повреждений проверяйте насос только в сервисном центре GARDENA.

Не демонтируйте насос больше, чем это есть в состоянии поставки.

Перед использованием после технического обслуживания убедитесь, что все детали привинчены.

При использовании наших насосов с генератором необходимо указания изготовителя генератора.

#### Личная безопасность



**ОПАСНО! Опасность задохнуться!**

**Мелкие детали могут быть легко проглочены. Из-за полиэтиленового пакета для маленьких детей существует опасность задохнуться. Во время монтажа не подпускайте близко маленьких детей.**

Следите за минимальным уровнем воды, указанным в технических характеристиках насоса.

**Только для арт. 1768:** Не позволяйте насосу работать дольше 10 минут при запорной стороне нагнетания.

Песок и другие абразивные вещества ведут к ускоренному износу и снижению производительности насоса.

Не разрешается использовать насос для повышения давления через резьбу на входной стороне.

К резьбе на входной стороне разрешается подключать только GARDENA плавающий отсос.

Манипуляции с поплавковым выключателем разрешается выполнять только вынув его из воды.

Запрещается стягивать шланг во время работы.

Дайте насосу остыть, прежде чем приступать к устранению неисправностей.

## 2. МОНТАЖ



**ОПАСНО! Опасность получения травмы!**

**Опасность получения травм при непреднамеренном запуске изделия.**

→ Перед монтажом изделия отсоедините его от электропитания.

Шланг можно присоединять при помощи патрубка насоса ① и присоединительного ниппеля ② [19 мм (3/4")/25 мм (1") или GARDENA соединительной системы [13 мм (1/2")/16 мм (5/8")/19 мм (3/4")]. При использовании шланга 25 мм (1") насос имеет максимальную производительность.

При параллельном подключении нескольких шлангов или подключаемых устройств можно применять **GARDENA 2-ходовой** или **4-ходовой клапан** (арт. 1210/1194).

#### Присоединение шланга к ниппелю [Рис. А1]:

К ниппелю ② можно присоединять шланги 25 мм (1") и 19 мм (3/4").

Диаметр шланга	25 мм (1")	19 мм (3/4")
<b>GARDENA Шланговый хомут</b>	<b>арт. 7192</b>	<b>арт. 7191</b>
<b>Шланговое соединение [Рис. А1]</b>	Отделить ниппель по ③ [Рис. А2].	Не отделять ниппель [Рис. А3].

Шланги 25 мм (1")- и 19 мм (3/4"), которые присоединяются через ниппель ②, необходимо закрепить, например, при помощи хомута фирмы **GARDENA**, арт. 7192/7191.

1. **Только для арт. 1768 [Рис. А4]:** Насадите крепление поплавкового выключателя ④ на патрубок насоса ①.
2. Навинтите присоединительный ниппель ② на патрубок насоса ①. (в случае шлангов 25 мм (1") предварительно отсоедините присоединительный ниппель ② у ③).
3. Наденьте шланг на присоединительный ниппель ② и закрепите его, например, с помощью **GARDENA хомута арт. 7192/7191**.

#### Присоединение шлангов через систему вставок GARDENA [Рис. А5]:

При помощи системы вставок фирмы GARDENA можно присоединять шланги 19 мм (3/4")-/16 мм (5/8") и 13 мм (1/2").

#### Диаметр шланга Подключение к насосу

<b>13 мм (1/2")</b>	<b>Набор для подключения к насосу GARDENA</b>	<b>арт. 1750</b>
<b>16 мм (5/8")</b>	<b>Адаптер для крана GARDENA</b> <b>Адаптер для шланга GARDENA</b>	<b>арт. 18202</b> <b>арт. 18216</b>
<b>19 мм (3/4")</b>	<b>Набор для подключения к насосу GARDENA</b>	<b>арт. 1752</b>

1. **Только для арт. 1768 [Рис. А4]:** Насадите крепление поплавкового выключателя ④ на патрубок насоса ①.
2. Подключите шланг с помощью соответствующей GARDENA соединительной системы.

#### Подключение плавающего водозабора [Рис. А6/А7]:

→ Соедините вакуумплотный заборный шланг ⑧ с фитингом G1" (например, арт. 1411) и закрепите его на другом конце.

Заборный шланг ⑧ должен иметь такую длину, чтобы во время эксплуатации не образовывались петли и не подсасывался воздух.

В целях обеспечения бесперебойной работы (удаление воздуха из системы) обратный клапан ⑨ плавающего водозабора должен быть удалён.

→ Открутите фильтрующий элемент ⑩ при помощи инструмента.

В данном исполнении обратный клапан ⑨ не требуется, так как насосы оснащены обратным клапаном.

Заборный шланг должен иметь длину 50 см.

В исполнении, оснащённом плавающим водозабором, насос должен быть расположен в цистерне.

Подсос в вертикальном положении, если насос висит, невозможен.

В горизонтальном положении поплавковый выключатель не работает, а предохранитель от сухого хода не активирован.

→ Включите и выключите насос вручную и наблюдайте за ним.

В случае отсутствия движения воды, насос следует снова отключить.

## 3. ЭКСПЛУАТАЦИЯ



**ОПАСНО! Опасность получения травмы!**

**Опасность получения травм при непреднамеренном запуске изделия.**

→ Перед подключением, настройкой или транспортировкой изделия отсоедините его от электропитания.

#### Водяные насосы [Рис. О1]:

Насос нужно опускать в колодец или другой резервуар только при помощи поставляемого с ним троса. Чтобы насос откачивал воду, он должен быть погружен в нее как минимум на 100 мм. Чтобы не засорился фильтр, насос следует закреплять не ближе 30 см к грунтовому дну.

1. Надежно закрепите трос ③ в петле ④.
2. Удерживая насос за трос ③, погрузите его в колодец или в резервуар для воды.
3. Закрепите трос ③.
4. В глубоких колодцах или шахтах (более 5 м) хомутами закрепите соединительный кабель ⑤ на тросе.
5. Соедините насос с электропитанием.  
*Насос запускается примерно через 3 сек. после подключения соединительного кабеля. Насос готов к работе.*

#### Только для арт. 1768:

##### Автоматический режим с поплавковым выключателем [Рис. О2]:

**Чтобы насос автоматически отключался при отсутствии подаваемой жидкости, на поверхности воды должен свободно перемещаться поплавковый выключатель ⑥.**

Благодаря встроенному обратному клапану давление в шланге сохраняется до тех пор, пока вода не вытечет из шланга.

##### Установка уровней включения и отключения [Рис. О3]:

Максимальная высота включения и минимальная высота отключения (см. 7. ТЕХНИЧЕСКИЕ ДАННЫЕ) могут адаптироваться введением кабеля поплавкового выключателя ④ в фиксатор поплавкового выключателя.

- Чем короче кабель между поплавковым выключателем (Б) и креплением поплавкового выключателя (А), тем меньше будет высота включения и тем больше будет высота выключения.
- Вдавите кабель поплавкового выключателя (Б) в отверстие крепления поплавкового выключателя (А).



#### ВНИМАНИЕ!

Для гарантированного включения и выключения поплавкового выключателя длина кабеля между поплавковым выключателем и фиксатором поплавкового выключателя должна составлять минимум 10 см.

#### Ручной режим [Рис. 04]:

Насос работает непрерывно, так как поплавковый выключатель шунтируется. Из-за этого защита насоса от сухой работы деактивируется.

1. Насадите поплавковый выключатель (Б) кабелем вниз на крепление поплавкового выключателя (А).
2. Погрузите закрепленный на тросе насос в колодец или шахту.
3. Соедините насос с электропитанием.  
*Внимание! Насос немедленно запускается.*

#### Только для арт. 1771/1773:

##### Автоматический режим работы:

Насос автоматически отключается, если откачка воды больше не возможна.

Благодаря встроенному обратному клапану давление в шланге сохраняется до тех пор, пока вода не вытечет из шланга.

Если давление в шланге снижается до примерно арт. 1771: 2,2 бар/ арт. 1773: 2,9 бар, насос снова автоматически включается.

#### Программа минимального расхода и предупреждение о течи:

##### Предупреждение о течи:

Контролер потока отключает насос, если вода больше не отбирается. При неплотности со стороны давления (например, негерметичный напорный шланг или водопроводный кран) насос включается и отключается на короткие промежутки времени. Если включение-отключение происходит чаще 7 раз в 2 мин. (при утечке < 6 л/час), то насос отключается полностью. После устранения течи нужно вынуть штекер насоса из розетки и снова вставить его, чтобы насос был снова готов к работе.

#### Программа минимального расхода:

Чтобы насос не выключался раньше времени в режиме малого расхода воды (например, капельный полив), предупреждение о течи активируется только через 60 минут (программа минимального расхода).

**Циклическое включение и выключение насоса во время программы минимального расхода не влияет на ресурс насоса.**

#### Эксплуатация стиральных машин:

После завершения режима минимальной подачи воды в стиральные машины 60-минутный режим выполнения программы минимального расхода автоматически возвращается в нормальный режим работы насоса, что позволяет без проблем работать стиральным машинам и > 60 минут.

#### При постоянном капельном поливе:

Если программа перекачки незначительного количества воды должна работать более 60 минут, то подачу воды до истечения 60 минут необходимо прервать хотя бы на 5 минут. После этого программу перекачки незначительного количества воды можно использовать в течение следующих 60 минут.

## 4. ТЕХНИЧЕСКОЕ ОБСЛУЖИВАНИЕ



#### ОПАСНО! Опасность получения травмы!

Опасность получения травм при непреднамеренном запуске изделия.

→ Перед техническим обслуживанием изделия отсоедините его от электропитания.

#### Очистка фильтра [Рис. M1]:

Для обеспечения длительной безотказной эксплуатации необходимо регулярно очищать фильтр (7).

Очистку фильтра (7) необходимо производить сразу после перекачки загрязненной воды.

1. Поверните фильтр (7) на 1/4 оборота по часовой стрелке и выньте его (байонетный замок).
2. Очистите фильтр (7) под проточной водой.
3. Монтаж фильтра (7) произведите в обратном порядке.

**Насос нельзя эксплуатировать без фильтра.**

#### Промывка насоса:

После перекачки хлорированной воды насос требует промывки.

1. Перекачивайте теплую воду (макс. 35 °С) возм. с добавкой мягкого чистящего средства (например, моющего средства), пока перекачиваемая вода не станет прозрачной.
2. Утилизируйте остатки в соответствии с требованиями закона о ликвидации отходов.

## 5. ХРАНЕНИЕ

#### Вывод из эксплуатации:

##### Насос не защищен от мороза!

Изделие необходимо хранить в недоступном для детей месте.

1. Отсоедините насос от электропитания.
2. Переверачивайте насос пока из него не вытечет вся вода.
3. Очистите насос (см. 4. ТЕХНИЧЕСКОЕ ОБСЛУЖИВАНИЕ).
4. Храните насос в сухом, закрытом и отапливаемом месте.

#### Утилизация:

(согласно Директивы 2012/19/ЕС)

Не допускается выбрасывать изделие с обычным бытовым мусором. Его необходимо утилизировать в соответствии с действующими местными предписаниями по защите окружающей среды.



#### ВАЖНО!

→ Утилизируйте изделие через местный пункт приемки вторсырья.

## 6. УСТРАНЕНИЕ НЕИСПРАВНОСТЕЙ



#### ОПАСНО! Опасность получения травмы!

Опасность получения травм при непреднамеренном запуске изделия.

→ Отсоедините изделие от сети, прежде чем приступить к устранению неисправностей.

Проблема	Возможная причина	Устранение
Насос работает, но нет подачи воды	Нет свободного выхода воздуха, т. к. заперт нагнетательный трубопровод. (Распутайте возможно скрутившийся напорный шланг.)	→ Откройте напорную линию. (например, запорный вентиль, устройства для дозирования).
	Воздушная подушка во всасывающем основании.	→ Подождите ок. 60 секунд, пока насос самостоятельно не удалит воздух (при необходимости несколько раз включите и выключите его).
	Фильтр забит.	→ Очистите фильтр (см. 4. ТЕХНИЧЕСКОЕ ОБСЛУЖИВАНИЕ).
Насос не работает или неожиданно выключается в процессе работы	Уровень воды при включении ниже минимального.	→ Погрузите насос глубже.
	При использовании плавающего водозабора в заборном шланге образуется воздушная подушка.	→ Снимите обратный клапан с фильтрующего элемента водозабора.
	Защитный термовыключатель отключил насос из-за перегрева.	→ Очистите фильтр (см. 4. ТЕХНИЧЕСКОЕ ОБСЛУЖИВАНИЕ). Учитывайте максимальную температуру среды (35 °С).
	Обратный клапан заедает.	→ Обратитесь в GARDENA сервисный центр.

Проблема	Возможная причина	Устранение
Насос не работает или неожиданно выключается в процессе работы	Насос обесточен.	→ Проверьте предохранители и электрические штекерные соединения.
	Сработал выключатель дифференциального тока (дифференциальный ток).	→ Отсоедините насос от электропитания и обратитесь в GARDENA Сервисный центр.
Только для арт. 1771 / 1773:	Было активировано предупреждение о течи. Была превышена максимальная длительность предупреждения о течи (программа минимального расхода 60 мин.).	→ В случае использования программы минимального расхода сократите время полива или прервите работу на 5 минут. Увеличьте расход воды. Выньте вилку из электросети.
	Неплотность на напорной стороне.	→ Устраните возможные неплотности на напорной стороне.
Насос работает, но производительность падает	Фильтр забит.	→ Очистите фильтр (см. 4. ТЕХНИЧЕСКОЕ ОБСЛУЖИВАНИЕ).



**УКАЗАНИЕ:** в случае других неисправностей, пожалуйста, обращайтесь в свой GARDENA сервисный центр. Ремонт разрешается производить только в GARDENA сервисных центрах, а также у дилеров, авторизованных в GARDENA.

## 7. ТЕХНИЧЕСКИЕ ДАННЫЕ

Погружной нагнетательный насос	Ед.изм.	Значение (арт. 1768)	Значение (арт. 1771)	Значение (арт. 1773)
Номинальная мощность	Вт	900	900	1100
Напряжение	В перем.	230	230	230
Частота сети	Гц	50	50	50
Макс. производительность	л/ч	5900	5900	6100
Макс. давление / Макс. высота нагнетания	бар / м	3,5 / 35	3,5 / 35	4,7 / 47
Макс. глубина погружения	м	12	12	17
Остаточный уровень воды	мм	15	15	15
Давление включения	бар	–	2,2	2,9
Мин. глубина погружения при включении (примерно)	мм	100	100	100
Кабель подключения	м	15 (H07RN-F)	15 (H07RN-F)	20 (H07RN-F)
Вес без кабеля (примерно)	кг	7,5	7,5	8,1
Трос крепежный длина	м	15	15	20
Макс. температура перекачиваемой жидкости	°C	35	35	35

## 8. ПРИНАДЛЕЖНОСТИ

Плавающий водозабор GARDENA	Для забора воды с глубины без захвата грязи.	арт. 1417
2-/4-ходовой клапан GARDENA	Для параллельного подключения нескольких шлангов или приборов.	арт. 1210/1194
Шланговый хомут GARDENA	Для шлангов 25 мм (1") через ниппель для подключения.	арт. 7192
Шланговый хомут GARDENA	Для шлангов 19 мм (3/4") через ниппель для подключения.	арт. 7191
Набор адаптеров к насосу GARDENA	Для шлангов 13 мм (1/2") при использовании системы вставок GARDENA.	арт. 1750
Наконечник для крана GARDENA	Для шлангов 16 мм (5/8") через систему вставок GARDENA.	арт. 18202
Наконечник для шланга GARDENA		арт. 18216
Набор адаптеров к насосу GARDENA	Для шлангов 19 мм (3/4") при использовании системы вставок GARDENA.	арт. 1752

## 9. ГАРАНТИЯ/СЕРВИС

### 9.1 Регистрация изделия:

Зарегистрируйте изделие на сайте [gardena.com/registration](https://gardena.com/registration).

### 9.2 Сервис:

Актуальные контактные данные нашего сервиса приведены на оборотной стороне этого руководства и на сайте:

- <https://www.gardena.com/int/support/advice/contact/>

### Инструкции производителя для Российской Федерации

**Изготовитель:** GARDENA Germany AB,  
PO Box 7454, S-103 92 Stockholm, Sweden  
Страна изготовления указана на товаре.

### Официальный импортер на территорию России:

ООО «Хускварна»,  
141400, Московская область, г. Химки,  
ул. Ленинградская, владение 39, строение 6,  
помещение № ОВ02\_04



Серийный номер: 1912A

19*	12	A
Год выпуска	Месяц выпуска	1-й серии (индекс производства)

\* Последние две цифры года выпуска 2019 (третий и четвертый знак).

## sl

1. VARNOST	61
2. MONTAŽA	61
3. UPORABA	62
4. VZDRŽEVANJE	62
5. SHRANJEVANJE	63
6. ODPRAVLJANJE NAPAK	63
7. TEHNIČNI PODATKI	63
8. PRIBOR	63
9. GARANCIJA/SERVIS	63

### Prevod izvirnih navodil.



Otroci od 8 let starosti naprej ter osebe z omejenimi fizičnimi, zaznavnimi ali duševnimi sposobnostmi ali s pomanjkljivimi izkušnjami ter znanjem ta izdelek smejo uporabljati le, če jih pri tem nekdo nadzoruje ali so dobili navodila o varni uporabi izdelka in razumejo nevarnosti, ki izhajajo iz njene uporabe. Otroci se ne smejo igrati z izdelkom. Otroci ne smejo izvajati čiščenja in vzdrževanja v obsegu za uporabnike, če pri tem niso pod nadzorom. Uporabo izdelka priporočamo šele pri mladostnikih od starosti 16 let naprej. Izdelka nikakor ne uporabljajte, če ste utrujeni ali bolni ali pod vplivom alkohola, drog ter zdravil.

### Predvidena uporaba:

**GARDENA Potopna tlačna črpalka** je predvidena za odvzem vode iz vodnjakov, jaškov in drugih vodnih rezervoarjev, za delovanje naprav in sistemov za zalivanje, pa tudi za črpanje deževnice, vodovodne vode in klorirane vode. Art.-št. 1771/1773 sta predvidena tudi za oskrbo s hišno vodo na zasebnem hišnem vrtu in vrtu za prosti čas.

## Črpalne tekočine:

Z GARDENA potopno tlačno črpalko se sme črpati samo voda. Črpalke so vodotesne in jih lahko popolnoma potopite v vodo (max. globina potapljanja glejte pod 7. TEHNIČNI PODATKI). Črpalka je opremljena z integriranim povratnim ventilom, ki preprečuje samodejno praznjenje tlačne cevi po ustavitvi obratovanja črpalke.

Izdelek ni primeren za dolgotrajno delovanje (trajno obtočno delovanje).



### NEVARNOST! Telesne poškodbe!

Z njo ni dovoljeno črpati slane vode, umazane vode, jedkih, lahko vnetljivih ali eksplozivnih snovi (npr. bencina, petroleja, nitratorazredčila), olja, kurilnega olja ali živil.

## 1. VARNOST

### POMEMBNO!

Skrbno preberite navodila za uporabo in jih shranite za poznejše branje.

### Simboli na izdelku:



Preberite navodila za uporabo.

### Splošni varnostni napotki

#### Električna varnost



#### NEVARNOST! Električni udar!

Nevarnost telesnih poškodb zaradi električnega toka.

→ Napajanje izdelka z električnim tokom mora potekati s pomočjo FI-stikal (RCD) z nazivnim diferencialnim tokom največ 30 mA.



#### NEVARNOST! Nevarnost poškodb!

Nevarnost telesnih poškodb zaradi električnega toka.

→ Ločite izdelek od omrežja, preden ga začnete vzdrževati ali menjavati dele. Pri tem mora biti vtičnica v vašem vidnem območju.

#### Varen način delovanja

Temperatura vode ne sme preseči 35 °C.

Črpalke ni dovoljeno uporabljati, če so v vodi osebe.

Zaradi izstopanja maziv bi lahko prišlo do onesnaženja tekočine.

#### Zaščitno stikalo

##### Zaščita pred tokom na suho:

Če je gladina vode prenizka, se črpalka samodejno izklopi.

→ Črpalko potopite globlje v vodo.

##### Termično zaščitno stikalo:

V primeru preobremenitve vgrajena termična zaščita motorja črpalko izklopi.

Ko se motor dovolj ohladi, je črpalka znova pripravljena za delovanje.

##### Varovanje pred puščanjem (samo za art.-št. 1771/1773):

Pri netesnosti na tlačni strani (npr. netesna tlačna cev ali pipa) se črpalka vklopi in izklopi v kratkih časovnih obdobjih. Če se črpalka vklaplja in izklaplja pogostejše kot 7 x v 2 min. (pri prepustnosti < 6 l/h), se črpalka v celoti izklopi. Če je netesnost na tlačni strani odpravljena, se mora črpalka ponovno iztakniti in vtakniti, da bo ponovno pripravljena za obratovanje.

#### Samodejno prezračevanje

Ta črpalka je opremljena s prezračevalnim ventilom, ki odpravi morebitni prisoten zrak v črpalci. Zaradi te funkcije lahko pod ročajem izteče majhna količina vode.

#### Dodatni varnostni napotki

##### Električna varnost



#### NEVARNOST! Zaustavitev delovanja srca!

Ta izdelek med delovanjem povzroči nastanek elektromagnetnega polja. To polje lahko pod določenimi pogoji učinkuje na delovanje aktivnih ali pasivnih medicinskih vsadkov. Da je izključena nevarnost v primerih, ki bi lahko privedli do težkih ali smrtnih telesnih poškodb, naj se osebe z medicinskim vsadkom pred uporabo tega izdelka posvetujejo s svojim zdravnikom in proizvajalcem vsadka.

#### Kabli

Pri uporabi podaljševalnih kablov morajo ti imeti najmanjši presek, naveden v naslednji tabeli:

Napetost	Dolžina kabla	Presek
230 – 240 V/50 Hz	do 20 m	1,5 mm <sup>2</sup>
230 – 240 V/50 Hz	20 – 50 m	2,5 mm <sup>2</sup>



#### NEVARNOST! Električni udar!

Skrozi odrezani omrežni vtič lahko preko omrežnega kabla v električno območje predre vlaga in izzove kratek stik.

→ Omrežnega vtiča v nobenem primeru ne odrežite (npr. za sprevedanje skrozi steno).

→ Ne vlečite vtiča iz vtičnice za kabel, ampak primite za njegovo ohišje.

→ Da bi preprečili nevarnosti, mora poškodovan napajalni kabel te naprave zamenjati proizvajalec ali njegova servisna služba ali podobno usposobljena oseba.

Podaljšek in vtičnica morajo biti zaščiteni pred vodo.

Poskrbite da bodo električni priključki varni pred vodo.

Varujte priključni kabel pred vročino, oljem in ostrimi robovi.

Upoštevajte priključno napetost. Podatki na tipski ploščici se morajo ujemati s podatki električnega omrežja.

Kadar se v zbiralniku vode kdo nahaja, je treba črpalko izključiti iz omrežja.

Priključnega kabla ne smete uporabljati za pritrditev ali prenašanje črpalke.

Za potopitev oz. dvig in zavarovanje črpalke morate uporabljati pritrdilno vrv.

Redno preverjajte priključeno električno napeljavo.

Pred uporabo črpalko (posebno še priključni kabel in vtič) vedno temeljito pregledajte zaradi morebitnih poškodb.

Poškodovane črpalke ne smete uporabljati. V primeru poškodbe mora črpalko pregledati GARDENA servis ali pooblaščen električar.

Črpalke nikoli ne razstavljajte bolj, kot je bila pri stanju dobave.

Pred uporabo po vzdrževanju preverite, ali so vsi deli priviti.

Pri uporabi naših črpalk z generatorjem je treba upoštevati opozorila proizvajalca generatorjev.

#### Osebnostna varnost



#### NEVARNOST! Nevarnost zadušitve!

Manjše dele je mogoče preprosto pogoltniti. Zaradi plastičnih vrečk obstaja nevarnost zadušitve majhnih otrok. Majhni otroci naj se vam med sestavljanjem ne približujejo.

Pazite na minimalno količino vode (glejte pod 7. TEHNIČNI PODATKI).

**Samo za art.-št. 1768:** Črpalka ne sme obratovati več kot 10 minut, če je tlačna stran zaprta.

Pesek in druge abrazivne snovi privedejo do hitrejše obrabe in zmanjšanja moči črpalke.

Črpalke ni dovoljeno uporabljati za okrepitev tlaka s pomočjo navoja na vhodni strani.

Na navoj na vhodni strani je dovoljeno montirati samo GARDENA opremo za plavajoče sesanje.

Plovno stikalo je dovoljeno upravljati samo izven vode.

Med delovanjem ni dovoljeno odstraniti gibke cevi.

Preden začnete odpravljati napake, črpalko pustite, da se ohladi.

## 2. MONTAŽA



#### NEVARNOST! Telesne poškodbe!

Nevarnost telesnih poškodb, če bi se izdelek nenamerno zgagnal.

→ Preden začnete izdelek nameščati, ga ločite od oskrbe z električnim tokom.

Gibko cev lahko priključite s priključkom črpalke ① in priključnim nastavkom ② [19 mm (3/4")/25 mm (1")] ali z GARDENA vtičnim sistemom [13 mm (1/2")/16 mm (5/8")/19 mm (3/4")]. Pri uporabi gibke cevi s 25 mm (1") ima črpalka največjo zmogljivost črpanja.

Pri vzporedni priključitvi več gibkih cevi ali priključnih naprav se lahko uporabi **GARDENA 2-** ali **4-smerni ventil (art. 1210/1194)**.

#### Priključevanje cevi preko nastavka [slika A1]:

Preko nastavka ② lahko priključite 25 mm (1")- in 19 mm (3/4")-cevi.

Premer cevi	25 mm (1")	19 mm (3/4")
<b>GARDENA Cevna objemka</b>	<b>art.-št. 7192</b>	<b>art.-št. 7191</b>
<b>Cevna povezava [slika A1]</b>	Nastavek ločite pri ③ [slika A2].	Nastavka ne ločujte [slika A3].

25 mm (1")- in 19 mm (3/4")-cevi, ki se priključujejo preko nastavka ②, se morajo pritrditi npr. z **GARDENA cevno objemko art.-št. 7192/7191**.

- Samo za art.-št. 1768 [slika A4]:** Vtaknite aretiro zaporo plovnega stikalca ④ na priključek črpalke ①.
- Privijte priključni nastavek ② na priključek črpalke ①. (Pri gibkih cevih s 25 mm (1") predtem ločite priključni nastavek ② pri ③).

3. Potisnite gibko cev na priključni nastavek ② in jo pritrdite npr. z **GARDENA cevno objemko art.-št. 7192/7191**.

**Priključitev cevi preko GARDENA vtičnega sistema [slika A5]:**

Preko GARDENA vtičnega sistema lahko priključite 19 mm (3/4")-/16 mm (5/8") in 13 mm (1/2")-cevi.

Premer cevi	Priključek črpalke	
13 mm (1/2")	Komplet GARDENA priključkov črpalke	art.-št. 1750
16 mm (5/8")	GARDENA Element za pipo GARDENA Cevni element	art.-št. 18202 art.-št. 18216
19 mm (3/4")	Komplet GARDENA priključkov črpalke	art.-št. 1752

- Samo za art.-št. 1768 [slika A4]:** Vtaknite aretirno zaporo plovnega stikala ④ na priključek črpalke ①.
- Priključite gibko cev z ustreznim GARDENA vtičnim sistemom.

**Priključitev opreme za plavajoče sesanje [slika A6/A7]:**

→ Priključite vakuumsko trdno sesalno gibko cev ⑧ s fittingom G1" (npr. art.-št. 1411) in tega pritrdite na drugem koncu.

Sesalno gibko cev ⑧ je treba tako skrajšati, da med delovanjem ne nastajajo cevne zanke in ne pride do sesanja zraka.

Za nemoteno delovanje (prezračitev sistema) je treba protipovratni ventil ⑨ opreme za plavajoče sesanje odstraniti.

→ Odvijte filtrirno košaro ⑩ s pomočjo klešč.

Pri tej vrsti uporabe protipovratni ventil ⑨ ni potreben, ker imajo črpalke svoj protipovratni ventil.

Sesalna gibka cev naj bo dolga 50 cm.

Pri uporabi opreme za plavajoče sesanje mora črpalka ležati v cisterni.

Sesanje v navpičnem položaju viseče črpalke ni možno.

V ležečem položaju plovno stikalo ne more delovati, zaščita pred tekom na suho pa ni aktivna.

→ Ročno vklopite in izklopite črpalko ter jo nadzorujte.

Če pretoka ni mogoče ugotoviti, je črpalko treba znova izklopiti.

### 3. UPORABA



**NEVARNOST! Telesne poškodbe!**

**Nevarnost telesnih poškodb, če bi se izdelek nenamerno zagnal.**

→ **Preden izdelek začnete priključevati, nastavljati ali transportirati, ga ločite od oskrbe z električnim tokom.**

**Črpanje vode [slika O1]:**

Črpalka se mora vedno s pomočjo priložene vrvi potopiti v vod-njak oz. v vodni zbiralnik. Da črpalka lahko začne z vsesavan-jem, mora biti potopljena najmanj 100 mm. Da se filter ne umaže, je črpalko treba pritrditi najmanj 30 cm nad tlemi.

- Trdno privežite vrv ③ na ušesu ④.
- Potopite črpalko z vrvjo ③ v vodnjak oz. v vodni rezervoar.
- Zavarujte vrv ③.
- Pri globokih vodnjakih ali jaških (od pribl. 5 m) priključni kabel ⑤ speljite z objemkami ob vrvi.
- Priključite črpalko na oskrbo z električnim tokom.  
Črpalka se zažene pribl. 3 sek. po vstavitvi priključnega kabla.  
Črpalka je pripravljena za obratovanje.

**Samo za art.-št. 1768:**

**Samodejno delovanje s plovnim stikalom [slika O2]:**

**Da bi se črpalka pri pomanjkanju vode lahko avtomatsko izključila, mora plavajoče stikalo ⑥ neovirano plavati na površini vode.**

Zaradi integriranega protipovratnega ventila se tlak ohrani v gibki cevi tako dolgo, dokler se s pomočjo gibke cevi ne odzame voda.

**Nastavljanje vklopne in izklopne višine [slika O3]:**

Maksimalno vklopno višino in minimalno izklopno (višino 7. TEHNIČNI PODATKI) je mogoče prilagoditi, tako da kabel stikala na plavač potisnete v aretirni mehanizem stikala na plavač.

- Čim krajši je kabel med plovnim stikalom ⑥ in aretirno zaporo plovnega stikala ④, tem nižja je višina vklopa in tem višja je višina izklopa.
- Potisnite kabel plovnega stikala ⑥ v odprtino aretirne zapore plovnega stikala ④.



**POZOR!**

**Da je zagotovljen vklop in izklop stikala na plavač, mora dolžina kabla med stikalom na plavač in aretirnim mehanizmom stikala na plavač znašati najm. 10 cm.**

**Ročno delovanje [slika O4]:**

**Črpalka deluje neprekinjeno, ker se plovno stikalo premesti. Na ta način se deaktivira zaščita črpalke pred tekom na suho.**

- Potisnite plovno stikalo ⑥ s kablom navzdol na aretirno zaporo plovnega stikala ④.
- Potopite črpalko z vrvjo, pritrjeno na črpalke, v vodnjak ali jašek.
- Priključite črpalko na oskrbo z električnim tokom.  
*Pozor! Črpalka se takoj zažene.*

**Samo za art.-št. 1771/1773:**

**Avtomatsko delovanje:**

Črpalka se izklopi takoj, ko več ne črpa vode.

Zaradi integriranega protipovratnega ventila se tlak ohrani v gibki cevi tako dolgo, dokler se s pomočjo gibke cevi ne odzame voda.

Če izpustite vodo iz cevi (tlak v cevi pade pod približno art.-št. 1771: 2,2 bar/art.-št. 1773: 2,9 bar) se bo črpalka avtomatsko izklopila.

**Program za majhne količine in opozorilo pred kapljanjem:**

**Opozorilo pred kapljanjem:**

Kontrola pretoka izklopi črpalko, takoj ko se voda več ne izčrpa. Pri netesnosti na tlačni strani (npr. netesna tlačna cev ali pipa) se črpalka vklopi in izklopi v kratkih časovnih obdobjih. Če se črpalka vklaplja in izklaplja pogostejše kot 7 x v 2 min. (pri prepustnosti < 6 l/h), se črpalka v celoti izklopi. Če je netesnost na tlačni strani odpravljena, se mora črpalka ponovno iztakniti in vtakniti, da bo ponovno pripravljena za obratovanje.

**Program za majhne količine:**

Da se črpalka pri namerni uporabi za majhne količine vode (npr. kapljično namakanje) ne izklopi predčasno, se opozorilo pred kapljanjem aktivira šele po 60 minutah (program za majhne količine).

**Ciklično vklapljanje in izklapljanje črpalke med programom za majhne količine nima vpliva na življenjsko dobo črpalke.**

**Obratovanje pralnih strojev:**

Po koncu dotekanja minimalne količine vode se pri pralnih strojih 60-minutno delovanje programa za majhne količine samodejno ponastavi nazaj na normalno delovanje črpalke, kar omogoča nemoteno delovanje pralnega stroja tudi > 60 minut.

**Pri trajnem kapljičnem namakanju:**

Če želite program za majhne količine uporabljati dlje kot 60 minut, morate namakanje pred potekom 60 minut prekiniti za najm. 5 minut. Potem lahko program za majhne količine uporabljate za nadaljnjih 60 minut.

### 4. VZDRŽEVANJE



**NEVARNOST! Telesne poškodbe!**

**Nevarnost telesnih poškodb, če bi se izdelek nenamerno zagnal.**

→ **Preden začnete izdelek vzdrževati, ga ločite od oskrbe z električnim tokom.**

**Čiščenje filtra [slika M1]:**

Za zagotavljanje dolgotrajnega delovanja brez težav je treba v rednih časovnih presledkih očistiti filter ⑦.

Po črpanju umazane vode je treba filter ⑦ očistiti takoj.

- Zavrtite filter ⑦ za 1/4 obrata v smeri urnega kazalca in ga povlecite dol (bajonetni zapah).
- Očistite filter ⑦ pod tekočo vodo.
- Znova namestite filter ⑦ v obratnem zaporedju.

**Črpalke ni dovoljeno uporabljati brez filtra.**

**Izpiranje črpalke:**

Po črpanju klorirane vode je treba črpalko izprati.

- Črpajte mlačno vodo (maks. 35 °C), po potrebi z dodatkom blagega čistilnega sredstva (npr. sredstva za pomivanje), dokler črana voda ni jasna.

2. Ostanke odstranite v skladu s predpisi zakona o odstranjevanju odpadkov.

## 5. SHRANJEVANJE

### Konec uporabe:

#### Črpalka ni zavarovana pred zmrzaljo!

Izdelek mora biti shranjen zunaj dosega otrok.

- Ločite črpalko od oskrbe z električnim tokom.
- Obrnite črpalko na glavo, dokler voda ne izteka več.
- Očistite črpalko (glejte pod 4. VZDRŽEVANJE).
- Shranite črpalko na suhem, zaprtem mestu brez nevarnosti zmrzali.

### Odstranitev:

(v skladu z Dir. 2012/19/EU)

Izdelka ne smete odstraniti v običajne gospodinjne odpadke. Odstraniti ga je treba v skladu z veljavnimi lokalnimi predpisi o varstvu okolja.



### POMEMBNO!

→ Izdelek odstranite pri svojem krajevnem zbirališču odpadkov za recikliranje.

## 6. ODPRAVLJANJE NAPAK



### NEVARNOST! Telesne poškodbe!

Nevarnost telesnih poškodb, če bi se izdelek nenamerno zagnal.

→ Ločite izdelek od oskrbe z električnim tokom, preden začnete odpravljati napake izdelka.

Težava	Mogoč vzrok	Pomoč
Črpalka deluje, vendar ne črpa	Zrak ne more uhajati, ker je tlačni vod zaprt. (Npr. prepogrnjeni tlačna cev).	→ Odprite tlačno napeljavo (npr. zaporni ventil, naprava za iztok).
	Zračna blazina v črpalni nogi.	→ Počakajte pribl. 60 sekund, da se črpalka samodejno pre-žrači (po potrebi jo vklopite/izklopite).
	Filter je zamašen.	→ Očistite filter (glejte pod 4. VZDRŽEVANJE).
	Nivo vode je pri zagonu pod minimumom.	→ Črpalko potopite globlje v vodo.
	Pri uporabi opreme za plavajoče sesanje v gibki cevi nastane zračni mehur.	→ Odstranite protipovratni ventil pred filtrirno košaro opreme za sesanje.
Črpalka ne steče ali pa se med obratovanjem nenadoma ustavi	Termično zaščitno stikalo je črpalko izklopilo zaradi pregretja.	→ Očistite filter (glejte pod 4. VZDRŽEVANJE). Upoštevajte maksimalno temperaturo medijev (35 °C).
	Protipovratni ventil je zataknjen.	→ Obrnite se na servis GARDENA.
	Črpalka je brez toka.	→ Preverite varovalke in električne vtične povezave.
	Sprožilo se je zaščitno stikalo na diferenčni tok (okvarni tok).	→ Ločite črpalko od vira oskrbe z električnim tokom in se obrnite na GARDENA servisno službo.
Samo za art.-št. 1771/1773:	Opozorilo pred kapljanjem se je aktiviralo. Prekoračen je maksimalen čas za opozorilo pred kapljanjem (programa za majhne količine 60 min.).	→ Pri uporabi programa za majhne količine skrajšajte trajanje namakanja ali za 5 minut prekinite delovanje. Povečajte porabo vode. Izvlecite električni vtič iz vtičnice.
	Puščanje na tlačni strani.	→ Odpravite morebitno puščanje na tlačni strani.
Črpalka teče, vendar se moč črpanja zmanjšuje	Filter je zamašen.	→ Očistite filter (glejte pod 4. VZDRŽEVANJE).



**NAPOTEK:** V primeru drugih napak se obrnite na svoje GARDENA servisno središče. Popravila smejo izvajati samo GARDENA servisna središča ter specializirani trgovci, pooblaščenici od podjetja GARDENA.

## 7. TEHNIČNI PODATKI

Potopna tlačna črpalka	Enota	Vrednost (art.-št. 1768)	Vrednost (art.-št. 1771)	Vrednost (art.-št. 1773)
Nazivna moč	W	900	900	1100
Omrežna napetost	V (AC)	230	230	230
Omrežna frekvenca	Hz	50	50	50
Maks. količina črpanja	l/h	5900	5900	6100
Maks. tlak / maks. višina črpanja	bar / m	3,5 / 35	3,5 / 35	4,7 / 47
Maks. potopna globina	m	12	12	17
Gladina preostale vode	mm	15	15	15
Vklopni tlak	bar	–	2,2	2,9
Min. potopna globina pri zagonu (pribl.)	mm	100	100	100
Priključni kabel	m	15 (H07RN-F)	15 (H07RN-F)	20 (H07RN-F)
Teža brez kabla (pribl.)	kg	7,5	7,5	8,1
Pritrdilna vrv dolžina	m	15	15	20
Maks. temperatura medija	°C	35	35	35

## 8. PRIBOR

GARDENA Oprema za plavajoče sesanje	Za sesanje pod površino vode brez umazanje.	art.-št. 1417
GARDENA 2-/4-smerni ventil	Za vzporedno priključevanje več cevi ali priključnih naprav	art.-št. 1210/1194
GARDENA Cevna objemka	Za 25 mm (1")-cevi preko priključnega nastavka.	art.-št. 7192
GARDENA Cevna objemka	Za 19 mm (3/4")-cevi preko priključnega nastavka.	art.-št. 7191
GARDENA Komplet priključkov črpalke	Za 13 mm (1/2")-cevi preko GARDENA vtičnega sistema.	art.-št. 1750
GARDENA Element za pipo GARDENA Element za cev	Za 16 mm (5/8")-cevi preko GARDENA vtičnega sistema	art.-št. 18202 art.-št. 18216
GARDENA Komplet priključkov črpalke	Za 19 mm (3/4")-cevi preko GARDENA vtičnega sistema.	art.-št. 1752

## 9. GARANCIJA/SERVIS

### 9.1 Registracija izdelka:

Izdelek registrirajte na spletnem mestu [gardena.com/registration](https://www.gardena.com/registration).

### 9.2 Servis:

Trenutne kontaktni podatki našega servisa so na voljo na hrbtni strani in na spletu:

- Slovenija:  
<https://www.gardena.com/si/servis-in-podpora/nasveti/kontakt/>

## hr

1. SIGURNOST	64
2. MONTAŽA	64
3. RUKOVANJE	65
4. ODRŽAVANJE	66
5. SKLADIŠTENJE	66
6. OTKLANJANJE SMETNJI	66
7. TEHNIČKI PODACI	66
8. PRIBOR	66
9. JAMSTVO/SERVIS	66

Prijevod originalnih uputa.



Djeca starija od 8 godina, osobe sa smanjenim tjelesnim, osjetilnim ili mentalnim sposobnostima kao i one s nedostatnim iskustvom i znanjem smiju rukovati ovim proizvodom samo uz nadzor ili nakon upućivanja u njegovu sigurnu uporabu i možebitne povezane opasnosti. Djeca se ne smiju igrati proizvodom. Djeca ne smiju čistiti i održavati uređaj bez nadzora. Djeci mlađoj od 16 godina ne preporučujemo rad s proizvodom. Nikada ne upotrebljavajte proizvod ako ste umorni, bolesni ili pod utjecajem alkohola, droge ili lijekova.

#### Namjenska uporaba:

**GARDENA Uronjiva potisna pumpa** predviđena je za uzimanje vode iz bunara, okana i drugih spremnika s vodom kao i za rad uređaja i sustava za navodnjavanje, kao i za pumpanje kišnice, pitke vode iz vodovodnog sustava te klorirane vode. Br. art. 1771/1773 također su namijenjeni za vodoopskrbu u okućnicama ili vrtovima.

#### Protočni mediji:

Sa podvodnom tlačnom crpkom tvrtke GARDENA se smije transportirati samo voda. Crpka se u potpunosti može poplaviti sa vodom (oklop ne propušta vodu) i uranja se u vodu (maks. dubina uranjanja vidi u 7. TEHNIČKI PODACI). Crpka je opremljena sa ugrađenim zaustavljivačem povratnog toka, koji sprječava samostalno pražnjenje tlačnog crijeva nakon vađenja crpke iz pogona.

Proizvod nije namijenjen za dugotrajan rad (trajni optočni rad).



**OPASNOST! Opasnost od nanošenja tjelesnih ozljeda! Ne smiju se pumpati slana i onečišćena voda, nagrizajuće, lako zapaljive, agresivne ili eksplozivne tvari (kao npr. benzin, petroleji ili nitro-razrjeđivač), ulja, ulje za loženje kao ni živežne namirnice.**

## 1. SIGURNOST

#### VAŽNO!

**Pažljivo pročitajte ove upute za uporabu i sačuvajte ih za kasnije.**

#### Simboli na proizvodu:



Pročitajte upute za uporabu.

#### Opće sigurnosne napomene

##### Sigurnost pri radu s električnom strujom

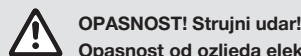

**OPASNOST! Strujni udar!**  
Opasnost od ozljeda električnom strujom.

→ Proizvod mora da se napaja strujom preko FI sklopke (RCD) s nominalnom okidnom strujom od najviše 30 mA.



**OPASNOST! Opasnost od ozljeda!**  
Opasnost od ozljeda električnom strujom.

→ Izvucite strujni utikač proizvoda iz utičnice prije nego što započnete s radovima održavanja ili zamjenom komponenata. Pritom utičnica mora biti u Vašem vidnom polju.

#### Siguran rad

Temperatura vode ne smije preći 35 °C.

Pumpa se ne smije koristiti ako u vodi ima ljudi.

Tekućina se može zaprijeti ako mazivo curi.

#### Zaštitna sklopka

##### Zaštita od rada na suho:

Pumpa se automatski isključuje ako je razina vode preniska.

→ Uronite pumpu dublje u vodu.

##### Zaštitna termosklopka:

U slučaju preopterećenja pumpu isključuje ugrađena termička zaštitna sklopka motora. Nakon što se motor dovoljno ohladi, pumpa je opet spremna za rad.

##### Osigurač protiv propusnog mjesta (samo za br. art. 1771/1773):

Kod postojanja propusnih mjesta na tlačnim dijelovima (npr. propusno potisno crijevo ili slavina za vodu) se crpka u kratkim vremenskim razmaci-ma uključuje i isključuje. Ako se crpka uključi i isključi češće od 7 x u 2 min. (kod propusnog mjesta < 6 l/h), onda se ista u cijeloj isključuje. Kada je propusno mjesto na tlačnim elementima uklonjeno, crpka se mora iskopčati i opet ukopčati, na taj način je opet spremna za pogon.

#### Automatsko odzračivanje

Ova pumpa je opremljena odzračnim ventilom koji služi za ispuštanje eventualnih zračnih uključaka iz pumpe. Stoga iz tehničkih razloga može moći do curenja manje količine vode u dijelu ispod rukohvata.

#### Dodatne sigurnosne napomene

##### Sigurnost pri radu s električnom strujom



**OPASNOST! Zastoj rada srca!**

Ovaj proizvod pri radu stvara elektromagnetno polje. Ono pod određenim okolnostima može utjecati na način rada aktivnih ili pasivnih medicinskih implantata. Kako bi se umanjila opasnost od nastanka situacija u kojima su moguće teške ili smrtonosne ozljede, osobama s medicinskim implantatima preporučujemo da se prije uporabe ovog proizvoda posavjetuju sa svojim liječnikom i proizvođačem implantata.

#### Kabeli

Za minimalne poprečne presjeka produžnih kabela pogledajte sljedeću tablicu:

Napon	Duljina kabela	Poprečni presjek
230 – 240 V/50 Hz	do 20 m	1,5 mm <sup>2</sup>
230 – 240 V/50 Hz	20 – 50 m	2,5 mm <sup>2</sup>



**OPASNOST! Strujni udar!**

**Kroz prerezanu mrežnu utičnicu u električno područje preko mrežnog kabela može prodrijeti voda i tako prouzrokovati kratki spoj.**

→ Mrežni kabel ni u kom slučaju odrezati (npr. provod u zidu).

→ Utičnicu nemojte povlačiti za kabel, već za kućište utikača u utičnici.

→ U slučaju oštećenja strujnog priključnog voda ovog uređaja, istog mora zamijeniti proizvođač, njegova servisna služba ili neka druga osoba odgovarajuće kvalifikacije, kako bi se izbjegle opasnosti.

Mrežni utikač i spojke moraju biti zaštićeni od prskajuće vode.

Osigurajte da su svi električni utični spojevi izvedeni u području sigurnom od potapanja.

Mrežni utikač i priključni mrežni kabel zaštitite od topline, ulja i oštih rubova.

Pazite na mrežni napon. Podaci na natpisnoj pločici moraju biti usklađeni s podacima Vaše mreže za napajanje.

Tijekom zadržavanja u bazenima za plivanje mrežni utikač mora obvezno biti izvučen.

Mrežni priključni kabel se ne smije koristiti za pričvršćenje ili transportiranje pumpe.

Za uranjanje tj. izvlačenje i osiguranje crpke se mora koristiti uže za pričvršćivanje.

Redovno provjerite priključni vod.

Prije uporabe pumpe (posebno to vrijedi za mrežni kabel i mrežni utikač) uvijek provedite očevid.

Oštećenu pumpu ne smijete koristiti. U slučaju oštećenja pumpu obvezno odnesite na ispitivanje u ovlaštenu GARDENA servis.

Pumpu nemojte rastavljati više od onog stanja u kakvom je bila u trenutku isporuke.

Prije korištenja, a nakon izvedenih radova na održavanju, uvjerite se da su svi dijelovi dobro zategnuti.

Ako naše pumpe koristite u kombinaciji s generatorima, morate poštivati upozorenja koja navodi proizvođač generatora.

#### Osobna sigurnost



**OPASNOST! Opasnost od gušenja!**

**Postoji opasnost od gutanja sitnih dijelova. Prilikom uporabe plastične vreće imajte na umu opasnost od gušenja kod male djece. Tijekom montaže držite malu djecu na dovoljnoj udaljenosti.**

Pazite na minimalnu razinu vode prema podacima za pumpu.

**Samo za br. art. 1768:** Pumpu ne ostavljajte u pogonu duže od 10 minuta uz zatvorenu tlačnu stranu.

Pijesak i drugi brusni materijali dovode do brzog habanja i smanjenja učinka crpke.

Pumpa se ne smije primjenjivati za pojačanje tlaka preko navoja na ulaznoj strani.

Na navoj na ulaznoj strani smije se montirati samo GARDENA jedinica za plivajuće isisavanje.

Plutajućom sklopkom smije se rukovati samo izvan vode.

Crijevo se ne smije uklanjati tijekom rada.

Prije popravaka pričekajte da se pumpa ohladi.

## 2. MONTAŽA



**OPASNOST! Opasnost od nanošenja tjelesnih ozljeda!**

**Postoji opasnost od ozljeda u slučaju nehotičnog pokretanja proizvoda.**

→ Prije montaže odvojite proizvod s napajanja.



Crijevo se može priključiti preko priključka pumpe ① i priključnih nazuvica ② [19 mm (3/4")/25 mm (1")] ili preko GARDENA utičnog sustava [13 mm (1/2")/16 mm (5/8")/19 mm (3/4")]. Maksimalna snaga pumpe postiže se sa crijevom od 25 mm (1").

Kod paralelnog priključivanja više crijeva ili priključnih uređaja mogu se koristiti **GARDENA 2-putni ili 4-putni ventili (br. art. 1210/1194)**.

#### **Crijevo priključiti preko priključnog nastavka [sl. A1]:**

Preko priključnog nastavka ② se mogu priključiti crijeva od 25 mm (1")- i 19 mm (3/4").

Promjer crijeva	25 mm (1")	19 mm (3/4")
<b>GARDENA Obujmica za crijevo</b>	<b>br. art. 7192</b>	<b>br. art. 7191</b>
<b>Spoj crijeva [sl. A1]</b>	Nastavak razdvojiti kod ① [sl. A2].	Ne razdvajati nastavak [sl. A3].

Crijeva od 25 mm (1") i 19 mm (3/4"), koja se priključuju preko priključnog nastavka ②, se moraju pričvrstiti primjericima sa **GARDENA obujmicom za crijevo br. art. 7192/7191**.

- Samo za br. art. 1768 [sl. A4]:** natakните zapor plutajuće sklopke ④ na priključak pumpe ①.
- Navijte priključnu nazuvicu ② na priključak pumpe ①. (Kod crijeva od 25 mm (1") prethodno odvojite priključnu nazuvicu ② na mjestu ③).
- Natakните crijevo na priključnu nazuvicu ② i pričvrstite npr. **GARDENA obujmicom crijeva br. art. 7192/7191**.

#### **Crijevo priključiti preko GARDENA utičnog sustava [sl. A5]:**

Preko GARDENA utičnog sustava se mogu priključiti crijeva od 19 mm (3/4")/16 mm (5/8") i 13 mm (1/2").

Promjer crijeva	Priključak crpke	
<b>13 mm (1/2")</b>	<b>GARDENA Komplet za priključak crpke</b>	<b>br. art. 1750</b>
<b>16 mm (5/8")</b>	<b>GARDENA Slavina</b>	<b>br. art. 18202</b>
	<b>GARDENA Komad za crijevo</b>	<b>br. art. 18216</b>
<b>19 mm (3/4")</b>	<b>GARDENA Komplet za priključak crpke</b>	<b>br. art. 1752</b>

- Samo za br. art. 1768 [sl. A4]:** natakните zapor plutajuće sklopke ④ na priključak pumpe ①.
- Priključite crijevo uz pomoć odgovarajućeg GARDENA utičnog sustava.

#### **Priključivanje jedinice za plivajuće isisavanje [sl. A6/A7]:**

→ Spojite usisno crijevo ⑧ otporno na vakuum na priključak G1" (npr. br. art. 1411) i pričvrstite ga na drugom kraju.

Skratite usisno crijevo ⑧ toliko da tokom rada ne stvara petlje i ne usisava zrak.

Za nesmetan rad (odzračivanje sustava) morate ukloniti nepovratni ventil ⑨ iz jedinice za plivajuće isisavanje.

→ Prikladnim kliještima odvijte filternu košaru ⑩.

Nepovratni ventil ⑨ nije potreban za ovaj oblik primjene, jer pumpe imaju nepovratni ventil.

Duljina usisnog crijeva trebala bi biti 50 cm.

Kod jedinice za plivajuće isisavanje pumpa se mora nalaziti u cisterni.

Usisavanje nije moguće u okomitom položaju dok pumpa visi.

U vodoravnom položaju plutajuća sklopka nije u funkciji, a zaštita od rada na suho ne radi.

→ Ručno uključite i isključite pumpu i nadzirite ju.

Ako nema protoka, pumpa se mora ponovo isključiti.

## **3. RUKOVANJE**



**OPASNOST! Opasnost od nanošenja tjelesnih ozljeda!**

Postoji opasnost od ozljeda u slučaju nehotičnog pokretanja proizvoda.

→ Prije priključivanja, namještanja i transporta odvojite proizvod s napajanja.

#### **Pumpanje vode [sl. O1]:**

Crpka se u bunar tj. u spremnik sa vodom mora uroniti uz pomoć dostavljene užeta. Kako bi crpka usisavala, ista mora najmanje 100 mm biti uronjena u vodu. Kako se filter ne bi zaprljao, crpka se mora pričvrstiti najmanje 30 cm iznad dna.

1. Čvrsto zavežite užu ③ za usiicu ④.

2. Pomoću užeta ③ uronite pumpu u bunar odnosno spremnik za vodu.

3. Učvrstite užu ③.

4. Kod dubokih bunara ili okana (od oko 5 m) zakvačite priključni kabel ⑤ obujmicama na užu.

5. Priključite pumpu na električno napajanje.

*Pumpa se pokreće oko 3 sekunde nakon povezivanja priključnog kabela. Pumpa je spremna za rad.*

#### **Samo za br. art. 1768:**

##### **Automatski rad s plutajućom sklopkom [sl. O2]:**

**Da bi se pumpa automatski isključila u slučaju da nestane tekućina, koja se prenosi, plutajuća sklopka ⑥ se mora slobodno kretati na površini vode.**

Zbog ugrađenog nepovratnog ventila održava se tlak u crijevu sve dok se iz njega ne počne uzimati voda.

##### **Podešavanje razine uključivanja i isključivanja [sl. O3]:**

Utiskivanjem kabela plutajuće sklopke u dio za aretiranje moguće je prilagoditi maksimalnu visinu uključivanja i minimalnu visinu isključivanja (vidi 7. TEHNIČKI PODACI)

- Što je kabel između plutajuće sklopke ⑥ i njezinog zapora ① kraći, to je manja visina uključivanja, a veća visina isključivanja.

→ Utisnite kabel plutajuće sklopke ⑥ u otvor pripadajućeg zapora ①.



**POZOR!**

**Kako bi se zajamčilo uključivanje i isključivanje plutajuće sklopke duljina kabela između prekidača i aretiranja mora iznositi najmanje 10 cm.**

##### **Ručni način rada [sl. O4]:**

**Pumpa stalno radi, jer je plutajuća sklopka premošćena. Time se deaktivira zaštita od rada pumpe na suho.**

- Pritisnite plutajuću sklopku ⑥ s kabelom prema dolje o zapor plutajuće sklopke ①.
- Pomoću pričvršćenog užeta uronite pumpu u bunar ili okno.
- Priključite pumpu na električno napajanje.  
*Pozor! Pumpa smjesta počinje s radom.*

#### **Samo za br. art. 1771/1773:**

##### **Automatski rad:**

Pumpa se automatski isključuje, kada se više ne pumpa voda.

Zbog ugrađenog nepovratnog ventila održava se tlak u crijevu sve dok se iz njega ne počne uzimati voda.

Ako se preko crijeva ispušta voda (pritisak u crijevu opada ispod oko br. art. 1771: 2,2 bara/br. art. 1773: 2,9 bara), pumpa se automatski isključuje.

##### **Program za male količine i upozorenje na kondenzat:**

###### **Upozorenje na kondenzat:**

Kontrola protoka crpku isključuje, kada se više ne crpi voda. Kod postojećih propusnih mjesta na tlačnim dijelovima (npr. propusno potisno crijevo ili slavina za vodu) se crpka u kratkim vremenskim razmaci uključuje i isključuje. Ako se crpka uključi i isključi češće od 7 x u 2 min. (kod propusnog mjesta < 6 l/h), onda se ista u cijelo isključuje. Kada je propusno mjesto na tlačnim elementima uklonjeno, crpka se mora iskopčati i opet ukopčati, na taj način je opet spremna za pogon.

###### **Program za male količine:**

Kako se pumpa tokom namjernog rada s malim količinama vode (npr. navodnjavanje kap po kap) ne bi prijevremeno isključila, upozorenje na kondenzat aktivira se tek nakon 60 minuta (program za male količine).

**Cikličko uključivanje i isključivanje pumpe tijekom programa za male količine nema nikakav utjecaj na vijek trajanja pumpe.**

###### **Opskrba perilica za rublje:**

Po završetku dovoda minimalne količine vode za perilice rublja, 60-minutno trajanje programa za male količine automatski se vraća na normalan rad pumpe, što omogućuje neometan rad perlice i dulje od 60 minuta.

###### **Pri stalnom navodnjavanju kap po kap:**

Ako program za male količine treba raditi dulje od 60 min, nakratko prije isteka tih 60 min treba isključiti uređaj u trajanju od najmanje 5 min. Nakon toga isti program može raditi još 60 min.

## 4. ODRŽAVANJE



**OPASNOST! Opasnost od nanošenja tjelesnih ozljeda!**  
Postoji opasnost od ozljeda u slučaju nehotičnog pokretanja proizvoda.

→ Prije radova održavanja odvojite proizvod s napajanja.

### Čišćenje filtera [sl. M1]:

Redovito čistite filter ⑦ kako bi mogao trajno ispravno raditi.

Filter ⑦ se mora smjestiti očistiti nakon pumpanja prljave vode.

1. Okrenite filter ⑦ udesno za 1/4 okretaja pa ga izvucite (bajonetni zatvarač).
2. Ispirite filter ⑦ pod mlazom vode.
3. Ponovo montirajte filter ⑦ obrnutim redoslijedom.

**Pumpa ne smije raditi bez filtra.**

### Ispiranje pumpe:

Nakon pumpanja klorirane vode pumpa se mora isprati.

1. Pumpajte mlaku vodu (maks. 35 °C), eventualno uz dodatak blagog deterdženta (npr. sredstva za pranje suđa) tako da voda postane čista.
2. Ostatke odložite u otpad u skladu s odredbama mjerodavnog Zakona o zbrinjavanju otpada.

## 5. SKLADIŠTENJE

### Stavljanje izvan funkcije:

#### Pumpa nije otporna na mraz!

Proizvod morate čuvati izvan domašaja djece.

1. Odvojite pumpu s napajanja.
2. Okrenite pumpu naglavce i držite je tako dok ne iscuri sva voda.
3. Očistite pumpu (vidi 4. ODRŽAVANJE).
4. Pumpu čuvajte na suhom, zatvorenom mjestu zaštićenom od mraza.

### Odlaganje u otpad:

(prema Direktivi 2012/19/EU)

Nemojte odlagati proizvod u običan komunalni otpad. Morate ga zbrinuti sukladno važećim lokalnim propisima o zaštiti okoliša.



#### VAŽNO!

→ Neupotreblijv proizvod predajte Vašem lokalnom reciklažnom odlagalištu.

## 6. OTKLANJANJE SMETNJI



**OPASNOST! Opasnost od nanošenja tjelesnih ozljeda!**  
Postoji opasnost od ozljeda u slučaju nehotičnog pokretanja proizvoda.

→ Prije popravaka odvojite proizvod s napajanja.

Problem	Mogući uzrok	Pomoć
Pumpa radi, ali voda ne izlazi	Ne izlazi zrak budući da je zatvoren tlačni vod. (Eventualno ispravite presavijeno tlačno crijevo).	→ Otvorite potisno crijevo (npr. zaporni ventil, ispusne uređaje).
	Zračni jastuk u usisnom podnožju.	→ Pričekajte oko 60 sekundi da se pumpa samostalno odzrača (eventualno je više puta isključite i uključite).
	Filter je začepljen.	→ Očistite filter (vidi 4. ODRŽAVANJE).
	Pri pokretanju pumpe, razina vode je bila ispod minimalne razine.	→ Uronite pumpu dublje.
	Kada se koristi jedinica za plivajuće isisavanje, u usisnom crijevu se formira značajni uključak.	→ Uklonite nepovratni ventil ispred filterske košare jedinice za isisavanje.

Problem	Mogući uzrok	Pomoć
Pumpa se ne pokreće ili se tijekom rada neočekivano zaustavlja	Zaštitna termosklopka je zbog pregrijavanja isključila pumpu.	→ Očistite filter (vidi 4. ODRŽAVANJE). Uzmite u obzir maksimalnu temperaturu medija (35 °C).
	Nepovratni ventil se zaglavljuje.	→ Obratite se servisnoj službi tvrtke GARDENA.
	Pumpa bez struje.	→ Provjerite osigurače i strujne utične spojeve.
Samo za br. art. 1771/1773:	Aktivirala se RCD sklopka (ZUDS).	→ Odvojite pumpu od napajanja električnom energijom i obratite se servisnoj službi GARDENA.
	Aktivirano je upozorenje na kondenzat. Prekoračeno je maksimalno zadano trajanje upozorenja na kondenzat (program za male količine od 60 min).	→ U slučaju primjene programa za male količine skratite trajanje navodnjavanja ili napravite pauzu od 5 min. Povećajte potrošnju vode. Izvucite strujni utikač.
	Propusnost na potisnoj strani.	→ Uklonite eventualne propusnosti na potisnoj strani.
Pumpa radi, ali se snaga pumpe smanjuje	Filter je začepljen.	→ Očistite filter (vidi 4. ODRŽAVANJE).



**NAPOMENA: U slučaju drugih smetnji obratite se servisnom centru tvrtke GARDENA. Popravke prepustite samo stručnjacima servisnih centara tvrtke GARDENA ili specijaliziranim prodavačima koje je za to ovlastila GARDENA.**

## 7. TEHNIČKI PODACI

Potopna tlačna crpka	Jedinica	Vrijednost (br. art. 1768)	Vrijednost (br. art. 1771)	Vrijednost (br. art. 1773)
Nazivna snaga	W	900	900	1100
Napon mreže	V (AC)	230	230	230
Frekvencija mreže	Hz	50	50	50
Maks. prijenosna količina	l/h	5900	5900	6100
Maks. tlak / maks. visina pumpanja	bar / m	3,5 / 35	3,5 / 35	4,7 / 47
Maks. dubina uranjanja	m	12	12	17
Visina preostale vode	mm	15	15	15
Pritisak uključivanja	bar	–	2,2	2,9
Min. dubina uranjanja prilikom uporabi (pribl.)	mm	100	100	100
Priključni kabel	m	15 (H07RN-F)	15 (H07RN-F)	20 (H07RN-F)
Težina bez kabela (pribl.)	kg	7,5	7,5	8,1
Pričvršno uže duljina	m	15	15	20
Maks. temperatura medija	°C	35	35	35

## 8. PRIBOR

GARDENA Jedinica za plivajuće isisavanje	Za čisto isisavanje ispod razine vode.	br. art. 1417
GARDENA Ventil sa 2/4 izlaza	Za paralelni priključak više crijeva ili priključnih uređaja.	br. art. 1210/1194
GARDENA Obujmica za crijevo	Za crijeva od 25 mm (1") ili priključni nastavak.	br. art. 7192
GARDENA Obujmica za crijevo	Za crijeva od 19 mm (3/4") ili priključni nastavak.	br. art. 7191
GARDENA Komplet za priključak crpke	Za crijeva od 13 mm (1/2") preko GARDENA utičnog sustava.	br. art. 1750
GARDENA Slavina GARDENA Element crijeva	Za crijeva od 16 mm (5/8") preko GARDENA utičnog sustava.	br. art. 18202 br. art. 18216
GARDENA Komplet za priključak crpke	Za crijeva od 19 mm (3/4") preko GARDENA utičnog sustava.	br. art. 1752

## 9. JAMSTVO/SERVIS

### 9.1 Registracija proizvoda:

Registrirajte proizvod na [gardena.com/registration](http://gardena.com/registration).

## 9.2 Servis:

Trenutačne kontaktne informacije našeg servisa potražite na poledini i na mreži:

- Hrvatska: <https://www.gardena.com/hr/servis-podrska/savjeti/kontakt/>

## SR

1. BEZBEDNOST	67
2. MONTAŽA	68
3. RUKOVANJE	68
4. ODRŽAVANJE	69
5. SKLADIŠTENJE	69
6. OTKLANJANJE GREŠAKA	69
7. TEHNIČKI PODACI	69
8. PRIBOR	70
9. GARANCIJA/SERVIS	70

### Prevod originalnog uputstva.



Deca starija od 8 godina, osobe sa smanjenim fizičkim, senzornim ili mentalnim sposobnostima kao i one s nedovoljnim iskustvom i znanjem smeju da rukuju ovim proizvodom samo uz nadzor ili nakon upućivanja u njegovu sigurnu upotrebu i eventualne povezane opasnosti. Deca ne smeju da se igraju sa proizvodom. Deca ne smeju da ga čiste i održavaju bez nadzora. Deci mlađoj od 16 godina ne preporučujemo korišćenje proizvoda. Zabranjeno je korišćenje proizvoda ako ste umorni, bolesni ili pod uticajem alkohola, droge ili lekova.

### Namenska upotreba:

**GARDENA Potopna potisna pumpa** predviđena je za vađenje vode iz bunara, okana i drugih rezervoara s vodom kao i za rad uređaja i sistema za navodnjavanje, pumpanje kišnice, pitke vode iz vodovodnog sistema i hlorisane vode. Art. 1771/1773 namenjeni su takođe za vodosnabdevanje u okućnicama ili baštama.

### Radni medijumi:

GARDENA uronjivom pumpom pod pritiskom sme se pumpati samo voda. Pumpa se može u potpunosti prekriti vodom (vodonepropusno oklo-pljena) i uranja se u vodu (za maks. dubinu uranjanja pogledajte pasus 7. TEHNIČKI PODACI). Pumpa je opremljena ugrađenim nepovratnim ventilom koji onemogućava samostalno pražnjenje idrauličkog creva po isključivanju pumpe.

Proizvod nije namenjen za dugotrajnu upotrebu (trajni cirkulacioni rad).



**OPASNOST! Opasnost od telesnih povreda!**  
Ne smeju se pumpati slana i prljava voda, nagrizajuće, lako zapaljive, agresivne ili eksplozivne tečnosti (kao npr. benzin, petrolej ili nitro-razređivač), ulja, mazut i prehrambene namirnice.

## 1. BEZBEDNOST

### VAŽNO!

**Pažljivo pročitajte ovo uputstvo za upotrebu i sačuvajte ga za kasnije.**

### Simboli na proizvodu:



Pročitajte uputstvo za rad.

### Opšte bezbednosne napomene

#### Bezbednost pri radu s električnom strujom



#### OPASNOST! Strujni udar!

Opasnost od povreda usled strujnog udara.

→ Proizvod mora da se napaja strujom preko FI sklopke (RCD) sa nominalnom okidnom strujom od najviše 30 mA.



#### OPASNOST! Opasnost od povreda!

Opasnost od povreda usled strujnog udara.

→ Proizvod odvojite od strujne mreže pre nego što započnete sa radovima održavanja ili zamenom komponenti. Pri tome utičnica mora da bude u Vašem vidnom polju.

#### Siguran rad

Temperatura vode ne sme da pređe 35 °C.

Pumpa ne sme da se koristi ako ima nekoga u vodi.

Tečnost može da se zaprlja ako mazivo curi.

#### Zaštitna sklopka

##### Zaštita od rada na suvo:

Pumpa se automatski isključuje ako je nivo vode prenizak.

→ Uronite pumpu dublje u vodu.

##### Zaštitni termoprekidač:

U slučaju preopterećenja pumpu isključuje ugrađena termička zaštitna sklopka motora. Nakon što se motor dovoljno ohladi, pumpa je ponovo spremna za rad.

##### Osigurač protiv curenja (samo za art. 1771/1773):

Ako na potisnoj strani postoji neko nezaptiveno mesto (npr. propusno potisno crevo ili slavina za vodu), pumpa se u kratkim vremenskim intervalima uključuje i isključuje. Ukoliko se pumpa uključi i isključi više od 7 puta u roku od dva minuta (kod curenja < 6 l/h), pumpa se sasvim isključuje. Kad se na potisnoj strani sanira mesto curenja, pumpa se mora odvojiti sa mreže i ponovo spojiti na nju kako bi ponovo bila spremna za rad.

#### Automatsko ispuštanje vazduha

Ova pumpa je opremljena odušnim ventilom koji služi za ispuštanje eventualnih vazdušnih uključaka iz pumpe. Stoga iz tehničkih razloga može moći do curenja manje količine vode u delu ispod rukohvata.

#### Dodatne bezbednosne napomene

##### Bezbednost pri radu s električnom strujom



#### OPASNOST! Zastoj rada srca!

Okolo proizvoda se tokom rada stvara elektromagnetsko polje. Pod određenim okolnostima ono može da utiče na način rada aktivnih ili pasivnih medicinskih implantata. Kako bi se umanjila opasnost od nastanka situacija u kojima su moguće teške ili čak smrtonosne povrede, osobama sa medicinskim implantatima preporučujemo da se pre korišćenja ovog uređaja posavetuju sa svojim lekarom i proizvođačem implantata.

#### Kablovi

Za minimalne poprečne preseke produžnih kablova pogledajte sledeću tabelu:

Napon	Dužina kabl	Poprečni presek
230 – 240 V/50 Hz	do 20 m	1,5 mm <sup>2</sup>
230 – 240 V/50 Hz	20 – 50 m	2,5 mm <sup>2</sup>



#### OPASNOST! Strujni udar!

Ako se odseče utikač, vlaga može preko strujnog kabl

prodr

tr

eti do električnih komponentata i izazvati kratak spoj.  
→ Utikač nemojte ni u kom slučaju presecati (npr. za povezivanje kroz zid).

→ Utikač nemojte vaditi iz utičnice povlačeći ga za kabl, već držeći ga za kućište.

→ Zamena oštećenog priključnog strujnog kabl mora se prepustiti proizvođaču, njegovoj servisnoj službi ili nekoj drugoj osobi odgovarajuće kvalifikacije, kako bi se izbegle opasnosti.

Utikači i priključnice moraju biti zaštićeni od prskanja vode.

Uverite se da su električni utični spojevi postavljeni u oblasti zaštićenoj od plavljenja.

Utikače i priključne kablove ne izlažite visokim temperaturama i zaštitite ih od ulja i oštrih ivica.

Imajte u vidu napon električne mreže. Navodi s natpisne pločice moraju se slagati sa podacima strujne mreže.

Tokom boravka u plivačkom bazenu utikač pumpe mora obavezno biti izvučen.

Priključni strujni kabl se ne sme koristiti za pričvršćivanje ili transport pumpe.

Za uranjanje odnosno izvlačenje i fiksiranje pumpe mora se koristiti pričvršno uže.

Redovno proveravajte priključni kabl.

Pre svakog korišćenja uvek vizuelno proverite stanje pumpe (naročito strujnog kabl

i utikača).

Oštećena pumpa se ne sme koristiti. U slučaju oštećenosti prepustite pumpu na kontrolu servisnoj službi preduzeća GARDENA.

Pumpu nemojte rastavljati više od onog stanja u kakvom je bila u trenutku isporuke.

Pre korišćenja, a nakon obavljenih radova na održavanju, uverite se da su svi delovi dobro zategnuti.

Ukoliko naše pumpe koristite u kombinaciji sa generatorima, morate da poštu

ujete upozorenja koja navodi proizvođač generatora.

#### Lična bezbednost



#### OPASNOST! Opasnost od gušenja!

Sitniji delovi mogu lako da se progutaju. Postoji opasnost od gušenja male dece plastičnom kesom. Tokom montaže držite malu decu na dovoljnoj udaljenosti.

Imajte u vidu minimalni nivo vode koji mora biti u skladu sa karakteristikama pumpe.

**Samo za art. 1768:** Uređaj se ne sme ostavljati da radi sa zatvorenim potisnom stranom duže od 10 minuta.

Pesak i ostale zrnaste materije prouzrokuju brže habanje i smanjenje učinka pumpe.

Pumpa ne sme da se koristi za pojačanje pritiska preko navoja na ulaznoj strani.

Na navoj na ulaznoj strani sme da se montira samo GARDENA jedinica za plivajuće isisavanje.

Prekidačem sa plovkom sme da se rukuje samo izvan vode.

Crevo ne sme da se izvlači tokom rada.

Pre popravki sačekajte da se pumpa ohladi.

## 2. MONTAŽA



#### OPASNOST! Opasnost od telesnih povreda!

Postoji opasnost od povreda u slučaju nehotičnog pokretanja proizvoda.

→ Pre nego što ga montirate, odvojite proizvod sa napajanja.

Crevo se može priključiti preko priključka pumpe ① i priključnih nazuvica ② [19 mm (3/4")/25 mm (1") ili preko GARDENA utičnog sistema [13 mm (1/2")/16 mm (5/8")/19 mm (3/4")]. Snaga pumpe je maksimalna kada se koristi crevo od 25 mm (1").

Kod paralelnog priključivanja više creva ili priključnih uređaja mogu se koristiti **GARDENA 2-smerni ili 4-smerni ventili (br. art. 1210/1194)**.

#### Priključivanje creva preko priključne nazuvice [sl. A1]:

Preko priključne nazuvice ② mogu se priključiti creva od 25 mm (1") i 19 mm (3/4").

Prečnik creva	25 mm (1")	19 mm (3/4")
<b>GARDENA Obujmica creva</b>	<b>art. 7192</b>	<b>art. 7191</b>
<b>Crevni spoj [sl. A1]</b>	Odvojite nazuvicu kod ④ [sl. A2].	Ne odvajajte nazuvicu [sl. A3].

Creva od 25 mm (1")- i 19 mm (3/4") koja se priključuju preko nazuvice ②, moraju se pričvrstiti npr. **GARDENA obujmicom art. 7192/7191**.

- Samo za art. 1768 [sl. A4]:** natakните držač prekidača sa plovkom ① na priključak pumpe ①.
- Navijte priključnu nazuvicu ② na priključak pumpe ①. (Kod creva od 25 mm (1") prethodno odvojite priključnu nazuvicu ② na mestu ④).
- Natakните crevo na priključnu nazuvicu ② i pričvrstite npr. **GARDENA šelnom za crevo art. 7192/7191**.

#### Priključivanje creva preko GARDENA utičnog sistema [sl. A5]:

Preko GARDENA utičnog sistema mogu se priključiti creva od 19 mm (3/4")-/16 mm (5/8") i 13 mm (1/2").

Prečnik creva	Priključak pumpe	
<b>13 mm (1/2")</b>	<b>GARDENA Komplet za priključivanje pumpi</b>	<b>art. 1750</b>
<b>16 mm (5/8")</b>	<b>GARDENA Ventil</b>	<b>art. 18202</b>
	<b>GARDENA Kratki crevni priključak</b>	<b>art. 18216</b>
<b>19 mm (3/4")</b>	<b>GARDENA Komplet za priključivanje pumpi</b>	<b>art. 1752</b>

- Samo za art. 1768 [sl. A4]:** natakните držač prekidača sa plovkom ① na priključak pumpe ①.
- Priključite crevo uz pomoć odgovarajućeg GARDENA utičnog sistema.

#### Priključivanje jedinice za plivajuće isisavanje [sl. A6/A7]:

→ Spojite usisno crevo ⑧ otporno na vakuum na priključak G1" (npr. art. 1411) i pričvrstite ga na drugom kraju.

Usisno crevo ⑧ mora da se skрати toliko da tokom rada ne stvara petlje i ne usisava vazduh.

Za nesmetan rad (ventilacija sistema) morate da uklonite nepovratni ventil ⑨ iz jedinice za plivajuće isisavanje.

→ Prikladnim kleštima odvijte filtersku korpu ⑩.

Nepovratni ventil ⑨ nije potreban za ovaj oblik primene, jer pumpe imaju nepovratni ventil.

Usisno crevo bi trebalo da bude dugačko 50 cm.

Kod jedinice za plivajuće isisavanje pumpa mora da se nalazi u cisterni.

Usisavanje nije moguće u vertikalnom položaju kada pumpa visi.

U ležećem položaju prekidač sa plovkom nije u funkciji, a zaštita od rada na suvo ne radi.

→ Ručno uključite i isključite pumpu i nadgledajte je.

Ako nema protoka, ponovo isključite pumpu.

## 3. RUKOVANJE



#### OPASNOST! Opasnost od telesnih povreda!

Postoji opasnost od povreda u slučaju nehotičnog pokretanja proizvoda.

→ Pre priključivanja, podešavanja ili transporta odvojite proizvod sa napajanja.

#### Pumpanje vode [sl. O1]:

Pumpa se mora uvek uz pomoć isporučene užeta uroniti u bunar odnosno u rezervoar za vodu. Da bi pumpa mogla da usisava, mora biti uronjena najmanje 100 mm. Kako se filter ne bi prljao, pumpu treba pričvrstiti najmanje 30 cm iznad tla.

- Čvrsto zavežite uže ③ za ušicu ④.
- Uronite pumpu na užetu ③ u bunar odnosno rezervoar za vodu.
- Učvrstite uže ③.
- Kod dubokih bunara ili okana (od oko 5 m) priključni kabl ⑤ sprovedite šelnama uz uže.
- Priključite pumpu na električno napajanje.  
*Pumpa se pokreće oko 3 sekunde nakon što se priključni kabl poveže. Pumpa je spremna za rad.*

#### Samo za art. 1768:

#### Automatski rad sa prekidačem sa plovkom [sl. O2]:

**Kako bi se pumpa automatski isključila kada nema tečnosti, prekidač sa plovkom ⑥ mora slobodno da se kreće po površini vode.**

Zbog ugrađenog nepovratnog ventila održava se pritisak u crevu sve dok se iz njega ne počne uzimati voda.

#### Nameštanje visine uključivanja i isključivanja [sl. O3]:

Utiskivanjem kabla prekidača sa plovkom u pripadajući držač moguće je prilagoditi maksimalnu visinu uključivanja i minimalnu visinu isključivanja (vidi 7. TEHNIČKI PODACI).

- Što je kabl između prekidača sa plovkom ⑥ i njegovog držača ① kraći, to je niža visina uključivanja, a viša visina isključivanja.

→ Utisnite kabl prekidača sa plovkom ⑥ u otvor pripadajućeg držača ①.



#### PAŽNJA!

**Da bi se zagarantovalo uključivanje i isključivanje prekidača sa plovkom dužina kabla između prekidača i držača mora da iznosi najmanje 10 cm.**

#### Ručni režim rada [sl. O4]:

**Pumpa stalno radi, budući da je prekidač sa plovkom premošćen. Time se deaktivira zaštita od rada pumpe na suvo.**

- Pritisnite prekidač sa plovkom ⑥ s kablom prema dole o držač prekidača sa plovkom ①.
- Pomoću pričvršćenog užeta uronite pumpu u bunar ili okno.
- Priključite pumpu na električno napajanje.  
*Pažnja! Pumpa odmah počinje s radom.*

#### Samo za art. 1771/1773:

#### Automatski rad:

Pumpa se automatski isključuje čim voda prestane da se uzima.

Zbog ugrađenog nepovratnog ventila održava se pritisak u crevu sve dok se iz njega ne počne uzimati voda.

Kada se počne uzimati voda iz creva (pritisak u crevu opadne ispod oko art. 1771: 2,2 bara/art. 1773: 2,9 bara), pumpa se automatski uključuje.

#### Program za male količine i upozorenje na kondenzat:

##### Upozorenje na kondenzat:

Kontrola protoka automatski isključuje pumpu čim voda prestane da se uzima. Ako na potisnoj strani postoji neko nezaptivo mesto (npr. propusno potisno crevo ili slavina za vodu), pumpa se u kratkim vremenskim intervalima uključuje i isključuje. Ukoliko se pumpa uključi i isključi više od 7 puta u roku od dva minuta (kod curenja < 6 l/h), pumpa se sasvim isključuje. Kad se na potisnoj strani sanira mesto curenja, pumpa se mora odvojiti sa mreže i ponovo spojiti na nju kako bi ponovo bila spremna za rad.

##### Program za male količine:

Kako se pumpa tokom namernog rada sa malim količinama vode (npr. navodnjavanje kap po kap) ne bi prevremeno isključila, upozorenje na kondenzat aktivira se tek nakon 60 minuta (program za male količine).

##### Ciklično uključivanje i isključivanje pumpe tokom programa za male količine nema nikakav uticaj na vek trajanja pumpe.

##### Snabdevanje veš mašina:

Po završetku dovoda minimalne količine vode za mašinu za pranje veša, 60-minutno trajanje programa za male količine automatski se vraća na normalan rad pumpe, što omogućava neometan rad mašine za pranje veša i duže od 60 minuta.

##### Pri stalnom navodnjavanju kap po kap:

Ako program za male količine treba da radi duže od 60 min, nakratko pre isteka tih 60 min treba isključiti uređaj u trajanju od najmanje 5 min. Nakon toga isti program može da radi još 60 min.

## 4. ODRŽAVANJE



#### OPASNOST! Opasnost od telesnih povreda!

Postoji opasnost od povreda u slučaju nehotičnog pokretanja proizvoda.

→ Pre radova održavanja odvojite proizvod sa napajanja.

##### Čišćenje filtera [sl. M1]:

Redovno čistite filter ⑦ da bi trajno radio kako treba.

Filter ⑦ mora odmah da se očisti nakon pumpanja zaprljane vode.

1. Okrenite filter ⑦ udesno za 1/4 okretaja pa ga izvucite (bajonetni zatvarač).
2. Isperite filter ⑦ pod mlazom vode.
3. Ponovo montirajte filter ⑦ obrnutim redosledom.

##### Pumpa ne sme da radi bez filtera.

##### Ispiranje pumpe:

Nakon pumpanja hlorisane vode pumpa se mora isprati.

1. Pumpajte mlaku vodu (maks. 35 °C), eventualno uz dodatak blagog deterdženta (npr. sredstva za pranje posuđa), dok voda ne postane čista.
2. Ostatke odložite u otpad u skladu sa odredbama merodavnog Zakona o uklanjanju otpada.

## 5. SKLADIŠTENJE

##### Za vreme nekorišćenja:

#### Pumpa nije otporna na mraz!

Proizvod morate da čuvate van domašaja dece.

1. Odvojite pumpu sa napajanja.
2. Okrenite pumpu naglavačke i držite je tako dok ne istekne sva voda.
3. Očistite pumpu (vidi 4. ODRŽAVANJE).
4. Pumpu čuvajte na suvom, zatvorenom prostoru zaštićenom od mraza.

##### Odlaganje u otpad:

(u skladu sa Dir. 2012/19/EU)

Proizvod ne sme da se baci u običan komunalni otpad. Morate da ga odložite u skladu sa važećim lokalnim propisima o zaštiti životne sredine.



#### VAŽNO!

→ Rashodovan proizvod predajte Vašem lokalnom reciklažnom odlagalištu.

## 6. OTKLANJANJE GREŠAKA



#### OPASNOST! Opasnost od telesnih povreda!

Postoji opasnost od povreda u slučaju nehotičnog pokretanja proizvoda.

→ Pre popravki odvojite proizvod sa napajanja.

Problem	Mogući uzroci	Pomoć
Pumpa radi, ali ne pumpa	Vazduh ne može da izađe, jer je hidrauličko crevo zatvoreno (moguće da je npr. presavijeno).	→ Otvorite potisno crevo. (npr. blokirni ventil, ispusne uređaje).
	Vazdušni džep u vakuumske nožici.	→ Sačekajte oko 60 sekundi da pumpa sama ispusti vazduh (eventualno je više puta isključite i uključite).
	Filter je začepljen.	→ Očistite filter (vidi 4. ODRŽAVANJE).
	Nivo vode je prilikom puštanja u rad ispod minimuma.	→ Uronite pumpu dublje.
Pumpa ne radi ili se tokom rada iznenada zaustavlja	Kada se koristi jedinica za plivajuće isisavanje, u usisnom crevu se formira vazdušni uključak.	→ Skinite nepovratni ventil ispred filterske korpe jedinice za isisavanje.
	Zaštitni termoprekidač je zbog pregrevanja isključio pumpu.	→ Očistite filter (vidi 4. ODRŽAVANJE). Uzmite u obzir maksimalnu temperaturu fluida (35 °C).
	Nepovratni ventil se zaglavljuje.	→ Obratite se servisnoj službi preduzeća GARDENA.
	Pumpa je bez struje.	→ Proverite osigurače i strujne utične spojeve.
Samo za art. 1771/1773:	Aktivirao se zaštitni uređaj diferencijalne struje (struja greške).	→ Odvojite pumpu od napajanja električnom energijom i obratite se servisnoj službi preduzeća GARDENA.
	Aktivirano je upozorenje na kondenzat. Prekoračeno je maksimalno trajanje upozorenja na kondenzat (programa za male količine od 60 min).	→ U slučaju primene programa za male količine skratite trajanje navodnjavanja ili napravite pauzu od 5 min. Povećajte potrošnju vode. Izvucite strujni utikač.
	Nezaptivenost na potisnoj strani.	→ Sanirajte eventualna propusna mesta na potisnoj strani.
Pumpa radi, ali se snaga pumpe smanjuje	Filter je začepljen.	→ Očistite filter (vidi 4. ODRŽAVANJE).



NAPOMENA: U slučaju drugih smetnji obratite se servisnom centru preduzeća GARDENA. Popravke prepustite samo stručnjacima servisnih centara preduzeća GARDENA ili specijalizovanim prodavcima koje je u tu svrhu ovlastila GARDENA.

## 7. TEHNIČKI PODACI

Uronjiva pumpa pod pritiskom	Jedinica	Vrednost (art. 1768)	Vrednost (art. 1771)	Vrednost (art. 1773)
Nominalna snaga	W	900	900	1100
Napon el. mreže	V (AC)	230	230	230
Frekvencija el. mreže	Hz	50	50	50
Maks. protok	l/h	5900	5900	6100
Maks. pritisak / maks. visina pumpanja	bar / m	3,5 / 35	3,5 / 35	4,7 / 47
Maks. dubina uranjanja	m	12	12	17
Visina preostale vode	mm	15	15	15
Pritisak uključivanja	bar	–	2,2	2,9
Min. dubina uranjanja prilikom puštanja u rad (pribl.)	mm	100	100	100
Priključni kabl	m	15 (H07RN-F)	15 (H07RN-F)	20 (H07RN-F)

Uronjiva pumpa pod pritiskom	Jedinica	Vrednost (art. 1768)	Vrednost (art. 1771)	Vrednost (art. 1773)
Težina bez kabla (pribl.)	kg	7,5	7,5	8,1
Pričvrсно uže dužina	m	15	15	20
Maks. temperatura medijuma	°C	35	35	35

## 8. PRIBOR

GARDENA Jedinica za pivajuće isisavanje	Za čisto usisavanje ispod površine vode.	art. 1417
GARDENA 2/4-smerni ventil	Za paralelno priključivanje više creva ili priključnih uređaja.	art. 1210/1194
GARDENA Obujmica creva	Za priključivanje creva od 25 mm (1") pomoću priključne nazuvice.	art. 7192
GARDENA Obujmica creva	Za priključivanje creva od 19 mm (3/4") pomoću priključne nazuvice.	art. 7191
GARDENA Komplet za priključivanje pumpi	Za priključivanje creva od 13 mm (1/2") putem GARDENA utičnog sistema.	art. 1750
GARDENA Ventil GARDENA Kratki crevni priključak	Za priključivanje creva od 16 mm (5/8") putem GARDENA utičnog sistema.	art. 18202 art. 18216
GARDENA Komplet za priključivanje pumpi	Za priključivanje creva od 19 mm (3/4") putem GARDENA utičnog sistema.	art. 1752

## 9. GARANCIJA/SERVIS

### 9.1 Registracija proizvoda:

Registrujte proizvod na stranici [gardena.com/registration](http://gardena.com/registration).

### 9.2 Servis:

Pronađite aktuelne kontakt informacije našeg servisnog centra na zadnjoj stranici i na mreži:

- <https://www.gardena.com/int/support/advice/contact/>

## uk

1. БЕЗПЕКА	70
2. МОНТАЖ	71
3. ОБСЛУГОВУВАННЯ	72
4. ДОГЛЯД	72
5. ЗБЕРІГАННЯ	72
6. УСУНЕННЯ НЕСПРАВНОСТЕЙ	73
7. ТЕХНІЧНІ ХАРАКТЕРИСТИКИ	73
8. КОМПЛЕКТУЮЧІ	73
9. ГАРАНТІЯ/СЕРВІСНЕ ОБСЛУГОВУВАННЯ	73

### Це переклад оригіналу інструкції.



Діти віком від 8 років і старші, а також особи з обмеженими фізичними, сенсорними або розумовими здібностями або з відсутністю досвіду й знань можуть використовувати даний виріб, якщо вони перебувають під доглядом або пройшли інструктаж з безпечного використання виробу й розуміють пов'язані із цим ризики. Дітям забороняється гратися з виробом. Чищення та технічне обслуговування, виконане користувачем, не повинні проводитися дітьми без нагляду. Ми рекомендуємо використання виробу підлітками тільки після досягнення 16 років. Не вико-

ристовуйте пристрій, якщо ви втомлені, хворі, чи перебуваєте під впливом наркотиків, алкоголю, медикаментів.

### Належне застосування:

**GARDENA Занурювальний нагнітальний насос**, призначений для відкачки води з колодязів, шахт й інших резервуарів з водою, для подачі води в зрошувальні пристрої та системи, для відкачування дощової, водопровідної та хлорованої води. Арт. 1771/1773 підходять також для постачання водою присадибних і дачних ділянок.

### Робочі рідини:

Насосом високого тиску GARDENA дозволяється відкачувати тільки воду. Насос можна повністю занурювати у воду (водонепроникна капсула) (макс. глибина занурення див. розділ 7. ТЕХНІЧНІ ДАНІ). Насос обладнаний вбудованим зворотнім клапаном, що запобігає самовипуску води зі шланга після вимикання насоса. Виріб не призначений для тривалої експлуатації (тривала циркуляція).



**НЕБЕЗПЕКА! Небезпека отримання травми!**  
Не можна відкачувати солону воду, брудну воду, їдкі, легко займисті або вибухонебезпечні речовини (наприклад, бензин, газ, нітророзчинник), масла, мазут і продукти харчування.

## 1. БЕЗПЕКА

### ВАЖЛИВО!

Ретельно прочитайте цю інструкцію з експлуатації та збережіть її, щоб при необхідності можна було звернутися до неї.

### Символи на виробі:



Прочитайте інструкцію з експлуатації.

### Загальні вказівки з техніки безпеки

#### Електробезпека



**НЕБЕЗПЕКА! Ураження струмом!**

Небезпека отримання травми через ураження електричним струмом.

→ Живлення виробу має здійснюватися через пристрій захисного відключення (ПЗВ), номінальний залишковий струм спрацьовування якого не повинен перевищувати 30 мА.



**НЕБЕЗПЕКА! Небезпека отримання травми!**

Небезпека отримання травми через ураження електричним струмом.

→ Від'єднайте виріб від електромережі перед проведенням робіт з технічного обслуговування або заміною деталей. Відключена вилка повинна знаходитися у вашому полі зору.

#### Безпечна експлуатація

Уникайте перевищення температури води 35 °C.

Не можна використовувати насос, якщо у воді знаходяться люди.

Забруднення рідини може відбутися через просочування змащувальних речовин.

#### Захисний вимикач

##### Реле захисту від „сухого ходу“:

Якщо рівень води занадто низький, насос автоматично вимикається.

→ Зануріть насос глибше у воду.

##### Тепловий захисний вимикач:

При перевантаженні насос відключиться через вбудований термозахист мотора. Після достатнього охолодження мотора насос знову готовий до експлуатації.

##### Запобіжник витoku рідини (тільки для арт. 1771/1773):

При негерметичності на магістралі нагнітання (наприклад, негерметичний напірний шланг або водопровідний кран) насос включається та виключається через короткі проміжки часу. Якщо насос включається та виключається частіше, ніж 7 разів за 2 хв. (при течі < 6 л/ч), насос виключиться повністю. Після усунення негерметичності на магістралі нагнітання, необхідно відключити і знову включити насос у мережу, щоб він був готовий до експлуатації.

### Автоматичне видалення повітря

Даний насос обладнаний повітровипускним клапаном для видалення повітряного прошарку, який може утворюватися в насосі. Під ручкою може виступати невелика кількість води, що є нормальним у процесі роботи.

### Додаткові вказівки з техніки безпеки

#### Електробезпека



#### НЕБЕЗПЕКА! Зупинка серця!

Цей виріб під час експлуатації створює електромагнітне поле. Це поле при певних умовах може створити негативний вплив на роботу активних або пасивних медичних імплантів. Щоб виключити небезпечні ситуації, які можуть призвести до тяжких або смертельних травм, особи з медичним імплантом перед використанням цього виробу повинні проконсультуватися зі своїм лікарем і виробником імплантату.

#### Кабель

При використанні подовжувальних кабелів вони повинні відповідати мінімальним перетинам в нижченаведеній таблиці:

Напруга	Довжина кабелю	Перетин
230 – 240 В/50 Гц	До 20 м	1,5 мм <sup>2</sup>
230 – 240 В/50 Гц	20 – 50 м	2,5 мм <sup>2</sup>



#### НЕБЕЗПЕКА! Ураження струмом!

Через обрізаний мережний штекерний роз'єм по мережевому кабелю до електричної зони може проникнути волога та стати причиною короткого замикання.

→ Ні в якому разі не обрізати мережний штекер (наприклад, з метою прокладання через стіну).

→ Витягуйте штекер з розетки не за кабель, а за штекерну колодку.

→ У разі необхідності заміни електричного кабелю, її має виконати виробник або його представник, щоб уникнути загрози безпеці.

Сітвове вилка та муфтові з'єднання повинні бути бризкозахищені.

Переконайтеся, що електричні штекерні з'єднання перебувають поза зоною затоплення.

Сітвову вилку та провід підключення до електромережі захищайте від спеки, попадання масел та стикання з гострими кантами.

Слідкуйте за сітровою напругою. Вказівки на паспортній табличці повинні відповідати параметрам електромережі.

При перебуванні в басейні сітвове вилка насоса повинна бути обов'язково натянута.

Провід підключення до мережі не дозволяється застосовувати для кріплення чи транспортування насоса.

Для занурення або підняття, а також закріплення насоса варто використовувати трос.

Регулярно перевіряйте з'єднувальний провід.

Перед користуванням завжди слід здійснити візуальний контроль насоса (перш за все проводу підключення до мережі та сітрової вилки).

Пошкодженим насосом користуватися не дозволяється. У випадку пошкодження насоса обов'язково перевірте в сервісному центрі GARDENA.

Не розбирайте насос на більшу кількість частин, ніж він був розібраний при постачанні.

Перед використанням після технічного обслуговування необхідно перевірити, щоб усі деталі були прикручені.

При використанні нашого насоса з генератором необхідно дотримуватися вказівок виробника генератора.

#### Особиста безпека



#### НЕБЕЗПЕКА! Небезпека задухи!

Дрібні частини можуть бути легко проковтнуті. Через поліетиленовий мішок існує небезпека задухи для маленьких дітей. Не допускайте маленьких дітей до місця збірки.

Слідкуйте за мінімальним рівнем води згідно технічних характеристик насоса.

**Тільки для арт. 1768:** Насос не дозволяється експлуатувати довше 10 хвилин при закритій стороні нагнітання.

Пісок та інші абразивні речовини приведуть до швидкого зношування й зниження продуктивності насоса.

Для посилення тиску не можна використовувати насос через різьбу на стороні впускання.

До різьби на стороні впускання можна під'єднувати лише GARDENA плаваючу всмоктуючу систему.

Поплавковий вимикач можна налаштувати тільки поза водою.

Під час експлуатації не можна знімати шланг.

Перед усуненням неполадок, дати насосу охолонути.

## 2. МОНТАЖ



#### НЕБЕЗПЕКА! Небезпека отримання травми!

Небезпека отримання травм при ненавмисному запуску виробу.

→ Перш ніж збирати виріб, відключіть виріб від електроживлення.

Шланг можна приєднати за допомогою патрубку насоса ① і приєднувального ніпеля ② [19 мм (3/4")/25 мм (1")] або через GARDENA сполучну систему [13 мм (1/2")/16 мм (5/8")/19 мм (3/4")]. При використанні шланга 25 мм (1") насос працюватиме з максимальною продуктивністю.

При паралельному підключенні декількох шлангів або приладів можна використовувати **GARDENA 2-ходовий** або **4-ходовий клапан (арт. 1210/1194)**.

#### Підключення шланга через сполучний штуцер [зобр. А1]:

Через сполучний штуцер ② можуть бути підключені шланги 25 мм (1") і 19 мм (3/4").

Діаметр шланга	25 мм (1")	19 мм (3/4")
<b>GARDENA Хомут для шланга</b>	<b>арт. 7192</b>	<b>арт. 7191</b>
<b>Шлангове з'єднання [зобр. А1]</b>	Викрутити сполучний штуцер у з'єднанні ② [зобр. А2].	Штуцер не викручувати [зобр. А3].

25 мм (1") і 19 мм (3/4") шланги, приєднані через сполучний штуцер ②, необхідно закріпити, наприклад, за допомогою **GARDENA хомута для шланга арт. 7192/7191**.

- Тільки для арт. 1768 [зобр. А4]:** одягніть фіксатор поплавкового вимикача ④ на патрубок насоса ①.
- Нагвинтіть приєднувальний ніпель ② на патрубок насоса ①. (при 25 мм (1")-шлангах викрутіть спочатку приєднувальний ніпель ② в ②).
- Натягніть шланг на приєднувальний ніпель ② і закріпіть його за допомогою, наприклад, **GARDENA шлангового хомута арт. 7192/7191**.

#### Підключення шланга за допомогою сполучної системи GARDENA [зобр. А5]:

За допомогою сполучної системи GARDENA можуть бути підключені 19 мм (3/4")-/16 мм (5/8") і 13 мм (1/2")-шланги.

Діаметр шланга	Приєднання до насоса
<b>13 мм (1/2")</b>	<b>GARDENA Комплект для приєднання</b> <b>арт. 1750</b>
<b>16 мм (5/8")</b>	<b>GARDENA Насадка для крана</b> <b>арт. 18202</b> <b>GARDENA Насадка для шланга</b> <b>арт. 18216</b>
<b>19 мм (3/4")</b>	<b>GARDENA Комплект для приєднання</b> <b>арт. 1752</b>

- Тільки для арт. 1768 [зобр. А4]:** одягніть фіксатор поплавкового вимикача ④ на патрубок насоса ①.
- Підключіть шланг за допомогою відповідної GARDENA з'єднувальної системи.

#### Підключення плаваючої всмоктуючої системи [зобр. А6/А7]:

→ Підключіть вакуумщільний всмоктувальний шланг ⑧ з G1" з'єднувачем (наприклад, арт. 1411) та закріпіть його за інший кінець.

Всмоктувальний шланг ⑧ має бути обрізаний по довжині таким чином, щоб під час роботи він не утворював петель і не всмоктувався повітря.

Для безперебійної експлуатації (видалення повітря) необхідно витягнути зворотний клапан ⑨ плаваючої всмоктуючої системи.

→ Відгвинтіть корпус фільтра ⑩ за допомогою плоскогубців.

При цьому використанні зворотний клапан ⑨ не потрібний, тому що насоси мають зворотний клапан.

Всмоктувальний шланг повинен мати довжину 50 см.

При плаваючому всмоктуванні насос повинен лежати в цистерні.

Всмоктування у вертикальному положенні, коли насос підвішений, не можливо.

Поплавковий вимикач не функціонує лежачи, а реле захисту від «сухого ходу» не активно.

→ Ввімкніть і вимкніть насос вручну і проконтролюйте.

Якщо вода не прокачується, насос необхідно знову вимкнути.

### 3. ОБСЛУГОВУВАННЯ



**НЕБЕЗПЕКА! Небезпека отримання травми!**  
**Небезпека отримання травм при ненавмисному запуску виробу.**

→ Перш ніж підключати, регулювати або транспортувати виріб, відключіть виріб від електроживлення.

#### Перекачування води [зобр. O1]:

Насос повинен бути занурений у колодязь або в резервуар водою за допомогою троса, який входить у поставку. Для того, щоб насос почав всмоктувати воду, його необхідно занурити у воду мінімум на 100 мм. Щоб не забруднювати фільтр, необхідно закріпити насос на висоті 30 см від дна.

1. Надійно прив'яжіть трос ③ до вушка ④.
2. Занурте насос за допомогою троса ③ у колодязь або в резервуар з водою.
3. Зафіксуйте трос ③.
4. Для глибоких колодязів або шахт (приблизно з 5 м) проводьте сполучний кабель ⑤ по тросу за допомогою хомутів.
5. Підключіть насос до мережі електроживлення.  
*Насос запрацює приблизно через 3 секунди після підключення до мережі. Насос готовий до експлуатації.*

#### Тільки для арт. 1768:

**Автоматичний режим роботи з поплавковим вимикачем [зобр. O2]:**

Щоб насос автоматично відключався після виходу робочої рідини, поплавок вимикача ⑥ повинен вільно рухатися на поверхні води.

Завдяки вбудованому зворотному клапану, тиск шланга буде зберігатися доти, доки через шланг буде забиратися вода.

#### Регулювання рівня вмикання та вимикання [зобр. O3]:

Максимальний рівень вмикання та мінімальний рівень вимикання регулюються (див. 7. ТЕХНІЧНІ ХАРАКТЕРИСТИКИ), для цього кабель поплавкового перемикача вдавлює в фіксатор поплавкового перемикача.

- Чим коротше кабель між поплавковим вимикачем ⑥ і фіксатором поплавкового вимикача ④, тим нижче буде рівень води при включенні, й тим вище буде рівень води при відключенні.

→ Вставте кабель поплавкового вимикача ⑥ у проріз фіксатора поплавкового вимикача ④.



**УВАГА!**

Для забезпечення вмикання/вимикання поплавкового перемикача довжина кабелю між поплавковим перемикачем та фіксатором поплавкового перемикача повинна складати мінімум 10 см.

#### Ручний режим роботи [зобр. O4]:

Насос працює постійно тому, що поплавок вимикача закорочений. Це активує реле захисту від «сухого ходу».

1. Вставте поплавок вимикача ⑥ кабелем униз у фіксатор поплавкового вимикача ④.
2. Занурте насос в колодязь або шахту за допомогою прив'язаного до нього троса.
3. Підключіть насос до мережі електроживлення.  
*Увага! Насос відразу запрацює.*

#### Тільки для арт. 1771/1773:

**Автоматичний режим роботи:**

Насос відключається автоматично, як тільки вода перестала відкачуватися.

Завдяки вбудованому зворотному клапану, тиск шланга буде зберігатися доти, доки через шланг буде забиратися вода.

Як тільки через шланг знову відкачуватиметься вода (тиск в шланзі впаде нижче прибл. арт. 1771: 2,2 бар/арт. 1773: 2,9 бар), насос автоматично включиться.

#### Програма для малої кількості води й сигнал появи крапель води:

**Сигнал появи крапель води:**

Регулятор потоку відключить насос, як тільки більше не буде відбиратися вода. При негерметичності на магістралі нагнітання (наприклад, негерметичний напірний шланг або водопровідний

кран) насос включається та виключається через короткі проміжки часу. Якщо насос включається та виключається частіше, ніж 7 разів за 2 хв. (при течі < 6 л/ч), насос виключиться повністю. Після усунення негерметичності на магістралі нагнітання, необхідно відключити і знову включити насос у мережу, щоб він був готовий до експлуатації.

#### Програма для малої кількості води:

Для запобігання передчасному вимкненню насоса в разі несанкціонованого використання з невеликою кількістю води (наприклад, крапельний полив), сигнал появи крапель активується тільки за 60 хвилин (програма для малої кількості води).

**Циклічне ввімкнення й вимкнення насоса під час програми для малої кількості води не впливає на термін служби насоса.**

#### Експлуатація пральних машин:

У пральних машин після завершення подачі мінімальної кількості води програма для малої кількості води із тривалістю експлуатації 60 хвилин автоматично повернеться до нормального режиму роботи насоса, що забезпечить безпроблемну експлуатацію пральної машини й понад 60 хвилин.

#### При постійному крапельному поливі:

Якщо програма для малої кількості води потрібна Вам довше ніж 60 хв., зрошення треба перервати на 5 хв. до того, як сплинуть 60 хвилин. Після цього програмою для малої кількості води можна користуватися ще наступні 60 хвилин.

### 4. ДОГЛЯД



**НЕБЕЗПЕКА! Небезпека отримання травми!**  
**Небезпека отримання травм при ненавмисному запуску виробу.**

→ Перш ніж проводити роботи з технічного обслуговування виробу, відключіть виріб від електроживлення.

#### Чищення фільтра [зобр. M1]:

Для забезпечення тривалої, надійної експлуатації необхідно через регулярні проміжки часу очищувати фільтр ⑦.

Після перекачування брудної води необхідно відразу ж очистити фільтр ⑦ насоса.

1. Поверніть фільтр ⑦ на 1/4-оберту за годинниковою стрілкою, й витягніть його (штикове з'єднання).
2. Почистіть фільтр ⑦ під проточною водою.
3. Зберіть знову фільтр ⑦, здійснивши всі дії у зворотній послідовності.

**Насос не можна експлуатувати без фільтра.**

#### Промивання насоса:

Після перекачування хлорованої води насос необхідно промити.

1. Прокачайте ледве теплу воду (макс. 35 °C), можливо з додаванням неагресивного засобу, що чистить (наприклад, засобу для миття посуду), доти, доки вода, що перекачується, не стане прозорою.
2. Утилізуйте відходи згідно з директивами закону про ліквідацію відходів.

### 5. ЗБЕРІГАННЯ

#### Виведення з експлуатації:

##### Насос не захищений від морозу!

Виріб повинен зберігатися в недоступному для дітей місці.

1. Відключіть насос від мережі електроживлення.
2. Переверніть насос догори дном, поки не перестане витікати вода.
3. Очистіть насос (див. 4. ДОГЛЯД).
4. Зберігайте насос в сухому, закритому й захищеному від морозу місці.

#### Утилізація:

(відповідно до Директиви 2012/19/ЄС)

Виріб не можна утилізувати зі звичайними побутовими відходами. Він повинен бути утилізований відповідно до місцевих чинних стандартів з охорони навколишнього середовища.





**ВАЖЛИВО!**

→ Утилізуйте виріб у або за допомогою місцевого спеціалізованого збірного пункту з утилізації.

**6. УСУНЕННЯ НЕСПРАВНОСТЕЙ****НЕБЕЗПЕКА! Небезпека отримання травм!**

Небезпека отримання травм при ненавмисному запуску виробу.

→ Перед усуненням неполадок, відключіть виріб від електроживлення.

Проблема	Можлива причина	Спосіб усунення
<b>Насос працює, але не відкачує</b>	Повітря не може вийти, тому що закрито магістраль нагнітання (Можливо перегнувся напірний рукав).	→ Відкрийте напірну лінію. (наприклад, запірний вентиль, пристрої для дозування).
	Повітряна пробка у всмоктувальному патрубку.	→ Почекайте 60 секунд, поки насос самостійно не видасть повітря (при необхідності виключити/включити).
	Фільтр забився.	→ Очистіть фільтр (див. 4. ДОГЛЯД).
	Рівень води при введенні в експлуатацію нижче дозволеного мінімального рівня води.	→ Зануріть насос глибше.
	При використанні плаваючого всмоктуючого пристрою у всмоктувальному шлангу утворюється повітряний прошарок.	→ Видаліть зворотний клапан перед корпусом фільтра всмоктуючого пристрою.
<b>Насос не запускається або в процесі експлуатації раптово зупиняється</b>	Тепловий захисний вимикач відключив насос через перегрів.	→ Очистіть фільтр (див. 4. ДОГЛЯД). Звертайте увагу на максимальну температуру середовища (35 °C).
	Зворотний клапан застряг.	→ Зверніться до сервісного центру GARDENA.
	Насос без струму.	→ Перевірте запобіжники й електричні з'єднання.
	Спрацював пристрій захисного відключення (струм витоку).	→ Відключіть насос від мережі електроживлення і зверніться до сервісного центру GARDENA.
	Тільки для арт. 1771/1773:	Активовано сигнал появи крапель. Перевищено максимальну тривалість для сигналу появи крапель (програма для малої кількості води 60 хв.).
	Порушення герметичності на напірній стороні.	→ Усуньте порушення герметичності на напірній стороні, за наявності.
<b>Насос працює, але продуктивність падає</b>	Фільтр забився.	→ Очистіть фільтр (див. 4. ДОГЛЯД).



**ВКАЗІВКА:** в разі інших несправностей зверніться, будь ласка, до сервісного центру GARDENA. Ремонтні роботи повинні виконуватися тільки сервісними центрами GARDENA, а також спеціалізованими фірмами, які сертифіковані компанією GARDENA.

**7. ТЕХНІЧНІ ХАРАКТЕРИСТИКИ**

Заглибний насос високого тиску	Одиниця вимірювання	Значення (арт. 1768)	Значення (арт. 1771)	Значення (арт. 1773)
Номінальна потужність	Вт	900	900	1100
Мережева напруга	В (AC)	230	230	230
Частота мережі	Гц	50	50	50
Макс. продуктивність насоса	л/ч	5900	5900	6100
Макс. тиск / макс. висота відкачування рідини	бар / м	3,5 / 35	3,5 / 35	4,7 / 47

Заглибний насос високого тиску	Одиниця вимірювання	Значення (арт. 1768)	Значення (арт. 1771)	Значення (арт. 1773)
Макс. глибина заглиблення	м	12	12	17
Висота залишкового рівня води	мм	15	15	15
Тиск при включенні	бар	–	2,2	2,9
Мін. глибина заглиблення при введенні в експлуатацію (около)	мм	100	100	100
Сполучний кабель	м	15 (H07RN-F)	15 (H07RN-F)	20 (H07RN-F)
Вага без кабелю (около)	кг	7,5	7,5	8,1
Фіксуючий трос довжина	м	15	15	20
Макс. температура робочої рідини	°C	35	35	35

**8. КОМПЛЕКТУЮЧІ**

<b>GARDENA плаваюча всмоктуюча система</b>	Для вільного від забруднень всмоктування з-під поверхні води.	<b>арт. 1417</b>
<b>GARDENA 2-/4-ходовий клапан</b>	Для паралельного підключення декількох шлангів або приладів.	<b>арт. 1210/1194</b>
<b>GARDENA Хомут для шланга</b>	Для 25 мм (1")-шлангів через сполучний штуцер.	<b>арт. 7192</b>
<b>GARDENA Хомут для шланга</b>	Для 19 мм (3/4")-шлангів через сполучний штуцер.	<b>арт. 7191</b>
<b>GARDENA Комплект для приєднання</b>	Для 13 мм (1/2")-шлангів через сполучну систему GARDENA.	<b>арт. 1750</b>
<b>GARDENA Насадка для крана</b>	Для 16 мм (5/8")-шлангів через сполучну систему GARDENA.	<b>арт. 18202</b>
<b>GARDENA Насадка для шланга</b>		<b>арт. 18216</b>
<b>GARDENA Комплект для приєднання</b>	Для 19 мм (3/4")-шлангів через сполучну систему GARDENA.	<b>арт. 1752</b>

**9. ГАРАНТІЯ / СЕРВІСНЕ ОБСЛУГОВУВАННЯ****9.1 Реєстрація товару:**

Зареєструйте свій виріб на веб-сторінці [gardena.com/registration](https://gardena.com/registration).

**9.2 Сервісне обслуговування:**

Актуальну контактну інформацію нашої служби підтримки можна знайти на задній сторінці та в Інтернеті:

- Україна: <https://www.gardena.com/ua/pidtrymka/advice/contact/>

**ro**

1. SIGURANȚA .....	74
2. MONTAJUL .....	74
3. OPERAREA .....	75
4. ÎNTREȚINEREA .....	76
5. DEPOZITAREA .....	76
6. REMEDIEREA DEFECȚIUNILOR .....	76
7. DATE TEHNICE .....	76
8. ACCESORII .....	76
9. GARANȚIE/SERVICE .....	77

**Traducerea instrucțiunilor originale.**

Utilizarea produsului de către copii peste 8 ani precum și de către persoane cu abilități fizice sau mentale reduse sau de persoane fără experiența și cunoștințele necesare, este permisă numai dacă sunt supravegheați sau instruiți cu privire la utilizarea sigură a produsului și dacă înțeleg pericolele rezultate din utilizare. Copii nu au voie să

uk

ro

se joace cu produsul. Curățarea și întreținerea care trebuie efectuate de utilizator nu sunt permise copiilor fără supraveghere. Utilizarea produsului este recomandată începând de la vârsta de 16 ani. Niciodată nu utilizați produsul dacă sunteți obosit sau bolnav sau vă aflați sub influența alcoolului, drogurilor sau a medicamentelor.

#### Utilizare conform destinației:

**Pompa de presiune submersibilă GARDENA** este concepută pentru scoaterea apei din fântâni, puțuri și alte rezervoare de apă, pentru exploatarea dispozitivelor și sistemelor de irigații, inclusiv pentru transportul apei pluviale, a apei de la robinet și a apei cu conținut de clor. Art. 1771/1773 sunt concepute de asemenea pentru alimentarea cu apă de uz casnic în grădinile private și grădinile familiale.

#### Fluide pompate:

Pompați numai apă cu pompele presiune submersibile GARDENA. Pompele sunt complet submersibile (capsulate) și pot fi scufundate (adâncimea max. de submersiune, vezi cap. 7. DATE TEHNICE). Pompele sunt echipate cu supapă de sens încorporată ce împiedică golirea furtunului după oprirea pompei.

Produsul nu este destinat utilizării continue (Mod de funcționare cu recirculare continuă).



#### PERICOL! Leziuni corporale!

Nu este permisă transportul următoarelor: apă sărată, apă murdară, substanțe acide, ușor inflamabile sau explozive (de ex. benzină, petrol lampant, nitrodiluant) ulei, păcură și alimente.

## 1. SIGURANȚA

#### IMPORTANT!

Citiți atent instrucțiunile de utilizare și păstrați-le pentru o utilizare ulterioară.

#### Simbolurile de pe produs:



Citiți instrucțiunile de utilizare.

#### Instrucțiuni generale de siguranță

##### Siguranța electrică



#### PERICOL! Electrocutare!

Pericol de accidentare prin electrocutare.

→ Produsul trebuie alimentat cu curent printr-o siguranță diferențială (RCD) cu un curent nominal de declanșare de maxim 30 mA.



#### PERICOL! Pericol de accidentare!

Pericol de accidentare prin electrocutare.

→ Scoateți produsul din priză, înainte de a-l supune lucrărilor de întreținere sau de a schimba piese. Pentru aceasta priza trebuie să fie în raza vizuală a utilizatorului.

#### Funcționarea în siguranță

Temperatura apei nu trebuie să depășească 35 °C.

Este interzisă folosirea pompei dacă se află persoane în apă.

Impuritățile din lichid ar putea rezulta ca urmare a scurgerii de lubrifianți.

#### Înterupătoare de protecție

##### Siguranță de mers în gol:

Dacă nivelul apei este prea redus, pompa se oprește automat.

→ Imersați pompa mai adânc în apă.

##### Înterupător de protecție termică:

În cazul suprasolicității, pompa se oprește prin intermediul protecției termice încorporate a motorului. După ce motorul s-a răcit suficient, pompa este din nou gata de funcționare.

##### Siguranța împotriva scurgerilor (numai pentru art. 1771/1773):

În caz de scurgeri la zona de livrare (de ex. furtun de presiune neetanș sau robinet de apă) pompa pornește și oprește în intervale scurte. În cazul în care pompa pornește și se oprește mai des de 7 ori în 2 min. (la o scurgere de < 6 l/h), pompa se va opri din funcționare. După înlăturarea neetanșității în zona de livrare pompa trebuie deconectată și conectată din nou, ca să devină din nou operabilă.

##### Aerisire automată

Această pompă este echipată cu o supapă de aerisire, care înlătură perlele de aer eventual existente în pompă. Astfel, ca urmare a funcționării, poate ieși o cantitate mică de apă pe sub mână.

#### Instrucțiuni de siguranță suplimentare

##### Siguranța electrică



#### PERICOL! Stop cardiac!

În timpul funcționării acest produs generează un câmp electromagnetic. În anumite condiții acest câmp poate afecta funcționarea implanturilor medicale active sau pasive. Pentru a exclude situațiile care pot însemna accidentare gravă sau mortală, persoanele cu implanturi medicale trebuie să-și consulte medicul sau producătorul implantului înainte de utilizarea acestui produs.

##### Cablu

În cazul utilizării cablurilor prelungitoare, acestea trebuie să respecte diametrele minime din tabelul următor:

Tensiune	Lungime cablu	Secțiune
230 – 240 V/50 Hz	Până la 20 m	1,5 mm <sup>2</sup>
230 – 240 V/50 Hz	20 – 50 m	2,5 mm <sup>2</sup>



#### PERICOL! Electrocutare!

Datorită unui conector tăiat prin cablul de conectare umezeala poate pătrunde în zona electrică și cauza un scurtcircuit.

→ Nu tăiați în niciun caz conectorul (de ex. prin trecerea prin perete).

→ Nu trageți conectorul de cablu, ci țineți cutia conectorului când îl scoateți din priză.

→ În cazul deteriorării cablului de alimentare, acesta trebuie înlocuit de către producător, de către serviciul său pentru clienți, sau de către o persoană calificată similar, pentru a evita expunerea la pericole.

Priza de alimentare și legăturile prelungitoare trebuie să fie protejate de stropi de apă.

Asigurați-vă că legăturile electrice sunt efectuate în zone protejate la inundare.

Protejați steckerul și cablul de alimentare de caldură, ulei și margini ascuțite.

Verificați tensiunea de alimentare. Valoarea înscrisă pe pompa trebuie să corespundă cu cea furnizată de sursa de alimentare.

Pompa trebuie să fie deconectată înainte ca cineva să intre în piscină.

Cablul de alimentare nu trebuie folosit pentru asigurarea sau transportarea pompei.

Pentru scufundarea sau ridicarea pompei folosiți frânghia.

Verificați conductele de racordare la intervale regulate.

Înainte de folosire inspectați întotdeauna pompa (în special cablul de alimentare și legăturile electrice).

O pompă defectă nu trebuie folosită. În cazul unui defect verificați pompa la centrul service GARDENA.

Nu dezamblați pompa mai mult decât starea în care aceasta a fost livrată.

Înainte de utilizare, după realizarea lucrării de întreținere, asigurați-vă că toate piesele sunt înșurubate.

Atunci când utilizați pompele noastre cu un generator, trebuie să respectați indicațiile de avertizare ale producătorului generatorului.

##### Siguranța personală



#### PERICOL! Pericol de asfixiere!

Piesele mai mici pot fi înghițite. Punga de polietilenă înseamnă pericol de asfixiere pentru copiii mici. În timpul montajului țineți la distanță copiii mici.

Verificați ca nivelul minim al apei să fie în concordanță cu specificațiile de la pompă.

**Numai pentru art. 1768:** Nu lăsați pompa să funcționeze mai mult de 10 minute cu ieșirea închisă.

Nisipul și alte materiale abrazive produc uzură avansată și reduc performanțele pompei.

Este interzisă utilizarea pompei pentru amplificarea presiunii prin intermediul filetelui părții de intrare.

La filetul părții de intrare se poate monta numai unitatea de aspirare flotantă GARDENA.

Este permisă operarea înterupătorului cu flotor numai în afara apei.

Nu este permisă tragerea furtunului în timpul funcționării.

Înainte de a remedia defecțiunile, lăsați pompa să se răcească.

## 2. MONTAJUL



#### PERICOL! Leziuni corporale!

Pericol de accidentare dacă produsul pornește nesupravegheat.

→ Deconectați produsul de la alimentarea cu energie electrică înainte de a-l monta.

Furtunul poate fi racordat prin racordul pompei ① și niplul de racord ② [19 mm (3/4")/25 mm (1")] sau prin sistemul de fișare GARDENA [13 mm (1/2")/16 mm (5/8")/19 mm (3/4")]. Dacă se utilizează un furtun de 25 mm (1"), pompa atinge capacitatea maximă de transport.

Dacă se racordează în paralel mai multe furtunuri sau dispozitive de racord, se poate utiliza **supapa cu 2 căi** sau **4 căi GARDENA (art. 1210/1194)**.

#### **Conectarea furtunului prin niplul de conectare [Fig. A1]:**

Prin niplul de conectare ② se pot conecta furtunuri de 25 mm (1") și 19 mm (3/4").

Diametrul furtunului	25 mm (1")	19 mm (3/4")
<b>GARDENA Colier furtun</b>	<b>art. 7192</b>	<b>art. 7191</b>
<b>Îmbinare de furtun [Fig. A1]</b>	Detașați niplul la ③ [Fig. A2].	Nu detașați niplul [Fig. A3].

Furtunurile de 25 mm (1") și de 19 mm (3/4"), care sunt conectate printr-un niplu de conectare ②, trebuie fixate de ex. de un **GARDENA Colier furtun art. 7192/7191**.

- Numai pentru art. 1768 [Fig. A4]:** introduceți dispozitivul de blocare al întrerupătorului cu flotor ④ pe racordul pompei ①.
- Înșurubați niplul de racord ② pe racordul pompei ①. (În prealabil, la furtunurile de 25 mm (1") decuplați niplul de racord ② în punctul ③).
- Introduceți furtunul pe niplul de racord ② și fixați-l de ex. cu o **brățară de furtun GARDENA art. 7192/7191**.

#### **Conectarea furtunului prin sistemul de conectori GARDENA [Fig. A5]:**

Prin sistemul de conectori GARDENA pot fi conectate furtunuri de 19 mm (3/4")/16 mm (5/8") și de 13 mm (1/2").

Diametrul furtunului	Conector pentru pompă	
<b>13 mm (1/2")</b>	<b>GARDENA Set conectare pompă</b>	<b>art. 1750</b>
<b>16 mm (5/8")</b>	<b>GARDENA Ștuț robinet cu filet</b>	<b>art. 18202</b>
	<b>GARDENA Mufă conectoare</b>	<b>art. 18216</b>
<b>19 mm (3/4")</b>	<b>GARDENA Set conectare pompă</b>	<b>art. 1752</b>

- Numai pentru art. 1768 [Fig. A4]:** introduceți dispozitivul de blocare al întrerupătorului cu flotor ④ pe racordul pompei ①.
- Racordați furtunul prin intermediul sistemului de fișare GARDENA corespunzător.

#### **Racordarea unității de aspirație flotantă [Fig. A6/A7]:**

→ Conectați furtunul de aspirație ⑧ rezistent la vid la un element de îmbinare G1" (de exemplu articolul cu numărul 1411) și fixați acesta la celălalt capăt.

Furtunul de aspirație ⑧ trebuie astfel tăiat la lungime ca în timpul folosirii să nu se formeze bucle și să nu se aspire aer.

Pentru o funcționare fără deranjamente (aerisirea sistemului) ventilul de refulare ⑨ trebuie scos din unitatea de aspirație flotantă.

→ Deșurubați coșul filtrant ⑩ cu un clește.

Ventilul de refulare ⑨ nu este necesar în această aplicație, deoarece pompele sunt echipate cu ventil de refulare.

Furtunul de aspirație trebuie să aibă o lungime de 50 cm.

Pentru unitatea de aspirație flotantă pompa trebuie să fie în cisternă.

Nu este posibilă aspirarea în poziție orizontală când pompa este suspendată.

În poziția culcat întrerupătorul cu flotor nu este funcțional și siguranța de mers în gol este inactivă.

→ Opriti manual și supravegheați pompă.

Dacă nu se poate sesiza nici un debit, pompa trebuie oprită din nou.

### **3. OPERAREA**

 **PERICOL! Leziuni corporale!**  
**Pericol de accidentare dacă produsul pornește nesupravegheat.**  
 → Înainte de conectarea, reglarea sau transportarea produsului, deconectați produsul de la alimentarea cu energie electrică.

#### **Pomparea apei [Fig. O1]:**

Scufundați pompa folosind frânghia livrată în puț, respectiv în alte rezervoare de apă. Pentru ca pompa să funcționeze, trebuie scufundată

măcar la 100 mm adâncime. Pentru ca filtrul să nu se contamineze, pompa trebuie plasată cu min. 30 cm deasupra solului.

- Leagați bine cablul ③ de inel ④.
- Imersați pompa prin intermediul cablului ③ în fântână, respectiv în rezervorul de apă.
- Securizați cablul ③.
- La fântânile sau puțurile adânci (începând de la cca. 5 m) cablul de conexiune ⑤ trebuie fixat de cablu cu brățări.
- Conectați pompa la alimentarea cu curent.  
*Pompa pornește la cca. 3 sec. după introducerea cablului de conexiune. Pompa este gata de funcționare.*

#### **Numai pentru art. 1768:**

##### **Mod de funcționare automată cu întrerupător cu flotor [Fig. O2]:**

**Pentru ca pompa să se oprească automat când lipsește lichidul de transportat, comutatorul cu flotor ⑥ trebuie să se poată mișca liber pe suprafața apei.**

Datorită ventilului de refulare integrat, presiunea se păstrează în furtun până când este scoasă apă prin furtun.

##### **Reglarea înălțimii de pornire și de oprire [Fig. O3]:**

Nivelul maxim de pornire și nivelul minim de oprire (vezi 7. DATE TEHNICE) poate fi adaptat prin împingerea cablului flotorului în dispozitivul de blocare al flotorului ④.

- Cu cât cablul dintre întrerupătorul cu flotor ⑥ și dispozitivul de blocare al întrerupătorului cu flotor ④ este mai scurt, cu atât mai mic devine nivelul de pornire și cu atât mai mare devine nivelul de oprire.

→ Apăsăți cablul întrerupătorului cu flotor ⑥ în orificiul dispozitivului de blocare al întrerupătorului cu flotor ④.

 **ATENȚIE!**  
**Pentru asigurarea pornirii și opririi flotorului, lungimea cablului dintre flotor și dispozitivul de blocare al flotorului trebuie să fie de minim 10 cm.**

##### **Modul de funcționare manuală [Fig. O4]:**

**Pompa rămâne în funcționare permanent, deoarece întrerupătorul cu flotor este șuntat. Astfel, siguranța de mers în gol a pompei se dezactivează.**

- Apăsăți întrerupătorul cu flotor ⑥ cu cablul în jos pe dispozitivul de blocare al întrerupătorului cu flotor ④.
- Imersați pompa cu un cablu fixat la pompă într-o fântână sau puț.
- Conectați pompa cu alimentarea cu energie electrică.  
*Atenție! Pompa pornește imediat.*

#### **Numai pentru art. 1771 / 1773:**

##### **Utilizarea în regim automat:**

Pompa se oprește automat, imediat ce înălțimea apei scade de la nivelul necesar.

Datorită ventilului de refulare integrat, presiunea se păstrează în furtun până când este scoasă apă prin furtun.

În cazul intrării apei în furtun (presiunea din furtun cade sub cca. art. 1771: 2,2 bar/art. 1773: 2,9 bar), pompa pornește automat.

##### **Program pentru cantități mici și avertizare pierderi de apă:**

###### **Avertizare pierderi de apă:**

Siguranța de curgere oprește pompa imediat ce înălțimea apei scade de la nivelul necesar. În caz de scurgeri la zona de livrare (de ex. furtun de presiune neetanș sau robinet de apă) pompa pornește și oprește în intervale scurte. În cazul în care pompa pornește și se oprește mai des de 7 ori în 2 min. (la o scurgere de < 6 l/h), pompa se va opri din funcționare. După înlăturarea neetanșității în zona de livrare pompa trebuie deconectată și conectată din nou, ca să devină din nou operabilă.

###### **Program pentru cantități mici:**

Pentru ca pompa să nu se oprească prematur atunci când se utilizează în mod voit cu cantități mici de apă (de ex. irigare prin picurare), sistemul de avertizare pierderi de apă se activează abia după 60 de minute (program pentru cantități mici).

**Pornirea și oprirea ciclică a pompei în timpul programului pentru cantități mici nu are influență asupra duratei de viață a pompei.**

###### **Funcționarea mașinilor de spălat:**

După întreruperea alimentării cu cantitate mică de apă a mașinilor de spălat, durata de funcționare de 60 de minute a programului pentru cantități mici se resetează automat pe regimul de funcționare normală a pompei,

ceea ce face posibilă funcționarea fără probleme a mașinii de spălat chiar și > 60 de minute.

#### În caz de irigare permanentă prin picurare:

Dacă programul de cantități mici este utilizat mai mult timp de 60 min., trebuie întreruptă irigarea pentru minim 5 minute înainte de expirarea celor 60 de minute. După aceea programul de cantități mici poate fi utilizat pentru alte 60 minute.

## 4. ÎNTREȚINEREA



### PERICOL! Leziuni corporale!

Pericol de accidentare dacă produsul pornește nesupravegheat.

→ Deconectați produsul de la alimentarea cu energie electrică înainte de a-l întreține.

#### Curățarea filtrului [Fig. M1]:

Pentru a asigura o funcționare de durată, fără probleme filtrul ⑦ trebuie curățat la intervale regulate de timp.

După pomparea de apă murdară filtrul ⑦ trebuie curățat imediat.

1. Rotiți filtrul ⑦ o 1/4 rotație în sensul acelor de ceas și scoateți-l (închizător baionetă).
2. Curățați filtrul ⑦ sub un jet de apă.
3. Montați filtrul ⑦ la loc parcurgând pașii de mai sus în ordine inversă.

Utilizarea pompei fără filtru este interzisă.

#### Spălarea pompei:

După pomparea apei cu conținut de clor, pompa trebuie spălată.

1. Pompați apă caldută (max. 35 °C) eventual prin adăugarea unui detergent delicat (de exemplu, detergent de vase), până când apa pompată este curată.
2. Eliminați reziduurile conform directivelor legii privind eliminarea deșeurilor.

## 5. DEPOZITAREA

#### Scoaterea din funcțiune:

### Pompa nu este rezistentă la îngheț!

Produsul trebuie depozitat într-un loc neaccesibil copiilor.

1. Deconectați pompa de la alimentarea cu energie electrică.
2. Rotiți pompa pe cap până când nu se mai scurge apă.
3. Curățați pompa (vezi 4. ÎNTREȚINEREA).
4. Păstrați pompa într-un loc uscat, închis și ferit de îngheț.

#### Disponere ca deșeu:

(conform directivei 2012/19/UE)

Este interzisă dispunerea produsului ca gunoi menajer obișnuit. Acesta trebuie dispus ca deșeu conform prescripțiilor locale de protecția mediului.



### IMPORTANT!

→ Dispuneți ca deșeu produsul prin sau de către punctele de colectare și reciclare locale.

## 6. REMEDIEREA DEFECȚIUNILOR



### PERICOL! Leziuni corporale!

Pericol de accidentare dacă produsul pornește nesupravegheat.

→ Deconectați produsul de la alimentarea cu energie electrică înainte de a remedia defecțiunile produsului.

Problemă	Cauză posibilă	Remediu
Pompa funcționează însă nu circulă apă	Aerul nu poate fi evacuat, deoarece circuitul este închis (de ex. furtunul este îndoit).	→ Deschideți conducta de presiune. (de ex. robinet de închidere, aparatele de distribuție).

Problemă	Cauză posibilă	Remediu
Pompa funcționează însă nu circulă apă	Aer în zona de sucțiune.	→ Așteptați cca. 60 de secunde, până când pompa se aerisește singură (eventual opriți / porniți).
	Filtrul este înfundat.	→ Curățați filtrul (vezi 4. ÎNTREȚINEREA).
	Nivelul apei sub nivelul minim la punerea în funcțiune.	→ Imersați pompa mai adânc.
Pompa nu pornește sau se oprește brusc în timpul funcționării	La utilizarea unității de aspirare flotante, se formează o pernă de aer în furtunul de aspirație.	→ Îndepărtați ventilul de refulare din fața coșului filtrant al unității de aspirare.
	Întrerupătorul de protecție termică a oprit pompa din cauza supraîncălzirii.	→ Curățați filtrul (vezi 4. ÎNTREȚINEREA). Respectați temperatura maximă a mediului (35 °C).
	Ventilul de refulare este blocat.	→ Adresați-vă service-ului GARDENA.
Pompa fără curent.		→ Verificați siguranțele și conexiunile cu fișă electrice.
Numai pentru art. 1771 / 1773:	Întrerupătorul de protecție împotriva curenților reziduali (RCD) a declanșat (curent rezidual).	→ Scoateți pompa din priză și adresați-vă GARDENA Service.
	Sistemul de avertizare pierderi de apă a fost activat. S-a depășit durata de funcționare maximă a avertizării de pierderi apă (program pentru cantități mici 60 min.)	→ La utilizarea programului pentru cantități mici reduceți durata irigării sau întrerupeți-o pentru 5 minute. Măriți consumul de apă. Scoateți ștecărul din priză.
	Inetașeitate pe partea de refulare (de ex. robinet care curge).	→ Înlăturați eventualele inetașeități pe partea de refulare.
Pompa pornește, însă capacitatea de transport scade	Filtrul este înfundat.	→ Curățați filtrul (vezi 4. ÎNTREȚINEREA).



NOTĂ: În caz de alte defecțiuni adresați-vă centrului de service GARDENA. Reparațiile vor fi efectuate în exclusivitate de centrele de service GARDENA și de dealeri autorizați de GARDENA.

## 7. DATE TEHNICE

Pompa presiune submersibilă	Unitate	Valoare (art. 1768)	Valoare (art. 1771)	Valoare (art. 1773)
Putere nominală	W	900	900	1100
Tensiunea de rețea	V (AC)	230	230	230
Frecvența de rețea	Hz	50	50	50
Cantitatea max. transportată	l/h	5900	5900	6100
Presiunea max./Înălțimea max. de transport	bar / m	3,5 / 35	3,5 / 35	4,7 / 47
Adâncimea max. de submersie	m	12	12	17
Nivelul apei rămase	mm	15	15	15
Presiunea de conectare	bar	–	2,2	2,9
Adâncimea minimă de submersie a apei (aprox.)	mm	100	100	100
Cablu de conexiune	m	15 (H07RN-F)	15 (H07RN-F)	20 (H07RN-F)
Greutate fără cablu (aprox.)	kg	7,5	7,5	8,1
Cablu de fixare lungime	m	15	15	20
Temperatură de mediu maximă	°C	35	35	35

## 8. ACCESORII

Unitate de aspirare flotantă GARDENA	Pentru aspirare curată sub suprafața apei.	art. 1417
GARDENA Ramificație 2 sau 4 căi	Pentru conectarea simultană a mai multor furtunuri sau dispozitive de conectare.	art. 1210/1194
GARDENA Colier furtun	Pentru furtunuri de 25 mm (1") conectate printr-un niplu de conectare.	art. 7192
GARDENA Colier furtun	Pentru furtunuri de 19 mm (3/4") conectate printr-un niplu de conectare.	art. 7191

<b>GARDENA Set conectare pompă</b>	Pentru furtunuri de 13 mm (1/2") conectate prin sistemul de conectare GARDENA.	<b>art. 1750</b>
<b>GARDENA Ştuţ robinet cu filet</b>	Pentru furtunuri de 16 mm (5/8") conectate prin sistemul de conectare GARDENA.	<b>art. 18202</b>
<b>GARDENA Mufă conectoare</b>		<b>art. 18216</b>
<b>GARDENA Set conectare pompă</b>	Pentru furtunuri de 19 mm (3/4") conectate prin sistemul de conectare GARDENA.	<b>art. 1752</b>

## 9. GARANȚIE/SERVICE

### 9.1 Înregistrarea produsului:

Înregistraţi-vă produsul la [gardena.com/registration](https://www.gardena.com/registration).

### 9.2 Service:

Găsiţi actualele informaţii de contact ale serviciului nostru pe verso şi online:

- România: <https://www.gardena.com/ro/asistenta/advice/contact/>
- Alte ţări: <https://www.gardena.com/int/support/advice/contact/>

tr

1. GÜVENLİK	77
2. MONTAJ	78
3. KULLANIM	78
4. BAKIM	79
5. DEPOLAMA	79
6. HATA GİDERME	79
7. TEKNİK ÖZELLİKLER	79
8. AKSESUAR	80
9. GARANTİ/SERVİS	80

### Orijinal kılavuzunun çevirisi.

 8 yaş ve üzeri çocuklar ve fiziksel, duyuşsal veya zihinsel kabiliyetleri sınırlı olan veya yeterli deneyim ve bilgiye sahip olmayan kişiler bu ürünü, ancak gözetim altında veya cihazın güvenli bir şekilde kullanımı konusunda bilgilendirilmeleri ve sonuçta ortaya çıkabilecek tehlikelerin farkında olmaları durumunda kullanılabilirler. Çocukların ürün ile oynamasına izin vermeyin. Temizlik ve kullanıcı bakımı, gözetim yapılmaksızın çocuklar tarafından yürütülmemelidir. Bu ürünü 16 yaş üzeri yetişkinlerin kullanmasını öneriyoruz. Ürünü yorgun, hasta ya da alkol, uyuşturucu madde ya da ilaç etkisi altında olduğunuz zaman asla kullanmayın.

### Amacına uygun kullanım:

**GARDENA Dalgıç basınç pompası**, kuyulardan, çukurlardan ve diğer su rezervuarlarından suyun çekilmesi, sulama cihazlarının ve sistemlerinin işletimi, yağmur suyunun, musluk suyunun ve klorlu suyun taşınması için tasarlanmıştır. Ürün 1771/1773 özel ev ve hobi bahçelerinde ev suyu beslemesi için de tasarlanmıştır.

### Pompalama maddeleri:

GARDENA basınçlı dalgıç pompası ile yalnızca su basılabilir. Pompa su geçirmez şekilde kapsüllenmiş olup su içine tamamen daldırılabilir (maks. daldırma derinliği bakınız 7. TEKNİK ÖZELLİKLER). Pompa kapatıldıktan sonra basma hortumunun kendiliğinden boşalmasını önleyen bir entegre geri akış stoperiyle donatılmıştır.

Ürün uzun süreli işletim için uygun değildir (sürekli devridaim işletimi).

 **TEHLİKE! Yaralanma!**  
**Tuzlu su, kirli su, tahriş edici, hafif yanıcı veya patlayıcı maddeler (örneğin benzin, gazyağı, nitro dilüsyonu), yağlar, kalorifer yakıtı ve gıda maddesi taşınamaz.**

## 1. GÜVENLİK

### ÖNEMLİ!

Kullanma kılavuzunu tamamen okuyup daha sonra başurmak için muhafaza edin.

### Ürün üzerindeki semboller:



Kullanma kılavuzunu okuyun.

### Genel emniyet bilgileri

#### Elektrik güvenliği



**TEHLİKE! Elektrik çarpması!**

Elektrik akımı nedeniyle yaralanma tehlikesi.

→ Ürün, maksimum 30 mA'lık nominal devreye girme akımına sahip bir FI şalteri (RCD) üzerinden akım ile beslenmelidir.



**TEHLİKE! Yaralanma tehlikesi!**

Elektrik akımı nedeniyle yaralanma tehlikesi.

→ Bakım yapmadan ya da yapı parçalarını değiştirmeden önce ürünü şebekeden ayırın. Bu sırada prizi görebilmelisiniz.

### Daha güvenli çalışma

Su sıcaklığı 35 °C üzerinde olamaz.

Suda insanlar bulunduğunda pompa kullanılmamalıdır.

Sızan yağlayıcı maddelerden dolayı sıvılar kirlenebilir.

### Koruma şalteri

#### Kuru çalışma güvenliği:

Eğer su seviyesi çok düşük olursa, pompa otomatik olarak kapanır.

→ Pompayı suya daha derin daldırın.

#### Termal koruma şalteri:

Pompa, aşırı yüklenme durumunda dahili termal motor koruması tarafından olarak kapatılır. Motor yeterince soğuduktan sonra pompa tekrar işleme hazırır.

#### Sızıntı emniyeti (sadece ürün 1771/1773):

Basma tarafında bir kaçak (örneğin sızdıran basınç hortumu veya musluk) olduğunda pompa kısa zaman aralıklarıyla açılır ve kapanır. Pompa 2 dak. içerisinde 7 defadan fazla açılıp kapanı-ğında (kaçak < 6 l/h) pompa tamamen kapanır. Basma tarafındaki kaçak giderildiğinde, yeniden çalışmaya hazır olması için pompanın sökölüp yeniden takılması gerekir.

#### Otomatik hava tahliyesi

Bu pompa pompada mevcut hava yastığını gideren bir hava tahliye valfi ile donatılmıştır. İşlevsel açıdan tutamağın altında az miktarda su çıkabilir.

### Ek emniyet bilgileri

#### Elektrik güvenliği



**TEHLİKE! Kalp durma tehlikesi!**

Bu ürün işletim sırasında elektromanyetik bir alan oluşturur. Bu alan bazı koşullar altında aktif ya da pasif tıbbi implantların işlev şekli üzerinde etki gösterebilir. Ağır ya da ölümcül yaralanmalara neden olabilecek durum tehlikelerini önlemek için tıbbi implant kullanan kişiler bu ürünü kullanmadan önce doktoruna ya da implant üreticisine başvurmalıdır.

#### Kablo

Uzatma kabloları kullanırken bunlar aşağıdaki tablodaki asgari kesitlere uygun olmalıdır:

Gerilim	Kablo uzunluğu	Kesit
230 – 240 V/50 Hz	20 metreye kadar	1,5 mm <sup>2</sup>
230 – 240 V/50 Hz	20 – 50 m	2,5 mm <sup>2</sup>



**TEHLİKE! Elektrik çarpması!**

**Kesilmiş bir elektrik fişi nedeniyle elektrik kablosu üzerinden elektrik sahası içine sıvı girebilir ve kısa devreye neden olabilir.**

→ Elektrik fişini **asla** kesmeyiniz (örn. duvar içinden geçirmek için).

→ Fişi kablodan değil, prize takılı fiş gövdesinden çekiniz.

→ Bu cihazın şebeke bağlantı hattı hasar görürse, tehlikeleri önlemek için üretici veya müşteri hizmetleri veya benzer kalifikasyonlara sahip bir kişi tarafından değiştirilmelidir.

Elektrik fişi ve uzatma kabloları su sıçramalarından korunmalıdır.

Elektrik bağlantılarının, kuru ve su basmasına karşı korumalı bir alanda yapılmasına dikkat ediniz.

Fişi ve güç kablosunu sıcaktan, yağdan ve keskin köşelerden koruyunuz.

Pompanın tür plakası üzerindeki bilgilerin, elektrik tesisatının teknik bilgileriyle uyuşması gerekmektedir.

Yüzme havuzu veya bahçe göleti içinde insan bulunduğunda, pompa çalıştırılmamalıdır.

ro

tr

Güç kablosu pompayı çekmek ya da yerleştirmek için kesinlikle kullanılmamalıdır. Pompanın daldırılması veya yukarı çekilmesi ve emniyete alınması için sabitleme halatı kullanılmalıdır.

Bağlantı hattının düzenli aralıklarla kontrol edilmesi gereklidir.

Kullanmadan önce, pompayı (özellikle şebeke kablosunun ve fişin) daima gözle kontrol ediniz.

Hasarlı pompalar kesinlikle kullanılmamalıdır. Hasar görülmesi durumunda lütfen pompanın GARDENA Servis Merkezimiz tarafından kontrol edilmesini sağlayınız. Pompayı teslimat durumundan daha fazla sökmeyin.

Bakımdan sonra kullanımdan önce tüm parçaların vidalandığından emin olun.

Pompalarımız bir alternatör ile kullanıldığında, alternatör üreticisinin uyarı talimatları dikkate alınmalıdır.

#### Kişisel güvenlik



#### TEHLİKE! Boğulma tehlikesi!

**Küçük parçalar kolayca yutulabilir. Polietilen torba nedeniyle küçük çocuklar için boğulma tehlikesi söz konusudur. Küçük çocukları montaj sırasında uzak tutun.**

Minimum su seviyesini bölüm 7 da pompa için verilen özelliklere uygun olarak gözlemleyin.

**Sadece ürün 1768:** Pompayı kapalı basınçta 10 dakikadan fazla çalıştırmayınız.

Kum ve aşındırıcı maddeler pompanın daha çabuk aşınmasına ve gücünün azalmasına neden olur.

Pompa, giriş tarafındaki dişli üzerinden basınç yükseltmesi için kullanılmamalıdır.

Giriş tarafındaki dişliye sadece GARDENA yüzer emme ünitesi monte edilebilir.

Şamandıra şalterine sadece suyun dışındayken basılmalıdır.

Hortum, çalışma sırasında çekilmemelidir.

Hataları gidermeden önce pompayı soğumaya bırakın.

## 2. MONTAJ



#### TEHLİKE! Yaralanma!

**Ürün istemeden çalıştırma yaralanma tehlikesi söz konusudur.**

→ Ürünü, monte etmeden önce akım beslemesinden ayırın.

Hortum, pompa bağlantısı ① ve bağlantı nipeli ② [19 mm (3/4")/ 25 mm (1")] veya GARDENA bağlantı sistemi [13 mm (1/2")/ 16 mm (5/8")/ 19 mm (3/4")] üzerinden bağlanabilir. 25 mm'lik (1") bir hortum kullanıldığında pompa azami besleme kapasitesine sahiptir.

Birden fazla hortumun veya bağlantı cihazının paralel bağlantısı sırasında **GARDENA 2-** veya **4 yollu valf (ürün 1210/1194)** kullanılır.

#### Hortumu bağlantı nipeli üzerinden bağlayınız [Şek. A1]:

Bağlantı nipeli ② üzerinden 25 mm (1") ve 19 mm (3/4")- hortumlar bağlanabilir.

Hortum çapı	25 mm (1")	19 mm (3/4")
<b>GARDENA Hortum kelepçesi</b>	<b>Ürün 7192</b>	<b>Ürün 7191</b>
<b>Hortum bağlantısı [Şek. A1]</b>	Nipeli ③ ayırınız <b>[Şek. A2].</b>	Nipeli ayırmayınız <b>[Şek. A3].</b>

Bağlantı nipeli ② üzerinden bağlanan 25 mm (1") ve 19 mm (3/4")- hortumlar, örn. bir **GARDENA hortum kelepçesi ürün 7192/7191** ile sabitlenmelidir.

- Sadece ürün 1768 [Şek. A4]:** Şamandıra şalteri kilidini ④ pompa bağlantısına ① takın.
- Bağlantı nipelini ② pompa bağlantısına ① vidalayın. (25 mm'lik (1") hortumlarda bağlantı nipelini ② önceden ③ 'dan ayırın).
- Hortumu bağlantı nipeline ② itin ve bunu, örneğin bir **GARDENA hortum kelepçesi ürün 7192/7191** ile sabitleyin.

#### Hortumu GARDENA geçme sistemi üzerinden bağlayınız [Şek. A5]:

GARDENA geçme sistemi üzerinden 19 mm (3/4")/ 16 mm (5/8") ve 13 mm (1/2") hortumlar bağlanabilir.

Hortum çapı	Pompa bağlantısı	
<b>13 mm (1/2")</b>	<b>GARDENA Pompa bağlantı parçası</b>	<b>Ürün 1750</b>
<b>16 mm (5/8")</b>	<b>GARDENA Musluk bağlantısı</b>	<b>Ürün 18202</b>
	<b>GARDENA Hortum bağlantısı</b>	<b>Ürün 18216</b>
<b>19 mm (3/4")</b>	<b>GARDENA Pompa bağlantı parçası</b>	<b>Ürün 1752</b>

- Sadece ürün 1768 [Şek. A4]:** Şamandıra şalteri kilidini ④ pompa bağlantısına ① takın.
- Hortumu, ilgili GARDENA bağlantı sistemi üzerinden bağlayın.

#### Yüzer emme ünitesi bağlantısı [Şek. A6/A7]:

→ Vakuma dayanıklı emme hortumunu ⑥ G1" konnektörü (örn. ürün 1411) ile bağlayın ve bunu, diğer uca sabitleyin.

Emme hortumunun ⑥ uzunluğu, çalışma sırasında düğümlemeyecek ve hava emilmeyecek şekilde ayarlanmalıdır.

Arzasız bir işletim için (sistem havalandırması) yüzer emme ünitesinin tek yönlü akış vanası ⑨ çıkarılmalıdır.

→ Filtre sepetini ⑩ bir pense ile sökün.

Pompalar bir tek yönlü akış vanasına ⑨ sahip olduğundan, tek yönlü akış vanasına bu uygulamada gerek yoktur.

Emme hortumunun uzunluğu 50 cm olmalıdır.

Pompa, yüzer emme ünitesinde su tankında bulunmalıdır.

Pompa aslı olduğunda dikey konumda bir emme mümkün değildir.

Şamandıra şalteri, yatay konumda çalışmaz ve kuru çalışma güvenliği devre dışıdır.

→ Pompayı manuel olarak çalıştırın ve denetleyin.

Bir akış tespit edilemiyorsa, pompa tekrar kapatılmalıdır.

## 3. KULLANIM



#### TEHLİKE! Yaralanma!

**Ürün istemeden çalıştırma yaralanma tehlikesi söz konusudur.**

→ Ürünü, bağlamadan, ayarlamadan veya taşımadan önce akım beslemesinden ayırın.

#### Su pompalamak [Şek. O1]:

Pompa, kuyu veya su rezervuarına her zaman birlikte verilen halatla daldırılmalıdır. Emebilmesi için pompanın en az 100 mm daldırılmış olması gerekir. Filtrenin kirlenmemesi için pompa, tabanın min. 30 cm üstünde sabitlenmelidir.

- Halatı ③ sıkıca halkaya ④ bağlayın.
- Pompayı halat ③ üzerinden kuyuya veya su rezervuarına daldırın.
- Halatı ③ emniyete alın.
- Derin kuyularda veya çukurlarda (yakl. 5 m itibarıyla) bağlantı kablosunu ⑤ kelepçelerle halata bağlayın.
- Pompayı akım beslemesine bağlayın.  
*Pompa, bağlantı kablosu takıldıktan yakl. 3 saniye sonra çalışmaya başlar. Pompa işleme hazır.*

#### Sadece ürün 1768:

#### Şamandıra şalteri ile otomatik işletim [Şek. O2]:

**Basılan sıvı olmadığında pompanın otomatik olarak kapatılması için şamandıra şalterinin ⑥ su yüzeyinde serbest şekilde hareket etmesi gerekir.**

Basınç, entegre edilmiş tek yönlü akış vanası nedeniyle, hortum üzerinden su alınana kadar hortumda kalır.

#### Yüksekliklerinin Ayarlanması [Şek. O3]:

Maksimum açma yüksekliği ve minimum kapatma yüksekliği (bkz. 7. TEKNİK ÖZELLİKLER) şamandıra şalterinin kablosunu şamandıra şalteri sabitlemesine iterek ayarlanabilir.

- Şamandıra şalteri ⑥ ile şamandıra şalteri kilidi ④ arasındaki kablo ne kadar kısa olursa, açma yüksekliği o kadar alçak ve kapatma yüksekliği o kadar yüksek olur.

→ Şamandıra şalterin ⑥ kablosunu şamandıra şalteri kilidinin ④ açıklığına bastırın.



#### DİKKAT!

**Şamandıra şalterinin açılıp kapatılabilmesi için şamandıra şalteri ve şamandıra şalteri sabitlemesinin arasındaki kablo uzunluğu min. 10 cm olmalıdır.**

#### Manuel işletim [Şek. O4]:

**Şamandıra şalteri baypas edildiği için, pompa sürekli çalışır. Böylece pompanın kuru çalışma güvenliği devre dışı bırakılır.**

- Şamandıra şalterini ⑥ kablo ile aşağıya doğru şamandıra şalteri kilidine ④ bastırın.
- Pompayı, pompaya takılı bir halat ile bir kuyunun veya çukurun içine daldırın.
- Pompayı akım beslemesine bağlayın.  
*Dikkat! Pompa hemen çalışır.*

## Sadece ürün 1771/1773:

### Otomatik işletim:

Pompa artık su alınmadığında otomatik olarak kapanır.

Basınç, entegre edilmiş tek yönlü akış vanası nedeniyle, hortum üzerinden su alınana kadar hortumda kalır.

Hortum üzerinden su alındığında (hortum içindeki basınç yaklaşık Ürün 1771: 2,2 bar/Ürün 1773: 2,9 bar) altına düşer) pompa otomatik olarak çalışır.

### Küçük miktar programı ve damlama suyu ikazı:

#### Damlama suyu ikazı:

Artık su alınmadığında akış kontrolü pompayı kapatır. Basma tarafında bir kaçak (örneğin sızdıran basınç hortumu veya musluk) olduğunda pompa kısa zaman aralıklarıyla açılır ve kapanır. Pompa 2 dak. içerisinde 7 defadan fazla açılıp kapandı-ğında (kaçak < 6 l/h) pompa tamamen kapanır. Basma tarafındaki kaçak giderildiğinde, yeniden çalışmaya hazır olması için pompanın sökülüp yeniden takılması gerekir.

#### Küçük miktar programı:

Pompanın küçük su miktarları ile istenen bir uygulamada (ör. damlama sulama) erken zamanda kapanmaması için damlama suyu ikazı 60 dakika sonra etkinleştirilir (küçük miktar programı).

**Pompanın küçük miktar programı sırasında döngüsel olarak açılıp kapanmasının pompanın kullanım ömrüne bir etkisi yoktur.**

#### Çamaşır makinesi işletimi:

Küçük miktarlar su girişinin çamaşır makinelerinde sonlandırılmasından sonra küçük miktarlar programının 60 dakikalık işletim süresi pompanın normal işletimine otomatik olarak geçer, bu şekilde > 60 dakikalık çamaşır makinesi işletimi de mümkün olur.

#### Sürekli damlama sulamada:

Küçük miktarlar programının 60 dakikadan uzun bir süre kullanılacaksa sulamanın bu 60 dakika sonra ermeden önce en az 5 dakikalığına durdurulması gerekir. Küçük miktarlar programı daha sonra tekrar 60 dakikalık bir süre için kullanılabilir.

## 4. BAKIM

**TEHLİKE! Yaralanma!**  
Ürün istemeden çalışırsa yaralanma tehlikesi söz konusudur.  
→ Ürünü, bakımını yapmadan önce akım beslemesinden ayırın.

### Filtrenin temizlenmesi [Şek. M1]:

Sürekli, sorunsuz bir işletim sağlamak için filtre ⑦, düzenli aralıklarla temizlenmelidir.

Kirli su basıldıktan sonra filtre ⑦ derhal temizlenmelidir.

- Filtreyi ⑦ saat yönünde 1/4 devir çevirin ve çekerek çıkarın (sürgülü kilit).
- Filtreyi ⑦ akan suyun altında temizleyin.
- Filtreyi ⑦ tekrar tersi yönde monte edin.

#### Pompa filtre olmadan işletilmemelidir.

#### Pompayı durulayın:

Klorlu suyun pompalanmasından sonra pompa durulanmalıdır.

- Pompalanan su berraklaşana kadar hafif bir temizlik maddesi ilavesiyle (örn. deterjan) ılık su (en fazla 35 °C) pompalayın.
- Artıkları atık imha yasası yönetmelikleri uyarınca imha edin.

## 5. DEPOLAMA

### Devre dışına çıkarma:

**Pompa, dona karşı dayanıklı değildir!**  
Ürün çocukların erişemeyeceği yerlerde muhafaza edilmelidir.

- Pompayı akım beslemesinden ayırın.
- Artık su akmayana kadar pompayı baş aşağı çevirin.
- Pompayı temizleyin (bkz. 4. BAKIM).
- Pompayı kuru, kapalı ve donmaya karşı emniyetli bir yerde muhafaza edin.

#### Tasfiye:

(2012/19/AB sayılı yönetmelik uyarınca)

Ürün normal ev çöplü ile birlikte tasfiye edilmemelidir. Geçerli yerel çevre koruma talimatları uyarınca tasfiye edilmelidir.



## ÖNEMLİ!

→ Ürünü geri dönüşüm toplama noktaları üzerinden atığa ayırın.

## 6. HATA GİDERME

**TEHLİKE! Yaralanma!**  
Ürün istemeden çalışırsa yaralanma tehlikesi söz konusudur.  
→ Ürünün hatalarını gidermeden önce ürünü akım beslemesinden ayırın.

Sorun	Muhtemel neden	Çözümü
Pompa çalışıyor ancak tahliye yapmıyor	Basma hattı kapalı olduğu için hava çıkamıyor. (Örn. bükülmüş basma hortumu).	→ Basınç hattını açın. (Örn. kapatma valfi, dışarı çıkarma cihazları).
	Emiş ayağında hava yastığı.	→ Pompanın havası kendi kendine çıkana kadar yakl. 60 saniye bekleyin (gerekirse bir kaç defa kapatın / açın).
	Filtre tıkalı.	→ Filtreyi temizleyin (bkz. 4. BAKIM).
	Pompayı çalıştırırken su seviyesi minimum su seviyesinin altında kalmış.	→ Pompayı daha derine daldırın.
Pompa çalışmıyor veya çalışma sırasında aniden duruyor	Yüzer emme ünitesinin kullanılması durumunda emme hortumunda bir hava yastığı oluşur.	→ Filtre sepetinin önündeki tek yönlü akış vanasını çıkarın.
	Termik koruma şalteri aşırı ısınma nedeniyle pompayı kapattı.	→ Filtreyi temizleyin (bkz. 4. BAKIM). Azami sıvı sıcaklığına dikkat edin (35 °C).
	Tek yönlü akış vanası sıkıştı.	→ GARDENA servisine başvurun.
	Pompaada elektrik yok.	→ Sigortaları ve elektrikli soket bağlantılarını kontrol edin.
Sadece ürün 1771/1773:	RCD şalteri devreye girdi (hatalı akım).	→ Pompayı akım beslemesinden ayırın ve GARDENA servisine başvurun.
	Damlama suyu ikazı etkinleştirilmiş. Damlama suyu ikazı (küçük miktar programı 60 dak.) maksimum süresi aşıldı.	→ Küçük miktar programını kullanırken sulama süresini kısaltın veya işletimi 5 dakikalığına kesin. Su tüketimini artırm. Şebeke fişini çekin.
Pompa çalışıyor, fakat besleme kapasitesi geriliyor	Basınç taraflı sızıntı.	→ Basınç tarafındaki olası sızıntıyı gidirin.
	Filtre tıkalı.	→ Filtreyi temizleyin (bkz. 4. BAKIM).

**BİLGİ: Farklı arıza durumlarında lütfen GARDENA servis merkezine başvurun.**  
Onarım çalışmaları sadece GARDENA servis merkezleri veya GARDENA tarafından yetkilendirilen uzman bayiler tarafından gerçekleştirilebilir.

## 7. TEKNİK ÖZELLİKLER

Basınçlı Dalgıç Pompa	Birim	Değer (Ürün 1768)	Değer (Ürün 1771)	Değer (Ürün 1773)
Nominal güç	W	900	900	1100
Şebeke gerilimi	V (AC)	230	230	230
Şebeke frekansı	Hz	50	50	50
Maks. basma miktarı	l/h	5900	5900	6100
Maks. basınç/ Maks. tahliye kafası	bar / m	3,5 / 35	3,5 / 35	4,7 / 47
Maks. dalış derinliği	m	12	12	17
Kalan su yüksekliği	mm	15	15	15
Açma basıncı	bar	–	2,2	2,9
Çalıştırma için asgari dalış derinliği (yakl.)	mm	100	100	100
Bağlantı kablosu	m	15 (H07RN-F)	15 (H07RN-F)	20 (H07RN-F)

Басинчи Далгич Pompa	Бирим	Değer (Ürün 1768)	Değer (Ürün 1771)	Değer (Ürün 1773)
Ağırlık kablosuz (yakl.)	kg	7,5	7,5	8,1
Sabitlenme halatı uzunluk	m	15	15	20
Maks. madde sıcaklığı	°C	35	35	35

## 8. AKSESUAR

GARDENA Yüzen emme ünitesi	Su yüzeyinin altındaki kirsiz emme için.	Ürün 1417
GARDENA 2-/4-ikiz musluk	Birden fazla hortumun veya bağlantı cihazının paralel bağlanması için.	Ürün 1210/1194
GARDENA Hortum kelepçesi	25 mm (1") hortumlar için bağlantı nipelini üzerinden.	Ürün 7192
GARDENA Hortum kelepçesi	19 mm (3/4") hortumlar için bağlantı nipelini üzerinden.	Ürün 7191
GARDENA Pompa bağlantı parçası	13 mm (1/2") hortumlar için GARDENA geçme sistemi üzerinden.	Ürün 1750
GARDENA Musluk bağlantısı	16 mm (5/8") hortumlar için GARDENA geçme sistemi üzerinden.	Ürün 18202
GARDENA Hortum bağlantısı		Ürün 18216
GARDENA Pompa bağlantı parçası	19 mm (3/4") hortumlar için GARDENA geçme sistemi üzerinden.	Ürün 1752

## 9. GARANTİ/SERVİS

### 9.1 Ürün kaydı:

Lütfen ürününüzü [gardena.com/registration](https://www.gardena.com/registration) adresinden kaydedin.

### 9.2 Servis:

Servisimizin güncel iletişim bilgilerini arka sayfada ve çevrimiçi olarak bulabilirsiniz:

- Türkiye: <https://www.gardena.com/tr/destek/uzmanasorun/iletisim/>

## bg

1. ТЕХНИКА НА БЕЗОПАСНОСТ	80
2. МОНТАЖ	81
3. ОБСЛУЖВАНЕ	82
4. ТЕХНИЧЕСКО ОБСЛУЖВАНЕ	82
5. СЪХРАНЕНИЕ	82
6. ОТСТРАНЯВАНЕ НА ПОВРЕДИ	83
7. ТЕХНИЧЕСКИ ДАННИ	83
8. АКСЕСОАРИ	83
9. ГАРАНЦИЯ/СЕРВИС	83

### Превод на оригиналната инструкция.



Този продукт може да се използва от деца на възраст от 8 години и по-големи и лица с намалени физически, сетивни или умствени способности или липса на опит и познания, когато те са под надзор или са били инструктирани относно безопасната употреба на продукта и разбират произтичащите от това рискове. Деца не трябва да играят с продукта. Почистване и потребителска техническа поддръжка не трябва да се извършва от деца без надзор. Препоръчваме използването на продукта да се извършва

от лица над 16 годишна възраст. Никога не работете с продукта, когато сте уморени, болни или под въздействието на алкохол, наркотици или лекарства.

### Употреба по предназначение:

Потопяемата дълбочинна помпа GARDENA е предназначена за изпомпване на вода от кладенци, шахти и други водни резервоари, за работа на напоителни съоръжения и системи, както и за изпомпване на дъждовна вода, чешмяна вода и хлорирана вода. Арт. 1771/1773 са предназначени също така за водоснабдяване в лични домашни и хоби-градини.

### Изпомпвани течности:

С потопяемата дълбочинна помпа GARDENA може да се изпомпва само вода. Помпата е напълно потопяема (капсулована е херметично) и се потапя във водата (макс. дълбочина на потапяне виж 7. ТЕХНИЧЕСКИ ДАННИ). Помпата е снабдена със защита за обратно връщане, която предотвратява самостоятелното изпразване на напорния маркуч след свалянето от експлоатация на помпата.

Продуктът не е подходящ за продължителна експлоатация (режим на непрекъсната циркулация).



### ОПАСНОСТ! Контузии!

Не трябва да се изпомпват солена вода, мръсна вода, разяждащи, лесно запалими или експлозивни вещества (напр. бензин, керосин или нитрооразтвор), масла, котелно гориво и хранителни продукти.

## 1. ТЕХНИКА НА БЕЗОПАСНОСТ

### ВАЖНО!

Прочетете внимателно инструкцията за експлоатация и я запазете за бъдещи справки.

### Символи върху продукта:



Прочетете инструкцията за експлоатация.

### Общи указания по техника на безопасност

#### Безопасност на електрическите уреди



#### ОПАСНОСТ! Токов удар!

Опасност от нараняване от електрически ток.

→ Продуктът трябва да бъде захранен с електричество през автоматичен прекъсвач, действващ при повреда или изтичане на ток (RCD) с номинален ток на изключване от максимум 30 mA.



#### ОПАСНОСТ! Опасност от нараняване!

Опасност от нараняване от електрически ток.

→ Изключете продукта от електрическата мрежа, преди да извършите техническо обслужване или да замените детайли. Контактът трябва да бъде в зоната на зрителното Ви поле.

### По-безопасна работа

Температурата на водата не трябва да превишава 35 °C.

Помпата не трябва да бъде използвана, когато във водата има хора.

Замърсяване на течността може да бъде причинено от изтичане на смазочни материали.

### Защитен прекъсвач

#### Защита срещу работа на сухо:

Ако нивото на водата е твърде ниско помпата се изключва автоматично.

→ Потопете помпата по-дълбоко във водата.

#### Защитен термпрекъсвач:

В случай на претоварване, помпата се изключва посредством вградена термична защита на мотора. След достатъчно охлаждане на мотора, помпата отново е готова за работа.

#### Защита срещу нехерметичност (само за Арт. 1771/1773):

При нехерметичност от към напорната страна (напр. напорен маркуч или кран с теч) помпата се включва и изключва на кратки интервали. Когато помпата се включва и изключва по-често от 7 x в 2 мин. (при теч < 6 л/ч), помпата се изключва напълно. Когато бъде отстранена нехерметичността от към напорната страна, помпата трябва отново да бъде извадена и спусната, за да бъде отново готова за работа.



### Автоматично обезвъздушаване

Тази помпа е снабдена с клапан за обезвъздушаване, който премахва евент. налична въздушна възглавница в помпата. По функционални причини може под дръжката да излезе малко количество вода.

### Допълнителни указания по техника на безопасност

#### Безопасност на електрическите уреди



#### ОПАСНОСТ! Сърдечен арест!

Този продукт образува електромагнитно поле по време на работа. Това поле може при определени обстоятелства да окаже влияние върху начина на функциониране на активни или пасивни медицински импланти. За да се изключи рискът от ситуации, които биха могли да доведат до тежки или смъртоносни наранявания, лицата с медицински имплант трябва преди употреба на този продукт да се консултират със своя лекар и производителя на импланта.

#### Кабели

При използване на удължителни кабели, същите трябва да отговарят на минималните сечения в следващата таблица:

Напрежение	Дължина на кабела	Сечение
230 – 240 В/50 Гц	До 20 м	1,5 мм <sup>2</sup>
230 – 240 В/50 Гц	20 – 50 м	2,5 мм <sup>2</sup>



#### ОПАСНОСТ! Токов удар!

От счупен щепсел може през кабела да попадне влага в електрическата зона и да предизвика късо съединение.

→ В **никакъв** случай не прерязвайте щепсела (напр. за да го прекарате през стената).

→ Не издърпвайте щепсела за кабела, а го изваждайте от контакта като дър-жите щепсела за тялото.

→ Ако захранващият кабел на този уред се повреди, за да се избегнат рискове, той трябва да бъде заменен от производителя, негов сервизен представител или лице с подобна квалификация.

Щепсела за ел. мрежа и ел. съединения трябва да бъдат обезопасени от намокряне.

Уверете се, че електрическите връзки са поставени в зона обезопасена от наводняване.

Пазете щепсела и захранващия кабел от топлина, масло и остри ръбове.

Внимавайте за напрежението на ел. мрежа. Данните върху фирмената табелка трябва да съответстват с данните на електрическата мрежа.

При престои в басейн щепсела на помпата трябва непременно да бъде изключен.

Захранващият кабел не трябва да се използва за закрепване или пренасяне на помпата.

За потапяне или изваждане и закрепване на помпата трябва да се използва въжето за закрепване.

Проверявайте редовно свързващия кабел.

Винаги преди употреба на помпата извършвайте визуална проверка (особено на кабела и щепсела).

Повредена помпа не трябва да бъде използвана. В случай на повреда помпата непременно трябва да бъде проверена от сервиз на GARDENA.

Не разглобявайте помпата повече от състоянието при доставка.

Преди употреба след техническо обслужване се уверете, че всички части са завинтени.

Когато използвате нашите помпи с генератор, трябва да се спазват предупредителните указания на производителя на генератора.

#### Лична безопасност



#### ОПАСНОСТ! Опасност от задушаване!

Дребните детайли могат лесно да бъдат погълнати. Полиетиленовата торба представлява опасност от задушаване за малките деца. Дръжте малките деца далеч по време на монтажа.

Внимавайте за минималното ниво на водата съгласно параметрите на помпата.

**Само за Арт. 1768:** Не оставяйте помпата да работи повече от 10 минути срещу затворена напорна страна.

Пясък и други абразивни вещества водят до побързо износване и намаляване на мощността.

Помпата не трябва да бъде използвана за повишаване на налягането през резбата на входящата страна.

На резбата на входящата страна може да бъде монтиран само плаващ смукател GARDENA.

Поплавъчния прекъсвач може да бъде обслужван само извън водата.

Маркучът не трябва да се сваля по време на работа.

Оставете помпата да се охлади преди отстраняване на повреда.

## 2. МОНТАЖ



#### ОПАСНОСТ! Контузии!

Риск от нараняване ако продуктът се включи неволно.

→ Изключете продукта от електрозахранването, преди да сглобите продукта.

Маркучът може да бъде свързан чрез помпена-връзка ① и свързващ нипел ② [19 мм (3/4")/25 мм (1")] или чрез бърза връзка GARDENA [13 мм (1/2")/16 мм (5/8")/19 мм (3/4")]. Когато се използва 25 мм (1")-маркуч, помпата има максимална производителност на подаване.

При паралелно свързване на множество маркучи или приставки за свързване, може да бъде използван **GARDENA 2- или 4-канален разпределител (Арт. 1210/1194)**.

#### Свързване на маркуча чрез накрайник за свързване [фиг. А1]:

Чрез накрайника за свързване ② могат да бъдат свързани 25 мм (1")- и 19 мм (3/4")-маркучи.

Диаметър на маркуча	25 mm (1")	19 mm (3/4")
<b>GARDENA скоба за маркуч</b>	<b>Арт. 7192</b>	<b>Арт. 7191</b>
<b>Свързване на маркуч [фиг. А1]</b>	Отделете накрайника при ③ [фиг. А2].	Не отделяйте накрайника [фиг. А3].

25 мм (1")- и 19 мм (3/4")-маркучи, които се свързват чрез накрайник за свързване ②, трябва да бъдат стегнати напр. с **GARDENA скоба за маркучи Арт. 7192/7191**.

- Само за Арт. 1768 [фиг. А4]:** Поставете ключалката на поплавъчния прекъсвач ④ върху помпената връзка ①.
- Завинтете свързващия нипел ② върху помпената връзката ①. (При 25 мм (1")-маркучи първо разкачете при ③ свързващия нипел ②).
- Пъхнете маркуча върху свързващия нипел ② и го закрепете, например с **GARDENA скоба за маркуч Арт. 7192/7191**.

#### Свързване на маркуча чрез система за свързване GARDENA [фиг. А5]:

Чрез системата за свързване GARDENA могат да бъдат свързани 19 мм (3/4")-/16 мм (5/8") и 13 мм (1/2")-маркучи.

Диаметър на маркуча	Помпена връзка	
<b>13 mm (1/2")</b>	<b>GARDENA Комплект за свързване към помпа</b>	<b>Арт. 1750</b>
<b>16 mm (5/8")</b>	<b>GARDENA Приставка за свързване към кран с резба</b>	<b>Арт. 18202</b>
	<b>GARDENA Конектор за маркуч</b>	<b>Арт. 18216</b>
<b>19 mm (3/4")</b>	<b>GARDENA Комплект за свързване към помпа</b>	<b>Арт. 1752</b>

- Само за Арт. 1768 [фиг. А4]:** Поставете ключалката на поплавъчния прекъсвач ④ върху помпената връзка ①.
- Свържете маркуча посредством съответната бърза връзка GARDENA.

#### Свързване на плаващ смукател [фиг. А6/А7]:

→ Свържете устойчивия на вакуум засмукващ маркуч ⑧ с G1" конектор (напр. Арт. 1411) и го закрепете на другия край.

Засмукващия маркуч ⑧ трябва да бъде отрязан надлъжно така, че при експлоатация да не образува примки и да не засмуква въздух.

За безпроблемна работа (обезвъздушаване) трябва да бъде свален възвратния клапан ⑨ на плаващия смукател.

→ Развийте с клещи филтриращия елемент ⑩.

Възвратният клапан не се изисква в това приложение, защото помпите разполагат с възвратен клапан ⑨.

Засмукващият маркуч трябва да е с дължина 50 см.

Помпата трябва да бъде в резервоара при плаващия смукател.

Не е възможно засмукване във вертикално положение, когато помпата виси.

Поплавъчният прекъсвач не работи в легнало положение и предпазителят на помпата срещу работа на сухо не е активен.

→ Включвайте и изключвайте помпата ръчно и я наблюдавайте.

Ако не се установи поток, помпата трябва да бъде изключена отново.

## 3. ОБСЛУЖВАНЕ



### ОПАСНОСТ! Контузии!

Риск от нараняване ако продуктът се включи неволно.

→ Изключете продукта от електрозахранването, преди да свържете, настройвате или пренасяте продукта.

### Изпомпване на вода [фиг. O1]:

Помпа та винаги трябва да се потапя в кладенеца или водния резервоар посредством включеното в комплекта въже. За да засмучи помпата, помпата трябва да е потопена минимум 100 мм. За да не се замърси филтъра, помпата трябва да бъде закрепена мин. 30 см. над дъното.

1. Вържете въжето ③ към ухото ④.
2. Потопете помпата посредством въжето ③ в кладенеца или резервоара за вода.
3. Обезопасете въжето ③.
4. За дълбоки кладенци или шахти (от около 5 м) придвижвайте свързващия кабел ⑤ прикрепен със скоби към въжето.
5. Свържете помпата с електрозахранването.  
*Помпата стартира около 3 сек. след включване на захранващия кабел. Помпата е готова за работа.*

### Само за Арт. 1768:

#### Автоматичен режим с поплавъчен прекъсвач [фиг. O2]:

За да изключи автоматично помпата при липса на вода, поплавъчния прекъсвач ⑥ трябва да може да се движи свободно върху повърхността на водата.

Налягането се запазва в маркуча заради вградения възвратен клапан дотогава, докато през маркуча се отнеме вода.

#### Настройка на височината за включване и изключване [фиг. O3]:

Максималната височина на включване и минималната височина на изключване (виж 7. ТЕХНИЧЕСКИ ДАННИ) могат да бъдат настроени, като кабела на поплавъчния прекъсвач бъде вкаран във фиксиращото устройство на поплавъчния прекъсвач ①.

- Колкото по-къс е кабелът между поплавъчния прекъсвач ⑥ и ключалката на поплавъчния прекъсвач ①, толкова по-малка е височината на включване и толкова по-голяма е височината на изключване.

→ Натиснете кабела на поплавъчния прекъсвач ⑥ в отвора на ключалката на поплавъчния прекъсвач ①.



### ВНИМАНИЕ!

За да се гарантира включването и изключването на поплавъчния прекъсвач, дължината на кабела между поплавъчния прекъсвач и фиксиращото устройство на поплавъчния прекъсвач трябва да е мин. 10 см.

### Ръчен режим [фиг. O4]:

Помпата е в режим на непрекъсната работа, защото поплавъчният прекъсвач е шунтиран. Така се деактивира защитата на помпата срещу работа на сухо.

1. Натиснете поплавъчния прекъсвач ⑥ с кабела надолу върху ключалката на поплавъчния прекъсвач ①.
2. Потопете помпата в кладенец или шахта със закачено към помпата въже.
3. Свържете помпата с електрозахранването.  
*Внимание! Помпата стартира веднага.*

### Само за Арт. 1771/1773:

#### Автоматичен режим:

Помпата се изключва автоматично, когато вече спре да засмучва вода.

Налягането се запазва в маркуча заради вградения възвратен клапан дотогава, докато през маркуча се отнеме вода.

Когато през маркуча се отвежда вода (налягането в маркуча пада под ок. Арт. 1771: 2,2 bar/Арт. 1773: 2,9 bar) помпата автоматично се включва.

### Програма за изпомпване на малки количества и предупреждение за теч:

#### Предупреждение за теч:

Контрола на дебита изключва помпата, когато спре да се засмучва вода. При нехерметичност от към напорната страна (напр. напорен маркуч или кран с теч) помпата се включва и изключва на кратки интервали. Когато помпата се включва и изключва по-често от 7 x в 2 мин. (при теч < 6 л/ч), помпата се изключва напълно. Когато бъде отстранена нехерметичността от към напорната страна, помпата трябва отново да бъде извадена и спусната, за да бъде отново готова за работа.

#### Програма за изпомпване на малки количества:

За да не се изключи преждевременно помпата при умишлено използване на малки количества вода (напр. капково напояване), предупреждението за теч се активира едва след 60 минути (програма за малки количества).

Цикличното включване и изключване на помпата по време на програмата за малки количества не влияе върху експлоатационния живот на помпата.

#### Използване на перални машини:

След приключване на подаването на най-малкото количество вода при перални машини, 60-минутната продължителност на програмата за малки количества автоматично се превключва обратно на нормален режим на помпата, което прави възможна безпроблемната работа на пералната машина и за повече от 60 минути.

#### При непрекъснато капково напояване:

Ако програмата за малки количества трябва се ползва по-дълго от 60 мин., поливането трябва да бъде прекъснато за мин. 5 минути преди изтичането на 60-те минути. След това програмата за малки количества може да бъде продължена за нови 60 мин.

## 4. ТЕХНИЧЕСКО ОБСЛУЖВАНЕ



### ОПАСНОСТ! Контузии!

Риск от нараняване ако продуктът се включи неволно.

→ Изключете продукта от електрозахранването, преди да извършите техническо обслужване на продукта.

#### Почистване на филтъра [фиг. M1]:

За да се гарантира продължителна, безпроблемна работа, филтъра ⑦ трябва да бъде почистван на редовни интервали.

Филтърът ⑦ трябва да бъде почистен незабавно след изпомпването на замърсена вода.

1. Завъртете филтъра ⑦ 1/4-оборота по часовниковата стрелка и го извадете (байонетна връзка).
2. Почистете филтъра ⑦ под течаща вода.
3. Монтирайте филтъра ⑦ отново в обратна последователност.

Помпата не трябва да бъде използвана без филтъра.

#### Промиване на помпата:

След изпомпване на хлорирана вода, помпата трябва да бъде промита.

1. Помпайте хладка вода (макс. 35 °C) евент. като добавите мек почистващ препарат (напр. препарат за измиване на съдове), докато изпомпваната вода стане бистра.
2. Изхвърлете остатъците съгласно указанията на Закона за отстраняване на отпадъците.

## 5. СЪХРАНЕНИЕ

#### Сваляне от експлоатация:

#### Помпата не е устойчива на замръзване!

Продуктът трябва да бъде съхраняван на недостъпно за деца място.

1. Изключете помпата от електрозахранването.
2. Обърнете помпата обратно надолу, докато спре да изтича вода.
3. Почистете помпата (виж 4. ТЕХНИЧЕСКО ОБСЛУЖВАНЕ).
4. Съхранявайте помпата на сухо, затворено и защитено от замръзване място.

### Изхвърляне:

(съгласно Директива 2012/19/ЕС)



Продуктът не трябва да бъде изхвърлян заедно с обикновените битови отпадъци. Той трябва да бъде изхвърлен съгласно действащите местни разпоредби за опазване на околната среда.

#### ВАЖНО!

→ Изхвърлете продукта на или чрез Вашия местен събирателен пункт за рециклиране.

## 6. ОТСТРАНЯВАНЕ НА ПОВРЕДИ



### ОПАСНОСТ! Контузии!

Риск от нараняване ако продуктът се включи неволно.

→ Изключете продукта от електрозахранването, преди да отстраните повреди по продукта.

Проблем	Възможна причина	Отстраняване
Помпата работи, но не изпомпва	Въздухът не може да излезе, защото напорния тръбопровод е затворен. (Евент. пречупен напорен маркуч).	→ Отворете напорния тръбопровод. (напр. спирателен кран, устройства за разпръскване).
	Въздушна възглавница в смукателната пета.	→ Изчакайте около 60 секунди, докато помпата се обезвъздуши сама (при нужда изключете/включете).
	Филтърът е задръстен.	→ Почистете филтъра (виж 4. ТЕХНИЧЕСКО ОБСЛУЖВАНЕ).
	Нивото на водата при въвеждане в експлоатация е под минималното ниво на водата.	→ Потопете помпата по-дълбоко.
	При използване на плаващия смукател, в засмукващия маркуч се образува въздушна възглавница.	→ Свалете възвратния клапан преди филтриращия елемент на смукателя.
Помпата не тръгва или спира внезапно по време на работа	Защитният термопрекъсвач е изключил помпата поради претоварване.	→ Почистете филтъра (виж 4. ТЕХНИЧЕСКО ОБСЛУЖВАНЕ). Внимавайте за максималната температура на течността (35 °C).
	Блокирал възвратен клапан.	→ Обърнете се към сервиз на GARDENA.
	Помпата няма ток.	→ Проверете предпазителите и електрическите конектори.
	Защитният прекъсвач е сработил (утечен ток).	→ Изключете помпата от електрическата мрежа и се обърнете към сервиз на GARDENA.
Само за Арт. 1771 / 1773:	Активирало се е предупреждението за капеща вода. Надхвърлена максимална продължителност на настроеното предупреждение за теч (Програма за малки количества 60 мин.).	→ При използване на програмата за малки количества съкратете поливането или прекъснете за 5 мин. Увеличете потреблението на вода. Изключете щепсела.
	Теч на напорната страна.	→ Отстранете възможните течове в напорната страна.

Помпата работи, но капацитетът на изпомпване намалява	Филтърът е задръстен.	→ Почистете филтъра (виж 4. ТЕХНИЧЕСКО ОБСЛУЖВАНЕ).
---	-----------------------	---



**УКАЗАНИЕ:** При други повреди се обърнете към Вашия сервизен център на GARDENA. Ремонтите трябва да бъдат изпълнявани само от сервизния център на GARDENA, както и от специализираните търговци, които са оторизирани от GARDENA.

## 7. ТЕХНИЧЕСКИ ДАННИ

Потопяема дълбочинна помпа	Марка	Стойност (Арт. 1768)	Стойност (Арт. 1771)	Стойност (Арт. 1773)
Номинална мощност	W	900	900	1100
Напрежение на мрежата	V (AC)	230	230	230
Честота на мрежата	Hz	50	50	50

Потопяема дълбочинна помпа	Марка	Стойност (Арт. 1768)	Стойност (Арт. 1771)	Стойност (Арт. 1773)
Макс. дебит	л/ч	5900	5900	6100
Макс. налягане / макс. напорна височина	бар / м	3,5 / 35	3,5 / 35	4,7 / 47
Макс. дълбочина на потопяне	м	12	12	17
Височина на остатъчна вода	мм	15	15	15
Налягане при включване	бар	–	2,2	2,9
Мин. дълбочина на потопяне при въвеждане в експлоатация (около)	мм	100	100	100
Захранващ кабел	м	15 (H07RN-F)	15 (H07RN-F)	20 (H07RN-F)
Тегло без кабели (около)	кг	7,5	7,5	8,1
Укрепващо въже дължина	м	15	15	20
Макс. температура на водата	°C	35	35	35

## 8. АКЕСОАРИ

GARDENA Плаващ смукател	За засмукване без замърсяване под водната повърхност.	Арт. 1417
GARDENA 2-/4-приставка с разклонения	За паралелно свързване на повече маркучи или уреди за свързване.	Арт. 1210 / 1194
GARDENA Скоба за маркуч	За 25 мм (1")-маркучи чрез крайник за свързване.	Арт. 7192
GARDENA Скоба за маркуч	За 19 мм (3/4")-маркучи чрез крайник за свързване.	Арт. 7191
GARDENA Комплект за свързване към помпа	За 13 мм (1/2")-маркучи чрез GARDENA система за свързване.	Арт. 1750
GARDENA Приставка за свързване към кран с резба GARDENA Конектор за маркуч	За 16 мм (5/8")-маркучи чрез GARDENA система за свързване.	Арт. 18202
	Арт. 18216	
GARDENA Комплект за свързване към помпа	За 19 мм (3/4")-маркучи чрез GARDENA система за свързване.	Арт. 1752

## 9. ГАРАНЦИЯ / СЕРВИЗ

### 9.1 Регистрация на продукт:

Моля, регистрирайте продукта си на уебсайта [gardena.com/registration](https://www.gardena.com/registration).

### 9.2 Сервиз:

Актуалната информация за контакт с нашите служби ще намерите на гърба на последната страница и онлайн:

- България: <https://www.gardena.com/bg/poddrajka/savet/kontakt>

## sq

1. SIGURIA . . . . .	84
2. MONTIMI . . . . .	85
3. PËRDORIMI . . . . .	85
4. MIRËMBAJTJA . . . . .	86
5. MAGAZINIMI . . . . .	86
6. NDREJQA E GABIMEVE . . . . .	86
7. TË DHËNAT TEKNIKE . . . . .	86
8. AKSESORË . . . . .	86
9. GARANCIA / SERVISI . . . . .	87

Përkthimi i mënyrës së përdorimit nga origjinali.

bg

sq



Ky produkt mund të përdoret nga fëmijët mbi 8 vjeç si dhe nga persona me aftësi të kufizuara fizike, sensorike dhe mentale ose me mungesë përvoja dhe dijes, nëse ato do të jenë nën monitorim ose nëse janë instruktuar në lidhje me përdorimin e sigurt të produktit dhe kuptojnë rreziqet që rezultojnë nga kjo gjë. Fëmijët nuk lejohen të luajnë me produktin. Pastrimi dhe mirëmbajtja nga ana e përdoruesit nuk lejohet të kryhet nga fëmijë nëse nuk janë në monitorim. Në këshillojmë përdorimin e produktit vetëm nga të rinjtë duke filluar nga 16 vjeç. Mos e përdorni pajisjen asnjëherë kur jeni të lodhur ose të sëmurë nën efektin ose nën efektin e substancave narkotike, alkoolit apo medikamenteve.

#### Përdorimi i parashikuar:

**GARDENA Pompë zhytëse me presion** është projektuar për nxjerrjen e ujit nga burimet, pusët dhe rezervuarëve të tjerë të ujit, për operimin e pajisjeve dhe sistemeve të vaditje, edhe për pompimin e ujërave të shiut, ujërave të rrjetit të ujësjellësit dhe ujit me përmbajtje klori. Art. 1771/1773 janë projektuar edhe për furnizimin me ujin shtëpiak në shtëpinë private dhe kopshtet hobi.

#### Lëngjet e transportueshme:

Me pompën zhytëse me presion GARDENA duhet të transportohet vetë ujë. Pompa është tërësisht zhytëse (hermetikisht e mbyllur) dhe zhytet në ujë (thellësia maksimale e zhytjes shih 7. TË DHËNA TEKNIKE). Pompa është e pajisur me një kundërvalvulë të integruar, e cili pengon boshatisjen automatike të tubit me presion pas heqjes nga funksionimi.

Produkti nuk është i përshtatshëm për një përdorim për një kohë të gjatë (riqarkullim i vazhdueshëm).



#### RREZIK! Plagosje!

**Nuk duhet të pomponen ujë me kripë, ujë i ndotur, lëngje gërryes, lehtësisht të djegshme, agresive ose lëngje shpërthyes (p.sh. benzina, nafta ose holluesi nitrogjeni), vajra, vaj ngrohjeje dhe ujë për konsum ushqimor.**

## 1. SIGURIA

### ME RËNDËSI!

Lexoni me kujdes manualin e përdorimit dhe ruajeni atë që ta lexoni më vonë.

#### Simbolet mbi produkt:



Lexoni manualin e përdorimit.

#### Këshilla të përgjithshme sigurie

##### Siguria elektrike



#### RREZIK! Goditja elektrike!

Rrezik plagosjeje nga rryma elektrike.

→ Produkti duhet të furnizohet me rrymë elektrike nëpërmjet një ndërprerësi diferencial (RCD) me një rrymë nominative aktivizimi prej maksimumi 30 mA.



#### RREZIK! Rrezik plagosjeje!

Rrezik plagosjeje nga rryma elektrike.

→ Shkëputeni produktin nga rrjeti para se të mirëmbani ose ndërtoni pjesë. Për ta bërë këtë, priza duhet të gjendet në zonën tuaj pamore.

#### Përdorimi i sigurt

Temperatura e ujit nuk duhet të tejkalojë 35 °C.

Pompa nuk lejohet të përdoret kur në ujë ka njerëz.

Ndotja e lëngut mund të shkaktohet nga rrjedhja e lubrifikantëve.

#### Ndarësit e qarkut

##### Siguresa ndaj lëvizjes në të thatë:

Nëse niveli i ujit është tepër i ulët pompa ndizet automatikisht.

→ Zhyteni pompën më thellë në ujë.

#### Ndarësi termik i qarkut:

Në rast mbingarkese, pompë fiket nga ndarësit termik të integruar të qarkut. Pas ftohjes së mjaftueshme të motorit, pompa është gati përsëri për përdorim.

#### Siguresa e rrjedhjes (vetëm për Art. 1771/1773):

Në rastet e rrjedhjes së jashtme në anën e presionit (p.sh. zorrë presioni ose rubinet uji jo hermetik) pompa ndizet dhe fiket në periudha kohore të shkurtra. Nëse pompa fiket dhe ndizet më shpesh se 7 x në 2 min. (në një rrjedhje < 6 l/h), pompa fiket plotësisht. Nëse është mënjeluar rrjedhja e jashtme në krah të presionit, pompa duhet të hiqet nga priza dhe të vendoset përsëri në të, me qëllim që të jetë e gatshme për përdorim.

#### Ventilim automatik

Kjo pompë është e pajisur me një valvul shkarkimi që eliminon çdo xhep ajri në pompë. Për arsye funksionale, një sasi e vogël uji mund të rrjedhë poshtë dorëzës.

#### Këshilla sigurie shtesë

##### Siguria elektrike



#### RREZIK! Pushim zemre!

**Gjatë punës, ky produkt gjeneron një fushë elektromagnetike. Në kushte të caktuara, kjo fushë mund të ndikojë mbi mënyrën e funksionimit të implantateve mjekësore aktive ose pasive. Për të përjashtuar rrezikun e situatave që mund të shkaktojnë plagosje të rënda ose vdekjeprurëse, personat me një implantat mjekësor duhet që para përdorimit të këtij produkti të konsultohen me mjekun e tyre dhe prodhuesin e implantatit.**

#### Kabllo

Në rastin e përdorimit të kabllove zgjatues duhet që këto të fundit të përputhen me seksionet minimalë në tabelën e mëposhtme:

Tensioni	Gjatësia e kabullit	Seksioni
230 – 240 V/50 Hz	deri 20 m	1,5 mm <sup>2</sup>
230 – 240 V/50 Hz	20 – 50 m	2,5 mm <sup>2</sup>



#### RREZIK! Goditja elektrike!

**Nëpërmjet një kabloje elektrike të prerë mund të kalojë ujë në fushën elektrike dhe mund të shkaktojë një qark të shkurtër.**

→ Mos e prisni në asnjë mënyrë spinën (p.sh. për ta kaluar në mur).

→ Mos e tërhiqni spinën nga kabloja, por hiqeni nga priza duke e tërhequr te kapaku i spinës.

→ Në qoftë se linja e lidhjes në rrjet të kësaj pajisjeje dëmtohet, atëherë ajo duhet zëvendësuar nga prodhuesi ose nga shërbimi për klientët apo nga një person përkatësisht i kualifikuar, në mënyrë që të mënjanohej rreziqet.

Spina dhe lidhjet e ndërmjetme duhet të jenë të mbrojtura nga spërkatja e ujit.

Sigurohuni që lidhjet elektrike të jenë larg zonës së mbuluar me ujë.

Mbroni spinën dhe kabllo elektrike nga nxehtësia, vaji dhe nga cepat e mprehtë.

Kujdes tensionin. Të dhënat e pllakës së parametrave duhet të përkojnë me të dhënat e rrjetit elektrik.

Gjatë qëndrimit në pishinë, spina e pompës duhet të hiqet patjetër nga priza.

Kabloja e energjisë elektrike nuk duhet të përdoret për transportin e pompës.

Për zhytjen ose nxjerrjen dhe sigurinë e pompës duhet vendosur një litar.

Duhet të kontrolloni rregullisht kabllo dhe lidhjes.

Përpara përdorimit kontrolloni gjithmonë me sy pompën (veçanërisht kabllo dhe rrjetit dhe spinën).

Një pompë e dëmtuar nuk duhet përdorur. Në rast dëmtimi, pompën kontrolloni oheni patjetër pranë servisit GARDENA.

Mos e çmontoni pompën më shumë sesa në gjendjen e dorëzimit.

Para përdorimit, pas mirëmbajtjes, sigurohuni që të gjitha pjesët të jenë të mbyllura.

Kur përdorni pompat tona me një gjenerator, duhet të respektohen paralajmërimet e prodhuesit të gjeneratorit.

#### Siguria personale



#### RREZIK! Rreziku i mbytjes!

**Pjesët e vogla mund të gëlltitet me lehtësi. Për shkak të qeseve plastike ekziston rreziku i mbytjes për fëmijë të vegjël. Mbjajni larg fëmijët e vegjël gjatë montimit.**

Kujdes nivelin minimal të ujit, i cili duhet të jetë sipas të dhënave të pompës.

**Vetëm për Art. 1768:** Mos e lini pompën të punojë me gjatë se 10 minuta kundër anës së presionit të mbyllur.

Rëra dhe materialet e tjera të ashpra në lëngjet qarkulluese, çojnë në bllokim të shpejtë dhe në zvogëlimin e rendimentit të pompës.

Pompa nuk duhet të përdoret për rritjen e presionit nëpërmjet filetës në anën e hyrjes.

Në filetën e anës së hyrjes mund të montohet vetëm thithja pluskuese GARDENA.

Galexhanti mund të përdoret vetëm jashtë ujit.

Zorra nuk duhet të hiqet gjatë operimit.

Lëreni pompën të ftohet para se të ndreqni defektin.

## 2. MONTIMI



### RREZIK! Plagosje!

Rrezik plagosje nëse produkti startohet pa vëmendje.

→ Shkëputni produktin nga furnizimi me energji para montimit të produktit.

Zorra mund të lidhet nëpërmjet lidhjes së pompës ① dhe niples së lidhjes ② [19 mm (3/4")/25 mm (1")] ose nëpërmjet sistemit të lidhjes GARDENA [13 mm (1/2")/16 mm (5/8")/19 mm (3/4")]. Në rastin e përdorimit të një pompe 25 mm (1") pompa ka rendimentin maksimal. Në rastin e lidhjes paralele të disa zorrëve ose pajisjeve lidhëse mund të përdoret **GARDENA valvul me 2- ose 4 drejtime (Art. 1210/1194)**.

### Lidhja e tubit me anë të thumbit lidhës [Fig A1]:

Me anë të thumbit lidhës ② mund të lidhen tuba 25 mm (1")- dhe 19 mm (3/4").

Diametri i tubit	25 mm (1")	19 mm (3/4")
<b>GARDENA Fashetë zorre</b>	<b>Art. 7192</b>	<b>Art. 7191</b>
<b>Lidhja e tubit [Fig A1]</b>	Hiqni thumbin tek ③ [Fig A2].	Mos hiqni asnjë thumb [Fig A3].

Tuba 25 mm (1") dhe 19 mm (3/4"), të eilët lidhen me anë të tubit lidhës ② duhet të fiksohen p.sh. me një **GARDENA fashetë zorre Art. 7192/7191**.

- Vetëm për Art. 1768 [Fig A4]:** Lidheni bllokimin e galexhantit ④ mbi lidhjen e pompës ①.
- Vidhoseni niplen lidhëse ② në lidhjen e pompës ①. (Më përpara shkëputeni niplen lidhëse ② të zorrët 25 mm (1") të ③).
- Shtyjeni zorrën në niplen lidhëse ② dhe fiksojeni atë p.sh. me **GARDENA fashetë zorre Art. 7192/7191**.

### Lidhja e tubit nëpërmjet sistemit ndërlidhës GARDENA [Fig A5]:

Me anë të sistemit ndërlidhës GARDENA mund të lidhen tuba 19 mm (3/4")-/16 mm (5/8") dhe 13 mm (1/2").

Diametri i tubit	Lidhja e pompës	
<b>13 mm (1/2")</b>	<b>Pjesë e pompës për lidhje GARDENA</b>	<b>Art. 1750</b>
<b>16 mm (5/8")</b>	<b>Pjesë rubineti GARDENA</b> <b>Pjesë tubi GARDENA</b>	<b>Art. 18202</b> <b>Art. 18216</b>
<b>19 mm (3/4")</b>	<b>Pjesë e pompës për lidhje GARDENA</b>	<b>Art. 1752</b>

- Vetëm për Art. 1768 [Fig A4]:** Lidheni bllokimin e galexhantit ④ mbi lidhjen e pompës ①.
- Lidheni zorrën nëpërmjet sistemit përkatës të lidhjes GARDENA Stecksystem.

### Lidhni thithjen pikuese [Fig A6/A7]:

→ Lidhni zorrën thithëse ⑥ kundër vakuomit me rakordin G1" (p.sh. Art. 1411) dhe fiksojeni atë në skajin tjetër.

Zorra thithëse ⑥ duhet të vendoset në mënyrë të tillë që ajo në operim të mos formojë laqe dhe të mos thithet ajër.

Për një operim pa probleme (ajrimi i sistemit) duhet që valvula e moskthimit ⑨ të hiqet nga thithja pluskuese.

→ Zhvidhosni shportën e filtrin ⑩ me një pincë.

Në këtë përdorim, valvula e moskthimit ⑨ nuk është e nevojshme, pasi pompat disponojnë një valvul moskthimi.

Zorra thithëse duhet të ketë një gjatësi 50 cm.

Pompa duhet të qendrojë te thithja pluskuese në cisternë.

Thithja në pozicion vertikal kur pompa varet nuk është e mundur.

Në pozicion të shtrirë galexhanti nuk është funksional dhe siguresa e lëvizjes në të thatë është joaktive.

→ Ndizeni dhe fikeni pompën manualisht dhe monitorojeni.

Nëse nuk mund të përcaktohet prurja, pompa duhet të fiket sërish.

## 3. PËRDORIMI



### RREZIK! Plagosje!

Rrezik plagosje nëse produkti startohet pa vëmendje.

→ Shkëputni produktin nga furnizimi me energji elektrike para se të lidhni, rregulloni ose transportoni produktin.

### Pompimi i ujit [Fig O1]:

Pompa duhet zhytur gjithmonë me anë të litarit në burim ose në rezervuarin me ujë. Me qëllim që pompa të thithë, ajo duhet të zhytet të paktën 100 mm. Që të mos ndotet filtri, pompa duhet fiksuar 30 cm mbi tokë.

- Lidheni në mënyrë të sigurt litarin ③ në vesh ④.
- Zhyteni pompën nëpërmjet litarit ③ në burim ose në rezervuarin e ujit.
- Sigurojeni litarin ③.
- Në rastin e burimeve dhe puseve të thella (nga rreth 5 m) futeni kabllon lidhëse ⑤ me fasheta në litar.
- Lidheni pompën me furnizimin me energji elektrike.  
*Pompa nisat rreth 3 sek. pas futjes së kabllos lidhëse. Pompa është gati për punë.*

### Vetëm për Art. 1768:

#### Përdorimi automatik me galexhant [Fig O2]:

**Me qëllim që pompa të fiket automatikisht kur mbaron edhe lënda e transportueshme, duhet që çelësi i ujit ⑥ të lëvizë i lirë mbi sipërfaqen e ujit.**

Presioni mbetet në zorrë për shkak të valvulës së kontrollit të integruar derisa uji të hiqet nëpërmjet zorrës.

#### Rregullimi i lartësisë së ndezjes dhe fikjes [Fig O3]:

Lartësia maksimale e ndezjes dhe lartësia minimale e fikjes (shihni 7. TË DHËNA TEKNIKE) mund të përshtaten, duke shtyrë kabullin e çelësit galixhant në bllokuesin e çelësit galixhant.

- Sa më e shkurtër të jetë kablljo ndërmjet galexhantit ⑥ dhe bllokimit të galexhantit ④, aq më e ulët është lartësia e ndezjes dhe aq më e lartë është lartësia e fikjes.

→ Shtypni kabllon e galexhantit ⑥ në vrimën e bllokimit të galexhantit ④.



### VINI RE!

**Në mënyrë që të garantohet fikja dhe ndezja e çelësit galixhant, gjatësia e kabullit ndërmjet çelësit galixhant dhe bllokuesit të çelësit galixhant duhet të jetë minimumi 10 cm.**

### Operimi manual [Fig O4]:

**Pompa qëndron vazhdimisht në operim pasi galexhanti do të urëzohet. Kjo bën që të çaktivizohet siguresa e lëvizjes në të thatë të pompës.**

- Shtypni galexhantin ⑥ me kabllon poshtë mbi bllokimin e galexhantit ④.
- Zhyteni pompën me një litar të shtrënguar në pompë në një burim ose pus.
- Lidheni pompën me furnizimin me energji elektrike.  
*Kujdes! Pompa lëviz menjëherë.*

### Vetëm për Art. 1771/1773:

#### Përdorimi automatik:

Pompa fiket automatikisht kur nuk mund të tërhiqet ujë.

Presioni mbetet në zorrë për shkak të valvulës së kontrollit të integruar derisa uji të hiqet nëpërmjet zorrës.

Kur të tërhiqet ujë nëpërmjet tubit (presioni në tub zbrit nën afro Art. 1771: 2,2 bar/Art. 1773: 2,9 bar) pompa ndizet automatikisht.

#### Programi për sasi të vogla dhe paralajmërimi për rrjedhje:

##### Paralajmërimi për rrjedhje:

Kontrolli i rrjedhjes e fik pompën, sapo uji mbaron. Në rastet e rrjedhjes së jashtme në anën e presionit (p.sh. zorrë presioni ose rubineti uji jo hermetik) pompa ndizet dhe fiket në periudha kohore të shkurtra. Nëse pompa fiket dhe ndizet më shpesh se 7 x në 2 min. (në një rrjedhje < 6 l/h), pompa fiket plotësisht. Nëse është menjëherë rrjedhja e jashtme në krah të presionit, pompa duhet të hiqet nga priza dhe të vendoset përsëri në të, me qëllim që të jetë e gatshme për përdorim.

##### Programi për sasi të vogla:

Në mënyrë që pompa të mos fiket para kohe në rastin e një përdorimi të padëshiruar me sasi të vogla (p.sh. sistemi i ujitjes me pika), paralajmërimi për rrjedhje aktivizohet pas 60 minutash (Programi për sasi të vogla).

**Ndezja dhe fikja ciklike e pompës gjatë programit për sasi të vogla nuk ka ndikim në jetëgjatësinë e shërbimit të pompës.**

##### Përdorimi i makinave larëse:

Pas përfundimit të ciklit të ujit me sasi të vogla te makinat larëse, intervali prej 60 minutash i operimit të programit të sasive të vogla kthehet auto-

matikisht në operimin normal të pompës dhe mundëson një operim pa probleme të makinave larëse për > 60 minuta.

#### Për ujitjen e vazhdueshme me pika:

Në rast se programi i sasive të vogla duhet të përdoret për më shumë se 60 Minuta, duhet që vaditja të ndërpritet për 5 minuta përpara përfundimit të kohës prej 60 minuta. Më pas mund të rifillohet programi për sasi të vogla prej 60 minuta.

## 4. MIRËMBAJTJA



### RREZIK! Plagosje!

Rrezik plagosje nëse produkti startohet pa vëmendje.

→ Shkëputni produktin nga furnizimi me energji para se ta mirëmbani produktin.

#### Pastrimi i filtrit [Fig M1]:

Për të garantuar një operim të vazhdueshëm dhe pa probleme duhet që filtri ⑦ të pastrohet në intervale kohore të rregullta.

Pas transportit të ujit të papastër duhet që filtri ⑦ të pastrohet menjëherë.

1. Rrotulloni filtrin ⑦ 1/4-rrotullim në drejtim orar dhe fiksojeni (tapa bajonetë).
2. Pastroni filtrin ⑦ nën ujin e rrjedhshëm.
3. Montoni filtrin ⑦ sërish në rend të kundërt.

#### Pompa nuk duhet të vihen në operim pa filtër.

#### Larja e pompës:

Pas pompimit të ujit me klor pompa duhet të lahet.

1. Pomponi ujë të vakët (max 35° C) duke shtuar një detergjent të butë (p.sh. pastrues) derisa uji i pompuar të jetë i pastër.
2. Asgjësoni mbetjet sipas direktivave të ligjit për asgjësimin e mbetjeve.

## 5. MAGAZINIMI

#### Nxjerrja jashtë funksionimit:

### Pompa nuk është e mbrojtur kundër ngricës!

Produkti duhet të ruhet në vende jo të aksesueshme nga fëmijët.

1. Shkëputeni pompën nga furnizimi me energji.
2. Kthejeni pompën me kokë poshtë derisa të mos rrjedhë më ujë.
3. Pastroni pompën (shih 4. MIRËMBAJTJA).
4. Ruajeni pompën në një vend të thatë, të mbyllur dhe të sigurt kundër ngricave.

#### Asgjësimi:

(në përputhje me Direktivën 2012/19/EU)

Produkti nuk lejohet të asgjësohet me mbetjet normale të shtëpisë. Ai duhet të asgjësohet në përputhje me rregulloret lokale të mbrojtjes së mjedisit.



### ME RËNDËSI!

→ Asgjësojeni produktin nëpërmjet qendrës tuaj vendore të grumbullimit dhe riciklimit.

## 6. NDREQJA E GABIMEVE



### RREZIK! Plagosje!

Rrezik plagosje nëse produkti startohet pa vëmendje.

→ Shkëputeni produktin nga furnizimi me energji para se të ndreqni defektin e produktit.

Problemi	Shkaku i mundshëm	Ndihma
Pompa punon, por nuk qarkullon ujë	Nuk mund të dalë ajri, për shkak se presioni është i mbyllur. (Mbase është përthyer tubi i presionit).	→ Hapni tubacionin e presionit (p.sh. valvulën ndarëse, pajisjet e pompimit).
	Filuska në këmbën thithëse.	→ Prisi rreth 60 sekonda derisa pompa të ajroset vetë (nëse nevojitet, fikenj/ndizeni).
	Filtri është bllokuar.	→ Pastroni filtrin (shih 4. MIRËMBAJTJA).

Problemi	Shkaku i mundshëm	Ndihma
Pompa punon, por nuk qarkullon ujë	Niveli i ujit gjatë vënies në përdorim është nën nivelin minimal të ujit.  Në rastin e përdorimit të thithjes pluskuese formohet një jastik ajri në zorrën thithëse.	→ Zhyteni pompën më thellë.  → Hiqni valvulën e moskthimit para shportës së filtrit të thithjes.
Pompa nuk punon dhe ndalon papritur së funksionuari	Ndarësi termik i qarkut e ka fikur pompën për shkak të mbinxehjes.  Valvula e moskthimit është bllokuar.  Pompa nuk ka energji elektrike.  Çelësi RCD është aktivizuar (rymë me defekt).	→ Pastroni filtrin (shih 4. MIRËMBAJTJA). Vini re temperaturën maksimale të lëngut (35° C).  → Drejtojuni servisit GARDENA.  → Kontrolloni siguresat dhe lidhjet elektrike.  → Shkëputni pompën nga ushqimi me energji dhe kontakton GARDENA Service.
Vetëm për Art. 1771 / 1773:	Aktivizohet paralajmërimi për rrjedhje. Kohëzgjatja maksimale e paralajmërimit për rrjedhje (programi për sasi të vogla 60 min.) është tejkaluar.  Rrjedhje në anën e presionit.	→ Gjatë përdorimit të programit për sasi të vogla, shkurtoni kohëzgjatjen e ujitjes ose ndërpriteni për 5 minuta. Rrisni konsumin e ujit. Hiqni spinën.  → Eliminoni rrjedhjet në anën e presionit.
Pompa lëviz, por rendimenti ulet	Filtri është bllokuar.	→ Pastroni filtrin (shih 4. MIRËMBAJTJA).



**KËSHILLË:** Në rast defektesh të tjera ju lutemi, drejtojuni qendrës tuaj të servisit GARDENA. Riparimet lejohen të kryhen nga qendrat e servisit GARDENA si dhe nga tregtarët e specializuar të cilët janë të autorizuar nga GARDENA.

## 7. TË DHËNAT TEKNIKE

Pompë zhytëse me presion	Njësia	Vlera (Art. 1768)	Vlera (Art. 1771)	Vlera (Art. 1773)
Fuqia nominale	W	900	900	1100
Tensioni i rrjetit	V (AC)	230	230	230
Frekuenca e rrjetit	Hz	50	50	50
Sasia maks. thithëse	l/h	5900	5900	6100
Presioni maks./ lartësia maks. e hedhjes së ujit	bar / m	3,5 / 35	3,5 / 35	4,7 / 47
Thellësia maksimale e zhytjes	m	12	12	17
Lartësia e ujit të mbetur	mm	15	15	15
Presioni i ndezjes	bar	–	2,2	2,9
Thellësia min. e zhytjes për vënien në përdorim (rreth)	mm	100	100	100
Kabloja lidhëse	m	15 (H07RN-F)	15 (H07RN-F)	20 (H07RN-F)
Pesha pa kabllon (rreth)	kg	7,5	7,5	8,1
Gjatësia i litarit të shtrëngimit	m	15	15	20
Temperatura maks. e lëndëve të qarkullueshme	°C	35	35	35

## 8. AKSESORË

GARDENA Thithja pluskuese	Për thithjen pa papastërti poshtë sipërfaqes së ujit.	Art. 1417
Ventili GARDENA me 2- / 4-rrugë	Për lidhje paralele të më shumë tubave ose pajisjeve për lidhje.	Art. 1210 / 1194
GARDENA Fashetë zorre	Për tuba 25 mm (1") me anë të thumbit lidhës.	Art. 7192
GARDENA Fashetë zorre	Për tuba 19 mm (3/4") me anë të thumbit lidhës.	Art. 7191
Pjesë pompe për lidhje GARDENA	Për tuba 13 mm (1/2") me anë të sistemit ndërlidhës GARDENA.	Art. 1750
Pjesë rubineti GARDENA Pjesë tubi GARDENA	Për tuba 16 mm (5/8") me anë të sistemit ndërlidhës GARDENA.	Art. 18202 Art. 18216
Pjesë pompe për lidhje GARDENA	Për tuba 19 mm (3/4") me anë të sistemit ndërlidhës GARDENA.	Art. 1752

## 9. GARANCIA/SERVISI

### 9.1 Regjistrimi i produktit:

Regjistrojeni produktin tuaj te gardena.com/registration.

### 9.2 Servisi:

Ju lutemi t'i gjeni detajet aktuale të kontaktit me shërbimin tonë në faqen e pasme dhe online:

- <https://www.gardena.com/int/support/advice/contact/>

## et

1. OHUTUS	87
2. MONTAAŽ	88
3. KÄSITSEMINE	88
4. HOOLDUS	89
5. HOIULEPANEK	89
6. TÖRGETE KÖRVALDAMINE	89
7. TEHNILISED ANDMED	89
8. LISATARVIKUD	90
9. GARANTII/TEENINDUS	90

### Instruktsioonide algupärandi tõlge.



Seda toodet võivad kasutada vähemalt 8 aasta vanused ja vanemad lapsed ning piiratud füüsiliste, sensorsete või vaimsete võimetega isikud ning puudulike kogemuste ja teadmistega isikud, kui neil on järelevaataja või kui neid on toote turvalise kasutamise osas juhendatud ning nad mõistavad sellest tulenevaid ohtusid. Lapsed ei tohi tootega mängida. Puhastust ega kasutaja poolset hooldust ei tohi lapsed teha ilma järelevaatajata. Me soovime, et toodet kasutaks vähemalt 16-aastased isikud. Ärge mitte kunagi kasutage antud toodet, kui te olete väsinud, haige või alkoholi, uimastite või ravimite mõju all.

### Otstarbele vastav kasutamine:

**GARDENA Uputatav survepump** on ette nähtud vee võtmiseks kaevudest, šahtidest ja muudest veereservuaaridest, kastmisseadmetele ja -süsteemide käitamiseks, ka vihmavee, kraanivee ning klooritud vee pumpamiseks. Art. nr. 1771/1773 on ette nähtud ka maja veevarustuseks era- ja harrastusaedades.

### Pumbatavad vedelikud:

GARDENA uputus-survepumbaga tohib pumbata ainult vett. Pumba korpus on veetihe ja pump lastakse täielikult vette (max uputussügavust vt 7. TEHNILISED ANDMED). Pump on varustatud tagasivooluklapiga, mis takistab pärast pumba väljalülitamist voolikus oleva vee tagasivoolamist.

Toode ei sobi pikaajaliseks käitamiseks (pideva tsirkulatsiooniga käitamiseks).



### OHT! Kehavigastuste oht!

Pumbata ei tohi soolast vett, reovett, sööbivaid, kergesti süttivaid või plahvatusohtlikke aineid (nt bensiini, petrooleumi, nitrolahustit), õlisid, kütteõli ja toiduaineid.

## 1. OHUTUS

### TÄHELEPANU!

Loege kasutusjuhend hoolikalt läbi ja hoidke see uuesti lugemiseks alles.

### Tootel olevad sümbolid:



Lugege kasutusjuhendit.

### Üldised ohutusjuhised

#### Elektriohutus



#### OHT! Elektrilöögi oht!

Vigastuste oht elektrivoolu tõttu.

→ Toode peab saama voolutoite rikkevoolukaitselülitit (FI-lüliti, RCD) kaudu, mille nimivool on maksimaalselt 30 mA.



#### OHT! Vigastuste oht!

Vigastuste oht elektrivoolu tõttu.

→ Enne, kui hakkate hooldust tegema või detaile välja vahetama, ühendage toode võrgust lahti. Seejuures peab pistikupesa paiknema teie vaateväljas.

#### Ohutu käitamine

Veetemperatuur ei tohi ületada 35 °C.

Pumpa ei tohi kasutada, kui vees on inimesi.

Lekkivate määrdeainete tõttu võib vedelik reostuda.

#### Kaitselülitid

##### Kuivkäigu kaitse:

Kui veetase on liiga madal, siis lülitub pump automaatselt välja.

→ Sukeldage pump sügavamale vette.

##### Termokaitselülitid:

Ülekoormuse korral lülitab sisseehitatud termiline mootorikaitse pumba välja. Pärast mootori piisavat mahajahtumist on pump uuesti käitamisevalmis.

##### Lekkekaitse (ainult art. nr. 1771/1773):

Lekke korral survepoolel (nt ebatiheda survevooliku või veekraani puhul), lülitub pump lühikeste ajavahemike järel sisse ja välja. Kui pump lülitub rohkem kui 7 x 2 minuti jooksul (lekke puhul < 6 l/h) sisse ja välja, lülitatakse pump täielikult välja. Pärast lekke kõrvaldamist survepoolel tuleb pumba töövalmis seadmiseks pumba pistikupesast välja tõmmata ja seejärel jälle pesa ühendada.

#### Automaatne õhutamine

See pump on varustatud õhutusklapiga, mis kõrvaldab pumbast võimaliku olemasoleva õhupolstri. Funktsioonist tingituna võib siis allpool käepidet väheses koguses vett välja tulla.

### Täiendavad ohutusjuhised

#### Elektriohutus



#### OHT! Südameseiskuse oht!

Antud toode tekitab käitamisel elektromagnetvälja. See väli võib teatud tingimustes mõjustada aktiivsete või passiivsete meditsiiniliste implantaatide toimimist. Et välistada selliste olukordade tekkimise oht, mis võivad kutsuda esile raskeid või surmavaid vigastusi, peaksid meditsiinilise implantaadiga isikud enne antud toote kasutamist konsulteerima oma arsti ja implantaadi tootjaga.

#### Kaablid

Pikenduskaablite kasutamise puhul peavad need vastama järgnevas tabelis olevatele minimaalsetele ristlõigetetele:

Pinge	Kaabli pikkus	Ristlõige
230 – 240 V/50 Hz	Kuni 20 m	1,5 mm <sup>2</sup>
230 – 240 V/50 Hz	20 – 50 m	2,5 mm <sup>2</sup>



#### OHT! Elektrilöögi oht!

Kui võrgupistik lõigatakse küljest ära, võib mööda võrgukaablit sattuda elektrit piirkonda niiskust, mille tagajärjel võib tekkida lühis.

→ Võrgupistikut ei tohi mitte mingil juhul küljest ära lõigata (nt seinast läbi viimiseks).

→ Ärge kasutage juhet pistiku pistikupesast väljatõmbamiseks, vaid võtke kinni pistiku korpusest.

→ Kui selle seadme võrguühendusjuhe on kahjustatud, siis ohtude vältimiseks tuleb lasta see vahetada tootja või tema klienditeeninduse või kellegi samase kvalifikatsiooniga isiku poolt.

Võrgupistikud ja pistikupesad peavad olema veepritsmekindlad.

Kontrollige, et elektrilised pistikühendused jääksid piirkonda, kuhu ei saa tungida vett.

Pistikut ja toitejuhet tuleb kaitsta kuumuse, õli ja teravate servade eest.

Pidada kinni võrgupingest. Andmeplaadile märgitud näitajad peavad vastama elektrivõrgu andmetele.

Ujumisbasseinis viibimise ajal peab pumba pistik tingimata olema pistikupesast välja tõmmatud.

Toitejuhet ei tohi kasutada pumba kinnitamiseks või transportimiseks.

Pumba alla laskmiseks, üles tõmbamiseks ja kinnitamiseks kasutada kinnituskõit.

Kontrollige toitejuhet regulaarselt.

Enne kasutamist kontrollida alati vaatluse teel, kas pumbal (eelkõige aga toitejuhtmel ja pistikul) ei ole kahjustusi.

Kahjustunud pumba ei tohi kasutada. Pumba kahjustuse korral lasta pump tingimata GARDENA kliendihoolduses üle kontrollida.

sq

et

Ärge demonteerige pumba rohkem kui selle tarneseisundini.  
Enne hoolduse järgset kasutamist tagage, et kõik osad oleksid kinni keeratud.  
Meie pumpade kasutamisel koos generaatoriga tuleb järgida generaatori tootja hoiatusjuhiseid.

#### Isiklik ohutus



#### OHT! Lämmumise oht!

Väiksemaid osi on võimalik kergesti alla neelata. Plastikoti tõttu esineb lämmumise oht väikelastele. Hoidke väikelapsed montaaži ajal eemal.

Pidada kinni pumba minimaalsest veetasemest, mis on kirjas pumba tehnilistes andmetes.

**Ainult art. nr. 1768:** Ärge laske pumbal töötada kauem kui 10 minutit, kui surve all olev pool on suletud.

Liiv ja muud abrasiivsed ained kiirendavad kulumist ja vähendavad pumba jõudlust.

Pumpa ei tohi kasutada rõhu tõstmiseks sissevoolu poole kerme kaudu.

Sissevoolu poole kermele tohib monteerida ainult GARDENA ujuva äratõmbe.

Ujuklüliti tohib käsitseda ainult väljaspool vett.

Käitamise ajal ei tohi voolikut ära tõmmata.

Enne, kui hakkate tõrkeid kõrvaldama, laske pumbal maha jahtuda.

## 2. MONTAAŽ



#### OHT! Kehavigastuste oht!

Vigastuste oht, juhul kui toode kogemata käivitub.

→ Enne, kui hakkate toodet monteerima, ühendage toode voolutoitest lahti.

Vooliku saab ühendada pumbaühenduse ① ja ühendusnipli ② [19 mm (3/4")/25 mm (1") kaudu või GARDENA pistiksüsteemi [13 mm (1/2")/16 mm (5/8")/19 mm (3/4") kaudu. 25 mm (1") vooliku kasutamise puhul on pumba pumpamisvõimsus maksimaalne.

Mitmete voolikute või ühendatud seadmete paralleelse ühendamise puhul võib kasutada **GARDENA 2-** või **4-käigulist klappi (art. nr. 1210/1194).**

#### Vooliku ühendamine ühendusnipli abil [joonis A1]:

Ühendusnipliga ② saab ühendada 25 mm (1") ja 19 mm 3/4") voolikut.

Vooliku läbimõõt	25 mm (1")	19 mm (3/4")
GARDENA Voolikuklamber	art. nr. 7192	art. nr. 7191
Voolikuühendus [joonis A1]	Eemaldada nippel ③ juures [joonis A2].	Niplit mitte eemaldada [joonis A3].

25 mm (1") ja 19 mm (3/4") voolikule, mis ühendatakse ühendusnipli ② abil, tuleb kinnitada näiteks **GARDENA voolikuklamber, art. nr. 7192/7191.**

- Ainult art. nr. 1768 [joonis A4]:** Pistke ujuklüliti lukustus ④ pumbaühenduse ① otsa.
- Keerake ühendusnippel ② pumbaühenduse ① peale. (Ühendage 25 mm (1") voolikute puhul ühendusnippel ② kõigepealt ③ juurest lahti).
- Lükake voolik ühendusnipli ② otsa ja kinnitage see nt **GARDENA voolikuklambril, art. nr. 7192/7191.**

#### Vooliku ühendamine GARDENA pistiksüsteemi abil [joonis A5]:

GARDENA pistiksüsteemiga saab ühendada 19 mm (3/4")/16 mm (5/8") ja 13 mm (1/2") voolikut.

Vooliku läbimõõt	Pumba liitmik	
13 mm (1/2")	GARDENA Pumbaliitmiku komplekt	art. nr. 1750
16 mm (5/8")	GARDENA Kraanliide GARDENA Kiirliide	art. nr. 18202 art. nr. 18216
19 mm (3/4")	GARDENA Pumbaliitmiku komplekt	art. nr. 1752

- Ainult art. nr. 1768 [joonis A4]:** Pistke ujuklüliti lukustus ④ pumbaühenduse ① otsa.
- Ühendage voolik vastava GARDENA pistiksüsteemi kaudu.

#### Ujuva äratõmbe ühendamine [joonis A6/A7]:

→ Ühendage vaakumikindel imivoolik ⑧ G1" kinnitusega (nt art. nr. 1411) ja kinnitage see teise otsa.

Imivooliku ⑧ peab selliselt parajaks lõikama, et see ei moodustaks käitamisel silmuseid ega tõmbaks õhku sisse.

Tõrgeteta käitamiseks (süsteemi õhust tühendamiseks) peab ujuva äratõmbe tagasilöögiklapi ⑨ maha võtma.

→ Keerake filtrikorv ⑩ tangidega maha.

Tagasilöögiklapp ⑨ ei ole selles rakenduses vajalik, kuna pumpadel on tagasilöögiklapp olemas.

Imivooliku pikkus peaks olema 50 cm.

Pump peab ujuva äratõmbe puhul asuma tsisternis.

Vertikaalses asendis sissetõmme ei ole võimalik juhul, kui pump ripub.

Lamavas asendis ei ole ujuklüliti toimimisvõimeline ja kuivkäigu kaitse ei ole aktiivne.

→ Lülitage pumba käsitsi sisse ja välja ning jälgige seda.

Kui läbivoolu ei ole võimalik kindlaks teha, siis peab pumba uuesti välja lülitama.

## 3. KÄSITSEMINE



#### OHT! Kehavigastuste oht!

Vigastuste oht, juhul kui toode kogemata käivitub.

→ Enne, kui toodet ühendama, seadistama või transportima hakkate, ühendage toode voolutoitest lahti.

#### Vee pumpamine [joonis O1]:

Pumba kaevu või veemahutisse laskmiseks kasutada alati kaasasolevat köit. Et pump hakkaks imema, peab see olema vähemalt 100 mm sügavusel. Filtri ummistumise ärahoidmiseks tuleb pump kinnitada põhjast vähemalt 30 cm kõrgusele.

- Siduge köis ③ kindlalt aasa ④ külge kinni.
- Sukeldage pump köie ③ abil kaevu või veereservuaari.
- Kindlustage köis ③.
- Juhtige sügavate kaevude või šahtide puhul (alates ca 5 m) ühenduskaabel ⑤ mööda köit klambrite abil.
- Ühendage pump voolutoitega.  
*Pump käivitub ca 3 sekundit pärast ühenduskaabli pistikupessa ühendamist. Pump on käitamisvalmis.*

#### Ainult art. nr. 1768:

#### Automaatrežiim ujuklülitiga [joonis O2]:

Et pump lülituks vee otsa saamisel automaatselt välja, peab ujuklüliti ⑥ vee pinnal vabalt ujuma.

Surve jääb integreeritud tagasilöögiklapi tõttu senikauaks voolikus püsima, kuni vooliku kaudu vett võetakse.

#### Sisse- ja väljalülitamise kõrguse seadistamine [joonis O3]:

Maksimaalset sisselülitamise ja minimaalset väljalülitamise kõrgust (vt 7. TEHNILISED ANDMED) saab reguleerida, kui suruda ujuklüliti juhe ujuklüliti fiksaatorisse.

- Mida lühem on ujuklüliti ⑥ ja ujuklüliti lukustuse ④ vaheline kaabel, seda madalamaks muutub sisselülitamise tase ja seda kõrgemaks muutub väljalülitamise tase.

→ Suruge ujuklüliti ⑥ kaabel ujuklüliti lukustuse ④ avasse.



#### TÄHELEPANU!

Et ujuklüliti sisse- ja väljalülitamine oleks tagatud, peab ujuklüliti ning ujuklüliti fiksaatori vahelise juhtme pikkus olema min 10 cm.

#### Käsitsirežiim [joonis O4]:

Pump jääb pidevalt käitusesse, kuna ujuklüliti on sillatud. Sellega aktiveeritakse pumba kuivkäigu kaitse.

- Suruge allapoole suunatud kaabliga ujuklüliti ⑥ ujuklüliti lukustuse ④ otsa.
- Sukeldage pump kaevu või šahti pumba külge kinnitatud köie abil.
- Ühendage pump voolutoitega.  
*Tähelepanu! Pump hakkab kohe tööle.*

#### Ainult art. nr. 1771/1773:

#### Automaatrežiim:

Kui vett enam ei võeta, lülitub pump automaatselt välja.

Surve jääb integreeritud tagasilöögiklapi tõttu senikauaks voolikus püsima, kuni vooliku kaudu vett võetakse.

Kui voolikust võetakse vett (surve voolikus langeb alla ca art. nr. 1771: 2,2 baari/art. nr. 1773: 2,9 baari), lülitub pump automaatselt sisse.



## Väikekoguste programm ja tilkuva vee hoiatus:

### Tilkuva vee hoiatus:

Kui vett enam ei võeta, lülitab läbivoolu kontroll pumba välja. Lekke korral survepoolel (nt ebatiheda survevooliku või veekraani puhul), lülitub pump lühikeste ajavahemike järel sisse ja välja. Kui pump lülitub rohkem kui 7 x 2 minuti jooksul (lekke puhul < 6 l/h) sisse ja välja, lülitatakse pump täielikult välja. Pärast lekke kõrvaldamist survepoolel tuleb pumba töövalmis seadmiseks pumba pistik pistikupesast välja tõmmata ja seejärel jälle pessa ühendada.

### Väikekoguste programm:

Selleks, et pump tahtliku väikeste veekogustega rakendamise (nt tilkkastmise) puhul enneaegselt välja ei lülituks, aktiveeritakse tilkuva vee hoiatus alles 60 minuti pärast (väikekoguste programm).

### Pumba tsükliiline sisse- ja väljalülitumine väikekoguste programmi ajal ei avalda mõju pumba kasutuskestusele.

### Pesumasinate käitamine:

Pärast väikseimate veekoguste juurdevoolu lõppu pesumasinatest lähtestub väikekoguste programmi 60 minuti pikkune käitamiskestus automaatselt tagasi pumba tavarežiimile, mis võimaldab pesumasina probleemideta käitamist ka > 60 minuti pärast.

### Pideva tilkkastmise puhul:

Kui väikekoguste programmi tuleb kasutada kauem kui 60 minutit, siis peab kastmise enne 60 minuti möödumist vähemalt 5 minutiks katkestama. Seejärel saab väikekoguste programmi kasutada ka järgmised 60 minutit.

## 4. HOOLDUS



### OHT! Kehavigastuste oht!

Vigastuste oht, juhul kui toode kogemata käivitub.

→ Enne, kui hakkate toodet hooldama, ühendage toode voolutoitest lahti.

### Filtri puhastamine [joonis M1]:

Et tagada püsivat, probleemideta käitamist, tuleks filtrit ⑦ puhastada regulaarsete ajavahemike tagant.

Pärast määratud vee pumpamist peab filtri ⑦ otsekohe puhastama.

1. Pöörake filtrit ⑦ 1/4 pöörde võrra kellaosuti suunas ja tõmmake see maha (bajonetsulgur).
2. Puhastage filter ⑦ voolava vee all.
3. Monteerige filter ⑦ uuesti vastupidises järjekorras.

### Pumpa ei tohi ilma filtrita käitada.

### Pumba läbiloputamine:

Pärast klooritud vee pumpamist peab pumba läbi loputama.

1. Pumbake leiget vett (maksimaalselt 35 °C), vajaduse korral lisades õrna puhastusvahendit (nt nõudepesuvahendit), kuni pumbatav vesi muutub selgeks.
2. Korraldage jääkide jäätmekäitlus vastavalt jäätmeseaduse suunistele.

## 5. HOIULEPANEK

### Kasutuselt kõrvaldamine:

#### Pump ei ole pakasekindel!

Toodet peab säilitama lastele ligipääsmatuna.

1. Ühendage pump voolutoitest lahti.
2. Pöörake pump pea peale, kuni vett enam välja ei jookse.
3. Puhastage pump (vt 4. HOOLDUS).
4. Pange pump hoiule kuiva, suletud ja pakasekindlasse kohta.

### Kasutuselt kõrvaldamine:

(vastavalt direktiivile 2012/19/EL)

Toodet ei tohi kasutuselt kõrvaldada koos tavaliste olmejäätmetega. Selle peab kasutuselt kõrvaldama vastavalt kehtivatele kohalikele keskkonnakaitse eeskirjadele.



#### TÄHELEPANU!

→ Kõrvaldage toode kasutuselt oma kohaliku taaskasutuse kogumisjaama kaudu või selle abil.

## 6. TÕRGETE KÕRVALDAMINE



### OHT! Kehavigastuste oht!

Vigastuste oht, juhul kui toode kogemata käivitub.

→ Enne, kui hakkate toote tõrkeid kõrvaldama, ühendage toode voolutoitest lahti.

Probleem	Võimalik põhjus	Kõrvaldamine
Pump töötab, aga ei pumpa	Õhk ei saa välja, kuna survevoolik on kinni. (Survevoolik võib olla ka kokku murtud).	→ Avage survevoolik (nt sulgurklapp, jaotusseadmed).
	Iminapaga jala all on õhku.	→ Oodake ca 60 sekundit, kuni pump on õhutamise ise läbi viinud (vajaduse korral lülitage välja/sisse).
	Filter on ummistunud.	→ Puhastage filter (vt 4. HOOLDUS).
	Veetase on sisselülitamisel minimaalsest veetasemest madalam.	→ Sukeldage pump sügavamale sisse.
Pump ei käivitu või seisukub töö ajal äkki	Ujuva äratõmbe kasutamise puhul tekib imivoolikusse õhupolster.	→ Eemaldage äratõmbe filtri korvi ees olev tagasilöögiklapp.
	Termokaitselülitil on pumba ülekuumenemise tõttu välja lülitatud.	→ Puhastage filter (vt 4. HOOLDUS). Pidades kinni pumbatava vedeliku maksimaalsest temperatuurist (35 °C).
	Tagasilöögiklapp kiilib kinni.	→ Pöörduge GARDENA teeninduse poole.
	Pumbal ei ole voolu.	→ Kontrollige kaitsmeid ja elektrilisi pistikühendusi.
Ainult art. nr. 1771 / 1773:	Rikkevoolukaitselülitil (RCD) on reageerinud (rikkevool).	→ Ühendage pump voolutoitest lahti ja pöörduge GARDENA teeninduse poole.
	Tilkuva vee hoiatus on aktiveerunud. Tilkuva vee hoiatuse maksimaalne kestus (väikekoguste programmis 60 minutit) on ületatud.	→ Lühendage väikekoguste programmi kasutamise puhul kastmiskestust või katkestage käitamine 5 minutiks. Suurendage veetarvet. Tõmmake võrgupistik välja.
	Ebatihedus survepoolel.	→ Kõrvaldage survepoolelt võimalikud ebatihedused.
Pump töötab, ent pumpamisjõudlus kahaneb	Filter on ummistunud.	→ Puhastage filter (vt 4. HOOLDUS).



JUHIS: Palun pöörduge muude rikete korral oma GARDENA teeninduskeskusesse. Parandusi tohivad teha ainult GARDENA teeninduskeskused ning GARDENA poolt volitatud spetsialiseerunud jaemüüjad.

## 7. TEHNILISED ANDMED

Uputus-survepump	Ühik	Väärtus (art. nr. 1768)	Väärtus (art. nr. 1771)	Väärtus (art. nr. 1773)
Nimivõimsus	W	900	900	1100
Võrgupinge	V (AC)	230	230	230
Võrgusagedus	Hz	50	50	50
Max jõudlus	l/h	5900	5900	6100
Max rõhk/pumpamiskõrgus	bar / m	3,5 / 35	3,5 / 35	4,7 / 47
Max uputussügavus	m	12	12	17
Jääkvee tase	mm	15	15	15
Sisselülitusrõhk	bar	–	2,2	2,9
Minimaalne uputussügavus kasutusele võtmisel (ca)	mm	100	100	100
Ühendusjuhe	m	15 (H07RN-F)	15 (H07RN-F)	20 (H07RN-F)
Kaal ilma juhtmeta (ca)	kg	7,5	7,5	8,1
Kinnituskõis pikkus	m	15	15	20
Max vee temperatuur	°C	35	35	35

## 8. LISATARVIKUD

GARDENA Ujuv āratōmme	Mustusevabaks sissetōmbeks allpool veepinda.	art. nr. 1417
GARDENA Kaksikliitmik/nelja vāljundīga veejagaja	Mitme vooliku vōi kōlge ūhendatava seadme paralleelseks ūhendamiseks.	art. nr. 1210/1194
GARDENA Voolikuklamber	25 mm (1") voolikutele ūhendusnipliga.	art. nr. 7192
GARDENA Voolikuklamber	19 mm (3/4") voolikutele ūhendusnipliga.	art. nr. 7191
GARDENA Pumbaliitmiku komplekt	13 mm (1/2") voolikutele GARDENA pistiksüsteemiga.	art. nr. 1750
GARDENA Kraanliide GARDENA Kiirliide	16 mm (5/8") voolikutele GARDENA pistiksüsteemiga.	art. nr. 18202 art. nr. 18216
GARDENA Pumbaliitmiku komplekt	19 mm (3/4") voolikutele GARDENA pistiksüsteemiga.	art. nr. 1752

## 9. GARANTII/TEENINDUS

### 9.1 Tootē registreerimine:

Registreerige oma toode aadressil [gardena.com/registration](https://www.gardena.com/registration).

### 9.2 Teenindus:

Meie teenuse praeguse kontaktteabe leiate tagakōljelt ja veebist:

- Eesti: <https://www.gardena.com/ee/tugi/nouanded/kontakt/>

## It

1. SAUGA	90
2. SURINKIMAS	91
3. NAUDOJIMAS	91
4. TECHNINĒ PRIEŽIŪRA	92
5. LAIKYMAS	92
6. GEDIMŪ ŠALINIMAS	92
7. TECHNINIAI DUOMENYS	93
8. PRIEDAI	93
9. GARANTIJA/SERVISAS	93

### Instrukcijas originalo vertimas.



Šiuo gaminiu gali naudotis vyresni nei 8 metų vaikai bei asmenys, turintys fizinių, sensorinių ar protinių sutrikimų, arba neturintys patirties ir žinių, jei jie dirba prižiūrimi arba išmokomi dirbti saugiai ir atpažįsta galimus pavojus. Vaikai negali su gaminiu žaisti. Draudžiama vaikams atlikti valymo ir naudotojo atliekamus techninės priežiūros darbus, jei jie yra neprižiūrimi. Šį gaminį rekomenduojame naudoti jaunimui tikrai nuo 16 metų. Niekada nesinaudokite gaminiu pavargę, sergantys ar apsvaigę nuo alkoholio, narkotikų ar vaistų.

### Naudojimas pagal paskirtį:

**GARDENA panardinamas slėginis siurblys** yra skirtas vandeniui siurbti iš šulinių, cisternų ir kitų vandens rezervuarų, vandeniui tiekti laistymo įrenginiams ir sistemoms, taip pat lietaus, vandentiekio ir chloruotam vandeniui siurbti. Gaminiai 1771/1773 yra skirti ir namų ūkiui aprūpinti vandeniu privačiame namų ir mėgėjų sode.

### Siurbiami /pumpuojami skysčiai:

GARDENA panardinamu slėginiu siurbliu galima siurbti tik vandenį. Siurblij galima visiškai apsemti (užsandarintas) bei panardinti į vandenį (maksimalus panardinimo gylis žr. 7. TECHNINIAI DUOMENYS). Siurblyje yra įmontuotas atbulinės tėkmės vožtuvas, kuris neleidžia skysčiui savaime ištekėti iš slėginės žarnos išjungus siurblij.

Šio gaminio negalima naudoti ilgą laiką (nuolatinės cirkuliacijos režimas).



**PAVOJUS! Kūno sužalojimai!**  
Draudžiama siurbti sūrų vandenį, purviną vandenį, ėsdinančias, labai degias arba sprogias medžiagas (pvz., benzina, kt. naftos produktus, nitroskiediklius), alyvą, skystą kurą bei maisto produktus.

## 1. SAUGA

### SVARBU!

Prašom atidžiai perskaityti eksploatavimo instrukciją ir ją išsaugoti, kad galėtumėte dar kartą perskaityti.

### Simboliai ant gaminio:



Perskaitykite eksploatavimo instrukciją.

### Bendrieji saugos nurodymai

#### Elektros sauga



**PAVOJUS! Elektros smūgis!**

Susižeidimo pavojus elektros srove.

→ Į gaminį srovė turi būti paduodama per FI jungiklį (RCD), kurio didžiausia nominali paleidimo srovė yra 30 mA.



**PAVOJUS! Sužalojimo pavojus!**

Susižeidimo pavojus elektros srove.

→ Prieš atlikdami techninės priežiūros darbus ar keisdami dalis ištraukite kištuką iš tinklo. Kištukinis lizdas turi būti Jūsų matomumo zonoje.

#### Saugus eksploatavimas

Vandens temperatūra negali viršyti 35 °C.

Siurblio negalima naudoti, jei vandenyje yra asmenų.

Skystis gali būti užterštas ištekančiais tepalais.

#### Apsauginis jungiklis

##### Sauso veikimo apsauga:

Jei vandens lygis per žemas, siurblys išsijungia automatiškai.

→ Panardinkite siurblij giliau į vandenį.

##### Terminės apsaugos jungiklis:

Esant perkrovai siurblys išjungiamas įmontuota terminė variklio apsauga. Varikliui pakankamai atvėsus, siurblys yra vėl pasinuošęs darbui.

##### Notėkio apsauga (tikrai gaminiui 1771/1773):

Esant notėkiui slėginėje pusėje (pvz., nesandari slėginė žarna arba vandens čiaupas), siurblys įsijungia ir išsijungia trumpais intervalais. Jei siurblys įsijungia ir išsijungia dažniau nei 7 kartus kas 2 minutes (esant notėkiui < 6 l/h), siurblys visai išsijungia. Pašalinus notėkį slėginėje pusėje, siurblij reikia išjungti iš tinklo ir vėl jį įjungti, kad būtų vėl parengtas darbui.

#### Automatinis oro šalinimas

Šiame siurblyje yra įmontuotas oro šalinimo vožtuvas, kuris pašalina oro pūslę, kuri gali susidaryti siurblyje. Dėl šios funkcijos po rankena gali ištekėti šiek tiek vandens.

#### Papildomi saugos nurodymai

##### Elektros sauga



**PAVOJUS! Širdies sustojimas!**

Eksploatavimo metu šis gaminys sukuria elektromagnetinį lauką. Tam tikromis sąlygomis šis laukas gali aktyviai ar pasyviai paveikti medicininių implantų veikimą. Kad būtų išvengta pavojaus situacijų, kurios gali sukelti sunkius ar mirtinus sužalojimus, asmenys su mediciniais implantais prieš šio gaminio naudojimą turi pasikonsultuoti su savo gydytoju arba implantų gamintoju.

#### Kabeliai

Jei naudojami paigginimo kabeliai, jie turi atitikti tolimesnėje lentelėje nurodytus minimalius skerspjūvius:

Įtampa	Kabelio ilgis	Skerspjūvis
230 – 240 V/50 Hz	Iki 20 m	1,5 mm <sup>2</sup>
230 – 240 V/50 Hz	20 – 50 m	2,5 mm <sup>2</sup>



**PAVOJUS! Elektros smūgis!**

Dėl nupjauto tinklo kištuko tinklo kabeliu gali patekti drėgmė į elektrinę sritį ir sukelti trumpąjį jungimą.

→ Jokiū būdu nenujauti kištuko (pvz., pravedant per sieną).

→ Traukite kištuką iš lizdo ne už kabelio, bet už kištuko.

→ Jei šio prietaiso elektros maitinimo kabelis sugadintas, jį turi pakeisti gamintojas, jo klientų aptarnavimo centras arba panašiai kvalifikuotas asmuo, kad būtų išvengta pavojų.

Tinklo kištukai ir lizdai turi būti apsaugoti nuo vandens pusrų.

Įsitikinkite, kad elektriniai kištukiniai sujungimai yra srityje, apsaugotoje nuo apsnėmimo.

Saugokite tinklo kištuką ir maitinimo kabelį nuo karščio, alyvos ir aštrių kampų. Laikykitės tinklo įtampos. Siurblio firminėje duomenų lentelėje nurodyti parametrai turi sutapti su elektros maitinimo tinklo parametrais. Būnant baseine būtina prieš tai ištraukti siurblio kištuką iš tinklo. Nenaudokite maitinimo kabelio siurblio pritvirtinimui ar pernešimui. Siurblio panardinimui, ištraukimui ir tvirtinimui turi būti naudojama pritvirtinimo virvė. Reguliariai tikrinkite maitinimo laidą. Prieš naudojimą visada apžiūrėkite siurblį (ypač maitinimo kabelį ir tinklo kištuką). Nenaudokite sugadinto siurblio. Sugadintą siurblį būtina turi patikrinti GARDENA servisas. Neišardykite siurblio daugiau, nei buvo pristatymo metu. Prieš naudodami po techninės priežiūros įsitikinkite, kad visos dalys yra priveržtos. Mūsų siurblius naudojant su generatoriumi reikia atkreipti dėmesį į generatoriaus gamintojo įspėjimus.

#### Asmeninė sauga



#### PAVOJUS! Uždusimo pavojus!

Mažomis dalimis galima greitai užspringti. Dėl plastikinio maišelio mažiems vaikams kyla uždusimo pavojus. Todėl surinkimo metu maži vaikai turi būti kuo toliau nuo jūsų.

Laikykitės mažiausio vandens lygio pagal siurblio charakteristiką.

**Tiktai gaminiui 1768:** Nepalikite siurblio įjungto ilgiau nei 10 minučių, kai slėginė linija uždaryta.

Smėlis ir kitos abrazyvinės medžiagos pagreitina siurblio nusidėvėjimą ir mažina pajėgumą.

Siurblį draudžiama naudoti prijungus prie įėjimo pusės sriegio siekiant padidinti slėgį.

Prie įėjimo pusės sriegio galima montuoti tiktai GARDENA plūdinį nusiurbimo įtaisą.

Plūdinį jungiklį galima valdyti tiktai ištraukta iš vandens.

Eksploatavimo metu draudžiama nuimti žarną.

Prieš šalindami gedimą palaukite, kol siurblys atvės.

## 2. SURINKIMAS



#### PAVOJUS! Kūno sužalojimai!

Jei gaminys įsijungia atsitiktinai, kyla sužalojimo pavojus.

→ Prieš montuodami gaminį atjunkite jį nuo maitinimo tinklo.

Žarną galima prijungti siurblio jungtimi ① ir jungiamąją įmovą ② [19 mm (3/4") / 25 mm (1")] arba GARDENA jungčių sistema [13 mm (1/2") / 16 mm (5/8") / 19 mm (3/4")]. Naudojant 25 mm (1") žarną siurblys veikia maksimaliu našumu.

Norint vienu metu prijungti keletą žarnų ar laistymo priedų galima naudoti **GARDENA dvigubą** arba **keturgubą čiaupo jungtį** (gaminys 1210/1194).

#### Prijungti žarną naudojant jungiamąją įmovą [pav. A1]:

Naudojant jungiamąją įmovą ② galima prijungti 25 mm (1") ir 19 mm (3/4") žarnas.

Žarnos skersmuo	25 mm (1")	19 mm (3/4")
<b>GARDENA Žarnos spaustuvas</b>	<b>gaminys 7192</b>	<b>gaminys 7191</b>
<b>Žarnos sujungimas [pav. A1]</b>	Įmovą atskirti ties ④ [pav. A2].	Įmovos neatskirti [pav. A3].

25 mm (1") ir 19 mm (3/4") žarnos, prijungtos naudojant jungiamąją įmovą ②, turi būti tvirtinamos pvz., **GARDENA žarnos spaustuviu**, gaminys 7192/7191.

- Tiktai gaminiui 1768 [pav. A4]:** Įstatykite plūdinio jungiklio fiksatorių ④ į siurblio jungtį ①.
- Priveržkite jungiamąją įmovą ② ant siurblio jungties ①. (Prieš jungiant 25 mm (1") žarnas atskirkite jungiamąją įmovą ② ties ④).
- Užmaukite žarną ant jungiamosios įmovos ② ir ją pritvirtinkite, pvz., **GARDENA žarnos spaustuviu**, gaminys 7192/7191.

#### Prijungti žarną naudojant GARDENA jungčių sistemą [pav. A5]:

Naudojant GARDENA jungčių sistemą galima prijungti 19 mm (3/4") / 16 mm (5/8") ir 13 mm (1/2") žarnas.

Žarnos skersmuo	Siurblio jungtis	
<b>13 mm (1/2")</b>	<b>GARDENA Siurblio jungimo rinkinys</b>	<b>gaminys 1750</b>
<b>16 mm (5/8")</b>	<b>GARDENA Čiaupo jungtis</b> <b>GARDENA Žarnos jungtis</b>	<b>gaminys 18202</b> <b>gaminys 18216</b>
<b>19 mm (3/4")</b>	<b>GARDENA Siurblio jungimo rinkinys</b>	<b>gaminys 1752</b>

- Tiktai gaminiui 1768 [pav. A4]:** Įstatykite plūdinio jungiklio fiksatorių ④ į siurblio jungtį ①.
- Prijunkite žarną naudodami atitinkamą GARDENA jungčių sistemą.

#### Prijungti plūdinį nusiurbimo įtaisą [pav. A6/A7]:

→ Prijunkite vakuumui atsparią siurbimo žarną ⑧ G1" jungtimi (pvz., gaminys 1411) ir pritvirtinkite ją už kito galo.

Siurbimo žarną ⑧ reikia ištiesti taip, kad eksploatuojant nesusidarytų kilpos ir nebūtų įsiurbta oro.

Kad eksploatavimas būtų be trikdžių (sistemos nuorinimas), reikia išimti plūdinio nusiurbimo įtaiso atbulinės tėkmės vožtuvą ⑨.

→ Replėmis atsukite filtro krepšį ⑩.

Šiam naudojimui būdui atbulinės tėkmės vožtuvas ⑨ yra nereikalingas, kadangi siurbliui turi atbulinės tėkmės vožtuvą.

Siurbimo žarna turi būti 50 cm ilgio.

Siurbiant plūdinį nusiurbimo įtaisą siurblys turi būti rezervuare.

Įsiurbimas vertikalioje padėtyje, jei siurblys kabo, neįmanomas.

Horizontalioje padėtyje plūdinis jungiklis neveikia ir sauso veikimo apsauga yra neaktyvi.

→ Įjunkite ir išjunkite siurblį rankiniu būdu ir jį stebėkite.

Jei neaptinkamas srautas, siurblį reikia vėl išjungti.

## 3. NAUDOJIMAS



#### PAVOJUS! Kūno sužalojimai!

Jei gaminys įsijungia atsitiktinai, kyla sužalojimo pavojus.

→ Prieš prijungdami, nustatydami arba transportuodami gaminį atjunkite jį nuo maitinimo tinklo.

#### Siurbti vandenį [pav. O1]:

Siurblys turi būti panardintas į šulinį arba į vandens rezervuarą visada su virve, pristatyta kartu. Kad siurblys pradėtų siurbti, turi būti panardintas mažiausiai į 100 mm gyli. Kad filtras nebūtų užterštas, siurblys turi būti tvirtinamas mažiausiai 30 cm virš dugno.

- Tvirtai prižiškite virvę ③ prie kilpelės ④.
- Panardinkite siurblį į šulinį ar vandens rezervuarą už virvės ③.
- Pritvirtinkite virvę ③.
- Jei šuliniai arba šachtos yra gilios (apytiksliai nuo 5 m), pritvirtinkite maitinimo kabelį ⑤ ant virvės spaustuvais.
- Prijunkite siurblį prie maitinimo tinklo.  
*Įkišus maitinimo kabelį siurblys pradeda veikti maždaug po 3 sek. Siurblys paruoštas darbui.*

#### Tiktai gaminiui 1768:

##### Automatinis režimas su plūdinio jungiklio [pav. O2]:

Kad siurblys automatiškai išsijungtų nustojus tekėti siurbiamam skysčiui, plūdinis jungiklis ⑥ turi laisvai judėti vandens paviršiuje.

Dėl integruoto atbulinės tėkmės vožtuvo slėgis žarnoje išlieka tol, kol žarna pradeda tekėti vandeniu.

##### Nustatyti įsijungimo ir išsijungimo aukštį [pav. O3]:

Maksimalus įsijungimo aukštis ir minimalus išsijungimo aukštis (žr. 7. TECHNINIAI DUOMENYS) gali būti pritaikyti plūdinio jungiklio kabelį įspausdus į plūdinio jungiklio fiksatorių.

- Kuo trumpesnis kabelis tarp plūdinio jungiklio ⑥ ir plūdinio jungiklio fiksatoriaus ④, tuo žemesnis įsijungimo aukštis ir aukštesnis išsijungimo aukštis.

→ Įspauskite plūdinio jungiklio kabelį ⑥ į plūdinio jungiklio fiksatoriaus angą ④.



## DĖMESIO!

Kad būtų užtikrintas plūdinio jungiklio įsijungimas ir išsijungimas, kabelio ilgis tarp plūdinio jungiklio ir plūdinio jungiklio fiksatoriaus turi būti ne mažesnis nei 10 cm.

### Rankinis režimas [pav. O4]:

Siurblys nuolat veikia, kadangi plūdinis jungiklis yra nenaudojamas. Dėl to sauso veikimo apsauga yra išjungiamą.

1. Užkabinkite plūdinį jungiklį ⑥ su kabeliu ant plūdinio jungiklio fiksatoriaus ①A.
2. Panardinkite siurblių į šulinį arba cisterną už prie siurblio pritvirtintos virvės.
3. Prijunkite siurblių prie maitinimo tinklo.  
*Dėmesio! Siurblys iškart įsijungia.*

### Tiktai gaminiui 1771/1773:

#### Automatinis režimas:

Siurblys išsijungia automatiškai, kai tik nustojama imti vandenį.

Dėl integruoto atbulinės tėkmės vožtuvo slėgis žarnoje išlieka tol, kol žarna pradeda tekėti vanduo.

Kai žarna imamas vanduo (slėgis žarnoje krenta žemiau apie gaminy 1771: 2,2 barų/gaminy 1773: 2,9 barų), siurblys įsijungia automatiškai.

### Mažo kiekio programa ir vandens lašėjimo signalizavimo įtaisas:

#### Vandens lašėjimo signalizavimo įtaisas:

Srauto kontrolė siurblių išjungia automatiškai, kai tik nustojama imti vandenį. Esant nuotėkiui slėginėje pusėje (pvz., nesandari slėginė žarna arba vandens čiaupas), siurblys įsijungia ir išsijungia trumpais intervalais. Jei siurblys įsijungia ir išsijungia dažniau nei 7 kartus kas 2 minutes (esant nuotėkiui < 6 l/h), siurblys visai išsijungia. Pašalinus nuotėkį slėginėje pusėje, siurblių reikia išjungti iš tinklo ir vėl į jį įjungti, kad būtų vėl parengtas darbai.

#### Mažo kiekio programa:

Siekiant išvengti išjungimo anksčiau laiko siurblių naudojant su mažu vandens kiekiu (pvz., naudojant lašelinį laistymą), vandens lašėjimo signalizavimo įtaisas suveikia tik po 60 minučių (mažo kiekio programa).

#### Ciklinis siurblio įjungimas ir išjungimas mažo kiekio programos metu niekaip neįtakoja siurblio naudojimo trukmės.

#### Skalbyklių naudojimas:

Pasibaigus vandens tiekimui į skalbyklę pagal mažo kiekio programą, mažo kiekio programos 60 minučių eksploatavimo trukmė automatiškai persijungia atgal į įprastą siurblio režimą, taip užtikrinamas skalbyklės eksploatavimas be problemų ir > 60 minučių.

#### Naudojant pastovų lašelinį laistymą:

Jei mažo kiekio programą reikia naudoti ilgiau nei 60 min., reikia mažiausia 5 minutėms nutraukti laistymą nepaėjęs 60 minučių. Po to mažo kiekio programą galima naudoti dar 60 minučių.

## 4. TECHNINĖ PRIEŽIŪRA



### PAVOJUS! Kūno sužalojimai!

Jei gaminy įsijungia atsitiktinai, kyla sužalojimo pavojus.

→ Prieš atlikdami gaminio techninę priežiūrą atjunkite jį nuo maitinimo tinklo.

#### Valyti filtrą [pav. M1]:

Kad būtų užtikrintas ilgalaikis ir sklandus veikimas, filtrą ⑦ reikėtų valyti reguliariais intervalais.

Po nešvaraus vandens siurbimo reikia nedelsiant išvalyti filtrą ⑦.

1. Pasukite filtrą ⑦ pasukdami 1/4 posūkio pagal laikrodžio rodyklę ir jį ištraukite („Bajonet“ uždarymas).
2. Nuplaukite filtrą ⑦ tekančiu vandeniu.
3. Filtrą ⑦ vėl sumontuokite atvirkštine eilės tvarka.

#### Siurblio negalima naudoti be filtro.

#### Praplauti siurblių:

Jei buvo siurbiamas chloruotas vanduo, siurblių reikia praplauti.

1. Siurbkite šiltą vandenį (maks. 35 °C) tol, kol siurbiamas vanduo bus skaidrus, galite pridėti švelnios valymo priemonės (pvz., indų ploviklio).
2. Likučius šalinkite pagal atliekų tvarkymo įstatymo nuostatas.

## 5. LAIKYMAS

### Naudojimo pabaiga:

#### Siurblys nėra atsparus šalnoms!

Gaminį laikykite vaikams neprieinamoje vietoje.

1. Atjunkite siurblių nuo maitinimo tinklo.
2. Apverskite siurblių priekiu į apačią ir palaukite, kol nebeįstokės vanduo.
3. Išvalykite siurblių (žr. 4. TECHNINĖ PRIEŽIŪRA).
4. Laikykite siurblių sausoje, uždaroje ir nuo šalčio apsaugotoje vietoje.

#### Šalinimas:

(pagal Direktyvą 2012/19/ES)

Gaminio negalima šalinti su įprastomis buitinėmis atliekomis. Jį reikia šalinti pagal galiojančius vietinius aplinkosaugos reikalavimus.



#### SVARBU!

→ Šalinkite gaminį vietiniame komunaliniame atliekų surinkimo ir perdirbimo punkte.

## 6. GEDIMŲ ŠALINIMAS



### PAVOJUS! Kūno sužalojimai!

Jei gaminy įsijungia atsitiktinai, kyla sužalojimo pavojus.

→ Prieš šalindami gaminio gedimus atjunkite jį nuo maitinimo tinklo.

Problema	Galima priežastis	Sutrikimo / gedimo pašalinimas
<b>Siurblys veikia, bet nesurbia</b>	Negali išeiti oras, nes slėginė linija uždaryta. (Pvz., užsilenkusi slėginė žarna).	→ Atidarykite slėgio liniją (pvz., uždarymo vožtuvą, laistymo įtaisus).
	Oro pūslė siurblio pagrinde.	→ Palaukite apie 60 sekundžių, kol iš siurblio savaime išeis oras (jei reikia, išjunkite ir įjunkite).
	Užsikimšęs filtras.	→ Išvalykite filtrą (žr. 4. TECHNINĖ PRIEŽIŪRA).
	Paleidimo į eksploataciją metu vandens lygis žemiau mažiausio vandens lygio.	→ Panardinkite siurblių giliau.
	Naudojant plūdinį nusiurbimo įtaisą susidaro oro pūslė siurbimo žarnoje.	→ Nuimkite atbulinės tėkmės vožtuvą, esantį prieš nusiurbimo įtaiso filtro krepšį.
<b>Siurblys neįsijungia arba staiga sustoja eksploatavimo metu</b>	Dėl perkaitimo terminės apsaugos jungiklis išjungė siurblių.	→ Išvalykite filtrą (žr. 4. TECHNINĖ PRIEŽIŪRA). Atkreipkite dėmesį į maksimalią skysčio temperatūrą (35 °C).
	Užsikirtęs atbulinės tėkmės vožtuvas.	→ Kreipkitės į GARDENA servisą.
	Siurblys be elektrosrovės.	→ Patikrinkite saugiklius ir elektros kištukines jungtis.
	Suveikė skirtuminės srovės įtaisas (RCD) (srovės nuotėkis).	→ Atjunkite siurblių nuo maitinimo tinklo ir kreipkitės į GARDENA servisą.
<b>Tiktai gaminiui 1771/1773:</b>	Suveikė vandens lašėjimo signalizavimo įtaisas. Viršyta maksimali nustatyto vandens lašėjimo signalizavimo įtaiso (60 min. mažo kiekio programa) trukmė.	→ Naudodami mažo kiekio programą sutrumpinkite laistymo trukmę arba nutraukite darbą 5 minutėms. Padidinkite vandens suvartojimą. Ištraukite tinklo kištuką.
	Nesandari vieta slėgio pusėje.	→ Pašalinkite bet kokias nesandarias vietas slėgio pusėje.
<b>Siurblys veikia, tačiau našumas krenta</b>	Užsikimšęs filtras.	→ Išvalykite filtrą (žr. 4. TECHNINĖ PRIEŽIŪRA).



**PASTABA: Kitų sutrikimų / gedimų atveju kreipkitės į GARDENA servisą. Remontą gali atlikti tiktai GARDENA servisai bei specializuoti prekybininkai, kuriuos įgalioja firma GARDENA.**

## 7. TECHNINIAI DUOMENYS

Panardinamas slėginis siurblys	Vienetas	Vertė (gaminys 1768)	Vertė (gaminys 1771)	Vertė (gaminys 1773)
Vardinė galia	W	900	900	1100
Tinklo įtampa	V (AC)	230	230	230
Tinklo dažnis	Hz	50	50	50
Maksimalus našumas	l/h	5900	5900	6100
Maksimalus slėgis / maksimalus kėlimo aukštis	bar / m	3,5 / 35	3,5 / 35	4,7 / 47
Maksimalus panardinimo gylis	m	12	12	17
Likusio vandens aukštis	mm	15	15	15
Įjungimo slėgis	bar	–	2,2	2,9
Mažiausias panardinimo gylis paleidžiant (apie)	mm	100	100	100
Maitinimo kabelis	m	15 (H07RN-F)	15 (H07RN-F)	20 (H07RN-F)
Svoris be kabelio (apie)	kg	7,5	7,5	8,1
Pritvirtinimo virvė ilgis	m	15	15	20
Maksimali skysčio temperatūra	°C	35	35	35

## 8. PRIEDAI

GARDENA Plūdinis nusiurbimo įtaisas	Įsiurbimui be nešvarumų žemiau vandens paviršiaus.	<b>gaminys 1417</b>
GARDENA Dvigubo / keturgubo čiaupo jungtis	Keleto žarnų ar laistymo priedų prijungimui vienu metu.	<b>gaminys 1210 / 1194</b>
GARDENA Žarnos spaustuvas	25 mm (1") žarnoms su jungiamąja įmova.	<b>gaminys 7192</b>
GARDENA Žarnos spaustuvas	19 mm (3/4") žarnoms su jungiamąja įmova.	<b>gaminys 7191</b>
GARDENA Jsiurblio ungimo rinkinys	13 mm (1/2") žarnoms su GARDENA jungčių sistema.	<b>gaminys 1750</b>
GARDENA Čiaupo jungtis GARDENA Žarnos jungtis	16 mm (5/8") žarnoms su GARDENA jungčių sistema.	<b>gaminys 18202 gaminys 18216</b>
GARDENA Jsiurblio ungimo rinkinys	19 mm (3/4") žarnoms su GARDENA jungčių sistema.	<b>gaminys 1752</b>

## 9. GARANTIJA/SERVISAS

### 9.1 Gaminio registracija:

Užregistruokite gaminį svetainėje [gardena.com/registration](http://gardena.com/registration).

### 9.2 Servisas:

Techinės priežiūros tarnybos kontaktinę informaciją rasite galiniame viršelyje ir internete:

- Lietuva: <https://www.gardena.com/lt/pagalba/>

## lv

1. DROŠIBA	93
2. MONTAŽA	94
3. LIETOŠANA	95
4. APKOPE	95
5. UZGLABĀŠANA	95
6. KLŪDU NOVĒRŠANA	96
7. TEHNISKIE DATI	96
8. PIEDERUMI	96
9. GARANTIJA/SERVISS	96

Originālās instrukcijas tulkojums.



Ar šo izstrādājumu drīkst strādāt tikai personas, kas ir vecākas par 8 gadiem. Personas ar ierobežotām psihiskām, fiziskām vai garīgām spējām, kā arī personas, kurām nav pietiekošas pieredzes un zināšanu, drīkst lietot izstrādājumu tikai citas personas uzraudzībā vai pēc instruktažas par drošu izstrādājuma lietošanu un ar to saistītiem riskiem. Bērni nedrīkst spēlēt ar izstrādājumu. Bērni nedrīkst veikt izstrādājuma tīrīšanu un apkopi, kas jāveic lietotājam, bez pieaugušo uzraudzības. Mēs iesakām ar izstrādājumu strādāt tikai personām, kas ir sasniegušas 16 gadu vecumu. Nelietojiet izstrādājumu, kad esat noguris, slims vai lietojīs alkoholu, narkotikas vai medikamentus.

### Lietošana atbilstoši noteiktajam mērķim:

**GARDENA iegremdējama spiediensūkņis** ir paredzēts ūdens sūkņēšanai no akām, šahtām un citiem ūdens rezervuāriem, irīgācijas ierīču un sistēmu darbības nodrošināšanai, kā arī lietus ūdens, krāna ūdens un hlora saturoša ūdens sūkņēšanai. Preces nr. 1771/1773 ir paredzētas arī mājas ūdens pievades nodrošināšanai piemājas dārzos un dāļdārzos.

### Sūkņējamie šķidrums:

GARDENA iegremdējama spiediensūkņis ir paredzēts tikai ūdens sūkņēšanai. Sūkņis ir pilnībā pārpludināms (ievietots ūdensnecaurīdīgā kapsulā) un tiek iegremdēts ūdenī (maksimālo iegremdēšanas dziļumu skatīt 7. TEHNISKIE DATI). Sūkņis ir aprīkots ar iebūvētu pretatplūdes vārstu, kas novērš patsstāvīgu spiediena šļūtenes iztukšošanu pēc sūkņa ekspluatācijas pārtraukšanas.

Izstrādājums nav paredzēts darbam nepārtrauktā režīmā (nepārtrauktais recirkulācijas režīms).



### BĪSTAMI! Miesas bojājums!

Nedrīkst sūkņēt sālsūdeni, notekūdeni, kairinošus, viegli uzliesmojošus, agresīvus vai sprādzienbīstamus šķidrumus (piemēram, benzīnu, petroleju vai nitro šķīdinātājus), eļļas, šķidro kurināmo un pārtikas produktus.

## 1. DROŠĪBA

### SVARĪGI!

Lūdzu, uzmanīgi izlasiet un rūpīgi uzglabājiet šo lietošanas instrukciju.

### Simboli uz izstrādājuma:



Izlasiet lietošanas instrukciju.

### Vispārīgie drošības norādījumi

#### Elektriskā drošība



#### BĪSTAMI! Strāvas trieciens!

Elektriskā strāva izraisa traumu gūšanas risku.

→ Izstrādājumam jābūt aprīkotam ar FI slēdzi (RCD) ar nominālo aktivācijas strāvu maksimāli 30 mA.



#### BĪSTAMI! Miesas bojājumu gūšanas risks!

Elektriskā strāva izraisa traumu gūšanas risku.

→ Atslēdziet izstrādājumu no tīkla, pirms veicat tehniskās apkopes darbus vai detaļu nomaiņu. Rozetei jāatrodas Jūsu redzes laukā.

#### Drošs darbs

Ūdens temperatūra nedrīkst pārsniegt 35 °C.

Sūkņi nedrīkst lietot, ja ūdeni atrodas cilvēki.

Šķidrums piesārņojumu varētu izraisīt izplūdušas smērvielas.

#### Aizsardzības slēdzis

##### Aizsardzība pret darbību bez ūdens:

Ja ūdens līmenis ir pārāk zems, sūkņis automātiski izslēdzas.

→ Iegremdējiet sūkņi dziļāk ūdenī.

#### Termoslēdzis:

Pārslodzes gadījumā iebūvētais siltumjutīgais drošības slēdzis iniciē sūkņa izslēgšanu. Pēc tam, kad sūkņis ir pietiekami atdzisis, tas atkal ir gatavs darbam.

#### Noplūžu aizsargsistēma (attiecas tikai uz preces nr. 1771/1773):

Spiediena pusē rodoties noplūdei (piemēram, hermētiski nenoslēgta spiediena

it

lv

šļūtene vai ūdens krāns), sūknis ik pēc isa brīža ieslēdzas un izslēdzas. Ja sūknis ieslēdzas un izslēdzas biežāk kā 7 x 2 minūšu laikā (ja noplūde ir < 6 l/h), sūknis izslēdzas pavisam. Kad noplūde spiediena pusē ir novērsta, sūknis ir jāatvieno no elektrotīkla un pēc tam atkal jāpieslēdz tam, lai tas atkal būtu gatavs darbam.

#### Automātiska atgaisošana

Šis sūknis ir aprīkots ar atgaisošanas vārstu, kas sūknī likvidē gaisa spilvenu, ja tāds gadījumā izveidojas. Tādējādi funkcionālu īpatnību dēļ zem roktura var izplūst neliels daudzums ūdens.

#### Papildus drošības norādījumi

##### Elektriskā drošība



#### **BĪSTAMI! Sirds apstāšanās!**

Šis izstrādājums darba laikā rada elektromagnētisko lauku. Šis lauks noteiktos apstākļos var ietekmēt pasīvu vai aktīvu medicīnisko implantātu funkcionēšanu. Lai nepieļautu tādas situācijas, kurās cilvēki var gūt smagus vai nāvīgus ievainojumus, cilvēkiem ar medicīnisko implantātu pirms izstrādājuma lietošanas ieteicams konsultēties ar ārstu vai implantāta ražotāju.

#### Kabelis

Lietojot pagarināšanas kabelus, to minimālajam šķēsgriezumam jāatbilst sekojošai tabulai:

Spriegums	Kabeļa garums	Šķēsgriezums
230 – 240 V/50 Hz	Līdz 20 m	1,5 mm <sup>2</sup>
230 – 240 V/50 Hz	20 – 50 m	2,5 mm <sup>2</sup>



#### **BĪSTAMI! Strāvas trieciens!**

Barošanas kontaktdakšāšanas apgriešanas rezultātā caur barošanas kabeli sūkņa elektriskajā detaļās var nokļūt mitrums un izraisīt īssavienojumu.

→ **Tīkla kontaktspraudni nekādā gadījumā nedrīkst nogriezt (piem., lai vadu izvilkto caur sienā izurbtu atveri).**

→ Neizvelciet kontaktspraudni no rozetes, velkot aiz kabeļa, bet gan aiz tā korpusa.

→ Ja šis ierīces tīkla vads ir bojāts, lai novērstu bīstamas situācijas, ražotājam, autorizētam klientu apkalpošanas dienestam vai citai personai ar līdzīgu kvalifikāciju jānomaina bojātais tīkla vads.

Tīkla kontaktspraudņiem un savienojumiem ir jābūt aizsargātiem pret ūdens šļakatu iedarbību.

Pārlicinieties, ka elektriskie spraudsavienojumi atrodas zonās, kur nav iespējama pārplūde.

Tīkla kontaktspraudni un elektrības pieslēguma vadu sargājiet no karstuma, eļļas un asām malām.

Ievērojiet tīkla spriegumu. Pases datu plāksnītē norādītajiem datiem jāsakrīt ar strāvas tīkla datiem.

Atrodieties baseinā, sūkņa tīkla kontaktspraudņiem ir obligāti jābūt atvienotam no elektrotīkla.

Tīkla pieslēguma vadu nedrīkst izmantot sūkņa nostiprināšanai vai transportēšanai.

Sūkņa iegremdēšanai vai attiecīgi izvilkšanai, kā arī nostiprināšanai izmantojiet nostiprināšanas trosi.

Regulāri pārbaudiet pieslēguma vadu.

Pirms lietošanas vienmēr veikt sūkņa vizuālo pārbaudi (īpaši tīkla pieslēguma vadam un kontaktspraudņiem).

Bojātu sūknī izmantot nedrīkst. Konstatēta bojājuma gadījumā sūknī obligāti nodot pārbaudei GARDENA servisa centrā.

Demontējiet sūknī tikai līdz tādām stāvoklim, kādā tas tika piegādāts no rūpnīcas.

Pēc apkopes, pirms atkal lietot ierīci, pārlicinieties, ka visas detaļas ir saskrūvētas.

Lietojot mūsu sūkņus kopā ar ģeneratoru, jāņem vērā ģeneratora ražotāja brīdinājuma norādes.

#### Individuālā drošība



#### **BĪSTAMI! Nosmakšanas risks!**

Mazas detaļas var viegli norīt. Polietilēna maisiņš rada nosmakšanas risku maziem bērniem. Montāžas darbu izpildes laikā turiet mazus bērnus drošā attālumā.

Ievērojiet minimālā ūdens līmeņa norādes, kas ir sniegtas sūkņa tehniskajos datos.

**Attiecas tikai uz preces nr. 1768:** Neļaujiet sūknim darboties ilgāk par 10 minūtēm pret slēgtu spiediena pusi.

Smiltis un citas abrazīvas vielas paātrina sūkņa nodilšanu un samazina sūkņa produktivitāti.

Sūknī nedrīkst izmantot spiediena paaugstināšanai, šim mērķim izmantojot vītņi sūkņa ieejas pusē.

Pie ieejas puses vītņus drīkst montēt tikai GARDENA peldošo nosūkšanas sistēmu. Pludīnslēdzi atļauts lietot tikai tad, kad tas neatrodas ūdenī.

Sūkņa darbības laikā šļūteni nedrīkst noņemt.

Pirms kļūdas novēršanas ļaujiet sūknim atdzist.

## 2. MONTĀŽA



#### **BĪSTAMI! Miesas bojājums!**

Miesas bojājumu gūšanas risks, izstrādājumam sākot darboties nekontrolēti.

→ Pirms izstrādājuma montāžas atslēdziet to no elektroenerģijas avota.

Šļūteni var pievienot, izmantojot sūkņa pieslēgumu ① un pieslēguma nipelī ② [19 mm (3/4") / 25 mm (1")] vai arī GARDENA spraudsistēmu [13 mm (1/2") / 16 mm (5/8") / 19 mm (3/4")]. Izmantojot 25 mm (1") šļūteni, sūknis sasniedz maksimālo sūknēšanas jaudu.

Paralēli pieslēdzot vairākas šļūtenes vai pievienojamās ierīces, var izmantot **GARDENA 2 vai 4 ceļu vārstu (preces nr. 1210/1194).**

#### **Šļūtenes pieslēgšana, izmantojot pieslēguma nipelī [Att. A1]:**

Izmantojot pieslēguma nipelī ②, iespējams pieslēgt 25 mm (1")- un 19 mm (3/4")-šļūtenes.

Šļūtenes diametrs	25 mm (1")	19 mm (3/4")
<b>GARDENA Šļūteņu žņaugs</b>	<b>preces nr. 7192</b>	<b>preces nr. 7191</b>
<b>Šļūteņu savienojums [Att. A1]</b>	Nipeli atvienot pie ③ [Att. A2].	Nipeli neatvienot [Att. A3].

25 mm (1")- un 19 mm (3/4") šļūtenes, kas tiek pievienotas ar pieslēguma nipeļa ② palīdzību, ir jānostiprina, piem., ar **GARDENA šļūteņu žņaugu, preces nr. 7192/7191.**

- Attiecas tikai uz preces nr. 1768 [Att. A4]:** uzspraudiet pludīnslēdža fiksatoru ④ uz sūkņa pieslēguma ①.
- Uzskrūvējiet pieslēguma nipelī ② uz sūkņa pieslēguma ①. (25 mm (1") šļūtenēm pirms tam pie ③ atvienojiet pieslēguma nipelī ②).
- Uzbidiet šļūteni uz pieslēguma nipeļa ② un nostipriniet to, piemēram, ar **GARDENA šļūteņu žņaugu, preces nr. 7192/7191.**

#### **Pieslēgt šļūteni ar GARDENA pieslēgšanas sistēmas palīdzību [Att. A5]:**

Izmantojot GARDENA spraudsistēmu, iespējams pieslēgt 19 mm (3/4")- / 16 mm (5/8") un 13 mm (1/2")-šļūtenes.

Šļūtenes diametrs	Sūkņa pieslēgums	
<b>13 mm (1/2")</b>	<b>GARDENA Sūkņa pieslēguma komplekts</b>	<b>preces nr. 1750</b>
<b>16 mm (5/8")</b>	<b>GARDENA Krāna savienojums</b>	<b>preces nr. 18202</b>
	<b>GARDENA Šļūtenes savienojums</b>	<b>preces nr. 18216</b>
<b>19 mm (3/4")</b>	<b>GARDENA Sūkņa pieslēguma komplekts</b>	<b>preces nr. 1752</b>

- Attiecas tikai uz preces nr. 1768 [Att. A4]:** uzspraudiet pludīnslēdža fiksatoru ④ uz sūkņa pieslēguma ①.
- Pievienojiet šļūteni, izmantojot atbilstīgo GARDENA spraudsistēmu.

#### **Peldošās nosūkšanas sistēmas pieslēgšana [Att. A6/A7]:**

→ Pieslēdziet pret vakuumu drošu sūkšanas šļūteni ⑩ ar G1" savienotāju (piem., preces nr. 1411) un nostipriniet to otrā galā.

Sūkšanas šļūtenei ⑩ jābūt sausinātai tā, lai tā ekspluatācijas laikā tā neveidotu cilpas un neiesūktu gaisu.

Lai nodrošinātu ekspluatāciju bez traucējumiem (sistēmas atgaisošana), izņemiet peldošās nosūkšanas sistēmas pretvārstu ⑨.

→ Ar knaiblēm noskrūvējiet filtra grozu ⑩.

Šajā pielietojumā pretvārsts ⑨ nav nepieciešams, jo sūkņi ir aprīkoti ar pretvārstu.

Sūkšanas šļūtenei jābūt 50 cm garai.

Sūknim peldošās nosūkšanas sistēmas gadījumā jāatrodas cisternā.

Iesūkšana vertikālā pozīcijā, ja sūknis karājas, nav iespējama.

Horizontālā pozīcijā pludīnslēdzis nedarbojas un aizsardzība pret darbību sausā stāvoklī nav aktīva.

→ Manuāli ieslēdziet un izslēdziet sūknī un kontrolējiet to.

Ja nav caurplūdes, sūknī nepieciešams izslēgt atkārtoti.

### 3. LIETOŠANA



#### **BĪSTAMI! Miesas bojājums!**

Miesas bojājumu gūšanas risks, izstrādājumam sākot darboties nekontrolēti.

→ Pirms izstrādājuma pieslēgšanas, iestatišanas vai transportēšanas atslēdziet to no elektroenerģijas avota.

#### **Ūdens sūkņēšana [Att. O1]:**

Sūknis vienmēr iegremdējams akā vai ūdens krātuvē tikai ar piegādes komplektā iekļauto trosi. Lai sūknis spētu iesūknēt ūdeni, tam ir jābūt iegremdētam ūdeni vismaz 100 mm dziļumā. Lai filtrs nenosmērētos, sūknis nostiprinājams apmēram 30 cm augstumā virs zemes.

1. Trosi ③ stabili piesieniet pie cilpas ④.
2. Ar troses ③ palīdzību iegremdējiet sūkni akā vai ūdens rezervuārā.
3. Nostipriniet trosi ③.
4. Ja aka vai šahta ir dziļa (dziļāka par apm. 5 m), pieslēguma kabeli ⑤ virziet, izmantojot apskavas, kas tiek uzmontētas uz troses.
5. Pievienojiet sūkni elektroenerģijas avotam.  
Sūknis ieslēdzas apm. 3 sek. pēc pieslēguma kabeļa iespraušanas.  
Sūknis ir gatavs darbam.

#### **Attiecas tikai uz preces nr. 1768:**

##### **Automātiskais režīms ar pludiņslēdzi [Att. O2]:**

Lai sūknis, nepieplūstot sūkņejamajam šķidrums, automātiski izslēgtos, pludiņslēdzim ⑥ ir jāspēj brīvi pārvietoties pa ūdens virsmu.

Iebūvētā pretvārsta dēļ spiediens šļūtenē saglabājas līdz brīdim, kad caur šļūteni tiek ņemts ūdens.

##### **Ieslēgšanas un izslēgšanas augstuma iestatišana [Att. O3]:**

Maksimālo ieslēgšanas augstumu un minimālo izslēgšanas augstumu (skat. 7. TEHNISKIE DATI) var regulēt, iespiežot pludiņa slēdža kabeli pludiņa slēdža fiksatorā ①.

- Jo īsāks ir kabelis starp pludiņslēdzi ⑥ un slēdža fiksatoru ①, jo mazāks ir ieslēgšanās augstums un jo lielāks ir izslēgšanās augstums.

→ Iespiediet pludiņslēdža kabeli ⑥ pludiņslēdža fiksatora atverē ①.



#### **UZMANĪBU!**

Lai nodrošinātu pludiņa slēdža ieslēgšanu un izslēgšanu, kabeļa garumam starp pludiņa slēdzi un pludiņa slēdža fiksatoru jābūt vismaz 10 cm.

##### **Manuālais režīms [Att. O4]:**

Sūknis darbojas bez pārtraukuma, jo pludiņslēdzis tiek pārvienots. Tādējādi tiek deaktivizēta sūkņa aizsardzība pret darbību sausā stāvoklī.

1. Spiediet pludiņslēdzi ⑥ ar kabeli lejup uz pludiņa slēdža fiksatora ①.
2. Izmantojot pie sūkņa piestiprinātu trosi, iegremdējiet sūkni akā vai šahtā.
3. Pievienojiet sūkni elektroenerģijas avotam.  
Uzmanību! Sūknis uzreiz sāk darboties.

#### **Attiecas tikai uz preces nr. 1771/1773:**

##### **Automātiskais darba režīms:**

Sūknis automātiski izslēdzas, tiklīdz vairs netiek sūkņēts ūdens.

Iebūvētā pretvārsta dēļ spiediens šļūtenē saglabājas līdz brīdim, kad caur šļūteni tiek ņemts ūdens.

Sūkņējot caur šļūteni ūdeni (spiediens šļūtenē samazinās zem apm. preces nr. 1771: 2,2 bar/preces nr. 1773: 2,9 bar), sūknis automātiski izslēdzas.

##### **Maza apjoma programma un brīdinājums par pilošu ūdeni:**

###### **Brīdinājums par pilošu ūdeni:**

Caurplūdes kontrolierīce sūkni izslēdz, tiklīdz vairs netiek ņemts ūdens. Spiediena pusē rodoties noplūdei (piem., hermētiski nenoslēgtas spiediena šļūtenes vai ūdens krāna dēļ), sūknis ik pēc isa brīža ieslēdzas un izslēdzas. Ja sūknis ieslēdzas un izslēdzas biežāk kā 7 x 2 minūšu laikā (ja noplūde ir < 6 l/h), sūknis izslēdzas pavisam. Kad noplūde spiediena pusē ir novērsta, sūknis ir jāatvieno no elektrotīkla un pēc tam atkal jāpieslēdz tam, lai tas atkal būtu gatavs darbam.

##### **Maza apjoma programma:**

Lai sūknis varētu darboties ar mazu ūdens apjomu (piemēram, pilieneveida laistīšana) un neatslēgties, brīdinājums par pilošu ūdeni tiek aktivizēts tikai pēc 60 minūtēm (maza apjoma programma).

Maza apjoma programmā sūkņa cikliskā ieslēgšanās un izslēgšanās neietekmē sūkņa darba mūžu.

##### **Veļas mazgājamo mašīnu ekspluatācija:**

Pēc ūdens maza apjoma padeves pabeigšanas veļas mazgājamajās mašīnās 60 minūšu maza apjoma programmas darba ilgums automātiski pārslēdzas atpakaļ uz normālo ūdens sūkņa darba režīmu, kas bez jebkādam problēmām nodrošina veļas mazgājamās mašīnas darbu arī ilgāk par 60 minūtēm.

##### **Nepārtrauktai pilieneveida laistīšanai:**

Ja maza apjoma programma netiek lietota ilgāk par 60 minūtēm, apūdeņošanu pārtrauc uz 5 minūtēm pirms 60 minūšu izbeigšanās. Pēc tam maza apjoma programmu var lietot vēl 60 minūtes.

### 4. APKOPE



#### **BĪSTAMI! Miesas bojājums!**

Miesas bojājumu gūšanas risks, izstrādājumam sākot darboties nekontrolēti.

→ Pirms apkopes veikšanas izstrādājumam, atvienojiet to no elektroenerģijas avota.

##### **Filtra tīrīšana [Att. M1]:**

Lai nodrošinātu nepārtrauktu, nevainojamu sūkņa darbu, filtrs ⑦ jāiztīra regulāros intervālos.

Pēc netīra ūdens sūkņēšanas filtrs ⑦ nekavējoties jāiztīra.

1. Pagrieziet filtru ⑦ par 1/4 apgriezīenu pulksteņrādītāju virzienā un nobīdiet to nost (bajonetes aizdare).
2. Izmazgājiet filtru ⑦ zem tekoša ūdens.
3. Uzmontējiet filtru ⑦ atpakaļ, minētās darbības veicot apgrieztā secībā.

Sūkni nedrīkst darbināt bez filtra.

##### **Sūkņa izskalošana:**

Pēc hlora saturoša ūdens sūkņēšanas sūknis ir jāizskalo.

1. Sūkņējiet remdenu ūdeni (maks. 35 °C), tam pirms tam pievienojot maigas iedarbības tīrīšanas līdzekli (piemēram, trauku mazgāšanas līdzekli), līdz pārsūkņētais ūdens kļūst caurspīdīgs.
2. Atliekas utilizējiet saskaņā ar Likumā par atkritumu apsaimniekošanu minētajām vadlīnijām.

### 5. UZGLABĀŠANA

##### **Ekspluatācijas pārtraukšana:**

###### **Sūknis nav salizturīgs!**

Uzglabājiet izstrādājumu bērniem nepieejamā vietā.

1. Atvienojiet sūkni no elektroenerģijas avota.
2. Apgrieziet sūkni otrādi, līdz no pārstāj tecēt ūdens.
3. Iztīriet sūkni (skat. 4. APKOPE).
4. Uzglabājiet sūkni sausā, slēgtā un no sala iedarbības aizsargātā vietā.

##### **Utilizācija:**

(saskaņā ar Direktīvu 2012/19/ES)

Izstrādājumu nedrīkst utilizēt kopā ar parastiem sadzīves atkritumiem. Tas ir utilizējams saskaņā ar vietējām vides aizsardzības prasībām.



###### **SVARĪGI!**

→ Nododiet izstrādājumu utilizācijai tuvākajā atkritumu apsaimniekošanas uzņēmumā.

## 6. KĻŪDU NOVĒRŠANA



### BĪSTAMI! Miesas bojājums!

Miesas bojājumu gūšanas risks, izstrādājumam sākot darboties nekontrolēti.

→ Atvienojiet izstrādājumu no elektroenerģijas avota, pirms veicat izstrādājuma kļūdu novēršanu.

Problēma	Iespējamais cēlonis	Risinājums
Sūknis darbojas, bet nesūknē	Nav iespējama gaisa noplūde, jo spiediena vads ir slēgts (iespējams, ir pārlocījusies spiediena šļūtene).	→ Atveriet spiediena vadu (piemēram, slēgvārsts, izvades ierīces).
	Gaisa uzkrājums sūkņa pamatnē.	→ Pagaidiet apm. 60 sekundes, līdz sūknis pats ir atgaisojies (vajadzības gadījumā sūkni vairākas reizes izslēdziet un izslēdziet).
	Filtrs ir aizsērējis	→ Iztīriet filtru (skat. 4. APKOPE).
	Ūdens līmenis sūkņa palaišanas brīdī ir zemāks par noteikto minimālo ūdens līmeni.	→ Iegremdējiet sūkni dziļāk.
	Izmantojot peldošo nosūkšanas sistēmu, sūcējšļūtenē veidojas gaisa spilvens.	→ Pirms nosūkšanas sistēmas filtra groza demontējiet pretvārstu.
Sūknis nesāk darboties vai pēkšņi apstājas darbības laikā	Termoslēdzis pārslodzes dēļ sūkni izslēdza.	→ Iztīriet filtru (skat. 4. APKOPE), levērojiet maksimālo šķidruma temperatūru (35 °C).
	Pretvārsts ķeras.	→ Griezieties GARDENA servisā.
	Sūknim nepieplūst strāva.	→ Pārbaudiet drošinātājus un elektrības spraudsavienojumus.
	Nostrādājis noplūdstrāvas aizsargslēdzis (RCD) (noplūdes strāva).	→ Atslēdziet sūkni no elektroenerģijas avota un griezieties GARDENA servisā.
Attiecās tikai uz preces nr. 1771 / 1773:	Bridinājums par pilošu ūdeni aktivēts. Bridinājuma par pilošu ūdeni (maza apjoma programma 60 min.) maksimālais darba ilgums ir pārsniegts.	→ Lietojot maza apjoma programmu samaziniet apūdeņošanas ilgumu vai pārtrauciet to uz 5 minūtēm. Palieliniet ūdens patēriņu. Izvelciet tīkla kontaktdakšu.
	Sūce spiediena pusē.	→ Novērsiet visas iespējamās sūces vietas spiediena pusē.
Sūknis darbojas, bet sūknēšanas jauda samazinās	Filtrs ir aizsērējis	→ Iztīriet filtru (skat. 4. APKOPE).



**NORĀDE:** Citu traucējumu rašanās gadījumā, lūdzu, griezieties tuvākajā GARDENA servisa centrā. Remontu drīkst veikt tikai GARDENA servisa centros vai GARDENA autorizētos specializētajos veikalos.

## 7. TEHNISKIE DATI

Iegremdējams spiediensūknis	Vienība	Vērtība (preces nr. 1768)	Vērtība (preces nr. 1771)	Vērtība (preces nr. 1773)
Nominālā jauda	W	900	900	1100
Tīkla spriegums	V (AC)	230	230	230
Tīkla frekvence	Hz	50	50	50
Maks. caurplūdums	l/h	5900	5900	6100
Maks. spiediens/ maks. sūknēšanas augstums	bar / m	3,5 / 35	3,5 / 35	4,7 / 47
Maks. iegremdēšanas dziļums	m	12	12	17
Atlikušā ūdens augstums	mm	15	15	15
Ieslēgšanās spiediens	bar	–	2,2	2,9
Min. iegremdēšanas dziļums ekspluatācijas sākšanas brīdī (apm.)	mm	100	100	100
Pieslēguma kabelis	m	15 (H07RN-F)	15 (H07RN-F)	20 (H07RN-F)

Iegremdējams spiediensūknis	Vienība	Vērtība (preces nr. 1768)	Vērtība (preces nr. 1771)	Vērtība (preces nr. 1773)
Svars bez kabeļa (apm.)	kg	7,5	7,5	8,1
Nostiprināšanas trose garums	m	15	15	20
Maks. materiāla temperatūra	°C	35	35	35

## 8. PIEDERUMI

<b>GARDENA Peldošā nosūkšanas sistēma</b>	Attīrīta ūdens iesūkšanai zem ūdens virsmas.	<b>preces nr. 1417</b>
<b>GARDENA 2- / 4-krānu savienojums</b>	Vairāku šļūteņu un saistīto ierīču paralēlajai pieslēgšanai.	<b>preces nr. 1210/1194</b>
<b>GARDENA Šļūteņu žņaugs</b>	25 mm (1") šļūtenēm, izmantojot pieslēguma nipelī.	<b>preces nr. 7192</b>
<b>GARDENA Šļūteņu žņaugs</b>	19 mm (3/4") šļūtenēm, izmantojot pieslēguma nipelī.	<b>preces nr. 7191</b>
<b>GARDENA Sūkņa pieslēgumu komplekts</b>	13 mm (1/2") šļūtenēm, izmantojot GARDENA pieslēgšanas sistēmu.	<b>preces nr. 1750</b>
<b>GARDENA Krāna savienojums</b>	16 mm (5/8") šļūtenēm, izmantojot GARDENA spraudsistēmu.	<b>preces nr. 18202</b>
<b>GARDENA Šļūtenes savienojums</b>		<b>preces nr. 18216</b>
<b>GARDENA Sūkņa pieslēgumu komplekts</b>	19 mm (3/4") šļūtenēm, izmantojot GARDENA spraudsistēmu.	<b>preces nr. 1752</b>

## 9. GARANTĪJA/SERVISS

### 9.1 Produkta reģistrēšana:

Reģistrējiet produktu vietnē [gardena.com/registration](https://www.gardena.com/registration).

### 9.2 Serviss:

Skatiet pašreizējo servisa centra kontaktinformāciju aizmugurējā lapā un tiešsaistē:

- <https://www.gardena.com/lv/serviss-un-atbalsts/meklet-veikalu-servisa-centru/>



Pumpen-Kennlinien  
 Performance characteristics  
 Courbes de performance  
 Prestatiegrafiek  
 Kapacitetskurva  
 Ydelses karakteristika  
 Pumpun ominaiskäyrä  
 Pumpekarakteristikk  
 Curva di rendimento  
 Curva característica de la bomba

Características de performance  
 Charakterystyka pompy  
 Szivattyú-jelleggörbe  
 Charakteristika čerpadla  
 Charakteristiky čerpadla  
 Χαρακτηριστικό διάγραμμα  
 Кривая производительности насоса  
 Karakteristika črpalke  
 Obilježja pumpe  
 Karakteristika pumpe

Κριβα χαρακτηριστικι насосα  
 Caracteristică pompi  
 Pompa karakter egrisi  
 Помпена характеристика  
 Fuqia e pompës  
 Pumba karakteristik  
 Siurblio charakteristinë kreivë  
 Sūkņa raksturlīkne

5900/4 inox  
 Art. 1768

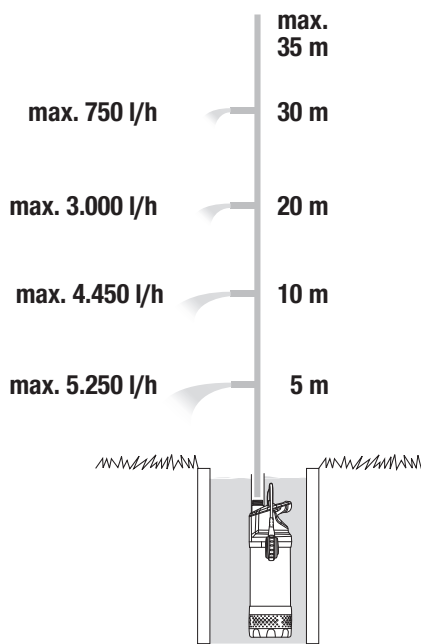

5900/4 inox automatic  
 Art. 1771

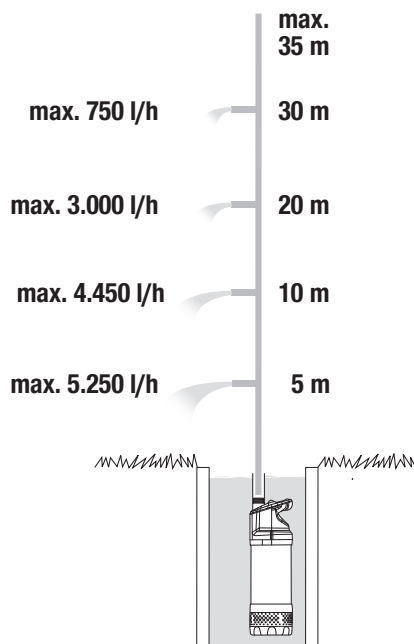

6100/5 inox automatic  
 Art. 1773

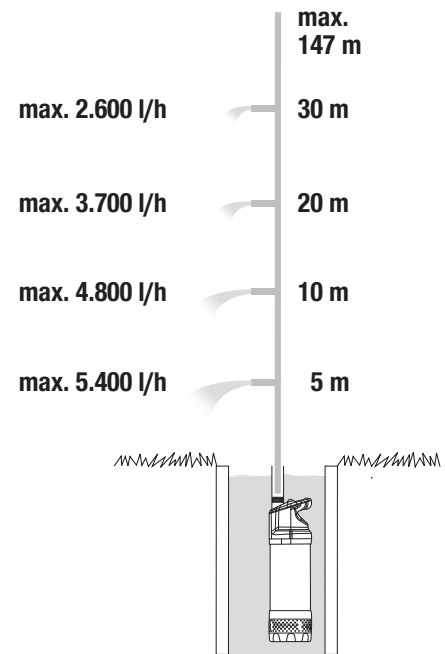









**Deutschland / Germany**

GARDENA Manufacturing GmbH  
Central Service  
Hans-Lorenser-Straße 40  
D-89079 Ulm  
Produktfragen:  
(+49) 731 490-123  
Reparaturen:  
(+49) 731 490-290  
www.gardena.com/de/kontakt

**Albania**

KRAFT SHPK  
Autoshrada Tirane-Dures  
Km 7  
1051 Tirane  
Phone: (+355) 69 877 7821  
info@kraft.al

**Argentina**

ROBERTO C. RUMBO S.R.L.  
Predio Norlog  
Lote 7  
Benavidez, ZC: 1621  
Buenos Aires  
Phone: (+54) 11 5263-7862  
ventas@rumbosrl.com.ar

**Armenia**

AES Systems LLC  
Marshal Babajanyan Avenue 56/2  
0022 Yerevan  
Phone: (+374) 60 651 651  
masisohanyan@icloud.com

**Australia**

Husqvarna Australia Pty. Ltd.  
Locked Bag 5  
Central Coast BC  
NSW 2252  
Phone: (+61) (0) 2 4352 7400  
customer.service@husqvarna.com.au

**Austria / Österreich**

Husqvarna Austria GmbH  
Industriezeile 36  
4010 Linz  
Tel.: (+43) 732 77 01 01-485  
www.gardena.com/ai/service/beratung/kontakt/

**Azerbaijan**

Progres Xüsusi Firması  
Aliyar Aliyev 212, Baku, Azerbaijan  
Sales: +994 70 326 07 14  
AfterSales: +994 77 326 07 14  
www.progress-garden.az  
info@progress-garden.az

**Bahrain**

M.H. Al-Mahroos  
BUILDING 208, BLOCK 356,  
ROAD 328  
Salhiya  
Phone: +973 1740 8090  
almahroos@almahroos.com

**Belarus / Беларусь**

ООО «Мастер Гарден»  
220118, г. Минск,  
улица Шаранговича, дом 7а  
Тел.: (+375) 17 257 00 33  
mg@mastergarden.by

**Belgium**

Husqvarna Belgium nv  
Gardena Division  
Leuvensesteenweg 542  
Planet II E  
1930 Zaventem  
België

**Bosnia / Herzegovina**

Silk Trade d.o.o.  
Poslovna Zona Vila Br. 20  
Phone: (+387) 61 165 593  
info@silktrade.com.ba

**Brazil**

Nordtech Maquinas e Motores Ltd.  
Avenida Juscelino Kubitschek  
de Oliveira Curitiba  
3003 Brazil  
Phone: (+55) 41 3595-9600  
contato@nordtech.com.br  
www.nordtech.com.br

**Bulgaria**

AGROLAND България АД  
бул. 8 Декември, № 13  
Орбис 5  
1700 Студенски град  
София  
Тел.: (+359) 24 66 6910  
info@agroland.eu

**Canada / USA**

GARDENA Canada Ltd.  
125 Edgeware Road  
Unit 15 A  
Brampton L6Y 0P5  
ON, Canada  
Phone: (+1) 905 792 93 30  
gardena.customerservice@husqvarnagroup.com

**Chile**

REPRESENTACIONES JICE S.A.  
AV. DEL VALLE NORTE 857 PISO 4  
HUECHURABA, SANTIAGO, CHILE  
Phone: (+56) 2 2414 2600  
contacto@jice.cl

**China**

Husqvarna (Shanghai)  
Management Co., Ltd.  
富世华 (上海) 管理有限公司  
3F, Benq Square B,  
No 207, Song Hong Rd.,  
Chang Ning District,  
Shanghai, PRC. 200335  
上海市长宁区淞虹路207号明  
基广场B座3楼, 邮编: 200335

**Colombia**

Equipos de Toyama Colombia SAS  
Cra. 68 D No 25 B 86 Of. 618  
Edificio Torre Central  
Bogota  
Phone: +57 (1) 703 95 20 /  
+57 (1) 703 95 22  
servicioalcliente@toyama.com.co  
www.toyama.com.co

**Costa Rica**

Exim CIA Costa Rica  
Calle 25A, B\*, Montealegre  
Zapote  
San José  
Costa Rica  
Phone: (+506) 2221-5654 / (+506) 2221-5659  
eximcostarica@gmail.com

**Croatia**

Husqvarna Austria GmbH  
Industriezeile 36  
4010 Linz  
Phone: (+43) 732 77 01 01-485  
service.gardena@husqvarnagroup.com

**Cyprus**

Pantelis Papadopoulos S.A.  
92 Athinou Avenue  
Athens  
10442 Greece  
Phone: (+30) 21 0519 3100  
info@papadopoulos.com.gr

**Czech Republic**

Gardena  
Service Center Vrbno  
c/o Husqvarna  
Manufacturing CZ s.r.o.  
Jesenická 146  
79326 Vrbno pod Pradědem  
Phone: 800 100 425  
servis@gardena.cz

**Denmark**

GARDENA DANMARK  
Lejtnvej 19, st.  
3500 Vardle  
Tlf.: (+45) 70 26 47 70  
gardenadk@husqvarnagroup.com  
www.gardena.com/dk

**Dominican Republic**

BOSQUESA, S.R.L.  
Carretera Santiago Licey  
Km. 5 ½  
Esquina Copal II,  
Santiago De Los Caballeros  
51000 Dominican Republic  
Phone: (+1) 809-562-0476  
contacto@bosquesa.com.do

**Egypt**

Universal Agencies Co  
26, Abdel Hamid Lofly St.  
Giza  
Phone: (+20) 3 761 57 57

**Estonia**

Husqvarna Eesti OÜ  
Valdeku 132  
EE-11216 Tallinn  
info@gardena.ee

**Finland**

Oy Husqvarna Ab  
Juurakotie 5 B 2  
01510 Vantaa  
www.gardena.fi

**France**

Husqvarna France  
9/11 Allée des pierres mayettes  
92635 Gennevilliers Cedex  
France  
http://www.gardena.com/fr  
N° AZUR: 0 810 00 78 23  
(Prix d'un appel local)

**Georgia**

Transporter LLC  
470, Bolisvili street  
0159 Tbilisi, Georgia  
Number: (+995) 322 14 71 71  
info@transporter.com.ge  
www.transporter.com.ge

**Service Address and Importer to Great Britain**

Husqvarna UK Ltd  
Preston Road  
Aycliffe Industrial Park  
Newton Aycliffe  
County Durham  
DL5 6UP  
Phone: (+44) (0) 344 844 4558  
info.gardena@husqvarna.co.uk

**Greece**

Π.ΠΑΠΑΔΟΠΟΥΛΟΣ ΑΕΒΕ  
Λεωφ. Αθηνών 92  
Αθήνα  
Τ.Κ. 104 42  
Ελλάδα  
Τηλ: (+30) 210 5193 100  
info@papadopoulos.com.gr

**Hong Kong**

Tung Tai Company  
151-153 Hoi Bun Road  
Kwan Tong, Kowloon  
Hong Kong  
Phone: (+852) 3583 1662  
admin@tungtaico.com

**Hungary**

Husqvarna Magyarország Kft.  
Ezred u. 1-3  
1044 Budapest  
Phone: (+36) 1 251-4161  
vevoczogalat.husqvarna@husqvarna.hu

**Iceland**

BYKO ehf.  
Skemmuvegi 2a  
200 Kópavogur  
Phone: (+354) 515 4000  
byko@byko.is

**MHJ Verlun ehf**

Vikurvarf 8  
203 Kópavogur  
Phone: (+354) 544 4656

**India**

B K RAMAN AND CO  
Plot No. 185, Industrial Area,  
Phase-2, Ram Darbar  
Chandigarh  
160002 India  
Phone: (+91) 98140 06530  
raman@jaganhardware.com

**Iraq**

Alshiemal Alakhdar Company  
Al-Faysaliah, Near Estate Bank  
Mosul  
Phone: (+964) 78 18 18 46 75

**Ireland**

Liffey Distributors Ltd.  
309 NW Business Park, Ballycoolan  
15 Dublin  
Phone: (+353) 1 824 2600  
info@liffeyd.com

**Israel**

HAGARIN LTD.  
2 Nahal Harif St.  
8122201 Yavne  
internet@hagarin.co.il  
Phone: (+972) 8-932-0400

**Italy**

Husqvarna Italia S.p.A.  
Centro Direzionale Pianum  
Via del Lavoro 2, Scala B  
22036 ERBA (CO)  
Phone: (+39) (0) 31 4147700  
assistenza.italia@it.husqvarna.com

**Japan**

Husqvarna Zenoah Co. Ltd. Japan  
1-9 Minamidai, Kawagoe  
350-1165 Saitama  
Japan  
gardena-jp@husqvarnagroup.com

**Kazakhstan**

ТОО "Ламэд"  
Russian  
Адрес: Казахстан, г. Алматы,  
ул. Таврическая, 155/1  
Тел.: (+7) (727) 355 64 00 /  
(+7) (700) 355 64 00  
lamed@lamed.kz

**Kazakh**

Мекен-жайы: Қазақстан,  
Алматы қ.,  
қаш. Тавригаевой, 155/1  
Тел.: (+7) (727) 355 64 00 /  
(+7) (700) 355 64 00  
lamed@lamed.kz

**Kuwait**

Palms Agro Production Co  
Al Rai- Fourth Ring Road – Block 56.  
P.O.Box: 1979 Safat  
13020 Al-Rai  
Phone: (+965) 24 73 07 45  
info@palms-kw.com

**Kyrgyzstan**

ООоs Алы Мак  
Ав. Молдаяа Guardia 83  
720014 Bishkek  
Phone: (+996) 312 322115

**Latvia**

Husqvarna Latvija SIA  
Ulbrokas 19A  
LV-1021 Riga  
info@gardena.lv

**Lebanon**

Technomec  
Safrá Highway (Beirut – Tripoli) Center  
622 Mezher Bldg.  
P.O.Box 215  
Jounieh  
Phone: (+961) 9 853527 /  
(+961) 3 855481  
technomec@idm.net.lb

**Lithuania**

UAB Husqvarna Lietuva  
Atleities pl. 77C  
LT-52104 Kaunas  
info@gardena.lt

**Luxembourg**

Magasins Jules Neuberg  
39, rue Jacques Stas  
Luxembourg-Spessich 2549  
Case Postale No. 12  
Luxembourg 2010  
Phone: (+352) 40 14 01  
api@neuberg.lu

**Malaysia**

Glomedic International Sdn Bhd  
Jalan Ruang No. 30  
Shah Alam, Selangor  
40150 Malaysia  
Phone: (+60) 3-7734 7997  
oase@glomedic.com.my

**Malta**

L.V. Portelli & Sons Ltd.  
85, 86, Triq San Pawl  
Rabat - RBT 1240  
Phone: (+356) 2145 4289

**Mauritius**

Espace Maison Ltée  
La Cité Trianon, St Jean  
Quatre Bornes  
Phone: (+230) 460 85 85  
digital@espacemaison.mu

**Mexico**

AFOSA  
Av. Lopez Mateos Sur # 5019  
Col. La Calma 45070  
Zapopan, Jalisco, Mexico  
Phone: (+52) 33 3818-3434  
isolis@afosa.com.mx

**Moldova**

Convel SRL  
Republica Moldova,  
mun. Chisinau,  
sos. Muncești 284  
Phone: (+373) 22 857 126  
www.comel.md

**Mongolia**

Soyol Gardening Shop  
Narmi Rd  
Ulaanbaatar  
14230 Mongolia  
Phone: +976 7777 5080  
soyol@magicnet.mn

**Morocco**

Proskip  
64 Rue de la Participation  
Casablanca-Roches Noires  
20303 Morocco  
Phone: (+212) 661342107  
hicham.hafan@proskip.ma

**Netherlands**

Husqvarna Nederland B.V.  
GARDENA Division  
Postbus 50131  
1305 AC ALMERE  
Phone: (+31) 36 521 00 10  
info@gardena.nl

**Neth. Antilles**

Jonka Enterprises N.V.  
Sta. Rosa Weg 196  
P.O. Box 8200  
Curaçao  
Phone: (+599) 9 767 66 55  
info@jonka.com

**New Zealand**

Husqvarna New Zealand Ltd.  
PO Box 76-437  
Manukau City 2241  
Phone: (+64) (0) 9 9202410  
support.nz@husqvarna.co.nz

**North Macedonia**

Sinpeks d.o.o.  
Ul. Kravarski Pat Bb  
7000 Bitola  
Phone: (+389) 47 20 85 00  
sinpeks@mt.net.mk

**Norway**

Husqvarna Norge AS  
Gardena Division  
Trøskerveien 36  
1708 Sarpsborg  
info@gardena.no

**Northern Cyprus**

Mediterranean Home & Garden  
No 150 Alsancak, Karaoglanoglu  
Caddesi Girne  
Phone: (+90) 392 821 33 80  
info@medgardener.com

**Oman**

General Development Services  
PO 1475, PC - 111  
Seeb  
111 Oman  
Phone: 96824582816  
gdsoman@gdsoman.com

**Paraguay**

Agrofield SRL  
AV. CHERES DEL CHACO  
1449 C/25 DE MAYO  
Asunción  
Phone: (+595) 21 608 656  
consultas@agrofield.com.py

**Peru**

Sieras y Herramientas Forestal SAC  
Av. Las Gaviotas 833, Chorrillos  
Lima  
Phone: (+51) 1 2 52 02 52  
supervisorventas1@siersac.com  
www.siersac.com

**Philippines**

Royal Dragon Traders Inc  
10 Linaw Street, Barangay  
Saint Peter Quezon City  
1114 Philippines  
Phone: (+63) 2 7426893  
aida.fernandez@rdti.com.ph

**Poland**

Gardena Service Center Vrbno  
c/o Husqvarna Manufacturing CZ  
s.r.o. Jesenická 146  
79326 Vrbno pod Pradědem  
Czech Republic  
Phone: (22) 336 78 90  
servis@gardena.pl

**Portugal**

Husqvarna Portugal, SA  
Lagoa - Albarraque  
2635 - 595 Rio de Mouro  
Phone: (+351) 21 922 85 30  
Fax: (+351) 21 922 85 36  
info@gardena.pt

**Romania**

Madex International Srl  
Soseasa Odaii 117 - 123,  
RO 013603 Bucuresti, S1  
Phone: (+40) 21 352 7603  
madex@ines.ro

**Russia / Россия**

ООО „Ускварна“  
141400, Московская обл.,  
г. Химки,  
улица Ленинградская,  
владение 39, стр.6  
Бизнес Центр  
„Химки Бизнес Парк“,  
помещение 0B02\_04  
http://www.gardena.ru

**Saudi Arabia**

SACO  
Takhassusi Main Road P.O. Box:  
86387 Riyadh 12863  
40011 Saudi Arabia  
Phone: (966) 11 482 8877  
webmaster@saco-ksa.com

**Al Futtaim Pioneer Trading**

5147 Al Farooq Dist.  
Riyadh 7991  
Phone: (+971) 4 206 6700  
Owais.Khan@alfuttaim.com

**Serbia**

Domel d.o.o.  
Slobodana Durica 21  
11000 Belgrade  
Phone: (+381) 11 409 57 12  
office@domel.rs

**Singapore**

Hy-Ray PRIVATE LIMITED  
40 Jalan Pemimpin  
#02-08 Tat Ann Building  
Singapore 577185  
Phone: (+65) 6253 2277  
info@hyray.com.sg

**Slovak Republic**

Gardena  
Service Center Vrbno  
c/o Husqvarna  
Manufacturing CZ s.r.o.  
Jesenická 146  
79326 Vrbno pod Pradědem  
Phone: 0800 154044  
servis@gardena.sk

**Slovenia**

Husqvarna Austria GmbH  
Industriezeile 36  
4010 Linz  
Phone: (+43) 732 77 01 01-485  
service.gardena@husqvarnagroup.com

**South Africa**

Husqvarna South Africa (Pty) Ltd  
Lifestyle Business Park –  
Ground Floor Block A Cnr  
Beyers Naude Drive and Ysterhout  
Road Randpark Ridge, Randburg  
Phone: (+27) 10 015 5750  
service@gardena.co.za

**South Korea**

Kyung Jin Trading Co., Ltd  
8F Haengbok Building, 210,  
Gangnam-Daero 137-891 Seoul  
Phone: (+82) 2 574 6300  
kjh@kjh.co.kr

**Spain**

Husqvarna España S.A.  
Calle de Rivas nº 10  
28052 Madrid  
Phone: (+34) 91 708 05 00  
atencioncliente@gardena.es

**Sri Lanka**

Hunter & Company Ltd.  
130 Front Street  
Colombo  
Phone: 94-11 232 81 71  
hunters@eureka.lk

**Suriname**

Deto Handelmaatschappij N.V.  
Kernkampweg 72-74  
P.O. Box: 12782  
Paramaribo  
Suriname  
Phone: (+597) 43 80 50  
info@deto.sr

**Sweden**

Husqvarna AB /  
GARDENA Sverige  
Drottninggatan 2  
561 82 Huskvarna  
Sverige  
Phone: (+46) (0) 36-14 60 02  
service@gardena.se

**Switzerland / Schweiz**

Husqvarna Schweiz AG  
Consumer Products  
Industriestrasse 10  
5506 Mägenwil  
Phone: (+41) (0) 62 887 37 90  
info@gardena.ch

**Taiwan**

Hong Ying Trading Co., Ltd.  
No. 46 Wu-Kun-Wu Road  
New Taipei City  
Phone: (+886) (02) 2298 1486  
salesgd1@7friends.com.tw

**Tajikistan**

ARIERS JV LLC  
39, Ayri Street, 734024  
Dushanbe, Tajikistan

**Thailand**

Spica Co. Ltd  
243/2 Onnuch Rd., Prawat  
Bangkok  
10250 Thailand  
Phone: (+66) (0)2721 7373  
surapong@spica-siam.com

**Tunisia**

Société du matériel agricole et maritime  
Nouveau port de peche de Sfax Bp 33  
Stax 3065  
Phone: (+216) 98 419047/  
(+216) 74 497614  
commercial@smatunisia.com

**Türkiye**

Dost Bahçe  
Yunus Mah. Adil Sk. No:3  
Kartal  
Istanbul  
34873 Türkiye  
Phone: (+90) 216 389 39 39

**Turkmenistan**

I.E. Orazmuhammadov Nurmuhammet  
80 Ataturk, BENAARAR Shopping Center,  
Ground floor, A77b,  
Ashgabat 744000  
TURKMENISTAN  
Phone: (+993) 12 468859  
Mob: (+993) 62 222887  
info@jayhyzmat.com /  
bekgyjev@jayhyzmat.com  
www.jayhyzmat.com

**UAE**

Al-Futtaim ACE Company  
L.L.C Building, Al Rebat Street  
Festival City, Dubai  
7880 UAE  
Phone: (+971) 4 206 6700  
ace@alfuttaim.ae

**Ukraine / Україна**