



 **Husqvarna**<sup>®</sup>



LF 50, LFV 60

EN Operator's manual  
ES-MX Manual del usuario

2-22  
23-44

# Contents

Introduction.....	2	Transportation, storage and disposal.....	15
Safety.....	5	Technical data.....	18
Operation.....	9	Declaration of Conformity.....	22
Maintenance.....	12		

## Introduction

### Product overview LF 50

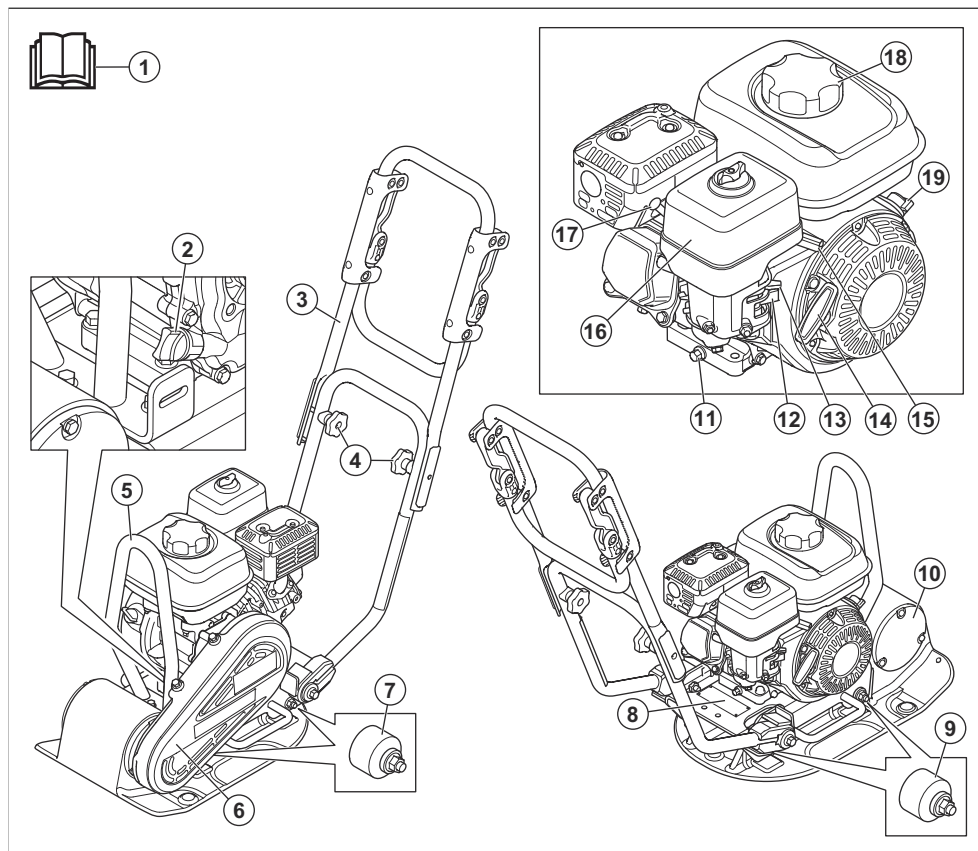

1. Operator's manual
2. Oil tank / dipstick
3. Upper handle
4. Handle knobs
5. Lifting eye
6. V-belt cover
7. Vibration damping units

8. Type plate
9. Vibration damping units
10. Eccentric element
11. Drain plug for engine oil
12. Fuel valve
13. Choke control
14. Starter rope handle

- 15. Throttle control
- 16. Air filter
- 17. Spark plug

- 18. Fuel tank cap
- 19. Engine ON/OFF switch

## Product overview LFBV 60

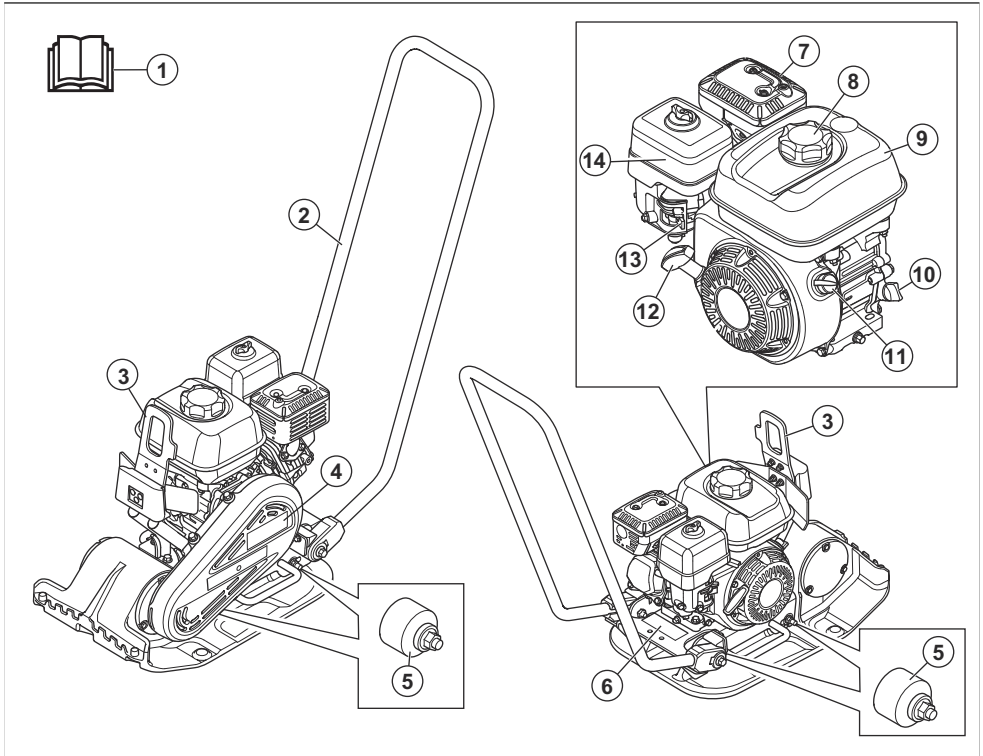

- 1. Operator's manual
- 2. Upper handle
- 3. Lifting point
- 4. V-belt cover
- 5. Vibration damping units
- 6. Type plate
- 7. Muffler
- 8. Fuel tank cap
- 9. Fuel tank
- 10. Oil tank/Dipstick
- 11. Engine ON/OFF switch
- 12. Starter rope handle
- 13. Choke control
- 14. Air filter

### Product description

The product is a walk-behind forward plate compactor with a combustion engine. The product is used for

compaction of thin to moderately thick layers of granular soils. With the optional water tank, the product can also be used for compaction of asphalt.

### Intended use

The product is for professional operation only. Use the product for repairs and maintenance of driveways, paths and parking lots. With the optional block paving kit the product can also be used for block paving. Do not use the product for other tasks.

### Symbols on the product



**WARNING:** Be careful and use the product correctly. This product can cause serious injury or death to the operator or others.



Read the manual carefully and make sure that you understand the instructions before you use the product.



Read the manual carefully and make sure that you understand the instructions before you use the product.



Unleaded gasoline with a maximum of 10% ethanol.



Use hearing protection.



Risk of injury. Be careful around the drive belt.



Hot surface.



Keep your hands away from this area.



Lifting point on the safety frame.



Do not attach the lifting equipment at this point. ((LF 50))



Noise emission to the environment as referred to in the EC directive. The emission of the product is specified in *Technical data on page 18* and on the label.



This product is in compliance with applicable EC directives.

**Note:** Other symbols/decals on the product refer to special certification requirements for some markets.

## California Proposition 65

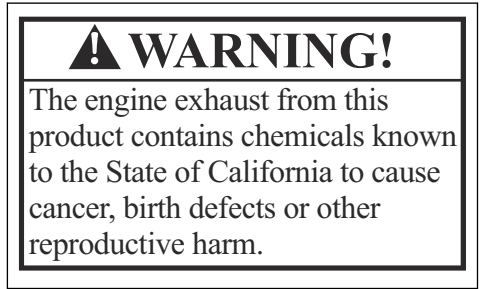

## Type plate

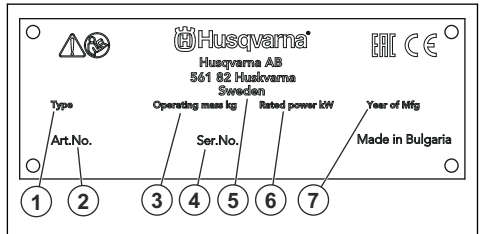

1. Product type
2. Product number
3. Product weight
4. Serial number
5. Manufacturer
6. Rated power
7. Production year

## Product damage

We are not responsible for damages to our product if:

- the product is incorrectly repaired.
- the product is repaired with parts that are not from the manufacturer or not approved by the manufacturer.
- the product has an accessory that is not from the manufacturer or not approved by the manufacturer.
- the product is not repaired at an approved service center or by an approved authority.

---

# Safety

---

## Safety definitions

Warnings, cautions and notes are used to point out specially important parts of the manual.



**WARNING:** Used if there is a risk of injury or death for the operator or bystanders if the instructions in the manual are not obeyed.



**CAUTION:** Used if there is a risk of damage to the product, other materials or the adjacent area if the instructions in the manual are not obeyed.

**Note:** Used to give more information that is necessary in a given situation.

## General safety instructions



**WARNING:** Read the warning instructions that follow before you use the product.

- This product is a dangerous tool if you are not careful or if you use the product incorrectly. This product can cause serious injury or death to the operator or others. Before you use the product, you must read and understand the contents of this operator's manual.
- This product is not intended for use by persons (including children) with reduced physical, sensory or mental capabilities, or lack of experience and knowledge.
- Save all warnings and instructions.
- Comply with all applicable laws and regulations.
- The operator and the employer of the operator must know and prevent the risks during operation of the product.
- Do not let a person operate the product unless they read and understand the contents of the operator's manual.
- Do not operate the product unless you receive training before use. Make sure that all operators receive training.
- Do not let a child operate the product.
- Only let approved persons operate the product.
- The operator is responsible for accidents that occur to other persons or their property.
- Do not use the product if you are tired, ill, or under the influence of alcohol, drugs or medicine.
- Always be careful and use your common sense.

- This product produces an electromagnetic field during operation. This field can under some circumstances interfere with active or passive medical implants. To decrease the risk of serious injury or death, we recommend persons with medical implants to speak to their physician and the medical implant manufacturer before operating this product.
- Keep the product clean. Make sure that you can clearly read signs and decals.
- Do not use the product if it is damaged.
- Do not make modifications to this product.
- Do not operate the product if it is possible that other persons have made modifications to the product.

## Safety instructions for operation



**WARNING:** Read the warning instructions that follow before you use the product.

- Make sure that you know how to stop the engine quickly in an emergency.
- The operator must have the physical strength that is necessary to operate the product safely.
- Do not operate the product without all protective covers installed.
- Use personal protective equipment. Refer to *Personal protective equipment on page 7*.
- Make sure that only the operator is in the work area.
- Keep the work area clean and bright.
- Make sure that you are in a safe and stable position during operation.
- Make sure that there is no risk that you or the product can fall from a height.
- Make sure that there is no grease or oil on the handle.
- Do not use the product in areas where fire or explosions can occur.
- The product can cause objects to eject at high speed. Make sure that all persons in the work area use approved personal protective equipment. Remove loose objects from the work area.
- Before you go away from the product, stop the engine and make sure that there is no risk of accidental start.
- Make sure that clothes, long hair and jewelry do not get caught in moving parts.
- Do not sit on the product.
- Do not hit the product.
- Always operate the product from behind with your hands on the handle.
- Do not operate the product near electrical cables. The product does not have electrical insulation and injury or death can occur.

- Before you operate the product, find out if there are hidden wires, cables and pipes in the work area. If the product hits a hidden object, stop the engine immediately and examine the product and the object. Do not start to operate the product again until you know that it is safe to continue.
- Do not touch the bottom plate when you operate the product or after the engine stops. The bottom plate is hot. Hot areas can cause injury.

## Vibration safety



**WARNING:** Read the warning instructions that follow before you use the product.

- During operation of the product, vibrations go from the product to the operator. Regular and frequent operation of the product can cause or increase the degree of injuries to the operator. Injuries can occur in fingers, hands, wrists, arms, shoulders, and/or nerves and blood supply or other body parts. The injuries can be debilitating and/or permanent, and can increase gradually during weeks, months or years. Possible injuries include damage to the blood circulation system, the nervous system, joints, and other body structures.
- Symptoms can occur during operation of the product or at other times. If you have symptoms and continue to operate the product, the symptoms can increase or become permanent. If these or other symptoms occur, get medical aid:
  - Numbness, loss of feeling, tingling, pricking, pain, burning, throbbing, stiffness, clumsiness, loss of strength, changes in skin color or condition.
- Symptoms can increase in cold temperatures. Use warm clothing and keep your hands warm and dry when you operate the product in cold environments.
- Do maintenance on and operate the product as given in the operator's manual, to keep a correct vibration level.
- The product has a vibration damping system that decreases the vibrations from the handles to the operator. Let the product do the work. Do not push the product with force. Hold the product at the handles lightly, but make sure that you control the product and operate it safely. Do not push the handles into the end stops more than necessary.
- Keep your hands on the handle or handles only. Keep all other body parts away from the product.
- Stop the product immediately if strong vibrations suddenly occurs. Do not continue the operation before the cause of the increased vibrations is removed.

## Dust safety



**WARNING:** Read the warning instructions that follow before you use the product.

- Operation of the product can cause dust in the air. Dust can cause serious injury and permanent health problems. Silica dust is regulated as harmful by several authorities. These are examples of such health problems:
  - The fatal lung diseases chronic bronchitis, silicosis and pulmonary fibrosis
  - Cancer
  - Birth defects
  - Skin inflammation
- Use correct equipment to decrease the quantity of dust and fumes in the air and to decrease dust on work equipment, surfaces, clothing and body parts. Examples of controls are dust collection systems and water sprays to bind dust. Decrease dust at the source where possible. Make sure that the equipment is correctly installed and used and that regular maintenance is done.
- Use approved respiratory protection. Make sure that the respiratory protection is applicable for the dangerous materials in the work area.
- Make sure that the airflow is sufficient in the work area.
- If it is possible, point the exhaust of the product where it cannot cause dust to go into the air.

## Exhaust fumes safety



**WARNING:** Read the warning instructions that follow before you use the product.

- The exhaust fumes from the engine contain carbon monoxide which is an odourless, poisonous and very dangerous gas. To breathe carbon monoxide can cause death. Because carbon monoxide is odourless and cannot be seen, it is not possible to sense it. A symptom of carbon monoxide poisoning is dizziness, but it is possible that a person becomes unconscious without warning if the quantity or concentration of carbon monoxide is sufficient.
- Exhaust fumes also contain unburned hydrocarbons including benzene. Long-term inhalation can cause health problems.
- Exhaust fumes that you can see or smell also contain carbon monoxide.
- Do not use a combustion engine product indoors or in areas that do not have sufficient airflow.
- Do not breathe the exhaust fumes.
- Make sure that the airflow in the work area is sufficient. This is very important when you operate

the product in trenches or other small work areas where exhaust fumes can easily collect.

## Noise safety



**WARNING:** Read the warning instructions that follow before you use the product.

- High noise levels and long-term exposure to noise can cause noise-induced hearing loss.
- To keep the noise level to a minimum, do maintenance on and operate the product as given in the operator's manual.
- Examine the muffler for damages. Make sure that the muffler is correctly attached to the product.
- Use approved hearing protection while you operate the product.
- Listen for warning signals and voices when you use hearing protection. Remove the hearing protection when the product is stopped, unless hearing protection is necessary for the noise level in the work area.

## Personal protective equipment



**WARNING:** Read the warning instructions that follow before you use the product.

- Always use approved personal protective equipment when you operate the product. Personal protective equipment cannot fully prevent injury but it decreases the degree of injury if an accident does occur. Let your dealer help you select the correct personal protective equipment.
- Regularly do a check of the condition of the personal protective equipment.
- Use an approved protective helmet.
- Use approved hearing protection.
- Use approved respiratory protection.
- Use approved eye protection with side protection.
- Use protective gloves.
- Use boots with steel toe-cap and non-slip sole.
- Use approved work clothing or equivalent close-fitting clothing that has long sleeves and long legs.

## Fire extinguisher

- Keep a fire extinguisher near during operation.
- Use a powder fire extinguisher of "ABE" class or a carbon dioxide fire extinguisher of "BE" type.

## Safety devices on the product



**WARNING:** Read the warning instructions that follow before you use the product.

- Do not use a product with safety devices that are damaged or do not operate correctly.
- Do a check of the safety devices regularly. If the safety devices are damaged or do not operate correctly, speak to your Husqvarna service agent.
- Do not make modifications to safety devices.

## Engine ON/OFF switch

The engine can only start when the engine ON/OFF switch is set to "ON". The engine stops when you set the engine ON/OFF switch to "OFF".

### To do a check of the engine ON/OFF switch

1. Start the engine. Refer to *To start the product on page 9*.
2. Set the engine ON/OFF switch to "OFF". The engine stops.

## Muffler

The muffler keeps the noise levels to a minimum and sends the exhaust fumes away from the operator.

Do not use the product if the muffler is missing or damaged. A damaged muffler increases the noise level and the risk of fire.



**WARNING:** The muffler becomes very hot during and after use and when the engine operates at idle speed. Be careful near flammable materials and/or fumes to prevent fire.

### To do a check of the muffler

- Examine the muffler regularly to make sure that it is attached correctly and not damaged.

## Safety frame

The safety frame prevents damage to the product if it falls. The handle and the lifting point are parts of the safety frame.

### To do a check of the safety frame

- Make sure that there are no cracks or other damages on the safety frame.
- Make sure that the safety frame is correctly installed on the product.

## Vibration damping units

The vibration damping units decrease vibration in the product. The vibration damping units decrease harmful vibrations to prevent injury to the operator and damage to the product.

## To do a check of the vibration damping units

There are 4 vibration damping units, 2 on the left side and 2 on the right side of the product.

- Make sure that the vibration damping units are correctly installed.
- Examine the vibration damping units for damages and wear.
- Replace the vibration damping units if it is necessary.

## Fuel safety



**WARNING:** Read the warning instructions that follow before you use the product.

- Fuel is flammable and the fumes are explosive. Be careful with fuel to prevent injury, fire and explosion.
- Do not breathe in the fuel fumes. The fuel fumes are poisonous and can cause injury. Make sure that the airflow is sufficient.
- Do not remove the fuel tank cap or fill the fuel tank when the engine is on.
- Make sure that the engine is cool before you refuel.
- Do not fill fuel in an indoor area. Insufficient airflow can cause injury or death because of asphyxiation or carbon monoxide poisoning.
- Do not smoke near the fuel or the engine.
- Do not put hot objects near the fuel or the engine.
- Do not fill fuel near sparks or flames.
- Before you refuel, open the fuel tank cap slowly and release the pressure carefully.
- Fuel on your skin can cause injury. If you get fuel on your skin, use soap and water to remove the fuel.
- If you spill fuel on your clothing, change clothing immediately.
- Do not fill the fuel tank fully. Heat causes the fuel to expand. Keep a space at the top of the fuel tank.
- Tighten the fuel tank cap fully. If the fuel tank cap is not tightened, there is a risk of fire.
- Before you start the product, move the product to a minimum of 3 m/10 ft from where you refueled.
- Do not start the product if there is fuel or engine oil on the product. Remove the unwanted fuel and engine oil and let the product dry before you start the engine.
- Examine the engine for leaks regularly. If there are leaks in the fuel system, do not start the engine until the leaks are repaired.
- Do not use your fingers to examine the engine for leaks.
- Keep fuel in approved containers only.
- When the product and fuel is in storage, make sure that fuel and fuel fumes cannot cause damage.
- Drain the fuel in an approved container outdoors and away from sparks and flames.

## Safety instructions for operation on slopes



**WARNING:** Read the warning instructions that follow before you use the product.

- Do not operate the product on a slope that is more than 20°. Loose ground, vibrations and the operation speed can cause the product to fall on a slope that is less than 20°.
- Make sure that the work area is safe. Wet and loose soil decreases safe operation of the product. Be very careful on slopes and rough surfaces.
- Make sure that all persons in the work area are above the product on the slope.
- Operate the product up and down the slope, not from side to side.
- Do not park the product on a slope. If you must park the product on a slope, make sure that the product cannot fall. There is a risk of injury and damage.

## Safety instructions for operation near edges



**WARNING:** Read the warning instructions that follow before you use the product.

- There is a risk that the product falls when you operate it near an edge. Always keep a minimum of  $\frac{2}{3}$  of the product on a surface that is sufficiently stable to hold the product weight.
- If the product falls, stop the engine before you lift the product back to a surface that is sufficiently stable. Refer to *To lift the product on page 15*.

## Safety instructions for maintenance



**WARNING:** Read the warning instructions that follow before you use the product.

- If the maintenance is not done correctly and regularly, the risk of injury and damage to the product increases.
- Use personal protective equipment. Refer to *Personal protective equipment on page 7*.
- Stop the engine and make sure that all parts of the product are cool before you do the maintenance.
- Clean the product to remove dangerous material before you do the maintenance.
- Disconnect the spark plug cap before you do the maintenance.
- The exhaust fumes from the engine are hot and can contain sparks. Do not operate the product in indoor areas or near flammable material.
- Do not change the product. Modifications that are not approved by the manufacturer, can cause serious injury or death.



- Always use original accessories and spare parts. Accessories and spare parts that are not approved by the manufacturer, can cause serious injury or death.
- Replace damaged, worn or broken parts.
- Only do the maintenance as given in this operator's manual. Let an approved service center do all other servicing.
- Remove all tools from the product before you start the engine after maintenance. Loose tools or tools attached to rotating parts can eject and cause injury.
- After maintenance, do a check of the vibration level in the product. If it is not correct, speak to an approved service center.
- Let an approved service center do servicing on the product regularly.

## Operation

### Introduction



**WARNING:** Read and understand the safety chapter before you use the product.

### To do before you operate the product

- Read the operator's manual carefully and make sure that you understand the instructions.
- Read the engine manual that is supplied by the engine manufacturer.
- Do the daily maintenance. Refer to *Maintenance schedule on page 12*.
- Install the handle with the supplied bolts. (LFV 60 only)

### To start the product

1. Open the fuel valve. Refer to *Product overview LF 50 on page 2* or *Product overview LFV 60 on page 3* for information about where the fuel valve is on your product.

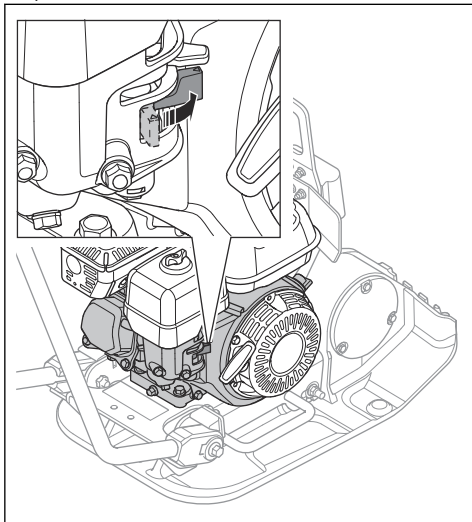

2. Set the throttle control to  $\frac{1}{3}$  throttle. Refer to *Product overview LF 50 on page 2* or *Product overview LFV 60 on page 3* for information about where the throttle control is on your product.

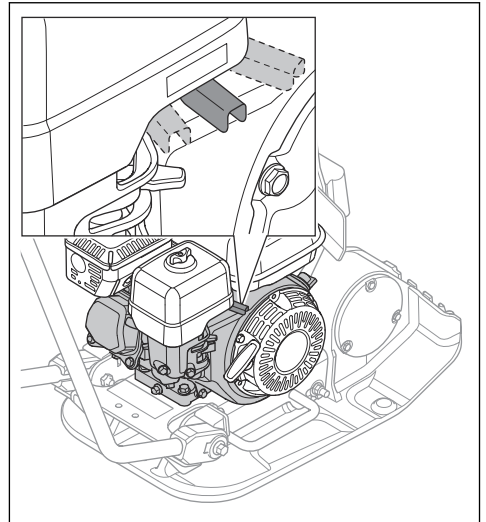

3. Set the choke control in the correct position. Refer to *Product overview LF 50 on page 2* or *Product overview LFV 60 on page 3* for information about where the choke control is on your product.

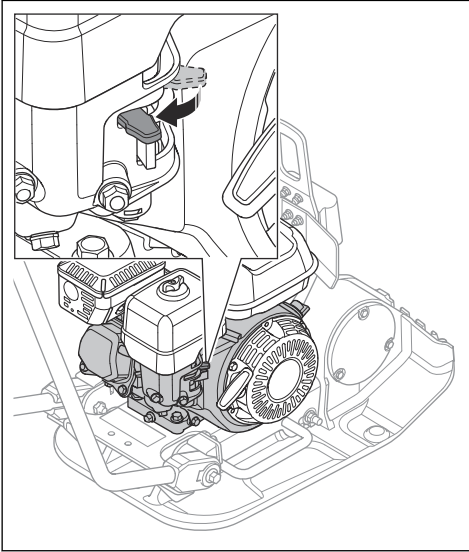

- a) If the engine is cold, close the choke.  
b) If the engine is warm or the ambient temperature is high, open the choke.
4. Set the engine ON/OFF switch to "ON". Refer to *Product overview LF 50 on page 2* or *Product overview LFV 60 on page 3* for information about where the ON/OFF switch is on your product.

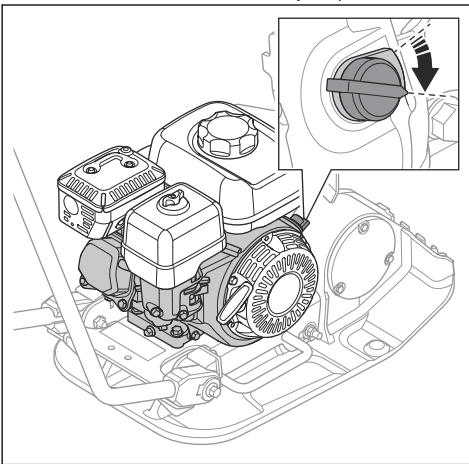

5. Pull the starter rope handle slowly until you feel resistance. Refer to *Product overview LF 50 on page 2* or *Product overview LFV 60 on page 3* for information about where the starter rope is on your product.

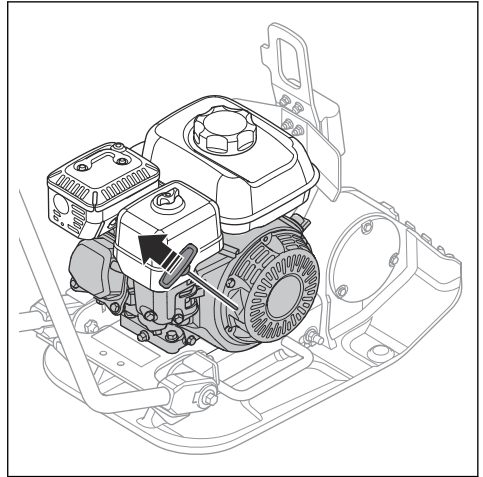

6. Release the starter rope handle to let the starter rope go back.
7. Pull the starter rope handle until the engine starts.
8. Open the choke control gradually until it is fully open.

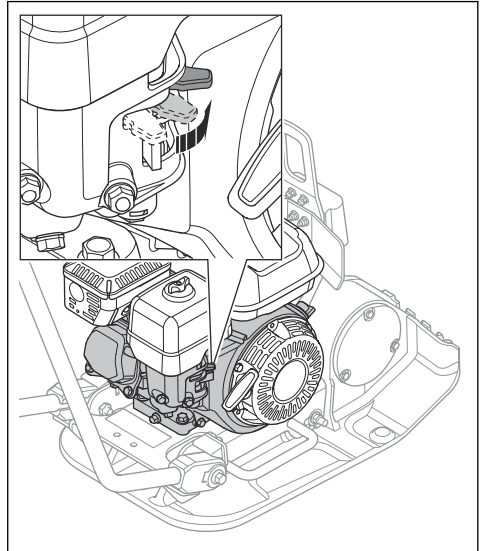

9. Let the engine operate at idle speed for 2-3 minutes.

10. Set the throttle control to full throttle.

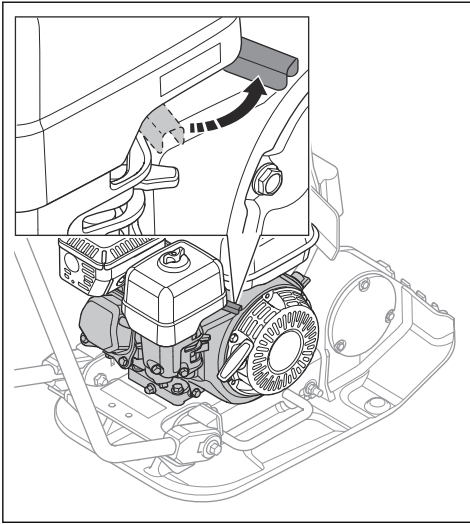

2. Set the engine ON/OFF switch to "OFF". The engine stops. Refer to *Product overview LF 50 on page 2* or *Product overview LFV 60 on page 3* for information about where the ON/OFF switch is on your product.

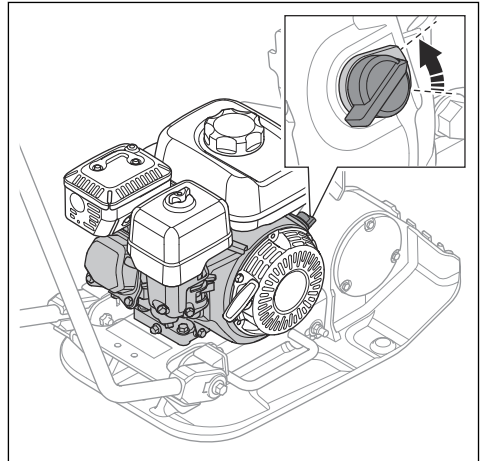

## To stop the product

1. Set the throttle control to the idle speed position. Refer to *Product overview LF 50 on page 2* or *Product overview LFV 60 on page 3* for information about where the throttle control is on your product.

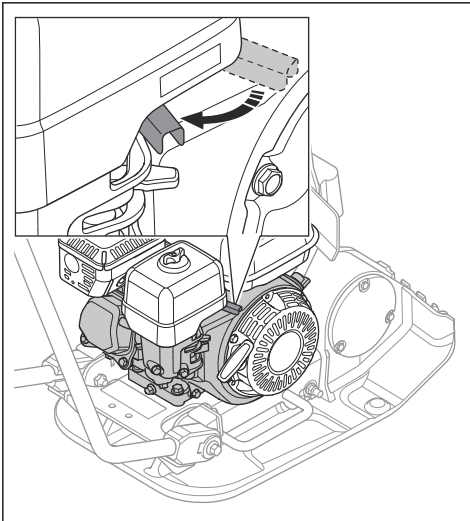

3. Close the fuel valve. Refer to *Product overview LF 50 on page 2* or *Product overview LFV 60 on page 3* for information about where the fuel valve is on your product.

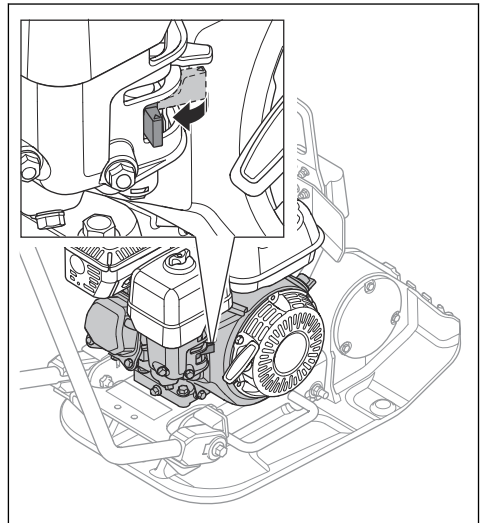

## To operate the product



**CAUTION:** Always operate the product forward and at full throttle. Lower engine speed and rearward movement prevents correct function of the eccentric element and can cause product failure.

1. Apply full throttle.
2. Carefully push the product forward.



**CAUTION:** Do not push the product down. Too much pressure can cause unsatisfactory result.

3. To change direction, turn the product around.
  - a) To turn the product with a minimum turning radius, lift the handle to a 90 degrees angle. Use this function in small spaces and on ground that is not level.

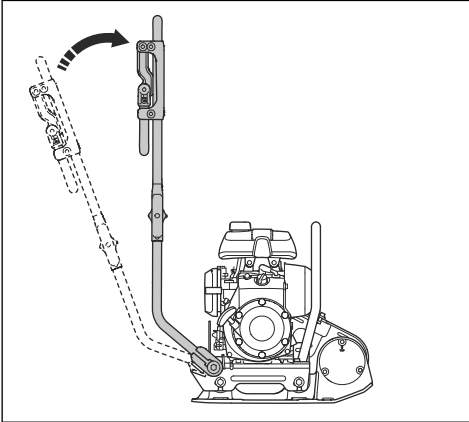

2. Lift the handle (B).
3. Tighten the handle knobs (A).

### To set the LF 50 in transport position

1. Loosen the handle knobs (A).

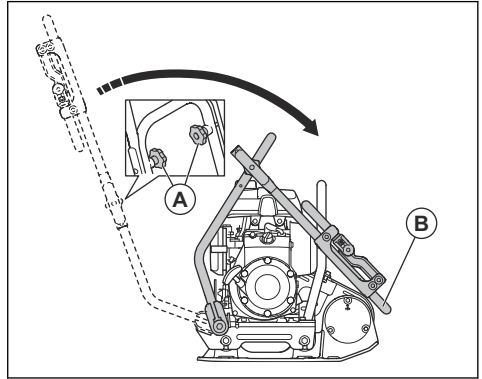

2. Lower the handle (B).
3. Tighten the handle knobs (A).

### To set the LF 50 in operation position

1. Loosen the handle knobs (A).

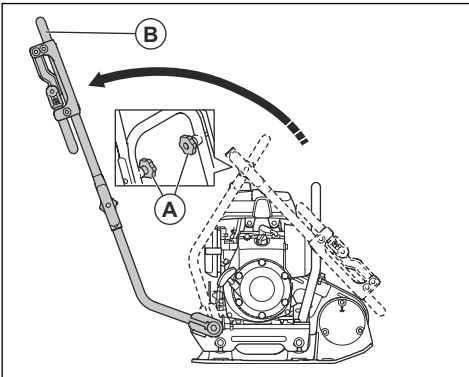

## Maintenance

### Introduction



**WARNING:** Read and understand the safety chapter before you do maintenance on the product.

### Maintenance schedule

\* = General maintenance done by the operator. The instructions are not given in this operator's manual.

X = The instructions are given in this operator's manual.

O = Refer to the engine manual for instructions.

General product maintenance	Before use, each 10 h	Weekly, each 100 h
Make sure that there are no fuel or oil leaks.	*	
Clean the product.	X	
Make sure that nuts and screws are tightened.	*	
Examine the throttle control and choke control for damage.	*	
Make sure that the throttle control and the choke control can move smoothly.	*	
Examine the vibration damping units for damage.		X
Examine the tension of the V-belt and look for damages. Adjust or replace the V-belt as necessary.		X

Engine maintenance	Before use, each 10 h	After the first 20 h	Weekly, each 100 h	Yearly, each 300 h
Do a check of the fuel level and the engine oil level.	X			
Clean the cooling fins of the engine.	O			
Examine the air filter. Clean the air filter if it is necessary.	X	X		
Clean the air filter.			X	
Replace the air filter.				X
Replace the engine oil.		X	X	X
Do a check of the engine speed.		O	O	O
Examine and clean the spark plug. Replace the spark plug if it is necessary.			O	O
Replace the spark plug.				O
Clean the fuel valve of the carburetor.			O	O
Clean the spark arrester screen on the muffler.			O	O
Adjust the valve head clearance for the air intake and the exhaust valves.				O
Drain the fuel and clean the fuel tank and the fuel filter.			O	O
Clean and adjust the carburetor.				O
Replace the fuel filter.				O

## To clean the product

- Use running water from a hose or a high-pressure washer to clean the product.



**CAUTION:** Do not point the water directly at the fuel tank cap, electrical components or the engine.

- Remove grease and oil from the handle.

## To do a general inspection

- Make sure that all nuts and screws on the product are tightened correctly.

## To do a check of the engine oil level

1. Remove the oil tank cap and dipstick.
2. Clean the oil from the dipstick.
3. Put the dipstick back fully into the oil tank.
4. Remove the dipstick.
5. Examine the oil level on the dipstick.
6. If the oil level is low, fill with engine oil and do a check of the oil level again. Refer to *Technical data on page 18* or the engine manual for the correct type of oil.

## To replace the engine oil

If the engine is cold, start the engine for 1–2 minutes before you drain the engine oil. This makes the engine oil warm and easier to drain.



**WARNING:** Engine oil is very hot directly after the engine stops. Let the engine become cool before you drain the engine oil. If you spill engine oil on your skin, clean with soap and water.

1. Put a container below the drain plug for the engine oil.
2. Remove the oil drain plug (A) and connect a hose (B). Refer to *Product overview LF 50 on page 2* or *Product overview LFV 60 on page 3* for information about where the oil drain plug is on your product.

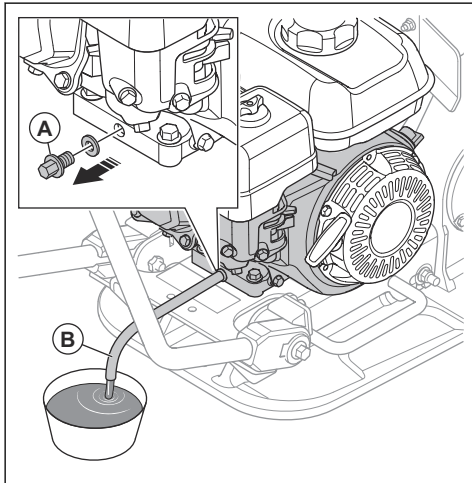

3. Tilt the product and let the oil run out into the container.
4. Remove the hose.
5. Install the oil drain plug and tighten it.
6. Fill with new engine oil. Refer to the engine manual for the correct type of oil.

7. Do a check of the engine oil level.

## To clean or replace the air filter



**WARNING:** Do not clean the air filter with compressed air. This causes damage to the air filter and the risk increases that you breathe the dangerous dust.

1. Turn the knob (A) on the air filter cover and remove the air filter cover (B).
2. Remove the wing nut (C) from the air filter assembly and remove the air filter assembly.
3. Remove the foam filter element (E) and the paper filter element (D).

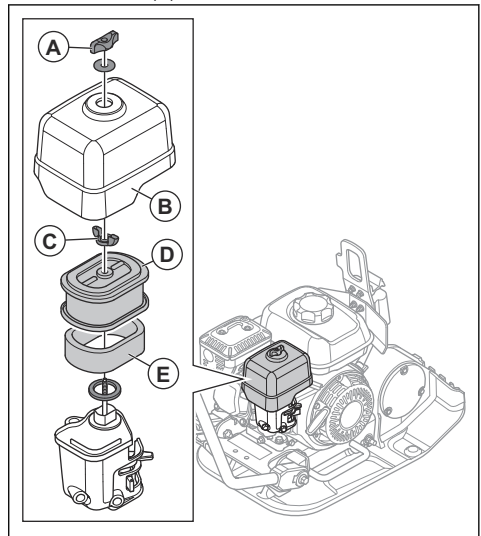

4. Clean the air filter housing with a moist cloth.
5. Examine the air filter elements for damage.
6. Tap the paper filter element against a hard surface or use a vacuum cleaner to remove the particles.



**CAUTION:** Do not let the nozzle of the vacuum cleaner touch the surface of the paper filter element. Keep a small distance. The sensitive surface of the paper filter element becomes damaged if objects touch it.

7. Clean the foam filter element with a solution of soap and water.
8. Flush the foam filter element in clean water.
9. Compress the foam filter element to remove the water and let the foam filter element dry fully.
10. Lubricate the foam filter element with engine oil.

11. Push a clean cloth against the foam filter element to remove unwanted oil.
12. Install the air filter in the opposite sequence.

## To do a check of the V-belt



**WARNING:** Do not operate the product without the V-belt cover installed.



**WARNING:** Make sure that the product is cool before you examine the belt. The hot parts can burn your skin.



**WARNING:** Be careful when you replace the belt. There is a risk of injury.

1. Stop the engine.
2. Remove the V-belt cover.

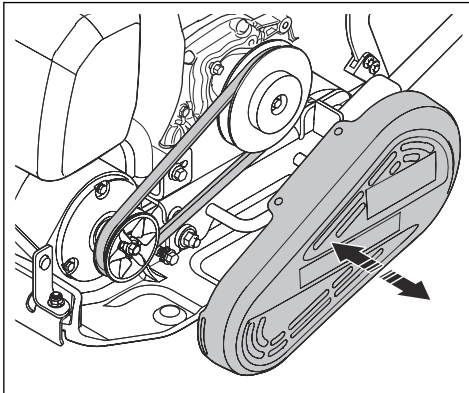

3. Examine the V-belt for damages and wear. Replace the V-belt if it is necessary.
4. Examine the tension of the V-belt.
5. If the tension is not sufficient, do these steps:
  - a) Loosen the 4 bolts that hold the engine to the bottom plate.
  - b) Move the engine rearward.
  - c) Make sure that the V-belt pulleys align and tighten the 4 bolts.
6. Install the V-belt cover.

## Transportation, storage and disposal

### Transportation



**WARNING:** Be careful during transportation. The product is heavy and can cause injury or damage if it falls or moves during transportation.

Transport wheels let you move the product manually for shorter distances. For longer distances, lift the product to move it or put the product on a vehicle.



**CAUTION:** Do not tow the product behind a vehicle.

### To lift the product



**WARNING:** Make sure that the lifting equipment has the correct specification to lift the product safely. The type plate on the product shows the product weight.



**WARNING:** Do not walk or stay below or near a lifted product.



**WARNING:** Be careful when the product latches. Do not keep hands on the lifting point. It can cause injury.



**WARNING:** Do not use metal hooks, chains or other lifting equipment with rough edges that can cause damage to the lifting eye.



**WARNING:** Do not lift a damaged product. Make sure that the vibration damping units are correctly installed and not damaged.

1. Set the product in transport position. Refer to *To set the LF 50 in transport position on page 12.*
2. Attach the lifting equipment to the lifting eye (A).
  - a) LF 50:

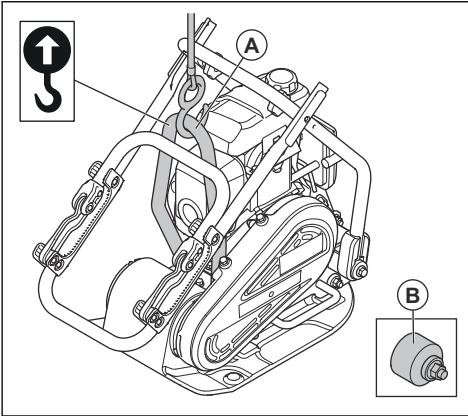

- b) LFV 60:

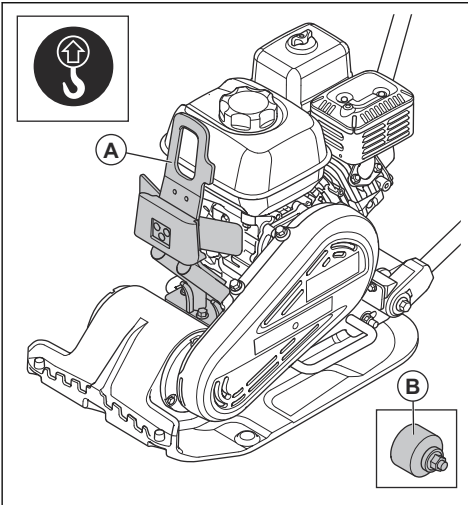

## To safety the product to a transportation vehicle with tie-down straps

1. Put the handle in transport position. Refer to *To set the LF 50 in transport position on page 12.*
2. Put 2 straps around the bottom plate.
  - a) Put 1 strap around the front of the bottom plate and attach the strap to the vehicle.
  - b) Put 1 strap around the rear of the bottom plate and attach the strap to the vehicle.

LF 50:

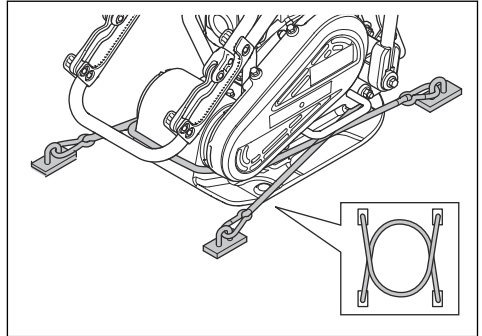

LFV 60:

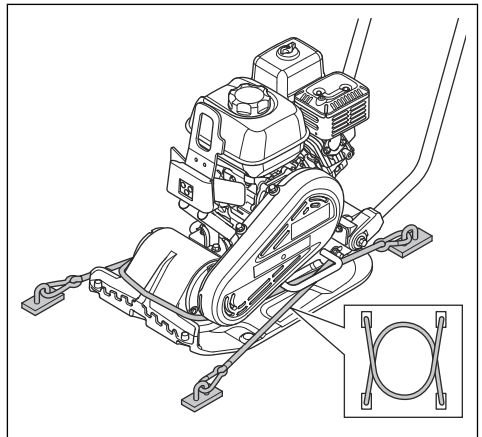

## Storage

- Remove all fuel from the fuel tank before you put the product in storage for a long period of time. Discard the fuel at an applicable disposal location.
- Clean the product before storage. Remove oil and dust from the rubber parts.
- Clean the air filter before storage.
- Carefully pull the starter rope handle until there is a small resistance. This closes the valves and makes sure that moisture cannot go into the engine cylinder.



- Put a protective cover on the product.
- Keep the product in a dry and frost free area.
- Keep the product in a locked area to prevent access for children or persons that are not approved.

## **Disposal**

- Obey the local recycling requirements and applicable regulations.
- Discard all chemicals, such as engine oil or fuel, at a service center or at an applicable disposal location.
- When the product is no longer in use, send it to a Husqvarna dealer or discard it at a recycling location.

---

## Technical data

---

### Technical data

	<b>LF 50</b>	<b>LFV 60</b>
Net weight, kg/lb	53.9/118.8	63/138.9
Operation weight (EN500, incl. oil, ½ fuel), kg/lb	54.8/121	64/141.1
Engine brand, type	Honda GX 120	Honda GX 120
Engine power, kW/hp @rpm <sup>1</sup>	2.4/3.2 @ 3600 rpm	2.4/3.2 @ 3600 rpm
Vibration frequency, Hz/rpm	95/5700	95/5700
Amplitude, mm/in.	2/0.079	0.905/0.04
Centrifugal force, kN/lbf	8.4/1888	10.4/2.34
Operation speed, m/min or ft./min	23 or 75.46	22 or 72
Max. tilt, degrees/%	20/30	20/30
Fuel tank capacity, l/qts	2/2.11	2/2.11
Engine oil capacity *, l/qts	0.56/0.59	0.56/0.59
Fuel consumption, l/h or qts/h	1 or 1.056	1 or 1.056
Fuel *	Unleaded gasoline, max. 10% ethanol	Unleaded gasoline, max. 10% ethanol
Engine oil *	SAE 10W-30, API Class SJ	SAE 10W-30, API Class SJ

\* = For further information and questions about this specific engine, refer to the engine manual or the web site of the engine manufacturer.

---

<sup>1</sup> As specified by the engine manufacturer. The power rating of the engine indicated is the average net output (at specified rpm) of a typical production engine for the engine model measured to SAE standard J1349/ISO1585. Mass production engines may differ from this value. Actual power output for the engine installed on the final product will depend on the operating speed, environmental conditions and other values.

<b>Noise and vibration emissions</b>	<b>LF 50</b>	<b>LFV 60</b>
Sound power level, measured dB (A)	101	99
Sound power level, guaranteed $L_{WA}$ dB (A) <sup>2</sup>	102	100
Sound pressure level at the operator's ear, $L_p$ , dB (A) <sup>3</sup>	85	87
Vibration level, $a_{hv}$ , $m/s^2$ , standard handle/low vibration handle <sup>4</sup>	8/2	6

## Noise and vibration declaration statement

These declared values were obtained by laboratory type testing in accordance with the stated directive or standards and are suitable for comparison with the declared values of other products tested in accordance with the same directive or standards. These declared

values are not suitable for use in risk assessments and values measured in individual work places may be higher. The actual exposure values and risk of harm experienced by an individual user are unique and depend upon the way the user works, in what material the product is used, as well as upon the exposure time and the physical condition of the user, and the condition of the product.

<sup>2</sup> Noise emissions in the environment measured as sound power ( $L_{WA}$ ) as per EN ISO 3744 in conformity with EC directive 2000/14/EC. The difference between guaranteed and measured sound power is that the guaranteed sound power also includes dispersion in the measurement result and the variations between different machines of the same model according to Directive 2000/14/EC.

<sup>3</sup> Sound pressure level  $L_p$  according to EN ISO 11201, EN 500-4. Uncertainty  $K_{PA}$  3.0 dB (A).

<sup>4</sup> Vibration value according to EN 500-4. Reported data for vibration level has a typical statistical dispersion (standard deviation) of 1.5  $m/s^2$ .

# Product dimensions LF 50

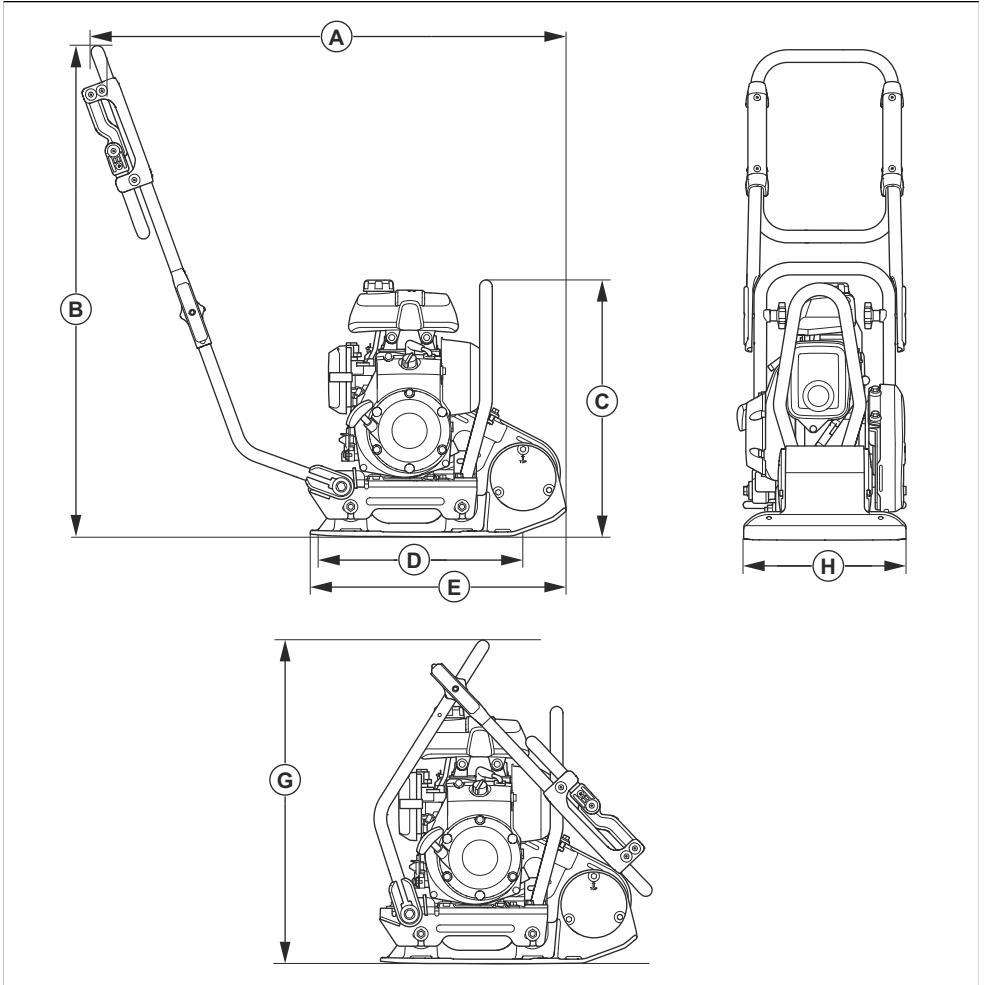

<b>A</b>	Length including handle, mm/in.	940/37	<b>E</b>	Length bottom plate, mm/in.	505/19.9
<b>B</b>	Handle height, mm/in.	965/38	<b>F</b>	Length with handle folded, mm/in.	680/26.7
<b>C</b>	Height, mm/in.	605/23.8	<b>G</b>	Height with handle folded, mm/in.	605/23.8
<b>D</b>	Bottom plate contact area, m <sup>2</sup> /sq. ft.	0.090/097			

# Product dimensions Lfv 60

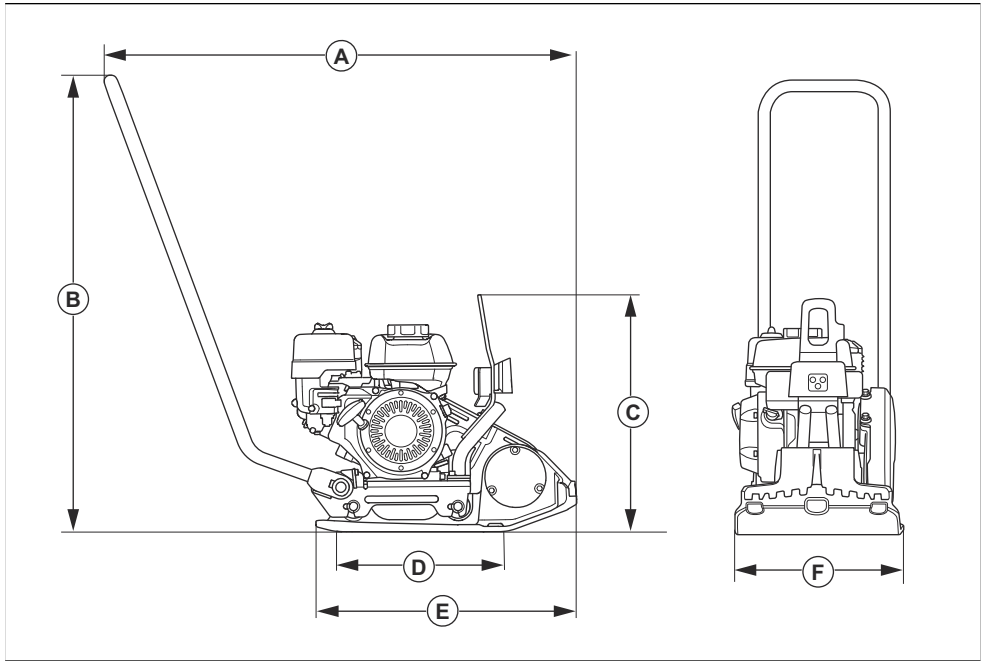

<b>A</b>	Length including handle, mm/in.	992/39	<b>D</b>	Bottom plate contact area, m <sup>2</sup> /sq. ft.	0.093/1.001
<b>B</b>	Handle height, mm/in.	961/38	<b>E</b>	Length bottom plate, mm/in.	550/21.7
<b>C</b>	Height, mm/in.	505/19.9	<b>F</b>	Width, mm/in.	350/13.7

---

# Declaration of Conformity

---

## EC Declaration of Conformity

We, **Husqvarna AB**, SE-561 82 Huskvarna, Sweden, tel:  
+46-36-146500, declare on our sole responsibility that  
the product:

<b>Description</b>	<b>Forward Plate Compaction Machine</b>
<b>Brand</b>	Husqvarna
<b>Type/Model</b>	LF 50, LFV 60
<b>Identification</b>	Serial numbers dating from 2024 and onwards

complies fully with the following EU directives and  
regulations:

<b>Directive/Regulation</b>	<b>Description</b>
2014/30/EU	"relating to electromagnetic compatibility"
2006/42/EC	"relating to machinery"
2000/14/EC	"relating to outdoor noise"

and that the following harmonized standards and/or  
technical specifications are applied;

EN 500-1:2006+A1:2009

EN 500-4:2011

Notified Body: 0404, RISE SMP Svensk Maskinprovning  
AB, Box 7035, SE-750 07 Uppsala, Sweden, has  
certified conformity with the Council's Directive  
2000/14/EC, conformity assessment procedure: Annex  
VI.

For information relating to noise emissions, refer to the  
chapter *Technical data on page 18*.

Partille, 2024-02-07



Martin Huber  
R&D Director, Concrete Surfaces & Floors  
Husqvarna AB, Construction Division  
Responsible for technical documentation

# Contenido

Introducción.....	23	Transporte, almacenamiento y eliminación de residuos.....	37
Seguridad.....	26	Datos técnicos.....	40
Funcionamiento.....	30	Declaración de conformidad.....	44
Mantenimiento.....	34		

# Introducción

## Descripción general del producto LF 50

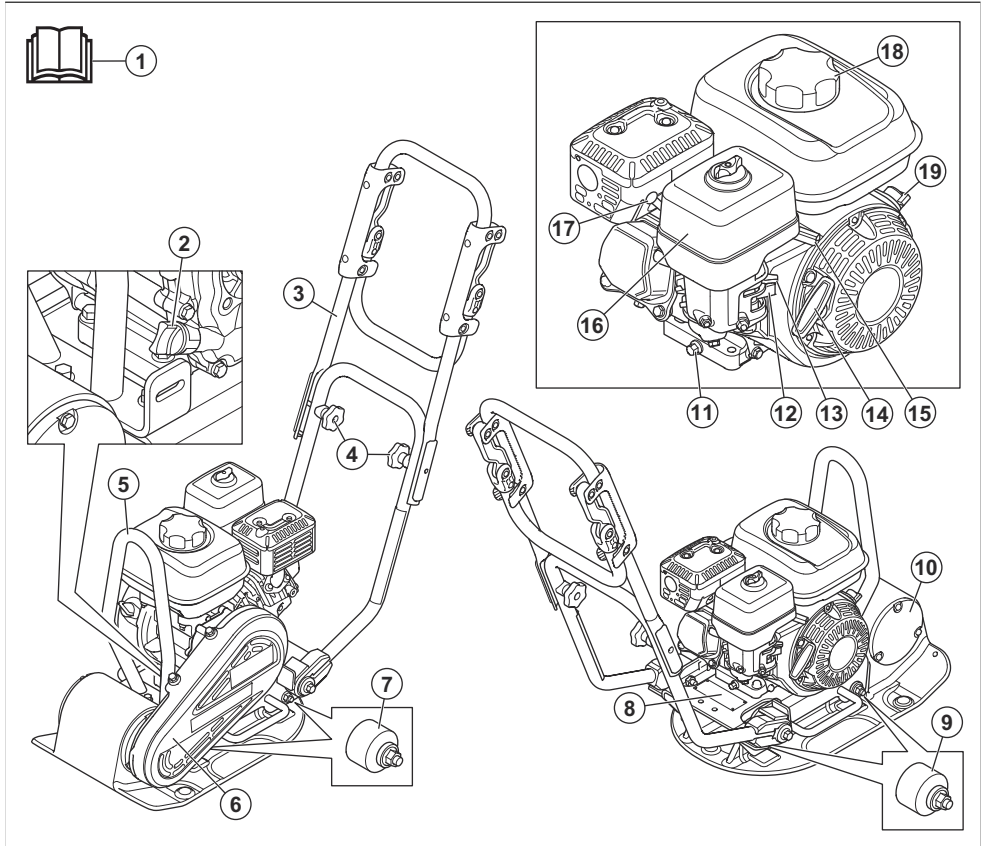

1. Manual de usuario
2. Depósito de aceite / varilla de nivel
3. Mango superior
4. Perillas del mango
5. Cáncamo
6. Cubierta de la correa en V
7. Amortiguadores de vibraciones
8. Placa de características
9. Amortiguadores de vibraciones
10. Elemento excéntrico
11. Tapón de drenaje del aceite del motor
12. Paso de combustible
13. Estrangulador
14. Empuñadura de la cuerda de arranque

- 15. Acelerador
- 16. Filtro de aire
- 17. Bujía

- 18. Tapa del depósito de combustible
- 19. Interruptor ON/OFF (Encendido/Apagado) del motor

## Descripción general del producto Lfv 60

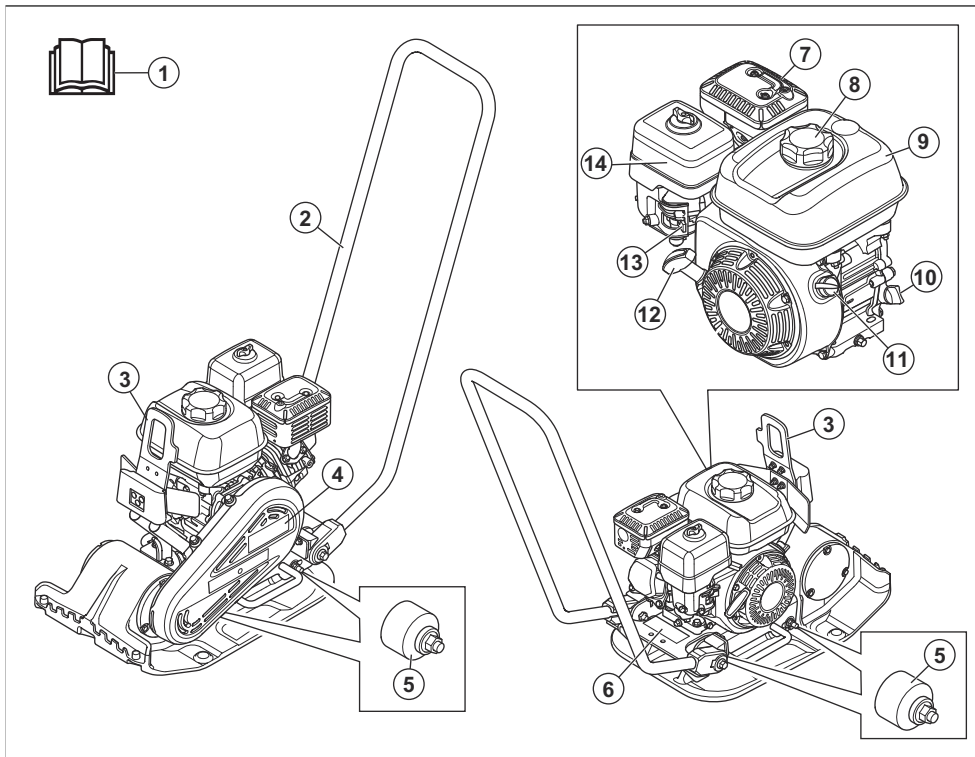

- 1. Manual de usuario
- 2. Mango superior
- 3. Punto de elevación
- 4. Cubierta de la correa en V
- 5. Amortiguadores de vibraciones
- 6. Placa de características
- 7. Silenciador
- 8. Tapa del depósito de combustible
- 9. Depósito de combustible
- 10. Depósito de aceite/varilla de nivel
- 11. Interruptor ON/OFF (Encendido/Apagado) del motor
- 12. Empuñadura de la cuerda de arranque
- 13. Estrangulador
- 14. Filtro de aire

producto se utiliza para la compactación de capas finas a moderadamente gruesas de suelos granulares. Con el depósito de agua optativo, el producto también se puede utilizar para la compactación de asfalto.

### Uso previsto

El producto es solo para el uso por parte de profesionales. Utilice el producto para la reparación y el mantenimiento de entradas de garajes, caminos y estacionamientos. Con el kit de adoquinado opcional, el producto también se puede utilizar para el adoquinado. No utilice el producto para otras tareas.

### Símbolos en el producto



**ADVERTENCIA:** Tenga cuidado y utilice el producto correctamente. Este producto puede causar daños graves o fatales al operador o a otras personas.

### Descripción del producto

El producto es un compactador de placa de avance de conducción manual con un motor de combustión. El





Lea atentamente el manual y asegúrese de que entiende las instrucciones antes de usar el producto.



Lea atentamente el manual y asegúrese de que entiende las instrucciones antes de usar el producto.



Gasolina sin plomo con un máximo de un 10 % de etanol.



Use protectores auriculares.



Riesgo de lesiones. Tenga cuidado alrededor de la correa de transmisión.



Superficie caliente.



Mantenga las manos alejadas de esta área.



Punto de elevación en el bastidor de seguridad.



No conecte el equipo de elevación en este momento. ((LF 50))



Las emisiones sonoras hacia el medioambiente según la directiva CE. Las emisiones del producto se especifican en *Datos técnicos en la página 40* y en la etiqueta.



Este producto cumple con las directivas CE aplicables.

**Tenga en cuenta:** Otros símbolos/etiquetas en el producto hacen referencia a requisitos de certificación especiales para algunos mercados.

## Propuesta 65 de California

**! ADVERTENCIA!**

Los gases de escape del motor de este producto contienen sustancias químicas conocidas en el Estado de California como causantes de cáncer, defectos congénitos y otros daños reproductivos.

## Placa de características

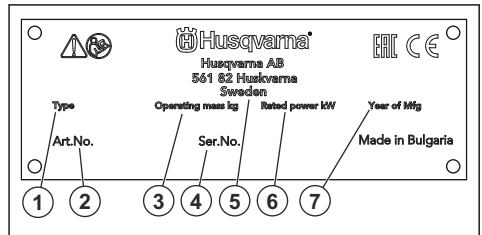

1. Tipo de producto
2. Número del producto
3. Peso del producto
4. Número de serie
5. Fabricante
6. Potencia nominal
7. Año de fabricación

## Daños en el producto

No somos responsables de los daños a nuestro producto en los siguientes casos:

- el producto se repara incorrectamente
- el producto se repara con piezas que no son del fabricante o que este no autoriza
- el producto tiene un accesorio que no es del fabricante o que este no autoriza
- el producto no se repara en un centro de servicio autorizado o por una autoridad aprobada.

## Definiciones de seguridad

Las advertencias, precauciones y notas se utilizan para señalar las piezas particularmente importantes del manual.



**ADVERTENCIA:** Se utilizan para señalar el riesgo de lesiones graves o mortales para el operador o para aquellos que se encuentren cerca si no se siguen las instrucciones del manual.



**AVISO:** Se utilizan para señalar el riesgo de dañar la máquina, otros materiales o el área adyacente si no se siguen las instrucciones del manual.

**Tenga en cuenta:** Se utilizan para entregar más información necesaria en situaciones particulares.

## Instrucciones generales de seguridad



**ADVERTENCIA:** Lea atentamente las instrucciones de advertencia siguientes antes de usar el producto.

- Este producto puede ser una herramienta peligrosa si no se maneja con cuidado o si utiliza el producto de forma incorrecta. Este producto puede causar daños graves o fatales al operador o a otras personas. Antes de utilizar el producto, es muy importante que lea y comprenda el contenido de este manual de usuario.
- Este producto no está diseñado para que personas (incluidos niños) con capacidades físicas, sensoriales o mentales reducidas, o con falta de experiencia y conocimientos, lo utilicen.
- Guarde todas las advertencias y las instrucciones.
- Cumpla todas las leyes y reglamentos vigentes.
- El operador y el empleador del operador deben conocer y evitar los riesgos durante la operación del producto.
- No permita que nadie que no haya leído y comprendido el contenido del manual de usuario utilice el producto.
- No utilice el producto si no ha recibido capacitación antes de su uso. Asegúrese de que todos los usuarios reciban capacitación.
- No deje que un niño utilice el producto.
- Restrinja el uso del producto solo a personas autorizadas.
- El operador es responsable de los accidentes que puedan ocurrirles a otras personas o a sus propiedades.

- No utilice el producto si está cansado, enfermo o bajo la influencia de alcohol, drogas o medicamentos.
- Sea siempre cuidadoso y use el sentido común.
- En este producto se genera un campo electromagnético durante su funcionamiento. Este campo puede, en determinadas circunstancias, interferir en implantes médicos activos o pasivos. Para reducir el riesgo de daños graves o mortales, se recomienda que las personas con implantes médicos consulten a su médico y al fabricante del implante médico antes de utilizar este producto.
- Mantenga el producto limpio. Asegúrese de que puede leer señales y etiquetas claramente.
- No utilice el producto si está dañado.
- No modifique este producto.
- No utilice el producto si es posible que otras personas lo hayan modificado.

## Instrucciones de seguridad para el funcionamiento



**ADVERTENCIA:** Lea atentamente las instrucciones de advertencia siguientes antes de usar el producto.

- Asegúrese de saber cómo detener el motor rápidamente en caso de emergencia.
- El usuario debe tener la resistencia física necesaria para hacer funcionar el producto de manera segura.
- No utilice el producto sin que todas las cubiertas protectoras estén instaladas.
- Utilice equipo de protección personal. Consulte *Equipo de protección personal en la página 28*.
- Asegúrese de que solo personas autorizadas estén en el área de trabajo.
- Mantenga el área de trabajo limpia y despejada.
- Asegúrese de encontrarse en una posición segura y estable durante la operación.
- Asegúrese de que no haya riesgo de que usted o el producto puedan caer desde las alturas.
- Asegúrese de que no haya grasa ni aceite en el mango.
- No utilice el producto en áreas donde se pueden producir explosiones o fuego.
- El producto puede hacer que los objetos salgan eyectados a alta velocidad. Asegúrese de que todas las personas en el área de trabajo utilicen equipo de protección personal aprobado. Retire los objetos sueltos del área de trabajo.
- Antes de alejarse del producto, detenga el motor y asegúrese de que no exista riesgo de que se ponga en marcha de forma accidental.

- Asegúrese de que ninguna prenda, cabello largo o joya puedan quedar atrapados en las piezas móviles.
- No se siente sobre el producto.
- No golpee el producto.
- Siempre opere el producto desde la parte posterior y con ambas manos en el mango.
- No haga funcionar el producto cerca de cables eléctricos. El producto no tiene aislamiento eléctrico y pueden producirse lesiones o la muerte.
- Antes de utilizar el producto, averigüe si hay cables y tuberías ocultos en la área de trabajo. Si el producto se topa con un objeto oculto, detenga el motor inmediatamente y examine el producto y el objeto. No comience a utilizar el producto nuevamente hasta asegurarse de que sea seguro continuar.
- No toque la placa inferior cuando opere el producto o después de que el motor se detenga. La placa inferior está caliente. Las áreas calientes pueden causar lesiones.
- El producto tiene un sistema amortiguador de vibraciones que disminuye las vibraciones de las manijas al operador. Deje que el producto haga el trabajo. No ejerza fuerza para empujar el producto. Sujete ligeramente el producto en las manijas, pero asegúrese de controlarlo y operarlo de forma segura. No empuje las manijas en los topes más de lo necesario.
- Mantenga las manos solamente en las manijas. No acerque ninguna otra parte de cuerpo al producto.
- Detenga el producto de inmediato si se producen vibraciones fuertes repentinamente. No continúe la operación hasta eliminar la causa del aumento de las vibraciones.

## Seguridad contra el polvo



**ADVERTENCIA:** Lea atentamente las instrucciones de advertencia siguientes antes de usar el producto.

## Seguridad de vibración



**ADVERTENCIA:** Lea atentamente las instrucciones de advertencia siguientes antes de usar el producto.

- Durante el funcionamiento del producto, se transmiten vibraciones del producto al operador. El uso frecuente y regular del producto puede provocarle lesiones al operador o aumentar el grado de estas. Se pueden producir lesiones en los dedos, las manos, las muñecas, los brazos, los hombros o los nervios, así como en el riego sanguíneo u otras partes del cuerpo. Las lesiones pueden ser debilitantes o permanentes, y pueden aumentar gradualmente durante semanas, meses o años. Entre las posibles lesiones se incluyen daños en el sistema de circulación sanguínea, el sistema nervioso, las articulaciones y otras estructuras corporales.
- Los síntomas pueden presentarse durante el funcionamiento del producto o en otro momento. Si tiene síntomas y continúa utilizando el producto, los síntomas pueden aumentar o hacerse permanentes. Si se producen estos u otros síntomas, solicite asistencia médica:
  - Entumecimiento, pérdida de sensación, hormigueo, picazón, dolor, ardor, dolor pulsante, rigidez, aturdimiento, pérdida de fuerza, cambios en el color o en el estado de la piel.
- Los síntomas pueden aumentar con el frío. Utilice ropa de abrigo y mantenga las manos calientes y secas cuando utilice el producto en entornos fríos.
- Realice el mantenimiento del producto y utilícelo según se indica en el manual de usuario, para mantener un nivel de vibración correcto.
- El funcionamiento del producto puede causar suspensión de polvo en el aire. El polvo puede causar lesiones graves y problemas de salud permanentes. Varias autoridades han establecido regulaciones con respecto a los efectos dañinos del polvo de sílice. A continuación, se presentan algunos ejemplos de tales problemas de salud:
  - Enfermedades pulmonares mortales como bronquitis crónica, silicosis y fibrosis pulmonar
  - Cáncer
  - Anomalías congénitas
  - Inflamación de la piel
- Utilice el equipo correcto para disminuir la cantidad de polvo y gases en el aire y para disminuir la cantidad de polvo en el equipo de trabajo, las superficies, la ropa y las partes del cuerpo. Algunos ejemplos de mecanismos de control son los sistemas de recolección de polvo y los aspersores de agua para adherir el polvo. Disminuya el polvo en el origen cuando sea posible. Asegúrese de que el equipo se instale y utilice correctamente, y de que se le realice mantenimiento regular.
- Utilice protección respiratoria aprobada. Asegúrese de utilizar protección respiratoria cuando se trabaje con materiales peligrosos en el área de trabajo.
- Asegúrese de que haya un flujo de aire suficiente en la zona de trabajo.
- Si es posible, dirija el escape del producto hacia un punto en que no cause suspensión de polvo en el aire.

## Seguridad de los gases de escape



**ADVERTENCIA:** Lea atentamente las instrucciones de advertencia siguientes antes de usar el producto.

- Los gases de escape del motor contienen monóxido de carbono, un gas inodoro, tóxico y muy peligroso. Respirar monóxido de carbono puede provocar la muerte. Dado que el monóxido de carbono es inodoro y no se puede ver, no es posible detectarlo. Un síntoma de intoxicación por monóxido de carbono es el mareo, pero también es posible que la persona pierda la conciencia sin previo aviso si la cantidad o concentración de monóxido de carbono es suficiente.
- Los gases de escape también contienen hidrocarburos sin quemar, incluido benceno. La inhalación a largo plazo puede provocar problemas de salud.
- Los gases de escape que se pueden ver u oler también contienen monóxido de carbono.
- No utilice el motor de combustión en interiores ni en zonas que no tengan suficiente flujo de aire.
- No inhale los gases de escape.
- Asegúrese de que haya suficiente ventilación en el área de trabajo. Esto es muy importante cuando se utiliza el producto en fosos u otras áreas de trabajo confinadas donde los gases de escape se pueden acumular fácilmente.
- Realice periódicamente una comprobación del estado del equipo de protección personal.
- Utilice un casco protector aprobado.
- Use protección auricular aprobada.
- Utilice protección respiratoria aprobada.
- Utilice protección ocular aprobada con protección lateral.
- Use guantes protectores.
- Utilice botas con punta de acero y suela antideslizante.
- Utilice ropa de trabajo aprobada o ropa equivalente de ajuste ceñido, que cubra por completo los brazos y las piernas.

#### Extintor de incendios

- Mantenga un extintor de incendios a mano durante la operación.
- Utilice un extintor de incendios de polvo de clase "ABE" o un extintor de dióxido de carbono de tipo "BE".

#### Dispositivos de seguridad en el producto



**ADVERTENCIA:** Lea atentamente las instrucciones de advertencia siguientes antes de usar el producto.

- No utilice un producto con dispositivos de seguridad dañados o que no funcionen correctamente.
- Revise los dispositivos de seguridad de forma regular. Si los dispositivos de seguridad están dañados o no funcionan correctamente, hable con su agente de servicio de Husqvarna.
- No realice modificaciones en los dispositivos de seguridad.

#### Interruptor ON/OFF del motor de la

El motor solo puede iniciar cuando el interruptor ON/OFF del motor está en la posición "ON". El motor se detiene cuando se coloca el interruptor ON/OFF del motor en la posición "OFF".

#### Para comprobar el interruptor ON/OFF del motor

1. Inicie el motor. Consulte *Para poner en marcha el producto en la página 31*.
2. Coloque el interruptor ON/OFF del motor en la posición "OFF". El motor se detiene.

#### Silenciador

El silenciador mantiene los niveles de ruido al mínimo y envía los gases de escape lejos del operador.

No utilice el producto si el silenciador no está instalado o está dañado. Un silenciador dañado aumenta el nivel de ruido y el riesgo de incendio.

#### Seguridad contra el ruido



**ADVERTENCIA:** Lea atentamente las instrucciones de advertencia siguientes antes de usar el producto.

- Los niveles altos de ruido y la exposición a largo plazo al ruido pueden causar pérdida auditiva.
- Para mantener el nivel de ruido al mínimo, realice el mantenimiento del producto y utilícelo según se indica en el manual de usuario.
- Verifique si el silenciador presenta daños. Asegúrese de que el silenciador esté correctamente unido al producto.
- Utilice protectores auriculares aprobados cuando opere el producto.
- Cuando utilice protectores auriculares, esté atento a las señales de advertencia y a las voces. Quite los protectores auriculares cuando el producto esté detenido, a menos que sean necesarios para el nivel de ruido en la zona de trabajo.

#### Equipo de protección personal



**ADVERTENCIA:** Lea atentamente las instrucciones de advertencia siguientes antes de usar el producto.

- Utilice siempre el equipo de protección personal aprobado cuando utilice el producto. El equipo de protección personal no puede impedir el riesgo de lesiones, pero disminuirá el grado de lesión si ocurre un accidente. Solicite a su concesionario que lo ayude a seleccionar el equipo de protección personal correcto.



**ADVERTENCIA:** El silenciador se calienta mucho durante y después del uso y cuando el motor funciona en régimen de ralentí. Tenga cuidado cerca de materiales o vapores inflamables para prevenir incendios.

#### Para revisar el silenciador

- Examine el silenciador con regularidad para asegurarse de que está instalado correctamente y que no esté dañado.

#### Bastidor de seguridad

El bastidor de seguridad evita que se produzcan daños en el producto si se cae. El mango y el punto de levantamiento son piezas del bastidor de seguridad.

#### Para comprobar el bastidor de seguridad

- Asegúrese de que no haya grietas u otros daños en el bastidor de seguridad.
- Asegúrese de que el bastidor de seguridad esté instalado correctamente en el producto.

#### Amortiguadores de vibraciones

Los amortiguadores de vibraciones disminuyen la vibración en el producto. Los amortiguadores de vibraciones disminuyen las vibraciones perjudiciales para evitar lesiones al operador y daños al producto.

#### Para revisar los amortiguadores de vibraciones

Hay 4 amortiguadores de vibraciones; 2 en el lado izquierdo y 2 en el lado derecho del producto.

- Asegúrese de que los amortiguadores de vibraciones estén instalados correctamente.
- Inspeccione los amortiguadores de vibraciones para determinar si presentan daños y desgaste.
- Sustituya los amortiguadores de vibraciones si es necesario.

#### Seguridad de combustible



**ADVERTENCIA:** Lea atentamente las instrucciones de advertencia siguientes antes de usar el producto.

- La gasolina es inflamable y sus gases son explosivos. Tenga cuidado con el combustible para evitar lesiones, incendios y explosiones.
- No inhale los gases del combustible. Los gases del combustible son tóxicos y pueden provocar lesiones. Asegúrese de que el flujo de aire sea suficiente.
- No retire la tapa del depósito de combustible ni llene el depósito con el motor encendido.
- Asegúrese de que el motor se enfríe antes de llenar el depósito de combustible.

- No llene el depósito de combustible en interiores. Un flujo de aire insuficiente puede causar lesiones graves o fatales por asfixia o intoxicación por monóxido de carbono.
- No fume cerca del combustible o del motor.
- No coloque objetos calientes cerca del combustible o del motor.
- No llene el depósito de combustible cerca de chispas o llamas.
- Antes de llenar el depósito de combustible, abra lentamente la tapa del depósito de combustible y libere la presión con cuidado.
- Si el combustible entra en contacto con la piel, puede provocar lesiones. Si le cae combustible en la piel, quítelo con jabón y agua.
- Si derrama combustible en su ropa, cámbiese la ropa inmediatamente.
- No llene el depósito de combustible completamente. El calor provoca que el combustible se expanda. Deje espacio en la parte superior del depósito de combustible.
- Apriete bien la tapa del depósito de combustible. Si no aprieta la tapa del depósito de combustible, se genera un riesgo de incendio.
- Antes de poner en marcha el producto, colóquelo a una distancia mínima de 3 m/10 pies desde el lugar donde llenó el depósito de combustible.
- No arranque el producto si hay combustible o aceite de motor en el producto. Elimine el combustible y el aceite del motor no deseados y deje que el producto se seque antes de arrancar el motor.
- Examine frecuentemente el motor en busca de fugas. Si hay fugas en el sistema de combustible, no arranque el motor hasta que las repare.
- No busque fugas en el motor con los dedos.
- Almacene el combustible solo en recipientes aprobados.
- Cuando el producto y el combustible estén almacenados, asegúrese de que el combustible y los gases del combustible no puedan causar daños.
- Vacíe el combustible en un recipiente aprobado en exteriores y lejos de chispas y llamas.

#### Instrucciones de seguridad para el uso en pendientes



**ADVERTENCIA:** Lea atentamente las instrucciones de advertencia siguientes antes de usar el producto.

- No utilice el producto en una pendiente mayor que 20°. El suelo blando, las vibraciones y la velocidad de operación pueden hacer que el producto caiga en una pendiente menor que 20°.
- Asegúrese de que el área de trabajo sea segura. El suelo húmedo y blando disminuye el funcionamiento seguro del producto. Tenga mucho cuidado con las pendientes y las superficies irregulares.

- Asegúrese de que todas las personas en el área de trabajo estén por encima del producto en la pendiente.
- Utilice el producto hacia arriba y hacia abajo por la pendiente, no de lado a lado.
- No deje el producto en una pendiente. Si debe dejar el producto en una pendiente, asegúrese de que el producto no se pueda caer. Esto puede representar un riesgo de lesiones y daños.

- Utilice el equipo de protección personal. Consulte *Equipo de protección personal en la página 28*.
- Detenga el motor y asegúrese de que todas las piezas del producto estén frías antes de realizar el mantenimiento.
- Limpie el producto para eliminar materiales peligrosos antes de realizar el mantenimiento.
- Desconecte el sombrerete de bujía antes de realizar el mantenimiento.
- Los gases de escape del motor están calientes y pueden contener chispas. No utilice el producto en zonas interiores ni cerca de materiales inflamables.
- No modifique el producto. Las modificaciones en el producto que no estén aprobadas por el fabricante pueden causar daños graves o la muerte.
- Utilice siempre accesorios y piezas de repuesto originales. El uso de accesorios y piezas de repuesto que no estén aprobados por el fabricante puede causar daños graves o la muerte.
- Cambie las piezas dañadas, desgastadas o rotas.
- Solo realice tareas de mantenimiento como se indica en el presente manual del usuario. Solicite a un taller de servicio aprobado que realice cualquier otro mantenimiento.
- Retire todas las herramientas del producto después del mantenimiento y antes de arrancar el motor. Si quedan herramientas sueltas o conectadas a las piezas giratorias, estas pueden salir expulsadas y provocar lesiones cuando se ponga en marcha el motor.
- Después de realizar el mantenimiento, revise el nivel de vibración del producto. Si no tiene el nivel correcto, comuníquese con un centro de servicio autorizado.
- Solicite a un taller de servicio aprobado hacer el mantenimiento regular del producto.

## Instrucciones de seguridad para el uso cerca de bordes



**ADVERTENCIA:** Lea atentamente las instrucciones de advertencia siguientes antes de usar el producto.

- Existe el riesgo de que el producto se caiga mientras lo está utilizando cerca de un borde. Mantenga siempre un mínimo de  $\frac{2}{3}$  del producto en una superficie lo suficientemente estable como para sostener su peso.
- Si el producto cae, pare el motor antes de levantar el producto de vuelta a una superficie lo suficientemente estable. Consulte *Para levantar el producto en la página 37*.

## Instrucciones de seguridad para el mantenimiento



**ADVERTENCIA:** Lea atentamente las instrucciones de advertencia siguientes antes de usar el producto.

- Si el mantenimiento no se realiza de manera correcta y regular, aumenta el riesgo de sufrir lesiones y causar daños en el producto.

# Funcionamiento

## Introducción



**ADVERTENCIA:** Asegúrese de leer y comprender el capítulo de seguridad antes de utilizar el producto.

## Haga lo siguiente antes de usar el producto

- Lea atentamente el manual del usuario y asegúrese de entender las instrucciones.
- Lea el manual del motor proporcionado por el fabricante del motor.
- Realice el mantenimiento diario. Consulte *Programa de mantenimiento en la página 34*.
- Instale el mango con los pernos suministrados. (LFV 60 solamente)

## Para poner en marcha el producto

1. Abra el paso de combustible. Consulte la sección *Descripción general del producto LF 50 en la página 23* o *Descripción general del producto LFV 60 en la página 24* para obtener más información sobre la ubicación la válvula de combustible en su producto.

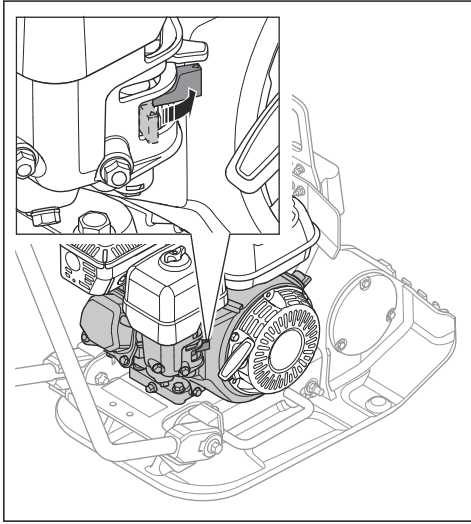

2. Lleve el acelerador hasta la posición  $\frac{1}{4}$ . Consulte la sección *Descripción general del producto LF 50 en la página 23* o *Descripción general del producto LFV 60 en la página 24* para obtener más información sobre la ubicación del control del acelerador en su producto.

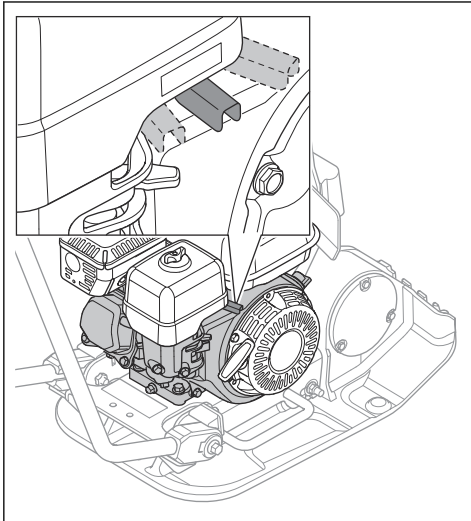

3. Coloque el estrangulador en la posición correcta. Consulte la sección *Descripción general del producto LF 50 en la página 23* o *Descripción general del producto LFV 60 en la página 24* para obtener más información sobre la ubicación del estrangulador en su producto.

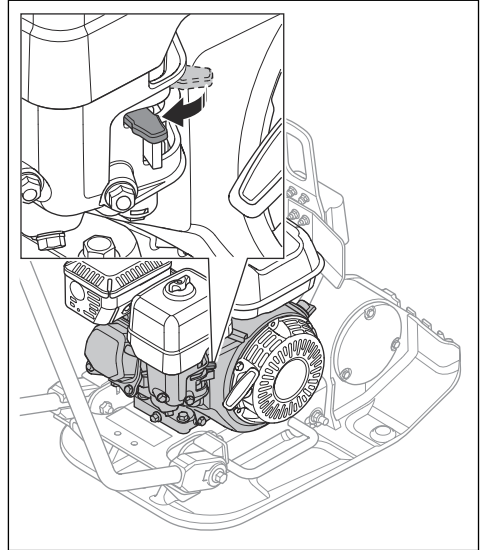

- a) Si el motor está frío, cierre el estrangulador.
  - b) Si el motor está caliente o la temperatura ambiente es alta, abra el estrangulador.
4. Coloque el interruptor ON/OFF en la posición "ON". Consulte la sección *Descripción general del producto LF 50 en la página 23* o *Descripción general del producto LFV 60 en la página 24* para obtener más información sobre la ubicación de los interruptores ON/OFF en su producto.

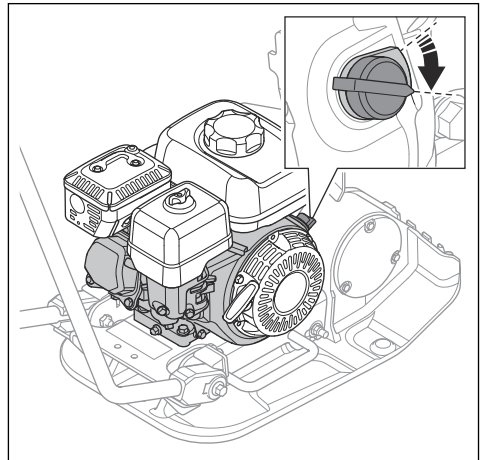

5. Tire del mango de la cuerda de arranque lentamente hasta que sienta resistencia. Consulte la sección *Descripción general del producto LF 50 en la página 23* o *Descripción general del producto LFV 60 en la página 24* para obtener más información sobre la ubicación de la cuerda de arranque en su producto.

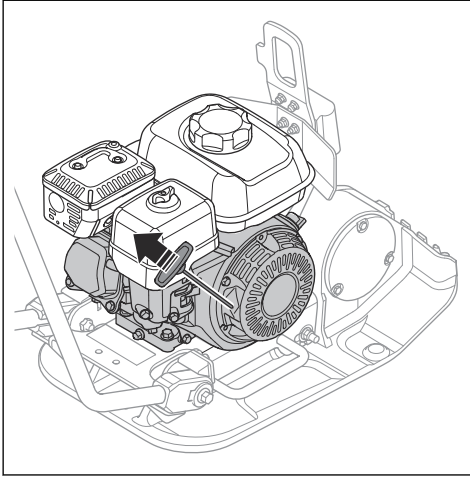

6. Suelte el mango de la cuerda de arranque para que regrese.
7. Tire del mango de la cuerda de arranque hasta que el motor arranque.
8. Abra el estrangulador de manera gradual hasta que esté completamente abierto.

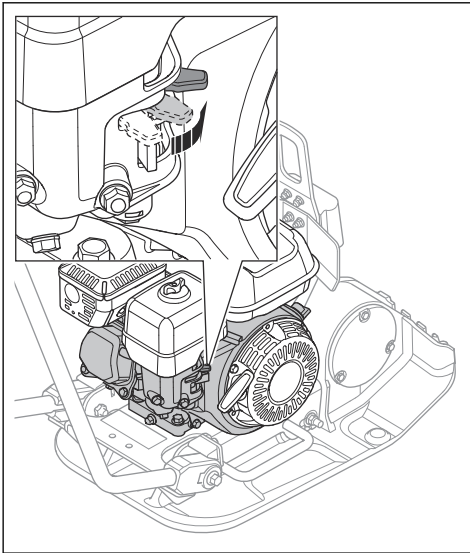

9. Deje que el motor funcione en régimen de ralentí de 2 a 3 minutos.

10. Lleve el acelerador hasta la posición de aceleración máxima.

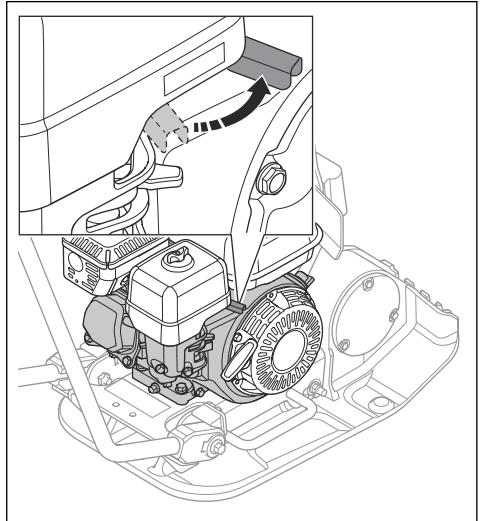

## Para detener el producto

1. Mueva el control del acelerador a la posición de régimen de ralentí. Consulte la sección *Descripción general del producto LF 50 en la página 23* o *Descripción general del producto LFV 60 en la página 24* para obtener más información sobre la ubicación del control del acelerador en su producto.

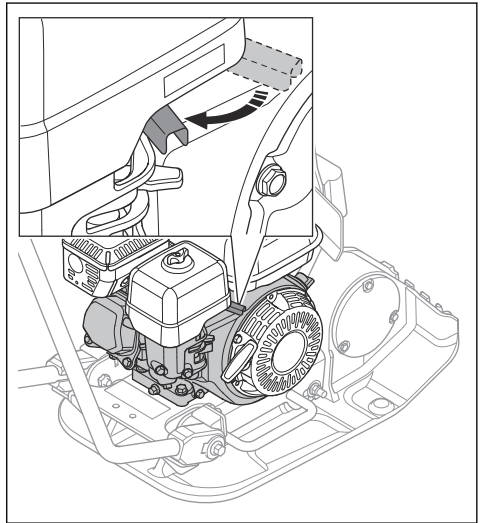



2. Coloque el interruptor ON/OFF del motor en la posición "OFF". El motor se detiene. Consulte la sección *Descripción general del producto LF 50 en la página 23* o *Descripción general del producto LFV 60 en la página 24* para obtener más información sobre la ubicación de los interruptores ON/OFF en su producto.

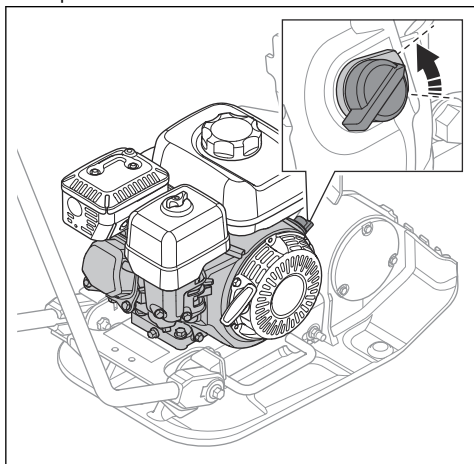

3. Cierre el paso de combustible. Consulte la sección *Descripción general del producto LF 50 en la página 23* o *Descripción general del producto LFV 60 en la página 24* para obtener más información sobre la ubicación la válvula de combustible en su producto.

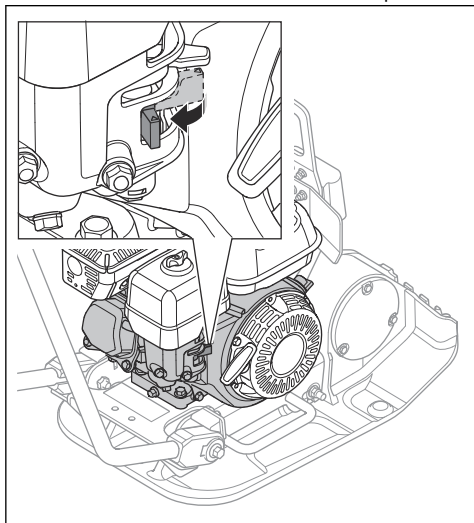

## Para hacer funcionar el producto



**AVISO:** Siempre opere el producto hacia delante y a plena aceleración. El régimen del motor y el movimiento en retroceso evitan el correcto funcionamiento del elemento excéntrico y pueden causar fallas en el producto.

1. Acelere al máximo.
2. Empuje cuidadosamente el producto hacia delante.



**AVISO:** No empuje el producto hacia abajo. Demasiada presión puede causar un resultado insatisfactorio.

3. Para cambiar el sentido, gire el producto.
  - a) Para girar el producto con un radio de giro mínimo, levante la manija hasta un ángulo de 90 grados. Utilice esta función en espacios pequeños y en suelo que no esté nivelado.

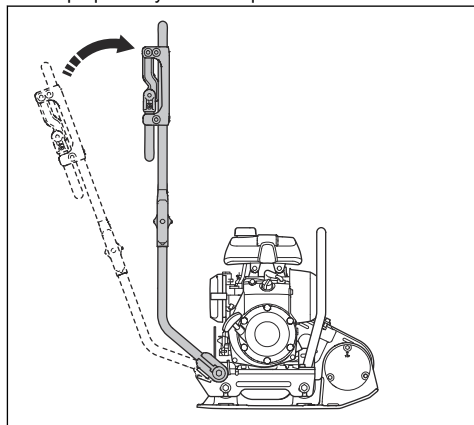

## Para colocar el LF 50 en la posición de funcionamiento

1. Afloje las perillas del mango (A).

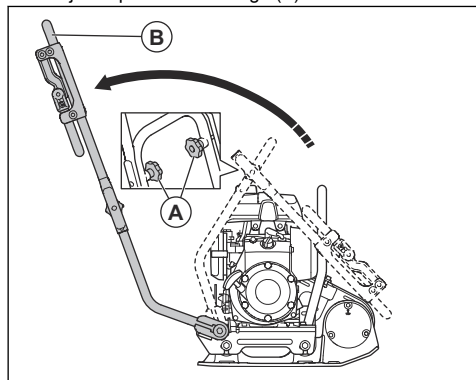

2. Levante el mango (B).
3. Apriete las perillas del mango (A).

## Para colocar el LF 50 en la posición de transporte

1. Afloje las perillas del mango (A).

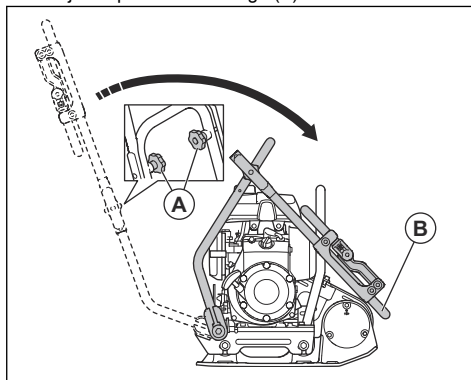

2. Baje el mango (B).
3. Apriete las perillas del mango (A).

## Mantenimiento

### Introducción



**ADVERTENCIA:** Lea detenidamente el capítulo de seguridad antes de realizar mantenimiento en el producto.

X = Las instrucciones se proporcionan en este manual de usuario.

O = Consulte el manual del motor para ver las instrucciones.

### Programa de mantenimiento

\* = Mantenimiento general por parte del operador. Las instrucciones no se proporcionan en este manual de usuario.

Mantenimiento general del producto	Antes de usar, cada 10 horas	Semanalmente, cada 100 horas
Asegúrese de que no haya fugas de combustible o de aceite.	*	
Limpie la máquina.	X	
Asegúrese de que las tuercas y los tornillos estén apretados.	*	
Examine el acelerador y el estrangulador en busca de daños.	*	
Asegúrese de que el acelerador y el estrangulador se puedan mover suavemente.	*	
Inspeccione los amortiguadores de vibraciones para determinar si presentan daños.		X
Inspeccione la tensión de la correa en V y busque daños. Ajuste o reemplace la correa en V según sea necesario.		X

Mantenimiento del motor	Antes de usar, cada 10 horas	Después de las primeras 20 horas	Semanalmente, cada 100 horas	Anualmente, cada 300 h
Revise el nivel de combustible y el nivel de aceite del motor.	X			
Limpie las aletas de refrigeración del motor.	O			
Examine el filtro de aire. Limpie el filtro de aire si es necesario.	X	X		
Limpie el filtro de aire.			X	
Cambie el filtro de aire.				X
Cambie el aceite del motor.		X	X	X
Revise el régimen del motor.		O	O	O
Examine y limpie la bujía. Reemplace la bujía si es necesario.			O	O
Reemplace la bujía.				O
Limpie la válvula de combustible del carburador.			O	O
Limpie la rejilla apagachispas del silenciador.			O	O
Ajuste la holgura del cabezal de la válvula de las válvulas de toma de aire y de escape.				O
Drene el combustible y limpie el depósito y el filtro de combustible.			O	O
Limpie y ajuste el carburador.				O
Reemplace el filtro de combustible.				O

## Para limpiar el producto

- Use agua que corra de una manguera o una hidrolimpiadora para limpiar el producto.



**AVISO:** No dirija el agua directamente a la tapa del depósito de combustible, a los componentes eléctricos o al motor.

- Quite la grasa y el aceite del mango.

## Para hacer una inspección general

- Asegúrese de que todas las tuercas y los tornillos del producto estén apretados de forma adecuada.

## Para revisar el nivel de aceite del motor

- Retire el tapón del depósito de aceite y la varilla de nivel.
- Limpie el aceite de la varilla de nivel.
- Vuelva a colocar la varilla completamente dentro del depósito de aceite.
- Quitó la varilla de nivel.

- Examine el nivel de aceite con la varilla de nivel.
- Si el nivel de aceite es bajo, llene con aceite de motor y revise nuevamente. Consulte *Datos técnicos en la página 40* o el manual del motor para conocer el tipo correcto de aceite.

## Para cambiar el aceite del motor

Si el motor está frío, inícielo entre 1 y 2 minutos antes de drenar el aceite de motor. Esto calienta el aceite de motor, por lo que se drena más fácilmente.



**ADVERTENCIA:** El aceite de motor tiene una temperatura muy alta luego de que el motor se detiene. Deje que el motor se enfríe antes de drenar el aceite de motor. En caso de que el aceite de motor entre en contacto con su piel, límpiela con agua y jabón.

- Coloque un contenedor debajo del tapón de vaciado del aceite del motor.

2. Quite el tapón de drenaje del aceite (A) y conecte una manguera (B). Consulte la sección *Descripción general del producto LF 50 en la página 23* o *Descripción general del producto LFV 60 en la página 24* para obtener más información sobre la ubicación del tapón de drenaje de aceite en su producto.

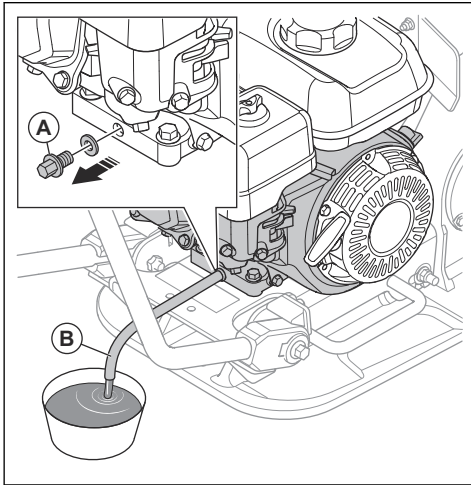

3. Incline el producto y deje que el aceite caiga al recipiente.
4. Quite la manguera.
5. Instale y apriete el tapón de vaciado de aceite.
6. Llene con aceite de motor nuevo. Consulte el manual del motor para conocer el tipo correcto de aceite.
7. Revise el nivel de aceite del motor.

## Para limpiar o reemplazar el filtro de aire



**ADVERTENCIA:** No limpie el filtro de aire con aire comprimido. Esto causa daños en el filtro de aire y aumenta el riesgo de que respire el polvo peligroso.

1. Gire la perilla (A) en la tapa del filtro de aire y quite la tapa (B).
2. Quite la tuerca de mariposa (C) del conjunto del filtro de aire y desmonte la tapa del filtro de aire.

3. Retire el elemento del filtro de espuma (E) y el elemento del filtro de papel (D).

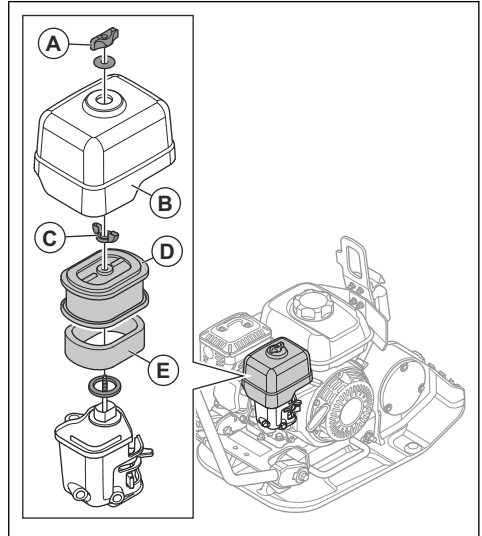

4. Limpie la carcasa del filtro de aire con un paño húmedo.
5. Revise si los elementos filtrantes de aire presentan daños.
6. Golpee suavemente el elemento de filtro de papel contra una superficie dura o utilice una aspiradora para eliminar las partículas.



**AVISO:** No deje que la boquilla de la aspiradora toque la superficie del elemento filtrante de papel. Mantenga una pequeña distancia. La superficie sensible del elemento filtrante de papel se daña si algún objeto la toca.

7. Limpie el elemento de filtro de espuma con una solución de agua y jabón.
8. Enjuague el elemento filtrante de espuma con agua limpia.
9. Comprima el elemento de filtro de espuma para quitar el agua y deje que se seque por completo.
10. Lubrique el elemento de filtro de espuma con aceite de motor.
11. Presione un paño limpio contra el elemento de filtro de espuma para retirar el aceite no deseado.
12. Instale el filtro de aire en la secuencia opuesta.

## Para revisar la correa en V



**ADVERTENCIA:** No utilice el producto sin la cubierta de la correa en V instalada.



**ADVERTENCIA:** Asegúrese de que el producto este frío antes de revisar la correa. Las piezas calientes pueden quemar la piel.



**ADVERTENCIA:** Tenga cuidado cuando reemplace la correa. Existe riesgo de lesiones.

1. Detenga el motor.
2. Retire la cubierta de la correa en V.

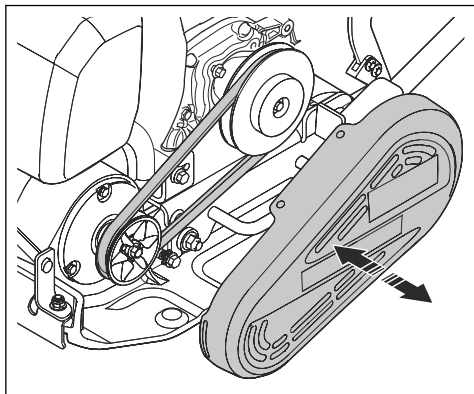

3. Inspeccione si la correa en V presenta daños y desgaste. Reemplace la correa en V si es necesario.
4. Revise la tensión de la correa en V.
5. Si la tensión no es suficiente, realice estos pasos:
  - a) Afloje los 4 pernos que sujetan el motor a la placa inferior.
  - b) Mueva el producto hacia atrás.
  - c) Asegúrese de que las poleas de la correa en V estén alineadas y ajuste los 4 pernos.
6. Instale la cubierta de la correa en V.

## Transporte, almacenamiento y eliminación de residuos

### Transporte



**ADVERTENCIA:** Tenga cuidado durante el transporte. El producto es pesado y puede causar lesiones o daños si se cae o se mueve durante el transporte.

Las ruedas de transporte permiten mover el producto manualmente en distancias más cortas. Para distancias más largas, levante el producto para moverlo o súbalo a un vehículo.



**AVISO:** No remolque el producto detrás de un vehículo.

### Para levantar el producto



**ADVERTENCIA:** Asegúrese de que el equipo de elevación tenga la especificación correcta para levantar el producto de forma segura. La placa de identificación del producto muestra el peso del producto.



**ADVERTENCIA:** No camine ni permanezca por debajo del producto cuando esté levantado.



**ADVERTENCIA:** Tenga cuidado cuando el producto se trabe. No mantenga las manos en el punto de elevación. Puede provocar lesiones.



**ADVERTENCIA:** No utilice ganchos metálicos, cadenas u otros equipos de elevación con bordes irregulares que puedan dañar el cáncamo.



**ADVERTENCIA:** No levante el producto si está dañado. Asegúrese de que las unidades de amortiguación de vibraciones estén correctamente instaladas y no estén dañadas.

1. Ponga el producto en la posición de transporte. Consulte *Para colocar el LF 50 en la posición de transporte en la página 34*.

## 2. Fije el equipo de elevación al cáncamo (A).

### a) LF 50:

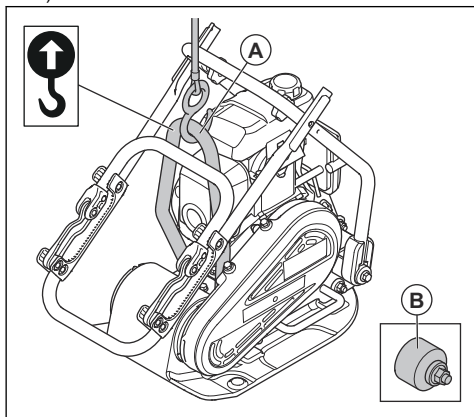

### b) LfV 60:

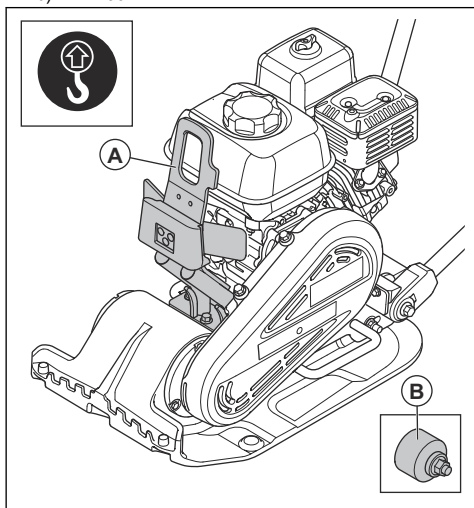

## Para garantizar la seguridad del producto en un vehículo de transporte con correas de sujeción

1. Coloque el mango en la posición de transporte. Consulte *Para colocar el LF 50 en la posición de transporte en la página 34*.
2. Coloque 2 correas alrededor de la placa inferior.
  - a) Coloque 1 correa alrededor de la parte delantera de la placa inferior y fije la correa al vehículo.
  - b) Coloque 1 correa alrededor de la parte trasera de la placa inferior y fije la correa al vehículo.

LF 50:

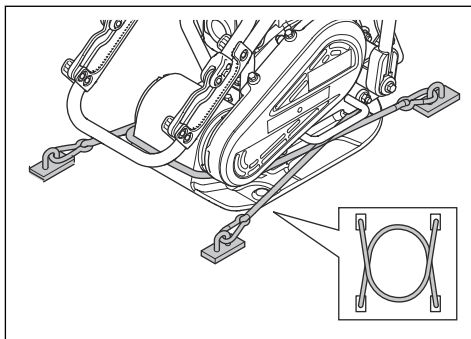

LFV 60:

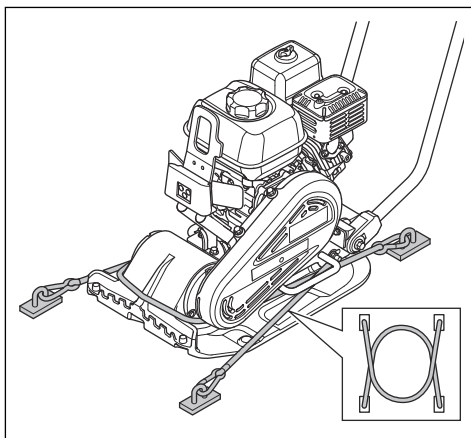

## Almacenamiento

- Retire todo el combustible del depósito de combustible antes de almacenar el producto durante un largo período. Deseche el combustible en un lugar adecuado para tal propósito.
- Limpie el producto antes de almacenarlo. Quite el aceite y el polvo de las piezas de goma.
- Limpie el filtro de aire antes de almacenarlo.
- Tire con cuidado del mango de la cuerda de arranque hasta que haya una pequeña resistencia. Esto cierra las válvulas y garantiza que la humedad no pueda entrar en el cilindro del motor.
- Coloque una cubierta protectora sobre el producto.
- Mantenga el producto en un lugar seco y sin escarcha.
- Mantenga el producto en un área cerrada para evitar que los niños u otras personas sin autorización puedan acceder a él.

## Eliminación

- Obedezca las regulaciones vigentes y requisitos de reciclaje locales.

- Deseche todos los productos químicos, como el combustible o el aceite del motor, en un centro de servicio o en un sitio adecuado para tal propósito.
- Cuando el producto se deja de utilizar, envíelo a un distribuidor de Husqvarna o deséchelo en un sitio de reciclaje.

## Datos técnicos

### Datos técnicos

	LF 50	LFV 60
Peso neto, kg/lb	53,9/118,8	63/138,9
Peso de funcionamiento (EN500, incluido aceite, ½ de combustible), kg/lb	54,8/121	64/141,1
Marca del motor, tipo	Honda GX 120	Honda GX 120
Potencia del motor, kW/hp a rpm <sup>5</sup>	2,4/3,2 a 3600 rpm	2,4/3,2 a 3600 rpm
Frecuencia de vibración, Hz/rpm	95/5700	95/5700
Ancho, mm/in	2/0,079	0,905/0,04
Fuerza centrífuga, kN/lbf	8,4/1888	10,4/2,34
Velocidad de funcionamiento, m/min o ft/min	23 o 75,46	22 o 72
Inclinación máxima, grados/%	20/30	20/30
Capacidad del depósito de combustible, l/cuartos de galón	2/2,11	2/2,11
Capacidad de aceite del motor *, l/cuartos de galón	0,56/0,59	0,56/0,59
Consumo de combustible, l/h o cuartos de galón/h	1,056 o 1	1,056 o 1
Combustible *	Gasolina sin plomo, máx. etanol al 10 %	Gasolina sin plomo, máx. etanol al 10 %
Aceite del motor *	SAE 10W-30, API clase SJ	SAE 10W-30, API clase SJ

\* = Para obtener más información y resolver preguntas sobre este motor específico, consulte el manual del motor o el sitio web del fabricante del motor.

Emisiones de ruido y vibración	LF 50	LFV 60
Nivel de potencia acústica, medido en dB (A)	101	99
Nivel de potencia acústica garantizada L <sub>WA</sub> dB (A) <sup>6</sup>	102	100
Nivel de presión sonora en el oído del operador, L <sub>p</sub> dB (A) <sup>7</sup>	85	87

<sup>5</sup> Como lo especifica el fabricante del motor. La calificación de potencia del motor indicada corresponde a la salida de potencia neta promedio (en rpm especificadas) de un motor de producción típica para el modelo de motor medido según la norma SAE J1349/ISO1585. Los motores de producción masiva podrían diferir de este valor. La salida de potencia real para el motor instalado en el producto final dependerá de la velocidad de funcionamiento, las condiciones medioambientales y otras variables.

<sup>6</sup> Las emisiones sonoras en el medioambiente medidas como potencia acústica (L<sub>WA</sub>) según la norma EN ISO 3744, en conformidad con la directiva CE 2000/14/CE. La diferencia entre la potencia acústica garantizada y medida es que la potencia acústica garantizada también incluye la dispersión en el resultado de la medición y las variaciones entre las distintas máquinas del mismo modelo según la directiva 2000/14/CE.

<sup>7</sup> Nivel de presión sonora L<sub>p</sub> según la norma EN ISO 11201, EN 500-4. Incertidumbre K<sub>PA</sub> 3,0 dB(A).



Emisiones de ruido y vibración	LF 50	LFV 60
Nivel de vibración, $a_{hv}$ , $m/s^2$ , mango estándar/mango de vibración baja <sup>8</sup>	8/2	6

## Declaración de ruido y vibración

Estos valores declarados se obtuvieron mediante pruebas de laboratorio, en conformidad con la directiva o las normas declaradas, y son adecuados para compararlos con los valores declarados de otros productos probados en conformidad con la misma directiva o normas. Estos valores declarados no son

adecuados para su uso en evaluaciones de riesgos, y los valores medidos en lugares de trabajo individuales pueden ser superiores. Los valores de exposición reales y el riesgo de daños que experimente un usuario individual son únicos y dependen de la forma en que el usuario trabaja, del material en que se utiliza el producto, así como del tiempo de exposición y el estado físico del usuario, y del estado del producto.

<sup>8</sup> Valor de vibración en conformidad con la norma EN 500-4. Los datos informados en cuanto al nivel de vibración tienen una dispersión estadística típica (desviación estándar) de  $1,5 m/s^2$ .

## Dimensiones del producto LF 50

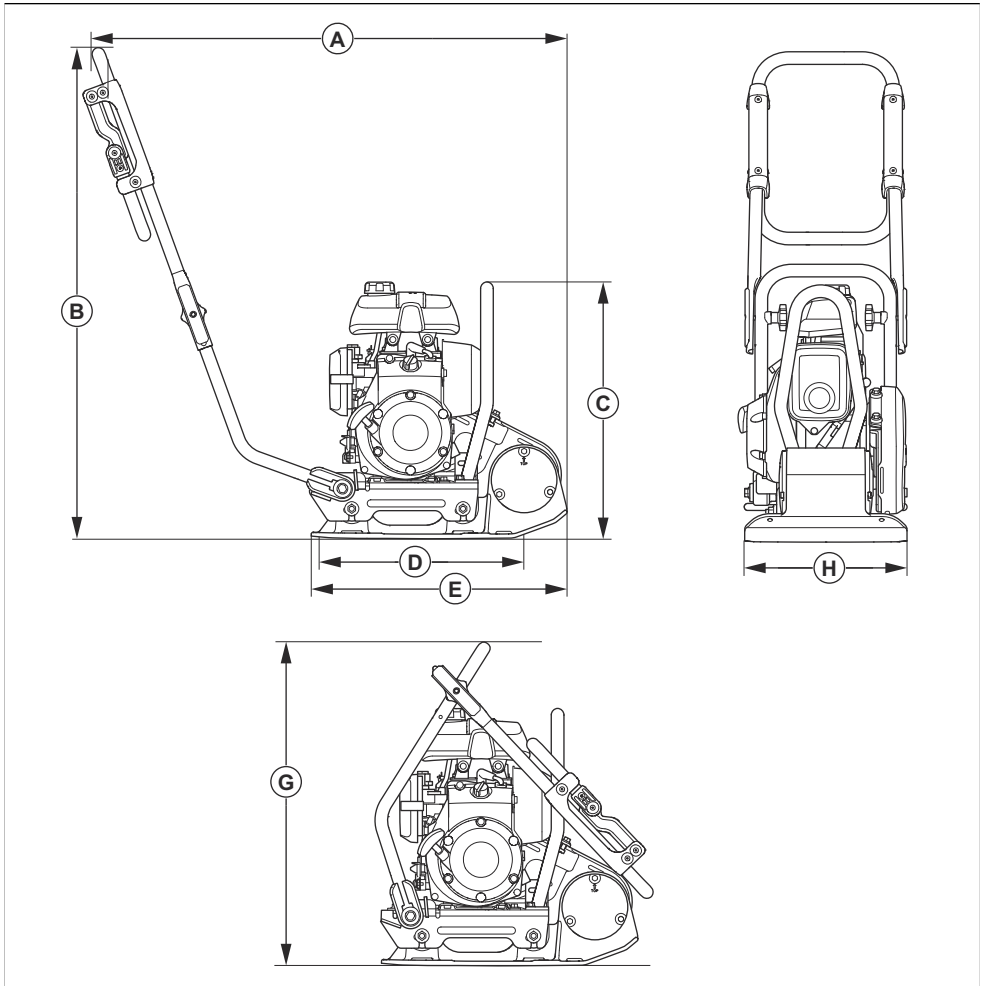

<b>A</b>	Longitud con mango incluido, mm/in	940/37	<b>E</b>	Longitud de la placa inferior, mm/in	505/19,9
<b>B</b>	Altura del mango, mm/in	965/38	<b>F</b>	Longitud con manilla plegada, mm/in	680/26,7
<b>C</b>	Altura, mm/in	605/23,8	<b>G</b>	Longitud con mango plegado, mm/in	605/23,8
<b>D</b>	Área de contacto de la placa inferior, m <sup>2</sup> /pies cuadrados	0,090/097			

## Dimensiones del producto LFV 60

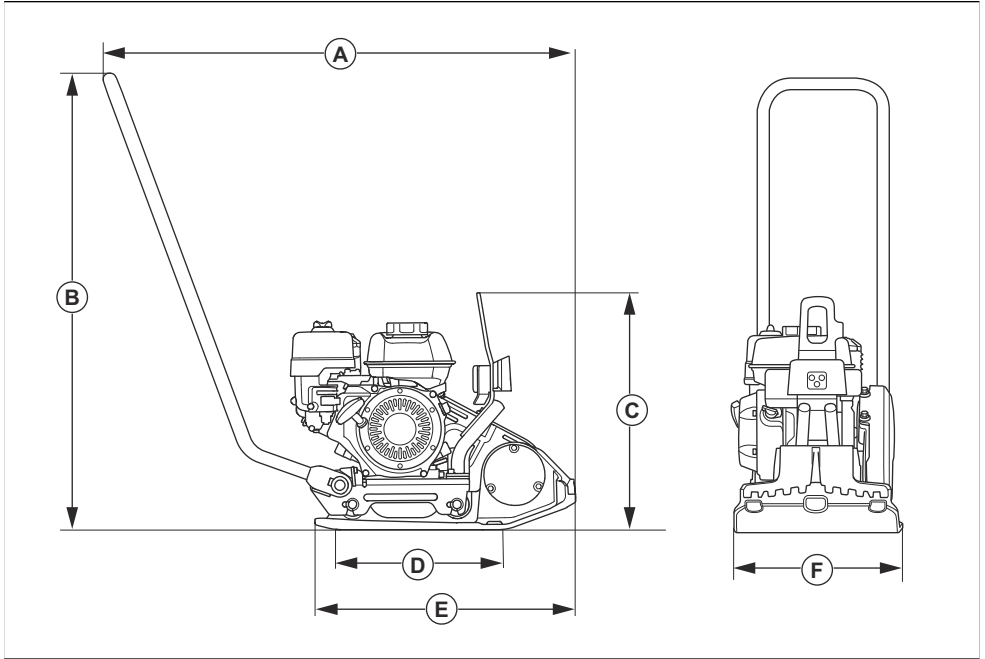

<b>A</b>	Longitud con mango incluido, mm/in	992/39	<b>D</b>	Área de contacto de la placa inferior, m <sup>2</sup> /pies cuadrados	0,093/1,001
<b>B</b>	Altura del mango, mm/in	961/38	<b>E</b>	Longitud de la placa inferior, mm/in	550/21,7
<b>C</b>	Altura, mm/in	505/19,9	<b>F</b>	Ancho, mm/in	350/13,7

# Declaración de conformidad

## Declaración de conformidad CE

Nosotros, **Husqvarna AB**, SE-561 82 Huskvarna, Suecia, tel.: +46-36-146500, declaramos bajo nuestra exclusiva responsabilidad que el producto:

<b>Descripción de la pieza</b>	<b>Máquina compactadora de placa de avance</b>
<b>Marca</b>	Husqvarna
<b>Tipo/modelo</b>	LF 50, LFV 60
<b>Identificación</b>	Los números de serie desde 2024 y en adelante

cumplen plenamente con las siguientes directivas y normas de la UE:

<b>Directiva/Norma</b>	<b>Descripción de la pieza</b>
2014/30/UE	"referente a la compatibilidad electromagnética"
2006/42/CE	"en relación con la maquinaria"
2000/14/CE	"respecto del ruido exterior"

y que las siguientes normas o especificaciones técnicas se aplican;

EN 500-1:2006+A1:2009

EN 500-4:2011

Organismo notificado: 0404, RISE SMP Svensk Maskinprovning AB, Box 7035, SE-750 07 Uppsala, Sweden, certifica en conformidad con la directiva del consejo 2000/14/CE, procedimiento de evaluación de conformidad: Anexo VI.

Para obtener más información sobre las emisiones sonoras, consulte el capítulo *Datos técnicos en la página 40*.

Partille, 2024-02-07



Martin Huber

Director de I+D, Superficies de Hormigón y Pisos

Husqvarna AB, Construction Division

Responsable de la documentación técnica









[www.husqvarnaconstruction.com](http://www.husqvarnaconstruction.com)

Original instructions  
Instrucciones originales

1144060-49



2024-05-10