

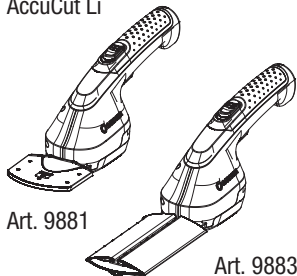

AccuCut Li



Art. 9881

Art. 9883

de Betriebsanleitung

Akku-Grasschere/-Strauchschere

en Operator's Manual

Battery Grass Shear/Shrub Shear

fr Mode d'emploi

Cisailles à gazon/Taille-arbustes à batterie

nl Gebruiksaanwijzing

Accu grasschaar/buxuschaar

sv Bruksanvisning

Batteridrivnen gräsax/busksax

da Brugsanvisning

Batteridrevnen græssaks/busktrimmer

fi KäyttöohjeAkkukäyttöiset ruohosakset/
viimeistelyleikkuri**no Bruksanvisning**

Batteridrevet gressaks/busktrimmer

it Istruzioni per l'uso

Forbici per erba/rifiliasiepi a batteria

es Instrucciones de empleoTijera cortacésped/
tijera recortasetos por batería**pt Manual de instruções**Tesoura para relva/
tesoura para arbustos a bateria**pl Instrukcja obsługi**Akumulatorowe nożyce do cięcia trawy/
nożyce do krzewów**hu Használati utasítás**Akumulátoros fűnyíró/
bokorvágó olló**cs Návod k obsluze**Akumulátorové nůžky na trávu/
nůžky na keře**sk Návod na obsluhu**Akumulátorové nožnice na trávu/
nožnice na kroviny**el Οδηγίες χρήσης**Ψαλίδι γκαζόν μπαταρίας/
ψαλίδι μπορντουάρας μπαταρίας**ru Инструкция по эксплуатации**Аккумуляторные ножницы для газонов/
ножницы для кустарников**sl Navodilo za uporabo**Akumulatorske škarije za travo/
škarije za grmovje**hr Upute za uporabu**

Baterijske škare za travu/škare za grmlje

sr Uputstvo za radBaterijske makaze za travu/
makaze za žbunje**uk Інструкція з експлуатації**Акумуляторні газонні ножиці/
акумуляторний кушоріз**ro Instrucțiuni de utilizare**Foarfecă cu acumulator pentru gazon/
foarfecă pentru arbuști**tr Kullanma Kılavuzu**

Akülü çim makası/çalı makası

bg Инструкция за експлоатацияАккумуляторна ножница за трева/
ножница за храсти**sq Manual përdorimi**Prerëse bari/prerëse shkurresh
me bateri**et Kasutusjuhend**

Akuga murukäärid/põõsakäärid

lt Eksploatavimo instrukcijaAkumuliatorinės žolės žirkklės/
krūmų žirkklės**lv Lietošanas instrukcija**

Zāles šķēres/krūmu šķēres ar akumulatoru

O1

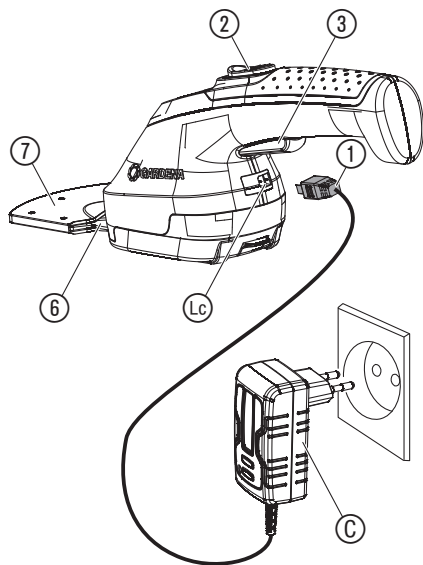

O2

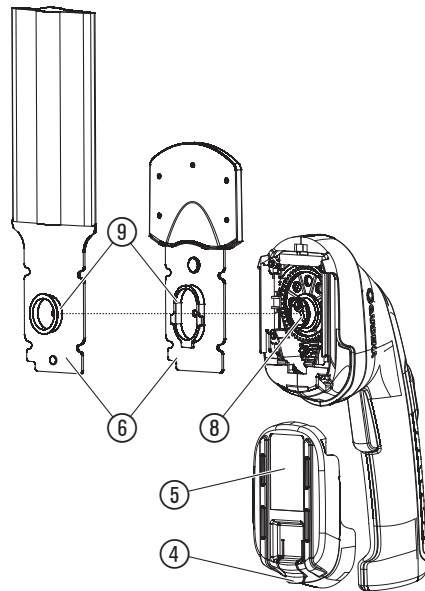

Akku-Grasschere/Strauchschere AccuCut Li

Originalbetriebsanleitung.

1. BEDIENUNG.....	4
2. WARTUNG.....	6
3. LAGERUNG.....	7
4. FEHLERBEHEBUNG.....	8
5. TECHNISCHE DATEN.....	9
6. ZUBEHÖR/ERSATZTEILE.....	10
7. GARANTIE/SERVICE.....	10
8. ENTSORGUNG.....	13

1. BEDIENUNG



GEFAHR!

Schnittverletzung durch das Messer!

Schnittverletzungsgefahr durch unbeabsichtigtes Starten.

- Trage Schutzhandschuhe.
- Warte bis das Messer still steht.
- Schiebe die Schutzabdeckung über das Messer.

1.1 Akku laden [Abb. O1]:



ACHTUNG!

Die Spannung der Stromquelle muss mit den Angaben auf dem Typenschild des Ladegerätes übereinstimmen.

- Beachte die Netzspannung.

Vor der ersten Bedienung sollte der Akku voll aufgeladen werden.

Ladedauer (siehe 5. TECHNISCHE DATEN).

Der Lithium-Ionen-Akku kann in jedem Ladezustand geladen werden und die Ladung kann jederzeit unterbrochen werden ohne dem Akku zu schaden (kein Memory-Effekt).

Während des Ladens ist die Akku-Schere außer Funktion.

1. Stecke das Ladenetzteil ① in eine Netzsteckdose.
2. Stecke das Ladekabel ② in die Steckerbuchse ③ der Akku-Schere.

Wenn die Steckerbuchse ③ grün blinkt, wird der Akku geladen.

Wenn die Steckerbuchse ③ permanent grün leuchtet, ist der Akku vollständig geladen.

3. Prüfe in regelmäßigen Abständen den Ladezustand beim Laden.
4. Wenn der Akku vollständig geladen ist, ziehe das Ladekabel ② aus der Steckerbuchse ③.
5. Ziehe das Ladenetzteil ① aus der Netzsteckdose.

1.2 Messer wechseln [Abb. O2]:

Es dürfen ausschließlich die **GARDENA Messer** verwendet werden:

- **GARDENA Gras- und Buchsmesser** Art. 9850-00.962.00
- **GARDENA Strauchmesser** Art. 9851-00.962.00

1. Ziehe die Lasche ④ nach oben und ziehe den Deckel ⑤ nach unten ab.
2. Nimm das Messer ⑥ ab.
3. Bei Bedarf, säubere den Getrieberaum und schmiere den Exzenterantrieb ⑧ mit etwas säurefreiem Fett (Vaseline).
4. Drehe den Exzenterantrieb ⑧ nach unten.
5. Schiebe die Kulisseeinheit ⑨ auf der Rückseite des Messers ⑥ in die Mitte.
6. Setze das andere Messer ⑥ so in die Motoreinheit ein, dass der Exzenterantrieb ⑧ in die Kulisseeinheit ⑨ eingreift.
7. Schiebe den Deckel ⑤ nach oben bis die Verbindung hörbar einrastet.
Stelle sicher, dass der Deckel eingerastet ist.

1.3 Akku-Schere starten/stoppen [Abb. O1]:



GEFAHR!

Körperverletzung!

Verletzungsgefahr, wenn das Produkt beim Loslassen des Starthebels nicht stoppt.

- Umgehe nicht die Sicherheitsvorrichtungen oder Schalter.
- Befestige beispielsweise nicht den Starthebel am Griff.

1.3.1 Akku-Schere starten:

Das Produkt ist mit einer Sicherheitsvorrichtung (Start-Hebel und Sicherheitssperre) ausgestattet,

die ein unbeabsichtigtes Einschalten des Produkts verhindert.

1. Ziehe die Schutzabdeckung ⑦ vom Messer ⑥ ab.
2. Schiebe die Sicherheitssperre ② nach vorn, und ziehe den Start-Hebel ③ zum Griff.
Die Akku-Schere startet.
3. Lass die Sicherheitssperre ② los.

1.3.2 Akku-Schere stoppen:

1. Lass den Start-Hebel ③ los.
Die Akku-Schere stoppt.
2. Warte bis das Messer still steht.
3. Schiebe die Schutzabdeckung ⑦ über das Messer ⑥.

2. WARTUNG



GEFAHR!

Schnittverletzung durch das Messer!

Schnittverletzungsgefahr durch unbeabsichtigtes Starten.

- Trage Schutzhandschuhe.
- Warte bis das Messer still steht.
- Schiebe die Schutzabdeckung über das Messer.

2.1 Akku-Schere reinigen:



GEFAHR!

Körperverletzung!

Verletzungsgefahr und Risiko einer Beschädigung des Produkts.

- Reinige das Produkt nicht mit Wasser oder einem Wasserstrahl (insbesondere Hochdruckwasserstrahl).
- Reinige nicht mit Chemikalien einschließlich Benzin oder Lösungsmitteln.

Einige können wichtige Kunststoffteile zerstören.

1. Reinige die Akku-Schere mit einem feuchten Tuch.
2. Sprühe das Messer z. B. mit dem **GARDENA Pflegespray Art. 2366** ein. Vermeide dabei den Kontakt des Öls mit den Kunststoffteilen.

2.2 Akku-Ladenetzteil reinigen:

- Verwende kein fließendes Wasser
- Reinige die Kontakte und die Kunststoffteile mit einem weichen, trockenen Tuch.

3. LAGERUNG

3.1 Außerbetriebnahme:

Das Produkt muss für Kinder unzugänglich aufbewahrt werden.

1. Schiebe die Schutzabdeckung über das Messer.
2. Lade den Akku.

3. Reinige die Akku-Schere und das Akku-Ladenetzteil (siehe 2. WARTUNG).
4. Bewahre die Akku-Schere an einem trockenen, geschlossenen und frostsicheren Ort auf.

4. FEHLERBEHEBUNG



GEFAHR!

Schnittverletzung durch das Messer!

Schnittverletzungsgefahr durch unbeabsichtigtes Starten.

→ Trage Schutzhandschuhe.

→ Warte bis das Messer still steht.

→ Schiebe die Schutzabdeckung über das Messer.

4.1 Fehler-Tabelle:

Problem	Mögliche Ursache	Abhilfe
Akku-Schere startet nicht oder stoppt	Hindernis blockiert den Motor.	→ Entferne das Hindernis.
Schnitt ist unsauber	Messer ist beschädigt oder verschlissen.	→ Tausche das Messer aus.
Laufzeit ist zu gering	Messer ist verschmutzt.	→ Reinige das Messer.
Steckerbuchse blinkt rot während des Ladens	Zulässige Akkutemperatur wurde überschritten.	→ Lasse den Akku abkühlen. → Lade den Akku erneut.

HINWEIS:

Reparaturen dürfen nur von den GARDENA Service-Centern sowie von Fachhändlern durchgeführt werden, die von GARDENA autorisiert sind.
→ Bitte wende dich bei anderen Störungen an das GARDENA Service-Center.

5. TECHNISCHE DATEN

<i>Akku-Schere</i>	Einheit	Wert Art. 9881/9883
Hübe	1/min	1250
Grasmesser-Breite	mm	80
Strauchmesser-Länge	cm	12,5
Gewicht mit Grasmesser	g	560
Gewicht mit Strauchmesser	g	630
Schalldruckpegel $L_{pA}^{1)}$ Unsicherheit k_{pA}	dB(A)	69 3
Schalleistungspegel $L_{WA}^{2)}$: gemessen / garantiert Unsicherheit k_{WA}	dB(A)	76 / 80 3,7
Handarmschwingung $a_{vhw}^{1)}$ Unsicherheit k_{vhw}	m/s^2	< 2,5 1,5

Messverfahren gemäß:

¹⁾ EN IEC 62841-4-2 ²⁾ RL 2000/14/EC / S.I. 2001 No.1701



HINWEIS: Der angegebene Vibrationsemissionswert wurde entsprechend einem genormten Prüfverfahren gemessen und kann zum Vergleich von Elektrowerkzeugen miteinander herangezogen werden. Dieser Wert kann auch für die vorläufige Beurteilung der Exposition verwendet werden. Der Vibrationsemissionswert kann während der tatsächlichen Verwendung des Elektro-

werkzeugs variieren, je nachdem, wie die Maschine eingesetzt wird. Als Sicherheitsmaßnahme sollten Sie maximal 1 Stunde ohne Unterbrechung mit der Maschine arbeiten.

<i>Akku</i>	Einheit	Wert Art. 9881/9883
Akku-Spannung	V (DC)	3,6
Akku-Kapazität	Ah	2,0
Anzahl der Zellen (Li-Ion)		1

<i>Akku-Ladenetzteil</i>	Einheit	Wert Art. 9850-00.610.00
Netzspannung	V (AC)	100 – 240
Netzfrequenz	Hz	50 – 60
Akku-Ladespannung	V (DC)	5,5

6. ZUBEHÖR/ERSATZTEILE

GARDENA Gras- und Buchsmesser	Zum Schneiden von Gras und Buchs.	Art. 9850-00.962.00 (nur über den Service erhältlich)
GARDENA Strauchmesser	Zum Schneiden von Sträuchern.	Art. 9851-00.962.00 (nur über den Service erhältlich)
GARDENA Pflegespray	Verlängert die Lebensdauer des Messers und erhält die Akkulaufzeit.	Art. 2366

7. GARANTIE/SERVICE

7.1 Produktregistrierung:

Registrieren Sie Ihr Produkt unter gardena.com/registration.

7.2 Service:

7.2.1 Service-Leistungen:

Wir bieten Ihnen umfangreiche Serviceleistungen:

- Qualifizierte, schnelle und kostengünstige Reparatur durch unseren **Zentralen Reparaturservice**
 - Bearbeitungsdauer in unserem Hause max. 5 Arbeitstage

- Einfache und kostengünstige Rücksendung an GARDENA
 - Rücksendeportal unter **www.gardena.de/service/reparatur-service**
 - nur innerhalb Deutschlands
- Kompetente Beratung bei Störung/Reklamation durch unseren **Technischen Service**
- Schnelle und kostengünstige Ersatzteilversorgung durch unseren **Zentralen Ersatzteil-Service**
 - Bearbeitungsdauer in unserem Haus max. 2 Arbeitstage

7.2.2 Service-Anschrift:

Die aktuellen Kontaktinformationen zu unserem Service finden Sie online:

- Deutschland: <https://www.gardena.com/de/service/beratung/kontakt/>
- Österreich: <https://www.gardena.com/at/service/beratung/kontakt/>
- Schweiz: <https://www.gardena.com/ch-de/service/beratung/kontakt/>

Deutschland

Kontaktformular <https://www.gardena.com/de/service/beratung/kontakt/>
Anschrift GARDENA Manufacturing GmbH Service
Hans-Lorenser-Str. 40
D-89079 Ulm

Technische Störungen / Reklamationen

Telefon (07 31) 4 90 290
Fax (07 31) 4 90 389

Reparaturen / Antworten auf Kostenvoranschläge

Telefon (07 31) 4 90 300
Fax (07 31) 4 90 249

Ersatzteilbestellung/Allgemeine Produktberatung

Telefon (07 31) 4 90 123
Fax (07 31) 4 90 249

Österreich

Telefon (+43) (0) 732 77 01 01-485
Kontaktformular <https://www.gardena.com/at/service/beratung/kontakt/>
Anschrift Husqvarna Austria GmbH
Industriezeile 36
4010 Linz

Schweiz

Telefon (+41) (0) 62 887 37 90
E-Mail info@gardena.ch
Kontakt <https://www.gardena.com/ch-de/service/beratung/kontakt/>
Anschrift Husqvarna Schweiz AG
Consumer Products
Industriestrasse 10
5506 Mägenwil

8. ENTSORGUNG

8.1 Entsorgung der Akku-Schere:

(gemäß Richtlinie 2012/19/EU / S.I. 2013 No. 3113)



Das Produkt darf nicht über den normalen Haushaltsmüll entsorgt werden. Es muss gemäß den geltenden lokalen Umweltschutzvorschriften entsorgt werden.

WICHTIG!

→ Entsorge das Produkt über oder durch deine örtliche Recycling-Sammelstelle.

8.2 Entsorgung des Akkus:



Der Akku enthält Lithium-Ionen-Zellen, die am Ende ihrer Lebensdauer getrennt vom normalen Hausmüll zu entsorgen sind.

Li-ion

WICHTIG!

Der Akku darf nur von Fachpersonal ausgebaut werden.

1. Bei Fragen bezüglich des Akkuausbaus, wende dich bitte an den GARDENA Service.

2. Entsorge die Lithium-Ionen-Zellen fachgerecht über oder durch deine örtliche Recycling-Sammelstelle.

8.3 Informationen zur Rücknahme von Elektro-Altgeräten für private Haushalte: *(Gilt nur für Deutschland)*

Wie im Folgenden näher beschrieben, sind bestimmte Vertrieber zur unentgeltlichen Rücknahme von Altgeräten verpflichtet.

Vertrieber mit einer Verkaufsfläche für Elektro- und Elektronikgeräte von mindestens 400 m² sowie Vertrieber von Lebensmitteln mit einer Gesamtverkaufsfläche von mindestens 800 m², die mehrmals im Kalenderjahr oder dauerhaft Elektro- und Elektronikgeräte anbieten und auf dem Markt bereitstellen, sind verpflichtet,

1. bei der Abgabe eines neuen Elektro- oder Elektronikgerätes an einen Endnutzer ein Altgerät des Endnutzers der gleichen Geräteart, das im Wesentlichen die gleichen Funktionen wie das neue Gerät erfüllt, am Ort der Abgabe oder in unmittelbarer Nähe hierzu unentgeltlich zurück-

zunehmen; Ort der Abgabe ist auch der private Haushalt, sofern dort durch Auslieferung die Abgabe erfolgt: in diesem Fall ist die Abholung des Altgerätes für den Endnutzer unentgeltlich; und

2. auf Verlangen des Endnutzers Altgeräte, die in keiner äußeren Abmessung größer als 25 cm sind, im Einzelhandelsgeschäft oder in unmittelbarer Nähe hierzu unentgeltlich zurückzunehmen; die Rücknahme darf nicht an den Kauf eines Elektro- oder Elektronikgerätes geknüpft werden und ist auf drei Altgeräte pro Geräteart beschränkt.

Der Vertreter hat beim Abschluss des Kaufvertrages für das neue Elektro- oder Elektronikgerät den Endnutzer über die Möglichkeit zur unentgeltlichen Rückgabe bzw. Abholung des Altgerätes zu informieren und den Endnutzer nach seiner Absicht zu befragen, ob bei der Auslieferung des neuen Geräts ein Altgerät zurückgegeben wird.

Dies gilt auch bei Vertrieb unter Verwendung von Fernkommunikationsmitteln, wenn die Lager- und Versandflächen für Elektro- und Elektronikgeräte mindestens 400 m² betragen oder die gesamten Lager- und Versandflächen mindestens 800 m² betragen wobei die unentgeltliche Abholung auf Elektro- und Elektronikgeräte der Kategorien

- 1 (Wärmeüberträger),
- 2 (Bildschirmgeräte) und
- 4 (Großgeräte mit mindestens einer äußeren Abmessung über 50 cm)

beschränkt ist. Für alle übrigen Elektro- und Elektronikgeräte muss der Vertreter geeignete Rückgabemöglichkeiten in zumutbarer Entfernung zum jeweiligen Endnutzer gewährleisten; das gilt auch für Altgeräte, die in keiner äußeren Abmessung größer als 25 cm sind, die der Endnutzer zurückgeben will, ohne ein neues Gerät zu kaufen.

en Battery Grass Shear/Shrub Shear AccuCut Li

Translation of the original instructions.

1. OPERATION	15
2. MAINTENANCE	17
3. STORAGE	18
4. TROUBLESHOOTING	19
5. TECHNICAL DATA	20
6. ACCESSORIES/SPARE PARTS	21
7. WARRANTY/SERVICE	21
8. DISPOSAL	22

1. OPERATION



DANGER!

Cutting injury due to the blade!

Risk of cut injury due to accidental starting.

- Use gloves.
- Wait for the blade to stop.
- Slide the protective cover over the blade.

1.1 To charge the battery [Fig. O1]:



CAUTION!

The voltage of the power source must match the voltage specified on the rating plate of the charger.

- Note the mains voltage.

The battery should be fully charged before using for the first time.

Charging time (see 5. TECHNICAL DATA).

The lithium-ion battery can be re-charged in any state of charge, and the charging process can be interrupted at any time without damaging the battery (no memory effect).

The battery shear does not function while charging.

1. Plug the power supply unit (C) into a mains socket.
2. Plug the charging cable (1) into the jack (L) of the battery shear.

When the jack (L) blinks green the battery is being charged.

When the jack (L) lights permanently green the battery is completely charged.

3. Examine the charge status regularly while you charge.
4. When the battery is completely charged, pull the charging cable (1) out of the jack (L).
5. Unplug the power supply unit (C) from the mains socket.

1.2 To change the blade [Fig. O2]:

Only the **GARDENA blade** may be used.

- **GARDENA Grass and Boxwood blade** Art. 9850-00.962.00
- **GARDENA Shrub blade** Art. 9851-00.962.00

1. Pull the flap (4) upwards and slide the lid (5) downwards.
2. Remove the blade (6).
3. If necessary clean the transmission chamber and lubricate the excentric drive (8) with some acid-free grease (Vaseline).
4. Turn the excentric drive (8) downwards.
5. Slide the crank (9) on the back side of the blade (6) in the middle.
6. Put the other blade (6) on the motor unit in such a way that the excentric drive (8) is inserted in the crank (9).
7. Slide the lid (5) upwards until the connection audibly engages.
Make sure that the lid is engaged.

1.3 To start/to stop the battery shear [Fig. O1]:



DANGER!

Risk of physical injury!

Risk of injury if the product does not stop when the start lever is released.

- Do not bypass the safety devices or switches.
- For example do not attach the start lever to the handle.

1.3.1 To start the battery shear:

The product is provided with a safety device (start lever and safety interlock) to prevent the product from being turned on by accident.

1. Remove the protective cover ⑦ of the blade ⑥.
2. Slide the safety interlock ② forward and pull the start lever ③ towards the handle.
The battery shear starts.
3. Release the safety interlock ②.

1.3.2 To stop the battery shear:

1. Release the start lever ③.
The battery shear stops.
2. Wait for the blade to stop.
3. Slide the protective cover ⑦ over the blade ⑥.

2. MAINTENANCE



DANGER!

Cutting injury due to the blade!

Risk of cut injury due to accidental starting.

- Use gloves.
- Wait for the blade to stop.
- Slide the protective cover over the blade.

2.1 To clean the battery shear:



DANGER!

Risk of injury!

Risk of injury and risk of damage to the product.

- Do not clean the product with water or with a water jet (in particular high-pressure water jet).
- Do not clean with chemicals including petrol or solvents.

Some can destroy critical plastic parts.

1. Clean the battery shear with a damp cloth.
2. Spray the blade with e.g. the **GARDENA Cleaning Spray Art. 2366**. Thereby avoid contact of the oil with the plastic parts.

2.2 To clean the battery power supply unit

- Do not use running water.
- Clean the contacts and the plastic parts with a soft and dry cloth.

3. STORAGE

3.1 To put into storage:

The product must be stored away from children.

1. Slide the protective cover over the blade.
2. Charge the battery.

18

3. Clean the battery shear and the battery power supply unit (see 2. MAINTENANCE).
4. Store the battery shear in a dry, enclosed and frost-free place.

4. TROUBLESHOOTING



DANGER!

Cutting injury due to the blade!

Risk of cut injury due to accidental starting.

→ Use gloves.

→ Wait for the blade to stop.

→ Slide the protective cover over the blade.

4.1 Troubleshooting table:

Problem	Possible Cause	Remedy
Battery shear does not start or stops	Obstacle blocks the motor.	→ Remove the obstacle.
Cut is not clean	Blade is damaged or worn.	→ Replace the blade.
Runtime is too low	Blade is dirty.	→ Clean the blade.
Jack flashes red while charging	Allowed battery temperature was exceeded.	→ Let the battery cool down. → Charge the battery again.

NOTE:

Repairs must only be done by the GARDENA service departments or specialist dealers approved by GARDENA.

→ For any other malfunctions please contact the GARDENA service department.

5. TECHNICAL DATA

<i>Battery shear</i>	Unit	Value Art. 9881/9883
Strokes	1/min	1250
Width of grass blade	mm	80
Length of shrub blade	cm	12.5
Weight with grass blade	g	560
Weight with shrub blade	g	630
Sound pressure level L_{pA} ¹⁾ Uncertainty k_{pA}	dB(A)	69 3
Sound power level L_{WA} ²⁾ : measured / guaranteed Uncertainty k_{WA}	dB(A)	76 / 80 3.7
Hand/arm vibration a_{vhw} ¹⁾ Uncertainty k_{vhw}	m/s ²	< 2.5 1.5

Measuring process complying with:

¹⁾ EN IEC 62841-4-2 ²⁾ RL 2000/14/EC / S.I. 2001 No.1701



Note: The stated vibration emission value has been measured according to a standardized test procedure and can be used for comparison of one electric power tool with another. It can also be used for preliminary evaluation of exposure.

The vibration emission value can vary during actual use of the electric power tool depending on the ways in which the machine is used. As a safety measure, you should work with the machine for a maximum of 1 hour without interruption.

<i>Battery</i>	Unit	Value Art. 9881/9883
Battery voltage	V (DC)	3.6
Battery capacity	Ah	2.0
Number of cells (Li-Ion)		1

<i>Battery power supply unit</i>	Unit	Value Art. 9850-00.610.00
Mains voltage	V (AC)	100 – 240
Mains frequency	Hz	50 – 60
Battery charging voltage	V (DC)	5.5

6. ACCESSORIES/SPARE PARTS

GARDENA Grass and Boxwood Blade	For cutting grass and boxwood.	Art. 9850-00.962.00 (only available via the service)
GARDENA Shrub Blade	For cutting shrubs.	Art. 9851-00.962.00 (only available via the service)
GARDENA Cleaning Spray	Extends the life of the blade and maintains the battery life.	Art. 2366

7. WARRANTY/SERVICE

7.1 Product registration:

Please register your product at gardena.com/registration.

7.2 Service:

Please find the current contact information of our service on the back page and online:

- United Kingdom: <https://www.gardena.com/uk/support/advice/contact/>
- USA: <https://us.gardena.com/pages/contact>
- Canada: <https://www.gardena.com/ca-en/c/support/contact>
- Australia: <https://www.gardena.com/au/support/advice/contact/>
- New Zealand: <https://www.gardena.com/nz/support/advice/contact/>
- South Africa: <https://www.gardena.com/za/support/contact/>
- Other countries: <https://www.gardena.com/int/c/support/contact>

8. DISPOSAL

8.1 Disposal of the battery shear:

(in accordance with Directive 2012/19/EU/S.I. 2013 No. 3113)



The product must not be disposed of to normal household waste. It must be disposed of in line with local environmental regulations.

IMPORTANT!

→ Dispose of the product through or via your local recycling collection centre.

8.2 Disposal of the battery:



The battery contains lithium-ion cells that should not be disposed of with normal household waste at the end of its life.

Li-ion

IMPORTANT!

The battery may only be removed by qualified personnel.

1. If you have any questions regarding the removal of the battery, please contact the GARDENA Service.
2. Dispose of the lithium-ion cells properly via or through your local recycling collection centre.

fr Cisailles à gazon/Taille-arbustes à batterie AccuCut Li

Traduction des instructions originales.

1. UTILISATION 23
2. MAINTENANCE 25
3. ENTREPOSAGE 26
4. DÉPANNAGE 27
5. CARACTÉRISTIQUES TECHNIQUES 28
6. ACCESSOIRES/PIÈCES DE RECHANGE 29
7. GARANTIE/SERVICE APRÈS-VENTE 29
8. MISE AU REBUT 30

1. UTILISATION



DANGER !

Blessure par coupures à cause de la lame !

Risque de coupure en raison d'un démarrage inopiné.

- Portez des gants de protection.
- Attendez que la lame soit arrêtée.
- Glissez le cache de protection sur la lame.

1.1 Charger la batterie [fig. O1] :



ATTENTION !

La tension de la source de courant doit correspondre aux indications figurant sur la plaque signalétique du chargeur de batterie.

- Respectez la tension.

Avant la première utilisation, la batterie doit être chargée complètement. Durée de chargement (voir 5. CARACTÉRISTIQUES TECHNIQUES).

Le chargement de l'accu lithium-ion peut être réalisé dans n'importe quel état de charge et être interrompu à tout moment sans affecter l'accu (pas d'effet mémoire).

La cisaille à batterie est hors fonction pendant la charge.

1. Branchez le bloc d'alimentation de chargement ① dans une prise de courant.
2. Branchez le câble de chargement ② dans la douille enfichable ③ de la cisaille à batterie.

Si la douille enfichable ③ clignote en vert, la batterie est chargée.

Si la douille enfichable ③ s'allume en vert de façon permanente, la batterie est entièrement chargée.

3. Vérifiez l'état de charge à intervalles réguliers pendant la charge.
4. Si la batterie est complètement chargée, débranchez le câble de chargement ② de la douille enfichable ③.
5. Débranchez le bloc d'alimentation de chargement ① de la prise de courant.

1.2 Changer la lame [fig. O2] :

Utiliser uniquement des **lames d'origine de GARDENA** :

- **Lames pour gazon et buis GARDENA** réf. 9850-00.962.00
- **Lames pour arbustes GARDENA** réf. 9851-00.962.00

1. Tirez la languette ④ vers le haut et tirez le couvercle ⑤ vers le bas.
2. Retirez la lame ⑥.
3. Si nécessaire, nettoyez le compartiment de l'engrenage et lubrifiez l'entraînement excentrique ⑧ avec un peu de graisse exempte d'acide (vaseline).
4. Tournez l'entraînement excentrique ⑧ vers le bas.
5. Poussez la coulisse ⑨ située à l'arrière de la lame ⑥ au centre.
6. Insérez l'autre lame ⑥ dans l'unité moteur de telle sorte que l'entraînement excentrique ⑧ s'engage dans la coulisse ⑨.
7. Poussez le couvercle ⑤ vers le haut jusqu'à ce que la connexion s'enclenche de façon audible. *Assurez-vous que le couvercle est enclenché.*

1.3 Démarrer/arrêter la cisaille à batterie [fig. O1] :



DANGER !

Risque de blessure !

Risque de blessures si le produit ne s'arrête pas lorsque le levier de démarrage est relâché.

- Ne contournez pas les dispositifs de sécurité ou interrupteurs.
- Par exemple, ne fixez pas le levier de démarrage à la poignée.

1.3.1 Démarrer de la cisaille à batterie :

Le produit est équipé d'un dispositif de sécurité (levier de démarrage et verrouillage de

sécurité) qui empêche toute mise en marche accidentelle du produit.

1. Retirez le cache de protection ⑦ de la lame ⑥.
2. Glissez le verrouillage de sécurité ② vers l'avant et tirez le levier de démarrage ③ vers la poignée. *La cisaille à batterie démarre.*
3. Relâchez le verrouillage de sécurité ②.

1.3.2 Arrêter la cisaille à batterie :

1. Relâchez le levier de démarrage ③. *La cisaille à batterie s'arrête.*
2. Attendez que la lame soit arrêtée.
3. Glissez le cache de protection ⑦ sur la lame ⑥.

2. MAINTENANCE



DANGER !

Blessure par coupures à cause de la lame !

Risque de coupure en raison d'un démarrage

inopiné.

- Portez des gants de protection.
- Attendez que la lame soit arrêtée.
- Glissez le cache de protection sur la lame.

2.1 Nettoyer de la cisaille à batterie :



DANGER !

Risque de blessure !

Risque de blessure et de dommage au produit.

→ Ne nettoyez pas le produit avec de l'eau ou avec un jet d'eau (surtout un jet d'eau à haute pression).

→ N'utilisez pas de produits chimiques, ni d'essence ou de solvants pour le nettoyage.

Certains peuvent détruire des pièces importantes en plastique.

1. Nettoyez la cisaille à batterie avec un chiffon humide.
2. Pulvérisez la lame p. ex. avec du **spray d'entretien des outils électriques GARDENA** réf. 2366. Évitez à cet effet tout contact de l'huile avec les parties en plastique.

2.2 Nettoyez le bloc d'alimentation de chargement de batterie :

- N'utilisez pas d'eau courante
- Nettoyez les contacts et les parties en plastique avec un chiffon doux et sec.

3. ENTREPOSAGE

3.1 Mise hors service :

Le produit doit être rangé hors de portée des enfants.

1. Glissez le cache de protection sur la lame.
2. Chargez la batterie.

3. Nettoyez la cisaille à batterie et le bloc d'alimentation de chargement (voir 2. MAINTENANCE).
4. Rangez la cisaille à batterie dans un endroit sec, fermé et à l'abri du gel.

4. DÉPANNAGE



DANGER !

Blessure par coupures à cause de la lame !

Risque de coupure en raison d'un démarrage inopiné.

- Portez des gants de protection.
- Attendez que la lame soit arrêtée.
- Glissez le cache de protection sur la lame.

4.1 Tableau des défauts :

Problème	Cause possible	Remède
La cisaille à batterie ne démarre pas ou s'arrête	Un obstacle bloque le moteur.	→ Retirez les obstacles.
La coupe n'est pas nette	La lame est émoussée ou endommagée.	→ Remplacez la lame.
L'autonomie est trop faible	La lame est sale.	→ Nettoyez la lame.
La douille enfichable clignote en rouge pendant la charge	La température de batterie admissible a été dépassée.	→ Laissez la batterie refroidir. → Rechargez la batterie.

CONSEIL :

Les réparations doivent uniquement être effectuées par les centres de service après-vente GARDENA ainsi que des revendeurs autorisés par GARDENA.

→ Veuillez vous adresser à votre centre de service après-vente GARDENA pour tout autre incident.

5. CARACTÉRISTIQUES TECHNIQUES

<i>Cisaille à batterie</i>	Unité	Valeur réf. 9881/9883
Courses	1/min	1250
Largeur de la lame à gazon	mm	80
Longueur de la lame pour arbustes	cm	12,5
Poids avec lame à gazon	g	560
Poids avec lame pour arbustes	g	630
Niveau de pression acoustique L_{pA} ¹⁾ Incertitude k_{pA}	dB(A)	69 3
Niveau de puissance acoustique L_{WA} ²⁾ : mesuré/garanti Incertitude k_{WA}	dB(A)	76 / 80 3,7
Vibration main-bras a_{vhw} ¹⁾ Incertitude k_{vhw}	m/s ²	< 2,5 1,5

Procédé de mesure conformément à :

¹⁾ EN IEC 62841-4-2 ²⁾ RL 2000/14/EC / S.I. 2001 No.1701



CONSEIL : la valeur d'émissions de vibrations mentionnée a été mesurée conformément à un procédé de contrôle normalisé et peut être utilisée pour comparer des outils électriques les uns avec les autres. Cette valeur peut également être utilisée pour l'évaluation provisoire de l'exposition. La valeur d'émission des vibrations peut varier pendant l'utilisation effective de l'outil électrique, selon la façon dont la machine est mise en œuvre. Par mesure de sécurité, vous devriez travailler au maximum 1 heure sans interruption avec la machine.

<i>Batterie</i>	Unité	Valeur réf. 9881/9883
Tension de la batterie	V (DC)	3,6
Capacité de la batterie	Ah	2,0
Nombre de cellules (Li-Ion)		1
<i>Bloc d'alimentation de chargement de la batterie</i>	Unité	Valeur réf. 9850-00.610.00
Tension du secteur	V (AC)	100 – 240
Fréquence du secteur	Hz	50 – 60
Tension de charge de la batterie	V (DC)	5,5

6. ACCESSOIRES/PIÈCES DE RECHANGE

Lames pour gazon et buis GARDENA	Pour couper le gazon et le buis.	réf. 9850-00.962.00 (disponible uniquement par le service après-vente)
Lames pour arbustes GARDENA	Pour couper les arbustes.	réf. 9851-00.962.00 (disponible uniquement par le service après-vente)
Spray d'entretien des outils électriques	Prolonge la durée de vie de la lame et préserve la durée d'autonomie de la batterie.	réf. 2366

7. GARANTIE/SERVICE APRÈS-VENTE

7.1 Enregistrement du produit :

Enregistrez votre produit sur gardena.com/registration.

7.2 Service après-vente :

Vous trouverez les coordonnées actuelles de notre service après-vente à la fin de ce document ainsi qu'en ligne :

- France : <https://www.gardena.com/fr/c/assistance/contact>
- Belgique : <https://www.gardena.com/be-fr/c/assistance/contact>
- Canada : <https://www.gardena.com/ca-fr/c/assistance/contact>
- Luxembourg : <https://www.gardena.com/de/service/service-lu/>
- Suisse : <https://www.gardena.com/ch-fr/assistance/conseils/contact/>
- Autres pays : <https://www.gardena.com/int/support/advice/contact/>

8. MISE AU REBUT

8.1 Mise au rebut de la cisaille à batterie : 8.2 Mise au rebut de la batterie :

(conformément à la Directive 2012/19/UE / S.I. 2013 n° 3113)



Le produit ne doit pas être jeté avec les ordures ménagères. Il doit être mis au rebut conformément aux prescriptions locales de protection de l'environnement en vigueur.

IMPORTANT !

→ Mettez le produit au rebut par le biais de votre point de collecte et de recyclage local.



Li-ion

La batterie contient des cellules lithium-ion qui doivent être mises au rebut séparément des ordures ménagères quand elles arrivent en fin de vie.

IMPORTANT !

La batterie ne peut être démontée que par du personnel spécialisé.

1. Pour toute question concernant le démontage de la batterie, veuillez vous adresser au service après-vente GARDENA.
2. Mettez les cellules lithium-ion au rebut de manière appropriée par le biais de votre point de collecte et de recyclage local.

8.3 Mise au rebut en France :

Ces instructions sont valables pour la France uniquement.

→ Mettez le produit au rebut selon les consignes du Triman :



→ Jetez la version papier du manuel d'utilisation dans le bac de tri :



nl Accu grasschaar/buxusschaar AccuCut Li

Vertaling van de originele instructies.

1. BEDIENING.	32
2. ONDERHOUD.	34
3. OPBERGEN	35
4. STORINGEN VERHELPEN	36
5. TECHNISCHE GEGEVENS	37
6. TOEBEHOREN/ONDERDELEN	38
7. GARANTIE/SERVICE	38
8. AFVOEREN.	39

1. BEDIENING



GEVAAR!

Snijwonden door het blad!

Risico op snijwonden door onopzettelijk starten.

- Draag veiligheidshandschoenen.
- Wacht tot het blad stilstaat.
- Schuif de mesbescherming over het mes.

1.1 Accu opladen [afb. O1]:



LET OP!

De spanning van de stroombron moet overeenkomen met de gegevens op het typeplaatje van de acculader.

- Neem de netspanning in acht.



Vóór de eerste bediening dient de accu volledig te worden opgeladen.

Oplaaadduur (zie 5. TECHNISCHE GEGEVENS).

De lithium-ion-accu kan in elke laadstand worden geladen en het laden kan op elk gewenst moment worden onderbroken zonder de accu te schaden (geen memory-effect).

Tijdens het opladen kan de accuschaar niet worden gebruikt.

1. Steek de stekker van de netadapter (C) in een stopcontact.
2. Steek de oplaadkabel (1) in de stekkeraansluiting (L) van de accuschaar.
Wanneer de stekkeraansluiting (L) groen knippert, wordt de accu opgeladen.
Wanneer de stekkeraansluiting (L) permanent groen brandt, is de accu volledig opgeladen.
3. Controleer de oplaadtoestand tijdens het opladen met regelmatige tussenpozen.
4. Wanneer de accu volledig is opgeladen, trekt u de oplaadkabel (1) uit de stekkeraansluiting (L).
5. Trek de netadapter (C) uit het stopcontact.

1.2 Mes vervangen [afb. 02]:

Er mogen uitsluitend **GARDENA messen** worden gebruikt:

- **GARDENA Gras- en buxusmes** art. 9850-00.962.00
- **GARDENA Strauchmesser** art. 9851-00.962.00

1. Trek het lipje (4) naar boven en trek het deksel (5) er naar beneden toe af.
2. Verwijder het mes (6).
3. Maak de binnenkant van het apparaat schoon indien nodig, en smeer de excenteraandrijving (8) in met wat zuurvrij vet (vaseline).
4. Draai de excenteraandrijving (8) naar beneden.
5. Schuif de (ovale) plastic ring (9) aan de achterkant van het mes (6) naar het midden.
6. Plaats het andere mes (6) zodanig in de motoreenheid, dat de excenteraandrijving (8) in de (ovale) plastic ring (9) grijpt.
7. Schuif het deksel (5) naar boven tot de verbinding hoorbaar vastklikt.
Zorg ervoor dat het deksel is vastgeklikt.

1.3 Accuschaar starten/stoppen [afb. O1]:



GEVAAR!

Lichamelijk letsel!

Risico op letsel, wanneer het product bij het loslaten van de starthendel niet stopt.

- Omzeil de veiligheidsvoorzieningen of schakelaars niet.
- Maak de starthendel bijvoorbeeld niet aan de handgreep vast.

1.3.1 Accuschaar starten:

Het product is uitgerust met een veiligheidsvoorziening (Start-hendel en veiligheidsblokkering),

waardoor onopzettelijk inschakelen van het product wordt voorkomen.

1. Trek de mesbescherming ⑦ van het mes ⑥ af.
2. Schuif de veiligheidsblokkering ② naar voren en druk de starthendel ③ naar de greep toe.
De accuschaar start.
3. Laat de veiligheidsblokkering ② los.

1.3.2 Accuschaar stoppen:

1. Laat de starthendel ③ los.
De accuschaar stopt.
2. Wacht tot het blad stilstaat.
3. Schuif de mesbescherming ⑦ over het mes ⑥.

2. ONDERHOUD



GEVAAR!

Snijwonden door het blad!

Risico op snijwonden door onopzettelijk starten.

- Draag veiligheidshandschoenen.
- Wacht tot het blad stilstaat.
- Schuif de mesbescherming over het mes.

2.1 Accuschaar reinigen:



GEVAAR!

Lichamelijk letsel!

Verwondingsgevaar en risico op beschadiging van het product.

- Reinig het product niet met water of een waterstraal (in het bijzonder niet onder hoge druk).
- Reinig niet met chemicaliën inclusief benzine of oplosmiddelen.

Sommige stoffen kunnen belangrijke kunststof onderdelen beschadigen.

1. Reinig de accuschaar met een vochtige doek.
2. Sproei het mes bijv. in met **GARDENA Onderhoudsspray art. 2366**.
Voorkom dat de olie in contact komt met de kunststof onderdelen.

2.2 Acculadervoeding reinigen:

- Gebruik geen stromend water
- Reinig de contacten en de kunststof onderdelen met een zachte, droge doek.

3. OPBERGEN

3.1 Buitenbedrijfstelling:

Het product moet voor kinderen ontoegankelijk worden bewaard.

1. Schuif de mesbescherming over het mes.
2. Laad de accu op.

3. Reinig de accuschaar en de acculadervoeding (zie 2. ONDERHOUD).
4. Berg de accuschaar op een droge, dichte en vorstbestendige plaats op.

4. STORINGEN VERHELPEN



GEVAAR!

Snijwonden door het blad!

Risico op snijwonden door onopzettelijk starten.

→ Draag veiligheidshandschoenen.

→ Wacht tot het blad stilstaat.

→ Schuif de mesbescherming over het mes.

4.1 Storingen-tabel:

Probleem	Mogelijke oorzaak	Oplossing
Accuschaar start niet of stopt	Obstakel blokkeert de motor.	→ Verwijder het obstakel.
Er wordt niet netjes gesnoeid/gemaaid	Blad is beschadigd of versleten.	→ Vervang het blad.
Looptijd is te kort	Mes is vuil.	→ Reinig het mes.
Stekeraansluiting knippert rood tijdens het opladen	Toegestane accutemperatuur werd overschreden.	→ Laat de accu afkoelen. → Laad de accu opnieuw op.

AANWIJZING:

Reparaties mogen alleen door de GARDENA servicecenters en door speciaalzaken worden uitgevoerd, die door GARDENA zijn goedgekeurd.

→ Wendt u zich bij andere storingen tot het GARDENA servicecenter.

5. TECHNISCHE GEGEVENS

<i>Accuschaar</i>	Eenheid	Waarde art. 9881/9883
Slagen	1/min	1250
Breedte grasmes	mm	80
Lengte buxusmes	cm	12,5
Gewicht met grasmes	g	560
Gewicht met buxusmes	g	630
Geluidsdrukniveau L_{pA} ¹⁾ Onzekerheid k_{pA}	dB(A)	69 3
Geluidsvermogensniveau L_{WA} ²⁾ : gemeten/gegarandeerd Onzekerheid k_{WA}	dB(A)	76 / 80 3,7
Hand-armtrillingen a_{vhw} ¹⁾ Onzekerheid k_{vhw}	m/s ²	< 2,5 1,5

Meetmethoden volgens:

¹⁾ EN IEC 62841-4-2 ²⁾ RL 2000/14/EC / S.I. 2001 No.1701



AANWIJZING: De vermelde vibratie-emissiewaarde werd gemeten overeenkomstig een genormeerde keuringsprocedure en kan worden geraadpleegd om elektrische gereedschappen met elkaar te vergelijken. Deze waarde kan ook worden gebruikt voor de voor-

lopige beoordeling van de blootstelling. De vibratie-emissiewaarde kan tijdens het werkelijke gebruik van het elektrische gereedschap variëren, al naargelang hoe de machine wordt gebruikt. Als veiligheidsmaatregel dient u maximaal 1 uur zonder onderbreking met de machine te werken.

<i>Accu</i>	Eenheid	Waarde art. 9881/9883
Accuspanning	V (DC)	3,6
Accucapaciteit	Ah	2,0
Aantal cellen (Li-ion)		1

<i>Netadapter van de lader</i>	Eenheid	Waarde art. 9850-00.610.00
Netspanning	V (AC)	100 – 240
Netfrequentie	Hz	50 – 60
Accu-oplaadspanning	V (DC)	5,5

6. TOEBEHOREN/ONDERDELEN

GARDENA Gras- en buxusmes	Voor het maaien van gras en snoeien van buxus.	art. 9850-00.962.00 (alleen verkrijgbaar via de servicedienst)
GARDENA Buxusmes	Voor het snoeien van struiken.	art. 9851-00.962.00 (alleen verkrijgbaar via de servicedienst)
GARDENA Onderhoudsspray	Verlengt de levensduur van het mes en behoudt de acculooptijd.	art. 2366

7. GARANTIE/SERVICE

7.1 Productregistratie:

Registreer uw product op gardena.com/registration.

7.2 Service:

U vindt de actuele contactgegevens van onze service op de achterzijde en online:

- België: <https://www.gardena.com/be-fr/c/assistance/contact>
- Nederland: <https://www.gardena.com/nl/c/ondersteuning/contact>
- Andere landen: <https://www.gardena.com/int/support/advice/contact/>

8. AFVOEREN

8.1 Accuschaar afvoeren:

(conform richtlijn 2012/19/EU / S.I. 2013 No. 3113)



Het product mag niet met het normale huishoudelijke afval worden afgevoerd. Het moet volgens de geldende lokale milieuvorschriften worden afgevoerd.

BELANGRIJK!

→ Voer het product via of door uw plaatselijke recyclinginstantie af.

8.2 Accu afvoeren:



Li-ion

De accu bevat lithium-ioncellen die aan het eind van hun levensduur gescheiden van het normale huishoudelijke afval moeten worden afgevoerd.

BELANGRIJK!

De accu mag alleen door geschoold personeel worden gedemonteerd.

1. Bij vragen over het demonteren van de accu dient u zich te wenden tot de GARDENA service-dienst.
2. Voer de lithium-ion-cellen vakkundig via of door de plaatselijke recyclinginstantie af.

sv Batteridrivna grässax/busksax AccuCut Li

Översättning av originalanvisningarna.

1. HANDHAVANDE.....	40
2. UNDERHÅLL	42
3. LAGRING	43
4. ÅTGÄRDA FEL	44
5. TEKNISKA DATA	45
6. TILLBEHÖR/RESERVDLAR	46
7. GARANTI/SERVICE	46
8. AVFALLSHANTERING.....	47

1. HANDHAVANDE



FARA!

Skärskada genom kniven!

Risk för skärskador genom oavsiktlig start.

- Använd skyddshandskar.
- Vänta tills kniven står still.
- Skjut skyddsövertäckningen över kniven.

40

1.1 Ladda batteriet [bild O1]:



FARA!

Strömkällans spänning måste överensstämma med uppgifterna på batteriladdarens typskylt.

- Beakta nätspänningen.

Innan första användningen bör batteriet vara helt uppladdat.

Laddningstid (se 5. TEKNISKA DATA).

Litium-jon-batteriet kan laddas upp oavsett laddningsstatus och uppladdningen kan avbrytas när som helst utan att batteriet skadas (ingen memory-effekt).

Under uppladdningen är den batteridrivna saxen ur funktion.

1. Sätt in laddarnättdelen (C) i ett nätuttag.
2. Anslut laddningskabeln (1) till honuttaget (L) på den batteridrivna saxen.

När honuttaget (L) blinkar grönt, laddas batteriet upp.

När honuttaget (L) lyser grönt permanent, är batteriet helt uppladdat.

3. Kontrollera med jämna mellanrum laddningsstatusen vid uppladdningen.
4. När batteriet är helt uppladdat, dra ut laddningskabeln (1) från honuttaget (L).
5. Dra ut laddarnättdelen (C) från nätuttaget.

1.2 Byta kniv [bild O2]:

Endast **GARDENA knivar** får användas:

- **GARDENA Gräs- och buxbomskniv** art. 9850-00.962.00
- **GARDENA Buskkniv** art. 9851-00.962.00

1. Dra fliken (4) uppåt och dra bort locket (5) nedåt.
2. Ta bort kniven (6).
3. Rengör vid behov växelutrymmet och smörj in excenterdrivningen (8) med lite syrafritt fett (vaselin).
4. Vrid excenterdrivningen (8) nedåt.
5. Skjut veven (9) på baksidan av kniven (6) till mitten.
6. Sätt i den andra kniven (6) i motorenheten så att excenterdrivningen (8) griper in i veven (9).
7. Skjut locket (5) uppåt så det hörs att kopplingen hakar in.
Se till att locket har hakat in.

1.3 Starta/stoppa den batteridrivna saxen [bild O1]:

**FARA!****Kroppsskada!**

Risk för personskador om produkten inte stoppar när man släpper startspaken.

→ Kringgå inte säkerhetsanordningarna eller strömbrytare.

→ Fäst exempelvis inte startspaken på handtaget.

1.3.1 Starta den batteridrivna saxen:

Produkten är utrustad med en säkerhetsbrytare (startspak och säkerhetsspärr), vilken förhindrar en oavsiktlig start av produkten.

1. Dra bort skyddsövertäckningen ⑦ från kniven ⑥.
2. Skjut säkerhetsspärren ② framåt och dra startspaken ③ mot handtaget.
Den batteridrivna saxen startar.
3. Släpp säkerhetsspärren ②.

1.3.2 Stoppa den batteridrivna saxen:

1. Släpp startspaken ③.
Den batteridrivna saxen startar.
2. Vänta tills kniven står still.
3. Skjut skyddsövertäckningen ⑦ över kniven ⑥.

2. UNDERHÅLL

**FARA!****Skärskada genom kniven!**

Risk för skärskador genom oavsiktlig start.

- Använd skyddshandskar.
- Vänta tills kniven står still.
- Skjut skyddsövertäckningen över kniven.

2.1 Rengöra den batteridrivna saxen:



FARA! **Kroppsskada!**

Fara för personskador och risk att produkten skadas.

- Rengör inte produkten med vatten eller vattenstråle (i synnerhet inte vattenstråle med högtryck).
 - Rengör den inte med kemikalier, inklusive bensin eller lösningsmedel.
- Vissa kan förstöra viktiga plastdelar.*

1. Rengör den batteridrivna saxen med en fuktig trasa.
2. Spreja på t.ex. **GARDENA Underhållsspray art. 2366** på kniven. Undvik då att oljan kommer i kontakt med plastdelarna.

2.2 Rengöra laddarnätdelen:

- Använd inte rinnande vatten
- Rengör kontakterna och plastdelarna med en mjuk, torr trasa.

3. LAGRING

3.1 Urdrifttagning:

Produkten måste förvaras utom räckhåll för barn.

1. Skjut skyddsövertäckningen över kniven.
2. Ladda batteriet.

3. Rengör den batteridrivna saxen och batteriets laddarnätdel (se 2. UNDERHÅLL).
4. Förvara den batteridrivna saxen på ett torrt, stängt och frostsäkert ställe.

4. ÅTGÄRDA FEL



FARA!

Skärskada genom kniven!

Risk för skärskador genom oavsiktlig start.

→ Använd skyddshandskar.

→ Vänta tills kniven står still.

→ Skjut skyddsövertäckningen över kniven.

4.1 Feltabell:

Problem	Möjlig orsak	Åtgärd
Den batteridrivna saxen startar inte eller stoppar	Hinder blockerar motorn.	→ Ta bort hindret.
Snittet är orent	Kniven är skadad eller sliten.	→ Byt ut kniven.
Körtiden är för kort	Kniven är smutsig.	→ Rengör kniven.
Honuttaget blinkar rött under uppladdningen	Tillåten batteritemperatur har överskridits.	→ Låt batteriet svalna. → Ladda batteriet igen.

OBSERVERA:

Reparationer får endast utföras av GARDENA servicecentren och av fackhandel som är auktoriserad av GARDENA.

→ Vid andra störningar, kontakta GARDENA servicecenter.

5. TEKNISKA DATA

<i>Accu-sax</i>	Enhet	Värde art. 9881/9883
Slag	1/min	1250
Gräsknivsbredd	mm	80
Buskknivslängd	cm	12,5
Vikt med gräskniv	g	560
Vikt med buskkniv	g	630
Ljudtrycknivå L_{pA} ¹⁾ Osäkerhet k_{pA}	dB(A)	69 3
Ljudeffektsnivå L_{WA} ²⁾ : mätt/garanterat Osäkerhet k_{WA}	dB(A)	76 / 80 3,7
Hand-arm-vibration a_{vhw} ¹⁾ Osäkerhet k_{vhw}	m/s ²	< 2,5 1,5

Mätförfarande enligt:

¹⁾ EN IEC 62841-4-2 ²⁾ RL 2000/14/EC / S.I. 2001 No.1701



OBSERVERA: Det angivna vibrationsemissionsvärdet har mätts enligt ett normerat provningsförfarande och kan användas för att jämföra med andra elverktyg. Detta värde kan även användas för preliminär bedömning av exponeringen. Vibrationsemissionsvärdet kan variera vid den faktiska användningen av elverk-

tyget, beroende på hur maskinen används. Som säkerhetsåtgärd bör du arbeta maximalt 1 timme utan avbrott med maskinen.

<i>Batteri</i>	Enhet	Värde art. 9881/9883
Batterispänning	V (DC)	3,6
Batterikapacitet	Ah	2,0
Antal celler (li-jon)		1

<i>Batteriladdarnät del</i>	Enhet	Värde art. 9850-00.610.00
Nätspänning	V (AC)	100 – 240
Nätfrekvens	Hz	50 – 60
Batteriladdningsspänning	V (DC)	5,5

6. TILLBEHÖR/RESERVDELAR

GARDENA Gräs- och buxbomskniv	För att klippa gräs och buxbom.	art. 9850-00.962.00 (fås endast via GARDENA Service)
GARDENA Buskkniv	För att klippa perenner.	art. 9851-00.962.00 (fås endast via GARDENA Service)
GARDENA Underhållsspray	Ökar livslängden för kniven och ökar batteritiden.	art. 2366

7. GARANTI/SERVICE

7.1 Produktregistrering:

Registrera din produkt på gardena.com/registration.

7.2 Service:

Aktuella kontaktuppgifter för vår tjänst finns på baksidan och online:

- Sverige: <https://www.gardena.com/se/support/radgivning/kontakt/>

8. AVFALLSHANTERING

8.1 Avfallshantering av den batteridrivna

saxen: (enligt direktiv 2012/19/EU / S.I. 2013 No. 3113)



Produkten får inte kastas som vanligt hushållsavfall. Den måste avfallshanteras enligt de gällande lokala miljöföreskrifterna.

VIKTIGT!

→ Avfallshantera produkten via eller genom kommunens återvinningscentral.

8.2 Avfallshantering av batteriet:



Batteriet innehåller litium-jon-celler, som inte ska avfallshanteras som normalt hushållsavfall när de är förbrukade.

Li-ion

VIKTIGT!

Batteriet får endast tas ut av fackpersonal.

1. Vid frågor om att ta ut batteriet, kontakta GARDENA service.
2. Avfallshantera litium-jon-cellerna fackmässigt via eller genom kommunens återvinningscentral.

da Batteridreven græssaks/busktrimmer AccuCut Li

Oversættelse af den originale vejledning.

1. BETJENING	48
2. VEDLIGEHOLDELSE	50
3. OPBEVARING	51
4. FEJLAFHJÆLPNING	52
5. TEKNISKE DATA	53
6. TILBEHØR/RESERVEDELE	54
7. GARANTI/SERVICE	54
8. BORTSKAFFELSE	55

1. BETJENING



FARE!

Snitlæstion på grund af kniven!

Fare for snitsår på grund af at maskinen starter utilsigtet.

- Bær beskyttelseshandsker.
- Vent indtil kniven står stille.
- Skub sikkerhedsafdækningen hen over kniven.

48

1.1 Oplad accuen [fig. O1]:



BEMÆRK!



Strømkildens spænding skal stemme overens med opladerens typeskilt.

- Vær opmærksom på netspændingen.

Inden første betjening skal accuen være helt opladet. Opladningstid (se 5. TEKNISKE DATA).



Lithium-ion-accuen kan oplades i enhver opladningstilstand og opladningen kan afbrydes til enhver tid uden at skade accuen (ingen memoryeffekt).

Under opladningen er den batteridrevne saks ude af funktion.

1. Sæt opladeren  i en stikdåse.
2. Sæt ladekablet  i den batteridrevne saks stikbøsning .

Når stikbøsningen  blinker grønt, oplades batteriet.











Når stikbøsningen  lyser permanent grønt, er batteriet ladet helt op.

3. Kontroller regelmæssigt, hvordan opladningen skrider frem.
4. Når batteriet er ladet helt op, så træk ladekablet  ud af stikbøsningen .
5. Træk opladeren  ud af stikdåsen.

1.2 Skift kniv [fig. O2]:

Brug kun **GARDENA** knive:

- **GARDENA Græs- og Buksbomkniv** Varenr. 9850-00.962.00
- **GARDENA Buskkniv** Varenr. 9851-00.962.00

1. Træk lasken  opad, og træk derefter dækslet  nedad og af.
2. Tag kniven  af.
3. Rengør gearrummet efter behov, og smør excenterdrevet  med lidt syrefrit fedt (vaseline).
4. Drej excenterdrevet  ned ad.
5. Skub kulissen  på bagsiden af kniven  til midten.
6. Sæt den anden kniv  således i motorenheden, at excenterdrevet  griber ind i kulissen .
7. Skub dækslet  opad, indtil forbindelsen går hørbart i indgreb.
Kontrollér, at dækslet er gået i indgreb.

1.3 Start/stop den batteridrevne saks [fig. O1]:

**FARE!****Legemsbeskadigelse!**

Fare for kvæstelser, hvis produktet ikke standser, når starthåndtaget slippes.

- Tilsidesæt ikke sikkerhedsanordningerne eller kontakterne.
- F.eks. må du ikke fastgøre starthåndtaget til håndtaget.

1.3.1 Start den batteridrevne saks:

Produktet har en sikkerhedsanordning (starthåndtag og sikkerhedsspærring), som forhindrer, at man utilsigtet tænder produktet.

1. Træk sikkerhedsafdækningen ⑦ af kniven ⑥.
2. Skub sikkerhedsspærren ② fremad, og træk startgrebet ③ hen mod håndtaget.
Accu-saksen starter.
3. Slip sikkerhedsspærringen ②.

1.3.2 Stop den batteridrevne saks:

1. Slip starthåndtaget ③.
Accu-saksen standser.
2. Vent indtil kniven står stille.
3. Skub sikkerhedsafdækningen ⑦ hen over kniven ⑥.

2. VEDLIGEHOLDELSE

**FARE!****Snitlæstion på grund af kniven!**

Fare for snitsår på grund af at maskinen starter utilsigtet.

- Bær beskyttelseshandsker.
- Vent indtil kniven står stille.
- Skub sikkerhedsafdækningen hen over kniven.

2.1 Rens accu-saksen:



FARE!

Legemsbeskadigelse!

Fare for kvæstelser og risiko for beskadigelse af produktet.

- Produktet må ikke rengøres med vand eller med en vandstråle (især ikke under højtryk).
- Må ikke renses med kemikalier, benzin eller opløsningsmidler.

Nogle af disse kan ødelægge vigtige kunststofdele.

1. Rengør den batteridrevne saks med en fugtig klud.
2. Sprøjt kniven med f.eks. **GARDENA-vedligeholdelsesspray Varenr. 2366**. Undgå i den forbindelse, at der kommer olie på kunststofdelene.

2.2 Rengøring af batteriopladeren:

- Brug ikke rindende vand
- Rengør kontakterne og plastikdelene med en blød, tør klud.

3. OPBEVARING

3.1 Afbrydelse af brugen:

Produktet skal opbevares utilgængeligt for børn.

1. Skub sikkerhedsafdækningen hen over kniven.
2. Oplad accuen.

3. Rengør den batteridrevne saks og batteriopladeren (se 2. VEDLIGEHOLDELSE).
4. Opbevar den batteridrevne saks på et tørt, lukket og frostsikkert sted.

4. FEJLAFHJÆLPNING



FARE!

Snitlæstion på grund af kniven!

Fare for snitsår på grund af at maskinen starter utilsigtet.

- Bær beskyttelsehandsker.
- Vent indtil kniven står stille.
- Skub sikkerhedsafdækningen hen over kniven.

4.1 Fejltabel:

Problem	Mulig årsag	Afhjælpning
Den batteridrevne saks starter ikke eller stopper	Forhindring blokerer motoren.	→ Fjern forhindringen.
Snittet er ujævnt	Kniven er beskadiget eller slidt.	→ Udskift kniven.
Løbetiden er for kort	Kniven er tilsmudset.	→ Rengør kniven.
Stikbøsningen blinker rødt under opladningen	Den tilladte batteritemperatur er overskredet.	→ Lad batteriet køle af. → Oplad batteriet på ny.

BEMÆRK:

Reparationer må kun udføres af GARDENA Servicecentrene eller af forhandlere, som er autoriseret af GARDENA.

→ Henvend dig venligst ved andre fejl til GARDENA Service-Center.

5. TEKNISKE DATA

<i>Accu-saks</i>	Enhed	Værdi Varenr. 9881/9883
Slag	1/min	1250
Græskniv-bredde	mm	80
Buskkniv-længde	cm	12,5
Vægt med græskniv	g	560
Vægt med buskkniv	g	630
Lydtrykkniveau L_{pA} ¹⁾ Usikkerhed k_{pA}	dB(A)	69 3
Lydeffektniveau L_{WA} ²⁾ : målt/garanteret Usikkerhed k_{WA}	dB(A)	76 / 80 3,7
Håndarmsvibration a_{vhw} ¹⁾ Usikkerhed k_{vhw}	m/s ²	< 2,5 1,5

Målemetode iht.:

¹⁾ EN IEC 62841-4-2 ²⁾ RL 2000/14/EC / S.I. 2001 No.1701



BEMÆRK: Den anførte vibrationsemissionsværdi blev målt iht. en standardiseret kontrolmetode og kan bruges til at sammenligne elektriske værktøjer med hinanden. Denne værdi kan også bruges til en foreløbig vurdering af eksponeringen. Vibrationsemissionsværdien kan variere under el-værktøjets virkelige anvendelse.

se, afhængigt af hvordan maskinen anvendes. Som en sikkerhedsforanstaltning bør du maksimalt arbejde 1 time med maskinen uden afbrydelse.

<i>Accu</i>	Enhed	Værdi Varenr. 9881/9883
Accuspænding	V (DC)	3,6
Accukapacitet	Ah	2,0
Antal celler (li-ion)		1

<i>Accu-oplader</i>	Enhed	Værdi Varenr. 9850-00.610.00
Netspænding	V (AC)	100 – 240
Netfrekvens	Hz	50 – 60
Accu-opladningsspænding	V (DC)	5,5

6. TILBEHØR/RESERVEDELE

GARDENA Græs- og Buksbomkniv	Til klipning af græs og buksbom.	Varenr. 9850-00.962.00 (fås kun hos GARDENA Service)
GARDENA Buskkniv	Til klipning af buske.	Varenr. 9851-00.962.00 (fås kun hos GARDENA Service)
GARDENA Vedligeholdelses-spray	Forlænger knivens levetid og opretholder batteriets varighed.	Varenr. 2366

7. GARANTI/SERVICE

7.1 Produktregistrering:

Registrer dit produkt på [gardena.com/registration](https://www.gardena.com/registration).

7.2 Service:

Du kan finde de aktuelle kontaktoplysninger for vores tjeneste på bagsiden og online:

- Danmark: <https://www.gardena.com/dk/support/support/kontakt/>
- Island: <https://www.gardena.com/int/support/advice/contact/>

8. BORTSKAFFELSE

8.1 Bortskaffelse af den batteridrevne saks:

(iht. direktiv 2012/19/EU / S.I. 2013 nr. 3113)



Produktet må ikke bortskaffes via normalt husholdningsaffald. Det skal bortskaffes iht. de gældende lokale miljøforskrifter.

VIGTIGT!

→ Bortskaf produktet via en miljøstation i nærheden.

8.2 Bortskaffelse af accuerne:



Accuen har lithium-ion-celler, som ikke må bortskaffes i normalt husholdningsaffald, når de ikke kan bruges mere.

Li-ion

VIGTIGT!

Batteriet må kun afmonteres af fagpersonale.

1. Kontakt GARDENA Service i tilfælde af spørgsmål angående afmontering af batteriet.
2. Bortskaf litium-ion-cellerne fagligt korrekt via din lokale miljøstation.

fi Akkukäyttöiset ruhosakset/viimeistelyleikkuri AccuCut Li

Alkuperäisohjeen käännös.

1. KÄYTTÖ	56
2. HUOLTO	58
3. SÄILYTYS	59
4. VIKOJEN KORJAUS	60
5. TEKNISET TIEDOT	61
6. LISÄTARVIKKEET/VARAOSAT	62
7. TAKUU/HUOLTOPALVELU	62
8. HÄVITTÄMINEN	63

1. KÄYTTÖ



VAARA!

Terä voi aiheuttaa viiltohaavoja!

Viiltohaavojen vaara tahattomasta käynnistämisestä.

- Käytä suojahansikkaita.
- Odota, kunnes terä on pysähtynyt.
- Työnnä suojus terän päälle.

56

1.1 Akun lataus [kuva O1]:



HUOMIO!

Virtalähteen jännitteen on vastattava laturin tyyppikilven tietoja.

- Tarkasta verkkojännite.

Akku tulisi ladata täydellisesti ennen ensimmäistä käyttöä.

Latauksen kesto (katso 5. TEKNISET TIEDOT).

Lithium-ioni-akku voidaan ladata milloin tahansa, ja lataus voidaan keskeyttää aina haluttaessa ilman, että tästä koituu vahinkoa akulle (ei memory-efektiä).

Latauksen aikana akkukäyttöiset sakset eivät toimi.

1. Kytke akun verkkoliitäntä ③ pistorasiaan.
2. Kytke latausjohto ① akkukäyttöisten saksien pistokeliitäntään ②.
Jos pistokeliitäntä ② vilkkuu vihreänä, akkua ladataan.
Jos pistokeliitäntä ② palaa jatkuvasti vihreänä, akku on täynnä.
3. Tarkasta lataustila säännöllisesti latauksen aikana.
4. Kun akku on ladattu täyteen, irrota latausjohto ① pistokeliitännästä ②.
5. Vedä akun verkkoliitäntä ③ irti pistorasiasta.

1.2 Terän vaihtaminen [kuva O2]:

Vain alkuperäisten **GARDENA-terien** käyttö on sallittua:

- **GARDENA Ruoho- ja Puksipuuterä** tuotenro 9850-00.962.00
 - **GARDENA Viimeistelyleikkuri** tuotenro 9851-00.962.00
1. Nosta kieleke ④ ylös ja poista kansi ⑤ alas vetäen.
 2. Irrota terä ⑥.
 3. Puhdista koneisto tarvittaessa ja voitele epäkeskokoneisto ⑧ pienellä määrällä neutraalia rasvaa (vaseliini).
 4. Käännä epäkeskokoneisto ⑧ alas.
 5. Työnnä terän ⑥ takana oleva kulissi ⑨ keskelle.
 6. Aseta toinen terä ⑥ moottoriyksikköön, niin että epäkeskokoneisto ⑧ kiinnittyy kulissiin ⑨.
 7. Työnnä kansi ⑤ ylös, niin että liitos kytketty kuuluvasti.
Varmista, että kansi on kiinnittynyt.



1.3 Akkukäyttöisten saksien käynnistäminen / pysäyttäminen [kuva O1]:



VAARA!

Henkilövammat!

Loukkaantumisvaara, jos tuote ei pysähdy käynnistysvivusta irrottaessa.

→ Älä ohita turvajärjestelmiä tai kytkintä.

→ Älä esimerkiksi kiinnitä käynnistysvipua kahvaan.

1.3.1 Akkukäyttöisten saksien käynnistäminen:

Tuote on varustettu turvajärjestelmällä (käynnistysvipu ja turvalukitus) joka estää tuotteen kytkeytymisen vahingossa päälle.

1. Vedä suojus ⑦ terän ⑥ päältä.
2. Yönnä turvalukitus ② eteen ja vedä käynnistysvipu ③ kahvaan.
Akkukäyttöiset saksat käynnistyvät.
3. Päästä turvalukituksesta ② irti.

1.3.2 Akkukäyttöisten saksien pysäyttäminen:

1. Päästä käynnistysvivusta ③ irti.
Akkukäyttöiset saksat käynnistyvät.
2. Odota, kunnes terä on pysähtynyt.
3. Työnnä suojus ⑦ terän ⑥ päälle.

2. HUOLTO



VAARA!

Terä voi aiheuttaa viiltohaavoja!

Viiltohaavojen vaara tahattomasta käynnistämisestä.

→ Käytä suojahansikkaita.

→ Odota, kunnes terä on pysähtynyt.

→ Työnnä suojus terän päälle.



2.1 Akkukäyttöisten saksien puhdistus:



VAARA!

Henkilövammat!

Loukkaantumisvaara ja tuotteen vaurioitumisriski.

→ Älä puhdista tuotetta vedellä tai vesisuihkulla (varsinkaan painepesurin vesisuihkulla).

→ Älä puhdista kemikaaleilla, bensiinillä tai liuotaineilla.

Tämä voi tuhota tärkeitä muoviosia.

1. Puhdista akkukäyttöisten saksien pinta kostealla liinalla.
2. Suihkuta terä esim. **GARDENA hoitosuihkeella, tuotenumero 2366**. Vältä öljyn pääsemistä kosketuksiin muoviosien kanssa.

2.2 Akun verkkoliitännän puhdistus:

- Älä käytä juoksevaa vettä
- Puhdista kosketuspinnat ja muoviosat pehmeällä, kuivalla liinalla.

3. SÄILYTYS

3.1 Käytöstä poistaminen:

Tuote on säilytettävä lasten ulottumattomissa.

1. Työnnä suojuksen terän päälle.
2. Lataa akku.

3. Puhdista akkukäyttöiset saksat ja akun verkkoliitännän (katso 2. HUOLTO).
4. Säilytä akkukäyttöiset saksat kuivassa, suljetussa ja pakkaselta suojatussa paikassa.

4. VIKOJEN KORJAUS



VAARA!

Terä voi aiheuttaa viiltohaavoja!

Viiltohaavojen vaara tahattomasta käynnistämisestä.

→ Käytä suojahansikkaita.

→ Odota, kunnes terä on pysähtynyt.

→ Työnnä suojus terän päälle.

4.1 Virhetaulukko:

Ongelma	Mahdollinen syy	Korjaus
Akkukäyttöiset sakset eivät käynnisty tai pysähtyvät	Moottori on jumissa esteen vuoksi.	→ Poista este.
Leikkuujälki on epäpuhdas	Terä on vaurioitunut tai kulunut.	→ Vaihda terä.
Käyntiaika on liian lyhyt	Terä on likainen.	→ Puhdista terä.
Pistokeliitännässä vilkkuu punainen valo latauksen aikana	Sallittu akun lämpötila ylittynyt.	→ Anna akun jäähtyä. → Lataa akku uudelleen.

HUOMAUTUS:

Korjaukset saa suorittaa ainoastaan GARDENA-huoltopalvelu tai GARDENAN valtuuttamat erikoisliikkeet.

→ Muissa häiriötapauksissa käänny GARDENA-huoltopalvelun puoleen.

5. TEKNISET TIEDOT

<i>Accu-sakset</i>	Yksikkö	Arvo tuotenro 9881/9883
Iskut	1/min	1250
Ruohoterän leveys	mm	80
Viimeistelyleikkurin terän pituus	cm	12,5
Paino ruohoterällä	g	560
Paino viimeistelyleikkurin terällä	g	630
Äänenpainetaso L_{pA} ¹⁾ Epävarmuus k_{pA}	dB(A)	69 3
Äänitehotaso L_{WA} ²⁾ : mitattu/taattu Epävarmuus k_{WA}	dB(A)	76 / 80 3,7
Käsiin kohdistuva värinä a_{vhw} ¹⁾ Epävarmuus k_{vhw}	m/s ²	< 2,5 1,5

Mittausmenetelmä:

¹⁾ EN IEC 62841-4-2 ²⁾ RL 2000/14/EC / S.I. 2001 No.1701



HUOMAUTUS: Ilmoitettu värinäpäästöarvo mitattiin määräysten mukaisen tarkastusmenetelmän mukaisesti ja sitä voidaan käyttää vertailussa muiden sähkötyökalujen kanssa. Tätä arvoa voidaan käyttää

myös altistumisen väliaikaiseen arviointiin. Värinäpäästöarvo voi poiketa sähkötyökalun todellisen käytön aikana koneen käyttötarkoituksesta riippuen. Turvatoimenpiteenä sinun ei tulisi työskennellä tauotta koneen kanssa yli 1 tuntia.

<i>Akku</i>	Yksikkö	Arvo tuotenro 9881/9883
Akkujännite	V (DC)	3,6
Akkukapasiteetti	Ah	2,0
Kennojen lukumäärä (Li-ion)		1

<i>Akun verkkoliitäntä</i>	Yksikkö	Arvo tuotenro 9850-00.610.00
Verkkojännite	V (AC)	100 – 240
Verkkotaajuus	Hz	50 – 60
Akun latausjännite	V (DC)	5,5

6. LISÄTARVIKKEET/VARAOSAT

GARDENA Ruoho- ja Puksipuuterä	Nurmikon ja puksipuiden leikkaamiseen.	tuotenro 9850-00.962.00 (saatavilla vain huoltopalvelun kautta)
GARDENA Viimeistelyleikkuri	Pensaiden leikkaamiseen.	tuotenro 9851-00.962.00 (saatavilla vain huoltopalvelun kautta)
GARDENA Hoitosuihke	Pidentää terän käyttöikää ja ylläpitää akun käyttöaikaa.	tuotenro 2366

7. TAKUU/HUOLTOPALVELU

7.1 Tuotteen rekisteröinti:

Rekisteröi tuotteesi osoitteessa [gardena.com/registration](https://www.gardena.com/registration).

7.2 Huoltopalvelu:

Huoltopalvelumme nykyiset yhteystiedot ovat takasivulla ja verkossa:

- Suomi: <https://www.gardena.com/fi/tukipalvelut/oppaat/palaut/>

8. HÄVITTÄMINEN

8.1 Akkukäyttöisten saksien hävittäminen:

(direktiivin 2012/19/EU / S.I. 2013 nro 3113 mukaan)



Tuotetta ei saa hävittää tavallisen kotitalousjätteen mukana. Se on hävitettävä voimassa olevien paikallisten ympäristönsuojelumääräysten mukaisesti.

TÄRKEÄÄ!

→ Hävitä tuote paikallisen kierrätyskeskuksen kautta.

8.2 Akun hävittäminen:



Akussa on litiumionikennot, jotka on hävitettävä käyttöiän umpeuduttua erillään tavallisesta kotitalousjätteestä.

Li-ion

TÄRKEÄÄ!

Akun saa poistaa ainoastaan ammattihenkilökunta.

1. Jos sinulla on kysymyksiä akun poistosta, käänny GARDENA-huoltopalvelun puoleen.
2. Hävitä litiumionikennot asianmukaisesti tai paikallisen kierrätyskeskuksen kautta.

no Batteridrevet gressaks/busktrimmer AccuCut Li

Oversettelse av de originale instruksjonene.

1. BETJENING	64
2. VEDLIKEHOLD	66
3. LAGRING	67
4. UTBEDRE FEIL	68
5. TEKNISKE DATA	69
6. TILBEHØR/RESERVEDELER	70
7. GARANTI/SERVICE	70
8. AVFALLSHÅNDTERING	71

1. BETJENING



FARE!

Kniven utgjør fare for kuttskader!

Fare for kuttskader ved utilsiktet start.

- Bruk vernehansker.
- Vent til kniven har stanset.
- Skyv beskyttelsesdekslet over kniven.

1.1 Lade batteriet [fig. 01]:



OBS!

Spenningen til strømkilden må stemme overens med spesifikasjonene på laderens typeskilt.

- Vær oppmerksom på nettspenningen.

Før første gangs bruk skal batteriet være fullt oppladet. Ladevarighet (se 5. TEKNISKE DATA).

Lithium-ion batteriet kan lades i enhver ladetilstand og ladingen kan avbrytes når som helst uten å skade batteriet (ingen minneeffekt).

Den batteridrevne saksen fungerer ikke under lading.

1. Koble nettadapteren ③ til en stikkontakt.
2. Koble ladekabelen ① til kontakten ④ på den batteridrevne saksen.
Når kontakten ④ blinker grønt, lades batteriet.
Når kontakten ④ lyser permanent grønt, er batteriet fulladet.
3. Kontroller ladetilstanden jevnlig under lading.
4. Når batteriet er fulladet, trekker du ladekabelen ① ut av kontakten ④.
5. Trekk nettadapteren ③ ut av stikkontakten.

1.2 Skifte kniv [fig. O2]:

Det skal utelukkende brukes originale **GARDENA kniver**:

- **GARDENA Gress- og Buksbomkniv** art. 9850-00.962.00
 - **GARDENA Buskkniv** art. 9851-00.962.00
1. Trekk tappen ④ oppover og trekk dekselet ⑤ av nedover.
 2. Ta av kniven ⑥.
 3. Ved behov kan girrommet rengjøres og eksenterdrevet ⑧ smøres med litt syrefritt fett (vaselin).
 4. Drei eksenterdrevet ⑧ nedover.
 5. Skyv kulissen ⑨ på baksiden av kniven ⑥ inn i midten.
 6. Sett den andre kniven ⑥ inn i motorenheten slik at eksenterdrevet ⑧ griper inn i kulissen ⑨.
 7. Skyv dekselet ⑤ oppover inntil du hører at forbindelse smetter på plass.
Påse at dekselet er gått i lås.

1.3 Starte/stanse den batteridrevne saksen [fig. O1]:



FARE!

Personskader!

Det er fare for personskade hvis produktet ikke stopper når startspaken slippes.

- Ikke overstyr sikkerhetsinnretningene eller bryteren.
- Fest for eksempel ikke startspaken på håndtaket.

1.3.1 Starte den batteridrevne saksen:

Produktet er utstyrt med en tohånds-sikkerhetsinnretning (Startspak og sikkerhetssperre) som forhindrer utilsiktet innkobling av produktet.

1. Trekk beskyttelsesdekselet ⑦ av kniven ⑥.
2. Skyv sikkerhetssperren ② forover og dra startspaken ③ mot håndtaket.
Den batteridrevne saksen starter.
3. Slipp sikkerhetssperren ②.

1.3.2 Stanse den batteridrevne saksen:

1. Slipp startspaken ③.
Den batteridrevne saksen stanser.
2. Vent til kniven har stanset.
3. Skyv beskyttelsesdekselet ⑦ over kniven ⑥.

2. VEDLIKEHOLD



FARE!

Kniven utgjør fare for kuttskader!

Fare for kuttskader ved utilsiktet start.

- Bruk vernehansker.
- Vent til kniven har stanset.
- Skyv beskyttelsesdekselet over kniven.

2.1 Rengjøre den batteridrevne saksen:



FARE!

Personskader!

Fare for personskader og risiko for skade på produktet.

- Ikke rengjør produktet med vann eller vannstråle (spesielt ikke med høytrykksstråle).
- Ikke rengjør med kjemikalier, inkl. bensin eller løsningsmidler.

Enkelte av dem kan ødelegge viktige plastdeler.

1. Rengjør den batteridrevne saksen med en fuktig klut.
2. Spray kniven f.eks. med **GARDENA rensespray art. 2366**. Unngå at plastdelene kommer i kontakt med oljen.

2.2 Rengjør batteri-nettadapteren:

- Ikke bruk rennende vann
- Rengjør kontaktene og plastdelene med en myk, tørr klut.

3. LAGRING

3.1 Ta ut av bruk:

Produktet må oppbevares utilgjengelig for barn.

1. Skyv beskyttelsesdekslet over kniven.
2. Lad opp batteriet.

3. Rengjør den batteridrevne saksen og batteri-nettadapteren (se 2. VEDLIKEHOLD).
4. Oppbevar den batteridrevne saksen på et tørt, lukket og frostsikkert sted.

4. UTBEDRE FEIL



FARE!

Kniven utgjør fare for kuttskader!

Fare for kuttskader ved utilsiktet start.

→ Bruk vernehansker.

→ Vent til kniven har stanset.

→ Skyv beskyttelsesdekslet over kniven.

4.1 Feiltabell:

Problem	Mulig årsak	Utbedring
Den batteridrevne saksen starter ikke, eller den stanser	En hindring blokkerer motoren.	→ Fjern hindringen.
Snittet er ujevnt	Kniven er skadet eller slitt.	→ Skift ut kniven.
Brukstiden er for kort	Kniven er skitten.	→ Rengjør kniven.
Kontakten blinker rødt under opplading	Tillatt batteritemperatur ble overskredet.	→ La batteriet avkjøles. → Lad opp batteriet på nytt.

MERK:

Reparasjoner skal kun foretas av GARDENA servicesentre samt fagforhandlere som er autorisert av GARDENA.

→ Ved andre feil bes du henvende deg til GARDENA servicesenter.

5. TEKNISKE DATA

<i>Accu-saks</i>	Enhet	Verdi art. 9881/9883
Slag	1/min	1250
Bredde gresskniv	mm	80
Lengde buskkniv	cm	12,5
Vekt med gresskniv	g	560
Vekt med buskkniv	g	630
Lydtrykknivå L_{pA} ¹⁾ Usikkerhet k_{pA}	dB(A)	69 3
Lydeffektnivå L_{WA} ²⁾ : målt/garantert Usikkerhet k_{WA}	dB(A)	76 / 80 3,7
Hånd/arm-vibrasjon a_{vhw} ¹⁾ Usikkerhet k_{vhw}	m/s ²	< 2,5 1,5

Måleprosess i henhold til:

¹⁾ EN IEC 62841-4-2 ²⁾ RL 2000/14/EC / S.I. 2001 No.1701



MERK: Den angitte vibrasjonsemissionsverdien ble målt iht. en standardisert testprosess og kan brukes til å sammenligne elektroverktøy med hverandre. Denne verdien kan også brukes til foreløpig bedømmelse av eksposisjonen. Vibrasjonsemissionsverdien kan variere under faktisk bruk av elektroverktøyet, avhengig

av hvordan maskinen brukes. Som sikkerhetstiltak bør du ikke arbeide med maskinen mer enn 1 time uten pause.

<i>Batteri</i>	Enhet	Verdi art. 9881/9883
Batterispenning	V (DC)	3,6
Batterikapasitet	Ah	2,0
Antall celler (Li-Ion)		1

<i>Batterinett</i>	Enhet	Verdi art. 9850-00.610.00
Nettspenning	V (AC)	100 – 240
Nettfrekvens	Hz	50 – 60
Batteriladespenning	V (DC)	5,5

6. TILBEHØR/RESERVEDELER

GARDENA Gress- og Buksbomkniv	Til klipping av gress og buksbom.	art. 9850-00.962.00 (fås kun via service)
GARDENA Buskkniv	Til klipping av busker.	art. 9851-00.962.00 (fås kun via service)
GARDENA Rensespray	Forlenger knivens levetid og opprettholder batteriets brukstid.	art. 2366

7. GARANTI/SERVICE

7.1 Produktregistrering:

Registrer produktet ditt på gardena.com/registration.

7.2 Service:

Du finner gjeldende kontaktinformasjon for tjenesten vår på baksiden og på internett:

- Norge: <https://www.gardena.com/no/stotte/rad/kontakt/>

8. AVFALLSHÅNTERING

8.1 Avfallshåndtering av den batteridrevne saksen:

(iht. direktiv 2012/19/EU / S.I. 2013 No.3113)



Produktet skal ikke kastes sammen med vanlig husholdningsavfall. Det må kastes i henhold til de gjeldende lokale miljøforskriftene.

VIKTIG!

→ Produktet skal avfallsbehandles via den lokale resirkuleringsinnsamlingsstasjonen.

8.2 Avfallshåndtering av batteriet:



Li-ion

Batteriet inneholder litiumion-elementer, som ved utløp av levetiden skal kastes separat fra det normale husholdningsavfallet.

VIKTIG!

Batteriet skal bare tas ut av kvalifisert personale.

1. Hvis du har spørsmål angående fjerning av batteriet, bes du henvende deg til GARDENA service.
2. Kast litium-ion-elementene korrekt eller lever dem inn til din lokale miljøstasjon.

it Forbici per erba/rifilasiapi a batteria AccuCut Li

Traduzione delle istruzioni originali.

1. UTILIZZO	72
2. MANUTENZIONE	74
3. CONSERVAZIONE	75
4. ELIMINAZIONE DEI GUASTI	76
5. DATI TECNICI	77
6. ACCESSORI/RICAMBI	78
7. GARANZIA/ASSISTENZA	78
8. SMALTIMENTO	79

1. UTILIZZO



PERICOLO!

Lesione da taglio dovuta alla lama.

Pericolo di lesioni da taglio dovuto a un avvio involontario.

- Indossa i guanti di protezione.
- Attendi fino a quando la lama si è bloccata.
- Spingere la copertura protettiva sulla lama.

72

1.1 Come caricare la batteria [fig. O1]:



ATTENZIONE!

La tensione della fonte elettrica deve coincidere con le indicazioni riportate sulla targhetta del caricabatteria.

- Osserva la tensione di rete.

La batteria, prima del primo utilizzo, deve essere caricata completamente.

Durata della carica (vedi 5. DATI TECNICI).

L'accumulatore a ioni di litio è ricaricabile in qualsiasi condizione e il ciclo di carica può essere interrotto in qualsiasi momento senza danneggiare l'accumulatore (nessun effetto memoria)..

Durante la ricarica le forbici a batteria sono fuori funzione.

1. Collegare il caricabatterie ① a una presa di alimentazione.
2. Inserire il cavo per la ricarica ① nella presa ② delle forbici a batteria.

Quando la presa ② lampeggia di verde, la batteria è in carica.

Quando la presa ② è accesa di verde in modo permanente, la batteria è completamente carica.

3. Durante la carica verifica a intervalli di tempo regolari lo stato della ricarica.
4. Quando la batteria è completamente carica, sfilare il cavo per la ricarica ① dalla presa ②.
5. Sfilare il caricabatterie ① dalla presa di alimentazione.

1.2 Sostituzione della lama [fig. 02]:

Possono essere utilizzate esclusivamente le **lame originali GARDENA**:

- **Lama per erba e bossi GARDENA** art. 9850-00.962.00
- **Lama rifilasioepi GARDENA** art. 9851-00.962.00

1. Tirare il coprigiunto ④ verso l'alto e togliere il coperchio ⑤ tirandolo verso il basso.
2. Estrarre la lama ⑥.
3. In caso di necessità pulire la camera di trasmissione e oliare l'azionamento eccentrico ⑧ con del grasso privo di acidi (vasellina).
4. Ruotare l'azionamento eccentrico ⑧ verso il basso.
5. Spingere l'anello/ovale in plastica ⑨ sul retro della lama ⑥ verso il centro.
6. Inserire l'altra lama ⑥ nell'unità motore in modo tale che l'azionamento eccentrico ⑧ si inserisca nell'anello/ovale in plastica ⑨.
7. Spingere il coperchio ⑤ verso l'alto finché non si avverte un clic percettibile.
Accertarsi che il coperchio si sia arrestato.

1.3 Avvio/arresto delle forbici a batteria [fig. O1]:

**PERICOLO!****Lesione corporea!**

Se il prodotto non si ferma quando si lascia la leva di avvio sussiste un pericolo di lesione.

- Non bypassare i dispositivi di sicurezza o l'interruttore.
- Non fissare, ad esempio, la leva di avvio sull'impugnatura.

1.3.1 Avvio delle forbici a batteria:

Il prodotto è dotato di un dispositivo di sicurezza (leva di avvio e blocco di sicurezza) che impedisce l'avvio involontario del prodotto.

1. Togliere la copertura protettiva ⑦ dalla lama ⑥.
2. Spingere il blocco di sicurezza ② in avanti e tirare la leva di avvio ③ verso l'impugnatura.
Le forbici a batteria si avviano.
3. Rilascia il blocco di sicurezza ②.

1.3.2 Arresto delle forbici a batteria:

1. Rilascia la leva di avvio ③.
Le forbici a batteria si arrestano.
2. Attendi fino a quando la lama si è bloccata.
3. Spingere la copertura protettiva ⑦ sulla lama ⑥.

2. MANUTENZIONE

**PERICOLO!****Lesione da taglio dovuta alla lama.**

Pericolo di lesioni da taglio dovuto a un avvio involontario.

- Indossa i guanti di protezione.
- Attendi fino a quando la lama si è bloccata.
- Spingere la copertura protettiva sulla lama.

2.1 Pulizia delle forbici a batteria:



PERICOLO!

Lesione corporea!

Pericolo di lesioni e rischio di danni al prodotto.

→ Non pulire il prodotto con acqua o getti d'acqua (in particolare ad alta pressione).

→ Non pulire con prodotti chimici, inclusi benzina o solventi.

Alcuni possono distruggere le parti in plastica.

1. Pulire le forbici a batteria con un panno umido.
2. Spruzzare ad esempio lo **spray lubrificante GARDENA art. 2366** sulla lama. Evitare il contatto dell'olio con le parti in plastica.

2.2 Pulizia del caricabatterie:

- Non utilizzare acqua corrente
- Con un panno morbido e asciutto pulisci i contatti e le parti in plastica.

3. CONSERVAZIONE

3.1 Messa fuori servizio:

Il prodotto deve essere conservato in modo non accessibile ai bambini.

1. Spingere la copertura protettiva sulla lama.
2. Carica la batteria.

3. Pulire le forbici a batteria e il caricabatterie (vedi 2. MANUTENZIONE).
4. Conservare le forbici a batteria in un luogo asciutto, chiuso e al riparo dal gelo.

4. ELIMINAZIONE DEI GUASTI



PERICOLO!

Lesione da taglio dovuta alla lama.

Pericolo di lesioni da taglio dovuto a un avvio involontario.

→ Indossa i guanti di protezione.

→ Attendi fino a quando la lama si è bloccata.

→ Spingere la copertura protettiva sulla lama.

4.1 Tabella dei guasti:

Problema	Possibile causa	Rimedio
Le forbici a batteria non si avviano o si arrestano	L'ostacolo blocca il motore.	→ Rimuovi l'ostacolo.
Il taglio non è idoneo	La lama è danneggiata o usurata.	→ Sostituisci la lama.
L'autonomia è troppo bassa	La lama è sporca.	→ Pulire la lama.
La presa sull'apparecchio lampeggia di rosso durante la ricarica	La temperatura consentita della batteria è stata superata.	→ Lasciare raffreddare la batteria → Caricare di nuovo la batteria..

NOTA:

Le riparazioni possono essere eseguite solamente dall'Assistenza Clienti GARDENA così come da rivenditori specializzati che sono autorizzati da GARDENA.

→ Rivolgiti, in presenza di altri problemi, all'Assistenza Clienti GARDENA.

5. DATI TECNICI

<i>Forbici a batteria</i>	Unità	Valore art. 9881/9883
Corse	1/min	1250
Larghezza lama per erba	mm	80
Lunghezza lama rifilasioep	cm	12,5
Peso con lama per erba	g	560
Peso con lama rifilasioepi	g	630
Livello di pressione sonora $L_{pA}^{1)}$ Incertezza k_{pA}	dB(A)	69 3
Livello di emissione sonora $L_{WA}^{2)}$: misurata / garantita Incertezza k_{WA}	dB(A)	76 / 80 3,7
Oscillazione mano braccio $a_{vhw}^{1)}$ Incertezza k_{vhw}	m/s ²	< 2,5 1,5

Procedura di misurazione secondo:

¹⁾ EN IEC 62841-4-2 ²⁾ RL 2000/14/EC / S.I. 2001 No.1701



NOTA: il valore di emissione delle vibrazioni fornito è stato misurato in base a una procedura di verifica normata e può essere utilizzato per un

confronto tra apparecchi elettrici. Questo valore può essere utilizzato anche per la valutazione provvisoria dell'esposizione. Il valore di emissione delle vibrazioni può variare durante l'utilizzo effettivo dell'apparecchio elettrico, a seconda di come viene impiegata la macchina. Come misura di sicurezza si dovrebbe lavorare con la macchina al massimo 1 ora senza interruzioni.

<i>Batteria</i>	Unità	Valore art. 9881/9883
Tensione batteria	V (DC)	3,6
Capacità della batteria	Ah	2,0
Numero di celle (ioni di litio)		1

<i>Caricabatterie</i>	Unità	Valore art. 9850-00.610.00
Corrente di rete	V (AC)	100 – 240
Frequenza di rete	Hz	50 – 60
Tensione di ricarica della batteria	V (DC)	5,5

6. ACCESSORI/RICAMBI

Lama per erba e bossi GARDENA	Per tagliare erba e bossi.	art. 9850-00.962.00 (disponibile solo presso l'Assistenza Clienti)
Lama rifilasiepi GARDENA	Per rifilare le siepi.	art. 9851-00.962.00 ((disponibile solo presso l'Assistenza Clienti))
Spray lubrificante GARDENA	Prolunga la vita utile della lama e mantiene la durata della batteria.	art. 2366

7. GARANZIA/ASSISTENZA

7.1 *Registrazione del prodotto:*

Registrazione del prodotto all'indirizzo [gardena.com/registration](https://www.gardena.com/registration).

7.2 *Assistenza:*

Le informazioni di contatto aggiornate del nostro servizio di assistenza sono disponibili sul retro e online:

- Italia: <https://www.gardena.com/it/supporto/informazioni/contatti/>
- Svizzera: <https://www.gardena.com/ch-it/supporto/informazioni/contatti/>

8. SMALTIMENTO

8.1 Smaltimento delle forbici a batteria:

(secondo la direttiva 2012/19/UE / S.I. 2013 n.3113)



Il prodotto non può essere smaltito insieme ai normali rifiuti domestici. Deve essere smaltito in base alle prescrizioni ambientali localmente applicabili.

IMPORTANTE!

→ Smaltisci il prodotto nel o tramite il tuo punto di raccolta locale per il riciclaggio.

8.2 Smaltimento della batteria:



Li-ion

La batteria contiene celle agli ioni di litio che, al termine della propria durata, devono essere smaltite separatamente dai normali rifiuti domestici.

IMPORTANTE!

La batteria può essere smontata solo da personale esperto.

1. Per domande relative allo smontaggio della batteria, rivolgersi all'Assistenza Clienti GARDENA.
2. Smaltisci le celle agli ioni di litio in modo appropriato oppure conferiscile al tuo punto di raccolta locale per il riciclaggio.

es Tijera cortacésped/tijera recortasetos por batería AccuCut Li

Traducción de las instrucciones de empleo originales.

1. MANEJO.....	80
2. MANTENIMIENTO.....	82
3. ALMACENAMIENTO.....	83
4. SOLUCIÓN DE AVERÍAS.....	84
5. DATOS TÉCNICOS.....	85
6. ACCESORIOS/PIEZAS DE RECAMBIO....	86
7. GARANTÍA/SERVICIO.....	86
8. CÓMO ELIMINAR EL PRODUCTO USADO..	87

1. MANEJO



¡PELIGRO!

¡Peligro de cortarse con la cuchilla!

Peligro de cortarse a causa de una puesta en marcha involuntaria.

- Utiliza guantes protectores.
- Espera hasta que la cuchilla se haya detenido.
- Coloque la cubierta protectora sobre la cuchilla.

1.1 Cargar el Accu [fig. O1]:



¡ATENCIÓN!

La tensión de la fuente eléctrica debe coincidir con la indicada en el rótulo de modelo del cargador.

- Ten en cuenta la tensión de red.

Antes del primer uso, es necesario cargar la batería por completo.

Duración de carga (consulte 5. DATOS TÉCNICOS).

El Accu de iones de litio se puede cargar con cualquier nivel de carga y la carga se puede interrumpir en cualquier momento sin dañar la batería (no tiene efecto memoria).

La tijera por batería no funciona durante el proceso de carga.

1. Enchufe el bloque de alimentación ③ a una toma de red.
2. Enchufe el cable de carga ① en la hembra ④ de la tijera por batería.

Cuando la hembra ④ parpadea en verde, se está cargando la batería.

Cuando la hembra ④ permanece encendida en verde, la batería está completamente cargada.

3. Comprueba a intervalos regulares el estado de carga mientras está cargando.
4. Cuando la batería esté completamente cargada, desconecte el cable de carga ① de la hembra ④.
5. Desconecte el bloque de alimentación ③ de la toma de red.

1.2 Cambiar la cuchilla [fig. 02]:

Solo se pueden utilizar las siguientes **cuchillas GARDENA**:

- **Cuchilla para césped y boj GARDENA** ref. 9850-00.962.00
- **Cuchilla para setos GARDENA** ref. 9851-00.962.00

1. Tire de la pestaña ④ hacia arriba y retire la tapa hacia abajo ⑤.
2. Extraiga la cuchilla ⑥.
3. Si fuera necesario, limpie el compartimento del engranaje y engrase el mando excéntrico ⑧ con un poco de grasa sin ácido (vaselina).
4. Gire el mando excéntrico ⑧ hacia abajo.
5. Deslice por el centro el patín ⑨ situado en el lado posterior de la cuchilla ⑥.
6. Coloque la otra cuchilla ⑥ en la unidad de motor de modo que el mando excéntrico ⑧ quede insertado en el patín ⑨.
7. Deslice la tapa ⑤ hacia arriba hasta que se escuche la unión.
Asegúrese de que la tapa quede encajada.

1.3 Arranque/parada de la tijera por batería [fig. O1]:



¡PELIGRO!

¡Lesiones corporales!

Peligro de lesión si el producto no se detiene al soltar la palanca de arranque.

- No eludas ni puentes nunca los dispositivos de seguridad ni los interruptores.
- Por ejemplo, no fijas la palanca de arranque al manillar.

1.3.1 Arranque de la tijera por batería:

El producto está equipado con un dispositivo de seguridad (palanca de arranque y bloqueo de

seguridad) que evita una conexión accidental del producto.

1. Retire la cubierta protectora ⑦ de la cuchilla ⑥.
2. Deslice el bloqueo de seguridad ② hacia delante y tire de la palanca de arranque ③ hacia el asa.
El recortasetos se pone en marcha.
3. Suelta el bloqueo de seguridad ②.

1.3.2 Parada de la tijera por batería:

1. Suelta la palanca de arranque ③.
La tijera con Accu se detiene.
2. Espera hasta que la cuchilla se haya detenido.
3. Coloque la cubierta protectora ⑦ sobre la cuchilla ⑥.

2. MANTENIMIENTO



¡PELIGRO!

¡Peligro de cortarse con la cuchilla!

Peligro de cortarse a causa de una puesta en marcha involuntaria.

- Utiliza guantes protectores.
- Espera hasta que la cuchilla se haya detenido.
- Coloque la cubierta protectora sobre la cuchilla.

2.1 Limpiar la tijera con Accu



¡PELIGRO!

¡Lesiones corporales!

Peligro de lesión y riesgo de dañar el producto.

→ No limpie el producto con agua o con un chorro de agua (especialmente si este sale a alta presión).

→ No limpie con productos químicos, inclusive bencina ni disolventes.

Algunos pueden destruir piezas de plástico importantes.

1. Limpie la tijera por batería con un paño húmedo.
2. Rocíe la cuchilla, p. ej., con **Spray de mantenimiento GARDENA ref. 2366**. Evite el contacto del aceite con las piezas de plástico.

2.2 Limpieza del bloque de alimentación de la batería:

- No utilices agua corriente
- Limpia los contactos y las piezas de plástico con un paño suave y seco.

3. ALMACENAMIENTO

3.1 Puesta fuera de servicio:

El producto se deberá guardar fuera del alcance de los niños.

1. Coloque la cubierta protectora sobre la cuchilla.
2. Carga la batería.

3. Limpie la tijera por batería y el bloque de alimentación de la batería (consulte 2. MANTENIMIENTO).
4. Guarde la tijera por batería en un lugar seco, cerrado y protegido de heladas.

4. SOLUCIÓN DE AVERÍAS



¡PELIGRO!

¡Peligro de cortarse con la cuchilla!

Peligro de cortarse a causa de una puesta en marcha involuntaria.

→ Utiliza guantes protectores.

→ Espera hasta que la cuchilla se haya detenido.

→ Coloque la cubierta protectora sobre la cuchilla.

4.1 Tabla de errores:

Problema	Posible causa	Solución
La tijera por batería no se pone en marcha o se detiene	El motor está bloqueado a causa de un obstáculo.	→ Retira el obstáculo.
El corte es irregular	La cuchilla está dañada o desgastada.	→ Sustituye la cuchilla.
La duración de funcionamiento es demasiado corta	La cuchilla está sucia.	→ Limpie la cuchilla.
La hembrilla parpadea en rojo durante el proceso de carga	Se ha sobrepasado la temperatura admisible de la batería.	→ Deje enfriar la batería. → Vuelva a cargar la batería.

NOTA:

Únicamente los Centros de Servicio Técnico de GARDENA, así como los distribuidores autorizados por GARDENA, pueden realizar reparaciones en sus productos.

→ En caso de averías de otro tipo, te rogamos que te dirijas al centro de atención al cliente de GARDENA.

5. DATOS TÉCNICOS

<i>Tijeras cortacésped con Akku</i>	Unidad	Valor ref. 9881/9883
Carreras	1/min	1250
Anchura de la cuchilla para césped	mm	80
Longitud de la cuchilla para setos	cm	12,5
Peso con cuchilla para césped	g	560
Peso con cuchilla para setos	g	630
Nivel de presión acústica $L_{pA}^{1)}$ Inseguridad k_{pA}	dB(A)	69 3
Nivel de potencia acústica $L_{WA}^{2)}$; medido/garantizado Inseguridad k_{WA}	dB(A)	76 / 80 3,7
Vibración brazo-mano $a_{vhw}^{1)}$ Inseguridad k_{vhw}	m/s^2	< 2,5 1,5

Método de medición:

¹⁾ EN IEC 62841-4-2 ²⁾ RL 2000/14/EC / S.I. 2001 No.1701



NOTA: el valor indicado de emisión de vibraciones se ha medido según un procedimiento de verificación estandarizado y se puede utilizar para comparar una herramienta eléctrica con otra. Este valor puede utilizarse para realizar una evaluación preliminar de la exposición. El valor de emisión de vibraciones puede variar durante el uso efectivo de la herramienta eléctrica, en función de cómo se utilice la máquina. Por motivos de seguridad, no debe trabajar con la máquina más de 1 hora ininterrumpida.

<i>Accu</i>	Unidad	Valor ref. 9881/9883
Tensión del Accu	V (DC)	3,6
Capacidad del Accu	Ah	2,0
Número de celdas (iones de litio)		1
<i>Bloque de alimentación para la carga del Accu</i>	Unidad	Valor ref. 9850-00.610.00
Tensión a la red	V (AC)	100 – 240
Frecuencia de la red	Hz	50 – 60
Tensión de carga de la batería	V (DC)	5,5

6. ACCESORIOS/PIEZAS DE RECAMBIO

Cuchilla para césped y boj GARDENA	Para cortar el césped y setos de boj.	ref. 9850-00.962.00 (solo disponible a través del Servicio Técnico)
Cuchilla para setos GARDENA	Para cortar arbustos.	ref. 9851-00.962.00 (solo disponible a través del Servicio Técnico)
Spray de mantenimiento GARDENA	Prolonga la vida útil de la cuchilla y conserva la duración de la batería.	ref. 2366

7. GARANTÍA/SERVICIO

7.1 Registro del producto:

Registre su producto en [gardena.com/registration](https://www.gardena.com/registration).

7.2 Servicio:

Puede encontrar la información de contacto actualizada de nuestro servicio en la contraportada y en línea:

- España: <https://www.gardena.com/es/asistencia/ayuda/contacto/>
- Otros países: <https://www.gardena.com/int/support/advice/contact/>

8. CÓMO ELIMINAR EL PRODUCTO USADO

8.1 Eliminación de la tijera por batería:

(según la Directiva 2012/19/UE / S.I. 2013 n.º 3113)



El producto no deberá eliminarse con la basura doméstica normal. Se deberá eliminar según las normativas medioambientales vigentes locales.

¡IMPORTANTE!

→ Elimina el producto a través o por medio del puesto recolector de reciclaje de tu municipio.

8.2 Cómo eliminar el Accu usado:



Li-ion

El Accu contiene células de iones de litio que no se pueden juntar con las basuras domésticas normales al final de su vida útil.

¡IMPORTANTE!

La batería solo puede ser desmontada por personal especializado.

1. Si tiene preguntas sobre el desmontaje de la batería, póngase en contacto con el Servicio Técnico de GARDENA.
2. Elimina correctamente las células de iones de litio a través o por medio del puesto de recolector de reciclaje de tu municipio.

pt Tesoura para relva/tesoura para arbustos a bateria AccuCut Li

Tradução do manual de instruções original.

1. FUNCIONAMENTO	88
2. MANUTENÇÃO	90
3. ARMAZENAMENTO	91
4. RESOLUÇÃO DE AVARIAS	92
5. DADOS TÉCNICOS	93
6. ACESSÓRIOS/PEÇAS DE SUBSTITUIÇÃO	94
7. GARANTIA/ASSISTÊNCIA	94
8. ELIMINAÇÃO	95

1. FUNCIONAMENTO



PERIGO!

Ferimentos por corte devido à lâmina!

Risco de ferimentos por corte devido a arranque acidental.

- Use luvas de proteção.
- Aguarde até a lâmina parar.
- Coloque a cobertura de proteção sobre a lâmina.

88



ATENÇÃO!

1.1 Carregar a bateria [fig. 01]:

A tensão da fonte de corrente tem de coincidir com as indicações na placa de identificação do carregador.

- Respeite a tensão de rede.

A bateria deve ser carregada na totalidade antes da primeira operação.

Duração do carregamento (consulte 5. DADOS TÉCNICOS).

A bateria de íão de lítio pode ser carregada em qualquer estado de carga, podendo o processo de carga ser interrompido a qualquer momento, sem danificar a bateria (sem efeito de memória).

Durante o carregamento, a tesoura a bateria fica desativada.

1. Conecte a fonte de alimentação ③ a uma tomada elétrica.
2. Conecte o cabo de carregamento ① na tomada fêmea ② da tesoura a bateria.

A bateria é carregada, assim que a tomada fêmea ② pisca a verde.

A bateria está completamente carregada, assim que a tomada fêmea ② brilha continuamente a verde.

3. Verifique regularmente o nível de carga durante o carregamento.
4. Assim que a bateria estiver completamente carregada, retire o cabo de carregamento ① da tomada fêmea ②.
5. Retire a fonte de alimentação ③ da tomada.

1.2 Trocar a lâmina [fig. 02]:

Apenas devem ser usadas lâminas GARDENA:

- **Lâminas para relva e buxos GARDENA** n.º ref. 9850-00.962.00
- **Lâmina para arbustos GARDENA** n.º ref. 9851-00.962.00

1. Puxe a lingueta ④ para cima e retire a tampa ⑤ para baixo.
2. Retire a lâmina ⑥.
3. Se necessário, limpe o compartimento das engrenagens e lubrifique o acionamento do excêntrico ⑧ com um pouco de massa lubrificante sem ácido (vaselina).
4. Vire o acionamento do excêntrico ⑧ para baixo.
5. Empurre a correção ⑨, na parte de trás da lâmina ⑥, para o centro.
6. Posicione a outra lâmina ⑥ na unidade do motor, de modo que o acionamento do excêntrico ⑧ encaixe na correção ⑨.
7. Empurre a tampa ⑤ para cima até o encaixe engatar audivelmente.
Certifique-se de que a tampa encaixou.

1.3 Ligar/parar a tesoura a bateria [fig. O1]:



PERIGO!

Lesões no corpo!

Risco de ferimentos se o produto não parar depois de a alavanca de arranque ser solta.

- Não desative os equipamentos de segurança nem os interruptores.
- Por exemplo, não prenda a alavanca de arranque na pega.

1.3.1 Ligar a tesoura a bateria:

O produto está dotado de um equipamento de segurança (alavanca de arranque e bloqueio de

segurança), que impede uma ligação acidental do produto.

1. Retire a cobertura de proteção ⑦ da lâmina ⑥.
2. Empurre o bloqueio de segurança ② para a frente e puxe a alavanca de arranque ③ em direção ao punho.
A tesoura a bateria liga.
3. Solte o bloqueio de segurança ②.

1.3.2 Parar a tesoura a bateria:

1. Solte a alavanca de arranque ③.
A tesoura a bateria para.
2. Aguarde até a lâmina parar.
3. Coloque a cobertura de proteção ⑦ sobre a lâmina ⑥.

2. MANUTENÇÃO



PERIGO!

Ferimentos por corte devido à lâmina!

Risco de ferimentos por corte devido a arranque acidental.

- Use luvas de proteção.
- Aguarde até a lâmina parar.
- Coloque a cobertura de proteção sobre a lâmina.

2.1 Limpar a tesoura a bateria:



PERIGO!

Lesões no corpo!

Perigo de ferimentos e risco de danos no produto.

- Não limpe o produto com água nem com jato de água (especialmente jato de alta pressão).
- Não use produtos químicos na limpeza, incluindo gasolina ou solventes.

Alguns destes podem destruir peças de plástico importantes.

1. Limpe a tesoura a bateria com um pano húmido.
2. Pulverize a lâmina, por exemplo, com **Spray de Conservação GARDENA n.º ref. 2366**. Evite, durante a aplicação, o contacto do óleo com peças de plástico.

2.2 Limpar a fonte de alimentação da bateria:

- Não utilize água corrente
- Limpe os contactos e as peças em plástico com um pano macio e seco.

3. ARMAZENAMENTO

3.1 Colocação fora de serviço:

O produto tem de ser guardado num local não acessível a crianças.

1. Coloque a cobertura de proteção sobre a lâmina.
2. Carregue a bateria.

3. Limpe a tesoura a bateria e a fonte de alimentação da bateria (consulte 2. MANUTENÇÃO).
4. Guarde a tesoura a bateria num local seco, fechado e protegido da geada.

4. RESOLUÇÃO DE AVARIAS



PERIGO!

Ferimentos por corte devido à lâmina!

Risco de ferimentos por corte devido a arranque acidental.

→ Use luvas de proteção.

→ Aguarde até a lâmina parar.

→ Coloque a cobertura de proteção sobre a lâmina.

4.1 Tabela de erros:

Problema	Causa possível	Resolução
A tesoura a bateria não liga ou para	Obstáculo bloqueia o motor.	→ Elimine o obstáculo.
Corte é irregular	A lâmina está danificada ou gasta.	→ Troque a lâmina.
Duração de funcionamento é demasiado pequena	A lâmina está suja.	→ Limpe a lâmina.
A tomada fêmea pisca a vermelho durante o carregamento	A temperatura permitida da bateria foi excedida.	→ Deixe a bateria arrefecer → Carregue novamente a bateria.

NOTA:

As reparações apenas podem ser realizadas por centros de assistência GARDENA e por revendedores especializados, autorizados pela GARDENA.

→ No caso de outras avarias, contacte o seu centro de assistência GARDENA.

5. DADOS TÉCNICOS

<i>Tesouras Accu</i>	Unidade	Valor n.º ref. 9881/9883
Cursos	1/min	1250
Largura da lâmina para relva	mm	80
Largura da lâmina para arbustos	cm	12,5
Peso com lâmina para relva	g	560
Peso com lâmina para arbustos	g	630
Nível de pressão sonora L_{pA} ¹⁾ Incerteza k_{pA}	dB(A)	69 3
Nível de potência acústica L_{WA} ²⁾ : medido/garantido Incerteza k_{WA}	dB(A)	76 / 80 3,7
Vibração da mão-braço a_{vhw} ¹⁾ Incerteza k_{vhw}	m/s ²	< 2,5 1,5

Método de medição em conformidade com:

¹⁾ EN IEC 62841-4-2 ²⁾ RL 2000/14/EC / S.I. 2001 No.1701



NOTA: o nível de vibrações foi medido de acordo com o método de verificação normalizado e pode ser usado para a comparação de ferramentas elétricas. Este valor também pode ser usado para a avaliação preliminar da exposição. O nível de vibrações pode variar durante a utilização propriamente dita da ferramenta elétrica, dependendo do tipo de utilização da máquina. Como medida de segurança deve trabalhar com a máquina, no máximo, 1 hora sem interrupções.

<i>Bateria</i>	Unidade	Valor n.º ref. 9881/9883
Tensão da bateria	V (DC)	3,6
Capacidade da bateria	Ah	2,0
Quantidade de células (de íons de lítio)		1

<i>Fonte de alimentação de carregamento da bateria</i>	Unidade	Valor n.º ref. 9850-00.610.00
Tensão de rede	V (AC)	100 – 240
Frequência de rede	Hz	50 – 60
Tensão de carregamento da bateria	V (DC)	5,5

6. ACESSÓRIOS/PEÇAS DE SUBSTITUIÇÃO

Lâminas para relva e buxos GARDENA	Para o corte de relva e de buxos.	n.º ref. 9850-00.962.00 (apenas disponível através do serviço de assistência)
Lâmina para arbustos GARDENA	Para o corte de arbustos.	n.º ref. 9851-00.962.00 (apenas disponível através do serviço de assistência)
Spray de conservação GARDENA	Prolonga a vida útil da lâmina e mantém a duração da bateria.	n.º ref. 2366

7. GARANTIA/ASSISTÊNCIA

7.1 *Registo do produto:*

Registe o seu produto em [gardena.com/registration](https://www.gardena.com/registration).

7.2 *Assistência:*

Encontre as informações de contacto atuais relativas ao nosso serviço no verso e online:

- Portugal: <https://www.gardena.com/pt/suporte/advice/contacto/>
- Outros países: <https://www.gardena.com/int/support/advice/contact/>

8. ELIMINAÇÃO

8.1 Eliminação da tesoura a bateria:

(em conformidade com a Diretiva 2012/19/UE / S.I. 2013
No.3113)



O produto não pode ser colocado no lixo doméstico normal. Tem de ser eliminado de acordo com as regras ambientais locais em vigor.

IMPORTANTE!

→ Elimine o produto no centro de recolha e reciclagem da sua área de residência.

8.2 Eliminação da bateria:



Li-ion

A bateria contém células de iões de lítio que, no final da sua vida útil, devem ser separadas do lixo doméstico normal.

IMPORTANTE!

A bateria apenas pode ser desmontada por profissionais.

1. Se tiver dúvidas quanto à desmontagem da bateria, contacte a assistência técnica GARDENA.
2. Elimine as células de iões de lítio corretamente ou num centro de recolha e reciclagem da sua área de residência

pl Akumulatorowe nożyce do cięcia trawy/nożyce do krzewów AccuCut Li

Tłumaczenie instrukcji oryginalnej.

1. OBSŁUGA	96
2. KONSERWACJA	98
3. PRZECHOWYWANIE	99
4. USUWANIE USTEREK	100
5. DANE TECHNICZNE	101
6. AKCESORIA/CZĘŚCI ZAMIENNE	102
7. GWARANCJA/SERWIS	102
8. UTYLIZACJA	103

1. OBSŁUGA



NIEBEZPIECZEŃSTWO!

Ryzyko skaleczenia nożem.

Ryzyko zranienia w przypadku niezamierzonego uruchomienia.

- Nosić rękawice ochronne.
- Zaczekać do zatrzymania noża.
- Nasunąć osłonę na nóż.

1.1 Ładowanie akumulatora [rys. O1]:



UWAGA!

Napięcie pochodzące ze źródła prądu musi być zgodne z napięciem określonym na tabliczce znamionowej ładowarki.

- Zwrócić uwagę na napięcie sieciowe.

Przed pierwszym uruchomieniem urządzenia należy w pełni naładować akumulator.

Czas ładowania (patrz 5. DANE TECHNICZNE).

Akumulatory litowo-jonowe mogą być ładowane w każdym stanie naładowania a ładowanie można przerwać w każdym momencie bez szkody dla akumulatorów (brak efektu pamięci).

Podczas ładowania nożyce akumulatorowe nie działają.

1. Ładowarkę **(C)** podłączyć do gniazdka sieciowego.
2. Przewód ładowarki **(1)** podłączyć do gniazda **(L)** nożyc akumulatorowych.

*Gdy gniazdo urządzenia **(L)** miga na zielono, akumulator jest ładowany.*

*Gdy gniazdo urządzenia **(L)** świeci na zielono, akumulator jest w pełni naładowany.*

3. Podczas ładowania należy regularnie sprawdzać stan naładowania.
4. Po całkowitym naładowaniu akumulatora wyciągnąć przewód ładowarki **(1)** z gniazda urządzenia **(L)**.
5. Odłączyć ładowarkę **(C)** od gniazda sieciowego.

1.2 Wymiana noża [rys. O2]:

Wolno używać wyłącznie **noży GARDENA**:

- **GARDENA**
Nóż do trawy
i bukszpanu art. 9850-00.962.00
- **GARDENA**
Nóż do krzewów art. 9851-00.962.00

1. Pociągnąć zawleczkę **(4)** do góry, następnie zdjąć pokrywę **(5)**, pociągając w dół.
2. Wyjąć nóż **(6)**.
3. W razie potrzeby oczyścić przestrzeń wokół przekładni i nasmarować mimośród **(8)** niewielką ilością smaru bezkwasowego (wazeliny).
4. Przekręcić mimośród **(8)** do dołu.
5. Jarzmo **(9)** z tyłu noża **(6)** przesunąć do środka.
6. Drugi nóż **(6)** umieścić w zespole silnika w taki sposób, aby mimośród **(8)** wchodził w jarzmo **(9)**.
7. Przesunąć pokrywę **(5)** do góry, aż da się słyszeć dźwięk zatrzaskiwania połączenia.
Upewnić się, że pokrywa zatrzasknęła się.

1.3 Włączanie/wyłączanie nożyc akumulatorowych: [rys. O1]:



NIEBEZPIECZEŃSTWO!

Ryzyko obrażeń ciała!

Ryzyko obrażeń ciała, jeśli po zwolnieniu dźwigni uruchamiającej produkt nie wyłączy się.

- Nigdy nie mostkować urządzeń zabezpieczających lub wyłącznika.
- Na przykład nie podwiązywać dźwigni uruchamiającej na uchwycie.

1.3.1 Włączanie nożyc akumulatorowych:

Produkt jest wyposażony w wyłącznik bezpieczeństwa (dźwignia uruchamiająca oraz blokada bezpie-

czeństwa), zabezpieczający przed niezamierzonym włączeniem.

1. Zdjąć osłonę ⑦ z noża ⑥.
2. Przesunąć blokadę bezpieczeństwa ② do przodu i pociągnąć dźwignię uruchamiającą ③ do uchwytu.
Nożyce akumulatorowe zostaną uruchomione.
3. Zwolnić blokadę bezpieczeństwa ②.

1.3.2 Wyłączanie nożyc akumulatorowych:

1. Zwolnić dźwignię uruchamiającą ③.
Nożyce akumulatorowe zostaną zatrzymane.
2. Zaczekać do zatrzymania noża.
3. Nasunąć osłonę ⑦ na nóż ⑥.

2. KONSERWACJA



NIEBEZPIECZEŃSTWO!

Ryzyko skaleczenia nożem.

Ryzyko zranienia w przypadku niezamierzonego uruchomienia.

- Nosić rękawice ochronne.
- Zaczekać do zatrzymania noża.
- Nasunąć osłonę na nóż.

2.1 Czyszczenie nożyc akumulatorowych:



NIEBEZPIECZEŃSTWO!

Ryzyko obrażeń ciała!

Ryzyko zranienia i uszkodzenia produktu.

→ Nie czyścić produktu wodą lub strumieniem wody (zwłaszcza pod ciśnieniem).

→ Nie używać do czyszczenia chemikaliów, m.in. benzyny lub rozpuszczalników.

Niektóre z nich mogą zniszczyć ważne elementy z tworzywa sztucznego.

1. Nożyce akumulatorowe czyścić wilgotną ściereczką.
2. Nóż spryskać np. **Sprayem konserwacyjnym GARDENA art. 2366**. Unikać przy tym kontaktu oleju z elementami z tworzywa sztucznego.

2.2 Czyszczenie ładowarki akumulatora:

- Nie używać bieżącej wody
- Oczyścić styki oraz elementy z tworzywa sztucznego przy użyciu miękkiej, suchej szmatki.

3. PRZECHOWYWANIE

3.1 Przerwa w użytkowaniu:

Produkt przechowywać poza zasięgiem dzieci.

1. Nasunąć osłonę na nóż.
2. Naładować akumulator.

3. Oczyścić nożyce akumulatorowe i ładowarkę akumulatora (patrz 2. KONSERWACJA).
4. Nożyce akumulatorowe przechowywać w czystym, zamkniętym i zabezpieczonym przed działaniem mrozu miejscu.

4. USUWANIE USTEREK



NIEBEZPIECZEŃSTWO!

Ryzyko skaleczenia nożem.

Ryzyko zranienia w przypadku niezamierzonego uruchomienia.

- Nosić rękawice ochronne.
- Zaczekać do zatrzymania noża.
- Nasunąć osłonę na nóż.

4.1 Tabela zakłóceń:

Problem	Możliwa przyczyna	Postępowanie
Nożyce akumulatorowe nie uruchamiają się / wyłączają się	Przeszkoda blokuje silnik.	→ Usunąć przeszkodę.
Cięcie jest nierówne	Nóż jest uszkodzony lub zużyty.	→ Wymienić nóż.
Czas pracy jest zbyt krótki	Nóż jest zabrudzony.	→ Oczyszczyć nóż.
Gniazdo urządzenia miga na czerwono podczas ładowania	Dopuszczalna temperatura akumulatora została przekroczona.	→ Pozostawić akumulator do ostygnięcia. → Ponownie naładować akumulator.

WSKAZÓWKA:

Naprawy mogą być wykonywane tylko przez punkty serwisowe GARDENA lub przez autoryzowanych przedstawicieli GARDENA.

→ W przypadku wystąpienia innych usterek prosimy o kontakt z serwisem GARDENA.

5. DANE TECHNICZNE

<i>Nożyce akumulatorowe</i>	Jednostka	Wartość art. 9881/9883
Posuw	obr./min	1250
Szerokość noża do trawy	mm	80
Długość noża do krzewów	cm	12,5
Waga z nożem do trawy	g	560
Waga z nożem do krzewów	g	630
Poziom ciśnienia akustycznego L_{pA} ¹⁾	dB(A)	69
Niepewność pomiaru k_{pA}		
Poziom mocy akustycznej L_{WA} ²⁾ : zmierzony/gwarantowany	dB(A)	76 / 80
Niepewność pomiaru k_{WA}		
Wibracje dłoń/ramię a_{vhw} ¹⁾	m/s ²	< 2,5
Niepewność pomiaru k_{vhw}		

Metoda pomiarowa zgodnie z:

¹⁾ EN IEC 62841-4-2 ²⁾ RL 2000/14/EC / S.I. 2001 No.1701



WSKAZÓWKA: podany poziom emisji wibracji został zmierzony zgodnie ze znormalizowaną metodą kontroli i może być stosowany do porównywania elektronarzędzia z innymi narzędziami tego typu.

Wartość ta może być stosowana również do wstępnej oceny ekspozycji. Poziom emisji wibracji może różnić się podczas rzeczywistego użytkowania elektronarzędzia, w zależności od sposobu zastosowania maszyny. Ze względów bezpieczeństwa maszyna powinna pracować nieprzerwanie maksymalnie przez 1 godzinę.

<i>Akumulator</i>	Jednostka	Wartość art. 9881/9883
Napięcie akumulatora	V (DC)	3,6
Pojemność akumulatora	Ah	2,0
Liczba ogniw (litowo-jonowych)		1

<i>Ładowarka</i>	Jednostka	Wartość art. 9850-00.610.00
Napięcie sieciowe	V (AC)	100 – 240
Częstotliwość sieciowa	Hz	50 – 60
Napięcie ładowania akumulatora	V (DC)	5,5

6. AKCESORIA/CZĘŚCI ZAMIENNE

GARDENA Nóż do trawy i bukszpanu

Do cięcia trawy i bukszpanu.

art. 9850-00.962.00
(artykuł dostępny za pośrednictwem serwisu)

GARDENA Nóż do krzewów

Do cięcia krzewów.

art. 9851-00.962.00
(artykuł dostępny za pośrednictwem serwisu)

Spray do pielęgnacji i konserwacji GARDENA

Wydłuża okres użytkowania noża i utrzymuje długi czas pracy akumulatora.

art. 2366

7. GWARANCJA/SERWIS

7.1 Rejestracja produktu:

Zarejestruj swój produkt na stronie [gardena.com/registration](https://www.gardena.com/registration).

7.2 Serwis:

Aktualne dane kontaktowe naszego serwisu znajdują się na odwrocie i w Internecie:

- Polska: <https://www.gardena.com/pl/serwis-i-wsparcie/porady/kontakt/>

8. UTYLIZACJA

8.1 Utylizacja nożyc akumulatorowych:

(zgodnie z Dyrektywą 2012/19/UE / S.I. 2013 nr 3113)



Produktu nie wolno utylizować razem z normalnymi odpadami komunalnymi. Produkt należy zutylizować zgodnie z lokalnymi przepisami ochrony środowiska.

WAŻNE!

→ Produkt należy zutylizować za pośrednictwem lokalnego zakładu utylizacji odpadów.

8.2 Utylizacja akumulatora:



Li-ion

Akumulator zawiera ogniwa litowo-jonowe. W związku z tym nie może być usuwany razem z normalnymi odpadami komunalnymi, lecz powinien zostać przekazany do utylizacji.

WAŻNE!

Akumulator może być demontowany wyłącznie przez wykwalifikowany personel.

1. W razie pytań dotyczących demontażu akumulatora należy skontaktować się z serwisem GARDENA.
2. Ogniwa litowo-jonowe zutylizować za pośrednictwem lokalnego zakładu utylizacji odpadów.

hu Akkumulátoros fűnyíró/bokrovágó olló AccuCut Li

Az eredeti útmutató fordítása.

1. KEZELÉS	104
2. KARBANTARTÁS	106
3. TÁROLÁS	107
4. HIBAELHÁRÍTÁS	108
5. MŰSZAKI ADATOK	109
6. TARTOZÉKOK/PÓTALKATRÉSZEK	110
7. GARANCIA/SZERVIZ	110
8. ÁRTALMATLANÍTÁS	111

1. KEZELÉS



VESZÉLY!

A kés vágási sérülésekkel fenyeget!

A gép akaratlan elindítása növeli a vágási sérülések kockázatát.

- Viseljen védőkesztyűt.
- Várjon, amíg nyugalomba kerül a kés.
- A védőburkolatot csúsztassa rá a késre.

104

1.1 Akkumulátor feltöltése [ábra O1]:



FIGYELEM!

Az áramforrás feszültségének egyeznie kell a töltő készülék típus tábláján szereplő adatokkal.

- Figyeljen a hálózati feszültségre.

Első használat előtt célszerű az akkumulátort teljesen feltölteni.

A töltési időt (lásd a 5. MŰSZAKI ADATOK).

A lítium-ion akkumulátorokat bármilyen töltöttségi szintnél fel lehet tölteni, ill. bármikor meg lehet a töltést szakítani anélkül, hogy az akkumulátor megsérülne (nincs memória effektus).

Töltés alatt az akkumulátoros olló nem működik.

1. Dugja be a ① töltő adaptert a hálózati dugaszolóaljzatba.
2. Dugja be az ① töltőkábelt az akkumulátoros olló ② csatlakozóaljzatába.

Ha az ② csatlakozóaljzat zölden villog, ez azt jelzi, hogy az akkumulátor töltése folyamatban van.

Ha az ② csatlakozóaljzat állandó zöld fénnel ég, ez azt jelzi, hogy az akkumulátor teljesen fel van töltve.

3. A töltés során rendszeres időközönként vizsgálja meg a töltési állapotot.
4. Ha az akkumulátor teljesen feltöltődött, húzza ki az ① töltőkábelt az ② csatlakozóaljzataból.
5. Húzza ki a ③ töltő adaptert a hálózati dugaszolóaljzataból.

1.2 Kécek cseréje [ábra O2]:

Kizárólag eredeti **GARDENA kéceket** szabad használni.

- **GARDENA fű- és bukszusvágó kés** cikksz. 9850-00.962.00
- **GARDENA bokorvágó kés** cikksz. 9851-00.962.00

1. Húzza felfelé a ④ nyelvet, és lefelé húzza le az ⑤ fedelet.
2. Vegye le a ⑥ kést.
3. Szükség esetén tisztogassa ki a hajtómű terét, és egy kevés savmentes zsírral (vazelinnel) kenje meg a ⑧ excenteres hajtást.
4. Forgassa el lefelé a ⑧ excenteres hajtást.
5. Tolja el középre a ⑥ kés hátulján lévő ⑨ vezetőívet.
6. Rakja be a másik ⑥ új kést a motoregységbe úgy, hogy a ⑧ excenteres hajtás belekapcsolódjon a ⑨ vezetőívbe.
7. Csúsztassa el felfelé az ⑤ fedelet, amíg az összekötés hallhatóan a helyére nem pattan. *Biztosítsa, hogy a fedél a helyén rögzüljön.*

1.3 Akkumulátoros olló elindítása/ leállítása [ábra O1]:



VESZÉLY!

Személyi sérülés veszélye!

Növeli a sérülések veszélyét, ha a termék az indítókár elengedésekor nem áll le.

- Ne iktassa ki a biztonsági berendezéseket vagy kapcsolókat.
- Például, ne rögzítse hozzá az indítókart a fogantyúhoz.

1.3.1 Akkumulátoros olló elindítása:

A termék biztonsági szerkezettel (indítókár és biztonsági reteszelő) van felszerelve, amely megakadályozza a termék akaratlan bekapcsolását.

1. A ⑦ védőburkolatot húzza le a ⑥ késről.
2. Tolja előre a ② biztonsági zárat, és húzza oda a ③ indítókart a fogantyúhoz.
Az akkus olló elindul.
3. Engedje el a ② biztonsági zárat.

1.3.2 Akkumulátoros olló leállítása:

1. Engedje el a ③ indítókart.
Az akkus olló leáll.
2. Várjon, amíg nyugalmomba kerül a kés.
3. Csúsztassa rá a ⑦ védőburkolatot a ⑥ késre.

2. KARBANTARTÁS



VESZÉLY!

A kés vágási sérülésekkel fenyeget!

A gép akaratlan elindítása növeli a vágási sérülések kockázatát.

- Viseljen védőkesztyűt.
- Várjon, amíg nyugalmomba kerül a kés.
- A védőburkolatot csúsztassa rá a késre.

2.1 Akkus olló tisztítása:



VESZÉLY!

Személyi sérülés veszélye!

Sérülésveszély, és a termék károsodásának kockázata.

- Ne tisztítsa a terméket vízzel vagy vízszugárral (nagynyomású vízszugárral különösen ne).
- Tisztításhoz ne használjon vegyszereket, így benzint vagy oldószereket sem.

Egyes vegyszerek tönk्रे tehetnek fontos műanyag alkatrészeket.

1. Az akkumulátoros olló tisztításához használjon nedves törlőkendőt.
2. Permetezzen rá **a késre** pld. **2366-os cikksz.-ű GARDENA ápolósprayt**. Ne hagyja, hogy az olaj érintkezésbe kerüljön a műanyag alkatrészekkel.

2.2 Akkumulátoros töltő adapter megtisztítása:

- Ne használjon folyóvizet
- Az érintkezőket és a műanyag részeket puha, száraz kendővel tisztítsa meg.

3. TÁROLÁS

3.1 Üzemen kívül helyezés:

A terméket gyermekektől elzárt helyen kell őrizni.

1. A védőburkolatot csúsztassa rá a késre.
2. Töltse fel az akkumulátort.

3. Tisztítsa meg az akkumulátoros ollót és az akkumulátor töltő adaptert (lásd a 2. KARBANTARTÁS).
4. Tárolja az akkumulátoros ollót száraz, zárt és fagymentes helyen.

4. HIBAELHÁRÍTÁS



VESZÉLY!

A kés vágási sérülésekkel fenyeget!

A gép akaratlan elindítása növeli a vágási sérülések kockázatát.

→ Viseljen védőkesztyűt.

→ Várjon, amíg nyugalomba kerül a kés.

→ A védőburkolatot csúsztassa rá a késre.

4.1 Hibajelző táblázat:

Probléma	Lehetséges oka	Megoldása
Az akkumulátoros olló nem indul el vagy leáll	Akadály akadályozza a motor járását.	→ Távolítsa el az akadályokat.
Nem egyenletes a vágás	A kés megrongálódott vagy elhasználódott.	→ Cserélje ki a kést.
Működési idő túl rövid	Kés elpiszkolódott.	→ Tisztítsa meg a kést.
Töltés alatt piros fényel villog a csatlakozójzat	Hőmérséklet az akkumulátorra megengedett érték felett.	→ Hagyja lehűlni az akkumulátort → Töltse fel újból az akkumulátort.

ÚTMUTATÁS:

Javításokat csak a GARDENA szervizközpontokkal, valamint a GARDENA szerződött szakkereskedőivel szabad végeztetni.

→ Egyéb üzemzavarok esetén forduljon a GARDENA szervizközpontjához.

5. MŰSZAKI ADATOK

Akkumulátoros olló	Egység	Érték cikksz. 9881/9883
Löketek	1/min	1250
Fűvágó kés szélessége	mm	80
Bokrovágó kés hossza	cm	12,5
Tömeg fűvágó késsel	g	560
Tömeg bokrovágó késsel	g	630
Hangnyomásszint $L_{pA}^{1)}$	dB(A)	69
Bizonytalanság k_{pA}		3
Hangteljesítmény szint $L_{WA}^{2)}$: mért/garantált	dB(A)	76 / 80
Bizonytalanság k_{WA}		3,7
Kéz/kar rezgés $a_{vhw}^{1)}$	m/s^2	< 2,5
Bizonytalanság k_{vhw}		1,5

Mérési eljárás:

¹⁾ EN IEC 62841-4-2 ²⁾ RL 2000/14/EC / S.I. 2001 No.1701



ÜTMUTATÁS: A megadott rezgés kibocsátási értéket szabványosított vizsgálati eljárásnak megfelelő módon mértük meg, így az eredmény alkalmas elektromos szerszámok egymással történő összehasonlítására. Ez az érték a kitértés előzetes megítélésére is felhasználható. Az elektromos szerszám tényleges használata során

– a gép alkalmazásától függően – változhat a rezgés kibocsátási érték. Biztonsági okokból 1 óránál hosszabb ideig nem célszerű folyamatos munkát végezni a géppel.

Akkumulátor	Egység	Érték cikksz. 9881/9883
Akkumulátor feszültség	V (DC)	3,6
Akkumulátor kapacitás	Ah	2,0
A (Li-Ion) cellák darabszáma		1

Hálózati akkutöltő egység	Egység	Érték cikksz. 9850-00.610.00
Hálózati feszültség	V (AC)	100 – 240
Hálózati frekvencia	Hz	50 – 60
Akkumulátor töltő feszültség	V (DC)	5,5

6. TARTOZÉKOK/PÓTALKATRÉSZEK

GARDENA Fű- és bukszusvágó kés

Fű és bukszus vágásához.

cikksz. 9850-00.962.00
(csak a GARDENA szervizen keresztül szerezhető bel)

GARDENA Bokorvágó kés

Bokrok vágásához.

cikksz. 9851-00.962.00
(csak a GARDENA szervizen keresztül szerezhető bel)

GARDENA Ápolóspray

Meghosszabbítja a kés élettartamát és fenntartja az akku működési idejét.

cikksz. 2366

7. GARANCIA/SZERVIZ

7.1 Termékrejestráció:

Regisztrálja termékét a [gardena.com/registration](https://www.gardena.com/registration) oldalon.

7.2 Szerviz:

A szervizek aktuális elérhetőségeit a hátoldalon és a weboldalon tekintheti meg:

- Magyarország: <https://www.gardena.com/hu/tamogatas/tanacsadas/kapcsolat/>

8. ÁRTALMATLANÍTÁS

8.1 Az akkumulátoros olló ártalmatlanítása:

(a 2012/19/EU / S.I. 2013 3113 sz. jelű irányelv szerint)



Nem szabad a terméket a normál háztartási hulladékkal együtt kidobni. A hatályos helyi környezetvédelmi előírásoknak megfelelően kell ártalmatlanítani.

FONTOS!

→ A terméket a helyileg illetékes újrahasznosító központon keresztül, vagy annak közreműködésével ártalmatlanítsa.

8.2 Az akkumulátor ártalmatlanítása:



Li-ion

Akkumulátor lítium-ion cellákat tartalmaz, amelyeket élettartamuk végén a normál háztartási hulladéktól elkülönítve kell ártalmatlanítani.

FONTOS!

Az akkumulátort csak szakember szerelheti ki.

1. Ha kérdései lennének az akkumulátor kiszerelésével kapcsolatban, forduljon a GARDENA szervizhez.
2. A lítium-ion cellákat ártalmatlanítsa szakszerűen, a helyileg illetékes újrahasznosító központon keresztül, vagy annak közreműködésével.

cs Akumulátorové nůžky na trávu / nůžky na keře AccuCut Li

Překlad originálních pokynů.

1. OBSLUHA.....	112
2. ÚDRŽBA.....	114
3. SKLADOVÁNÍ.....	115
4. ODSTRAŇOVÁNÍ CHYB.....	116
5. TECHNICKÁ DATA.....	117
6. PŘÍSLUŠENSTVÍ/NÁHRADNÍ DÍLY.....	118
7. ZÁRUKA/SERVIS.....	118
8. LIKVIDACE.....	119

1. OBSLUHA



NEBEZPEČÍ!

Řezné poranění nožem!

Nebezpečí řezných poranění v důsledku neúmyslného spuštění.

- Noste ochranné rukavice.
- Počkejte, až se nůž zastaví.
- Nasuňte ochranný kryt na nůž.

112

1.1 Nabíjení akumulátoru [obr. O1]:



POZOR!

Napětí zdroje proudu musí odpovídat údajům na typovém štítku nabíječky.

- Dbejte na síťové napětí.

Před prvním použitím by měl být akumulátor plně nabit.

Trvání nabíjení (viz 5. TECHNICKÁ DATA).

Lithiový akumulátor je možné dobíjet kdykoliv a nabíjení se může kdykoliv přerušit, aniž by se akumulátor poškodil (bez paměťového efektu).

Během nabíjení akumulátorové nůžky nefungují.

1. Nabíječku ① zastrčte do síťové zásuvky.
2. Nabíjecí kabel ② zastrčte do zásuvky ③ v akumulátorových nůžkách.

Pokud bliká zásuvka ③ zeleně, akumulátor se nabíjí.

Pokud svítí zásuvka ③ trvale zeleně, je akumulátor plně nabit.

3. Při nabíjení kontrolujte v pravidelných intervalech stav nabití.
4. Pokud je akumulátor plně nabit, vytáhněte nabíjecí kabel ② ze zásuvky ③.
5. Vytáhněte nabíječku ① ze síťové zásuvky.

1.2 Výměna nože [obr. O2]:

Smí se používat výhradně nože **GARDENA**:

- **GARDENA Nůž na trávu a zimostráz** č.v. 9850-00.962.00
- **GARDENA Nůž na keře** č.v. 9851-00.962.00

1. Zatáhněte sponu ④ nahoru a stáhněte víko ⑤ dolů.
2. Vyndejte nůž ⑥.
3. V případě potřeby vyčistěte prostor převodovky a namažte excentrický pohon ⑧ trochou tuku neobsahujícího kyselinu (vazelína).
4. Otočte excentrický pohon ⑧ dolů.
5. Posuňte kulisu ⑨ na zadní straně nože ⑥ do středu.
6. Vložte jiný nůž ⑥ do motorové jednotky tak, aby excentrický pohon ⑧ zasáhl do kulisy ⑨.
7. Posuňte víko ⑤ nahoru tak, až spojení slyšitelně zaklapne.
Ujistěte se, že víko zapadlo.

1.3 Spuštění/zastavení akumulátorových nůžek [obr. O1]:



NEBEZPEČÍ!

Poranění!

Nebezpečí poranění, pokud se produkt při puštění startovní páčky nezastaví.

- Nepřemostujte bezpečnostní zařízení nebo spínač.
- Nepřipevňujte například startovní páčku k rukojeti.

1.3.1 Spuštění akumulátorových nůžek:

Produkt je vybaven bezpečnostním zařízením (spouštěcí páčka a bezpečnostní uzávěra), které zabraňuje neúmyslnému zapnutí produktu.

1. Stáhněte ochranný kryt ⑦ z nože ⑥.
2. Posuňte bezpečnostní uzávěr ② dopředu, a zatáhněte startovní páčku ③ k rukojeti.
Akumulátorové nůžky se spustí.
3. Pusťte bezpečnostní uzávěr ②.

1.3.2 Zastavení akumulátorových nůžek:

1. Pusťte startovní páčku ③.
Akumulátorové nůžky se zastaví.
2. Počkejte, až se nůž zastaví.
3. Nasuňte ochranný kryt ⑦ na nůž ⑥.

2. ÚDRŽBA



NEBEZPEČÍ!

Řezné poranění nožem!

Nebezpečí řezných poranění v důsledku neúmyslného spuštění.

- Noste ochranné rukavice.
- Počkejte, až se nůž zastaví.
- Nasuňte ochranný kryt na nůž.

2.1 Čištění akumulátorových nůžek:



NEBEZPEČÍ!

Poranění!

Nebezpečí poranění a riziko poškození produktu.

- Nečistěte produkt vodou nebo vodním paprskem (zejména ne pod vysokým tlakem).
- Nečistěte chemikáliemi, včetně benzínu nebo ředidel.

Některé mohou zničit důležité plastové díly.

1. Akumulátorové nůžky čistěte vlhkým hadrem.
2. Nůž prostříkejte např. **Ošetřovacím sprejem GARDENA č.v. 2366**. Přitom zabraňte kontaktu oleje s plastovými díly.

2.2 Vyčištění nabíječky akumulátorů:

- Nepoužívejte tekoucí vodu
- Kontakty a plastové díly vyčistěte měkkým suchým hadrem.

3. SKLADOVÁNÍ

3.1 Vyřazení z provozu:

Produkt musí být uchováván mimo dosah dětí.

1. Nasuňte ochranný kryt na nůž.
2. Akumulátor nabijte.
3. Vyčistěte akumulátorové nůžky a nabíječku akumulátorů (viz 2. ÚDRŽBA).
4. Akumulátorové nůžky skladujte na suchém, uzavřeném místě, zajištěném proti mrazu.

4. ODSTRAŇOVÁNÍ CHYB



NEBEZPEČÍ!

Řezné poranění nožem!

Nebezpečí řezných poranění v důsledku neúmyslného spuštění.

- Noste ochranné rukavice.
- Počkejte, až se nůž zastaví.
- Nasuňte ochranný kryt na nůž.

4.1 Tabulka chyb:

Problém	Možná příčina	Náprava
Akumulátorové nůžky nelze spustit nebo se zastavují	Překážka blokuje motor.	→ Odstraňte překážku.
Řez není čistý	Nůž je poškozený nebo tupý.	→ Nůž vyměňte.
Doba chodu je příliš krátká	Nůž je znečištěný.	→ Vycištěte nůž.
Zásuvka bliká během nabíjení červeně	Byla překročena přípustná teplota akumulátoru.	→ Akumulátor nechat ochladit → Akumulátor znovu nabijte.

POZNÁMKA:

Oprawy smí provádět pouze servisní centra GARDENA a odborní prodejci, kteří jsou firmou GARDENA autorizováni.

→ Při jiných poruchách se prosím obraťte na servisní centrum GARDENA.

5. TECHNICKÁ DATA

Akumulátorové nůžky	Jednotka	Hodnota č.v. 9881/9883
Zdvihy	1/min	1250
Šířka nože na trávu	mm	80
Délka nože na keře	cm	12,5
Hmotnost s nožem na trávu	g	560
Hmotnost s nožem na keře	g	630
Hladina akustického tlaku L_{pA} ¹⁾	dB(A)	69
Nejistota k_{pA}		
Hladina akustického výkonu L_{WA} ²⁾ : naměřená/zaručená	dB(A)	76 / 80
Nejistota k_{WA}		
Vibrace ruky-paže a_{vhw} ¹⁾	m/s ²	< 2,5
Nejistota k_{vhw}		

Metoda měření podle:

¹⁾ EN IEC 62841-4-2 ²⁾ RL 2000/14/EC / S.I. 2001 No.1701



POZNÁMKA: Udaná hodnota emise vibrací byla změřena podle normované metody měření a může tak být použita ke srovnávání elektrických přístrojů navzájem. Tato hodnota může být použita i pro

předběžné posouzení expozice. Hodnota emise vibrací se může při reálném používání elektrického nářadí měnit podle toho, jak je stroj používán. Kvůli bezpečnosti byste měli pracovat se strojem maximálně 1 hodinu bez přerušení.

Akumulátor	Jednotka	Hodnota č.v. 9881/9883
Napětí akumulátoru	V (DC)	3,6
Kapacita akumulátoru	Ah	2,0
Počet článků (Li-Ion)		1

Síťová nabíječka	Jednotka	Hodnota č.v. 9850-00.610.00
Síťové napětí	V (AC)	100 – 240
Síťová frekvence	Hz	50 – 60
Nabíjecí napětí akumulátoru	V (DC)	5,5

6. PŘÍSLUŠENSTVÍ/NÁHRADNÍ DÍLY

GARDENA Nůž na trávu a zimostráz	Ke stříhání trávy a zimostrázu.	č.v. 9850-00.962.00 (lze získat jen prostřednictvím servisu)
GARDENA nůž na keře	Ke stříhání keřů.	č.v. 9851-00.962.00 (lze získat jen prostřednictvím servisu)
Ošetřující sprej GARDENA	Prodlužuje životnost nože a výdrž baterie.	č.v. 2366

7. ZÁRUKA/SERVIS

7.1 Registrace výrobku:

Zaregistrujte svůj výrobek na adrese [gardena.com/registration](https://www.gardena.com/registration).

7.2 Servis:

Aktuální kontaktní informace pro náš servis naleznete na zadní straně a online:

- Česká republika: <https://www.gardena.com/cz/podpora/podpora/kontakt/>

8. LIKVIDACE

8.1 Likvidace akumulátorových nůžek:

(podle směrnice 2012/19/EU / S.I. 2013 č.3113)



Produkt nesmí být likvidován spolu s běžným domácím odpadem. Musí být likvidován podle platných místních ekologických předpisů.

DŮLEŽITÉ!

→ Likvidujte produkt přes nebo prostřednictvím Vašeho místního recyklačního sběrného místa.

8.2 Likvidace akumulátoru:



Li-ion

Akumulátor obsahuje lithium-iontové články, které se na konci jejich životnosti likvidují odděleně od normálního domácího odpadu.

DŮLEŽITÉ!

Akumulátor smí vymontovat jen odborný personál.

1. Při otázkách ohledně demontáže akumulátoru se obraťte prosím na servis GARDENA.
2. Likvidujte lithium iontové články přes nebo prostřednictvím Vašeho místního recyklačního sběrného místa.

sk Akumulátorové nožnice na trávu/nožnice na kroviny AccuCut Li

Preklad originálneho návodu na obsluhu.

1. OBSLUHA.....	120
2. ÚDRŽBA.....	122
3. SKLADOVANIE.....	123
4. ODSTRAŇOVANIE PORÚCH.....	124
5. TECHNICKÉ ÚDAJE.....	125
6. PRÍSLUŠENSTVO/NÁHRADNÉ DIELY.....	126
7. ZÁRUKA/SERVIS.....	126
8. LIKVIDÁCIA.....	127

1. OBSLUHA



NEBEZPEČENSTVO!

Rezné poranenie spôsobené nožom!

Nebezpečenstvo rezného poranenia v dôsledku neúmyselného naštartovania.

- Nos ochranné rukavice.
- Počkaj, kým sa nôž zastaví.
- Nasuň ochranný kryt na nôž.

120

1.1 Nabíjanie akumulátora [Obr. O1]:



POZOR!

Napätie zdroja prúdu sa musí zhodovať s údajmi na typovom štítku nabíjačky.

- Dodrž sieťové napätie.

Pred prácou s prístrojom by mal byť akumulátor plne nabitý.

Dĺžka nabíjania (pozri 5. TECHNICKÉ ÚDAJE).

Lítiový akumulátor je možné dobíjať kedykoľvek a nabíjanie sa môže kedykoľvek prerušiť bez toho, aby sa akumulátor poškodil (bez pamäťového efektu).

Počas nabíjania akumulátorové nožnice nefungujú.

1. Pripoj sieťovú nabíjačku **C** k zásuvke.
2. Zasuň nabíjací kábel **1** do zásuvky **L** akumulátorových nožníc.
*Keď zásuvka **L** blinká na zeleno, akumulátor sa nabíja.*
*Keď zásuvka **L** svieti neprerušovane na zeleno, akumulátor je plne nabitý.*
3. Pri nabíjaní pravidelne kontroluj stav nabitia.
4. Keď je akumulátor plne nabitý, vyťahni nabíjací kábel **1** zo zásuvky **L**.
5. Vyťahni sieťovú nabíjačku **C** zo sieťovej zásuvky.

1.2 Výmena nožov [Obr. O2]:

Používať sa smú výlučne len **nože GARDENA**:

- **Nôž na trávnu a buxusy**
GARDENA č.v. 9850-00.962.00
- **Nôž na kroviny**
GARDENA č.v. 9851-00.962.00

1. Potiahni sponu **4** nahor a stiahni veko **5** nadol.
2. Odober nôž **6**.
3. V prípade potreby očisti priestor prevodovky a namaž pohon excentra **8** trochu maziva bez obsahu kyselín (vazelína).
4. Otoč pohon excentra **8** nadol.
5. Posuň kulisu **9** na zadnej strane noža **6** do stredu.
6. Nasad' druhý nôž **6** do motorovej jednotky tak, aby pohon excentra **8** zabral do kulisy **9**.
7. Posuň veko **5** nahor, kým spojenie počutefne nezapadne.
Uisti sa, že veko zapadlo.

1.3 Spustenie/zastavenie akumulátorových nožníc [Obr. 01]:



NEBEZPEČENSTVO!

Ublíženie na zdraví!

Nebezpečenstvo poranenia, keď sa výrobok po pustení štartovacej páky nezastaví.

- Neobchádzaj bezpečnostné zariadenia alebo spínače.
- Neupevňuj, napríklad, štartovaciu páku na rukoväť.

1.3.1 Spustenie akumulátorových nožníc:

Výrobok je vybavený bezpečnostným zariadením (štartovacia páka a bezpečnostné blokovanie), ktoré zamedzujú náhodnému spusteniu výrobku.

1. Stiahni ochranný kryt ⑦ z noža ⑥.
2. Posuň bezpečnostnú uzáveru ② dopredu a potiahni štartovaciu páku ③ k rukoväti. *Akumulátorové nožnice sa naštartujú.*
3. Pusti bezpečnostnú uzáveru ②.

1.3.2 Zastavenie akumulátorových nožníc:

1. Pusti štartovaciu páku ③. *Akumulátorové nožnice sa zastavia.*
2. Počkaj, kým sa nôž zastaví.
3. Nasuň ochranný kryt ⑦ na nôž ⑥.

2. ÚDRŽBA



NEBEZPEČENSTVO!

Rezné poranenie spôsobené nožom!

Nebezpečenstvo rezného poranenia v dôsledku neúmyselného naštartovania.

- Nos ochranné rukavice.
- Počkaj, kým sa nôž zastaví.
- Nasuň ochranný kryt na nôž.

2.1 Čistenie akumulátorových nožníc:



NEBEZPEČENSTVO!

Ublíženie na zdraví!

Nebezpečenstvo zranenia a riziko poškodenia výrobku.

- Výrobok nikdy nečisti vodou alebo prúdom vody (obzvlášť nie pod vysokým tlakom).
- Na čistenie nepoužívaj chemikálie vrátane benzínu alebo riedidiel.

Niektoré z nich môžu poškodiť dôležité plastové diely.

1. Očisti akumulátorové nožnice vlhkou handričkou.
2. Nastriekaj nôž napr. **GARDENA ošetrojúcim sprejom č.v. 2366**. Zabráň pri tom kontaktu oleja s plastovými dielmi.

2.2 Čistenie akumulátorovej sieťovej nabíjačky:

- Nepoužívaj tečúcu vodu
- Kontakty a plastové diely očisti mäkkou a suchou handričkou.

3. SKLADOVANIE

3.1 Odstavenie z prevádzky:

Výrobok musí byť skladovaný na mieste, ktoré je neprístupné deťom.

1. Nasuň ochranný kryt na nôž.
2. Nabi akumulátor.

3. Očisti akumulátorové nožnice a akumulátorovú sieťovú nabíjačku (pozri 2. ÚDRŽBA).
4. Skladuj akumulátorové nožnice na suchom, uzavretom mieste zabezpečenom voči mrazu.

4. ODSTRÁŇOVANIE PORÚCH



NEBEZPEČENSTVO!

Rezné poranenie spôsobené nožom!

Nebezpečenstvo rezného poranenia v dôsledku neúmyselného naštartovania.

- Nos ochranné rukavice.
- Počkaj, kým sa nôž zastaví.
- Nasuň ochranný kryt na nôž.

4.1 Tabuľka chýb:

Problém	Možná príčina	Odstránenie
Akumulátorové nožnice neštartujú alebo sa zastavujú	Prekážka blokuje motor.	→ Odstráň prekážku.
Rez je nečistý	Nôž je poškodený alebo opotrebovaný.	→ Vymeň nôž..
Doba chodu je príliš krátka	Nôž je znečistený.	→ Očisti nôž.
Zástrčka bliká počas nabíjania na červeno	Bola prekročená prípustná teplota akumulátora.	→ Nechaj akumulátor vychladnúť → Znova nabi akumulátor.

UPOZORNENIE:

Opavy môžu vykonávať len servisné strediská GARDENA alebo predajcovia, ktorí sú certifikovaní výrobcom GARDENA.

→ Pri iných poruchách sa, prosím, obráť na servisné stredisko GARDENA.

5. TECHNICKÉ ÚDAJE

Akumulátorové nožnice	Jednotka	Hodnota č.v. 9881/9883
Zdvihy	1/min	1250
Šírka noža na trávnu	mm	80
Dĺžka noža na kroviny	cm	12,5
Hmotnosť s nožom na trávnu	g	560
Hmotnosť s nožom na kroviny	g	630
Hladina akustického tlaku L_{pA} ¹⁾ Odchýlka k_{pA}	dB(A)	69 3
Hladina akustického výkonu L_{WA} ²⁾ ; meraná/garantovaná Odchýlka k_{WA}	dB(A)	76 / 80 3,7
Vibrácie prenášané do ramena a_{vhw} ¹⁾ Odchýlka k_{vhw}	m/s ²	< 2,5 1,5

Spôsob merania podľa:

¹⁾ EN IEC 62841-4-2 ²⁾ RL 2000/14/EC / S.I. 2001 No.1701



UPOZORNENIE: Uvedená hodnota vibračnej emisie bola zistená normovaným skúšobným spôsobom a môže byť porovnaná s inými elektrickými nástrojmi. Táto hodnota môže byť použitá aj pre predbežné posúdenie expozície. Hodnota vibračných emisií sa môže pri skutočnom použití elektrického náradia meniť podľa toho, ako sa stroj používa. Ako bezpečnostné opatrenie by ste mali so strojom pracovať maximálne 1 hodinu bez prestávky.

Akumulátor	Jednotka	Hodnota č.v. 9881/9883
Napätie akumulátora	V (DC)	3,6
Kapacita akumulátora	Ah	2,0
Počet článkov (Li-Ion)		1

Sieťová nabíjačka pre akumulátor	Jednotka	Hodnota č.v. 9850-00.610.00
Sieťové napätie	V (AC)	100 – 240
Sieťová frekvencia	Hz	50 – 60
Nabíjacie napätie akumulátora	V (DC)	5,5

6. PRÍSLUŠENSTVO/NÁHRADNÉ DIELY

Nôž na trávu a buxusy GARDENA	Na strihanie trávy a buxusov.	č.v. 9850-00.962.00 (k dispozícii len prostredníctvom servisu)
Nôž na kroviny GARDENA	Na strihanie krovín.	č.v. 9851-00.962.00 (k dispozícii len prostredníctvom servisu)
GARDENA ošetrujúci sprej	Predlžuje životnosť noža a udržiava dobu prevádzky akumulátora.	č.v. 2366

7. ZÁRUKA/SERVIS

7.1 Registrácia produktu:

Zaregistrujte svoj produkt na [gardena.com/registration](https://www.gardena.com/registration).

7.2 Servis:

Aktuálne kontaktné informácie našej služby nájdete na zadnej strane a online:

- Slovenská republika: <https://www.gardena.com/sk/podpora/podpora/kontakt/>

8. LIKVIDÁCIA

8.1 Likvidácia akumulátorových nožníc:

(podľa smernice 2012/19/EÚ / S.I. 2013 No. 3113)



Výrobok sa nesmie likvidovať v bežnom domácom odpade. Musí sa zlikvidovať podľa platných miestnych predpisov týkajúcich sa ochrany životného prostredia.

DÔLEŽITÉ!

→ Výrobok zlikviduj v miestnom zbernom a recyklačnom stredisku.

8.2 Likvidácia akumulátorov:



Li-ion

Akumulátor obsahuje lítium-iónové články, ktoré je potrebné na konci ich životnosti zlikvidovať oddelene od bežného domáceho odpadu.

DÔLEŽITÉ!

Akumulátor smie demontovať iba odborný personál.

1. V prípade otázok ohľadne demontáže akumulátora sa obráť na servis GARDENA.
2. Lítiovo-iónové články odborne zlikviduj v miestnom zbernom a recyklačnom stredisku.

eI Ψαλίδι γκαζόν μπαταρίας/ψαλίδι μπορντούρας μπαταρίας AccuCut Li

Μετάφραση των πρωτότυπων οδηγιών χρήσης.

1. ΧΕΙΡΙΣΜΟΣ	128
2. ΣΥΝΤΗΡΗΣΗ	131
3. ΑΠΟΘΗΚΕΥΣΗ	132
4. ΑΝΤΙΜΕΤΩΠΙΣΗ ΣΦΑΛΜΑΤΩΝ.	132
5. ΤΕΧΝΙΚΑ ΧΑΡΑΚΤΗΡΙΣΤΙΚΑ	133
6. ΕΞΑΡΤΗΜΑΤΑ/ΑΝΤΑΛΛΑΚΤΙΚΑ	134
7. ΕΓΓΥΗΣΗ/ΣΕΡΒΙΣ	135
8. ΑΠΟΡΡΙΨΗ	135

1. ΧΕΙΡΙΣΜΟΣ



ΚΙΝΔΥΝΟΣ!

**Θλαστικός τραυματισμός από το
μαχαίρι!**

Κίνδυνος θλαστικού τραυματισμού από μη
ηθελημένη εκκίνηση.

- Φοράτε προστατευτικά γάντια.
- Περιμένετε μέχρι να ακινητοποιηθεί το
μαχαίρι.
- Σπρώξτε το προστατευτικό κάλυμμα πάνω
από το μαχαίρι.

1.1 Φόρτιση μπαταρίας [Εικ. 01]:



ΠΡΟΣΟΧΗ!

Η τάση της πηγής ρεύματος πρέπει να ταυτίζεται με τα στοιχεία που αναγράφονται στην πινακίδα τύπου του φορτιστή.

→ Λάβετε υπόψη την τάση δικτύου.

Πριν την πρώτη χρήση η μπαταρία πρέπει να φορτιστεί πλήρως. Διάρκεια φόρτισης (βλ. 5. ΤΕΧΝΙΚΑ ΧΑΡΑΚΤΗΡΙΣΤΙΚΑ).

Η μπαταρία ιόντων λιθίου μπορεί να επαναφορτιστεί σε οποιαδήποτε κατάσταση φόρτισης και η διαδικασία φόρτισης μπορεί να διακοπεί ανά πάσα στιγμή χωρίς να προκληθεί βλάβη στην μπαταρία (το λεγόμενο φαινόμενο μνήμης δεν υπάρχει).

Κατά τη φόρτιση το μαχαίρι μπαταρίας είναι εκτός λειτουργίας.

1. Συνδέστε τον φορτιστή ③ σε μια πρίζα.
2. Συνδέστε το καλώδιο φόρτισης ① στην υποδοχή βύσματος ② του ψαλιδιού μπαταρίας.

Όταν η υποδοχή βύσματος ② αναβοσβήνει με πράσινο χρώμα, φορτίζεται η μπαταρία.

Όταν η υποδοχή βύσματος ② ανάβει μόνιμα με πράσινο χρώμα, η μπαταρία είναι τελείως φορτισμένη.

3. Ελέγχετε κατά τακτά διαστήματα την κατάσταση φόρτισης κατά τη φόρτιση.
4. Όταν η μπαταρία έχει φορτιστεί πλήρως, αποσυνδέστε το καλώδιο φόρτισης ① από την υποδοχή βύσματος ②.
5. Αποσυνδέστε τον φορτιστή ③ από την πρίζα.

1.2 Αλλαγή μαχαιριού [Εικ. 02]:

Επιτρέπεται μόνο η χρήση γνήσιων **λεπίδων GARDENA**:

- **GARDENA Λεπίδα χόρτων και πυξιών** **Κωδ. 9850-00.962.00**
- **GARDENA Λεπίδα θάμνων** **Κωδ. 9851-00.962.00**

1. Τραβήξτε τη γλωττίδα ④ προς τα επάνω και τραβήξτε το καπάκι ⑤ προς τα κάτω.
2. Αφαιρέστε το μαχαίρι ⑥.
3. Εάν χρειάζεται, καθαρίστε τον χώρο του μηχανισμού μετάδοσης κίνησης και λιπάνετε τον μηχανισμό κίνησης με έκκεντρο ⑧ με λίγο γράσο χωρίς οξέα (βαζελίνη).

4. Περιστρέψτε τον μηχανισμό κίνησης με έκκεντρο ⑧ προς τα κάτω.
5. Σπρώξτε τον οδηγό ⑨ στην πίσω πλευρά του μαχαίριου ⑥ στο κέντρο.
6. Τοποθετήστε το άλλο μαχαίρι ⑥ έτσι στη μονάδα μοτέρ, ώστε ο μηχανισμός κίνησης με έκκεντρο ⑧ να εμπλακεί στον οδηγό ⑨.
7. Σπρώξτε το καπάκι ⑤ προς τα επάνω μέχρι να ακουστεί ότι έχει κουμπώσει ο σύνδεσμος.
Βεβαιωθείτε ότι έχει ασφαλίσει το καπάκι.

1.3 Έναρξη/ διακοπή λειτουργίας ψαλιδιού μπαταρίας [Εικ. 01]:



ΚΙΝΔΥΝΟΣ!

Πρόκληση σωματικής βλάβης!

Κίνδυνος τραυματισμού όταν το προϊόν δεν σταματά ενώ απελευθερώνετε το μοχλό εκκίνησης.

- Μην παρακάμπετε τις διατάξεις ασφαλείας ή τους διακόπτες.
- Μην στερεώνετε, για παράδειγμα, το μοχλό εκκίνησης στη λαβή.

1.3.1 Έναρξη λειτουργίας ψαλιδιού μπαταρίας:

Το προϊόν διαθέτει διάταξη ασφαλείας (μοχλός εκκίνησης και φραγή ασφαλείας) που αποτρέπει την ακούσια ενεργοποίηση του προϊόντος.

1. Αφαιρέστε το προστατευτικό κάλυμμα ⑦ από το μαχαίρι ⑥.
2. Σπρώξτε τη φραγή ασφαλείας ② προς τα εμπρός, και τραβήξτε τον μοχλό εκκίνησης ③ προς τη λαβή.
Έτσι ενεργοποιείται το ψαλίδι μπαταρίας.
3. Απελευθερώστε τη φραγή ασφαλείας ②.

1.3.2 Διακοπή λειτουργίας ψαλιδιού μπαταρίας:

1. Απελευθερώστε το μοχλό εκκίνησης ③.
Παύει να λειτουργεί το ψαλίδι μπαταρίας.
2. Περιμένετε μέχρι να ακινητοποιηθεί το μαχαίρι.
3. Σπρώξτε το προστατευτικό κάλυμμα ⑦ πάνω από το μαχαίρι ⑥.

2. ΣΥΝΤΗΡΗΣΗ



ΚΙΝΔΥΝΟΣ!

Θλαστικός τραυματισμός από το μαχαίρι!

Κίνδυνος θλαστικού τραυματισμού από μη ηθελημένη εκκίνηση.

- Φοράτε προστατευτικά γάντια.
- Περιμένετε μέχρι να ακινητοποιηθεί το μαχαίρι.
- Σπρώξτε το προστατευτικό κάλυμμα πάνω από το μαχαίρι.

2.1 Καθαρισμός του ψαλιδιού μπαταρίας:



ΚΙΝΔΥΝΟΣ!

Πρόκληση σωματικής βλάβης!

Κίνδυνος τραυματισμού και πρόκλησης ζημίας στο προϊόν.

- Μην καθαρίζετε το προϊόν με νερό ή ριπή νερού (ιδίως ριπή νερού υψηλής πίεσης).
- Μην καθαρίζετε με χημικά προϊόντα συμπεριλαμβανομένων βενζίνης ή διαλυτών.
Ορισμένα από αυτά τα προϊόντα μπορούν να καταστρέψουν σημαντικά πλαστικά εξαρτήματα.

1. Καθαρίστε το ψαλίδι μπαταρίας με βρεγμένο πανί.
2. Ψεκάστε το μαχαίρι π.χ. με **σπρέι περιποίησης GARDENA Κωδ. 2366**. Αποφύγετε την επαφή του λαδιού με τα πλαστικά εξαρτήματα.

2.2 Καθαρισμός φορτιστή μπαταρίας:

- Μην χρησιμοποιείτε τρεχούμενο νερό
- Καθαρίζετε τις επαφές και τα πλαστικά εξαρτήματα με μαλακό, στεγνό πανί.

3. ΑΠΟΘΗΚΕΥΣΗ

3.1 Θέση εκτός λειτουργίας:

Το προϊόν πρέπει να φυλάσσεται σε μέρος στο οποίο δεν έχουν πρόσβαση παιδιά.

1. Σπρώξτε το προστατευτικό κάλυμμα πάνω από το μαχαίρι.
2. Φορτίστε τη μπαταρία.
3. Καθαρίστε το ψαλίδι μπαταρίας και τον φορτιστή μπαταρίας (βλ. 2. ΣΥΝΤΗΡΗΣΗ).
4. Φυλάσσετε το ψαλίδι μπαταρίας σε στεγνό, κλειστό και ασφαλή από τον παγετό χώρο.

4. ΑΝΤΙΜΕΤΩΠΙΣΗ ΣΦΑΛΜΑΤΩΝ



ΚΙΝΔΥΝΟΣ!

Θλαστικός τραυματισμός από το μαχαίρι!

Κίνδυνος θλαστικού τραυματισμού από μη ηθελημένη εκκίνηση.

- Φοράτε προστατευτικά γάντια.
- Περιμένετε μέχρι να ακινητοποιηθεί το μαχαίρι.
- Σπρώξτε το προστατευτικό κάλυμμα πάνω από το μαχαίρι.

4.1 Πίνακας ασφαλιμάτων:

Πρόβλημα	Αιτία	Αντιμετώπιση
Το ψαλίδι μπαταρίας δεν τίθεται σε λειτουργία ή σταματάει	Ένα εμπόδιο μπλοκάρει τον κινητήρα.	→ Απομακρύνετε το εμπόδιο.
Όχι καλή κοπή	Το μαχαίρι είναι ελαττωματικό ή φθαρμένο.	→ Αντικαταστήστε το μαχαίρι.

Πρόβλημα	Αιτία	Αντιμετώπιση
Ο χρόνος λειτουργίας είναι πολύ μικρός	Η λεπίδα είναι λερωμένη.	→ Καθαρίστε το μαχαίρι.
Η υποδοχή βύσματος αναβοσβήνει με κόκκινο χρώμα κατά τη φόρτιση	Υπήρξε υπέρβαση της επιτρεπόμενης θερμοκρασίας της μπαταρίας.	→ Αφήστε την μπαταρία να κρυώσει. → Φορτίστε ξανά την μπαταρία.

ΥΠΟΔΕΙΞΗ:

Επισκευές επιτρέπεται να εκτελούνται μόνο από τα κέντρα σέρβις της εταιρείας GARDENA καθώς και από εξειδικευμένους αντιπροσώπους εξουσιοδοτημένους από την εταιρεία GARDENA.

→ Για άλλες ζημίες, απευθυνθείτε στο κέντρο Σέρβις της GARDENA.

5. ΤΕΧΝΙΚΑ ΧΑΡΑΚΤΗΡΙΣΤΙΚΑ

<i>Ψαλίδι μπαταρίας</i>	Μονάδα	Τιμή Κωδ. 9881 / 9883	<i>Ψαλίδι μπαταρίας</i>	Μονάδα	Τιμή Κωδ. 9881 / 9883
Εμβολισμοί	1/min	1250	Στάθμη ηχητικής ισχύος $L_{WA}^{2)}$: προσδιοριζόμενη/εγγυημένη	dB(A)	76 / 80 3,7
Πλάτος λεπίδας για χόρτα	mm	80	Αβεβαιότητα k_{WA}		
Μήκος λεπίδας θάμνων	cm	12,5	Ταλάντωση χεριού και βραχίονα $a_{vhw}^{1)}$	m/s ²	< 2,5 1,5
Βάρος με λεπίδα για χόρτα	g	560	Αβεβαιότητα k_{vhw}		
Βάρος με λεπίδα μορνοτούρας	g	630	Μέθοδος μέτρησης κατά το πρότυπο: ¹⁾ EN IEC 62841-4-2 ²⁾ RL 2000/14/EC / S.I. 2001 No.1701		
Στάθμη ηχητικής πίεσης $L_{pA}^{1)}$	dB(A)	69			
Αβεβαιότητα k_{pA}		3			



ΥΠΟΔΕΙΞΗ: Η αναφερόμενη τιμή εκπομπής κραδασμών προσδιορίστηκε σύμφωνα με την πρότυπη μέθοδο ελέγχου και μπορεί να χρησιμοποιηθεί για τη σύγκριση ηλεκτρικών εργαλείων μεταξύ τους. Αυτή η τιμή μπορεί να χρησιμοποιηθεί επίσης για την προσωρινή αξιολόγηση της έκθεσης. Η τιμή εκπομπής κραδασμών μπορεί να διαφέρει κατά τη διάρκεια της πραγματικής χρήσης του ηλεκτρικού εργαλείου ανάλογα με τον τρόπο χρήσης του μηχανήματος. Ως μέτρο ασφαλείας θα πρέπει να εργάζεστε με το μηχάνημα το πολύ για 1 ώρα χωρίς διακοπή.

<i>Μπαταρία</i>	Μονάδα	Τιμή Κωδ. 9881 / 9883
Τάση μπαταρίας	V (DC)	3,6
Χωρητικότητα μπαταρίας	Ah	2,0
Αριθμός των στοιχείων (ιόντων Li)		1
<i>Φορτιστής μπαταρίας</i>	Μονάδα	Τιμή Κωδ. 9850-00.610.00
Τάση δικτύου	V (AC)	100 – 240
Συχνότητα δικτύου	Hz	50 – 60
Τάση φόρτισης μπαταρίας	V (DC)	5,5

6. ΕΞΑΡΤΗΜΑΤΑ/ΑΝΤΑΛΛΑΚΤΙΚΑ

GARDENA Λεπίδα για χόρτα και πυξούς	Για κοπή χόρτων και πυξών.	Κωδ. 9850-00.962.00 (διατίθεται μόνο από το σέρβις)
GARDENA Λεπίδα θάμνων	Για κοπή θάμνων.	Κωδ. 9851-00.962.00 (διατίθεται μόνο από το σέρβις)
GARDENA Σπρέι περιποίησης	Παρατείνει τη διάρκεια ζωής της λεπίδας και διατηρεί τη διάρκεια λειτουργίας της μπαταρίας.	Κωδ. 2366

7. ΕΓΓΥΗΣΗ/ΣΕΡΒΙΣ

7.1 Δήλωση προϊόντος:

Δηλώστε το προϊόν σας στη διεύθυνση [gardena.com/registration](https://www.gardena.com/registration).

7.2 Σέρβις:

Βρείτε τα τρέχοντα στοιχεία επικοινωνίας του σέρβις μας στο πίσω εξώφυλλο και στο διαδίκτυο:

- Ελλάδα: <https://www.gardena.com/gr/servis-kai-ypostirixi/symvoules/epikoinonia/>
- Κύπρος: <https://www.gardena.com/cy/servis-kai-ypostirixi/symvoules/epikoinonia/>

8. ΑΠΟΡΡΙΨΗ

8.1 Απόρριψη του ψαλιδιού μπαταρίας:

(σύμφωνα με την οδηγία 2012/19/ΕΕ/Σ.Ι. 2013 αριθ. 3113)



Το προϊόν δεν επιτρέπεται να απορριπτεται στα κοινά οικιακά απορρίμματα. Πρέπει να απορριπτεται σύμφωνα με τους ισχύοντες τοπικούς κανονισμούς προστασίας του περιβάλλοντος.

ΣΗΜΑΝΤΙΚΟ!

→ Απορρίψτε το προϊόν μέσω της υπηρεσίας ανακύκλωσης της περιοχής σας.

8.2 Απόρριψη της μπαταρίας:



Li-ion

Η μπαταρία περιέχει στοιχεία ιόντων λιθίου τα οποία πρέπει να απορρίπτονται ξεχωριστά από τα κοινά οικιακά απορρίμματα στο τέλος της διάρκειας ζωής τους.

ΣΗΜΑΝΤΙΚΟ!

Η μπαταρία επιτρέπεται να αφαιρείται αποκλειστικά από ειδικευμένο προσωπικό.

1. Για ερωτήματα σχετικά με την αφαίρεση της μπαταρίας, απευθύνεστε στο σέρβις της GARDENA.
2. Απορρίψτε τα στοιχεία ιόντων λιθίου σύμφωνα με τις προδιαγραφές ή μέσω της υπηρεσίας ανακύκλωσης της περιοχής σας.

ru Аккумуляторные ножницы для газонов/ножницы для кустарников AccuCut Li

Перевод оригинальных инструкций.

1. ЭКСПЛУАТАЦИЯ	137
2. ТЕХНИЧЕСКОЕ ОБСЛУЖИВАНИЕ	139
3. ХРАНЕНИЕ	140
4. УСТРАНЕНИЕ НЕИСПРАВНОСТЕЙ	141
5. ТЕХНИЧЕСКИЕ ДАННЫЕ	142
6. ПРИНАДЛЕЖНОСТИ/ ЗАПАСНЫЕ ЧАСТИ	143
7. ГАРАНТИЯ/СЕРВИС	143
8. УТИЛИЗАЦИЯ	145

1. ЭКСПЛУАТАЦИЯ



ОПАСНО!

Порезы от ножа!

Опасность порезов при неожиданном запуске.

- Пользуйтесь защитными перчатками.
- Подождите, пока нож остановится.
- Надвиньте защитный кожух на нож.

1.1 Зарядка аккумулятора [Рис. 01]:



ВНИМАНИЕ!

Напряжение источника тока должно соответствовать данным на фирменной табличке зарядного устройства.

- Учитывайте напряжение сети.

Перед первым применением необходимо полностью зарядить аккумулятор.

Продолжительность зарядки (см. 5. ТЕХНИЧЕСКИЕ ДАННЫЕ).

Литиево-ионный аккумулятор можно заряжать при любом состоянии его заряда и произвольно прерывать зарядку, без вреда для аккумулятора (эффекта памяти нет).

Во время зарядки аккумуляторные ножницы не функционируют.

1. Включите блок питания зарядного устройства ① в сетевую розетку.
2. Вставьте кабель зарядки ① в гнездо ② аккумулятора ножниц.

Когда гнездо ② мигает зеленым цветом, аккумулятор заряжается.

Когда гнездо ② непрерывно светится зеленым цветом, аккумулятор полностью заряжен.

3. Регулярно проверяйте состояние заряда при зарядке.
4. После завершения зарядки выньте кабель зарядки ① из гнезда ②.
5. Выньте блок питания зарядного устройства ① из сетевой розетки.

1.2 Замена ножа [Рис. 02]:

Разрешается применять только **оригинальные ножи GARDENA**:

- **GARDENA Нож для травы и самшита** арт. 9850-00.962.00
- **GARDENA Нож для кустарников** арт. 9851-00.962.00

1. Выньте планку ④ вверх и оттяните крышку ⑤ вниз.
2. Снимите нож ⑥.
3. В случае необходимости очистите камеру редуктора и смажьте эксцентриковый привод ⑧ небольшим количеством бескислотной смазки (вазелина).
4. Поверните эксцентриковый привод ⑧ вниз.
5. Сдвиньте в центр кулису ⑨ на обратной стороне ножа ⑥.
6. Вставьте другой нож ⑥ в узел мотора так, чтобы эксцентриковый привод ⑧ вошел в кулису ⑨.
7. Сдвиньте крышку ⑤ вверх до защелкивания соединителя.
Убедитесь, что крышка зафиксирована.

1.3 Запуск/остановка аккумуляторных ножниц [Рис. 01]:



ОПАСНО!

Опасность получения травмы!

Опасность травмирования, если изделие не останавливается при отпуске пускового рычага.

- Не обходите предохранительные устройства или переключатели.
- Например, не закрепляйте пусковой рычаг на рукоятке.

1.3.1 Запуск аккумуляторных ножниц:

Изделие оснащено предохранительным устройством (пусковой рычаг и защитная

блокировка), которое предотвращает случайное включение изделия.

1. Сдвиньте защитный кожух ⑦ с ножа ⑥.
2. Сдвиньте предохранительный стопор ② вперед и притяните пусковой рычаг ③ к рукоятке.
Аккумуляторные ножницы запускаются.
3. Отпустите предохранительный стопор ②.

1.3.2 Остановка аккумуляторных ножниц:

1. Отпустите пусковой рычаг ③.
Аккумуляторные ножницы останавливаются.
2. Подождите, пока нож остановится.
3. Надвиньте защитный кожух ⑦ на нож ⑥.

2. ТЕХНИЧЕСКОЕ ОБСЛУЖИВАНИЕ



ОПАСНО!

Порезы от ножа!

Опасность порезов при неожиданном запуске.

- Пользуйтесь защитными перчатками.
- Подождите, пока нож остановится.
- Надвиньте защитный кожух на нож.

2.1 Чистка аккумуляторных ножниц:



ОПАСНО!

Опасность получения травмы!

Опасность травмирования и риск повреждения изделия.

- Не очищайте изделие водой или струей воды (особенно струей воды под высоким давлением).
- Не используйте при чистке химические вещества, включая бензин или растворители.

Некоторые вещества могут разрушить важные пластмассовые детали.

1. Очищайте аккумуляторные ножницы влажной тряпкой.
2. Распылите на нож, например, **GARDENA спрей для смазки арт. 2366**. Избегайте при этом попадания масла на пластмассовые детали.

2.2 Очистка блока питания зарядного устройства:

- Не используйте проточную воду
- Очистите контакты и пластмассовые детали мягкой сухой тканью.

3. ХРАНЕНИЕ

3.1 Вывод из эксплуатации:

Изделие необходимо хранить в недоступном для детей месте.

1. Надвиньте защитный кожух на нож.
2. Зарядите аккумулятор.

140

3. Очистите аккумуляторные ножницы и блок питания зарядного устройства (см. 2. ТЕХНИЧЕСКОЕ ОБСЛУЖИВАНИЕ).
4. Храните аккумуляторные ножницы в сухом, закрытом и защищенном от отрицательных температур помещении.

4. УСТРАНЕНИЕ НЕИСПРАВНОСТЕЙ



ОПАСНО!

Порезы от ножа!

Опасность порезов при неожиданном запуске.

- Пользуйтесь защитными перчатками.
- Подождите, пока нож остановится.
- Надвиньте защитный кожух на нож.

4.1 Таблица ошибок:

Проблема	Возможная причина	Устранение
Аккумуляторные ножницы не запускаются или останавливаются	Препятствие блокирует мотор.	→ Устраните препятствие.
Неровная стрижка	Нож поврежден или изношен.	→ Замените нож.
Слишком малое время работы	Нож загрязнен.	→ Очистите нож.
Во время зарядки гнездо мигает красным цветом	Допустимая температура аккумулятора была превышена.	→ Дайте аккумулятору остыть → Зарядите аккумулятор снова.

УКАЗАНИЕ:

Ремонт разрешается производить только в GARDENA сервисных центрах, а также у дилеров, авторизованных в GARDENA.
→ В случае возникновения других неисправностей обратитесь в GARDENA сервисный центр.

5. ТЕХНИЧЕСКИЕ ДАННЫЕ

Аккумуляторные ножницы	Ед.изм.	Значение арт. 9881 / 9883
Ходы	1/мин	1250
Ширина ножа для газонов	мм	80
Длина ножа для кустарников	см	12,5
Вес с ножом для газонов	г	560
Вес с ножом для кустарников	г	630
Уровень звукового давления $L_{pA}^{1)}$ Погрешность k_{pA}	дБ (A)	69 3
Уровень звуковой мощности $L_{WA}^{2)}$: измеренный/ гарантированный Погрешность k_{WA}	дБ (A)	76 / 80 3,7
Вибрация на рукоятке $a_{vhw}^{1)}$ Погрешность k_{vhw}	м/с ²	< 2,5 1,5

Метод измерения согласно:

¹⁾ EN IEC 62841-4-2 ²⁾ RL 2000/14/EC / S.I. 2001 No.1701



УКАЗАНИЕ: Приведенное значение вибромиссии было измерено в соответствии со стандартным методом испытаний и может использоваться при сравнении электроинструментов друг с другом. Это значение может также использоваться для предварительной оценки подверженности воздействию. Значение вибромиссии может изменяться во время реального использования электроинструмента в зависимости от того, как используется машина. В качестве меры предосторожности вы должны работать с машиной не более 1 часа без перерыва.

Аккумулятор	Ед.изм.	Значение арт. 9881 / 9883
Напряжение аккумулятора	В (пост.)	3,6
Емкость аккумулятора	Ач	2,0
Количество ячеек (Li-Ion)		1
Блок питания зарядного устройства	Ед.изм.	Значение арт. 9850-00.610.00
Напряжение	В (пер.)	100 – 240
Частота сети	Гц	50 – 60
Напряжение зарядки аккумулятора	В (пост.)	5,5

6. ПРИНАДЛЕЖНОСТИ/ЗАПАСНЫЕ ЧАСТИ

GARDENA Нож для травы и самшита	Для стрижки газонов и кустов самшита.	арт. 9850-00.962.00 (доступно только через сервисную службу)
GARDENA Нож для кустарников	Для обрезки кустарников.	арт. 9851-00.962.00 (доступно только через сервисную службу)
GARDENA Спрей для смазки	Увеличивает срок службы ножа и экономит заряд аккумулятора.	арт. 2366

7. ГАРАНТИЯ/СЕРВИС

7.1 Регистрация изделия:

Зарегистрируйте изделие на сайте [gardena.com/registration](https://www.gardena.com/registration).

7.2 Сервис:

Актуальные контактные данные нашего сервиса приведены на оборотной стороне этого руководства и на сайте:

- <https://www.gardena.com/int/support/advice/contact/>

7.3 Официальный импортер на территорию России:

Инструкции производителя для Российской Федерации

Изготовитель: GARDENA Germany AB,
PO Box 7454, S-103 92 Stockholm, Sweden
Страна изготовления указана на товаре.

Официальный импортер на территорию России:

ООО «Хускварна»,
141400, Московская область, г. Химки,
ул. Ленинградская, владение 39, строение 6,
помещение № OB02_04



Серийный номер: E2030

E	20*	30
5-й серии (индекс производства)	Год выпуска	календарная неделя выпуска

* Последняя цифра года выпуска 2020 (третий и четвертый знак).

8. УТИЛИЗАЦИЯ

8.1 Утилизация аккумуляторных ножниц: 8.2 Утилизация аккумулятора:

(согласно Директиве 2012/19/EU / S.I. 2013 № 3113)



Не допускается выбрасывать изделие с обычным бытовым мусором. Его необходимо утилизировать в соответствии с действующими местными

предписаниями по защите окружающей среды.

ВАЖНО!

→ Утилизируйте изделие через местный пункт приемки вторсырья.



Li-ion

Аккумулятор представляет собой литий-ионную батарею, которая по истечению срока службы должна утилизироваться отдельно от обычного бытового мусора.

ВАЖНО!

Демонтировать аккумулятор разрешается только квалифицированному персоналу.

1. По вопросам демонтажа аккумулятора обращайтесь в GARDENA сервисный центр.
2. Утилизируйте литий-ионные батареи должным образом через местный пункт приемки вторсырья.

sl Akumulatorske škarje za travo/škarje za grmovje AccuCut Li

Prevod izvirnih navodil.

1. UPORABA	146
2. VZDRŽEVANJE	148
3. SHRANJEVANJE	149
4. ODPRAVLJANJE NAPAK	150
5. TEHNIČNI PODATKI	151
6. PRIBOR/NADOMESTNI DELI	152
7. GARANCIJA/SERVIS	152
8. ODSTRANITEV	153

1. UPORABA



NEVARNOST!

Poškodba zaradi ureza z rezilom!

Nevarnost uresnin zaradi nenamernega zagona.

- Nosite zaščitne rokavice.
- Počakajte, da se rezilo zaustavi.
- Potisnite zaščitni pokrov na rezilo.

1.1 Polnjenje akumulatorja [slika O1]:



POZOR!

Napetost vira toka se mora ujemati s podatki na tipski tablici polnilnika.

- Upoštevajte omrežno napetost.

Pred prvo uporabo je treba akumulator povsem napolniti.

Za trajanje polnjenja (glejte pod 5. TEHNIČNI PODATKI).

Litijeve-ionske akumulatorje lahko polnite v vsakem stanju napoljenosti in polnjenje lahko kadarkoli prekinete, ne da bi s tem škodovali akumulatorju (ni učinka pomnilnika).

Med polnjenjem akumulatorske škarje ne delujejo.

1. Vtaknite omrežni polnilnik ③ v omrežno vtičnico.
2. Vtaknite polnilni kabel ① v vtičnico za vtič ④ akumulatorskih škarij.

Ko vtičnica za vtič ④ utripa zeleno, se akumulator polni.

Ko vtičnica za vtič ④ trajno sveti zeleno, je akumulator v celoti napoljen.

3. Pri polnjenju redno preverjajte stanje napoljenosti.
4. Ko je akumulator v celoti napoljen, povlecite polnilni kabel ① iz vtičnice za vtič ④.
5. Izvlecite omrežni polnilnik ③ iz omrežne vtičnice.

1.2 Menjava rezil [slika O2]:

Uporabiti je dovoljeno izključno **GARDENA rezila**:

- **GARDENA Rezilo za travo in pušpan** art.-št. 9850-00.962.00
- **GARDENA Rezilo za grmovje** art.-št. 9851-00.962.00

1. Povlecite nastavek ④ navzgor in pokrov ⑤ odstranite s potegom navzdol.
2. Snemite rezilo ⑥.
3. Po potrebi očistite prostor gonila in premažite ekscentrski pogon ⑧ z nekaj maziva brez kisline (vazelina).
4. Ekscentrski pogon ⑧ obrnite navzdol.
5. Potisnite kuliso ⑨ na hrbtni strani rezila ⑥ na sredino.
6. Vstavite drugo rezilo ⑥ tako v enoto motorja, da ekscentrski pogon ⑧ sega v kuliso ⑨.
7. Potisnite pokrov ⑤ navzgor, tako da se spoj slišno zaskoči.
Preverite, ali se je pokrov zaskočil.

1.3 Zagon/zaustavitev akumulatorskih škarij: [slika O1]:



NEVARNOST!

Telesne poškodbe!

Nevarnost telesnih poškodb, če se izdelek pri spustitvi zagonske ročice ne zaustavi.

- Ne preprečujte delovanja varnostnih naprav ali stikal.
- Zagonske ročice na primer ne pritrjujte na ročaj.

1.3.1 Zagon akumulatorskih škarij:

Izdelek je opremljen z varnostno napravo (zagonska ročica in varnostni zaklep), ki preprečuje nenameren vklop izdelka.

1. Snemite zaščitni pokrov ⑦ z rezila ⑥.
2. Potisnite varnostno zaporo ② naprej in povlecite zagonsko ročico ③ do ročaja.
Akumulatorske škarje se zaženejo.
3. Spustite varnostno zaporo ②.

1.3.2 Zaustavitev akumulatorskih škarij:

1. Spustite zagonsko ročico ③.
Akumulatorske škarje se ustavijo.
2. Počakajte, da se rezilo zaustavi.
3. Potisnite zaščitni pokrov ⑦ na rezilo ⑥.

2. VZDRŽEVANJE



NEVARNOST!

Poškodba zaradi ureza z rezilom!

Nevarnost ureznin zaradi nenamernega zagona.

- Nosite zaščitne rokavice.
- Počakajte, da se rezilo zaustavi.
- Potisnite zaščitni pokrov na rezilo.

2.1 Čiščenje akumulatorskih škarij:



NEVARNOST!

Telesne poškodbe!

Nevarnost telesnih poškodb in tveganje poškodbe izdelka.

- Izdelka ne čistite z vodo ali vodnim curkom (še posebej ne z vodnim curkom pod visokim tlakom).
- Čiščenja ne izvajajte s kemikalijami, vključno z bencinom ali topili.

Nekatera lahko uničijo pomembne dele iz umetne snovi.

1. Očistite akumulatorske škarje z vlažno krpo.
2. Napršite rezilo npr. z **GARDENA negovalnim pršilom art.-št. 2366**. Pri tem preprečite stik olja z deli iz umetne snovi.

2.2 Čiščenje omrežnega polnilnika akumulatorja:

- Ne uporabljajte tekoče vode
- Očistite kontakte in dele iz umetne snovi z mehko, suho krpo.

3. SHRANJEVANJE

3.1 Konec uporabe:

Izdelek mora biti shranjen zunaj dosega otrok.

1. Potisnite zaščitni pokrov na rezilo.
2. Napolnite akumulator.
3. Očistite akumulatorske škarje in omrežni polnilnik akumulatorja (glejte pod 2. VZDRŽEVANJE).
4. Shranite akumulatorske škarje na suhem, zaprtem mestu, zavarovanem pred zmrzaljo.

4. ODPRAVLJANJE NAPAK



NEVARNOST!

Poškodba zaradi ureza z rezilom!

Nevarnost uresnin zaradi nenamernega zagona.

→ Nosite zaščitne rokavice.

→ Počakajte, da se rezilo zaustavi.

→ Potisnite zaščitni pokrov na rezilo.

4.1 Napaka tabele:

Težava	Mogoč vzrok	Pomoč
Akumulatorske škarje se ne zaženejo ali se zaustavijo	Ovira blokira motor.	→ Odstranite oviro.
Rez ni čist	Rezilo je topo ali obrabljeno.	→ Zamenjajte rezilo.
Čas delovanja je prekratek	Rezilo je umazano.	→ Očistite rezilo.
Med polnjenjem vtičnica za vtič utripa rdeče	Dovoljena temperatura akumulatorja je bila presežena.	→ Pustite akumulator, da se ohladi. → Akumulator znova napolnite.

NAPOTEK:

Popravila smejo izvajati samo GARDENA servisna središča ter specializirani trgovci, pooblaščen od podjetja GARDENA.

→ V primeru drugih napak se obrnite na svoje GARDENA servisno središče.

5. TEHNIČNI PODATKI

<i>Aku-škarje</i>	<i>Enota</i>	<i>Vrednost art.-št. 9881 / 9883</i>
Gibov	1/min	1250
Širina rezila za travo	mm	80
Dolžina rezila za grmovje	cm	12,5
Teža z rezilom za travo	g	560
Teža z rezilom za grmovje	g	630
Raven zvočnega tlaka $L_{pA}^{1)}$ Negotovost k_{pA}	dB(A)	69 3
Raven zvočne moči $L_{WA}^{2)}$: izmerjena/zagotovljena Negotovost k_{WA}	dB(A)	76 / 80 3,7
Tresljaji v dlani in roki $a_{vhw}^{1)}$ Negotovost k_{vhw}	m/s^2	< 2,5 1,5

Merilni postopek po:

¹⁾ EN IEC 62841-4-2 ²⁾ RL 2000/14/EC / S.I. 2001 No.1701



NAPOTEK: Navedena vrednost emisij tresljajev je bila izmerjena v standardnem preizkusnem postopku in se lahko uporablja za medsebojno primerjavo električnih orodij. Ta vrednost se lahko tudi uporablja za začasno oceno izpostavljenosti. Vrednost emisije tresljajev je lahko med dejansko uporabo električnega orodja

različna, odvisno od načina uporabe stroja. Iz varnostnih razlogov stroj brez prekinitve uporabljajte največ 1 uro.

<i>Akumulator</i>	<i>Enota</i>	<i>Vrednost art.-št. 9881 / 9883</i>
Napetost akumulatorja	V (DC)	3,6
Kapaciteta akumulatorja	Ah	2,0
Število celic (litij-ionskih)		1

<i>Omrežni polnilnik akumulatorja</i>	<i>Enota</i>	<i>Vrednost art.-št. 9850-00.610.00</i>
Omrežna napetost	V (AC)	100 – 240
Omrežna frekvenca	Hz	50 – 60
Napetost polnjenja akumulatorja	V (DC)	5,5

6. PRIBOR/NADOMESTNI DELI

GARDENA Rezilo za travo in pušpan	Za rezanje trave in pušpana.	art.-št. 9850-00.962.00 (na voljo je samo pri servisni službi)
GARDENA Rezilo za grmovje	Za rezanje grmovja.	art.-št. 9851-00.962.00 (na voljo je samo pri servisni službi)
GARDENA Negovalno pršilo	Podaljša življenjsko dobo rezila in ohrani čas delovanja akumulatorja.	art.-št. 2366

7. GARANCIJA/SERVIS

7.1 Registracija izdelka:

Izdelek registrirajte na spletnem mestu [gardena.com/registration](https://www.gardena.com/registration).

7.2 Servis:

Trenutne kontaktni podatki našega servisa so na voljo na hrbtni strani in na spletu:

- Slovenija: <https://www.gardena.com/si/servis-in-podpora/nasveti/kontakt/>

8. ODSTRANITEV

8.1 Odstranitev akumulatorskih škarij:

(v skladu z Direktivo 2012/19/EU / Ur. 2013 št. 3113)



Izdelka ne smete odstraniti v običajne gospodinjske odpadke. Odstraniti ga je treba v skladu z veljavnimi lokalnimi predpisi o varstvu okolja.

POMEMBNO!

→ Izdelek odstranite pri ali s pomočjo svojega krajevnega zbirališča odpadkov za recikliranje.

8.2 Odstranitev akumulatorja:



Li-ion

Akumulator vsebuje litij-ionske celice, ki jih je treba ob koncu njihove življenjske dobe oddati ločeno od običajnih gospodinjskih odpadkov.

POMEMBNO!

Akumulator sme iz naprave odstraniti samo strokovno osebje.

1. Pri vprašanjih v zvezi z odstranitvijo akumulatorjev se obrnite na servisno službo GARDENA.
2. Odstranite litij-ionski akumulator na ustrezen način pri ali s pomočjo svojega krajevnega zbirališča odpadkov za recikliranje.

hr Baterijske škare za travu/škare za grmlje AccuCut Li

Prijevod originalnih uputa.

1. RUKOVANJE 154
2. ODRŽAVANJE 156
3. SKLADIŠTENJE 157
4. OTKLANJANJE SMETNJI 158
5. TEHNIČKI PODACI 159
6. PRIBOR/REZERVNI DIJELOVI 160
7. JAMSTVO/SERVIS 160
8. ODLAGANJE U OTPAD 161

1. RUKOVANJE



OPASNOST!

Postoji opasnost od posjeklina nožem!

U slučaju nehotečajnog pokretanja postoji opasnost od posjekotina.

- Nosite zaštitne rukavice.
- Pričekajte da se nož zaustavi.
- Navucite štitnik na nož.

154

1.1 Punjenje baterije [sl. O1]:



POZOR!

Opskrbni napon mora odgovarati podacima na označnoj pločici punjača.

- Pazite na napon strujne mreže.

Prije prvog rukovanja sasvim napunite bateriju. Trajanje punjenja (vidi 5. TEHNIČKI PODACI).

Litij-ionski akumulator možete puniti u svakome stanju i možete uvijek prekinuti punjenje, a da ne oštetite akumulator (nema memorijskoga učinka).

Tijekom punjenja baterijske škare ne rade.

1. Priključite ispravljač za punjenje ③ u strujnu utičnicu.
2. Utaknite kabel za punjenje ① u priključnicu ④ baterijskih škara.

Dok se baterija puni, priključnica ④ treperi zeleno.

Baterija je potpuno napunjena kad priključnica ④ stalno svijetli zeleno.

3. Redovito tijekom punjenja provjeravajte napunjenost.
4. Kada se baterija napuni do kraja, izvucite kabel za punjenje ① iz priključnice ④.
5. Izvucite ispravljač za punjenje ③ iz strujne utičnice.

1.2 Zamjena sječiva [sl. O2]:

Smiju se koristiti isključivo originalna **GARDENA sječiva**:

- **GARDENA Sječivo za travu i šimšir** br. art. 9850-00.962.00
- **GARDENA Sječivo za grmlje** br. art. 9851-00.962.00

1. Povucite jezičak ④ uvis pa povucite poklopac ⑤ naniže.
2. Izvadite nož ⑥.
3. Prema potrebi očistite prostor prijenosnika i podmažite pogon s ekscentrom ⑧ s malo bezkiselinske masti (vazelin).
4. Okrenite pogon s ekscentrom ⑧ prema dolje.
5. Kulisni mehanizam ⑨ na poleđini noža ⑥ gurnite u sredinu.
6. Postavite drugi nož ⑥ u jedinicu motora tako da pogon s ekscentrom ⑧ zahvaća kulisni mehanizam ⑨.
7. Gurnite poklopac ⑤ naviše tako da spoj čujno dosjedne.
Uvjerite se da je poklopac propisno dosjeo.

1.3 Pokretanje/zaustavljanje baterijskih škara [sl. O1]:



OPASNOST!

Opasnost od nanošenja tjelesnih ozljeda!

Postoji opasnost od ozljeda ako se proizvod prilikom otpuštanja pokretačke poluge ne zaustavi.

- Nemojte premošćivati sigurnosnu opremu niti prekidače.
- Nemojte npr. pričvršćivati pokretačku polugu za rukohvat.

1.3.1 Pokretanje baterijskih škara:

Proizvod ima opciju sigurnosnog isključenja (pokretačka poluga i sigurnosna blokada) kojom se sprječava nehотиčno uključivanje.

1. Skinite štitnik ⑦ s noža ⑥.
2. Povucite sigurnosnu blokadu ② prema naprijed pa povucite pokretačku polugu ③ ka rukohvatu. *Baterijske škare se pokreću.*
3. Otpustite sigurnosnu blokadu ②.

1.3.2 Zaustavljanje baterijskih škara:

1. Otpustite pokretačku polugu ③. *Baterijske škare se zaustavljaju.*
2. Pričekajte da se nož zaustavi.
3. Navucite štitnik ⑦ na nož ⑥.

2. ODRŽAVANJE



OPASNOST!

Postoji opasnost od posjeklina nožem!

U slučaju nehотиčnog pokretanja postoji opasnost od posjekotina.

- Nosite zaštitne rukavice.
- Pričekajte da se nož zaustavi.
- Navucite štitnik na nož.

2.1 Čišćenje baterijskih škara:



OPASNOST!

Opasnost od nanošenja tjelesnih ozljeda!

Opasnost od ozljeđivanja i rizik od oštećenja proizvoda.

- Nemojte prati proizvod u vodi niti pod mlazom vode (naročito ne mlazom vode pod visokim tlakom).
- Za čišćenje nemojte primjenjivati nikakve kemikalije, uključujući benzin i otapala.

Njima se mogu uništiti važni plastični dijelovi.

1. Prebrišite baterijske škare vlažnom krpom.
2. Poprskajte nož npr. **GARDENA sprejem za njegu br. art. 2366**. Izbjegavajte pritom kontakt ulja s plastičnim dijelovima.

2.2 Čišćenje ispravljača za punjenje baterija:

- Nemojte prati u tekućoj vodi
- Kontakte i plastične dijelove čistite mekanom i suhom krpom.

3. SKLADIŠTENJE

3.1 Stavljanje izvan funkcije:

Proizvod morate čuvati izvan domašaja djece.

1. Navucite štitnik na nož.
2. Napunite bateriju.
3. Očistite baterijske škare i ispravljač za punjenje baterija (vidi 2. ODRŽAVANJE).
4. Baterijske škare čuvajte na suhom, zatvorenom mjestu zaštićenom od mraza.

4. OTKLANJANJE SMETNJI



OPASNOST!

Postoji opasnost od posjeklina nožem!

U slučaju nehotečajnog pokretanja postoji opasnost od posjekotina.

- Nosite zaštitne rukavice.
- Pričekajte da se nož zaustavi.
- Navucite štitnik na nož.

4.1 Tablica grešaka:

Problem	Mogući uzrok	Pomoć
Baterijske škarice se ne pokreću ili se zaustavljaju	Zapreka blokira motor.	→ Uklonite zapreku.
Rezultat rada je neuredan	Nož je oštećen ili tup.	→ Zamijenite nož.
Prekratko trajanje rada	Sječivo je zaprljano.	→ Očistite nož.
Tijekom punjenja priključnica treperi crveno	Prekoračena je dopuštena temperatura baterije.	→ Ostavite bateriju neka se ohladi → Ponovo napunite bateriju.

NAPOMENA:

Popravke prepustite samo stručnjacima servisnih centara tvrtke GARDENA ili specijaliziranim prodavačima koje je za to ovlastila GARDENA.
→ U slučaju drugih smetnji obratite se servisnom centru tvrtke GARDENA.

5. TEHNIČKI PODACI

Škare s akumulatorskim sustavom	Jedinica	Vrijednost br. art. 9881/9883
Hodovi	1/min	1250
Širina sječiva za travu	mm	80
Duljina sječiva za grmlje	cm	12,5
Težina sa sječivom za travu	g	560
Težina sa sječivom za grmlje	g	630
Razina zvučnog tlaka L_{pA} ¹⁾ Nepouzdanost k_{pA}	dB(A)	69 3
Razina zvučne snage L_{WA} ²⁾ : izmjerena/zajamčena Nepouzdanost k_{WA}	dB(A)	76 / 80 3,7
Vibracije šaka-ruka a_{vhw} ¹⁾ Nepouzdanost k_{vhw}	m/s ²	< 2,5 1,5

Mjerni postupak prema:

¹⁾ EN IEC 62841-4-2 ²⁾ RL 2000/14/EC / S.I. 2001 No.1701



NAPOMENA: Navedena vrijednost emisije vibracija izmjerena je sukladno normiranom postupku ispitivanja i može se primijeniti za usporedbu s nekim drugim elektroalatom. Ta se vrijednost također može primijeniti za privremenu procjenu izloženosti. Vrijednost emisije vibracija može varirati tijekom stvarne primjene elektroalata

ovisno o načinu uporabe stroja. Iz sigurnosnih razloga nemojte raditi strojem dulje od 1 sata bez prekida.

Baterija	Jedinica	Vrijednost br. art. 9881/9883
Napon baterije	V (DC)	3,6
Kapacitet baterije	Ah	2,0
Ukupni broj ćelija (litij-ion)		1

Ispravljač za punjenje baterije	Jedinica	Vrijednost br. art. 9850-00.610.00
Napon mreže	V (AC)	100 – 240
Frekvencija mreže	Hz	50 – 60
Napon punjenja baterije	V (DC)	5,5

6. PRIBOR/REZERVNI DIJELOVI

GARDENA Sječivo za travu i šimšir	Za rezanje trave i potkresivanje šimšira.	br. art. 9850-00.962.00 (dostupno samo preko servisa)
GARDENA Sječivo za grmlje	Za rezanje grmlja.	br. art. 9851-00.962.00 (dostupno samo preko servisa)
GARDENA Sprej za njegu	Produljuje životni vijek sječiva i vrijeme rada baterije.	br. art. 2366

7. JAMSTVO/SERVIS

7.1 Registracija proizvoda:

Registrirajte proizvod na [gardena.com/registration](https://www.gardena.com/registration).

7.2 Servis:

Trenutačne kontaktne informacije našeg servisa potražite na poledini i na mreži:

- Hrvatska: <https://www.gardena.com/hr/servis-podrska/savjeti/kontakt/>

8. ODLAGANJE U OTPAD

8.1 Odlaganje baterijskih škara u otpad

(prema Direktivi 2012/19/EU / S.I. 2013 br. 3113)



Nemojte odlagati proizvod u običan komunalni otpad. Morate ga zbrinuti sukladno važećim lokalnim propisima o zaštiti okoliša.

VAŽNO!

→ Neupotrebljiv proizvod predajte lokalnom reciklažnom odlagalištu.

8.2 Odlaganje baterija u otpad:



Li-ion

Baterija proizvođača sadrži litij-ionske ćelije koje po isteku radnog vijeka treba odložiti odvojeno od običnog komunalnog otpada.

VAŽNO!

Bateriju smije uklanjati isključivo stručno osoblje.

1. Za sva pitanja o vađenju baterije obratite se GARDENA servisnoj službi.
2. Odložite litij-ionske ćelije u otpad u skladu s propisima ili ih predajte lokalnom reciklažnom odlagalištu.

sr Baterijske makaze za travu/makaze za žbunje AccuCut Li

Prevod originalnog uputstva.

1. RUKOVANJE	162
2. ODRŽAVANJE	164
3. SKLADIŠTENJE	165
4. OTKLANJANJE GREŠAKA	166
5. TEHNIČKI PODACI	167
6. PRIBOR/REZERVNI DELOVI	168
7. GARANCIJA/SERVIS	168
8. ODLAGANJE U OTPAD	169

1. RUKOVANJE



OPASNOST!

Postoji opasnost od posekotina sečivom!

U slučaju nehotičnog pokretanja postoji opasnost od posekotina.

- Nosite zaštitne rukavice.
- Sačekajte da se sečivo zaustavi.
- Navucite štitnik na sečivo.

162

1.1 Punjenje baterije [sl. O1]:



PAŽNJA!

Dovodni napon mora da odgovara podacima sa natpisne pločice punjača.

- Pazite na napon električne mreže.

Pre prve upotrebe bateriju bi trebalo u potpunosti napuniti.

Trajanje punjenja (vidi 5. TEHNIČKI PODACI).

Litijum-jonske punjive baterije ne poseduju efekat pamćenja tako da se mogu puniti u svako doba, bez obzira na trenutnu ispražnjenost, a takođe se i postupak punjenja bez ikakvih negativnih posledica može prekinuti u bilo kom trenutku.

Tokom punjenja baterijske makaze ne rade.

1. Priključite ispravljač za punjenje ③ u strujnu utičnicu.
2. Utaknite kabl za punjenje ① u priključnicu ④ baterijskih makaza.

Dok se baterija puni, priključnica ④ treperi zeleno.

Baterija je potpuno napunjena kad priključnica ④ stalno svetli zeleno.

3. Redovno tokom punjenja proveravajte napunjenost.
4. Nakon što se baterija napuni do kraja, izvucite kabl za punjenje ① iz priključnice ④.
5. Izvucite ispravljač za punjenje ③ iz strujne utičnice.

1.2 Zamena sečiva [sl. O2]:

Smeju se koristiti isključivo originalna **GARDENA sečiva**:

- **GARDENA Sečivo za travu i šimšir** art. 9850-00.962.00
- **GARDENA Sečivo za žbunje** art. 9851-00.962.00

1. Povucite jezičak ④ uvis pa povucite poklopac ⑤ prema dole.
2. Izvadite sečivo ⑥.
3. Po potrebi očistite prostor prenosnika i podmažite pogon sa ekscentrom ⑧ s malo bezkiseleinske masti (vazelin).
4. Okrenite pogon s ekscentrom ⑧ prema dole.
5. Gurnite kulisni mehanizam ⑨ na poledini sečiva ⑥ u sredinu.
6. Postavite drugo sečivo ⑥ u jedinicu motora tako da pogon sa ekscentrom ⑧ zahvata kulisni mehanizam ⑨.
7. Gurnite poklopac ⑤ prema gore tako da se spoj čujno uglavi.
Uverite se da je poklopac doseo.

1.3 Pokretanje/zaustavljanje baterijskih makaza [sl. O1]:



OPASNOST!

Opasnost od telesnih povreda!

Postoji opasnost od povreda ako se proizvod prilikom otpuštanja pokretačke poluge ne zaustavi.

- Nemojte premošćavati sigurnosnu opremu niti prekidače.
- Nemojte npr. pričvršćivati pokretačku polugu za ručku.

1.3.1 Pokretanje baterijskih makaza:

Proizvod ima sigurnosni element (pokretačka poluga i sigurnosna blokada) koji sprečava njegovo nehotično uključivanje.

1. Svucite štitnik ⑦ sa sečiva ⑥.
2. Povucite sigurnosnu blokadu ② prema napred pa povucite pokretačku polugu ③ prema ručki. *Baterijske makaze se pokreću.*
3. Otpustite sigurnosnu blokadu ②.

1.3.2 Zaustavljanje baterijskih makaza:

1. Otpustite pokretačku polugu ③. *Baterijske makaze se zaustavljaju.*
2. Sačekajte da se sečivo zaustavi.
3. Navucite štitnik ⑦ na sečivo ⑥.

2. ODRŽAVANJE



OPASNOST!

Postoji opasnost od posekotina sečivom!

U slučaju nehotičnog pokretanja postoji opasnost od posekotina.

- Nosite zaštitne rukavice.
- Sačekajte da se sečivo zaustavi.
- Navucite štitnik na sečivo.

2.1 Čišćenje baterijskih makaza:



OPASNOST!

Opasnost od telesnih povreda!

Opasnost od povreda i rizik od oštećenja proizvoda.

→ Nemojte prati proizvod u vodi niti pod mlazom vode (naročito ne mlazom vode pod visokim pritiskom).

→ Za čišćenje nemojte da koristite nikakve hemikalije kao što su benzin i rastvarači.

Neki od njih mogu da unište važne plastične delove.

1. Prebrišite baterijske makaze vlažnom krpom.
2. Naprskajte sečivo npr. **GARDENA sprejem za negu art. 2366**. Izbegavajte pritom kontakt ulja sa plastičnim delovima.

2.2 Čišćenje ispravljača za punjenje baterija:

- Nemojte da koristite tekuću vodu
- Kontakte i plastične delove brišite mekom, suvom krpom.

3. SKLADIŠTENJE

3.1 Za vreme nekorišćenja:

Proizvod morate da čuvate van domašaja dece.

1. Navucite štitnik na sečivo.
2. Napunite bateriju.

3. Očistite baterijske makaze i ispravljač za punjenje baterija (vidi 2. ODRŽAVANJE).
4. Baterijske makaze čuvajte u suvom, zatvorenom prostoru zaštićenom od mraza.

4. OTKLANJANJE GREŠAKA



OPASNOST!

Postoji opasnost od posekotina sečivom!

U slučaju nehotičnog pokretanja postoji opasnost od posekotina.

- Nosite zaštitne rukavice.
- Sačekajte da se sečivo zaustavi.
- Navucite štitnik na sečivo.

4.1 Tabela grešaka:

Problem	Mogući uzroci	Pomoć
Baterijske makaze se ne pokreću ili se zaustavljaju	Prepreka blokira motor.	→ Uklonite prepreku.
Rezultat rada je neuredan	Sečivo je oštećeno ili tupo.	→ Zamenite sečivo.
Prekratko trajanje rada	Sečivo je zaprljano.	→ Očistite sečivo.
Priključnica treperi crveno tokom punjenja	Prekoračena je dozvoljena temperatura baterije.	→ Ostavite bateriju neka se ohladi. → Ponovo napunite bateriju.

NAPOMENA:

Popravke prepustite samo stručnjacima servisnih centara preduzeća GARDENA ili specijalizovanim prodavcima koje je u tu svrhu ovlastila GARDENA.

→ U slučaju drugih smetnji obratite se servisnom centru preduzeća GARDENA.

5. TEHNIČKI PODACI

<i>Baterijske makaze</i>	Jedinica	Vrednost art. 9881/9883
Hodovi	1/min	1250
Širina sečiva za travu	mm	80
Dužina sečiva za žbunje	cm	12,5
Težina sa sečivom za travu	g	560
Težina sa sečivom za žbunje	g	630
Nivo zvučnog pritiska L_{pA} ¹⁾ Nepouzdanost k_{pA}	dB(A)	69 3
Nivo zvučne snage L_{WA} ²⁾ : izmeren/garantovan Nepouzdanost k_{WA}	dB(A)	76 / 80 3,7
Vibracije šaka-ruka a_{vhw} ¹⁾ Nepouzdanost k_{vhw}	m/s ²	< 2,5 1,5

Merni postupak prema:

¹⁾ EN IEC 62841-4-2 ²⁾ RL 2000/14/EC / S.I. 2001 No.1701



NAPOMENA: Navedena vrednost emisije vibracija izmerena je u skladu sa normiranim postupkom ispitivanja i može da se koristi za poređenje sa nekim drugim elektroalatom. Ta vrednost takođe može da se koristi za privremenu procenu izloženosti. Vrednost emisije vibracija može da varira tokom stvarne primene elektroalata

u zavisnosti od toga kako se mašina koristi. Iz bezbednosnih razloga bi trebalo da radite mašinom najviše 1 sat bez prekida.

<i>Punjiva baterija</i>	Jedinica	Vrednost art. 9881/9883
Napon baterije	V (DC)	3,6
Kapacitet baterije	Ah	2,0
Ukupan broj ćelija (litijum-jon)		1

<i>Ispravljač za punjenje punjivih baterija</i>	Jedinica	Vrednost art. 9850-00.610.00
Napon el. mreže	V (AC)	100 – 240
Frekvencija el. mreže	Hz	50 – 60
Napon punjenja baterije	V (DC)	5,5

6. PRIBOR/REZERVNI DELOVI

GARDENA Sečivo za travu i šimšir	Za rezanje trave i potkresivanje šimšira.	art. 9850-00.962.00 (dostupno samo preko servisa)
GARDENA Sečivo za žbunje	Za rezanje žbunja.	art. 9851-00.962.00 (dostupno samo preko servisa)
GARDENA Sprej za negu	Produžava vek trajanja sečiva i održava vreme rada baterije.	art. 2366

7. GARANCIJA/SERVIS

7.1 Registracija proizvoda:

Registrujte proizvod na stranici [gardena.com/registration](https://www.gardena.com/registration).

7.2 Servis:

Pronađite aktuelne kontakt informacije našeg servisnog centra na zadnjoj stranici i na mreži:

- <https://www.gardena.com/int/support/advice/contact/>

8. ODLAGANJE U OTPAD

8.1 Odlaganje baterijskih makaza u otpad:

(u skladu sa Direktivom 2012/19/EU / S.I. 2013 br. 3113)



Proizvod ne sme da se baci u običan komunalni otpad. Morate da ga odložite u skladu sa važećim lokalnim propisima o zaštiti životne sredine.

VAŽNO!

→ Rashodovan proizvod predajte lokalnom reciklažnom odlagalištu.

8.2 Odlaganje punjive baterije u otpad:



Li-ion

Baterija proizvođača sadrži litijum-jonske ćelije koje po isteku radnog veka treba odložiti odvojeno od običnog komunalnog otpada.

VAŽNO!

Bateriju sme da uklanja isključivo stručno osoblje.

1. Za sva pitanja o vađenju baterije obratite se servisnoj službi preduzeća GARDENA.
2. Odložite litijum-jonske ćelije u otpad u skladu sa propisima ili ih predajte lokalnom reciklažnom odlagalištu.

uk Акумуляторні газонні ножиці/акумуляторний кущоріз AccuCut Li

Це переклад оригіналу інструкції.

1. ОБСЛУГОВУВАННЯ	170
2. ДОГЛЯД	173
3. ЗБЕРІГАННЯ	174
4. УСУНЕННЯ НЕСПРАВНОСТЕЙ	174
5. ТЕХНІЧНІ ХАРАКТЕРИСТИКИ	175
6. КОМПЛЕКТУЮЧІ/ЗАПЧАСТИНИ	176
7. ГАРАНТІЯ/ СЕРВІСНЕ ОБСЛУГОВУВАННЯ	177
8. УТИЛІЗАЦІЯ	177

1. ОБСЛУГОВУВАННЯ



НЕБЕЗПЕКА!

Небезпека порізу через ріжучий пристрій!

Небезпека отримання різаної травми в результаті ненавмисного запуску.

→ Одягайте захисні рукавиці.

→ Почекайте, доки ріжучий пристрій зупиниться.

→ Насуньте захисний кожух на ріжучий пристрій.

1.1 Зарядити акумуляторну батарею [зобр. O1]:



УВАГА!

Напряга джерела електроживлення повинна відповідати даним на фірмовій табличці зарядного пристрою.

→ Зверніть увагу на мережеву напругу.

Перед першим використанням акумулятор повинен бути повністю заряджений. Тривалість зарядки (див. 5. ТЕХНІЧНІ ХАРАКТЕРИСТИКИ).

Літій-іонний акумулятор може заряджатися в будь-якому стані зарядження і процес зарядки дозволяється в будь-який час переривати, не завдаючи шкоди акумулятору (ефект пам'яті відсутній).

Під час зарядки акумуляторні ножиці мають бути виключеними.

1. Підключіть зарядний пристрій © до електромережі.
2. Вставте зарядний кабель ① в гніздо штепсельного роз'єму Ⓞ акумуляторних ножиць.

Якщо індикатор гнізда штепсельного роз'єму Ⓞ блимає зеленим світлом, то акумуляторна батарея заряджається.

Якщо індикатор гнізда штепсельного роз'єму Ⓞ світиться зеленим кольором постійно, акумуляторна батарея повністю заряджена.

3. В процесі зарядки перевіряйте через рівномірні проміжки часу ступінь зарядки.
4. Коли акумуляторна батарея повністю заряджена, від'єднайте зарядний кабель ① від гнізда штепсельного роз'єму Ⓞ.
5. Від'єднайте зарядний пристрій © від електромережі.

1.2 Заміна ріжучого пристрою [зобр. O2]:

Використовуйте тільки оригінальні **ріжучі пристрої GARDENA**:

- **Ріжучий пристрій для газонів і самшиту GARDENA** арт. 9850-00.962.00
- **Ріжучий пристрій для кущів GARDENA** арт. 9851-00.962.00

1. Відіжміть язичок ④ вгору та пересуньте кришку ⑤ вниз.
2. Зніміть ріжучий пристрій ⑥.
3. Якщо потрібно, очистіть коробку приводу та змастіть ексцентриковий привід ⑧ мастилом (вазелін), що не містить кислотних речовин.
4. Поверніть ексцентриковий привід ⑧ донизу.
5. Пересуньте кулісу ⑨ на звороті ріжучого пристрою ⑥ до середини.
6. Вставте інший ріжучий пристрій ⑥ в блок мотора таким чином, щоб ексцентриковий привід ⑧ зачепився за кулісу ⑨.
7. Пересуньте кришку ⑤ догори, щоб з'єднання зафіксувалось з клацанням.

Переконайтеся, що кришка зафіксувалася.

1.3 Акумуляторні ножиці запустити/ зупинити [зобр. О1]:



НЕБЕЗПЕКА!

Небезпека отримання травми!

Існує загроза отримання травми, якщо виріб не зупиняється після того, як був відпущений пусковий важіль.

→ Не обходьте захисні пристосування або вимикач.

→ Наприклад, не прикріплюйте пусковий важіль до ручки.

1.3.1 Акумуляторні ножиці запустити:

Виріб оснащений дворучним захисним пристроєм (пусковий важіль та кнопка захисного блокування) що захищає виріб від випадкового вмикання.

1. Зніміть захисний кожух ⑦ з ріжучого пристрою ⑥.
2. Пересуньте кнопку захисного блокування ② вперед і притисніть пусковий важіль ③ до ручки.
Акумуляторні ножиці запускаються.
3. Відпустіть кнопку захисного блокування ②.

1.3.2 Акумуляторні ножиці зупинити:

1. Відпустіть пусковий важіль ③.
Акумуляторні ножиці зупиняються.
2. Почекайте, доки ріжучий пристрій зупиниться.
3. Насуньте захисний кожух ⑦ на ріжучий пристрій ⑥.

2. ДОГЛЯД



НЕБЕЗПЕКА!

Небезпека порізу через ріжучий пристрій!

Небезпека отримання різаної травми в результаті ненавмисного запуску.

- Одягайте захисні рукавиці.
- Почекайте, доки ріжучий пристрій зупиниться.
- Насуньте захисний кожух на ріжучий пристрій.

→ Не очищайте виріб водою або струменем води (особливо струменем води під високим тиском).

→ Не очищуйте хімікатами, в тому числі бензином, або розчинниками.

Деякі з них можуть пошкодити важливі пластикові деталі.

1. Очищайте акумуляторні ножиці за допомогою вологої тканини.
2. Побризкайте ріжучий пристрій, наприклад, **GARDENA Спресм для догляду арт. 2366**. При цьому уникайте контакту мастила з пластмасовими деталями.

2.1 Очищення акумуляторних ножиць:



НЕБЕЗПЕКА!

Небезпека отримання травми!

Загроза отримання травми і ризик пошкодження виробу.

2.2 Очищення зарядного пристрою для акумуляторної батареї:

- Не використовуйте проточну воду
- Очищуйте контакти й пластикові частини за допомогою м'якої, сухої тканини.

3. ЗБЕРІГАННЯ

3.1 Виведення з експлуатації:

Виріб повинен зберігатися в недоступному для дітей місці.

1. Насуньте захисний кожух на ріжучий пристрій.
2. Зарядіть акумуляторну батарею.
3. Очищайте акумуляторні ножиці та зарядний пристрій для акумуляторної батареї (див. 2. ДОГЛЯД).
4. Зберігайте акумуляторні ножиці в сухому, закритому та захищеному від морозу місці.

4. УСУНЕННЯ НЕСПРАВНОСТЕЙ



НЕБЕЗПЕКА!

Небезпека порізу через ріжучий пристрій!

Небезпека отримання різаної травми в результаті ненавмисного запуску.

- Одягайте захисні рукавиці.
- Почекайте, доки ріжучий пристрій зупиниться.
- Насуньте захисний кожух на ріжучий пристрій.

4.1 Таблиця несправностей:

Проблема	Можлива причина	Спосіб усунення
Акумуляторні ножиці не запускаються або зупиняються	Перешкода блокує мотор.	→ Видаліть перешкоду.

Проблема	Можлива причина	Спосіб усунення
Зріз не є чистим	Ріжучий пристрій пошкоджений або зношений.	→ Замініть ріжучий пристрій.
Час роботи замалий	Ріжучий пристрій забруднений.	→ Очистіть ріжучий пристрій.
Індикатор гнізда штепсельного роз'єму в процесі зарядки блимає червоним	Була перевищена допустима температура нагріву акумуляторної батареї.	→ Дайте акумуляторній батареї охолонути. → Зарядіть акумуляторну батарею знову.

ВКАЗІВКА:

Ремонтні роботи повинні виконуватися тільки сервісними центрами GARDENA, а також спеціалізованими фірмами, які сертифіковані компанією GARDENA.

→ В разі інших несправностей зверніться, будь ласка, до сервісного центру GARDENA.

5. ТЕХНІЧНІ ХАРАКТЕРИСТИКИ

<i>Ножиці акумуляторні</i>	Одиниця вимірювання	Значення арт. 9881/9883	<i>Ножиці акумуляторні</i>	Одиниця вимірювання	Значення арт. 9881/9883
Кількість ходів	об/хв	1250	Вага з ріжучим пристроєм для кущів	г	630
Ширина ріжучого пристрою для газону	мм	80	Рівень звукового тиску $L_{pA}^{1)}$	дБ (А)	69
Довжина ріжучого пристрою для кущів	см	12,5	Похибка k_{pA}		3
Вага з ріжучим пристроєм для трави	г	560	Рівень звукової потужності $L_{WA}^{2)}$: виміряний/гарантований	дБ (А)	76 / 80
			Похибка k_{WA}		3,7

Ножиці акумуляторні	Одиниця вимірювання	Значення арт. 9881/9883
Вібрація при навантаженні на руку $a_{vhw}^{(1)}$		< 2,5
Похибка k_{vhw}	m/c ²	1,5

Метод вимірювань згідно з:

¹⁾ EN IEC 62841-4-2 ²⁾ RL 2000/14/EC / S.I. 2001 No.1701



ВКАЗІВКА: вказане емісійне значення вібрації було виміряно відповідно до стандартного методу випробувань і може бути використано при порівнянні електроінструментів один з одним. Це значення може бути також використано для попередньої оцінки цього впливу. Емісійне значення вібрації може змінюватися під час дійсного використання електроінструменту, в залежності від того, як машина буде використовуватися. З міркувань техніки безпеки Ви можете працювати з машиною максимум 1 годину без перерви.

Акумуляторна батарея	Одиниця вимірювання	Значення арт. 9881/9883
Напруга акумуляторної батареї	В (пост. струм)	3,6
Потужність акумуляторної батареї	А/год	2,0
Кількість елементів (літій-іонних)		1
Зарядний пристрій для акумуляторної батареї	Одиниця вимірювання	Значення арт. 9850-00.610.00
Мережева напруга	В (змін. струм)	100 – 240
Частота мережі	Гц	50 – 60
Зарядна напруга акумуляторної батареї	В (пост. струм)	5,5

6. КОМПЛЕКТУЮЧІ/ЗАПЧАСТИНИ

Ріжучий пристрій для газонів і самшиту GARDENA	Для стрижки газонів і самшиту.	арт. 9850-00.962.00 (можна придбати тільки через сервісний центр)
Ріжучий пристрій для кущів GARDENA	Для підрізання кущів.	арт. 9851-00.962.00 (можна придбати тільки через сервісний центр)
GARDENA Спрей для догляду	Подовжує термін служби ріжучого пристрою і підтримує час роботи акумуляторної батареї.	арт. 2366

7. ГАРАНТІЯ/СЕРВІСНЕ ОБСЛУГОВУВАННЯ

7.1 Реєстрація товару:

Зареєструйте свій виріб на веб-сторінці [gardena.com/registration](https://www.gardena.com/registration).

7.2 Сервісне обслуговування:

Актуальну контактну інформацію нашої служби підтримки можна знайти на задній сторінці та в Інтернеті:

- Україна: <https://www.gardena.com/ua/pidtrymka/advice/contacty/>

8. УТИЛІЗАЦІЯ

8.1 Утилізація акумуляторних ножиць:

(відповідно до Директиви 2012/19/EU / S.I. 2013 No.3113)



Виріб не можна утилізувати зі звичайними побутовими відходами. Він повинен бути утилізований відповідно до місцевих чинних стандартів з охорони навколишнього середовища.

ВАЖЛИВО!

→ Утилізуйте виріб у місцевому спеціалізованому збірному пункті з утилізації.

8.2 Утилізація акумуляторної батареї:



Li-ion

Акумуляторна батарея містить літій-іонні акумуляторні елементи, які після закінчення терміну їх служби не можна утилізувати як звичайне побутове сміття.

ВАЖЛИВО!

Демонтувати акумуляторну батарею дозволяється тільки кваліфікованому персоналу.

1. З питань демонтажу акумуляторної батареї звертайтеся, будь ласка, до сервісного центру GARDENA.
2. Утилізуйте літій-іонні акумуляторні елементи у місцевому спеціалізованому збірному пункті з утилізації.

ro Foarfecă cu acumulator pentru gazon/foarfecă pentru arbuști AccuCut Li

Traducerea instrucțiunilor originale.

1. OPERAREA.....	179
2. ÎNTREȚINEREA.....	181
3. DEPOZITAREA.....	182
4. REMEDIEREA DEFECȚIUNILOR.....	183
5. DATE TEHNICE.....	184
6. ACCESORII/PIESE DE SCHIMB.....	185
7. GARANȚIE/SERVICE.....	185
8. DISPUNERE CA DEȘEU.....	186

1. OPERAREA



PERICOL!

Vătămări prin tăiere cauzate de cuțit!

Pericol de tăiere cauzat de pornirea accidentală.

- Purtați mănuși de protecție.
- Așteptați oprirea completă a cuțitului.
- Trageți apărațoarea peste cuțit.

1.1 Încărcarea bateriei [Fig. O1]:



ATENȚIE!

Tensiunea sursei electrice trebuie să corespundă indicațiilor de pe plăcuța de identificare a încărcătorului.

- Observați tensiunea de la rețea.

Înainte de prima utilizare acumulatorul trebuie încărcat complet.

Tempul de încărcare (vezi 5. DATE TEHNICE).

Acumulatorul cu ioni de litiu poate fi încărcat în orice stare de descărcare iar încărcarea poate fi întreruptă oricând, fără a deteriora acumulatorul (fără efect de memorie).

Pe durata încărcării, foarfeca cu acumulator este scoasă din funcțiune.

1. Introduceți adaptorul încărcător ③ într-o priză de rețea.
2. Introduceți cablul de încărcare ① în priza de rețea ② a foarfecii cu acumulator.

Dacă priza de rețea ② clipește verde, atunci acumulatorul este în curs de încărcare.

Dacă priza de rețea ② este aprinsă permanent verde, atunci acumulatorul este complet încărcat.

3. În timpul încărcării verificați regulat gradul de încărcare.
4. Dacă acumulatorul este încărcat complet, scoateți cablul de încărcare ① din priza de rețea ②.
5. Scoateți adaptorul încărcător ③ din priza de rețea.

1.2 Schimbul cuțitului [Fig. O2]:

Este permisă folosirea numai a **cuțitelor originale GARDENA**:

- **Cuțite pentru gazon și cimișir GARDENA** art. 9850-00.962.00
- **Cuțit pentru arbuști GARDENA** art. 9851-00.962.00

1. Trageți în sus eclisa ④ și trageți jos capacul ⑤.
2. Detașați cuțitul ⑥.
3. În caz de nevoie, curățați locașul reductorului și ungeți mecanismul de acționare cu excentric ⑧ cu unsoare fără acizi (vaselină).
4. Rotiți în jos mecanismul de acționare cu excentric ⑧.
5. Împingeți culisa ⑨ de pe spatele cuțitului ⑥ la mijloc.
6. Introduceți celălalt cuțit ⑥ în unitatea motorului în așa fel, încât mecanismul de acționare cu excentric ⑧ să intre în angrenare cu culisa ⑨.
7. Împingeți capacul ⑤ în sus până când prinderea se fixează perceptibil.
Asigurați-vă de faptul că este fixat capacul.

1.3 Pornirea/oprirea foarfecii cu acumulator [Fig. O1]:



PERICOL!

Leziuni corporale!

Pericol de accidentare, dacă produsul nu se oprește la eliberarea pârghiei de pornire.

- Nu șuntați dispozitivele de protecție sau întrepătoarele.
- De exemplu, nu fixați pârghia de pornire de mâner.

1.3.1 Pornirea foarfecii cu acumulator:

Produsul este echipat cu un dispozitiv de siguranță (pârghie de pornire și element de blocare de

siguranță) care are rolul de a preveni pornirea accidentală a produsului.

1. Trageți apăraătoarea ⑦ de pe cuțit ⑥.
2. Împingeți blocajul de siguranță ② în față și trageți pârghia de pornire ③ spre mâner.
Foarfece cu acumulator porneste.
3. Eliberați blocajul de siguranță ②.

1.3.2 Oprirea foarfecii cu acumulator:

1. Eliberați pârghia de pornire ③.
Foarfece cu acumulator oprește.
2. Așteptați oprirea completă a cuțitului.
3. Trageți apăraătoarea ⑦ peste cuțit ⑥.

2. ÎNTREȚINEREA



PERICOL!

Vătămări prin tăiere cauzate de cuțit!

Pericol de tăiere cauzat de pornirea accidentală.

- Purtați mănuși de protecție.
- Așteptați oprirea completă a cuțitului.
- Trageți apăraătoarea peste cuțit.

2.1 Curățarea foarfecii cu acumulator:



PERICOL!

Leziuni corporale!

Pericol de accidentare și pericol de deteriorare a produsului.

- Nu curățați produsul cu apă sau cu un jet de apă (în special nu cu jetul de apă sub înaltă presiune).
- Nu curățați cu substanțe chimice, inclusiv benzină sau solvenți.

Unele dintre acestea pot deteriora piese importante din material plastic.

1. Curățați foarfeca cu acumulator folosind o lavetă umedă.
2. Pulverizați cuțitul, spre ex. cu **sprayul de întreținere GARDENA, art. 2366**. Evitați contactul uleiului cu piesele din plastic.

2.2 Curățarea adaptorului încărcător pentru acumulator:

- Nu folosiți apă curgătoare
- Curățați contactele și piesele din plastic cu o cârpă moale și uscată.

3. DEPOZITAREA

3.1 Scoaterea din funcțiune:

Produsul trebuie depozitat într-un loc neaccesibil copiilor.

1. Trageți apărațoarea peste cuțit.
2. Încărcați acumulatorul.

182

3. Curățați foarfeca cu acumulator și adaptorul încărcător pentru acumulator (vezi 2. ÎNTREȚINEREA).
4. Păstrați foarfeca cu acumulator într-un loc uscat, închis și ferit de îngheț.

4. REMEDIEREA DEFECȚIUNILOR



PERICOL!

Vătămări prin tăiere cauzate de cuțit!

Pericol de tăiere cauzat de pornirea accidentală.

- Purtați mănuși de protecție.
- Așteptați oprirea completă a cuțitului.
- Trageți apărătoarea peste cuțit.

4.1 Tabel cu erori:

Problemă	Cauză posibilă	Remediu
Foarfece cu acumulator nu pornesc sau se opresc	Motorul este blocat de obstacol.	→ Îndepărtați obstacolul.
Tăierea nu este curată	Cuțitul este deteriorat sau uzat.	→ Înlocuiți cuțitul.
Timpul de funcționare este prea scurt	Cuțitul este murdar.	→ Curățați cuțitul.
În timpul încărcării, priza de rețea clipește roșu	S-a depășit temperatura admisibilă a acumulatorului.	→ Lăsați acumulatorul să se răcească. → Încărcați din nou acumulatorul.

NOTĂ:

Reparațiile vor fi efectuate în exclusivitate de centrele de service GARDENA și de dealeri autorizați de GARDENA.

→ În caz de alte defecțiuni vă rugăm să vă adresați centrului de service GARDENA.

5. DATE TEHNICE

<i>Foarfecea cu acumulator</i>	Unitate	Valoare art. 9881/9883
Apăsare	1/min	1250
Lățime cuțit pentru gazon	mm	80
Lungime cuțit pentru arbuști	cm	12,5
Greutatea cu cuțitul pentru gazon	g	560
Greutatea cu cuțitul pentru arbuști	g	630
Presiune acustică $L_{pA}^{1)}$ Incertitudine k_{pA}	dB(A)	69 3
Nivel de putere acustică $L_{WA}^{2)}$; măsurat/garantat Incertitudine k_{WA}	dB(A)	76 / 80 3,7
Vibrații transmise sistemului mână-braț $a_{vhw}^{1)}$ Incertitudine k_{vhw}	m/s^2	< 2,5 1,5

Procedura de măsurare conform:

¹⁾ EN IEC 62841-4-2 ²⁾ RL 2000/14/EC / S.I. 2001 No.1701



NOTĂ: Emisia de vibrații a fost măsurată cores-punzător unei proceduri de verificare standardi-zate și poate fi folosită pentru compararea sculelor electrice. Această valoare poate fi folosită și pentru evaluarea prealabilă a expunerii. Valoarea de emisie a vibra-țiilor poate varia pe durata utilizării efective a sculei electri-ce, în funcție de modul de utilizare al mașinii. Ca măsură de siguranță puteți să lucrați cu mașina cel mult 1 oră fără întrerupere.

<i>Acumulator</i>	Unitate	Valoare art. 9881/9883
Tensiune acumulatorului	V (DC)	3,6
Capacitate acumulator	Ah	2,0
Numărul celulelor (Li-ion)		1

<i>Timp de încărcare acumulator</i>	Unitate	Valoare art. 9850-00.610.00
Tensiunea de rețea	V (AC)	100 – 240
Frecvența de rețea	Hz	50 – 60
Tensiunea de încărcare a acumulatorului	V (DC)	5,5

6. ACCESORII/PIESE DE SCHIMB

Cuțite pentru gazon și cimișir GARDENA	Pentru tăierea gazonului și cimișirului.	art. 9850-00.962.00 (disponibil numai prin service)
Cuțit pentru arbuști GARDENA	Pentru tăierea arbuștilor.	art. 9851-00.962.00 (disponibil numai prin service)
Spray de curatat pentru unelte de gradina GARDENA	Prelungește durata de viață a cuțitului și menține durata de funcționare a acumulatorului.	art. 2366

7. GARANȚIE/SERVICE

7.1 Înregistrarea produsului:

Înregistrați-vă produsul la [gardena.com/registration](https://www.gardena.com/registration).

7.2 Service:

Găsiți actualele informațiile de contact ale serviciului nostru pe verso și online:

- Romania: <https://www.gardena.com/ro/asistenta/advice/contact/>
- Alte țări: <https://www.gardena.com/int/support/advice/contact/>

8. DISPUNERE CA DEȘEU

8.1 *Dispunerea ca deșeu a foarfecii cu acumulator:*

(conform Directivei 2012/19/UE / S.I. 2013 nr. 3113)



Este interzisă dispunerea produsului ca gunoi menajer obișnuit. Acesta trebuie dispus ca deșeu conform prescripțiilor locale de protecția mediului.

IMPORTANT!

→ Dispuneți ca deșeu produsul prin sau de către punctul de colectare și reciclare locale.

8.2 *Dispunerea ca deșeu a acumulatorului:*



Li-ion

Acumulatorul conține celule de Li-ion, care după expirarea duratei de viață trebuie dispuse separat de gunoiul menajer.

IMPORTANT!

Acumulatorul poate fi demontat numai de către personalul de specialitate.

1. Vă rugăm să vă adresați service-ului GARDENA pentru întrebări referitoare la demontarea acumulatorului.
2. Dispuneți profesional ca deșeu celulele litiu-ion prin sau de către punctul de colectare și reciclare local.

tr Akülü çim makası/çalı makası AccuCut Li

Orijinal kullanma kılavuzunun çevirisi.

1. KULLANIM	187
2. BAKIM	189
3. DEPOLAMA	190
4. HATA GİDERME	191
5. TEKNİK ÖZELLİKLER	192
6. AKSESUAR/YEDEK PARÇALAR	193
7. GARANTİ/SERVİS	193
8. TASFİYE	194

1. KULLANIM



TEHLİKE!

Bıçak nedeniyle kesik yaralanması!

İstem dışı çalıştırma nedeniyle kesilerek yaralanma tehlikesi.

- Koruyucu eldiven kullanın.
- Bıçak durmasını bekleyin.
- Koruyucu kapağı bıçağın üzerine itin.

1.1 Akünün şarj edilmesi [Şek. 01]:



DİKKAT!

Güç kaynağının gerilimi, şarj cihazının tip levhasının üzerindeki bilgiler ile aynı olmalıdır.

- Şebeke gerilimine dikkat edin.

İlk kullanımdan önce pilin tamamen şarj edilmesi gerekir. Şarj süresi (bkz. 5. TEKNİK ÖZELLİKLER).

Lityum-iyon batarya her şarj seviyesinde şarj edilebilir ve istendiği zaman şarj işlemi yarıda bırakılabilir, batarya zarar görmeyecektir (hafıza efekti yoktur).

Şarj sırasında akülü makas devre dışıdır.

1. Şarj adaptörünü ④ bir prize takın.
2. Şarj kablosunu ① akülü makasın soket yuvasına ② takın.
Soket yuvası ② yeşil renkte yanıp söndüğünde akü şarj edilir.
Soket yuvası ② sürekli olarak yeşil yandığında, akü tamamen şarj olmuştur.
3. Şarj ederken şarj durumunu düzenli olarak kontrol edin.
4. Akü tamamen şarj edildiğinde, şarj kablosunu ① soket yuvasından ② çekin.
5. Şarj adaptörünü ④ prizden çekin.

1.2 Bıçak değişimi [Şek. 02]:

Sadece **GARDENA bıçakları** kullanılabilir:

- **GARDENA Çim ve şimsir bıçağı** Ürün 9850-00.962.00
 - **GARDENA Çalı bıçağı** Ürün 9851-00.962.00
1. Kulağı ④ yukarı doğru çekin ve kapağı ⑤ aşağıya doğru çekip çıkarın.
 2. Bıçağı ⑥ çıkarın.
 3. Gerekliğinde dişli bölmesini temizleyin ve eksantrik tahrikini ⑧ asit içermeyen gresle (vazelin) hafifçe yağlayın.
 4. Eksantrik tahrikini ⑧ aşağı döndürün.
 5. Bıçağın ⑥ araka tarafındaki plastik halkayı ⑨ ortaya doğru itin.
 6. Diğer bıçağı ⑥, eksantrik tahriki ⑧ plastik halkanın ⑨ içine geçecek şekilde motor ünitesine yerleştirin.
 7. Bağlantı duyulur şekilde yerine oturana kadar kapağı ⑤ yukarıya itin.
Kapağın yerine oturduğundan emin olun.

1.3 Akülü makasın çalıştırılması/ durdurulması [Şek. 01]:



TEHLİKE!

Yaralanma!

Ürün, çalıştırma kolu bırakıldığında durmazsa yaralanma tehlikesi söz konusudur.

- Güvenlik tertibatlarını ya da şalterlerini devre dışı bırakmayın.
- Örneğin çalıştırma kolunu tutamağa sabitlemeyin.

1.3.1 Akülü makasın çalıştırılması:

Ürün, istenmeyen çalıştırmayı önleyen bir güvenlik tertibatı (çalıştırma kolu ve emniyet kilidi) ile donatılmıştır.

1. Koruyucu kapağı ⑦ bıçaktan ⑥ çekin.
2. Emniyet kilidini ② öne doğru itin ve çalıştırma kolunu ③ kulba doğru çekin.
Akülü makas çalışır.
3. Emniyet kilidini ② serbest bırakın.

1.3.2 Akülü makasın durdurulması:

1. Çalıştırma kolunu ③ serbest bırakın.
Akülü makas durur.
2. Bıçak durmasını bekleyin.
3. Koruyucu kapağı ⑦ bıçağın ⑥ üzerine itin.

2. BAKIM



TEHLİKE!

Bıçak nedeniyle kesik yaralanması!

İstem dışı çalıştırma nedeniyle kesilerek yaralanma tehlikesi.

- Koruyucu eldiven kullanın.
- Bıçak durmasını bekleyin.
- Koruyucu kapağı bıçağın üzerine itin.

2.1 Akülü makas temizliği:



TEHLİKE! Yaralanma!

Yaralanma tehlikesi ve ürünün hasar görme riski.

- Ürünü su ya da su fiskiyesi ile temizlemeyin (özellikle yüksek basınçlı su fiskiyesi).
- Benzin ve çözültü maddeleri de dahil olmak üzere kimyasallarla temizlik yapmayın.

Bazıları önemli plastik parçaları tahrip edebilir.

1. Akülü makası nemli bir bezle temizleyin.
2. Bıçağa, örn. **GARDENA bakım spreyi Ürün 2366** püskürtün. Bu sırada yağın plastik parçalarla temasını önleyin.

2.2 Akü şarj adaptörünü temizleyin:

- Akan su kullanmayın
- Kontakları ve plastik parçaları yumuşak ve kuru bir bezle temizleyin.

3. DEPOLAMA

3.1 Devre dışına çıkarma:

Ürün çocukların erişemeyeceği yerlerde muhafaza edilmelidir.

1. Koruyucu kapağı bıçağın üzerine itin.
2. Aküyü şarj edin.

190

3. Akülü makası ve akü şarj adaptörünü temizleyin (bkz. 2. BAKIM).
4. Akülü makası, kuru, kapalı ve donmaya karşı emniyetli bir yerde muhafaza edin.

4. HATA GİDERME



TEHLİKE!

Bıçak nedeniyle kesik yaralanması!

İstem dışı çalıştırma nedeniyle kesilerek yaralanma tehlikesi.

- Koruyucu eldiven kullanın.
- Bıçak durmasını bekleyin.
- Koruyucu kapağı bıçağın üzerine itin.

4.1 Hata tablosu:

Sorun	Muhtemel neden	Çözümü
Akülü makas çalışmıyor veya duruyor	Engel, motoru bloke ediyor.	→ Engeli kaldırın.
Kesim düzgün değil	Bıçak hasarlı veya aşınmış.	→ Bıçağı değiştirin.
Çalışma süresi çok az	Bıçak kirlenmiş.	→ Bıçağı temizleyin.
Şarj işlemi sırasında soket yuvası kırmızı yanıp sönüyor	İzin verilen akü sıcaklığı aşıldı.	→ Aküyü soğumaya bırakın → Aküyü yeniden şarj edin.

BİLGİ:

Onarım çalışmaları sadece GARDENA servis merkezleri veya GARDENA tarafından yetkilendirilen uzman bayiler tarafından gerçekleştirilebilir.
→ Farklı arıza durumlarında lütfen GARDENA servis merkezine başvurun.

5. TEKNİK ÖZELLİKLER

<i>Accu Makası</i>	Birim	Değer Ürün 9881/9883
Stroklar	1/min	1250
Çim bıçağının genişliği	mm	80
Çalı bıçağının uzunluğu	cm	12,5
Çim bıçağı ile ağırlığı	g	560
Çalı bıçaklı ağırlık	g	630
Ses basınç seviyesi $L_{pA}^{1)}$ Güvensizlik k_{pA}	dB(A)	69 3
Ses gücü seviyesi $L_{WA}^{2)}$: ölçülen/garantili Güvensizlik k_{WA}	dB(A)	76 / 80 3,7
El kol titreşimi $a_{vhw}^{1)}$ Güvensizlik k_{vhw}	m/s ²	< 2,5 1,5

Uygulanan ölçüm yöntemi:

¹⁾ EN IEC 62841-4-2 ²⁾ RL 2000/14/EC / S.I. 2001 No.1701



BİLGİ: Belirtilen titreşim emisyon değeri standartlaştırılmış bir kontrol yöntemi ile ölçülmüştür ve elektrikli takımlarla karşılaştırıldığında birlikte kullanılabilirler. Bu değer teahşirin geçici olarak değerlendirilmesi için de kullanılabilir. Titreşim emisyon değeri, makinenin kullanımına bağlı olarak elektrikli takımın gerçek kullanı-

192

mı sırasında değişebilir. Güvenlik önlemi olarak makine ile ara vermeden maksimum 1 saat çalışmalısınız.

<i>Akü</i>	Birim	Değer Ürün 9881/9883
Akü gerilimi	V (DC)	3,6
Akü kapasitesi	Ah	2,0
Hücre sayısı (lityum iyon)		1

<i>Akü şarj adaptörü</i>	Birim	Değer Ürün 9850-00.610.00
Şebeke gerilimi	V (AC)	100 – 240
Şebeke frekansı	Hz	50 – 60
Akü şarj gerilimi	V (DC)	5,5

6. AKSESUAR/YEDEK PARÇALAR

GARDENA Çim ve şimşir bıçağı	Çim ve şimşir budamak için.	Ürün 9850-00.962.00 (sadece servisten temin edilebilir)
GARDENA Çalı bıçağı	Çalıları budamak için.	Ürün 9851-00.962.00 (sadece servisten temin edilebilir)
GARDENA Bakım spreyi	Bıçağın kullanım süresini ve akü çalışma süresini sabit tutar.	Ürün 2366

7. GARANTİ/SERVİS

7.1 Ürün kaydı:

Lütfen ürününüzü [gardena.com/registration](https://www.gardena.com/registration) adresinden kaydedin.

7.2 Servis:

Servisimizin güncel iletişim bilgilerini arka sayfada ve çevrimiçi olarak bulabilirsiniz:

- Türkiye: <https://www.gardena.com/tr/destek/uzmanasorun/iletisim/>

8. TASFIYE

8.1 Akülü makasın tasfiye edilmesi:

(2012/19/AB / S.I. 2013 No.3113 yönetmeliği uyarınca)



Ürün normal ev çöpü ile birlikte tasfiye edilmemelidir. Geçerli yerel çevre koruma talimatları uyarınca tasfiye edilmelidir.

ÖNEMLİ!

→ Ürünü geri dönüşüm toplama noktaları üzerinden atığa ayırın.

8.2 Akünün tasfiye edilmesi:



Aküsü kullanım ömrü dolduğunda normal ev çöpünden ayrı bir şekilde tasfiye edilen lityum iyon hücrelere sahiptir.

Li-ion

ÖNEMLİ!

Akü sadece uzman personel tarafından sökülebilir.

1. Akünün sökülmesi ile ilgili sorularınız olduğunda lütfen GARDENA servisine başvurun.
2. Lityum-iyon hücrelerini yerel geri dönüşüm toplama noktaları üzerinden atığa ayırın.

bg Акумулаторна ножица за трева/ножица за храсти AccuCut Li

Превод на оригиналната инструкция.

1. ОБСЛУЖВАНЕ 195
2. ТЕХНИЧЕСКО ОБСЛУЖВАНЕ 198
3. СЪХРАНЕНИЕ 199
4. ОТСТРАНЯВАНЕ НА ПОВРЕДИ 199
5. ТЕХНИЧЕСКИ ДАННИ 200
6. АКЕСОАРИ/РЕЗЕРВНИ ЧАСТИ 201
7. ГАРАНЦИЯ/СЕРВИЗ 202
8. ИЗХВЪРЛЯНЕ 202

1. ОБСЛУЖВАНЕ



ОПАСНОСТ!

Порязване с ножа!

Опасност от порезни рани поради непланирано стартиране.

- Носи защитни ръкавици.
- Изчакай, докато ножът спре.
- Плъзни защитния капак върху ножа.

1.1 Зареждане на акумулаторната батерия [фиг. 01]:



ВНИМАНИЕ!

Напрежението на източника на захранване трябва да съответства на информацията на фирмената табелка на зарядното устройство.

→ Обърни внимание на напрежението на мрежата.

Преди първото техническо обслужване батерията трябва да бъде разредена напълно. Време за зареждане (виж 5. ТЕХНИЧЕСКИ ДАННИ).

Литиево-йонните батерии могат да бъдат зареждани при всяко едно състояние и зареждането може да бъде прекъснато по всяко време, без да се навреди на батерията (няма Memory-Effekt).

По време на зареждането акумулаторната ножица не функционира.

1. Включи захранващия блок ③ в контакт.
2. Включи кабела за зареждане ① в щепселното гнездо ② на акумулаторната ножица.

Когато щепселното гнездо ② мига зелено, акумулаторната батерия се зарежда.

Когато щепселното гнездо ② свети зелено непрекъснато, акумулаторната батерия е заредена напълно.

3. По време на зареждането проверявай на редовни интервали състоянието на заряда.

196

4. Когато акумулаторната батерия е заредена напълно, изключи кабела за зареждане ① от щепселното гнездо ②.
5. Изключи захранващия блок ③ от контакта.

1.2 Смяна на ножа [фиг. 02]:

Трябва да бъдат използвани единствено **ножове GARDENA:**

- **GARDENA Нож за трева и чимшир** Арт. 9850-00.962.00
- **GARDENA Нож за храсти** Арт. 9851-00.962.00

1. Издърпай нагоре езичето ④ и свали капака ⑤ надолу.
2. Свали ножа ⑥.
3. При необходимост почисти редукторното отделение и смажи ексцентричното задвижване ⑧ с малко количество безкиселинна смазка (вазелин).
4. Завърти ексцентричното задвижване ⑧ надолу.
5. Тласни намиращия се на обратната страна на ножа ⑥ пластмасов пръстен ⑨ в средата.

6. Постави другия нож ⑥ в секцията на електродвигателя така, че ексцентричното задвижване ⑧ да се захваща в пластмасовия пръстен ⑨.
7. Тласни капака ⑤ нагоре така, че връзката да се фиксира осезаемо.
Увери се, че капакът е фиксиран

1.3 Стартиране/Спиране на акумулаторната ножица [фиг. 01]:



ОПАСНОСТ! **Контузии!**

Опасност от нараняване, ако продуктът не спре при пускане на ръчката за включване.

- Не изключвай предпазните приспособления или прекъсвачите.
- Не закрепвай ръчката за включване например към дръжката.

1.3.1 Стартиране на акумулаторната ножица:

Продуктът е оборудван със защитно устройство (ръчка за включване и аварийна блокировка) което предотвратява неволното включване на продукта.

1. Свали защитния капак ⑦ от ножа ⑥.
2. Тласни защитната блокировка ② напред и изтегли пусковия лост ③ към дръжката.
Акумулаторната ножица се включва.
3. Освободи бутона за заключване за безопасност ②.

1.3.2 Спиране на акумулаторната ножица:

1. Отпусни ръчката за включване ③.
Акумулаторната ножица спира.
2. Изчакай, докато ножът спре.
3. Тласни защитния капак ⑦ върху ножа ⑥.

2. ТЕХНИЧЕСКО ОБСЛУЖВАНЕ



ОПАСНОСТ!

Порязване с ножа!

Опасност от порезни рани поради непланирано стартиране.

- Носи защитни ръкавици.
- Изчакай, докато ножът спре.
- Плъзни защитния капак върху ножа.

2.1 Почистване на акумулаторната ножица:



ОПАСНОСТ!

Контузии!

Опасност от нараняване и риск от повреда на продукта.

- Не почиствай продукта с вода или водна струя (особено водна струя под високо налягане).

→ Не почиствай с химикали, включително бензин или разтворители.

Някои от тях могат да повредят важни пластмасови части.

1. Почисти акумулаторната ножица с влажна кърпа.
2. Напръскай ножа напр. със **спрей за поддръжка GARDENA, Арт. 2366**. При това избягвай контакт на маслото с пластмасовите части.

2.2 Почистване на захранващия блок за акумулаторната батерия:

- Не използвай течаща вода
- Почисти контактите и пластмасовите части с мека, суха кърпа.

3. СЪХРАНЕНИЕ

3.1 Сваляне от експлоатация:

Продуктът трябва да бъде съхраняван на недостъпно за деца място.

1. Плъзни защитния капак върху ножа.
2. Зареди акумулаторната батерия.
3. Почисти акумулаторната ножица и хранящия блок за акумулаторната батерия (виж 2. ТЕХНИЧЕСКО ОБСЛУЖВАНЕ).
4. Съхранявай акумулаторната ножица на сухо, затворено и защитено от замръзване място.

4. ОТСТРАНЯВАНЕ НА ПОВРЕДИ



ОПАСНОСТ!

Порязване с ножа!

Опасност от порезни рани поради непланирано стартиране.

- Носи защитни ръкавици.
- Изчакай, докато ножът спре.
- Плъзни защитния капак върху ножа.

4.1 Таблица с грешки:

Проблем	Възможна причина	Отстраняване
Акумулаторната ножица не стартира или спира	Препятствие блокира двигателя.	→ Отстрани препятствието.
Рязането не е чисто	Ножът е повреден или износен.	→ Смени ножа.

Проблем	Възможна причина	Отстраняване
Времето за работа е твърде кратко	Ножът е замърсен.	→ Почисти ножа.
Щепселното гнездо мига червено по време на зареждането	Допустимата температура на акумулаторната батерия е превишена.	→ Остави акумулаторната батерия да се охлади. → Зареди отново акумулаторната батерия.

УКАЗАНИЕ:

Ремонтите трябва да бъдат изпълнявани само от сервизният център на GARDENA, както и от специализираните търговци, които са оторизирани от GARDENA.

→ При други неизправности, моля, обърни се към сервизния център на GARDENA.

5. ТЕХНИЧЕСКИ ДАННИ

<i>Асси-ножица</i>	Мярка	Стойност Арт. 9881/9883	<i>Асси-ножица</i>	Мярка	Стойност Арт. 9881/9883
Обороти	1/мин	1250	Ниво на звуковата мощност $L_{WA}^{2)}$: измерено/гарантирано	dB(A)	76 / 80 3,7
Ширина на ножа за трева	мм	80			
Дължина на ножа за храсти	см	12,5	Вибрации на ръцете $a_{vhw}^{1)}$	м/сек ²	< 2,5 1,5
Тегло с нож за трева	кг	560			
Тегло с нож за храсти	кг	630	Метод на измерване съгласно: 1) EN IEC 62841-4-2 2) RL 2000/14/EC / S.I. 2001 No.1701		
Ниво на налягането на шума $L_{pA}^{1)}$	dB(A)	69			
Погрешност K_{pA}		3			



УКАЗАНИЕ: Посочената стойност на вибрационните емисии се измерва съгласно стандартизиран метод за изпитване и може да бъде използвана за сравняване на електроинструменти помежду им. Тази стойност може да бъде използвана и за предварителна оценка на експозицията. Стойността на вибрационните емисии може да варира по време на действителната употреба на електрическия инструмент в зависимост от начина на ползване на машината. Като мярка за безопасност работете с машината максимум 1 час без прекъсване.

Акумулаторна батерия	Мярка	Стойност Арт. 9881 / 9883
Напрежение на батерията	V (DC)	3,6
Капацитет на батерията	Ah	2,0
Брой на клетките (литиево-йонни)		1
Зарядно устройство за акумулаторна батерия	Мярка	Стойност Арт. 9850-00.610.00
Напрежение на мрежата	V (AC)	100 – 240
Честота на мрежата	Hz	50 – 60
Напрежение на зареждане на акумулаторната батерия	V (DC)	5,5

bg

6. АКЕСОАРИ/РЕЗЕРВНИ ЧАСТИ

GARDENA Нож за трева и чимшир	За рязане на трева и чимшир.	Арт. 9850-00.962.00 (може да се закупи само чрез сервиза)
GARDENA Нож за храсти	За рязане на храсти.	Арт. 9851-00.962.00 (може да се закупи само чрез сервиза)
GARDENA Почистващ спрей	Удължава живота на ножа и поддържа живота на батерията.	Арт. 2366

201

7. ГАРАНЦИЯ/СЕРВИЗ

7.1 Регистрация на продукт:

Моля, регистрирайте продукта си на уебсайта [gardena.com/registration](https://www.gardena.com/registration).

7.2 Сервиз:

Актуалната информация за контакт с нашите служби ще намерите на гърба на последната страница и онлайн:

- България: <https://www.gardena.com/bg/poddrayka/savet/kontakt>

8. ИЗХВЪРЛЯНЕ

8.1 Изхвърляне на акумулаторната ножица:

(съгласно директива 2012/19/EC / S.I. 2013 No.3113)



Продуктът не трябва да бъде изхвърлян заедно с обикновените битови отпадъци. Той трябва да бъде изхвърлен съгласно действащите местни разпоредби за опазване на околната среда.

ВАЖНО!

→ Предай продукта за отпадъци на или чрез местния събирателен пункт за рециклиране.

8.2 Изхвърляне на батерията:



Li-ion

Акумулаторната батерия съдържа литиево-йонни клетки, които трябва след края на експлоатационния им живот да се изхвърлят отделно от обичайните битови отпадъци.

ВАЖНО!

Акумулаторната батерия трябва да се демонтира само от специализиран персонал.

1. При въпроси относно демонтажа на акумулаторната батерия, моля, обърни се към сервиза на GARDENA.
2. Изхвърли литиево-йонните клетки според правилата или чрез местния събирателен пункт за рециклиране.

sq Prerëse bari/prerëse shkurresh me bateri AccuCut Li

Përktimi i mënyrës së përdorimit nga origjinali.

1. PËRDORIMI	204
2. MIRËMBAJTJA	206
3. MAGAZINIMI	207
4. NDREQJA E GABIMEVE	208
5. TË DHËNAT TEKNIKE	209
6. AKSESORË/PJESË KËMBIMI	210
7. GARANCIA/SERVISI	210
8. ASGJËSIMI	211

1. PËRDORIMI



RREZIK!

Plagosje me prerje nga thika!

Rrezik plagosjeje me prerje për shkak të startimit të padëshiruar.

- Mbjaj doreza mbrojtëse.
- Prit derisa thika të ndalojë.
- Vendos mbulesën mbrojtëse mbi thikë.

1.1 Karikimi i baterisë [Fig O1]:



KUJDES!

Tensioni i burimit të energjisë elektrike duhet të përputhet me të dhënat në plakën e tipit të karkuesit.

- Vëre tensionin e rrjetit.

Para përdorimit të parë duhet që bateria të jetë plotësisht e karikuar. Kohëzgjatjen e karikimit (shih 5. TË DHËNAT TEKNIKE).

Akumulatori (Lithium-Ione) mund të karrikohet në çdo gjendje të karrikimit. Karrikimi mund të ndërpritet në çdo moment, pa e dëmtuar fare akumulatorin (nuk ka Memory-Effect).

Gjatë karikimit prerësja me bateri është jashtë funksioni.

1. Vendos spinën e karikimit © në një prizë.
2. Vendos kabllon e karikimit ① në folenë e prizës ℄ të prerës me bateri.

Nëse foleja e prizës ℄ pulson jeshil, bateria karrikohet.

Nëse foleja e prizës ℄ ndriçon vazhdimisht jeshil, bateria është karikuar plotësisht.

3. Kontrollon në periudha të rregullta kohore nivelin e karikimit gjatë karikimit.
4. Nëse bateria është e karikuar plotësisht, hiqe kabllon e karikimit ① nga foleja e prizës ℄.
5. Hiqe spinën e karikimit © nga priza.

1.2 Zëvendësimi i thikës [Fig O2]:

Mund të përdoren vetëm **thika GARDENA**:

- **GARDENA Thikë bari dhe baksusi** Art. 9850-00.962.00
- **GARDENA Thikë shkurresh** Art. 9851-00.962.00

1. Tërhiqe llapën ④ lart dhe tërhiq kapakun ⑤ poshtë.
2. Hiqe thikën ⑥.
3. Nëse nevojitet, pastro dhomën e transmisionit dhe lubrifiko transmisionin jashtë qendre ⑧ me pak graso pa acid(vazelinë).
4. Rrotulloje poshtë transmisionin jashtë qendre ⑧.
5. Shtyj manivelën ⑨ mbi anën e pasme të thikës ⑥ në mes.
6. Vendos thikën tjetër ⑥ në mënyrë të tillë në njësinë e motorit, saqë transmisioni jashtë qendre ⑧ të futet në manivelë ⑨.
7. Shtyje kapakun ⑤ lart derisa bashkuesi të fiksohet me kërcitje.
Sigurohu që kapakut të jetë fiksuar.

1.3 Nisja/ndalimi i prerëses me bateri [Fig O1]:



RREZIK! Plagosje!

Rrezik plagosjeje nëse produkti nuk ndalon me lëshimin e levës së startit.

- Mos i anashkalo mekanizmat e sigurisë ose çelësat.
- Për shembull mos e fikso levën e startit në dorezë.

1.3.1 Nisja i prerëses me bateri:

Produkti është i pajisur me një mekanizëm sigurie (doreza e startit dhe bllokuesi i sigurisë), që pengon një ndezje të padëshiruar të produktit.

1. Hiqe mbulesën mbrojtëse ⑦ nga thika ⑥.
2. Vendos butonin e kycjes ② përpara dhe tërhiqe levën e startit ③ në dorezë.
Prerësja me bateri nis.
3. Lësho butonin e kycjes ②.

1.3.2 Ndalimi i prerëses me bateri:

1. Lësho levën e startit ③.
Prerësja me bateri ndalon.
2. Prit derisa thika të ndalojë.
3. Vendos mbulesën mbrojtëse ⑦ mbi thikë ⑥.

2. MIRËMBAJTJA



RREZIK! Plagosje me prerje nga thika!

Rrezik plagosjeje me prerje për shkak të startimit të padëshiruar.

- Mbaj doreza mbrojtëse.
- Prit derisa thika të ndalojë.
- Vendos mbulesën mbrojtëse mbi thikë.

2.1 Pastroni prerësen me bateri:



RREZIK! Plagosje!

Rrezik plagosje dhe rreziku i dëmtimit të produktit.

- Mos e pastro produktin me ujë ose me rrëke uji (sidomos rrëke uji me presion të lartë).
- Mos pastro me kimikate, përfshirë benzinën ose solventët.

Disa prej tyre mund të shkatërrojnë pjesë të rëndësishme prej plastike.

1. Pastro prerësen me bateri me një leckë të njomë.
2. Lyeje thikën p.sh. me **GARDENA sprej kujdesi Art. 2366**. Mënjano kontaktin e vajit me pjesët plastike.

2.2 Pastrimi i kablos së karikimit të baterisë:

- Mos përdor ujë të rrjedhshëm
- Pastro kontaktet dhe pjesët plastike me një leckë të butë, të thatë.

3. MAGAZINIMI

3.1 Nxjerrja jashtë funksionimit:

Produkti duhet të ruhet në vende jo të aksesueshme nga fëmijët.

1. Vendos mbulesën mbrojtëse mbi thikë.
2. Kariko baterinë.

3. Pastro prerësen me bateri dhe kabllon e karikimit të baterisë (shih 2. MIRËEMBAJTJA).
4. Ruaje prerësen me bateri në një vend të thatë, të mbyllur dhe të sigurt ndaj ngricave.

4. NDREQJA E GABIMEVE



RREZIK!

Plagosje me prerje nga thika!

Rrezik plagosjeje me prerje për shkak të startimit të padëshiruar.

→ Mbaj doreza mbrojtëse.

→ Prit derisa thika të ndalojë.

→ Vendos mbulesën mbrojtëse mbi thikë.

4.1 Tabela e gabimeve:

Problemi	Shkaku i mundshëm	Ndihma
Prerësja me bateri nuk nisët ose ndalet	Pengesa bllokon motorin.	→ Hiq pengesën.
Prerja nuk është e pastër	Thika është e dëmtuar ose e konsumuar.	→ Ndërroje thikën.
Koha e lëvizjes është tepër e shkurtër	Thika është e ndotur.	→ Pastro thikën.
Foleja e prizës pulson jeshil gjatë karikimit	Temperatura e lejuar e baterisë u tejkalua.	→ Lëre baterinë të ftohet. → Kariko baterinë sërish.

KËSHILLË:

Riparimet lejohen të kryhen nga qendrat e servisit GARDENA si dhe nga tregtarët e specializuar të cilët janë të autorizuar nga GARDENA.

→ Në rast defektesh të tjera të lutem drejtoju qendrës së servisit GARDENA.

5. TË DHËNAT TEKNIKE

<i>Gërshërë me bateri</i>	Njësia	Vlera Art. 9881/9883
Lartësia	1/min	1250
Gjerësia e thikës së barit	mm	80
Gjatësia e thikës së shkurreve	cm	12,5
Pesha me thikë bari	g	560
Pesha me thikë shkurresh	g	630
Niveli i presionit akustik $L_{pA}^{1)}$ Pasiguria k_{pA}	dB(A)	69 3
Niveli i fuqisë akustike $L_{WA}^{2)}$: i matur/i garantuar Pasiguria k_{WA}	dB(A)	76 / 80 3,7
Dridhja dorë-krah $a_{vhw}^{1)}$ Pasiguria k_{vhw}	m/s^2	< 2,5 1,5

Procesi i matjes në përputhje me:

¹⁾ EN IEC 62841-4-2 ²⁾ RL 2000/14/EC / S.I. 2001 No.1701



KËSHILLË: Vlera e dhënë e vibrimit të emtuar u mat në përputhje me një procedurë të normuar kontrolli dhe mund të përdoret për krahasimin e veglave elektrike me njëra-tjetrën. Kjo vlerë mund të përdoret edhe për vlerësimin paraprak të ekspozimit. Vlera e emetimit

të dridhjeve mund të ndryshojë gjatë përdorimit faktik të veglës elektrike, në varësi të mënyrës se si përdoret makineria. Si masë sigurie duhet të punoni makinerinë maksimumi 1 orë pa ndërprerje.

<i>Bateria</i>	Njësia	Vlera Art. 9881/9883
Tensioni i baterisë	V (DC)	3,6
Kapaciteti i baterisë	Ah	2,0
Numri i pilave (Li-jon)		1

<i>Kabloja e karikimit të baterisë</i>	Njësia	Vlera Art. 9850-00.610.00
Tensioni i rrjetit	V (AC)	100 – 240
Frekuenca e rrjetit	Hz	50 – 60
Tensioni i karikimit të baterisë	V (DC)	5,5

6. AKSESORË/PJESË KËMBIMI

GARDENA Thikë bari dhe baksusi	Për prerjen e barit dhe baksusit.	Art. 9850-00.962.00 (porositet vetëm nëpërmjet servisit)
GARDENA Thikë shkurresh	Për prerjen e shkurreve.	Art. 9851-00.962.00 (porositet vetëm nëpërmjet servisit.)
GARDENA Sprej kujdesi	Zgjat jetëgjatësinë e thikës dhe ruan kohëzgjatjen e baterisë.	Art. 2366

7. GARANCIA/SERVISI

7.1 Regjistrimi i produktit:

Regjistroni produktin tuaj te [gardena.com/registration](https://www.gardena.com/registration).

7.2 Servisi:

Ju lutemi t'i gjeni detajet aktuale të kontaktit me shërbimin tonë në faqen e pasme dhe online:

- <https://www.gardena.com/int/support/advice/contact/>

8. ASGJËSIMI

8.1 Asgjësimi i prerëses me bateri:

(sipas Direktivës 2012/19/BE / S.I. 2013 nr.3113)



Produkti nuk lejohet të asgjësohet me mbetjet normale të shtëpisë. Ai duhet të asgjësohet në përputhje me rregulloret lokale të mbrojtjes së mjedisit.

ME RËNDËSI!

→ Hidhe produktin nëpërmjet qendrës tënde vendore të grumbullimit dhe riciklimit.

8.2 Asgjësimi i baterisë:



Li-ion

Bateria përmban celula joneh litiumi, të cilat në përfundim të jetëgjatësisë së tyre duhet të asgjësohen të ndara nga mbetjet normale të shtëpisë.

ME RËNDËSI!

Bateria duhet të çmontohet vetëm nga një specialist.

1. Nëse keni pyetje lidhur me çmontimin e baterisë, lutemi drejtoju servisit GARDENA.
2. Hidhi pilat e joneve të litiumit në mënyrë profesionale ose nëpërmjet qendrës tënde vendore të grumbullimit dhe riciklimit.

et Akuga murukäärid/põõsakäärid AccuCut Li

Instruktsioonide algupärandi tõlge.

1. KÄSITSEMINE 212
2. HOOLDUS 214
3. HOIULEPANEK 215
4. TÕRGETE KÕRVALDAMINE 216
5. TEHNILISED ANDMED 217
6. LISATARVIKUD/VARUOSAD 218
7. GARANTII/TEENINDUS 218
8. KASUTUSELT KÕRVALDAMINE 219

1. KÄSITSEMINE



OHT!

Lõikevigastus tera tõttu!

Lõikevigastuse oht soovimatu käivitamise tõttu.

- Kandke kaitsekindaid.
- Oodake kuni tera seisab paigal.
- Lükake kaitsekate tera peale.

212

1.1 Aku laadimiseks [joonis O1]:



TÄHELEPANU!

Vooluallika pinge peab laadija tüübisildil olevate andmetega kokku langema.

- Pööra tähelepanu võrgupingele.

Enne esimest kasutamist peaks aku olema täielikult täis laetud.

Laadimiskestus (vt 5. TEHNILISED ANDMED).

Liitiumioonakut saab laadida igas seisundis ja laadimist võib igal ajal katkestada, ilma et see akut kahjustaks (ei ole mäludefektiga).

Laadimise ajal akukäärid ei tööta.

1. Pistke laadija toiteplokk **Ⓒ** võrgu pistikupesasse.
2. Pistke laadimiskaabel **Ⓛ** akukääride pistikupesasse **Ⓒ**.

*Kui pistikupesa **Ⓒ** vilgub roheliselt, laaditakse akut.*

*Kui pistikupesa **Ⓒ** põleb pidevalt roheliselt, on aku täielikult laetud.*

3. Kontrollige laadimise ajal regulaarsete ajavahemike tagant laadimisolekut.
4. Kui aku on täielikult laetud, siis lahutage aku laadimiskaabel **Ⓛ** pistikupesast **Ⓒ**.
5. Lahutage laadija toiteplokk **Ⓒ** võrgu pistikupesast.

1.2 Tera vahetamine [joonis O2]:

Kasutada tohib eranditult **GARDENA** terasid:

- **GARDENA Muru- ja pukspuutera** art. nr. 9850-00.962.00
- **GARDENA Pöösatera** art. nr. 9851-00.962.00

1. Tõmmake lapats **④** ülespoole ja tõmmake kaas **⑤** allapoole maha.
2. Eemaldage tera **⑥**.
3. Vajaduse korral puhastage jõuülekande kamber ning määrige ekstsentrilist ajamit **⑧** vähese koguse happevaba määrdega (vaseliiniga).
4. Pöörake ekstsentriline ajam **⑧** allapoole.
5. Lükake tera **⑥** tagaküljel olev ovaalne rõngas **⑨** keskele.
6. Pange teine tera **⑥** mootoriploki sisse selliselt, et ekstsentriline ajam **⑧** haakub ovaalsesse rõngasse **⑨**.
7. Lükake kaas **⑤** üles kuni kinnitus fikseerub kuuldavalt.
Veenduge, et kaas on fikseerunud.

1.3 Akukäärde käivitamine/seiskamine [joonis O1]:



OHT!

Kehavigastuste oht!

Vigastamise oht, kui toode ei seisku stardihoova lahtilaskmisel.

- Ärge minge turvaseadistest ega lülitist mööda.
- Ärge kinnitage näiteks stardihooa käepideme külge.

1.3.1 Akukäärde käivitamine:

Toode on varustatud turvaseadisega (stardihoo ja turvatõkis), mis takistab toote kogemata sisselülitamist.

1. Tõmmake kaitsekate ⑦ tera ⑥ pealt maha.
2. Lükake turvalukustus ② ette ja tõmmake stardihoo ③ käepideme suunas.
Akuga käärid käivituvad.
3. Laske turvalukustus ② lahti.

1.3.2 Akukäärde seiskamine:

1. Laske stardihoo ③ lahti.
Akuga käärid peatuvad.
2. Oodake kuni tera seisab paigal.
3. Lükake kaitsekate ⑦ tera ⑥ peale.

2. HOOLDUS



OHT!

Lõikevigastus tera tõttu!

Lõikevigastuse oht soovimatu käivitamise tõttu.

- Kandke kaitsekindaid.
- Oodake kuni tera seisab paigal.
- Lükake kaitsekate tera peale.

2.1 Akuga kääride puhastamine:



OHT!

Kehavigastuste oht!

Vigastuste oht ja toote kahjustuste risk.

- Ärge puhastage toodet vee ega veejoaga (iseäranis kõrgsurve veejoaga).
- Ära puhastage kemikaalidega, kaasa arvatud bensiini ega lahustitega.

Mõned neist võivad hävitada olulisi plastosi.

1. Puhastage akukääre niiske lapiga.
2. Pihustage tera nt **GARDENA puhastusspreiga** sisse, **art. nr. 2366**. Vältige seejuures õli kokkupuudet plastosadega.

2.2 Akulaadija toiteploki puhastamine:

- Ärge kasutage voolavat vett
- Puhastage kontaktid ja plastosad pehme, kuiva lapiga.

3. HOIULEPANEK

3.1 Kasutuselt kõrvaldamine:

Toodet peab säilitama lastele ligipääsmatuna.

1. Lükake kaitsekate tera peale.
2. Laadige akut.

3. Puhastage akukäärid ja akulaadija toiteplokk (vt 2. HOOLDUS).
4. Pange akukäärid hoiule kuiva, suletud ja pakasekindlasse kohta.

4. TÕRGETE KÕRVALDAMINE



OHT!

Lõikevigastus tera tõttu!

Lõikevigastuse oht soovimatu käivitamise tõttu.

→ Kandke kaitsekindaid.

→ Oodake kuni tera seisab paigal.

→ Lükake kaitsekate tera peale.

4.1 Vigade tabel:

Probleem	Võimalik põhjus	Kõrvaldamine
Akukäärid ei käivitu või seiskub	Takistus blokeerib mootorit.	→ Eemaldage takistus.
Lõige ei ole puhas	Tera on nüri või kahjustatud.	→ Vahetage tera välja.
Kasutusaeg on liiga lühike	Tera on määrdunud.	→ Puhastage tera.
Pistikupesal vilgub laadimise ajal punane tuli	Ületati lubatud aku temperatuuri.	→ Laske akul maha jahtuda. → Laadige akut uuesti.

JUHS:

Parandusi tohivad teha ainult GARDENA teeninduskeskused ning GARDENA poolt volitatud spetsialiseerunud jaemüüjad.

→ Pöörduge teiste rikete korral oma GARDENA teeninduskeskusesse.

5. TEHNILISED ANDMED

<i>Akukäärid</i>	Ühik	Väärtus art. nr. 9881/9883
Pöörete arv	1/min	1250
Murutera laius	mm	80
Pöösatera pikkus	cm	12,5
Kaal muruteraga	g	560
Kaal pöösateraga	g	630
Helirõhutase L_{pA} ¹⁾ Määramatus k_{pA}	dB(A)	69 3
Müravõimsustase L_{WA} ²⁾ : möödetud / garanteeritud Määramatus k_{WA}	dB(A)	76 / 80 3,7
Käsivarre ja käelaba vibratsioon a_{vhw} ¹⁾ Määramatus k_{vhw}	m/s ²	< 2,5 1,5

Mõõtemetod vastavalt:

¹⁾ EN IEC 62841-4-2 ²⁾ RL 2000/14/EC / S.I. 2001 No.1701



JUHIS: Näidatud vibratsiooni emissiooni väärtus on möödetud vastavalt standarditud katsemeetodile ja seda saab kasutada elektritööriistade omavaheliseks võrdluseks. Seda väärtust saab kasutada ka kokkupuute esialgseks hindamiseks. Vibratsiooni emissiooni

väärtus võib elektritööriista tegeliku kasutamise käigus varieeruda sõltuvalt sellest, kuidas masinat kasutatakse. Ohutusmeetmena peaksite masinaga ilma katkestuseta töötama maksimaalselt 1 tund.

<i>Aku</i>	Ühik	Väärtus art. nr. 9881/9883
Aku pingeline	V (DC)	3,6
Aku mahtuvus	Ah	2,0
Elementide arv (Li-ioon)		1

<i>Akulaadija toiteplokk</i>	Ühik	Väärtus art. nr. 9850-00.610.00
Võrgupinge	V (AC)	100 – 240
Võrgusagedus	Hz	50 – 60
Aku laadimispinge	V (DC)	5,5

6. LISATARVIKUD/VARUOSAD

GARDENA muru- ja pukspuutera	Muru ja pukspuude lõikamiseks.	art. nr. 9850-00.962.00 (saadaval üksnes teenindusest)
GARDENA põõsatera	Põõsaste lõikamiseks.	art. nr. 9851-00.962.00 (saadaval üksnes teenindusest)
GARDENA puhastussprei	Pikendab tera kasutusaega ja säilitab aku tööaega.	art. nr. 2366

7. GARANTII/TEENINDUS

7.1 Toote registreerimine:

Registreerige oma toode aadressil [gardena.com/registration](https://www.gardena.com/registration).

7.2 Teenindus:

Meie teenuse praeguse kontaktteabe leiate tagaküljelt ja veebist:

- Eesti: <https://www.gardena.com/ee/tugi/nouanded/kontakt/>

8. KASUTUSELT KÕRVALDAMINE

8.1 Akukäärde utiliseerimine:

(vastavalt direktiivile 2012/19/EL / S.I. 2013 nr 3113)



Toodet ei tohi kasutuselt kõrvaldada koos tavaliste olmejäätmetega. Selle peab kasutuselt kõrvaldama vastavalt kehtivatele kohalikele keskkonnakaitse eeskirjadele.

TÄHELEPANU!

→ Kõrvaldage toode kasutuselt oma kohaliku taaskasutuse kogumisjaama kaudu või selle abil.

8.2 Aku kasutuselt kõrvaldamine:



Li-ion

Aku sisaldab liitium-ioon elemente, mille kasutuselt kõrvaldamine nende kasutusaja lõpul peab toimuma tavalistest olmejäätmetest eraldi.

TÄHELEPANU!

Aku tohivad eemaldada üksnes spetsialistid.

1. Aku eemaldamisega seotud küsimuste korral pöörduge GARDENA teeninduse poole.
2. Kõrvaldage liitiumioonakud kasutuselt nõuetekohaselt.

It Akumuliatorinės žolės žirklys/krūmų žirklys AccuCut Li

Instrukcijos originalo vertimas.

1. NAUDOJIMAS	220
2. TECHNINĖ PRIEŽIŪRA	222
3. LAIKYMAS	223
4. GEDIMŲ ŠALINIMAS	224
5. TECHNINIAI DUOMENYS	225
6. PRIEDAI/ATSARGINĖS DALYS	226
7. GARANTIJA/SERVISAS	226
8. ŠALINIMAS	227

1. NAUDOJIMAS



PAVOJUS!

Pjautiniai sužalojimai peiliu!

Pjautinių sužalojimų pavojus atsitiktinai pradėjus veikti.

- Mūvėkite apsaugines pirštines.
- Palaukite, kol peilis visiškai sustos.
- Užstumkite apsauginį dėklą ant geležtės.

220

1.1 Įkrauti akumuliatorių [pav. O1]:



DĖMESIO!

Elektros energijos šaltinio įtampa turi atitikti duomenis ant kroviklio techninių duomenų plokštelės.

- Laikykitės tinklo įtampos.

Prieš pirmą naudojimą reikia pilnai įkrauti akumuliatorių.

Įkrovimo trukmę (žr. 5. TECHNINIAI DUOMENYS).

Galima įkrauti bet kokiame lygyje įkrautą akumuliatorių ir nesugadinant akumuliatoriaus bet kada nutraukti įkrovimą (jokio atminties efekto).

Įkrovimo metu akumuliatorinės žirkklės neveikia.

1. Įkiškite maitinimo šaltinį **C** į tinklo kištukinį lizdą.
2. Įkiškite kroviklio kabelį **1** į akumuliatorinių žirklių kištuko lizdą **C**.

*Kai kištuko lizdas **C** mirksi žalia spalva, akumuliatorius yra įkraunamas.*

*Kai kištuko lizdas **C** šviečia žalia spalva be pers-tojo, akumuliatorius yra visiškai įkrautas.*

3. Įkrovimo metu reguliariai tikrinkite įkrovimo lygį.
4. Kai akumuliatorius yra visiškai įkrautas, ištraukite kroviklio kabelį **1** iš kištuko lizdo **C**.
5. Ištraukite maitinimo šaltinį **C** iš tinklo kištukinio lizdo.

1.2 Peilio keitimas [pav. O2]:

Galima naudoti tik originalius **GARDENA** peilius:

- **GARDENA Žolės ir buksmedžio peilį** gaminys 9850-00.962.00
- **GARDENA Krūmų peilį** gaminys 9851-00.962.00

1. Pakelkite liežuvėlį **4** į viršų ir, patraukdami dangtelį **5** žemyn, jį ištraukite.
2. Nuimkite geležtę **6**.
3. Jei reikia, išvalykite pavarų zoną ir šiek tiek sutepkite išcentrinę pavarą **8** tepalu, kurio sudėtyje nėra rūgščių (vazelinu).
4. Pasukite išcentrinę pavarą **8** į apačią.
5. Įstumkite skriejimą **9** ant geležtės **6** užpakalinės pusės ties viduriu.
6. Įstatykite naują geležtę **6** į variklio bloką taip, kad išcentrinė pvara **8** griebtų jį skriejimą **9**.
7. Įstumkite dangtelį **5** į viršų, kad sujungimas garsiai užsifiksuotų.
Įsitinkinkite, kad dangtelis užsifiksavo.

1.3 Akumuliatorinių žirklių paleidimas/ sustabdymas [pav. O1]:



PAVOJUS!

Kūno sužalojimai!

Sužalojimo pavojus, jei gaminys nesustoja atleidus paleidimo svirtelę.

- Neapeikite apsauginių įtaisų arba jungiklių.
- Pavyzdžiui, nepirikiškite paleidimo svirtelės prie rankenos.

1.3.1 Akumuliatorinių žirklių paleidimas:

Gamyne įrengtas apsauginis įtaisas (paleidimo svirtelė ir apsauginis fiksatorius), kuri apsaugo nuo atsitiktinio gaminio įjungimo.

1. Nuimkite apsauginį dėklą ⑦ nuo geležtės ⑥.
2. Pastumkite apsauginį fiksatorių ② į priekį ir patraukite paleidimo svirtelę ③ link rankenos. *Akumuliatorinės žirklys pradeda veikti.*
3. Atleiskite apsauginį fiksatorių ②.

1.3.2 Akumuliatorinių žirklių sustabdymas:

1. Atleiskite paleidimo svirtelę ③. *Akumuliatorinės žirklys sustoja.*
2. Palaukite, kol peilis visiškai sustos.
3. Užstumkite apsauginį dėklą ⑦ ant geležtės ⑥.

2. TECHNINĖ PRIEŽIŪRA



PAVOJUS!

Pjautiniai sužalojimai peiliu!

Pjautinių sužalojimų pavojus atsitiktinai pradėjus veikti.

- Mūvėkite apsaugines pirštines.
- Palaukite, kol peilis visiškai sustos.
- Užstumkite apsauginį dėklą ant geležtės.

2.1 Akumulatorinių žirklių valymas:



PAVOJUS!

Kūno sužalojimai!

Sužalojimo pavojus ir gaminio sugadinimo rizika.

- Nevalykite gaminio vandeniu ar vandens srove (ypač aukšto slėgio vandens srove).
- Nevalykite su chemikalais, įskaitant benzinaž arba tirpiklius.

Kai kurie iš jų gali pažeisti svarbias plastikines dalis.

1. Nuvalykite akumulatorines žirkles drėgna šluoste.
2. Apipurškite geležtę, pvz., **GARDENA priežiūros purškikliu, gaminy 2366**. Venkite alyvos sąlyčio su plastikinėmis dalimis.

2.2 Akumulatoriaus maitinimo šaltinio valymas:

- Nenaudokite tekančio vandens
- Valykite kontaktus ir plastikines dalis minkšta, sausa šluoste.

3. LAIKYMAS

3.1 Naudojimo pabaiga:

Gaminį laikykite vaikams neprieinamoje vietoje.

1. Užstumkite apsauginį dėklą ant geležtės.
2. Įkraukite akumuliatorių.

3. Nuvalykite akumulatorines žirkles ir akumulatoriaus maitinimo šaltinį (žr. 2. TECHNINĖ PRIEŽIŪRA).
4. Laikykite akumulatorines žirkles sausoje, uždaroje ir nuo šalnų apsaugotoje vietoje.

4. GEDIMŲ ŠALINIMAS



PAVOJUS!

Pjautiniai sužalojimai peiliu!

Pjautinių sužalojimų pavojus atsitiktinai pradėjus veikti.

→ Mūvėkite apsaugines pirštines.

→ Palaukite, kol peilis visiškai sustos.

→ Užstumkite apsauginį dėklą ant geležtės.

4.1 Gedimų lentelė:

Problema	Galima priežastis	Sutrikimo / gedimo pašalinimas
Akumuliatorinės žirklys nepradedą veikti arba sustoja	Kliūtis blokuoja variklį.	→ Pašalinkite kliūtį.
Nešvarus pjūvis	Sugadintas arba susidėvėjęs peilis.	→ Pakeiskite peilį.
Per trumpas veikimo laikas	Nešvarus peilis.	→ Nuvalykite geležtę.
Įkrovimo metu kištuko lizdas mirksi raudona spalva	Buvo viršyta leistina akumuliatoriaus temperatūra.	→ Palaukite, kol akumuliatorius atvės. → Vėl įkraukite akumuliatorių.

PASTABA:

Remontą gali atlikti tik GARDENA serviso centrai bei specializuoti prekybininkai, kuriuos įgalioja firma GARDENA.

→ Kitų gedimų atveju kreipkitės į GARDENA serviso centrą.

5. TECHNINIAI DUOMENYS

<i>Akumulatorinės žirklys</i>	Vienetas	Vertė gaminys 9881/9883
Taktai	1/min	1250
Žolės peilio plotis	mm	80
Krūmų peilio ilgis	cm	12,5
Svoris su žolės geležte	g	560
Svoris su krūmų geležte	g	630
Garso slėgio lygis L_{pA} ¹⁾ Neapibrėžtis k_{pA}	dB(A)	69 3
Garso galios lygis L_{WA} ²⁾ : išmatuotas/garantuotas Neapibrėžtis k_{WA}	dB(A)	76 / 80 3,7
Plaštakos ir rankos vibracija a_{rhw} ¹⁾ Neapibrėžtis k_{rhw}	m/s ²	< 2,5 1,5

Matavimo metodai pagal:

¹⁾ EN IEC 62841-4-2 ²⁾ RL 2000/14/EC / S.I. 2001 No.1701



PASTABA: Nurodyta vibracijos emisijos vertė buvo išmatuota remiantis standartizuotu bandymo metodu ir ją galima naudoti atliekant palyginimą su kitais elektriniais įrankiais. Šią vertę taip pat galima naudoti preliminariai įvertinant poveikį. Vibracijos emisijos vertė

faktinio elektrinio įrankio naudojimo metu gali keistis, priklausomai nuo to, kaip mašina naudojama. Saugumo sumetimais mašina neturėtų dirbti daugiau kaip 1 valandą be pertraukos.

<i>Akumulatorius</i>	Vienetas	Vertė gaminys 9881/9883
Akumulatoriaus įtampa	V (DC)	3,6
Akumulatoriaus talpa	Ah	2,0
Elementų (ličio jonų) skaičius		1

<i>Akumulatoriaus įkrovimo maitinimo šaltinis</i>	Vienetas	Vertė gaminys 9850- 00.610.00
Tinklo įtampa	V (AC)	100 – 240
Tinklo dažnis	Hz	50 – 60
Akumulatoriaus įkrovimo įtampa	V (DC)	5,5

6. PRIEDAI/ATSARGINĖS DALYS

GARDENA žolės ir buksmedžio peilis	Žolei ir buksmedžiui pjauti.	gaminys 9850-00.962.00 (galima įsigyti tik servise)
GARDENA krūmų peilis	Krūmams pjauti.	gaminys 9851-00.962.00 (galima įsigyti tik servise)
GARDENA priežiūros purškiklis	Prašgina peilio eksploatavimo laiką ir išlaiko akumulatoriaus veikimo trukmę.	gaminys 2366

7. GARANTIJA/SERVISAS

7.1 Gaminio registracija:

Užregistruokite gaminį svetainėje [gardena.com/registration](https://www.gardena.com/registration).

7.2 Servisas:

Techninės priežiūros tarnybos kontaktinę informaciją rasite galiniame viršelyje ir internete:

- Lietuva: <https://www.gardena.com/lt/pagalba/>

8. ŠALINIMAS

8.1 Akumuliatorių žirklių šalinimas:

(Pagal Direktyvą 2012/19/ES / S.I. 2013 No. 3113):



Gaminio negalima šalinti su įprastomis buitinėmis atliekomis. Jį reikia šalinti pagal galiojančius vietinius aplinkosaugos reikalavimus.

SVARBU!

→ Šalinkite gaminį vietiniame komunaliniame atliekų surinkimo ir perdirbimo punkte.

8.2 Akumuliatoriaus šalinimas:



Li-ion

Akumuliatoriuje yra ličio jonų elementų, kurie, pasibaigus jų tarnavimo laikui, turi būti šalinami atskirai nuo įprastų buitinių atliekų.

SVARBU!

Akumuliatorių išmontuoti leidžiama tik kvalifikuotiems darbuotojams.

1. Jei turite klausimų, susijusių su akumuliatoriaus išmontavimu, kreipkitės į GARDENA servisą.
2. Kvalifikuotai šalinkite ličio jonų elementus vietiniame komunaliniame atliekų surinkimo ir perdirbimo punkte.

IV Zāles šķēres/krūmu šķēres ar akumulatoru AccuCut Li

Oriģinālās instrukcijas tulkojums.

1. LIETOŠANA	228
2. APKOPE	230
3. UZGLABĀŠANA	231
4. KĻŪDU NOVĒRŠANA	232
5. TEHNISKIE DATI	233
6. PIEDERUMI/REZERVES DAĻAS	234
7. GARANTĪJA/SERVISS	234
8. UTILIZĀCIJA	235

1. LIETOŠANA



BĪSTAMI!

Naža izraisītu grieztu savainojumu gūšana!

Pastāv risks gūt grieztas traumas nejaušas iedarbināšanas dēļ.

- Valkā aizsardzības cimdus.
- Nogaidi, līdz nazis apstājas.
- Uzbīdi aizsargpārsegu uz naža.

1.1 Akumulatora uzlādēšana [Att. O1]:



UZMANĪBU!

Strāvas avota spriegumam jāsakrīt ar norādēm lādētāja tehnisko datu plāksnītē.

- Ievēro tikla spriegumu.

Pirms pirmās lietošanas pilnīgi uzlādējiet akumulatoru. lādēšanas ilgumu (skat. 5. TEHNISKIE DATI).

Litija ionu baterijas var uzlādēt jebkurā uzlādēšanas stāvoklī, lādēšanas procesu var pārtraukt jebkurā brīdī, nekaitējot akumulatoram (bez Memory efekta).

Uzlādes laikā šķēres ar akumulatoru nedarbojas.

1. Ievieto lādēšanas barošanas bloku (C) tikla rozetē.
2. Pieslēdz lādēšanas kabeli (1) šķēru ar akumulatoru kontaktligzdā (L).

Ja kontaktligzda (L) mirgo zaļā krāsā, akumulators tiek lādēts.

Ja kontaktligzda (L) pastāvīgi deg zaļā krāsā, tas nozīmē, ka akumulators ir pilnībā uzlādēts.

3. Lādēšanas laikā regulāri pārbaudi uzlādes līmeni.
4. Kad akumulators ir pilnībā uzlādēts, atvieno lādēšanas kabeli (1) no lādēšanas ligzdas (L).
5. Izņem lādēšanas barošanas bloku (C) no tikla rozetes.

1.2 Naža nomaiņa [Att. O2]:

Drīkst izmantot vienīgi **GARDENA** nažus:

- **GARDENA Zāles un buksusu nazis** preces nr. 9850-00.962.00
- **GARDENA Krūmu nazis** preces nr. 9851-00.962.00

1. Pavelc mēlīti (4) uz augšu un nobīdi vāku (5) virzienā uz leju.
2. Noņem nazi (6).
3. Pēc nepieciešamības iztīri reduktora telpu un ieeļļo ekscentrisko piedziņu (8) ar nelielu daudzumu smērvielas, kas nesatur skābes (vazelīna).
4. Pagriez ekscentrisko piedziņu (8) uz leju.
5. Kloķi (9) naža otrajā pusē (6) izvietojiet pa vidu.
6. Jauno nazi (6) ievietojiet motora blokā tā, lai ekscentriskā piedziņa (8) iekertos kloķi (9).
7. Virzienā uz augšu uzbīdi vāku (5), līdz savienojums dzirdami nofiksējas.
Pārliecinies, vai vāks ir nofiksējies.

1.3 Šķēru ar akumulatoru iedarbināšana/ apturēšana [Att. 01]:



BĪSTAMI!

Miesas bojājums!

Ja, atlaižot palaišanas sviru, izstrādājums neapstājas, pastāv traumu gūšanas risks.

- Nedeaktivē drošības ierīces vai slēdžus.
- Piemēram, nenostiprini palaišanas sviru pie roktura.

1.3.1 Šķēru ar akumulatoru iedarbināšana:

Izstrādājums ir aprīkots ar drošības ierīci (palaišanas svira un drošības bloķētājs), kas novērš izstrādājuma nejaušu ieslēgšanu.

1. Noņem aizsargpārsegu ⑦ no naža ⑥.
2. Uzbīdi drošības bloķētāju ② uz priekšu un velc palaišanas sviru ③ līdz rokturim.
Šķēres ar akumulatoru ieslēdzas.
3. Atlaid drošības bloķētāju ②.

1.3.2 Šķēru ar akumulatoru apturēšana:

1. Atlaid palaišanas sviru ③.
Šķēres ar akumulatoru apstājas
2. Nogaidi, līdz nazis apstājas.
3. Uzbīdi aizsargpārsegu ⑦ uz naža ⑥.

2. APKOPE



BĪSTAMI!

Naža izraisītu grieztu savainojumu gūšana!

Pastāv risks gūt grieztas traumas nejaušas iedarbināšanas dēļ.

- Valkā aizsardzības cimdus.
- Nogaidi, līdz nazis apstājas.
- Uzbīdi aizsargpārsegu uz naža.

2.1 Šķēru ar akumulatoru tīršana:



BĪSTAMI!

Miesas bojājums!

Miesas bojājumu gūšanas risks un izstrādājuma sabojāšanas risks.

→ Nemazgā izstrādājumu ar ūdeni vai ūdens strūklu (īpaši ar augsta spiediena ūdens strūklu).

→ Neizmanto tīršanai ķīmiskas vielas, ieskaitot benzīnu un šķīdumus.

Dažas vielas var bojāt svarīgas plastmasas detaļas.

1. Notīri šķēres ar akumulatoru ar mitru auduma gabalu.
2. Apsmidzini nazi, piemēram, ar **GARDENA tīršanas aerosolu, preces nr. 2366**. To darot, nepieļauj eļļas nokļūšanu uz plastmasas detaļām.

2.2 Akumulatora lādēšanas barošanas bloka tīršana:

- Nemazgā zem tekoša ūdens
- Kontakta un plastmasas detaļu tīršanai izmanto mikstu un sausu lupatiņu.

3. UZGLABĀŠANA

3.1 Eksploatācijas pārtraukšana:

Uzglabājiet izstrādājumu bērniem nepieejamā vietā.

1. Uzbīdi aizsargpārsegu uz naža.
2. Uzlādē akumulatoru.

3. Notīri šķēres ar akumulatoru un lādēšanas barošanas bloku (skat. 2. APKOPE).
4. Uzglabā šķēres ar akumulatoru sausā, slēgtā un drošā vietā, kur nav iespējams sals.

4. KĻŪDU NOVĒRŠANA



BĪSTAMI!

**Naža izraisītu grieztu savainojumu
gūšana!**

Pastāv risks gūt grieztas traumas nejaušas iedarbināšanas dēļ.

- Valkā aizsardzības cimdus.
- Nogaidi, līdz nazis apstājas.
- Uzbīdi aizsargpārsegu uz naža.

4.1 Kļūdu tabula:

Problēma	Iespējamais cēlonis	Risinājums
Šķēres ar akumulatoru neieslēdzas vai neapstājas	Šķērslis bloķē motoru.	→ Noņem šķērsli.
Griezums ir nelīdzens	Nazis ir bojāts vai nodilis.	→ Nomaini nazi.
Darbības laiks ir pārāk īss	Nazis ir netīrs.	→ Notīri nazi.
Lādēšanas laikā kontaktligzda mirgo sarkanā krāsā	Tika pārsniegta akumulatora pieļaujamā temperatūra.	→ Ļauj akumulatoram atdzist. → Atkārtoti uzlādē akumulatoru.

NORĀDE:

Remontu drīkst veikt tikai GARDENA servisa centros vai GARDENA autorizētos specializētajos veikalos.

→ Cītu traucējumu rašanās gadījumā, lūdz, griezies tuvākajā GARDENA servisa centrā.

5. TEHNISKIE DATI

<i>Accu šķēres</i>	Vienība	Vērtība preces nr. 9881/9883
Gājieni	1/min	1250
Zāles naža platums	mm	80
Krūmu naža garums	cm	12,5
Svars ar zāles nazi	g	560
Svars ar krūmu nazi	g	630
Trokšņa spiediena līmenis L_{pA} ¹⁾ Nedrošība k_{pA}	dB(A)	69 3
Skaņas jaudas līmenis L_{WA} ²⁾ : izmērītais/garantētais Nedrošība k_{WA}	dB(A)	76 / 80 3,7
Plaukstu rokās vibrācija a_{vhw} ¹⁾ Nedrošība k_{vhw}	m/s ²	< 2,5 1,5

Mērīšanas metode saskaņā ar:

¹⁾ EN IEC 62841-4-2 ²⁾ RL 2000/14/EC / S.I. 2001 No.1701



NORĀDE: Norādītā vibrāciju emisijas vērtība ir izmērīta pēc standarta pārbaudes metodes un to var izmantot elektroinstrumentu salīdzinājumam. Šo vērtību var izmantot arī pagaidu sprādzienbīstamības

novērtēšanas procedūrai. Elektroinstrumenta faktiskās lietošanas laikā vibrāciju emisijas vērtība var būt atšķirīga atkarībā no tā, kā iekārta tiek izmantota. Drošības nolūkos ar ierīci bez pārtraukuma drīkst strādāt maksimāli 1 stundu.

<i>Akumulators</i>	Vienība	Vērtība preces nr. 9881/9883
Akumulatora spriegums	V (DC)	3,6
Akumulatora jauda	Ah	2,0
Elementu skaits (litija jonu)		1

<i>Lādēšanas barošanas bloks</i>	Vienība	Vērtība preces nr. 9850-00.610.00
Tīkla spriegums	V (AC)	100 – 240
Tīkla frekvence	Hz	50 – 60
Akumulatora lādēšanas spriegums	V (DC)	5,5

6. PIEDERUMI/REZERVES DAĻAS

GARDENA zāles un buksusu nazis	Zāles un buksusu apgriešanai.	preces nr. 9850-00.962.00 (iespējams iegādāties tikai servisā)
GARDENA krūmu nazis	Krūmu apgriešanai.	preces nr. 9851-00.962.00 (iespējams iegādāties tikai servisā)
GARDENA tīrīšanas aerosols	Pagarīna naža darbmūžu un saglabā akumulatora darbības laiku.	preces nr. 2366

7. GARANTIJA/SERVISS

7.1 Produkta reģistrēšana:

Reģistrējiet produktu vietnē [gardena.com/registration](https://www.gardena.com/registration).

7.2 Serviss:

Skatiet pašreizējo servisa centra kontaktinformāciju aizmugurējā lapā un tiešsaistē:

- <https://www.gardena.com/lv/serviss-un-atbalsts/meklet-veikalu-servisa-centru/>

8. UTILIZĀCIJA

8.1 Šķēru ar akumulatoru utilizācija:

(saskaņā ar direktīvu 2012/19/ES / S.I. 2013 No.3113)



Izstrādājumu nedrīkst utilizēt kopā ar parastiem sadzīves atkritumiem. Tas ir utilizējams saskaņā ar vietējām vides aizsardzības prasībām.

SVARĪGI!

→ Nodod izstrādājumu utilizācijai tuvākajā atkritumu apsaimniekošanas uzņēmumā.

8.2 Akumulatora utilizācija:



Akumulators satur litija jonu šūnas, kas pēc ekspluatācijas beigām jāutilizē atsevišķi no sadzīves atkritumiem.

Li-ion

SVARĪGI!

Akumulatoru drīkst izņemt tikai kvalificēts speciālists.

1. Ja tev rodas jautājumi saistībā ar akumulatora izņemšanu, lūdzu, vērsies GARDENA servisā.
2. Utilizē litija jonu elementus pareizi, izmantojot vietējo atkritumu apsaimniekošanas uzņēmumu.

de EU-Konformitätserklärung

Der Unterzeichnende bestätigt als Bevollmächtigter des Herstellers, der GARDENA Germany AB, PO Box 7454, S-103 92, Stockholm, Schweden, dass das (die) nachfolgend bezeichnete(n) Gerät(e) in der von uns in Verkehr gebrachten Ausführung die Anforderungen der harmonisierten EU-Richtlinien, EU-Sicherheitsstandards und produktspezifischen Standards erfüllt/erfüllen. Bei einer nicht mit uns abgestimmten Änderung des (der) Geräte(s) verliert diese Erklärung ihre Gültigkeit.

en EC Declaration of Conformity

The undersigned hereby certifies as the authorized representative of the manufacturer, GARDENA Germany AB, PO Box 7454, S-103 92, Stockholm, Sweden, that, when leaving our factory, the unit(s) indicated below is/are in accordance with the harmonised EU guidelines, EU standards of safety and product specific standards. This certificate becomes void if the unit(s) is/are modified without our approval.

fr Déclaration de conformité CE

Le soussigné déclare, en tant que mandataire du fabricant, la GARDENA Germany AB, PO Box 7454, S-103 92, Stockholm, Suède, qu'à la sortie de ses usines le matériel neuf désigné ci-dessous était conforme aux prescriptions des directives européennes énoncées ci-après et conforme aux règles de sécurité et autres règles qui lui sont applicables dans le cadre de l'Union européenne. Toute modification portée sur ce(s) produit(s) sans l'accord express de notre part supprime la validité de ce certificat.

nl EU-conformiteitsverklaring

De ondergetekende bevestigt als gevolmachtigde van de fabrikant, GARDENA Germany AB, PO Box 7454, S-103 92, Stockholm, Zweden, dat het/de onderstaand vermelde apparaat/apparaten in de door ons in de handel gebrachte uitvoering voldoet/voldoet aan de eisen van de geharmoniseerde EU-richtlijnen, EU-veiligheidsnormen en productspecifieke normen. Bij een niet met ons afgestemde verandering van het apparaat/de apparaten verliest deze verklaring haar geldigheid.

sv EU-försäkran om överensstämmelse

Undertecknad intygar som befullmäktigad företrädare för tillverkaren, GARDENA Germany AB, PO Box 7454, S-103 92, Stockholm, Sverige, att nedan angiven apparat/nedan angivna apparater i det utförande vi har släppt på marknaden, uppfyller fordringarna i de harmoniserade EU-direktiven, EU-säkerhetsstandarderna och de produktspecifika standarderna. Denna försäkran upphör att gälla vid en ändring av apparaten/apparaterna som inte har stämts av med oss.

da EU-overensstemmelseserklæring

Underskrivoren bekræfter som fuldmægtig for producenten, GARDENA Germany AB, PO Box 7454, S-103 92, Stockholm, Sverige, at det (de) efterfølgende betegnede apparat(er) i den af os markedsførte udførelse opfylder kravene i de harmoniserede EU-direktiver, EU-sikkerhedsstandarder og produktspecifikke standarder. Foretages en ændring af apparatet/apparaterne, der ikke er aftalt med os, mister denne erklæring sin gyldighed.

fi EU-vaatimustenmukaisuusvakuutus

Allekirjoittanut vahvistaa valmistajan, GARDENA Germany AB, PO Box 7454, S-103 92, Tukholma, Ruotsi, valtuuttamana henkilöinä, että seuraava laite täyttää/seuraavat laitteet täyttävät meidän toimittamassa mallissa yhdenmukaistettujen EU-direktiivien, EU-turvallisuusmääräysten ja tuotekohtaisten standardien vaatimukset. Laitteen/laitteiden muutoksissa, joista ei ole sovittu meidän kanssamme, menettää tämä selvitys voimassaolonsa.

it Dichiarazione di conformità UE

Il sottoscritto, in quanto soggetto autorizzato dal produttore, GARDENA Germany AB, PO Box 7454, S-103 92, Stoccolma, Svezia, dichiara che l'apparecchio/gli apparecchi di seguito denominato/i, nella versione da noi immessa in commercio, soddisfa/no i requisiti delle direttive UE armonizzate, degli standard di sicurezza europei e degli standard specifici per il prodotto. La presente dichiarazione perde di validità in caso di modifica dell'apparecchio/degli apparecchi non concordata con noi.

es Declaración de conformidad de la UE

El firmante confirma, en calidad de apoderado del fabricante GARDENA Germany AB, PO Box 7454, S-103 92 Estocolmo (Suecia), que el/los aparato(s) mencionado(s) a continuación cumple(n), en la versión lanzada al mercado por nuestra empresa, los requisitos de las directivas de la UE armonizadas, los estándares de seguridad de la UE y los estándares específicos del producto. La presente declaración perderá su validez si se modifica(n) el/los aparato(s) sin previa aprobación por nuestra parte.

pt Declaração CE de Conformidade

O abaixo-assinado, na qualidade de representante do fabricante, GARDENA Germany AB, PO Box 7454, S-103 92, Stockholm, Schweden, confirma que o(s) aparelho(s) a seguir designado(s) no modelo lançado por nós no mercado cumpre/cumprem os requisitos das diretivas UE harmonizadas, as normas de segurança UE e as normas específicas para estes produtos. Esta declaração perde a sua validade se forem realizadas alterações no(s) aparelho(s) sem o nosso consentimento.

pl Deklaracja zgodności UE

Niżej podpisany potwierdza jako upoważniony przedstawiciel producenta, spółki GARDENA Germany AB, PO Box 7454, S-103 92, Sztokholm, Szwecja, że określone poniżej urządzenie/-nia w wersji wprowadzonej przez nas do obrotu spełnia/-niają wymogi zharmonizowanych dyrektyw UE, norm bezpieczeństwa UE oraz norm dotyczących konkretnych produktów. Niniejsza deklaracja traci ważność w przypadku wprowadzania niezgodniowych z nami zmian urządzenia/ń.

hu EU megfeleléségi nyilatkozat

Az alulírott, a GARDENA Germany AB, Pf. 7454, S-103 92, Stockholm, Svédország megbízotti minőségében megerősíti, hogy az általunk aláírt kivetelben forgalomba hozott, lent nevezett eszköz(ök) megfelel(nek) az uniós irányelvekkel összhangba hozott nemzeti előírások követelményeinek, az EU biztonsági szabványainak és a konkrét termékre vonatkozó szabványoknak. Az eszköz(ök)nek velünk nem egyeztetett módosítása esetén ez a nyilatkozat érvényét veszti.

cs EU prohlášení o shodě

Podepsaná osoba zplnomocněná výrobcem GARDENA Germany AB, PO Box 7454, S-103 92, Stockholm, Švédsko potvrzuje, že v následujícím uvedený(-é) přístroj(-e) v provedení námi uvedeném na trh splňuje/splňují požadavky směrnice EU, bezpečnostních norem EU a norem specifických pro výrobek. V případě změny přístroje(-ů), která s námi nebyla dohodnuta, ztrácí toto prohlášení svou platnost.

sk EÚ vyhlásenie o zhode

Dolu podpísaný potvrdzuje, ako splnomocnený zástupca výrobcu, GARDENA Germany AB, PO Box 7454, S-103 92, Štokholm, Švédsko, že ďalej označené zariadenie/a vo vyhotovení uvedenom na trh spĺňa/jú požiadavky harmonizovaných smerníc EÚ, bezpečnostných štandardov EÚ a predpisov, špecifických pre dané výrobky. Pri zmene zariadenia/zariadení, ktorá nebola odsúhlasená našou spoločnosťou, stráca toto vyhlásenie platnosť.

el Δήλωση συμμόρφωσης ΕΕ

Ο υπογεγραμμένος βεβαιώνει ως πληρεξούσιος του κατασκευαστή, της εταιρείας GARDENA Germany AB, Τ.Θ. 7454, S-103 92, Στοκχόλμη, Σουηδία, ότι η(οι) παρακάτω αναφερόμενη(ες) συσκευή(ές) στην έκδοση που τίθεται από εμάς σε κυκλοφορία πληροί/πληρούν τις απαιτήσεις των εναρμονισμένων οδηγιών της ΕΕ, προτύπων ασφαλείας της ΕΕ και των ειδικών για το προϊόν προτύπων. Σε περίπτωση τροποποίησης της (των) συσκευής(ών) χωρίς προηγούμενη συνεννόηση με την εταιρεία μας παύει να ισχύει η δήλωση.

sl Izjava EU o skladnosti

Spodaj podpisani kot pooblaščenec proizvajalca GARDENA Germany AB, PO Box 7454, S-103 92, Stockholm, Švedska, potrjuje, da v nadaljevanju označene naprave v izvedbi, v kakršni smo jih dali v promet, izpolnjujejo zahteve usklajenih direktiv EU, varnostnega standarda EU in standardov, ki veljajo za posamezne izdelke. V primeru spremembe naprave, ki ni usklajena z nami, ta izjava neha veljati.

hr EU izjava o sukladnosti

Dolje potpisani kao opunomoćenik proizvođača, tvrtke GARDENA Germany AB, PO Box 7454, S-103 92, Stockholm, Švedska, potvrđujemo da niže navedeni uređaj(i) odgovarajuće izvedbe koji/koje smo iznijeli na tržište ispunjavaju kriterije usklađenih direktiva EU i sigurnosnih standarda EU kao i standarda koji se tiču proizvoda. Ova izjava gubi valjanost u slučaju izmjena uređaja koje nisu prethodno ugovorene s nama.

ro Declarație de conformitate UE

Semntarul, în calitate sa de împuternicit al producătorului GARDENA Germany AB, PO Box 7454, S-103 92, Stockholm, Suedia, confirmă că aparatul (aparatele) descrise în cele ce urmează, în execuția pusă de noi pe piață îndeplinește (îndeplinesc) cerințele directivelor armonizate UE, ale standardelor de siguranță UE și ale standardelor specifice produsului. În cazul modificării fără aprobarea noastră prealabilă a aparatului (aparaturii), această declarație își pierde valabilitatea.

bg ЕС-Декларация за съответствие

Долуподписаният удостоверява като пълномощник на производителя GARDENA Germany AB, PO Box 7454, S-103 92, Стокхолм, Швеция, че по-долу описаният(ите) уред(и) във варианта на изпълнение пуснат от нас на пазара изпълнява/изпълняват изискванията на хармонизираните ЕС-директиви, ЕС-норми за безопасност и специфичните норми за продукцията. В случай на промяна на уреда(ите), която не е съгласувана с нас, тази декларация губи своята валидност.

et EL-i vastavusdeklaratsioon

Allakirjutanu kinnitab tootja, GARDENA Germany AB, PO Box 7454, S-103 92, Stockholm, Rootsi, poolt volitatud isikuna, et järgnevalt nimetatud seade (seadmed) täidab (täidavad) meie poolt turule toodud versiooni kujul harmoneeritud EL-i direktiivide, EL-i ohutusstandardite ja tootepühiste standardite nõuded. Seadmel (seadmetel) meiega kooskõlastamata muudatuse tegemise korral kaotab käesolev deklaratsioon oma kehtivuse.

lt ES atitikties deklaracija

Pasirašantysis, kaip gamintojo, GARDENA Germany AB, PO Box 7454, S-103 92, Stokholmas, Švedija, įgaliotasis atstovas patvirtina, kad žemiau nurodyto (-ų) prietaiso (-ų) modeliai, kurie buvo pagaminti mūsų gamyklose, atitinka darniausias ES direktyvas, ES saugumo standartus ir specifinius gaminio standartus. Atlikus bet kokį prietaiso (-ų) pakeitimą, kuris nėra suderintas su mumis, ši deklaracija praranda galiojimą.

lv ES atbilstības deklarācija

Zemā parakstījusies persona kā ražotāja, uzņēmuma GARDENA Germany AB, PO Box 7454, S-103 92, Stokholma, Zviedrija, pilnvarotais pārstāvis apstiprina, ka tālāk norādītā(-s) ierīcē(-s) izpildījumā, kādā mēs to (tās) esam laiduši tirgū, atbilst saskaņotajām ES direktīvām, ES drošības standartiem un konkrētajam produktam noteiktajiem standartiem. Ierīcē(-s) veicot ar mums nesaskaņotas izmaiņas, šī deklarācija zaudē savu spēku.

<p>Produktbezeichnung: Akku-Schere Description of the product: Battery Shear Désignation du produit : Cisailles sur accu Beschrijving van het product: Accuschaar Beskrivning av produkten: Accu-sax Beskrivelse af produktet: Accu-saks Tuotteen kuvaus: Accu-sakset Description del prodotto: Forbici a batteria Descripción del producto: Tijeras cortacésped con Accu Descrição do produto: Tesouras Accu Opis produktu: Nożyce akumulatorowe A termék leírása: Akkumulátoros olló Popis výrobku: Akkumulátorové nůžky Popis produktu: Akkumulátorové nožnice Περιγραφή του προϊόντος: Ψαλίδι μπαταρίας Opis izdelka: Aku-škarje Opis proizvoda: Škare s akumulatorskim sustavom Descrierea produsului: Foarfecu cu acumulator Описание на продукта: Аку-ножица Toote kirjeldus: Akukäärid Gaminio aprašas: Akumuliatorinės žirkklės Izstrādājuma apraksts: Accu šķēres</p>	<p>Artikelnummer: Cikkszámok: Article number: Objednací číslo: Référence : Objednávacie číslo: Artikelnummer: Κωδικός είδους: Artikelnummer: Številka izdelka: Artikelnummer: Kataloški broj: Tuotenumero: Cod articolo: Codice articolo: Артикул номер: Referencia: Artiklinummer: Número de referència: Dalies numeris: Numer katalogowy: Artikula numurs:</p> <p style="text-align: right;">9881 9883</p>
<p>Produkttyp: Terméktípus: Product type: Druh výrobku: Type de produit: Тип produktu: Producttype: Τύπος προϊόντος: Produkttyp: Vrsta izdelka: Produkttype: Vrsta proizvoda: Tuotetyyppi: Tipi produs: Tipo di prodotto: Тип продукт: Tipo de producto: Tootetiüüp: Tipo de produto: Gaminio tipas: Typ produktu: Produkta veids:</p>	<p>EU-Richtlinien: EK-irányelvek: EC-Directives: Předpisy ES: Directives CE : Smernice EÚ: EG-richtlijnen: Οδηγίες ΕΚ: EU-direktiv: Direktive EÚ: EF-direktiver: EC direktive: EY-direktiivit: Directive CE: Directive UE: Директиви на EО: Directiva CE: EÜ direktiivid: Diretivas CE: EB direktivos: Dyrektywy WE: EK direktivas:</p> <p style="text-align: right;">2006/42/EG 2014/30/EU 2000/14/EG 2011/65/EU</p>
<p style="text-align: center;">AccuCut Li</p>	<p>Harmonisierte EN-Normen / Harmonised EN:</p> <p style="text-align: right;">EN ISO 12100 EN 60335-1 EN 50636-2-94 EN 62841-1 EN 62841-4-2</p>

<p>Hinterlegte Dokumentation: GARDENA Technische Dokumentation, M. Jäger, Hans-Lorensen-Str. 40, D-89079 Ulm</p> <p>Deposited Documentation: GARDENA Technical Documentation, M. Jäger, Hans-Lorensen-Str. 40, D-89079 Ulm</p> <p>Documentation déposée : Documentation technique GARDENA, M. Jäger, Hans-Lorensen-Str. 40, D-89079 Ulm</p>	<p>Konformitätsbewertungsverfahren: Nach 2000/14/EG Art. 14 Anhang V</p> <p>Conformity Assessment Procedure: according to 2000/14/EC Art.14 Annex V</p> <p>Procédure d'évaluation de la conformité : Selon 2000/14/CE art. 14 Annexe V</p>	<p>Schall-Leistungspegel: Noise level: Niveau sonore : Geluidsniveau: Ljudnivá: Støjniveau: Äänitaso: Livello acustico: Nível de ruído: Nível de ruído: Poziom hałas: Zajsizint: Hladina hluku: Hladiny hluku: Επίπεδο θορύβου: Raven zvočne moči: Razina buke: Nível de zgomot: Ниво на шум: Műratase: Triukšmo lygis : Trokšņa līmenis :</p>	<p>gemessen / garantiert measured / guaranteed mesuré / garanti gemeten / gegarandeerd uppmätt / garanterad mält / garanteret mitattu / taattu misurato / garantito medido / garantizado medido / garantido zmierzony / gwarantowany mért / garantált naměřená / zaručená namerané/zaručené μετρημένο / εγγυημένο izmerjena / zagotovljena mjerena / zajamčena māsurat / garantat измерено / гарантирано mõõdetud / garanteeritud išmatuotas / garantuojamas mērītais / garantētais</p>
<p>Anbringungsjaar der CE-Kennzeichnung: Year of CE marking: Année d'apposition du marquage CE : Installatiejaar van de CE-aanduiding: Märkningsår: CE-Mærkningsår: CE-merkin kiinnitysvuosi: Anno di applicazione della certificazione CE: Colocación del distintivo CE: Ano de marcação pela CE: Rok nadania oznakowania CE: CE-jelzés elhelyezésének éve: Rok umístění značky CE: Rok udelenia značky CE: Έτος σήματος CE: Leto namestitve CE-oznake: Godina dobivanja CE oznake: Anul de marcare CE: Година на поставяне на CE-маркировка: CE-märgistuse paigaldamise aasta: Metai, kada pažymėta CE-ženklui: CE-marķējuma uzlikšanas gads:</p>		<p>2022</p>	<p>76 dB(A) / 80 dB(A)</p>

Ulm, den 17.10.2022	Der Bevollmächtigte
Ulm, 17.10.2022	Authorised representative
Fait à Ulm, le 17.10.2022	Le mandataire
Ulm, 17-10-2022	De gevolmachtigde
Ulm, 2022.10.17.	Auktoriserad representant
Ulm, 17.10.2022	Autoriseret repræsentant
Ulmissa, 17.10.2022	Valtuutettu edustaja
Ulm, 17.10.2022	Persona delegata
Ulm, 17.10.2022	La persona autorizada
Ulm, 17.10.2022	O representante
Ulm, dnia 17.10.2022	Pełnomocnik
Ulm, 17.10.2022	Meghatalmazott
Ulm, 17.10.2022	Zplnomocněnec
Ulm, dnia 17.10.2022	Spłnomocnený
Ulm, 17.10.2022	Ο εξουσιοδοτημένος
Ulm, 17.10.2022	Rooblaščeneц
Ulm, dana 17.10.2022	Ovlaštena osoba
Ulm, 17.10.2022	Conducerea tehnică
Улм, 17.10.2022	Упълномощен
Ulm, 17.10.2022	Volitatud esindaja
Ulm, 17.10.2022	Igaliotasis atstovas
Ulme, 17.10.2022	Pilnvarotā persona





Reinhard Pompe
Vice President Products



Wolfgang Engelhardt
Vice President Supply Chain

UKCA Declaration of Conformity

The manufacturer: GARDENA Germany AB, PO Box 7454, S-103 92 Stockholm, Sweden hereby certifies, when leaving our factory, the unit(s) indicated below is/are in accordance with the UK Regulations, designated standards of safety and product specific designated standards. This certificate becomes void if the units are modified without our approval.

Description of the product:	Battery Shear	
Product type:	AccuCut Li	
Article number:	9881 9883	
UK regulations:	S.I. 2008/1597 S.I. 2016/1091	S.I. 2012/3032 S.I. 2001/1701
Designated standards:	EN ISO 12100 EN 60335-1 EN 50636-2-94	EN 62841-1 EN 62841-4-2
Conformity assessment body:	DEKRA Testing and Certification GmbH, Handwerkstraße 15, 70565 Stuttgart	
UK Importer:	Husqvarna UK Limited Preston Road, Aycliffe, County Durham UK DL5 6UP	
Deposited documentation:	GARDENA Technical Documentation, M. Jäger, Hans-Lorenser-Str. 40, 89079 Ulm	
Noise level: measured / guaranteed	76 dB (A) / 80 dB (A)	
Conformity assessment:	According to S.I. 2001/1701 Art. 11 Schedule 8	
Ulm, 17.10.2022		
Authorised representative:	 Reinhard Pompe Vice President Products	 Wolfgang Engelhardt Vice President Supply Chain

242

Deutschland / Germany

GARDENA Manufacturing GmbH
Central Service
Hans-Lorenser-Straße 40
D-89079 Ulm
Produktfragen:
(+49) 731 490-123
Reparaturen:
(+49) 731 490-290
www.gardena.com/de/kontakt

Albania

KRAFT SHPK
Autostrada Tirane-Durres
Km 7
1051 Tirane
Phone: (+355) 69 877 7821
info@kraft.al

Argentina

ROBERTO C. RUMBO S.R.L.
Pradio Norlog
Lote 7
Bernaivez, ZC: 1621
Buenos Aires
Phone: (+54) 11 5263-7862
ventas@rumbosri.com.ar

Armenia

AES Systems LLC
Marshal Babajanyan Avenue 56/2
0022 Yerevan
Phone: (+374) 60 651 651
massohanyan@icloud.com

Australia

Husqvarna Australia Pty. Ltd.
Locked Bag 5
Central Coast BC
NSW 2252
Phone: (+61) (0) 2 4352 7400
customer.service@husqvarna.com.au

Austria / Österreich

Husqvarna Austria GmbH
Industriezeile 36
4010 Linz
Tel.: (+43) 732 77 01 01-485
www.gardena.com/at/service/beratung/
kontakt/

244

Azerbaijan

Proqres Xüsusi Firması
Aliyər Aliyev 212, Baku, Azərbaycan
Sales: +994 70 326 07 14
AfterSales: +994 77 326 07 14
www.progress-garden.az
info@progress-garden.az

Bahrain

M.H. Al-Mahroos
BUILDING 208, BLOCK 356,
ROAD 328
Saliha
Phone: +973 1740 8090
almahroos@almahroos.com

Belarus / Беларусь

ООО «Мастер Гарден»
220118, г. Минск,
улица Шаранговича, дом 7а
Тел. (+375) 17 257 00 33
mg@mastergarden.by

Belgium

Husqvarna Belgium nv
Gardena Division
Leuvensesteenweg 542
Planet II E
1930 Zaventem
België

Bosnia / Herzegovina

Silk Trade d.o.o.
Poslovna Zona Vila Br. 20
Phone: (+387) 61 165 593
info@silktrade.com.ba

Brazil

Nordtech Maquinas e Motores Ltd.
Avenida Juscelino Kubitschek
de Oliveira Curitiba
3003 Brazil
Phone: (+55) 41 3595-9600
contato@nordtech.com.br
www.nordtech.com.br

Bulgaria

AGROLAND България АД
бул. 8 Декември, № 13
Офис 5
1700 Студентски град
София
Тел.: (+359) 24 66 6910
info@agroland.eu

Canada / USA

GARDENA Canada Ltd.
125 Edgeware Road
Unit 15 A
Brampton L6Y 0P5
ON, Canada
Phone: (+1) 905 792 93 30
gardena.customerservice@
husqvarnagroup.com

Chile

REPRESENTACIONES JICE S.A.
AV. DEL VALLE NORTE 857 PISO 4
HUECHURABA, SANTIAGO, CHILE
Phone: (+56) 2 2414 2600
contacto@jice.cl

China

Husqvarna (Shanghai)
Management Co., Ltd.
富世华 (上海) 管理有限公司
3F, Benq Square B,
No 207, Song Hong Rd.,
Chang Ning District,
Shanghai, PRC. 200335
上海市长宁区淞虹路207号明
基广场B座3楼, 邮编: 200335

Colombia

Equipos de Toyoma Colombia SAS
Cra. 68 D No 25 B 86 Of. 618
Edificio Torre Central
Bogota
Phone: +57 (1) 703 95 20 /
+57 (1) 703 95 22
servicioalcliente@toyoma.com.co
www.toyoma.com.co

Costa Rica

Exim CIA Costa Rica
Calle 25A, B°. Montealegre
Zapote
San José
Costa Rica
Phone: (+506) 2221-5654 /
(+506) 2221-5659
eximcostarica@gmail.com

Croatia

Husqvarna Austria GmbH
Industriezeile 36
4010 Linz
Phone: (+43) 732 77 01 01-485
service.gardena@husqvarnagroup.com

Cyprus

Pantelis Papadopoulos S.A.
92 Athinon Avenue
Athens
10442 Greece
Phone: (+30) 21 0519 3100
info@papadopoulos.com.gr

Czech Republic

Gardena
Service Center Vrbno
c/o Husqvarna
Manufacturing CZ s.r.o.
Jesenická 146
79326 Vrbno pod Pradědem
Phone: 800 100 425
servis@gardena.cz

Denmark

GARDENA DANMARK
Lejrvvej 19, st.
3500 Værløse
Titl.: (+45) 70 26 47 70
gardenadk@husqvarnagroup.com
www.gardena.com/dk

Dominican Republic

BOSQUESA, S.R.L
Carretera Santiago Licyc
Km. 5 ½
Esquina Copal II,
Santiago De Los Caballeros
51000 Dominican Republic
Phone: (+1) 809-562-0476
contacto@bosquesa.com.do

Egypt

Universal Agencies Co
26, Abdel Hamid Lotfy St.
Giza
Phone: (+20) 3 761 57 57

Estonia

Husqvarna Eesti OÜ
Valdekü 132
EE-11216 Tallinn
info@gardena.ee

Finland

Dy Husqvarna Ab
Juurakkotie 5 B 2
01510 Vantaa
www.gardena.fi

France

Husqvarna France
9/11 Allée des pierres mayettes
92635 Gennevilliers Cedex
France
http://www.gardena.com/fr
N° AZUR: 0 810 00 78 23
(Prix d'un appel local)

Georgia

Transporter LLC
#70, Bellashvili street
0159 Tbilisi, Georgia
Number: (+995) 322 14 71 71
info@transporter.com.ge
www.transporter.com.ge

**Service Address and
Importer to Great Britain**

Husqvarna UK Ltd
Preslon Road
Aycliffe Industrial Park
Newton Aycliffe
DL5 6UP
Phone: (+44) (0) 344 844 4558
info.gardena@husqvarna.co.uk

Greece

Π.ΠΑΠΑΔΟΠΟΥΛΟΣ ΑΕΒΕ
Λαύρα, Αθηνών 92
Αθήνα
Τ.Κ. 104 42
Ελλάδα
Τηλ. (+30) 210 5193 100
info@papadopoulos.com.gr

Hong Kong

Tung Tai Company
151-153 Hoi Bun Road
Kwun Tong, Kowloon
Hong Kong
Phone: (+852) 3583 1662
admin@tungtaico.com

Hungary

Husqvarna Magyarország Kft.
Ezred u. 1 – 3
1044 Budapest
Phone: (+36) 1 251-4161
vevoszolgalat.husqvarna@husqvarna.hu

Iceland

BYKO ehf.
Skemmuvegji 2a
200 Kópavogur
Phone: (+354) 515 4000
byko@byko.is

MHG Verstun ehf
Vikurhæf 8
203 Kópavogur
Phone: (+354) 544 4656

India

B K RAMAN AND CO
Plot No. 185, Industrial Area,
Phase-2, Ram Darbar
Chandigarh
160002 India
Phone: (+91) 98140 06530
raman@jaganthardware.com

Iraq

Alshemal Alakhdar Company
Al-Faysaleeh, Near Estate Bank
Mosul
Phone: (+964) 78 18 18 46 75

Ireland

Lifey Distributors Ltd.
309 NW Business Park, Ballycoolen
15 Dublin
Phone: (+353) 1 824 2600
info@lifeyd.com

Israel

HAGARIN LTD.
2 Nahal Harif St.
8122201 Yavne
internet@hagarin.co.il
Phone: (+972) 8-932-0400

Italy

Husqvarna Italia S.p.A.
Centro Direzionale Pianum
Via del Lavoro 2, Scala B
22036 ERBA (CO)
Phone: (+39) (0) 31 4147700
assistenza.italia@it.husqvarna.com

Japan

Husqvarna Zenoah Co. Ltd. Japan
1-9 Minamidai, Kawagoe
350-1165 Saitama
Japan
gardena-jp@husqvarnagroup.com

Kazakhstan

TOO "Лямэд"
Russian
Адрес: Казахстан, г. Алматы,
ул. Тажикбаевой, 155/1
Тел.: (+7) (727) 355 64 00 /
(+7) (700) 355 64 00
lamed@lamed.kz

Kazakh

Мекен-жайы: Қазақстан,
Алматы қ.,
көш. Тажикбаевой, 155/1
Тел.: (+7) (727) 355 64 00 /
(+7) (700) 355 64 00
lamed@lamed.kz

Kuwait

Palms Agro Production Co
Al Rai- Fourth Ring Road – Block 56.
P.O.Box: 1976 Safat
13020 Al-Rai
Phone: (+965) 24 73 07 45
info@palms-kw.com

Kyrgyzstan

OOSO Alye Maki
Av. Molodaya Guardia 83
720014 Bishkek
Phone: (+996) 312 322115

Latvia

Husqvarna Latvija SIA
Ulbrokas 19A
LV-1021 Riga
info@gardena.lv

Lebanon

Technomac
Saifra Highway (Beirut – Tripoli) Center
622 Mezher Bldg.
P.O.Box 215
Jounieh
Phone: (+961) 9 853527 /
(+961) 3 855481
tecnomec@idm.net.lb

Lithuania

UAB Husqvarna Lietuva
Atleities pl. 77C
LT-52104 Kaunas
info@gardena.lt

Luxembourg

Magasins Jules Neuberg
39, rue Jacques Stas
Luxembourg-Gasperich 2549
Case Postale No. 12
Luxembourg 2010
Phone: (+352) 40 14 01
apl@neuberg.lu

Malaysia

Glomedic International Sdn Bhd
Jalan Ruang No. 30
Shah Alam, Selangor
40150 Malaysia
Phone: (+60) 3-7734 7997
oase@glomedic.com.my

Malta

I.V. Portelli & Sons Ltd.
85, 86, Triq San Pawl
Rabat - RB1 1240
Phone: (+356) 2145 4289

Mauritius

Espace Maison Ltée
La City Trianon, St Jean
Quatre Bornes
Phone: (+230) 460 85 85
digital@espacemaison.mu

Mexico

AFOSA
Av. Lopez Mateos Sur # 5019
Col. La Calma 45070
Zapopan, Jalisco, Mexico
Phone: (+52) 33 3818-3434
isolis@afosa.com.mx

Moldova

Convel SRL
Republica Moldova,
mun. Chisinau,
sos. Muncești 284
Phone: (+373) 22 857 126
www.convel.md

Mongolia

Soyol Gardening Shop
Narnii Rd
Ulaanbaatar
14230 Mongolia
Phone: +976 7777 5080
soyolj@magicnet.mn

Morocco

Proekip
64 Rue de la Participation
Casablanca-Roches Noires
20303 Morocco
Phone: (+212) 661342107
hicham.hafani@proekip.ma

Netherlands

Husqvarna Nederland B.V.
GARDENA Division
Postbus 50131
1305 AC ALMERE
Phone: (+31) 36 521 00 10
info@gardena.nl

Neth. Antilles

Jonka Enterprises N.V.
Sta. Rosa Weg 196
P.O. Box 8200
Curaçao
Phone: (+599) 9 767 66 55
info@jonka.com

New Zealand

Husqvarna New Zealand Ltd.
PO Box 76-437
Manukau City 2241
Phone: (+64) (0) 9 2020410
support.nz@husqvarna.co.nz

North Macedonia

Sinpeks d.o.o.
Ul. Krawarski Pat Bb
7000 Bitola
Phone: (+389) 47 20 85 00
sinpeks@mt.net.mk

Norway

Husqvarna Norge AS
Gardena Division
Trøskenskeien 36
1708 Sarpsborg
info@gardena.no

Northern Cyprus

Mediterranean Home & Garden
No 150 Alsancak, Karaoglanoglu
Caddesi Girne
Phone: (+90) 392 821 33 80
info@medgardener.com

Oman

General Development Services
PO 1475, PC - 111
Seeb
111 Oman
Phone: 96824582816
gdsoman@gdsoman.com

Paraguay

Agrofield SRL
AV. CHOFERES DEL CHACO
1449 C/25 DE MAYO
Asunción
Phone: (+595) 21 608 656
consultas@agrofield.com.py

Peru

Sierras y Herramientas Forestal SAC
Av. Las Gaviotas 833, Chorrillos
Lima
Phone: (+51) 1 2 52 02 52
supervisorventas1@siersac.com
www.siersac.com

Philippines

Royal Dragon Traders Inc
10 Linaw Street, Barangay
Saint Peter Quezon City
1114 Philippines
Phone: (+63) 2 7426893
aida.fernandez@rdti.com.ph

Poland

Gardena Service Center Vrbno
c/o Husqvarna Manufacturing CZ
s.r.o. Jesenícká 146
79326 Vrbno pod Prádemem
Czech Republic
Phone: (+22) 336 78 90
serwis@gardena.pl

Portugal

Husqvarna Portugal, SA
Lagoa - Albarraque
2635 - 595 Rio de Mouro
Phone: (+351) 21 922 85 30
Fax: (+351) 21 922 85 36
info@gardena.pt

Romania

Madex International Srl
Moseasa Odai 117 - 123,
RO 013603 Bucuresti, S1
Phone: (+40) 21 352 7603
madex@ines.ro

Russia / Россия

000 „Хускварна“
141400, Московская обл.,
г. Химки,
улица Ленинградская,
владение 39, стр.6
Бизнес Центр
„Химки Бизнес Парк“,
помещение 0802_04
http://www.gardena.ru

Saudi Arabia

SACO
Takhassusi Main Road P.O. Box:
86387 Riyadh 12863
40011 Saudi Arabia
Phone: (966) 11 482 8877
webmaster@saco-ksa.com

Al Futtaim Pioneer Trading
5147 Al Farooq Dist.
Riyadh 7991
Phone: (+971) 4 206 6700
Owais.Khan@alfuttaim.com

Serbia

Domel d.o.o.
Slobodana Đurića 21
11000 Belgrade
Phone: (+381) 11 409 57 12
office@domel.rs

Singapore

Hy-Ray PRIVATE LIMITED
40 Jalan Pemimpin
#02-08 Tat Ann Building
Singapore 577185
Phone: (+65) 6253 2277
info@hyray.com.sg

246

Slovak Republic

Gardena
Service Center Vrbo
c/o Husqvarna
Manufacturing CZ s.r.o.
Jesenická 146
79326 Vrbo pod Pradedem
Phone: 0800 154044
servis@gardena.sk

Slovenia

Husqvarna Austria GmbH
Industriezeile 36
4010 Linz
Phone: (+43) 732 77 01 01-485
service.gardena@husqvarnagroup.com

South Africa

Husqvarna South Africa (Pty) Ltd
Lifestyle Business Park –
Ground Floor Block A Cnr
Beyers Naude Drive and Ysterhout
Road Randpark Ridge, Randburg
Phone: (+27) 10 015 5750
service@gardena.co.za

South Korea

Kyung Jin Trading Co., Ltd
8F Haengbok Building, 210,
Gangnam-Daero 137-891 Seoul
Phone: (+82) 2 574 6300
kjh@kjh.co.kr

Spain

Husqvarna España S.A.
Calle de Rivas nº 10
28052 Madrid
Phone: (+34) 91 708 05 00
atencioncliente@gardena.es

Sri Lanka

Hunter & Company Ltd.
130 Front Street
Colombo
Phone: 94-11 232 81 71
hunters@eureka.lk

Suriname

Deto Handelsmaatschappij N.V.
Kernkampweg 72-74
P.O. Box: 12782
Paramaribo
Suriname
Phone: (+597) 43 80 50
info@deto.sr

Sweden

Husqvarna AB /
GARDENA Sverige
Drottninggatan 2
561 82 Huskvarna
Sverige
Phone: (+46) (0) 36-14 60 02
service@gardena.se

Switzerland / Schweiz

Husqvarna Schweiz AG
Consumer Products
Industriestrasse 10
5506 Mägenwil
Phone: (+41) (0) 62 887 37 90
info@gardena.ch

Taiwan

Hong Ying Trading Co., Ltd.
No. 46 Wu-Kun-Wu Road
New Taipei City
Phone: (+886) (02) 2298 1486
salesgd1@7friends.com.tw

Tajikistan

ARIERS JV LLC
39, Ayri Street, 734024
Dushanbe, Tajikistan

Thailand

Spica Co. Ltd
243/2 Onnuh Rd., Prawat
Bangkok
10250 Thailand
Phone: (+66) (0)2721 7373
surapong@spica-siam.com

Tunisia

Société du matériel agricole
et maritime
Nouveau port de pêche de Sfax Bp 33
Sfax 3065
Phone: (+216) 98 419047/
(+216) 74 497614
commercial@smamtunisia.com

Türkiye

Dost Baħçe
Yunus Mah. Adil Sk. No:3
Kartal
İstanbul
34873 Türkiye
Phone: (+90) 216 389 39 39

Turkmenistan

I.E. Orazmuhamedov Nurmuhammed
80 Ataturk,
BERKARAR Shopping Center,
Ground floor, A77b,
Ashgabat 744000
TURKMENISTAN
Phone: (+993) 12 468859
Mob: (+993) 62 222887
info@jayhyzmat.com /
bekjiyev@jayhyzmat.com
www.jayhyzmat.com

UAE

Al-Futtaim ACE Company
L.L.C Building, Al Rebat Street
Festival City, Dubai
7880 UAE
Phone: (+971) 4 206 6700
ace@alfuttaim.ae

Ukraine / Україна

AT «Альвест»
вул Петропавлівська 4
08130, Київська обл.
Києво-Святошинський р-н. с.
Петропавлівська Борщагівка Україна
Тел.: (+38) 0 800 503 000

Uruguay

FELI SA
Entre Rios 1083
11800 Montevideo
Phone: (+598) 22 03 18 44
info@felisa.com.uy

Uzbekistan

AGROHOUSE MChJ
O'zbekiston, 111112
Toshkent viloyati
Toshkent tumani
Hasanboy OFY, THAY yogasida
Phone: (+998)-93-5414141 /
(+998)-71-2096868
info@agro.house
www.agro.house

Vietnam

Vision Joint Stock Company
BT1-17, Khu biet thuc
Khu Doan ngoc giao Nguyen Xuan
Khoat
Xuan Dinh, Bac Tu Liem
Hanoi, Vietnam
Phone: (+8424)-38462833/34
quynhnm@visionjsc.com.vn

Zimbabwe

Cutting Edge
159 Citroen Rd, Msasa
Harare
Phone: (+263) 8677 008685
sales@cuttingedge.co.zw



AccuCut Li

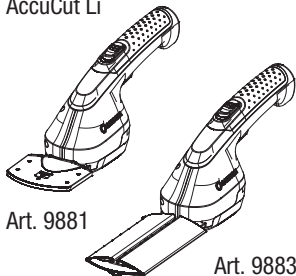

Art. 9881

Art. 9883

- de **Sicherheitshinweise**
Akku-Grasschere/-Strauchschere
- en **Safety Warnings**
Battery Grass Shear/Shrub Shear
- fr **Consignes de sécurité**
Cisailles à gazon/Taille-arbustes à batterie
- nl **Veiligheidsaanwijzingen**
Accu grasschaar/buxuschaar

- sv **Säkerhetsanvisningar**
Batteridrivnen gräsax/busksax
- da **Sikkerhedsanvisninger**
Batteridreven græssaks/busktrimmer
- fi **Turvaohjeet**
Akkukäyttöiset ruohosakset/
viimeistelyleikkuri
- no **Sikkerhetsanvisninger**
Batteridrevet gressaks/busktrimmer
- it **Norme di sicurezza**
Forbici per erba/rifiliasiepi a batteria
- es **Avisos de seguridad**
Tijera cortacésped/
tijera recortasetos por batería
- pt **Advertências de segurança**
Tesoura para relva/
tesoura para arbustos a bateria
- pl **Wskazówki bezpieczeństwa**
Akumulatorowe nożyce do cięcia trawy/
nożyce do krzewów
- hu **Biztonsági útmutatások**
Akumulátoros fűnyíró/
bokorvágó olló
- cs **Bezpečnostní pokyny**
Akumulátorové nůžky na trávu/
nůžky na keře
- sk **Bezpečnostné upozornenia**
Akumulátorové nožnice na trávu/
nožnice na kroviny
- el **Υποδείξεις ασφαλείας**
Ψαλίδι γκαζόν μπαταρίας/
ψαλίδι μπαταρίας

- ru **Указания техники безопасности**
Акумуляторные ножницы для
газонов/ножницы для кустарников
- sl **Varnostni napotki**
Akumulatorske škjarje za travo/
škjarje za grmovje
- hr **Signurnosne napomene**
Baterijske škare za travu/škare za grmlje
- sr **Bezbednosne napomene**
Baterijske makaze za travu/
makaze za žbunje
- uk **Вказівки з техніки безпеки**
Акумуляторні газонні ножиці/
акумуляторний кущоріз
- ro **Instrucțiuni de siguranță**
Foarfecă cu acumulator pentru gazon/
foarfecă pentru arbuști
- tr **Emniyet bilgileri**
Aküülü çim makası/çalı makası
- bg **Указания по техника на безопасност**
Акумуляторна ножица за трева/
ножица за храсти
- sq **Këshilla sigurie**
Prerëse bari/prerëse shkurresh
me bateri
- et **Ohutusjuhised**
Akuga murukäärid/põõsakäärid
- lt **Saugos nurodymai**
Akumuliatorinės žolės žirklės/
krūmų žirklės
- lv **Drošības norādījumi**
Zāles šķēres/krūmu šķēres ar akumulatoru

de SICHERHEITSHINWEISE

Erklärung der Symbole:



Lesen Sie die Betriebsanleitung.



Achtung! Schneidwerk läuft bei abgeschaltetem Motor nach.



Andere Personen fernhalten.



Gefahr – Halten Sie die Hände vom Messer fern.



Nicht dem Regen aussetzen.



Für das Ladegerät:
Stecker sofort vom Netz trennen, wenn die Leitung beschädigt oder durchtrennt wurde.



Augenschutz tragen.

Allgemeine Sicherheitshinweise

Allgemeine Sicherheitshinweise für Maschinen



WARNING!

Lesen Sie alle Sicherheitshinweise, Anweisungen, Bebilderungen und technischen Daten, mit denen diese Maschine versehen ist.

Versäumnisse bei der Einhaltung der Sicherheitshinweise und Anweisungen können elektrischen Schlag, Brand und/oder schwere Verletzungen verursachen.

Bewahren Sie alle Sicherheitshinweise und Anweisungen für die Zukunft auf.

Der in den Sicherheitshinweisen verwendete Begriff „Maschine“ bezieht sich auf netzbetriebene Maschinen (mit Netzkabel) und auf akkubetriebene Maschinen (ohne Netzkabel).

1) Arbeitsplatzsicherheit

a) Halten Sie Ihren Arbeitsbereich sauber und gut beleuchtet. Unordnung oder unbeleuchtete Arbeitsbereiche können zu Unfällen führen.

b) Arbeiten Sie mit der Maschine nicht in explosionsgefährdeter Umgebung, in der sich brennbare Flüssigkeiten, Gase oder Stäube befinden.

Maschinen erzeugen Funken, die den Staub oder die Dämpfe entzünden können.

c) Halten Sie Kinder und andere Personen während der Benutzung der Maschine fern. *Bei Ablenkung können Sie die Kontrolle über die Maschine verlieren.*

2) Elektrische Sicherheit

a) Der Anschlussstecker der Maschine muss in die Steckdose passen. Der Stecker darf in keiner Weise verändert werden. Verwenden Sie keine Adapterstecker gemeinsam mit Schutzgeerdeten Maschinen. *Unveränderte Stecker und passende Steckdosen verringern das Risiko eines elektrischen Schlages.*

b) Vermeiden Sie Körperkontakt mit geerdeten Oberflächen wie von Rohren, Heizungen, Herden und Kühlschränken. *Es besteht ein erhöhtes Risiko durch elektrischen Schlag, wenn Ihr Körper geerdet ist.*

c) Halten Sie Maschinen von Regen oder Nässe fern. *Das Eindringen von Wasser in eine Maschine erhöht das Risiko eines elektrischen Schlages.*

d) Zweckentfremden Sie die Anschlussleitung nicht, um die Maschine zu tragen, aufzuhängen oder um den Stecker aus der Steckdose zu ziehen. Halten Sie das Kabel fern von Hitze, Öl, scharfen Kanten oder sich bewegenden Maschinenteilen. *Beschädigte oder verwickelte Kabel erhöhen das Risiko eines elektrischen Schlages.*

e) Wenn Sie mit einer Maschine im Freien arbeiten, verwenden Sie nur Verlängerungsleitungen, die auch für den Außenbereich geeignet sind. *Die Anwendung einer für den Außenbereich geeigneten Verlängerungsleitung verringert das Risiko eines elektrischen Schlages.*

f) Wenn der Betrieb der Maschine in feuchter Umgebung nicht vermeidbar ist, verwenden Sie einen Fehlerstromschutzschalter.

Der Einsatz eines Fehlerstromschutzschalters vermindert das Risiko eines elektrischen Schlages.

3) Sicherheit von Personen

a) Seien Sie aufmerksam, achten Sie darauf, was Sie tun, und gehen Sie mit Vernunft an die Arbeit mit einer Maschine. Benutzen Sie keine Maschine, wenn Sie müde sind oder unter dem Einfluss von Drogen, Alkohol oder Medikamenten stehen. *Ein Moment der Unachtsamkeit beim Gebrauch der Maschine kann zu ernsthaften Verletzungen führen.*

b) Tragen Sie persönliche Schutzausrüstung und immer eine Schutzbrille.

Das Tragen persönlicher Schutzausrüstung, wie Staubmaske, rutschfeste Sicherheitsschuhe, Schutzhelm oder Gehörschutz, je nach Art und Einsatz der Maschine, verringert das Risiko von Verletzungen.

c) Vermeiden Sie eine unbeabsichtigte Inbetriebnahme. Vergewissern Sie sich, dass die Maschine ausgeschaltet ist, bevor Sie sie an die Stromversorgung und/oder den Akku anschließen, sie aufnehmen oder tragen. *Wenn Sie beim Tragen der Maschine den Finger am Schalter haben oder die Maschine eingeschaltet an die Stromversorgung anschließen, kann dies zu Unfällen führen.*

d) Entfernen Sie Einstellwerkzeuge oder Schraubenschlüssel, bevor Sie die Maschine einschalten. *Ein Werkzeug oder Schlüssel, der sich in einem drehenden Maschinenteil befindet, kann zu Verletzungen führen.*

e) Vermeiden Sie eine abnormale Körperhaltung. Sorgen Sie für einen sicheren Stand und halten Sie jederzeit das Gleichgewicht.

Dadurch können Sie die Maschine in unerwarteten Situationen besser kontrollieren.

f) Tragen Sie geeignete Kleidung. Tragen Sie keine weite Kleidung oder Schmuck. Halten Sie Haare, Kleidung und Handschuhe fern von sich bewegenden Teilen.

Lockere Kleidung, Schmuck oder lange Haare können von sich bewegenden Teilen erfasst werden.

g) Wenn Staubabsaug- und -auffangeinrichtungen montiert werden können, sind diese anzuschließen und richtig zu verwenden. Verwendung einer Staubabsaugung kann Gefährdungen durch Staub verringern.

h) Wiegen Sie sich nicht in falscher Sicherheit und setzen Sie sich nicht über die Sicherheitsregeln für Maschinen hinweg, auch wenn Sie nach vielfachem Gebrauch mit der Maschine vertraut sind.

Achtloses Handeln kann binnen Sekundenbruchteilen zu schweren Verletzungen führen.

4) Verwendung und Behandlung der Maschine

a) Überlasten Sie die Maschine nicht. Verwenden Sie für Ihre Arbeit die dafür bestimmte Maschine.

Mit der passenden Maschine arbeiten Sie besser und sicherer im angegebenen Leistungsbereich.

b) Benutzen Sie keine Maschine, deren Schalter defekt ist.

Eine Maschine, die sich nicht mehr ein- oder ausschalten lässt, ist gefährlich und muss repariert werden.

c) Ziehen Sie den Stecker aus der Steckdose und/oder entfernen Sie den Akku, bevor Sie Maschineneinstellungen vornehmen, Zubehörteile wechseln oder die Maschine weglegen. Diese Vorsichtsmaßnahme verhindert den unbeabsichtigten Start der Maschine.

d) Bewahren Sie unbenutzte Maschinen außerhalb der Reichweite von Kindern auf. Lassen Sie Personen die Maschine nicht benutzen, die mit dieser nicht vertraut sind oder diese Anweisungen nicht gelesen haben. Maschinen sind gefährlich, wenn Sie von unerfahrenen Personen benutzt werden.

e) Pflegen Sie Maschinen mit Sorgfalt. Kontrollieren Sie, ob bewegliche Teile einwandfrei funktionieren und nicht klemmen, ob Teile gebrochen oder so beschädigt sind, dass die Funktion der Maschine beeinträchtigt ist. Lassen Sie beschädigte Teile vor dem Einsatz der Maschine reparieren. Viele Unfälle haben ihre Ursache in schlecht gewarteten Maschinen.

f) Halten Sie Schneidwerkzeuge scharf und sauber. Sorgfältig gepflegte Schneidwerkzeuge mit scharfen Schneidkanten verklemmen sich weniger und sind leichter zu führen.

g) Verwenden Sie die Maschine, Zubehör, Einsatzwerkzeuge usw. entsprechend diesen Anweisungen. Berücksichtigen Sie dabei die Arbeitsbedingungen und die auszuführende Tätigkeit. Der Gebrauch von Maschinen für andere als die vorgesehenen Anwendungen kann zu gefährlichen Situationen führen.

h) Halten Sie Griffe und Griffflächen trocken, sauber und frei von Öl und Fett. Rutschige Griffe und Griffflächen erlauben keine sichere Bedienung und Kontrolle der Maschine in unvorhergesehenen Situationen.

5) Verwendung und Behandlung des Akkuwerkzeugs

a) Laden Sie die Akkus nur in Ladegeräten auf, die vom Hersteller empfohlen werden.

Für ein Ladegerät, das für eine bestimmte Art von Akku geeignet ist, besteht Brandgefahr, wenn es mit anderen Akkus verwendet wird.

b) Verwenden Sie nur die dafür vorgesehenen Akkus in den Maschinen. Der Gebrauch von anderen Akkus kann zu Verletzungen und Brandgefahr führen.

c) Halten Sie den nicht benutzten Akku fern von Büroklammern, Münzen, Schlüsseln, Nägeln, Schrauben oder anderen kleinen Metallgegenständen, die eine Überbrückung der Kontakte verursachen könnten. Ein Kurzschluss zwischen den Akkukontakten kann Verbrennungen oder Feuer zur Folge haben.

d) Bei falscher Anwendung kann Flüssigkeit aus dem Akku austreten. Vermeiden Sie den Kontakt damit. Bei zufälligem Kontakt mit Wasser abspülen. Wenn die Flüssigkeit in die Augen kommt, nehmen Sie zusätzlich ärztliche Hilfe in Anspruch.

Austretende Akkuflüssigkeit kann zu Hautreizungen oder Verbrennungen führen.

e) Benutzen Sie keinen beschädigten oder veränderten Akku. Beschädigte oder veränderte Akkus können sich unvorhersehbar verhalten und zu Feuer, Explosion oder Verletzungsgefahr führen.

f) Setzen Sie einen Akku keinem Feuer oder zu hohen Temperaturen aus.

Feuer oder Temperaturen über 130 °C können eine Explosion hervorrufen.

g) Befolgen Sie alle Anweisungen zum Laden und laden Sie den Akku oder das Akkuwerkzeug niemals außerhalb des in der Betriebsanleitung angegebenen Temperaturbereichs. Falsches Laden oder Laden außerhalb des zugelassenen Temperaturbereichs kann den Akku zerstören und die Brandgefahr erhöhen.

6) Service

a) Lassen Sie Ihre Maschine nur von qualifiziertem Fachpersonal und nur mit Original-Ersatzteilen reparieren. Damit wird sichergestellt, dass die Sicherheit der Maschine erhalten bleibt.

b) Warten Sie niemals beschädigte Akkus.

Sämtliche Wartung von Akkus sollte nur durch den Hersteller oder bevollmächtigte Kundendienststellen erfolgen.

Sicherheitshinweise für Heckenscheren

a) Halten Sie alle Körperteile vom Messer fern. Versuchen Sie nicht, bei laufenden Messern Schnittgut zu entfernen oder zu schneidendes Material festzuhalten. Die Messer bewegen sich nach dem Ausschalten des Schalters weiter. Ein Moment der Unachtsamkeit bei Benutzung der Heckenschere kann zu schweren Verletzungen führen.

b) Tragen Sie die Heckenschere am Griff bei stillstehendem Messer und ohne die Finger in der Nähe der Leistungsschalter zu haben.

Das richtige Tragen der Heckenschere verringert die Gefahr des unbeabsichtigten Betriebs und eine dadurch verursachte Verletzung durch das Messer.

c) Bei Transport oder Aufbewahrung der Heckenschere stets die Abdeckung über die Messer ziehen. *Sachgemäßer Umgang mit der Heckenschere verringert die Verletzungsgefahr durch das Messer.*

d) Vergewissern Sie sich, dass alle Leistungsschalter ausgeschaltet sind und die Einschaltsperrle aktiviert ist, wenn Sie eingeklemmtes Schnittgut entfernen oder Wartungsarbeiten vornehmen.

Unbeabsichtigtes Einschalten der Heckenschere während der Entfernung von eingeklemmtem Schnittgut oder der Wartung kann zu schweren Verletzungen führen.

e) Halten Sie die Heckenschere ausschließlich an den isolierten Griffflächen, da das Messer in Berührung mit verborgenen Leitungen kommen kann.

Die Berührung der Messer mit einer spannungsführenden Leitung kann Metallteile unter Spannung setzen und zu einem elektrischen Schlag führen.

Sicherer Betrieb für Grasscheren

1 Schulung

- Lesen Sie die Anweisungen aufmerksam. Machen Sie sich mit den Stellteilen und der sachgemäßen Verwendung der Maschine vertraut.
- Erlauben Sie niemals Personen, die mit diesen Anweisungen nicht vertraut sind, oder Kindern die Verwendung der Maschine. Örtlich geltende Vorschriften können das Alter des Benutzers beschränken.
- Es ist zu beachten, dass der Benutzer selbst für Unfälle oder Gefährdungen gegenüber anderen Personen oder deren Besitz verantwortlich ist.

2 Vorbereitung

a) Vor der Benutzung ist die Anschluss- und Verlängerungsleitung auf Anzeichen von Beschädigung oder Alterung zu überprüfen. Wird die Leitung während des Gebrauchs beschädigt, ist sie unverzüglich vom Netz zu trennen.

DIE LEITUNG NICHT BERÜHREN, BEVOR SIE VOM NETZ GETRENNT IST. Die Maschine nicht verwenden, wenn die Leitung beschädigt oder verschlissen ist.

b) Vor der Benutzung ist die Maschine optisch auf beschädigte, fehlende oder falsch angebrachte Schutzeinrichtungen oder -abdeckungen zu überprüfen.

c) Niemals die Maschine in Betrieb nehmen, wenn sich Personen, insbesondere Kinder, oder Haustiere in der Nähe befinden.

3 Betrieb

a) Anschluss- und Verlängerungsleitung von dem Schneidwerk fernhalten.

b) Augenschutz und festes Schuhwerk sind über den gesamten Zeitraum der Benutzung der Maschine zu tragen.

c) Die Verwendung der Maschine unter Schlechtwetterbedingungen, insbesondere bei Blitzrisiko, ist zu vermeiden.

d) Die Maschine nur bei Tageslicht oder bei guter künstlicher Beleuchtung verwenden.

e) Niemals die Maschine mit beschädigter Abdeckung oder Schutzeinrichtung bzw. ohne Abdeckung oder Schutzeinrichtungen verwenden.

- f) Den Motor nur einschalten, wenn sich Hände und Füße außer Reichweite des Schneidwerks befinden.
- g) Stets die Maschine von der Stromversorgung trennen (d. h. den Stecker vom Stromnetz trennen, die Sperreinstellung oder die herausnehmbare Batterie entfernen),
- immer, wenn die Maschine unbeaufsichtigt gelassen wird;
 - vor dem Entfernen einer Blockierung;
 - vor der Überprüfung, Reinigung oder Bearbeitung der Maschine;
 - nach dem Kontakt mit einem Fremdkörper;
 - immer, wenn die Maschine beginnt ungewöhnlich zu vibrieren.
- h) Vorsicht vor Verletzungen durch das Schneidwerk an Füßen und Händen.
- i) Stets sicherstellen, dass die Lüftungsöffnungen frei von Fremdkörpern gehalten werden.

4 Instandhaltung und Aufbewahrung

- a) Die Maschine ist von der Stromversorgung zu trennen (d. h. den Stecker vom Stromnetz trennen, die Sperreinstellung oder die herausnehmbare Batterie entfernen), bevor die Wartung oder Reinigungsarbeiten durchgeführt werden.
- b) Nur die vom Hersteller empfohlenen Ersatz- und Zubehörteile sind zu verwenden.
- c) Die Maschine ist regelmäßig zu überprüfen und zu warten. Die Maschine nur in einer Vertragswerkstatt instand setzen lassen.

- d) Ist die Maschine nicht in Gebrauch, ist sie außerhalb der Reichweite von Kindern aufzubewahren.

5 Empfehlung (für netzbetriebene Maschinen und für Maschinen mit integriertem Ladegerät)

Die Maschine sollte über eine Fehlerstrom-Schutzrichtung (RCD) mit einem Auslösestrom von nicht mehr als 30 mA versorgt werden.

Zusätzliche Sicherheitshinweise

Bestimmungsgemäße Verwendung:

Dieses Produkt kann von Kindern ab 8 Jahren und darüber sowie von Personen mit verringerten physischen, sensorischen oder mentalen Fähigkeiten oder Mangel an Erfahrung und Wissen benutzt werden, wenn sie beaufsichtigt oder bezüglich des sicheren Gebrauchs des Produkts unterwiesen wurden und die daraus resultierenden Gefahren verstehen. Kinder dürfen nicht mit dem Produkt spielen. Reinigung und Benutzer-Wartung dürfen nicht von Kindern ohne Beaufsichtigung durchgeführt werden. Wir empfehlen eine Benutzung des Produkts erst für Jugendliche ab 16 Jahren.

Verwendung mit Grasmesser:

Die **GARDENA Akku-Grasschere** ist für das Schneiden von Rasenkanten und exaktem Formschneiden von Sträuchern, insbesondere Buchs, im privaten Haus- und Hobbygarten bestimmt.

Verwendung mit Strauchmesser:

Die **GARDENA Akku-Strauchschere** ist für das Schneiden von einzelnen Büschen, Sträuchern und Rankgewächsen im privaten Haus- und Hobbygarten bestimmt.

Das Produkt ist nicht für den Langzeitbetrieb geeignet.



GEFAHR! Körperverletzung!

→ **Verwenden Sie die Akku-Schere nicht zum Zerkleinern von Material oder zum Kompostieren.**

→ **Verwenden Sie die Akku-Schere nicht mit dem Strauchmesser Art. 9851-00.962.00 für das Schneiden von Rasen/Rasenkanten.**

Sicherheitshinweise für Akkus und Ladegeräte



Lesen Sie alle Sicherheitshinweise und Anweisungen.

Versäumnisse bei der Einhaltung der Sicherheitshinweise und Anweisungen können elektrischen Schlag, Brand und/oder schwere Verletzungen verursachen.

Bewahren Sie diese Anweisungen gut auf.

Benutzen Sie das Ladegerät nur, wenn Sie alle Funktionen voll einschätzen und ohne Einschränkungen durchführen können oder entsprechende Anweisungen erhalten haben.

→ **Beaufsichtigen Sie Kinder bei Benutzung, Reinigung und Wartung.** Damit wird sichergestellt, dass Kinder nicht mit dem Ladegerät spielen.

→ **Die Akkuspannung muss zur Akku-Ladespannung des Ladegerätes passen. Laden Sie keine nicht wiederaufladbaren Akkus.**

Ansonsten besteht Brand- und Explosionsgefahr.

→  **Halten Sie das Ladegerät von Regen oder Nässe fern.**

Das Eindringen von Wasser in ein Elektrogerät erhöht das Risiko eines elektrischen Schlages.

→ **Halten Sie das Ladegerät sauber.**

Durch Verschmutzung besteht die Gefahr eines elektrischen Schlages.

→ **Überprüfen Sie vor jeder Benutzung Ladegerät, Kabel und Stecker. Benutzen Sie das Ladegerät nicht, sofern Sie Schäden feststellen. Öffnen Sie das Ladegerät nicht selbst und lassen Sie es nur von qualifiziertem Fachpersonal und nur mit Original-Ersatzteilen reparieren.**

Beschädigte Ladegeräte, Kabel und Stecker erhöhen das Risiko eines elektrischen Schlages.

→ **Betreiben Sie das Ladegerät nicht auf leicht brennbarem Untergrund (z. B. Papier, Textilien etc.) bzw. in brennbarer Umgebung.**

Wegen der beim Laden auftretenden Erwärmung des Ladegerätes besteht Brandgefahr.

→ **Betreiben Sie das Produkt nicht während es geladen wird.**

→ **Laden Sie die Akkus nur mit Ladegeräten auf, die vom Hersteller empfohlen werden.**

Durch ein Ladegerät, das für eine bestimmte Art von Akkus geeignet ist, besteht Brandgefahr, wenn es mit anderen Akkus verwendet wird.

→ **Der Akku wird teilgeladen ausgeliefert.** Um die volle Leistung des Akkus zu gewährleisten, laden Sie vor dem ersten Einsatz den Akku vollständig im Ladegerät auf.

→ **Bei Beschädigung und unsachgemäßem Gebrauch des Akkus können Dämpfe austreten. Der Akku kann brennen oder explodieren.**

Führen Sie Frischluft zu und suchen Sie bei Beschwerden einen Arzt auf. Die Dämpfe können die Atemwege reizen.

→ **Bei falscher Anwendung oder beschädigtem Akku kann brennbare Flüssigkeit aus dem Akku austreten. Vermeiden Sie den Kontakt damit.**

Bei zufälligem Kontakt mit Wasser abspülen.

Wenn die Flüssigkeit in die Augen kommt, nehmen Sie zusätzliche ärztliche Hilfe in Anspruch.

Austretende Akkuflüssigkeit kann zu Hautreizungen oder Verbrennungen führen.

→ **Bei defektem Akku kann Flüssigkeit austreten und angrenzende Gegenstände benetzen. Überprüfen Sie betroffene Teile.** Reinigen Sie diese oder tauschen Sie sie gegebenenfalls aus.

→ **Warten Sie niemals beschädigte Akkus.**

Sämtliche Wartung von Akkus sollte nur durch den Hersteller oder bevollmächtigte Kundendienststellen erfolgen.

→ **Schützen Sie den Akku vor Hitze, z. B. auch vor dauernder Sonneneinstrahlung, Feuer, Schmutz, Wasser und Feuchtigkeit.**

Es besteht Explosions- und Kurzschlussgefahr.

→ **Betreiben und lagern Sie den Akku nur bei einer Umgebungstemperatur zwischen 0 °C und +40 °C.** Lassen Sie den Akku z. B. im Sommer nicht im Auto liegen. Bei Temperaturen < 0 °C kann es gerätespezifisch zu Leistungseinschränkung kommen.

→ **Laden Sie den Akku nur bei Umgebungstemperaturen zwischen 0 °C und +40 °C.**

Laden außerhalb des Temperaturbereiches kann den Akku beschädigen oder die Brandgefahr erhöhen.

Zusätzliche elektrische Sicherheitshinweise



GEFAHR! Herzstillstand!

Dieses Produkt erzeugt beim Betrieb ein elektromagnetisches Feld. Dieses Feld kann sich unter bestimmten Bedingungen auf die Funktionsweise aktiver oder passiver medizinischer Implantate auswirken. Um die Gefahr von Situationen, die zu schweren oder tödlichen Verletzungen führen können, auszuschließen, sollten Personen mit einem medizinischen Implantat vor dem Gebrauch dieses Produkts ihren Arzt und den Hersteller des Implantats konsultieren.

→ Laden Sie auf einer feuerfesten Unterlage.

→ Laden Sie nur in Innenräumen.

→ Verwenden Sie die Akku-Schere nur im Freien.

→ Öffnen Sie das Gehäuse nicht (nur GARDENA Service ist dafür zuständig).

→ Beachten Sie die Sicherheitshinweise und Anweisungen für das Steckerladegerät.

→ Inspizieren Sie sorgfältig das Gelände, in dem das Produkt eingesetzt werden soll, und entfernen Sie alle Kabel und Fremdobjekte.

→ Vor der Verwendung und nach Erhalt eines kräftigen Stoßes muss das Produkt auf Anzeichen eines Ver-

schleißes oder einer Beschädigung überprüft werden. Bei Bedarf die entsprechenden Reparaturarbeiten ausführen lassen.

→ Wenn sich bei einem Defekt das Produkt nicht mehr abschalten lässt, Produkt auf festen Untergrund legen und unter Beobachtung warten bis Akku leer ist. Defektes Produkt an den GARDENA Service senden.

→ Versuchen Sie niemals mit einem unvollständigen Produkt oder einem, an dem nicht autorisierte Modifikationen vorgenommen wurden, zu arbeiten.

→ Schalten Sie das Produkt aus falls es beginnt abnormal zu vibrieren. Starke Vibrationen können Verletzungen verursachen.

Zusätzliche persönliche Sicherheitshinweise



GEFAHR! Erstickungsgefahr!

Kleinere Teile können leicht verschluckt werden. Durch den Polybeutel besteht Erstickungsgefahr für Kleinkinder.

→ **Halten Sie Kleinkinder während der Montage fern.**

→ Arbeiten Sie nicht unter Einfluss von Drogen, Alkohol oder Medikamenten.

→ Sie müssen wissen, wie Sie dieses Produkt jederzeit bei einem Notfall sofort abstellen können.

→ Vermeiden Sie den Kontakt mit dem Öl des Messers, insbesondere wenn Sie allergisch darauf reagieren.

→ Arbeiten Sie nur bei Tageslicht oder bei guten Sichtverhältnissen.

→ Prüfen Sie ihr Produkt vor jedem Gebrauch. Führen Sie vor jeder Benutzung eine Sichtprüfung des Produkts durch.

→ Prüfen Sie, ob die Lüftungseinlässe frei sind.

→ Prüfen Sie das Messer vor jeder Benutzung.

→ Halten Sie das Messer in gut gewartetem Zustand.

→ Wenn es während des Betriebs des Produkts zu einer starken Wärmeentwicklung gekommen ist, lassen Sie es vor der Lagerung abkühlen.

→ Überlasten Sie das Produkt nicht.

Warnung!

Bei der Arbeit mit Gehörschutz und durch die vom Produkt verursachten Geräusche werden sich nähernde Personen vom Bediener möglicherweise nicht bemerkt.

→ Tragen Sie stets geeignete Kleidung, Schutzhandschuhe und festes Schuhwerk.

→ Stellen Sie sicher, dass Sie sicheres Schuhwerk tragen beim Arbeiten.

→ Arbeiten Sie nicht auf rutschigem Untergrund.

en SAFETY WARNINGS

Explanation of the symbols:



Read operator's manual.



Warning! Cutting means continues to run after the motor is switched off.



Keep bystanders away.



Danger – Keep hands away from blade.



Do not expose to rain.



For the charger:
Remove plug from the mains immediately if the cable is damaged or cut.



Wear eye protection.

General safety warnings

General machine safety warnings



WARNING!

Read all safety warnings, instructions, illustrations and specifications provided with this machine.

Failure to follow the warnings and instructions may result in electric shock, fire and/or serious injury.

Save all warnings and instructions for future reference.

The term "machine" in the warnings refers to your mains operated (corded) machine or battery operated (cordless) machine.

1) Work area safety

a) Keep work area clean and well lit.

Cluttered or dark areas invite accidents.

b) Do not operate machines in explosive atmospheres, such as in the presence of flammable liquids, gases or dust.

Machines create sparks which may ignite the dust or fumes.

c) Keep children and bystanders away while operating a machine.

Distractions can cause you to lose control.

2) Electrical safety

a) Machine plugs must match the outlet. Never modify the plug in any way. Do not use any adapter plugs with earthed (grounded) machines.

Unmodified plugs and matching outlets will reduce risk of electric shock.

b) Avoid body contact with earthed or grounded surfaces, such as pipes, radiators, ranges and refrigerators. There is an increased risk of electric shock if your body is earthed or grounded.

c) Do not expose machines to rain or wet conditions. Water entering a machine will increase the risk of electric shock.

d) Do not abuse the cord. Never use the cord for carrying, pulling or unplugging the machine. Keep cord away from heat, oil, sharp edges or moving parts. Damaged or entangled cords increase the risk of electric shock.

e) When operating a machine outdoors, use an extension cord suitable for outdoor use. Use of a cord suitable for outdoor use reduces the risk of electric shock.

f) If operating a machine in a damp location is unavoidable, use a residual current device (RCD) protected supply. Use of an RCD reduces the risk of electric shock.

3) Personal safety

a) Stay alert, watch what you are doing and use common sense when operating a machine.

Do not use a machine while you are tired or under the influence of drugs, alcohol or medication.

A moment of inattention while operating machines may result in serious personal injury.

b) Use personal protective equipment. Always wear eye protection.

Protective equipment such as dust mask, non-skid safety shoes, hard hat, or hearing protection used for appropriate conditions will reduce personal injuries.

c) Prevent unintentional starting. Ensure the switch is in the OFF-position before connecting to power source and/or battery pack, picking up or carrying the machine.

Carrying machines with your finger on the switch or energising machines that have the switch on invites accidents.

d) Remove any adjusting key or wrench before turning the machine on.

A wrench or a key left attached to a rotating part of the machines may result in personal injury.

e) Do not overreach. Keep proper footing and balance at all times.

This enables better control of the machine in unexpected situations.

f) Dress properly. Do not wear loose clothing or jewellery. Keep your hair, clothing and gloves away from moving parts. Loose clothes, jewellery or long hair can be caught in moving parts.

g) If devices are provided for the connection of dust extraction and collection facilities, ensure these are connected and properly used.

Use of dust collection can reduce dust-related hazards.

h) Do not let familiarity gained from frequent use of machines allow you to become complacent and ignore machine safety principles.

A careless action can cause severe injury within a fraction of a second.

4) Machine use and care

a) Do not force the machine. Use the correct machine for your application.

The correct machine will do the job better and safer at the rate for which it was designed.

b) Do not use the machine if the switch does not turn it on and off.

Any machine that cannot be controlled with the switch is dangerous and must be repaired.

c) Disconnect the plug from the power source and/or the battery pack from the machine before making any adjustments, changing accessories, or storing machines. *Such preventive safety measures reduce the risk of starting the machine accidentally.*

d) Store idle machines out of the reach of children and do not allow persons unfamiliar with the machine or these instructions to operate the machine. *Machines are dangerous in the hands of untrained users.*

e) Maintain machines. Check for misalignment or binding of moving parts, breakage of parts and any other condition that may affect the machine's operation. If damaged, have the machine repaired before use. *Many accidents are caused by poorly maintained machines.*

f) Keep cutting tools sharp and clean.

Properly maintained cutting tools with sharp cutting edges are less likely to bind and are easier to control.

g) Use the machine, accessories and tool bits etc. in accordance with these instructions, taking into account the working conditions and the work to be performed. *Use of the machine for operations different from those intended could result in a hazardous situation.*

h) Keep handles and grasping surfaces dry, clean and free from oil and grease. *Slippery handles and grasping surfaces do not allow for safe handling and control of the machine in unexpected situations.*

5) Battery tool use and care

a) Recharge only with the charger specified by the manufacturer. *A charger that is suitable for one type of battery pack may create a risk of fire when used with another battery pack.*

b) Use machines only with specifically designated battery packs. *Use of any other battery packs may create a risk of injury and fire.*

c) When battery pack is not in use, keep it away from other metal objects, like paper clips, coins, keys, nails, screws or other small metal objects, that can make a connection from one terminal to another. *Shorting the battery terminals together may cause burns or a fire.*

d) Under abusive conditions, liquid may be ejected from the battery; avoid contact. If contact accidentally occurs, flush with water. If liquid contacts eyes, additionally seek medical help.

Liquid ejected from the battery may cause irritation or burns.

e) Do not use a battery pack or tool that is damaged or modified.

Damaged or modified batteries may exhibit unpredictable behavior resulting in fire, explosion or risk of injury.

f) Do not expose a battery pack or tool to fire or excessive temperature. *Exposure to fire or temperature above 130 °C may cause explosion.*

g) Follow all charging instructions and do not charge the battery pack or tool outside the temperature range specified in the instructions. *Charging improperly or at temperatures outside the specified range may damage the battery and increase the risk of fire.*

6) Service

a) Have your machine serviced by a qualified repair person using only identical replacement parts. *This will ensure that the safety of the machine is maintained.*

b) Never service damaged battery packs. *Service of battery packs should only be performed by the manufacturer or authorised service providers.*

Hedge trimmer safety warnings

a) Keep all parts of the body away from the blade. Do not remove cut material or hold material to be cut when blades are moving.

Blades continue to move after the switch is turned off. A moment of inattention while operating the hedge trimmer may result in serious personal injury.

b) Carry the hedge trimmer by the handle with the blade stopped and taking care not to operate any power switch. *Proper carrying of the hedge trimmer will decrease the risk of inadvertent starting and resultant personal injury from the blades.*

c) When transporting or storing the hedge trimmer, always fit the blade cover.

Proper handling of the hedge trimmer will decrease the risk of personal injury from the blades.

d) When clearing jammed material or servicing the unit, make sure all power switches are off and the lock-off is in the locked position. *Unexpected actuation of the hedge trimmer while clearing jammed material or servicing may result in serious personal injury.*

e) Hold the hedge trimmer by insulated gripping surfaces only, because the blade may contact hidden wiring. *Blades contacting a "live" wire may make exposed metal parts of the hedge trimmer "live" and could give the operator an electric shock.*

Safe operation practices for grass shears

1 Training

- Read the instructions carefully. Be familiar with the controls and the correct use of the machine.
- Never allow children or people unfamiliar with these instructions to use the machine. Local regulations can restrict the age of the operator.
- Keep in mind that the operator or user is responsible for accidents or hazards occurring to other people or their property.

2 Preparation

a) Before use, check the supply and extension cord for signs of damage or aging. If the cord becomes damaged during use, disconnect the cord from the supply immediately.

DO NOT TOUCH THE CORD BEFORE DISCONNECTING THE SUPPLY.

Do not use the machine if the cord is damaged or worn.

b) Before use, always visually inspect the machine for damaged, missing or misplaced guards or shields.

c) Never operate the machine while people, especially children, or pets are nearby.

3 Operation

a) Keep supply and extension cords away from cutting means.

b) Wear eye protection and stout shoes at all times while operating the machine.

c) Avoid using the machine in bad weather conditions especially when there is a risk of lightning.

d) Use the machine only in daylight or good artificial light.

e) Never operate the machine with damaged guards or shields or without guards or shields in place.

f) Switch on the motor only when the hands and feet are away from the cutting means.

g) Always disconnect the machine from the power supply (i. e. remove the plug from the mains remove the disabling device or removable battery)

- whenever the machine is left unattended,
 - before clearing a blockage,
 - before checking, cleaning or working on the machine,
 - after striking a foreign object,
 - whenever the machine starts vibrating abnormally.
- h) Take care against injury to feet and hands from the cutting means.
- i) Always ensure that the ventilation openings are kept clear of debris.

4 Maintenance and storage

a) Disconnect the machine from the power supply (i. e. remove the plug from the mains remove the disabling device or removable battery) before carrying out maintenance or cleaning work.

b) Use only the manufacturer's recommended replacement parts and accessories.

c) Inspect and maintain the machine regularly. Have the machine repaired only by an authorized repairer.

d) When not in use, store the machine out of the reach of children.

5 Recommendation (for mains powered machines and those with an integral charger)

The machine should be supplied via a residual current device (RCD) with a tripping current of not more than 30 mA.

Additional safety warnings

Intended use:

This product may be used under supervision, or if instruction regarding the safe use of the product has been provided and the resulting dangers have been understood, by children aged 8 and above, as well as by persons with physical, sensory or mental disabilities or a lack of experience and knowledge. Children must not be allowed to play with the product. Cleaning and user maintenance must not be performed by children without supervision. The use of this product by young people under the age of 16 is not recommended.

Use with Grass Blade:

The **GARDENA Battery Grass Shear** is intended to cut lawn edges and precise shaping of shrubs, especially boxwoods, in private domestic gardens and allotments.

Use with Shrub Blade:

The **GARDENA Battery Shrub Shear** is intended to cut individual bushes, shrubs and climbing plants in private domestic gardens and allotments.

The product is not intended for long term use.



DANGER! Risk of injury!

→ **Do not use the battery shear to chop up material or to make compost.**

→ **Do not use the battery shear with the Shrub Blade Art. 9851-00.962.00 to cut lawns/lawn edges.**

Safety warnings for batteries and chargers



Read all the safety and general instructions.

Failure to observe the safety and general instructions may result in electric shock, fire and/or serious injury.

Store these instructions in a safe place.

Only use the charger if you can fully evaluate all functions and carry them out without restrictions, or if you have received corresponding instructions.

→ **Supervise children during use, cleaning and maintenance.**

This will ensure that children do not play with the charger.

→ **The battery voltage must match the battery charging voltage of the charger. Do not charge any non rechargeable batteries.**

Otherwise there is a risk of fire and explosion.



→ **Do not expose the charger to rain or wet conditions.**

Water entering a power tool will increase the risk of electric shock.

→ **Keep the charger clean.**

Dirt poses a risk of electric shock.

→ **Always check the charger, cable and plug before use. Stop using the charger if you discover any damage. Do not open the charger yourself, and have it repaired only by a qualified specialist using only original replacement parts.**

Damaged chargers, cables and plugs increase the risk of electric shock.

→ **Do not operate the charger on an easily ignited surface (e.g. paper, textiles, etc.) or in a flammable environment.** There is a risk of fire due to the charger heating up during operation.

→ **Do not operate the product while it is charging.**

→ **Recharge only with the charger specified by the manufacturer.** A charger that is suitable for one type of battery pack may create a risk of fire when used with another battery pack.

→ **The battery is supplied partially charged.**

To ensure full battery capacity, fully charge the battery in the charger before using your power tool for the first time.

→ **In case of damage and improper use of the battery, vapours may be emitted. The battery can set alight or explode.**

Ensure the area is well ventilated and seek medical attention should you experience any adverse effects. The vapours may irritate the respiratory system.

→ **If used incorrectly or if the battery is damaged, flammable liquid may be ejected from the battery. Contact with this liquid should be avoided. If contact accidentally occurs, rinse off with water. If the liquid comes into contact with your eyes, seek additional medical attention.** Liquid ejected from the battery may cause irritation or burns.

→ **If the battery is damaged liquid can be ejected and cover nearby surfaces. Check affected parts.** Clean these parts or change them if necessary.

→ **Never service damaged battery packs.**

Service of battery packs should only be performed by the manufacturer or authorized service providers.

→ **Protect the battery against heat, e.g. against continuous intense sunlight, fire, dirt, water and moisture.** There is a risk of explosion and short-circuiting.

→ **Only operate and store the battery at an ambient temperature between 0 °C and +40 °C.**

Do not leave the battery in your car in the summer, for example. At temperatures of <0 °C some devices may experience a loss of power.

→ **Only charge the battery at an ambient temperature which is between 0 °C and +40 °C.**

Charging outside of this temperature range can increase the risk of damage to the battery and pose a fire hazard.

Additional electrical safety warnings



DANGER! Cardiac arrest!

This product makes an electromagnetic field while it operates. This field may under some conditions interfere with active or passive medical implants. To decrease the risk of conditions that can possibly injure or kill, we recommend persons with medical implants to speak with their physician and the medical implant manufacturer before you operate the product.

→ Charge on a fire proofed pad.

→ Charge only indoor.

→ Use the battery shear only outdoor.

- Do not open the housing (only GARDENA Service is competent).
- Observe the safety notes and instructions for the plug-in charger.
- Thoroughly inspect the area where the product is to be used and remove all wires and other foreign objects.
- Before using the product and after any impact, check for signs of wear or damage and repair as necessary.
- If the product can no longer be switched off in the event of a defect, place the product on a solid surface and monitor it until the battery is empty. Send the defective product to the GARDENA Service Centre.
- Never attempt to use an incomplete product or one with an unauthorised modification.
- Stop the product if the product starts to vibrate abnormally. Check immediately. Excessive vibration can cause injury.

Additional personal safety warnings



DANGER! Risk of suffocation!

Small parts can be easily swallowed. There is also a risk that the polybag can suffocate toddlers.

- **Keep toddlers away when you assemble the product.**

- No working under influence of drugs, alcohol or medicine.
- Know how to stop the product quickly in an emergency.
- Avoid contact to the oil of the blade in particular when you react allergic with it.
- Only work in the daylight or when visibility is good.
- Check your product before each use. Always visually inspect the product before each use.
- Check that the ventilation slots are not obstructed in any way.
- Check the blade before usage.
- Keep the blade well maintained.
- If the product got hot while operation, let it cool down before storage.
- Do not overload the product.

Warning!

When wearing hearing protection, and due to the noise produced by the product, the operator may not notice persons approaching.

- Always wear suitable clothing, protective gloves, and stout shoes.
- Always ensure that you have a secure foothold whilst working.
- Do not work on slippery surfaces.

Explication des symboles :



Lisez le mode d'emploi.



Attention ! Le système de coupe continue de tourner après avoir arrêté le moteur.



Tenir les autres personnes à distance.



Danger – Gardez les mains à distance de la lame.



Ne pas exposer à la pluie.



Pour le chargeur : Coupez immédiatement la fiche du secteur lorsqu'une ligne électrique a été endommagée ou sectionnée.



Porter des lunettes de protection.

Consignes de sécurité générales

Consignes de sécurité générales pour les machines



AVERTISSEMENT !

Lisez toutes les consignes de sécurité, instructions, illustrations et caractéristiques techniques dont cette machine est pourvue. *Tout manquement au respect des consignes de sécurité et instructions peut être la cause d'un choc électrique, d'un incendie et/ou de blessures graves.*

Conservez toutes les consignes de sécurité et instructions pour référence future. Le terme « machine » utilisé dans les consignes de sécurité se rapporte aux machines (avec cordon d'alimentation) alimentées sur le secteur domestique et à toutes les machines sans fil alimentées par des batteries (sans cordon d'alimentation).

1) Sécurité sur le lieu de travail

a) Assurez-vous que toutes les zones de travail sont propres et bien éclairées.

Le désordre ou les zones de travail non éclairées peuvent entraîner des accidents.

b) N'utilisez pas la machine dans un environnement explosif, dans lequel se trouvent des liquides inflammables, des gaz ou des poussières.

Les machines créent des étincelles qui peuvent provoquer l'inflammation de la poussière ou des vapeurs.

c) Maintenez les enfants et autres personnes à distance pendant l'utilisation de la machine.

Les distractions peuvent être la cause d'une perte de contrôle de la machine.

2) Sécurité électrique

a) La fiche de la machine doit être adaptée à la prise de courant. La fiche ne doit jamais être modifiée de quelque manière que ce soit. N'utilisez jamais d'adaptateur avec des machines mises à la terre. *Les fiches d'origine et les prises correspondantes réduisent les risques de choc électrique.*

b) Évitez tout contact corporel avec les surfaces mises à la terre, telles que les tuyaux, les appareils de chauffage, les cuisinières et les réfrigérateurs. *Si votre corps est relié à la terre, le risque de choc électrique est supérieur.*

c) N'exposez pas les machines à la pluie ou à l'humidité. *De l'eau qui pénètre dans une machine augmente le risque de choc électrique.*

d) Ne détournez pas le câble de raccordement de son usage, pour porter ou suspendre la machine ou pour débrancher la fiche de la prise. Maintenez le câble à distance de toute source de chaleur, d'huile, de bords coupants ou de pièces de la machine en mouvement. *Un câble endommagé ou emmêlé augmente le risque de choc électrique.*

e) Lors de l'utilisation d'une machine en extérieur, utilisez uniquement des câbles d'extension appro-

priés pour une utilisation extérieure.

L'utilisation d'un câble d'extension approprié pour une utilisation extérieure réduit le risque de choc électrique.

f) Si l'utilisation d'une machine dans un lieu humide est inévitable, branchez la machine sur une alimentation électrique protégée par un disjoncteur différentiel. *La présence d'un disjoncteur différentiel réduit le risque de choc électrique.*

3) Sécurité des personnes

a) Soyez attentif et restez concentré sur le travail en cours et utilisez la machine de manière raisonnable. N'utilisez pas une machine si vous êtes fatigué ou sous l'influence de drogues, d'alcool ou de médicaments.

Il suffit d'un moment d'inattention pendant l'utilisation d'une machine pour se blesser gravement.

b) Portez les équipements de protection individuelle et toujours des lunettes de protection.

Le port des équipements de protection individuelle tels que le masque antipoussière, les chaussures de sécurité antidérapantes, le casque de protection ou les protections auditives, en fonction de la nature et de l'utilisation de la machine réduit le risque de blessures.

c) Évitez tout risque de mise en service accidentelle. Assurez-vous que la machine est sur la position arrêt avant de brancher l'alimentation électrique et/ou la batterie, de saisir la machine ou de la transporter.

Il est dangereux de porter la machine en conservant le doigt sur l'interrupteur ou de brancher l'appareil à l'ali-

mentation électrique alors que l'interrupteur est en position marche.

d) Retirez tout outil de réglage ou clé avant d'allumer la machine. *Un outil ou une clé se trouvant dans une pièce de la machine en mouvement peut causer des blessures.*

e) Évitez une posture anormale. Veillez toujours à adopter une position stable et à maintenir l'équilibre à tout moment. *Cela permet de mieux contrôler la machine dans des situations inattendues.*

f) Portez des vêtements appropriés. Ne portez pas de vêtements amples ou des bijoux. Maintenez les cheveux, les habits et les gants de jardin hors de portée des pièces de l'outil en mouvement. *Les vêtements amples, les bijoux ou les cheveux longs peuvent être happés par les pièces de l'outil en mouvement.*

g) Si des dispositifs d'extraction et de collection de la poussière peuvent être montés, il convient de les mettre en place et de les utiliser correctement.

L'utilisation d'un dispositif d'extraction de poussière réduit les risques inhérents à la présence de poussière.

h) Ne vous donnez pas un faux sentiment de sécurité et ne passez pas outre les règles de sécurité des machines, même si vous êtes déjà familiarisé avec la machine après l'avoir beaucoup utilisée.

Une manipulation inattentive peut entraîner de graves blessures en une fraction de secondes.

4) Utilisation et traitement de la machine

a) Ne forcez pas en utilisant la machine. Utilisez la machine adaptée à votre travail.

La machine appropriée permettra de mieux réaliser la tâche et de manière plus sûre au régime indiqué.

b) N'utilisez pas la machine si l'interrupteur est défectueux.

Toute machine qui ne peut pas être contrôlée par son interrupteur est dangereuse et doit être réparée.

c) Débranchez la fiche de la prise électrique et/ou retirez la batterie avant d'effectuer des réglages de la machine, de changer d'accessoires ou de ranger la machine. *De telles mesures préventives réduisent le risque de démarrage accidentel de la machine.*

d) Rangez les machines non utilisées hors de portée des enfants. N'autorisez pas des personnes qui ne sont pas familières avec l'utilisation de cette machine et qui n'ont pas lu ces instructions à s'en servir. *Les machines sont dangereuses entre les mains de personnes inexpérimentées.*

e) Entretenez les machines avec soin. Vérifiez le bon fonctionnement des pièces mobiles et qu'elles ne coincent pas, qu'il n'y a pas de pièces fracturées ou autrement endommagées qui puissent affecter le fonctionnement de la machine. En cas de dommages, faites réparer la machine avant de l'utiliser. *Un grand nombre d'accidents résultent d'un mauvais entretien des machines.*

f) Maintenez les outils de coupe aiguisés et propres. *Des outils de coupe bien entretenus et bien aiguisés présentent moins de risques de se coincer et sont plus faciles à contrôler.*

g) Utilisez la machine, ses accessoires et les outils insérables, etc. conformément à ces instructions,

en tenant compte des conditions de travail et de la tâche à réaliser.

L'utilisation de machines pour des applications différentes de celles pour lesquelles elles ont été conçues peut être la cause d'une situation dangereuse.

h) Maintenez les poignées et surfaces de poignée sèches, propres et exemptes d'huile et de graisse.

Des poignées et surfaces de poignée glissantes ne permettent pas une utilisation et un contrôle sûrs de la machine dans des situations imprévues.

5) Utilisation et traitement de l'outil à batterie

a) Chargez les batteries uniquement à l'aide de chargeurs recommandés par le fabricant. *Un chargeur destiné à un type particulier de batteries est exposé au risque d'incendie s'il est utilisé avec d'autres batteries.*

b) Utilisez uniquement les batteries prévues à cet effet dans les machines.

L'utilisation d'autres batteries peut entraîner des blessures ainsi qu'un risque d'incendie.

c) Lorsque vous n'utilisez pas les batteries, rangez-les loin de trombones, de pièces de monnaie, de clés, de clous, de vis et d'autres petits objets métalliques susceptibles de provoquer un pontage des contacts.

Un court-circuit entre les contacts des batteries peut entraîner des brûlures ou provoquer un incendie.

d) En cas de mauvaise utilisation, du liquide est susceptible de s'échapper de la batterie. Évitez tout contact avec ce liquide. En cas de contact involontaire, rincez avec de l'eau. Si le liquide entre

en contact avec les yeux, adressez-vous immédiatement à un médecin.

Le liquide s'échappant des batteries peut provoquer des démangeaisons ou des brûlures.

e) N'utilisez pas une batterie endommagée ou modifiée.

Les batteries endommagées ou modifiées peuvent se comporter de façon imprévisible et entraîner un incendie, une explosion ou un risque de blessure.

f) N'exposez pas une batterie au feu ou à une température trop élevée.

Le feu ou une température supérieure à 130 °C peuvent provoquer une explosion.

g) Suivez toutes les instructions de chargement et ne chargez jamais la batterie ou l'outil à batterie hors de la plage de température mentionnée dans le mode d'emploi.

Une mauvaise charge ou une charge hors de la plage de température admise peut détruire la batterie et augmenter le risque d'incendie.

6) Service

a) Confiez la réparation de votre machine uniquement à du personnel spécialisé et qualifié qui utilisera uniquement des pièces de rechange d'origine. *Cela garantit le maintien de la sécurité de la machine.*

b) Ne procédez jamais à la maintenance de batteries endommagées.

Toute la maintenance de batteries ne doit être réalisée que par le fabricant ou par des services après-vente autorisés.

Consignes de sécurité pour taille-haies

- a) Restez entièrement hors de portée de la lame. N'essayez pas de repousser les coupes ou de tenir la matière à couper lorsque les lames sont en mouvement.**

Les lames continuent de bouger après extinction du bouton. Il suffit d'un moment d'inattention pendant l'utilisation du taille-haies pour se blesser gravement.

- b) Portez le taille-haie par la poignée lorsque la lame est à l'arrêt et sans les doigts à proximité de l'interrupteur.**

Porter le taille-haies correctement diminue le risque de fonctionnement inopiné et de la blessure ainsi occasionnée par la lame.

- c) Pendant le transport ou pour le rangement du taille-haies, toujours mettre le couvercle sur les lames. Un maniement approprié du taille-haies diminue le risque de blessure dû à la lame.**

- d) Assurez-vous que tous les interrupteurs sont éteints et que la touche de blocage est active quand vous retirez un déchet de taille coincé ou procédez à des travaux de maintenance.**

Une mise en marche inopinée du taille-haie pendant le retrait d'un déchet de taille coincé ou la maintenance peut entraîner de graves blessures.

- e) Tenez le taille-haies exclusivement par les surfaces de poignée isolées car la lame peut entrer en contact avec les lignes dissimulées.**

Le contact des lames avec une ligne conductrice de tension peut mettre sous tension des parties métalliques et provoquer un choc électrique.

Sécurité de fonctionnement pour cisailles à gazon

1 Formation

- a) Lisez la notice attentivement. Familiarisez-vous avec les commandes et l'utilisation conforme de la machine.
- b) N'autorisez jamais des personnes qui ne connaissent pas les présentes consignes ou des enfants à utiliser la machine. Des prescriptions en vigueur localement peuvent restreindre l'âge l'utilisateur.
- c) Il faut noter que l'utilisateur est lui-même responsable des accidents ou mises en danger d'autres personnes ou de ses propres biens.

2 Préparation

- a) Avant utilisation, il faut vérifier la présence de signes de dommages ou de vieillissement sur le cordon de branchement et la rallonge. Si le cordon est endommagé en cours d'utilisation, il faut le débrancher immédiatement du secteur.

NE PAS TOUCHER LE CORDON AVANT QU'IL SOIT DÉBRANCHÉ DU SECTEUR.

Ne pas utiliser la machine si le cordon est endommagé ou usé.

- b) Avant utilisation, vérifiez visuellement si les dispositifs et capots de sécurité de la machine sont endommagés, absents ou mal installés.

- c) Ne jamais mettre la machine en marche si des personnes, notamment des enfants, ou des animaux domestiques se trouvent à proximité.

3 Fonctionnement

- a) Tenir le cordon de branchement et la rallonge à distance du dispositif de coupe.
- b) Il faut porter une protection des yeux et de solides chaussures pendant toute la durée d'utilisation de la machine.
- c) Il faut éviter d'utiliser la machine dans de mauvaises conditions météorologiques, notamment en cas de risque de foudre.
- d) N'utiliser la machine qu'à la lumière du jour ou avec un bon éclairage artificiel.
- e) Ne jamais utiliser la machine avec un couvercle ou un dispositif de sécurité endommagé ou sans couvercle ni dispositifs de sécurité.
- f) N'allumer le moteur que si les mains et les pieds se trouvent hors de portée du dispositif de coupe.
- g) Toujours débrancher la machine de l'alimentation électrique (c'est-à-dire débrancher la fiche du secteur, retirer le dispositif de blocage ou la pile amovible)
 - si la machine est laissée sans surveillance;
 - avant de retirer un blocage;
 - avant de contrôler, nettoyer ou traiter la machine;
 - après un contact avec un corps étranger;
 - si la machine commence à vibrer de façon inhabituelle.
- h) Attention aux blessures occasionnées aux pieds et aux mains par le dispositif de coupe.
- i) Toujours s'assurer que les ouvertures d'aération sont exemptes de corps étrangers.

4 Entretien et rangement

- a) La machine doit être débranchée de l'alimentation électrique (c'est-à-dire débrancher la fiche du secteur, retirer le dispositif de blocage ou la pile amovible) avant de réaliser les travaux de maintenance et d'entretien.
- b) Il ne faut utiliser que des pièces de rechange et accessoires recommandés par le fabricant.
- c) La machine doit être vérifiée et bénéficier d'une maintenance régulièrement. L'entretien de la machine ne doit être réalisé que dans un atelier agréé.
- d) Si la machine n'est pas utilisée, elle doit être rangée hors de portée des enfants.

5 Recommandation (pour les machines fonctionnant sur le secteur domestique et pour les machines avec chargeur de batterie intégré)

La machine doit être alimentée par un dispositif de protection contre le courant de fuite (RCD) ayant un courant de déclenchement n'excédant pas 30 mA.

Consignes de sécurité supplémentaires

Utilisation conforme :

Ce produit peut être utilisé par des enfants de plus de 8 ans ainsi que par des personnes ayant des capacités physiques, sensorielles ou mentales amoindries, ou un déficit d'expériences ou de connaissances, si ceux-ci sont sous surveillance ou s'ils ont été instruits sur une utilisation sûre de l'appareil ou sur les dangers inhérents. Il est interdit aux enfants de jouer avec ce produit. Le



nettoyage et l'entretien par l'utilisateur ne doivent pas être effectués par des enfants sans surveillance. L'âge recommandé pour l'utilisation du produit par des jeunes gens est de 16 ans au moins.

Utilisation avec lame à gazon :

La **Cisaille à gazon à batterie GARDENA** est conçue pour couper des bordures de pelouse et pour tailler selon une forme spéciale des arbustes, en particulier le buis, dans le jardin privé familial ou de loisir.

Utilisation avec lame pour arbustes :

Le **Taille-buisson à batterie GARDENA** est conçu pour tailler buissons, arbustes et haies isolés dans le jardin privé familial ou de loisir.

Le produit ne convient pas à une utilisation prolongée.



DANGER ! Risque de blessure !

→ **N'utilisez pas la cisaille à batterie pour réduire en morceaux du matériau ou pour faire du compostage.**

→ **N'utilisez pas la cisaille à batterie avec la lame pour arbustes réf. 9851-00.962.00 pour couper le gazon/les bordures de pelouse.**

Consignes de sécurité pour les batteries et le chargeur



Lisez toutes les consignes de sécurité et instructions.

Tout manquement au respect des consignes de sécurité et instructions peut être la cause d'un choc électrique, d'un incendie et/ou de blessures graves.

Veillez bien conserver les présentes instructions.

Utilisez le chargeur de batterie uniquement si vous pouvez cerner pleinement toutes les fonctions et les exécuter sans restrictions ou avez reçu les instructions correspondantes.

→ **Surveillez les enfants lors de l'utilisation, du nettoyage et de la maintenance.**

Ceci garantit que les enfants ne jouent pas avec le chargeur de batterie.

→ **La tension de batterie doit correspondre à la tension de charge de batterie du chargeur de batterie.** Ne rechargez pas de batteries non rechargeables. Il y a sinon un risque d'incendie et d'explosion.

→ **Gardez le chargeur de batterie à distance de la pluie et de l'humidité.**

De l'eau qui pénètre dans un appareil électrique augmente le risque de choc électrique.

→ **Gardez le chargeur de batterie propre.** L'encrassement entraîne un risque de choc électrique.

→ **Vérifiez le chargeur de batterie, le câble et la fiche avant chaque utilisation. N'utilisez pas le chargeur de batterie si vous constatez des dommages. N'ouvrez pas le chargeur de batterie vous-même et faites-le réparer uniquement par du personnel spécialisé et qualifié et uniquement avec des pièces de rechange d'origine.**

Des chargeurs de batterie, câbles et fiches endommagés augmentent le risque de choc électrique.

→ **N'utilisez pas le chargeur de batterie sur une surface facilement inflammables (p. ex. papier, textiles, etc.) ou dans un environnement inflammable.** Risque d'incendie en raison de l'échauffement du chargeur de batterie qui survient en cours de charge.

→ **N'utilisez pas le produit quand il est en cours de charge.**

→ **Chargez les batteries uniquement avec des chargeurs de batterie recommandés par le fabricant.**

Un chargeur destiné à un type particulier de batteries est exposé au risque d'incendie s'il est utilisé avec d'autres batteries.

→ **La batterie est livrée partiellement chargée.**

Pour garantir la pleine puissance de la batterie, chargez-la entièrement dans le chargeur de batterie avant la première utilisation.

→ **Des vapeurs peuvent s'échapper en cas de dommages et d'utilisation inappropriée de la batterie.**

La batterie peut brûler ou exploser. Respirez de l'air frais et consultez un médecin en cas de troubles. Les vapeurs peuvent irriter les voies respiratoires.

→ **Un liquide inflammable peut s'échapper de la batterie si elle est mal utilisée ou endommagée. Évitez tout contact avec ce liquide. En cas de contact involontaire, rincez avec de l'eau. Si le liquide entre en contact avec les yeux, adressez-vous immédiatement à un médecin.**

Le liquide s'échappant des batteries peut provoquer des démangeaisons ou des brûlures.

→ **Si la batterie est défectueuse, du liquide peut s'en échapper et mouiller les objets attenants. Vérifiez les pièces concernées.**

Nettoyez-les ou remplacez-les le cas échéant.

→ **Ne procédez jamais à la maintenance de batteries endommagées.**

Toute la maintenance de batteries ne doit être réalisée que par le fabricant ou par des services après-vente autorisés.

→ **Protégez la batterie de la chaleur mais aussi d'un rayonnement solaire prolongé, du feu, de la saleté, de l'eau et de l'humidité.**

Risque d'explosion et de court-circuit.

→ **Utilisez et stockez la batterie uniquement à une température ambiante comprise entre 0 °C et +40 °C.** En été, ne laissez pas la batterie p. ex. dans la voiture. Pour les températures < 0 °C, il peut y avoir une restriction de puissance en fonction de l'appareil.

→ **Chargez la batterie uniquement à des températures ambiantes comprises entre 0 °C et +40 °C.** La charge en dehors de la plage de températures peut endommager la batterie ou augmenter le risque d'incendie.

Consignes de sécurité électriques supplémentaires



DANGER ! Arrêt cardiaque !

Ce produit génère un champ électromagnétique en cours de fonctionnement. Dans certaines condi-

tions, ce champ peut avoir des effets sur le fonctionnement d'implants médicaux actifs ou passifs. Pour exclure le danger de situations pouvant entraîner des blessures graves ou mortelles, les personnes disposant d'un implant médical doivent consulter leur médecin et le fabricant de l'implant avant d'utiliser ce produit.

- Chargez sur un support résistant au feu.
- Chargez uniquement dans des espaces intérieurs.
- Utilisez la cisaille à batterie exclusivement à l'extérieur.
- N'ouvrez pas le boîtier (seul le service après-vente GARDENA en est responsable).
- Respectez les consignes de sécurité et instructions pour le bloc chargeur.
- Inspectez soigneusement le terrain sur lequel le produit doit être utilisé et éliminez tous les câbles et objets étrangers.
- Avant l'utilisation et après tout choc brutal, vérifiez que le produit ne présente aucun signe d'usure ou de dommage. Si besoin, faire procéder aux travaux de réparation correspondants.
- Si, en présence d'un défaut, il n'est plus possible d'éteindre le produit, poser celui-ci sur un support ferme et attendre tout en observant que la batterie soit vide. Envoyer le produit défectueux au service après-vente GARDENA.
- N'utilisez jamais un produit qui ne serait pas en parfait état de fonctionnement ou qui aurait subi une réparation non conforme.

→ Éteignez le produit si celui-ci commence à vibrer anormalement. Des vibrations importantes peuvent provoquer des blessures.

Consignes de sécurité personnelles supplémentaires



DANGER ! Risque d'asphyxie !

Les petites pièces peuvent être avalées. Les petits enfants peuvent s'étouffer avec le sac en plastique.

→ **Maintenez les petits enfants à l'écart pendant le montage.**

- Ne travaillez pas sous l'influence de drogues, d'alcool ou de médicaments.
- Vous devez savoir comment éteindre immédiatement ce produit en cas d'urgence.
- Évitez de toucher l'huile de la lame, en particulier si vous y réagissez de façon allergique.
- Travaillez uniquement à la lumière du jour ou dans de bonnes conditions de visibilité.
- Contrôlez votre produit avant chaque utilisation. Avant chaque utilisation, effectuez un contrôle visuel du produit.
- Contrôlez si les prises d'air sont libres.
- Contrôlez la lame avant toute utilisation.
- Maintenez la lame dans un état d'entretien impeccable.

→ Si une forte production de chaleur se produit pendant le fonctionnement du produit, laissez refroidir celui-ci avant de l'entreposer.

→ Ne forcez pas en utilisant le produit.

Avertissement !

Par le fait du port d'une protection acoustique et des bruits provoqués par le produit, il se peut que

l'utilisateur ne remarque pas des personnes qui s'approchent.

→ Portez toujours des vêtements appropriés, des gants de protection et des chaussures rigides.

→ Assurez-vous de porter des chaussures rigides pendant le travail.

→ Ne travaillez pas sur un sol glissant.

Mise au rebut en France :

Ces instructions sont valables pour la France uniquement.

→ Mettez le produit au rebut selon les consignes du Triman :



→ Jetez la version papier des consignes de sécurité dans le bac de tri :



Uitleg van de symbolen:



Lees de gebruiksaanwijzing.



Let op! Maaisysteem loopt uit wanneer de motor is uitgeschakeld.



Andere personen uit de buurt houden.



Gevaar – Blijf met uw handen uit de buurt van het mes.



Stel het apparaat niet bloot aan regen.



Voor de acculader: Trek de stekker direct uit het stopcontact, wanneer het snoer beschadigd of doorsneden werd.



Veiligheidsbril dragen.

Algemene veiligheidsaanwijzingen

Algemene veiligheidsaanwijzingen voor machines



WAARSCHUWING!

Lees alle veiligheidsaanwijzingen, instructies, illustraties en technische gegevens, waarvan deze machine is voorzien.

Nalatigheden bij het in acht nemen van de veiligheidsaanwijzingen en instructies kunnen een elektrische schok, brand en/of ernstige verwondingen veroorzaken.

Bewaar alle veiligheidsaanwijzingen en instructies voor toekomstig gebruik. Het in de veiligheidsaanwijzingen gebruikte begrip "machine" heeft betrekking op machines die met netspanning worden gebruikt (met een netsnoer) en op machines die met een accu werken (zonder netsnoer).

1) Veiligheid op de werkplek

a) Houd het gedeelte waar u werkt netjes en goed verlicht. Chaos of slecht verlichte werkplekken kunnen leiden tot ongevallen.

b) Werk met de machine niet in een explosiegevaarlijke omgeving, waarin zich brandbare vloeistoffen, gasen of stof bevinden. Machines veroorzaken vonken die stof of dampen kunnen ontsteken.

c) Houd kinderen en andere personen tijdens het gebruik van de machine op afstand. *Bij afleiding kunt u de controle over de machine verliezen.*

2) Elektrische veiligheid

a) De aansluitstekker van de machine moet in het stopcontact passen. De stekker mag op geen enkele wijze worden veranderd. Gebruik geen adapterstekkers samen met gearde machines.

Onveranderde stekkers en passende contactdozen verkleinen het risico op een elektrische schok.

b) Voorkom lichaamscontact met gearde oppervlakken zoals buizen, verwarmingen, fornuizen en koelkasten. *Er bestaat een verhoogd risico op een elektrische schok, wanneer uw lichaam geaard is.*

c) Houd machines uit de buurt van regen of vocht. *Het binnendringen van water in een machine verhoogt het risico op een elektrische schok.*

d) Gebruik de voedingskabel niet anders dan voor de eigenlijke bestemming, dus niet om de machine aan te dragen, aan op te hangen of om de stekker mee uit het stopcontact te trekken. Houd het snoer uit de buurt van hitte, olie, scherpe randen of bewegende machineonderdelen.

Beschadigde of in elkaar gewikkelde snoeren verhogen het risico op een elektrische schok.

e) Wanneer u met een machine in de openlucht werkt, dient u alleen verlengsnoeren te gebruiken die ook geschikt zijn voor gebruik buitenshuis. *Het gebruik van een verlengsnoer dat geschikt is voor gebruik buitenshuis verkleint het risico op een elektrische schok.*

f) Wanneer het gebruik van de machine in een vochtige omgeving niet kan worden vermeden, dient u van een aardlekschakelaar gebruik te maken. *Het gebruik van een aardlekschakelaar verkleint het risico op een elektrische schok.*

3) Veiligheid van personen

a) Wees attent! Let erop wat u doet en ga verstandig aan het werk met een machine. Gebruik geen machine, wanneer u moe bent of onder invloed staat van drugs, alcohol of medicijnen.

Eén moment van onoplettendheid bij het gebruik van de machine kan leiden tot ernstige verwondingen.

b) Draag een persoonlijke beschermingsuitrusting en altijd een veiligheidsbril. *Het dragen van een persoonlijke beschermingsuitrusting zoals een stofmasker, slijpvaste veiligheidsschoenen, een veiligheidshelm of gehoorbescherming, afhankelijk van het type en gebruik van de machine, verkleint het risico op verwondingen.*

c) Voorkom een onopzettelijke ingebruikname. *Zorg ervoor dat de machine uitgeschakeld is voordat u deze op de stroomvoorziening en/of de accu aansluit, de machine oppakt of draagt.* *Wanneer u uw vingers tijdens het dragen van de machine op de schakelaar houdt of de machine ingeschakeld op de stroomvoorziening aansluit, kan dat leiden tot ongevallen.*

d) Verwijder instelgereedschappen of stelsleutels voordat u de machine inschakelt. *Gereedschap of sleutels die zich in een draaiend machineonderdeel bevinden, kunnen verwondingen veroorzaken.*

e) Voorkom een abnormale lichaamshouding. Let erop dat u altijd veilig en stevig staat, en zorg ervoor dat u altijd uw evenwicht behoudt.

Daardoor hebt u de machine in onverwachte situaties beter onder controle.

f) Draag geschikte kleding. Draag geen wijde kleding of sieraden. Houd haar, kleding en handschoenen uit de buurt van bewegende onderdelen.

Loszittende kleding, sieraden of lang haar kan door bewegende onderdelen worden gegrepen.

g) Wanneer stofafzuig- en opvangvoorzieningen kunnen worden gemonteerd, dienen deze aangesloten te worden en correct te worden gebruikt.

Gebruik van een stofafzuiging kan risico's door stof verkleinen.

h) Waan u niet in schijnveiligheid en houd u altijd aan de veiligheidsregels voor machines, ook wanneer u na veelvuldig gebruik vertrouwd bent met de machine.

Onoplettend handelen kan binnen een fractie van seconden leiden tot ernstig letsel.

4) Gebruik en behandeling van de machine

a) Overbelast de machine niet. Gebruik voor uw werkzaamheden de daarvoor bestemde machine.

Met de juiste machine werkt u beter en veiliger binnen het vermelde vermogensbereik.

b) Gebruik geen machine waarvan de schakelaar defect is.

Een machine die niet meer in- of uitgeschakeld kan worden, is gevaarlijk en moet worden gerepareerd.

c) Trek de stekker uit het stopcontact en/of verwijder de accu voordat u de machines instelt, toebehoren wisselt of de machine weglegt. Deze voorzorgsmaatregel verhindert dat de machine onopzettelijk start.

d) Berg ongebruikte machines buiten reikwijdte van kinderen op. Laat de machine niet gebruiken door personen die hiermee niet vertrouwd zijn of die deze instructies niet hebben gelezen. Machines zijn gevaarlijk wanneer ze door onervaren personen worden gebruikt.

e) Onderhoud machines zorgvuldig. Controleer of bewegende onderdelen onberispelijk functioneren en niet klemmen, of onderdelen gebroken zijn of zodanig zijn beschadigd dat de functie van de machine wordt belemmerd. Laat beschadigde onderdelen repareren alvorens de machine te gebruiken. Veel ongevallen vinden hun oorzaak in slecht onderhouden machines.

f) Houd uw snijgereedschappen scherp en schoon. Zorgvuldig onderhouden snijgereedschappen met scherpe snijranden blijven minder snel haken en zijn gemakkelijker te bedienen.

g) Gebruik de machine, toebehoren, gebruiksgereedschappen enz. overeenkomstig deze instructies. Houd daarbij rekening met de werkomstandigheden en de uit te voeren werkzaamheden.

Het gebruik van machines voor andere dan de voorziene toepassingen kan leiden tot gevaarlijke situaties.

h) Zorg ervoor dat handgrepen en handgreepvlakken droog en schoon zijn en er geen olie en vet op zit. Gladde handgrepen en handgreepvlakken maken een veilige bediening en controle van de machine in onverwachte situaties onmogelijk.

5) Gebruik en behandeling van accugereedschap

a) Laad de accu's alleen op in oplaadapparaten die door de fabrikant worden aanbevolen.

Voor een oplaadapparaat dat voor een bepaald soort accu's geschikt is, bestaat brandgevaar wanneer er andere accu's op worden aangesloten.

b) Gebruik alleen de accu's die bestemd zijn voor de bijbehorende machines.

Het gebruik van andere accu's kan leiden tot verwondingen en brandgevaar.

c) Houd de niet-gebruikte accu uit de buurt van paperclips, munten, sleutels, spijkers, schroeven of andere kleine metalen voorwerpen, die een overbrugging van de contacten zouden kunnen veroorzaken.

Kortsluiting tussen de accucontacten kan verbrandingen of vuur tot gevolg hebben.

d) Bij verkeerd gebruik kan vloeistof uit de accu lekken. Voorkom contact hiermee. Bij toevallig contact met water afspoelen. Wanneer de vloeistof in de ogen komt, moet u bovendien een arts raadplegen.

Weglekkende accuvloeistof kan leiden tot huidirritaties of brandwonden.

e) Gebruik geen beschadigde of veranderde accu. Beschadigde of veranderde accu's kunnen onvoorspelbaar gedrag vertonen en brand, een explosie of verwondingsgevaar veroorzaken.

f) Stel een accu niet bloot aan vuur of te hoge temperaturen. Vuur of temperaturen boven 130 °C kunnen een explosie veroorzaken.

g) Neem alle instructies voor het laden in acht en laad de accu of het gereedschap met een accu nooit op buiten het in de gebruiksaanwijzing vermelde temperatuurbereik. Verkeerd opladen of opladen buiten het toegestane temperatuurbereik kan de accu beschadigen en het brandgevaar verhogen.

6) Service

a) Laat uw machine alleen repareren door gekwalificeerd en geschoold personeel en alleen met originele onderdelen. Daarmee wordt gewaarborgd dat de veiligheid van de machine behouden blijft.

b) Pleeg nooit onderhoud aan beschadigde accu's. Elk onderhoud van accu's dient te worden uitgevoerd door de fabrikant of een gevlmachtigde klantenservice-dienst.

Veiligheidsaanwijzingen voor heggenscharen

a) Houd alle lichaamsdelen uit de buurt van het mes. Probeer gesnoeid materiaal niet te verwijderen of te snoeien materiaal vast te pakken, wanneer het mes beweegt. De messen bewegen na het uitschakelen van het apparaat nog na. Eén moment van onoplettendheid bij het gebruik van de heggenschaar kan ernstige verwondingen veroorzaken.

b) Draag de heggenschaar aan de handgreep wanneer het mes stilstaat en zonder de vingers in de buurt van de vermogensschakelaar te houden. Door de heggenschaar op de juiste wijze te dragen, wordt het risico op het onopzettelijk starten van het apparaat en daardoor veroorzaakt letsel door het mes kleiner.

c) Schuif altijd de mesbescherming over de messen, wanneer u de heggenschaar transporteert of opbergt. *Een vakkundige omgang met de heggenschaar verkleint het risico op verwondingen door het mes.*

d) Verzeker u ervan dat alle vermogensschakelaars zijn uitgeschakeld en de inschakelblokkering is geactiveerd, wanneer u vastgeklemd gesnoeid materiaal verwijdert of onderhoudswerkzaamheden uitvoert. *Onopzettelijk inschakelen van de heggenschaar tijdens het verwijderen van vastgeklemd gesnoeid materiaal of onderhoud kan leiden tot ernstige verwondingen.*

e) Houd de heggenschaar uitsluitend vast aan de geïsoleerde handgreepvlakken, omdat het mes in contact kan komen met verborgen elektriciteitskabels.

Contact van de messen met een kabel die onder spanning staat, kan metalen apparaatdelen onder spanning zetten en dat kan leiden tot een elektrische schok.

Veilig gebruik van grasscharen

1 Scholing

- Lees de handleiding aandachtig door. Maakt u zich vertrouwd met de afstelcomponenten en het oordeelkundige gebruik van de machine.
- Sta het nooit toe aan personen die niet vertrouwd zijn met deze instructies of aan kinderen om de machine te gebruiken. Ter plaatse geldende voorschriften kunnen strengere eisen stellen aan de leeftijd van de gebruiker.
- Er dient op te worden gelet dat de gebruiker zelf bij ongevallen of ontstane gevaren verantwoordelijk is tegenover derden of hun eigendommen.

2 Voorbereiding

- Voor het gebruik dient de aansluit- en verlengsnoer ten aanzien van tekenen van beschadiging of ouderdom te worden onderzocht. Indien het snoer tijdens het gebruik beschadigd wordt, dient deze onmiddellijk van het net te worden gescheiden. **RAAK HET SNOER NIET AAN, VOORDAT HET VAN HET NET WORDT GESCHIEDEN.** Gebruik de machine niet, wanneer het snoer beschadigd of versleten is.
- Voor het gebruik dient de machine optisch ten aanzien van beschadigde, ontbrekende of verkeerd aangebrachte beschermende voorzieningen of -kappen te worden gecontroleerd.
- Neem de machine nooit in gebruik, wanneer er personen, met name kinderen, of huisdieren in de buurt zijn.

3 Gebruik

- Aansluit- en verlengsnoer uit de buurt van de snij-richting houden.
- Tijdens het gehele gebruik van de machine dient men stevige schoenen en een oogbeschermer te worden gedragen.
- Het gebruik van de machine bij slecht weer, met name bij gevaar voor blikseminslag, dient te worden voorkomen.
- De machine mag alleen bij daglicht of bij goede kunstverlichting worden gebruikt.
- Gebruik de machine nooit met een beschadigde veiligheidskap of beschermende voorziening resp. zonder veiligheidskap of beschermende voorzieningen.

- f) Schakel de motor alleen in wanneer de handen en voeten buiten het bereik van de snij-inrichting zijn.
- g) Scheid de machine altijd van de stroomvoorziening (d. w. z. stekker van het stroomnet scheiden, de blokkeerinrichting of de uitneembare batterij verwijderen)
- altijd, wanneer de machine zonder toezicht wordt gelaten;
 - voor het verwijderen van een blokkering;
 - Voor het controleren, reinigen of bewerken van de machine;
 - na het contact met een vreemd voorwerp;
 - altijd wanneer de machine abnormaal begint te trillen.
- h) Pas op voor verwondingen door de snij-inrichtingen aan voeten en handen.
- i) Zorg er altijd voor dat de ventilatie-openingen vrij worden gehouden van vreemde voorwerpen.

4 Onderhoud en bewaring

- a) De machine dient van de stroomvoorziening te worden gescheiden (d.w.z. stekker van het stroomnet scheiden, de blokkeerinrichting of de uitneembare batterij verwijderen), voordat er onderhouds- of reinigingswerkzaamheden worden uitgevoerd.
- b) Alleen de door de fabrikant aanbevolen reserveonderdelen en accessoires mogen worden gebruikt.
- c) De machine dient regelmatig te worden gecontroleerd en te worden onderhouden. Laat de machine uitsluitend door een dealerwerkplaats repareren.

- d) Als de machine niet in gebruik is, dient deze buiten het bereik van kinderen te worden bewaard.

5 Advies (voor kabelgebonden machines en voor machines met een geïntegreerde acculader)

De machine dient middels een aardlekschakelaar (RCD) met een uitschakelstroom van niet meer dan 30 mA te worden gevoed.

Extra veiligheidsaanwijzingen

Gebruik volgens de voorschriften:

Dit product kan worden gebruikt door kinderen vanaf 8 jaar en ouder evenals door personen met verminderde lichamelijke, sensorische of mentale capaciteiten of gebrek aan ervaring en kennis, wanneer zij onder toezicht staan of m.b.t. het veilige gebruik van het product werden geïnstrueerd en de daaruit voortvloeiende risico's begrijpen. Kinderen mogen niet met het product spelen. Kinderen mogen het product niet zonder toezicht reinigen of onderhouden. Wij adviseren jongeren het product pas vanaf 16 jaar te gebruiken.

Gebruik met grasmes:

De **GARDENA Accu grasschaar** is bedoeld voor het maaien van graskanten en het nauwkeurig in vorm snoeien van struiken, met name buxus, in tuinen van particulieren en hobbyisten.

Gebruik met buxusmes:

De **GARDENA Accu buxuschaar** is bedoeld voor het snoeien van afzonderlijke heesters, struiken en rankende klimplanten in tuinen van particulieren en hobbyisten.

Het product is niet geschikt om langdurig te gebruiken.



GEVAAR! Lichamelijk letsel!

→ **Gebruik de accuschaar niet voor het kleinmaken van materiaal of om te composteren.**

→ **Gebruik de accuschaar niet met het buxusmes art. 9851-00.962.00 voor het maaien van gazons/gazonranden.**

Veiligheidsaanwijzingen voor accu's en acculaders



Lees alle veiligheidsaanwijzingen en instructies.

Nalatigheden bij het in acht nemen van de veiligheidsaanwijzingen en instructies kunnen een elektrische schok, brand en/of ernstige verwondingen veroorzaken.

Bewaar deze instructies goed. Gebruik de acculader alleen, wanneer u alle functies volledig kunt beoordelen en zonder beperkingen kunt uitvoeren of desbetreffende instructies hebt gekregen.

→ **Houd toezicht op kinderen bij gebruik, reiniging en onderhoud.**

Daarmee wordt gewaarborgd dat kinderen niet met de acculader spelen.

→ **De accuspanning moet passen bij de accu-oplaadspanning van de acculader. Laad geen accu's op die niet oplaadbaar zijn.**

Anders bestaat er brand- en explosiegevaar.

→  **Houd de acculader uit de buurt van regen of vocht.**

Het binnendringen van water in een elektrisch apparaat verhoogt het risico op een elektrische schok.

→ **Zorg dat de acculader schoon blijft.**

Door verontreiniging bestaat het risico op een elektrische schok.

→ **Controleer de acculader, het snoer en de stekker vóór elk gebruik. Gebruik de acculader niet, wanneer u schade constateert. Open de acculader niet zelf en laat deze alleen repareren door gekwalificeerd geschoold personeel en alleen met originele onderdelen.**

Beschadigde acculaders, snoeren en stekkers verhogen het risico op een elektrische schok.

→ **Gebruik de acculader niet op een ondergrond die gemakkelijk in brand kan vliegen (bijv. papier, textiel enz.) of in een brandbare omgeving.**

Er bestaat brandgevaar doordat de acculader tijdens het opladen warm wordt.

→ **Gebruik het product niet terwijl het wordt opgeladen.**

→ **Laad de accu's alleen op met acculaders die door de fabrikant worden aanbevolen.** Een acculader die voor een bepaald soort accu geschikt is kan in brand vliegen, wanneer er andere accu's op worden aangesloten.

→ **De accu wordt gedeeltelijk opgeladen geleverd.**

Om de volledige capaciteit van de accu te waarborgen, dient u de accu vóór het eerste gebruik volledig in de acculader op te laden.

→ **Bij beschadiging en onvakkundig gebruik van de accu kunnen dampen vrijkomen. De accu kan in brand vliegen of exploderen.**

Zorg voor frisse lucht en raadpleeg een arts bij klachten. De dampen kunnen de luchtwegen prikkelen.

→ **Bij verkeerd gebruik of een beschadigde accu kan brandbare vloeistof uit de accu lekken. Voorkom contact hiermee. Bij toevallig contact met water afspoelen. Wanneer de vloeistof in de ogen komt, moet u bovendien een arts raadplegen.**

Weglekkende accuvloeistof kan leiden tot huidirritaties of brandwonden.

→ **Wanneer de accu defect is kan vloeistof weg lekken en aangrenzende voorwerpen bevochtigen. Controleer desbetreffende onderdelen.**

Reinig deze of vervang ze indien nodig.

→ **Pleeg nooit onderhoud aan beschadigde accu's.** Elk onderhoud van accu's dient te worden uitgevoerd door de fabrikant of een gevolmachtigde klantenservice-dienst.

→ **Bescherm de accu tegen hitte, bijv. ook tegen langdurige zoninstraling, vuur, vuil, water en vocht.** Er bestaat explosie- en kortsluitgevaar.

→ **Gebruik en bewaar de accu alleen bij een omgevingstemperatuur tussen 0 °C en +40 °C.**

Laat de accu bijv. 's zomers niet in de auto liggen. Bij temperaturen < 0 °C kan zich apparaatspecifiek een beperking van de capaciteit voordoen.

→ **Laad de accu alleen op bij omgevingstemperaturen tussen 0 °C en +45 °C.**

Opladen buiten dit temperatuurbereik kan de accu beschadigen of het brandgevaar verhogen.

Aanvullende veiligheidsaanwijzingen inzake elektriciteit



GEVAAR! Hartstilstand!

Dit product genereert tijdens de werking een elektromagnetisch veld. Dit veld kan onder bepaalde omstandigheden invloed hebben op de werkwijze van actieve of passieve medische implantaten. Om het gevaar van situaties die kunnen leiden tot ernstige of dodelijke verwondingen uit te sluiten, dienen personen met een medisch implantaat hun arts en de fabrikant van het implantaat te raadplegen alvorens dit product te gebruiken.

→ Laad de accuschaar op een vuurvaste ondergrond op.

→ Gebruik de acculader alleen binnenshuis.

→ Gebruik de accuschaar alleen in de openlucht.

→ Open de behuizing niet (alleen de GARDENA servicedienst is daartoe bevoegd).

→ Neem de veiligheidsaanwijzingen en instructies voor de stekkerlader in acht.

→ Inspecteer het terrein waar het product moet worden gebruikt zorgvuldig en verwijder alle snoeren en vreemde voorwerpen.

→ Vóór gebruik en nadat het product een krachtige schok heeft opgelopen, moet worden gecontroleerd of het sporen vertoont van slijtage of beschadiging. Laat desbetreffende reparatiewerkzaamheden uitvoeren indien nodig.

→ Leg het product, wanneer het bij een defect niet meer kan worden uitgeschakeld, op een vaste ondergrond en wacht totdat de accu leeg is terwijl u toezicht op het product houdt. Stuur een defect product naar de GARDENA servicedienst.

→ Probeer nooit te werken met een onvolledig product of met een product waaraan ongeoorloofde veranderingen werden uitgevoerd.

→ Schakel het product uit wanneer het abnormaal begint te trillen. Sterke trillingen kunnen verwondingen veroorzaken.

Aanvullende persoonlijke veiligheidsaanwijzingen



GEVAAR! Verstikkingsgevaar!

Kleinere onderdelen kunnen gemakkelijk worden ingeslikt. De polyzak vormt een verstikkingsgevaar voor kleine kinderen.

→ **Houd kleine kinderen tijdens de montage uit de buurt.**

→ Werk niet onder invloed van drugs, alcohol of medicijnen.

→ U dient te weten hoe u dit product op elk moment kunt uitzetten in geval van nood.

→ Vermijd contact met de olie van het mes, met name wanneer u daar allergisch op reageert.

→ Werk alleen bij daglicht of wanneer het zicht goed is.

→ Controleer uw product vóór elk gebruik. Voer vóór elk gebruik een visuele controle van het product uit.

→ Controleer of de ventilatieopeningen vrij zijn.

→ Controleer het mes iedere keer voordat het apparaat wordt gebruikt.

→ Zorg dat het mes goed wordt onderhouden.

→ Wanneer tijdens het gebruik van het product een sterke warmte-ontwikkeling is ontstaan, dient u het product te laten afkoelen alvorens het op te bergen.

→ Overbelast het product niet.

Waarschuwing!

Tijdens het werken met gehoorbescherming en door het lawaai dat door het product wordt veroorzaakt, worden personen die dichterbij komen door de gebruiker mogelijk niet opgemerkt.

→ Draag altijd geschikte kleding, veiligheidshandschoenen en stevige schoenen.

→ Zorg ervoor dat u goede schoenen draagt tijdens de werkzaamheden.

→ Werk niet op een gladde ondergrond.

SV SÄKERHETSANVISNINGAR

Förklaring av symbolerna:



Läs bruksanvisningen.



FARA! Skärverket fortsätter att gå lite efter att motorn har stängts av.



Håll andra personer borta.



Fara – Håll händerna borta från kniven.



Utsätt inte apparaten för regn.



För batteriladdaren:
 Dra ut kontakten direkt från nätet om ledningen har skadats eller blivit kapad.



Använd ögonskydd.

Allmänna säkerhetsanvisningar

Allmänna säkerhetsanvisningar för maskiner



VARNING!

Läs alla säkerhetsanvisningar, anvisningar, bildtexter och tekniska data som finns på den här maskinen.

Om man bortser från att efterfölja säkerhetsanvisningarna och anvisningarna kan detta leda till elektrisk stöt, brand och/eller allvarliga skador.

Spara alla säkerhetsanvisningar och anvisningar för framtiden. Begreppet "maskin" som används i säkerhetsanvisningarna avser eldrivna maskiner (med nätkabel) och batteridrivna maskiner (utan nätkabel).

1) Arbetsplats säkerhet

a) Håll arbetsområdet rent och väl upplyst.

Ordning och arbetsområden utan belysning kan leda till olyckor.

b) Arbeta inte med maskinen i explosionsfarlig miljö där det finns brännbara vätskor, gaser eller damm. Maskiner skapar gnistor som kan antända dammet eller ångorna.

c) Håll barn och andra personer borta när maskinen används. *Blir du distraherad kan du tappa kontrollen över maskinen.*

2) Elsäkerhet

a) Maskinens anslutningskontakt måste passa i uttaget. Kontakten får inte förändras på något sätt. Använd inte adapterkontakter tillsammans med jordade maskiner. *Oförändrade kontakter och passande uttag minskar risken för en elektrisk stöt.*

b) Undvik kroppskontakt med jordade ytor såsom rör, värmeelement, spisar och kylskåp.

Det finns en ökad risk för elektrisk stöt om din kropp är jordad.

c) Håll maskiner borta från regn och väta. *Tränger vatten in i en maskin ökar risken för en elektrisk stöt.*

d) Använd inte anslutningskabeln för att bära maskinen, hänga upp den eller för att dra ut kontakten ur uttaget. Håll kabeln borta från värme, olja, vassa kanter eller maskindelar som rör sig. *Skadade eller trassliga kablar ökar risken att få en elektrisk stöt.*

e) Om du arbetar utomhus med en maskin, använd endast förlängningskablar som är lämpade för utomhusbruk. *Användning av en förlängningskabel lämpad för utomhusbruk minskar risken för en elektrisk stöt.*

f) Om det inte går att undvika att använda maskinen i fuktig miljö, använd en jordfelsbrytare. *Att använda en jordfelsbrytare minskar risken för en elektrisk stöt.*

3) Säkerhet för personer

a) Var uppmärksam, tänk på vad du gör och var omdömesgill i arbetet med en maskin. Använd inte

maskiner om du är trött eller är påverkad av droger, alkohol eller medicin. *Ett ögonblicks ouppmärksamhet när maskinen används kan leda till allvarliga skador.*

b) Använd personlig skyddsutrustning och alltid skyddsglasögon. *Att använda personlig skyddsutrustning såsom dammask, halksäkra säkerhetsskor, skyddshjälm eller hörselskydd, beroende på maskinens typ och användning, minskar risken för skador.*

c) Undvik idrifttagning av misstag. Se till att maskinen är fränkopplad innan du ansluter den till strömförsörjningen och/eller ansluter batteriet, lyfter upp den eller bär den.

Om du har fingret på strömbrytaren när du bär maskinen eller om maskinen är påkopplad när den ansluts till strömförsörjningen kan detta leda till olyckor.

d) Ta bort inställningsverktyg eller skruvnycklar innan du kopplar på maskinen.

Ett verktyg eller en nyckel som befinner sig i en roterande maskindel kan leda till skador.

e) Undvik en onormal kroppshållning. Se till att stå säkert och håll hela tiden balansen. *Du kan då kontrollera maskinen bättre i oväntade situationer.*

f) Använd lämpade kläder. Använd inte vida kläder eller smycken. Håll håret, kläder och handskar borta från delar som roterar.

Löst sittande kläder, smycken eller långt hår kan dras in i delar som roterar.

g) Om dammuppsugnings- och uppsamlingsanordningar kan monteras, ska dessa anslutas och användas på rätt sätt. *Användning av en dammuppsugning kan minska risker från damm.*

h) Bli inte för säker på dig själv och ignorera inte säkerhetsreglerna för maskiner, även om du efter lång och frekvent användning är väl förtrogen med maskinen. *Oaktsamt handlande kan inom några få sekunder leda till allvarliga personskador.*

4) Användning och behandling av maskinen

a) Överbelasta inte maskinen. Använd en maskin som passar för ditt arbete.

Med en passande maskin arbetar du bättre och säkrare inom det angivna prestandaintervall.

b) Använd inte någon maskin som har defekt strömbrytare. *En maskin som inte längre kan sättas på eller stängas av är farligt och måste repareras.*

c) Dra ut kontakten från uttaget och/eller ta bort batteriet innan du gör maskinställningar, byter tillbehörsdelar eller lägger undan maskinen.

De här försiktighetsåtgärderna förhindrar att maskinen startar oavsiktligt.

d) Förvara maskiner som inte används utom räckhåll för barn. Låt inte personer som inte är förtrogena med maskinen eller som inte har läst de här anvisningarna använda den.

Maskiner är farliga om de används av oerfarna personer.

e) Sköt maskiner omsorgsfullt. Kontrollera att rörliga delar fungerar felfritt och inte kärvar, om delar är brutna eller så pass skadade att maskinens funktion påverkas. Låt reparera skadade delar innan maskinen används.

Många olyckor beror på dåligt underhållna maskiner.

f) Håll skärverktyg vassa och rena. *Noggrant skötta skärverktyg med vassa skärkanter kärvar mindre och är lättare att styra.*

g) Använd maskinen, tillbehör, insatsverktyg osv. enligt de här anvisningarna. Ta då hänsyn till arbetsförhållandena och arbetet som skall utföras. *Att använda maskiner till annat än det avsedda arbetet kan leda till farliga situationer.*

h) Håll handtag och greppytor torra, rena och fria från olja och fett. *Hala handtag och greppytor hindrar ett säkert handhavande och kontroll över maskinen i oförutsedda situationer.*

5) Användning och behandling av batteriverktyget

a) Ladda endast batterierna i batteriladdare som rekommenderas av tillverkaren.

För en batteriladdare som är lämpad för en specifik typ av batterier, finns brandfara om den används till andra batterier.

b) Använd endast de avsedda batterierna i maskinen. *Användning av andra batterier kan leda till skador och brandfara.*

c) Håll batteri som inte används borta från gem, mynt, nycklar, spikar och andra små metallföremål som kan förorsaka att kontakterna kortsluts. *En kortslutning mellan batterikontakterna kan leda till brännskador eller brand.*

d) Vid felaktigt användning kan vätska komma ut ur batteriet. Undvik kontakt med denna. Spola av med

vatten vid tillfällig kontakt. Om vätskan kommer in i ögonen, se till att få hjälp av läkare.

Batterivätska som kommer ut kan leda till hudirritationer eller brännskador.

e) Använd inget skadat eller förändrat batteri.

Skadade eller förändrade batterier kan fungera på oförutsedda sätt och leda till brand, explosion eller risk för personsador.

f) Utsätt inte ett batteri för eld eller för höga temperaturer. Eld eller temperaturer över 130 °C kan orsaka en explosion.

g) Följ alla anvisningar för laddning och ladda aldrig batteriet eller batteriverktyget utanför det temperaturområde som anges i bruksanvisningen.

Felaktigt utförd laddning eller laddning utanför det tillåtna temperaturområdet kan förstöra batteriet och öka brandrisken.

6) Service

a) Låt endast kvalificerad fackpersonal reparera maskinen och endast med originalreservdelar.

Därmed säkerställs att maskinens säkerhet bibehålls.

b) Underhåll aldrig skadade batterier.

Allt underhåll av batterier bör endast göras av tillverkaren eller auktoriserad kundtjänst.

Säkerhetsanvisningar för häcksaxar

a) Håll alla kroppsdelar borta från kniven. Försök inte att ta bort klippt material när knivarna går eller hålla fast material som ska klippas.

Knivarna fortsätter att vara i rörelse efter att brytaren har slagits ifrån. Ett ögonblicks uppmärksamhet när häcksaxen används kan leda till allvarliga skador.

b) Bär häcksaxen i handtaget när knivarna står stilla och utan att hålla fingrarna i närheten av strömbrytaren.

Att bära häcksaxen på rätt sätt minskar risken för oavsiktlig start och personsador orsakade av kniven på grund av detta.

c) Vid transport eller förvaring av häcksaxen ska övertäckningen alltid dras över knivarna.

Korrekt hantering av häcksaxen minskar risken för personsador på grund av kniven.

d) Försäkra dig om att alla strömbrytare är frånsagna och att påkopplingsspärren är aktiverad när du tar bort klippt material som klämts fast eller när du utför underhållsarbeten.

Oavsiktlig start av häcksaxen vid borttagning av klippt material som klämts fast, eller vid underhåll, kan leda till allvarliga personsador.

e) Håll häcksaxen endast i de isolerade grepppytorna, eftersom kniven kan komma i kontakt med dolda ledningar. Om knivarna kommer i kontakt med en spänningsförande ledning kan metalldelar bli spänningsförande och leda till en elektrisk stöt.

Säker drift för grässaxar

1 Träning

a) Läs anvisningarna noggrant. Gör dig förtrodd med reglagen och korrekt användning av maskinen.

- b) Låt aldrig personer eller barn som inte är förtrodda med de här anvisningarna använda maskinen. Lokalt gällande föreskrifter kan begränsa användarens ålder.
- c) Observera att användaren själv är ansvarig för olyckor eller faror som händer med andra personer eller deras egendom.

2 Förberedelse

- a) Kontrollera om anslutnings- och förlängningskabeln har tecken på skador eller åldrande innan användningen. Om kabeln skadas under användningen måste den frånskiljas från nätet omedelbart.

BERÖR INTE KABELN INNAN DEN ÄR FRÅNSKILD FRÅN NÄTET.

Använd inte maskinen om kabeln är skadad eller sliten.

- b) Kontrollera maskinen optiskt innan användningen om skyddsanordningar eller -övertäckningar är skadade, saknas eller felaktigt ditsatta.

- c) Använd aldrig maskinen om det finns personer, särskilt barn, eller husdjur i närheten.

3 Drift

- a) Håll anslutnings- och förlängningskabeln borta från skåranordningen.
- b) Hela tiden när maskinen används måste man använda ögonskydd och rejäla skor.
- c) Undvik att använda maskinen när det är dåligt väder, särskilt när det är risk för åska.
- d) Använd endast maskinen i dagsljus eller god konstgjord belysning.

- e) Använd aldrig maskinen med skadad övertäckning eller skyddsanordning eller utan övertäckning eller skyddsanordningar.

- f) Sätt endast på motorn när händer och fötter är utom räckhåll för skåranordningen.

- g) Frånskilj alltid maskinen från elförsörjningen (dvs. koppla bort stickproppen från elnätet, ta bort spärnanordningen eller det borttagbara batteriet)

– alltid när maskinen lämnas utan uppsikt;

– innan en blockering tas bort;

– innan kontroll, rengöring eller arbete på maskinen;

– efter kontakt med ett främmande objekt;

– alltid om maskinen börjar att vibrera onormalt.

- h) Se upp med skador från skåranordningen på fötter och händer.

- i) Se alltid till att ventilationsöppningarna hålls fria från främmande objekt.

4 Underhåll och förvaring

- a) Maskinen skall frånskiljas från elförsörjningen (dvs. stickproppen skall frånskiljas från elnätet, ta bort spärnanordningen eller det borttagbara batteriet) innan underhållet eller rengöringsarbetena genomförs.

- b) Endast de reserv- och tillbehörsdelar som tillverkaren rekommenderar får användas.

- c) Maskinen skall kontrolleras och underhållas med jämna mellanrum. Låt endast en auktoriserad verkstad reparera maskinen.

- d) När maskinen inte används skall den förvaras utom räckhåll för barn.

5 Rekommendation (för nätdrivna maskiner och för maskiner med integrerad batteriladdare)

Maskinen bör matas via en jordfelsbrytare (RCD) med en utlösningsström ej högre än 30 mA.

Extra säkerhetsanvisningar

Avsedd användning:

Den här produkten kan användas av barn från 8 år och äldre och personer med fysisk, sensorisk eller mental funktionsnedsättning eller bristande erfarenhet och kunskap, om de hålls under uppsikt eller har fått instruktioner om säker användning av produkten och förstår farorna som kan uppstå från användningen. Barn får inte leka med produkten. Rengöring och användarunderhåll får inte genomföras av barn utan uppsikt. Vi rekommenderar att produkten används av ungdomar över 16 år.

Användning med gräskniv:

GARDENA Batteridrivna gräsax är avsedd för att klippa gräskanter och exakt formklippning av perenner, särskilt buxbom, i privata villa- och hobbyträdgårdar.

Användning med buskkniv:

GARDENA Batteridrivna busksax är avsedd för att klippa enstaka buskar, perenner och klångväxter i privata villa- och hobbyträdgårdar.

Produkten är inte konstruerad för långtidsanvändning.



FARA! Kroppsskada!

→ **Använd inte den batteridrivna saxen för att sönderdela material eller för att kompostera.**

→ **Använd inte den batteridrivna saxen med buskkniv art. 9851-00.962.00 för att klippa gräsmattor/gräskanter.**

Säkerhetsanvisningar för batterier och batteriladdare



Läs alla säkerhetsanvisningar och anvisningar.

Om man bortser från att efterfölja säkerhetsanvisningarna och anvisningarna kan detta leda till elektrisk stöt, brand och/eller allvarliga skador.

Spara den här bruksanvisningen ordentligt. Använd endast batteriladdaren om du helt kan bedöma alla funktioner och och kan genomföra dem utan begränsningar eller har fått relevanta instruktioner.

→ **Håll barn under uppsikt vid användning, rengöring och underhåll.** Därmed säkerställs att barn inte leker med batteriladdaren.

→ **Batterispänningen måste passa till batteriladdarens batteriladdningsspänning. Ladda inte engångsbatterier.**

I annat fall finns brand- och explosionsfara.

→  **Håll batteriladdaren borta från regn och väta.**

Tränger vatten in i elektriskt utrustning ökar risken för en elektrisk stöt.

→ **Håll batteriladdaren ren.**

Genom smuts finns risk för elektrisk stöt.

→ **Kontrollera batteriladdare, kabel och kontakt innan varje användning. Använd inte batteriladdaren om du ser att det finns skador. Öppna inte batteriladdaren själv och låt endast kvalificerad fackpersonal reparera den och endast med originalreservdelar.** Skadade batteriladdare, kablar och kontakter ökar risken att få en elektrisk stöt.

→ **Använd inte batteriladdaren på lättantändligt underlag (t.ex. papper, textilier etc.) eller i antändlig omgivning.** Genom den uppvärmning av batteriladdaren som förekommer vid uppladdning finns brandrisk.

→ **Använd inte produkten när den laddas upp.**

→ **Ladda endast batterierna med batteriladdare som rekommenderas av tillverkaren.** En batteriladdare som är lämpad för en viss typ av batterier innebär brandrisk om den användas med andra batterier.

→ **Batteriet levereras uppladdat till en del.**

För att garantera full effekt för batteriet, ladda upp det helt i batteriladdaren innan den första användningen.

→ **Vid skada och felaktig användning av batteriet kan ångor komma ut. Batteriet kan börja brinna eller explodera.** Släpp in frisk luft och uppsök läkare om du har besvär. Ångorna kan irritera luftvägarna.

→ **Vid felaktigt användning eller om batteriet är skadat kan antändlig vätska komma ut ur batteriet. Undvik kontakt med denna. Spola av med vatten om du kommer i kontakt med vätskan av misstag. Om vätskan kommer in i ögonen, se dessutom till att få hjälp av läkare.** Batterivätska som kommer ut kan leda till hudirritationer eller brännskador.

→ **Är batteriet defekt kan vätska komma ut och hamma på föremål i närheten. Kontrollera de drabbade delarna.**

Rengör dem eller byt ut dem om det behövs.

→ **Underhåll aldrig skadade batterier.**

Allt underhåll av batterier bör endast göras av tillverkaren eller auktoriserad kundtjänst.

→ **Skydda batteriet mot värme, t.ex. också mot ihållande solstrålning, eld, smuts, vatten och fuktighet.** Det finns risk för explosion och kortslutning.

→ **Använd och förvara endast batteriet i en omgivningstemperatur mellan 0 °C och +40 °C.**

Låt t.ex. inte batteriet ligga i bilen på sommaren. Vid temperaturer <0 °C kan sämre prestanda förekomma beroende på enhet.

→ **Ladda endast batteriet vid omgivningstemperaturer mellan 0 °C och +40 °C.**

Laddning utanför det här temperaturintervallet kan skada batteriet eller öka brandrisken.

Extra säkerhetsanvisningar för el



FARA! Hjärtstillestånd!

Den här produkten skapar ett elektromagnetiskt fält under driften. Det här fältet kan under vissa omständigheter påverka funktions sättet för aktiva eller passiva medicinska implantat. För att utsluta faran från situationer som kan leda till allvarliga eller dödliga skador, bör personer med ett medicinskt implantat konsultera läkare och tillverkaren av implantatet innan den här produkten används.

- Ladda på ett eldfast underlag.
- Ladda endast inomhus.
- Använd endast den batteridrivna saxen utomhus.
- Öppna inte höljet (endast GARDENA service får göra detta).
- Beakta säkerhetsanvisningarna och anvisningarna för kontaktladdaren.
- Inspektera noggrant området där produkten ska användas och ta bort alla kablar och främmande objekt.
- Innan användningen och efter en kraftig stöt måste produkten kontrolleras om det finns tecken på slitage eller skada. Vid behov måste motsvarande reparationsarbeten utföras.
- I om produkten har en defekt och inte går att stänga av längre, lägg produkten på fast underlag och håll den

under uppsikt och vänta tills batteriet är tomt. Skicka in den defekta produkten till GARDENA service.

- IFörsök aldrig arbeta med en ofullständig produkt eller en produkt som det har gjorts ej auktoriserade modifieringar på.
- IStäng av produkten om den börjar vibrera onormalt. Starka vibrationer kan förorsaka skador.

Extra säkerhetsanvisningar för personer



FARA! Kvävningsskada!

Mindre delar kan lätt sväljas. Plastpåsar innebär kvävningsskada för små barn.

→ Håll små barn borta under monteringen.

- Arbeta inte du är påverkad av droger, alkohol eller mediciner.
- Du måste veta hur du alltid kan stänga av produkten direkt i ett nödläge.
- Undvik kontakt med knivens olja, särskilt om du reagerar allergiskt på den.
- Arbeta endast i dagsljus eller med god sikt.
- Kontrollera produkten varje gång innan den används. Genomför en visuell kontroll av produkten varje gång innan den används.
- Kontrollera att luftintagen är fria.
- Kontrollera kniven innan all användning.

- Håll kniven i ett välskött skick.
- Om värmeutvecklingen har varit stark när produkten användes, låt den svala innan den läggs undan för förvaring.
- Överbelasta inte produkten.

- Använd alltid lämpliga kläder, skyddshandskar och rejäla skor.
- Se till att använda säkra skor vid arbetet.
- Arbeta inte på halt underlag.

Varning!

Vid arbetet med hörselskydd och genom ljudet som produkten förorsakar kan det hända att användaren inte hör personer som närmar sig.

da SIKKERHEDSANVISNINGER

Forklaring på symbolerne:



Læs brugsvejledningen.



Bemærk! Skæreværket kører efter, når motoren slukkes.



Andre personer skal holde afstand.



Fare – hold hænderne væk fra kniven.



Må ikke udsættes for regn.



Til accu-opladeren: Træk straks stikket ud af stikdåsen, hvis ledningen har taget skade eller er skåret over.



Bær sikkerhedsbriller.

Generelle sikkerhedshenvisninger

Generelle sikkerhedshenvisninger for maskiner



ADVARSEL!

Læs alle sikkerhedshenvisninger, anvisninger, illustrationer og tekniske data, som medfølger til denne maskine. Manglende overholdelse af sikkerhedshenvisningerne og anvisningerne kan medføre elektrisk stød, brand og/eller alvorlige personskader.

Opbevar alle sikkerhedshenvisninger og anvisninger til fremtidig brug. Begrebet „maskine“, som anvendes i sikkerhedshenvisningerne, anvendes om eldrevne maskiner (med ledning) og maskiner med genopladelig accu (uden ledning).

1) Sikkerhed på arbejdspladsen

- Dit arbejdsområde skal være rent og godt oplyst.** Uorden eller ikke oplyste arbejdsområder kan medføre ulykker.
- Arbejd ikke med maskinen i eksplosionsfarlige omgivelser, hvor der er brændbare væsker, gasser eller støv.** Maskiner genererer gnister, som kan antænde støvet eller dampene.

c) Hold børn og andre personer væk fra maskinen under brugen. Hvis du bliver afledt, kan du miste kontrollen over maskinen.

2) Elektrisk sikkerhed

a) Maskinens tilslutningsstik skal passe i stikdåsen. Stikket må ikke ændres på nogen måde. Undlad at bruge adaptere sammen med jordede maskiner.

Uændrede stik og passende stikdåser mindsker risikoen for et elektrisk stød.

b) Undgå kropskontakt med jordede overflader som fx rør, radiatorer, komfurer og køleskabe. Faren ved et elektrisk stød er større, hvis din krop er jordet.

c) Hold maskiner væk fra regn eller fugt. Hvis der trænger vand ind i en maskine, øger det risikoen for et elektrisk stød.

d) Undlad at bruge el-ledningen til at bære maskinen i, til at hænge den op i eller til at trække stikket ud af stikdåsen. Hold kablet væk fra varme, olie, skarpe kanter eller maskindele, der bevæger sig. Skadede eller sammenfiltrede ledninger øger risikoen for et elektrisk stød.

e) Hvis du arbejder med maskinen udendørs, bør du kun bruge forlængerledninger, som også er beregnet til udendørs brug. At bruge en forlængerledning, der er egnet til udendørs brug, mindsker risikoen for et elektrisk stød.

f) Hvis det ikke kan undgås at bruge maskinen i fugtige omgivelser, skal du bruge et fejlstrømsrelæ. *At bruge et fejlstrømsrelæ mindsker risikoen for et elektrisk stød.*

3) Personers sikkerhed

a) Vær opmærksom, se på det du laver, og brug fornuften, når du arbejder med maskinen. Undlad at bruge maskinen, når du er træt eller påvirket af narko, alkohol eller medicin.

Et øjeblikks uopmærksomhed under brugen af maskinen kan føre til alvorlige personskader.

b) Brug personligt sikkerhedsudstyr og altid sikkerhedsbriller. *Brug af personligt sikkerhedsudstyr som støvmaske, skridsikre sikkerhedssko, sikkerhedshjelm eller hørevæm kan, alt efter maskinens type og brug, mindske risikoen for personskader.*

c) Undgå at værktøjet tændes ved et uheld. Kontroller, at maskinen er frakoblet, før du tilslutter den til strømforsyningen og/eller accuen, løfter eller bærer den. *Hvis du har fingeren på kontakten, når du bærer maskinen, eller sætter stikket i stikdåsen, mens maskinen er tændt, kan dette føre til ulykker.*

d) Fjern justeringsværktøjer eller skruenøgler, før du tænder for maskinen. *Et værktøj eller en nøgle, der sidder i en roterende del af maskinen, kan medføre personskader.*

e) Undgå en unormal kropsholdning. Sørg for at stå sikkert og hold altid balancen.

Derved kan du bedre kontrollere maskinen i uventede situationer.

f) Gå i egnet tøj. Undlad at gå i vide klæder eller smykker. Hold hår, klæder og handsker borte fra bevægelige dele.

Løs klædning, smykker eller langt hår kan blive grebet af dele, der bevæger sig.

g) Hvis det er muligt at montere støvsugnings- og opsamlingsanordninger, skal disse tilsluttes og bruges rigtigt.

At bruge en støvsuger kan mindske faren pga. støv.

h) Selvom du er fortrolig med maskinen efter at have anvendt den mange gange, må du ikke at blive uforsigtig og tilsidesætte sikkerhedsreglerne.

Uagtsomme handlinger kan inden for få dele af et sekund medføre alvorlige kvæstelser.

4) Brug og behandling af maskinen

a) Undlad at overbelaste maskinen. Brug den maskine, der er beregnet til dit arbejde.

Med den passende maskine arbejder du bedre og mere sikkert i det oplyste område.

b) Brug ikke en maskine, hvis kontakt er defekt. *En maskine, der ikke længere kan tændes eller slukkes, er farlig og skal repareres.*

c) Træk stikket ud af stikdåsen og/eller fjern den genopladelige accu, før du indstiller maskinen, udskifter tilbehør eller lægger maskinen fra dig.

Denne sikkerhedsregel forhindrer, at maskinen tændes ved en fejl.

d) Opbevar maskiner, der ikke bruges, udenfor børns rækkevidde. Lad ikke personer, som ikke

er fortrolige med denne maskine eller ikke har læst disse anvisninger, bruge maskinen.

Maskiner er farlige, hvis de bruges af uerfarne personer.

e) Plej maskinen med omhu. Kontroller, at bevægelige dele fungerer perfekt og ikke er fastklemt, og om der er dele, der er knækket eller beskadiget på en sådan måde, at maskinens funktion er forringet. Få de beskadigede dele repareret, før maskinen bruges.

Mange ulykker skyldes dårligt vedligeholdte maskiner.

f) Hold skærende værktøj skarpt og rent.

Omhyggeligt plejet skærende værktøj med skarpe skærekanter sætter sig mindre fast og er lettere at arbejde med.

g) Brug maskinen, tilbehør, indsatsværktøj osv. i overensstemmelse med disse anvisninger. Tag derved hensyn til arbejdsforholdene og det arbejde, der skal udføres. Det kan medføre farlige situationer at bruge maskiner til andet, end det, de er beregnet til.

h) Hold håndtag og håndtagsflader tørre, rene og fri for olie og fedt.

Ved glatte håndtag og håndtagsflader kan maskiner ikke betjenes og kontrolleres sikkert i uforudsete situationer.

5) Brug og behandling af værktøjet med genopladelige accu

a) Oplad kun den genopladelige accu i opladere, der anbefales af producenten.

For en oplader, der er egnet til en bestemt slags genopladelige accuer, er der brandfare, hvis den bruges sammen med andre genopladelige accuer.

b) Brug kun de genopladelige accuer, der er beregnet til maskinerne.

At bruge andre genopladelige accuer kan medføre personskader og brandfare.

c) Hold den ikke brugte genopladelige accu borte fra klips, mønter, nøgler, søm, skruer eller andre små metalgenstande, som kan slå bro over kontakterne.

En kortslutning mellem den genopladelige accus kontakter kan medføre forbrændinger eller ildebrand.

d) Ved forkert brug kan den genopladelige accu udskille væske. Undgå kontakten hermed. Ved tilfældig kontakt skylles væsken af med vand. Hvis væsken kommer ind i øjnene, kontakt lægen.

Udskilt væske fra genopladelige accuer kan medføre hudirritationer eller forbrændinger.

e) Anvend ikke beskadigede eller manipulerede accuer.

Beskadigede eller manipulerede accuer kan opføre sig uforudsigeligt og forårsage fare for brand, eksplosion eller kvæstelser.

f) Udsæt aldrig en accu for ild eller for høje temperaturer.

Ild eller temperaturer over 130 °C kan fremkalde en eksplosion.

g) Overhold alle anvisninger om opladningen, og oplad aldrig accuen eller accu-værktøjet uden for det temperaturområde, som er angivet i brugsvejledningen.

Forkert opladning eller opladning uden for temperaturområdet kan beskadige accuen og øge brandfaren.

6) Service

a) Lad kun kvalificeret fagpersonale reparere din maskine og kun med originale reservedele.

Dermed sikrer du dig, at maskinens sikkerhed bevares.

b) Vedligehold aldrig beskadigede accuer.

Alle former for vedligeholdelse af accuer må kun udføres af producenten eller autoriserede kundeservicetjenester.

Sikkerhedshenvisninger vedr. hækkeklippere

a) Hold alle legemsdele borte fra kniven. Forsøg ikke at fjerne afskåret materiale, mens knivene kører, eller at holde fast i materiale, som skal skæres.

Knivene fortsætter med at bevæge sig, efter at der er slukket for knappen. Et øjebliks uopmærksomhed under brugen af hækkeklipperen kan føre til alvorlige personskader.

b) Bær hækkeklipperen i hånden, mens kniven er stoppet, og uden at have fingrene i nærheden af effektafbryderen. Når hækkeklipperen bæres korrekt, mindskes faren for utilsigtet anvendelse og personskader forårsaget af kniven på grund af dette.

c) Sæt altid afdækningen over knivene under transport eller opbevaring af hækkeklipperen.

Korrekt omgang med hækkeklipperen mindsker faren for personskader på grund af kniven.

d) Sørg for at sikre, at der er slukket for alle effektafbrydere, og at sikkerhedsafbryderen er aktiveret, når du fjerner fastsiddende afskåret materiale eller udfører vedligeholdelsesarbejde.

Hvis hækkeklipperen tændes utilsigtet, mens der fjernes afskåret materiale eller under vedligeholdelsen, kan dette medføre alvorlige personskader.

e) Hold altid hækkeklipperen på de isolerede håndtagsflader, da kniven kan komme i berøring med skjulte ledninger. Kommer knivene i kontakt med spændingsførende ledninger, kan metaldele sættes under spænding, hvilket kan give elektrisk stød.

Sikker drift med græssakse

1 Kursus

- Læs anvisningen opmærksomt. Gør dig fortrolig med betjeningsgrebene og maskinens korrekte anvendelse.
- Lad aldrig personer, som ikke er fortrolig med disse anvisninger, eller børn, bruge maskinen. Brugerens alder kan begrænses af de lokalt gældende forskrifter.
- Der skal tages højde for, at brugeren selv er ansvarlig for uheld eller den fare han udsætter andre personer eller deres ejendom for.

2 Forberedelse

- Inden brug skal el-kablet og forlængerledningen kontrolleres for beskadigelser eller ældning. Hvis ledningen beskadiges under brug, skal stikket straks trækkes ud.
RØR IKKE LEDNINGEN, FØR STIKKET ER TRUKKET UD.
Brug ikke maskinen, hvis ledningen er beskadiget eller slidt.

- b) Inden brug skal der foretages en visuel kontrol af maskinen for beskadigede, manglende eller forkert anbragte beskyttelsesanordninger eller -skærme.
- c) Tag aldrig maskinen i brug, hvis der er personer, specielt børn, eller husdyr i nærheden.

3 Drift

- a) Hold el-kabel og forlængerledning væk fra skæranordningen.
- b) Der skal både bæres øjenværn og faste sko, så længe maskinen er i brug.
- c) Undgå at bruge maskinen i dårligt vejr, specielt ved risiko for lyn og torden.
- d) Brug kun maskinen i dagslys eller ved god, kunstig belysning.
- e) Brug aldrig maskinen, hvis skærme eller beskyttelsesanordninger enten er defekte eller mangler.
- f) Tænd kun for motoren, når hænder og fødder er udenfor skæreanordningens rækkevidde.
- g) Afbryd altid maskinens strømforsyning (dvs. træk stikket ud, fjern spærreanordningen eller tag batterierne ud)
 - hvis maskinen bliver efterladt uden opsyn;
 - inden en blokering fjernes;
 - inden kontrol, rengøring eller bearbejdning af maskinen;
 - efter kontakt med et fremmedlegeme;
 - hvis maskinen begynder at vibrere unormalt.

- h) Pas på ikke at kvæste hænder og fødder med skæreanordningen.
- i) Sørg altid for, at der ikke sidder fremmedlegemer i ventilationsåbningerne.

4 Istandsættelse og opbevaring

- a) Afbryd maskinens strømforsyning (dvs. træk stikket ud, fjern spærreanordningen eller tag batterierne ud) inden der gennemføres vedligeholdelse eller rengøring.
- b) Brug kun de reserve- og tilbehørsdele, som producenten anbefaler.
- c) Maskinen skal kontrolleres og vedligeholdes med jævne mellemrum. Lad kun maskinen reparere på et autoriseret værksted.
- d) Når maskinen ikke er i brug, skal den opbevares utilgængeligt for børn.

5 Anbefaling (for netdrevne maskiner og maskiner med integreret batterioplader)

Maskinen skal have en fejlstrømsafbryder (RCD) med en aktiveringsstrøm, der ikke er mere end 30 mA.

Yderligere sikkerhedshenvisninger

Tilsigtet anvendelse:

Dette produkt må godt bruges af børn fra og med 8 år, samt af personer med nedsatte fysiske, sensoriske eller mentale evner eller manglende erfaring og viden under for-

udsætning af, at de vejledes i brugen af apparatet og instrueres i de risici, der er forbundet dermed. Desuden må de kun bruge apparatet under opsyn. Børn må ikke lege med produktet. Rengøring og vedligeholdelse må kun gennemføres af børn, hvis de er under opsyn. Vi anbefaler, at produktet ikke anvendes af unge under 16 år.

Anvendelse med græskniv:

GARDENA Accu-græssaks er til klipning af plænekanter og til nøjagtig trimning af buske specielt buksbom i store haver og kolonihaver.

Anvendelse med buskniv:

GARDENA Accu-busktrimmer er til klipning af enkelte buskadsler, buske og klatreplanter i store haver og kolonihaver.

Produktet er ikke egnet til langtidsbrug.



FARE! Legemsbeskadigelse!

→ Undlad at bruge den batteridrevne saks til findeling af materialer eller til kompostering.

→ Anvend ikke den batteridrevne saks med buskniven varenr. 9851-00.962.00 til græsslåning/klipning af plænekanter.

Sikkerhedsanvisninger for accuer og batteriopladere



Læs alle sikkerhedshenvisninger og alle anvisninger.

Manglende overholdelse af sikkerhedshenvisningerne og anvisningerne kan medføre elektrisk stød, brand og/eller alvorlige personskader.

Sørg for at opbevare disse anvisninger omhyggeligt.

Anvend kun opladeren, hvis du har fuldt overblik over alle funktioner og kan udføre dem uden begrænsninger eller har modtaget tilsvarende anvisninger.

→ **Børn skal holdes under opsyn ved brug, rengøring og vedligeholdelse.**

Således sikres det, at børn ikke leger med opladeren.

→ **Accuens spænding skal passe til opladerens accu-ladespænding. Du må ikke genoplade almindelige batterier.**

Ellers er der risiko for brand og eksplosion.

→  **Hold opladeren væk fra regn eller fugt.**
At der trænger vand ind i et elektrisk apparat, øger risikoen for et elektrisk stød.

→ **Hold opladeren ren.**

Der er fare for et elektrisk stød på grund af snavs.

→ **Kontroller oplader, kabel og stik før hver anvendelse. Brug ikke opladeren, hvis du konstaterer beskadigelser. Åbn ikke selv opladeren, og lad den kun reparere af kvalificeret fagpersonale og kun med originale reservedele.**

Skadede ledninger øger risikoen for et elektrisk stød.

→ **Anvend ikke opladeren på let antændelig underlag (f. eks. papir, stof etc.) eller i brændbare omgivelser.**

Der er brandfare på grund af opvarmningen, som opstår ved opladning.

→ **Anvend ikke produktet, mens det oplades.**

→ **Oplad kun accuerne i opladere, der anbefales af producenten.** Med en oplader, der er egnet til en bestemt slags accu, er der brandfare, hvis den bruges sammen med andre accuer.

→ **Accuen leveres delvist opladet.**

For at garantere accuens fulde effekt, så oplad accuen fuldstændigt i opladeren før den første anvendelse.

→ **Ved beskadigelse og forkert brug af accuerne kan der udskilles dampe. Accuen kan brænde eller eksplodere.**

Tilfør frisk luft, og opsøg en læge i tilfælde af helbreds-mæssige problemer. Dampene kan irritere luftvejene.

→ **Ved forkert anvendelse eller beskadigede accu kan der sive brændbar væske ud af accuen. Undgå kontakten hermed. Ved tilfældig kontakt skylles væsken af med vand. Hvis væsken kommer ind i øjnene, så kontakt desuden lægen.**

Udskilt væske fra accuer kan medføre hudirritationer eller forbrændinger.

→ **Ved defekt accu kan der sive væske ud, som væder andre genstande. Kontroller de berørte dele.** Rengør disse, eller udskift dem om nødvendigt.

→ **Vedligehold aldrig beskadigede accuer.**

Alle former for vedligeholdelse af accuer må kun udføres af producenten eller autoriserede kundeservicetjenester.

→ **Beskyt accuen mod varme, f. eks. også mod konstant sollys, ild, snavs, vand og fugtighed.**

Der er fare for eksplosion og kortslutning.

→ **Anvend og opbevar altid accuen ved en omgivel-
sestemperatur mellem 0 °C og +40 °C.**

Lad eksempelvis ikke accuen ligge i bilen om sommeren. Ved temperaturer <0 °C kan der afhængigt af apparatet opstå begrænsninger af ydelsen.

→ **Oplad kun accuen ved omgivelsestemperaturer mellem 0 °C og +40 °C.**

Opladning uden for temperaturområdet kan beskadige accuen eller øge brandfaren.

Yderligere elektriske sikkerhedshenvisninger



FARE! Hjertestop!

Produktet opretter et elektromagnetisk felt under driften. Dette felt kan under bestemte betingelser have indflydelse på funktionen af aktive eller passive medicinske implantater. For at udelukke livsfarlige situationer, der kan medføre alvorlige kvæstelser med døden til følge, bør personer med et medicinsk implantat sætte sig i forbindelse med en læge eller implantatets producent, inden dette produkt anvendes.

→ Oplad kun på et ildfast underlag.

→ Oplad kun i rum indenfor.

→ Brug kun den batteridrevne saks i det fri.

→ Åbn ikke huset (kun GARDENA Service må gøre dette).

→ Overhold sikkerhedshenvisningerne og anvisningerne til stikopladeren.

→ Inspicer omhyggeligt det område, hvor produktet skal bruges, og fjern alle ledninger og fremmedlegemer.

→ Inden produktet tages i brug eller efter et kraftigt slag, skal produktet kontrolleres for evt. slid eller beskadigelser. Lad de nødvendige reparationer gennemføres efter behov.

→ Hvis det pga. en defekt ikke længere er muligt at slukke for produktet, lægges dette på en fast undergrund, og der holdes øje med det, indtil accuen er tom. Det defekte produkt sendes til GARDENA.

→ Forsøg aldrig at arbejde med et ufuldstændigt produkt eller med et produkt, hvor det ikke er muligt at foretage autoriserede modifikationer.

→ Sluk produktet, såfremt det begynder at vibrere unormalt. Stærke vibrationer kan medføre personskader.

Yderligere personlige sikkerhedshenvisninger



FARE! Fare for kvælning!

Små dele kan nemt sluges. Der er risiko for, at små børn kan blive kvalt i polyposen.

→ **Hold små børn på afstand under monteringen.**

→ Undlad at arbejde under påvirkning af narko, alkohol eller medicin.

→ Du skal vide, hvordan du i nødstilfælde straks kan slukke for dette produkt.

→ Undgå kontakt med olien på kniven, især hvis du reagerer allergisk på den.

→ Arbejd kun i dagslys, eller når sigtbarheden er god.

→ Kontroller dit produkt før hver brug. Inspicer produktet visuelt før hver brug.

→ Kontroller, at ventileringsåbningerne er fri.

→ Kontrollér kniven før hver brug.

→ Hold kniven i en god vedligehold tilstand.

→ I tilfælde af en stærk varmeudvikling under driften skal produktet køles ned, før det gemmes væk.

→ Overbelast ikke produktet.

Advarsel!

Under arbejde med høreværn og på grund af de lyde produktet forårsager, er det muligt, at den person, som betjener apparatet, ikke hører personer, der nærmer sig.

→ Bær altid egnet tøj, sikkerhedshandsker og lukkede sko.

→ Sørg for at have sikkert skotøj på under arbejdet.

→ Arbejd ikke på et glat underlag.

Merkkien selitykset:



Lue käyttöohje.



Huomio! Teräjärjestelmä pyörii moottorin sammuttamisen jälkeen.



Pidä loitolla muista henkilöistä.



Vaara – Pidä kädet kaukana terästä.



Älä altista sateelle.



Laturi:
Irrota pistoke välittömästi verkosta, jos johto on vaurioitunut tai katkennut.



Käytä silmäsuojaimia.

Yleiset turvaohjeet

Yleiset turvaohjeet koneille



VAROITUS!

Lue kaikki näihin koneisiin liittyvät turva- ja muut ohjeet, kyltit ja tekniset tiedot. Puutteet turva- tai muiden ohjeiden noudattamisessa voivat aiheuttaa sähköiskun, tulipalon ja/tai vakavia loukkaantumisia.

Säilytä kaikki turva- ja muut ohjeet tulevaisuutta varten. Turvaohjeissa käytetty termi "kone" viittaa verkko-käyttöisiin koneisiin (verkojohdon kanssa) ja akkukäyttöisiin koneisiin (ilman verkkojohtoa).

1) Työpaikan turvallisuus

a) Pidä työskentelyalueesi puhtaana ja hyvin valaistuna.

Epäsiistit tai valaisemattomat työskentelyalueet voivat johtaa onnettomuuksiin.

b) Älä työskentele koneella räjähdysalttiissa ympäristössä, jossa on palavia nesteitä, kaasuja tai pölyjä. Koneet aiheuttavat kipinöitä, jotka voivat sytyttää pölyn tai höyryt.

c) Pidä lapset ja muut henkilöt kaukana konetta käytettäessä.

Häiriöt voivat aiheuttaa koneen hallinnan menetyksen.

2) Sähköturvallisuus

- a) Koneen liitinpistokkeen on sovittava pistorasiaan. Pistoketta ei saa muuttaa mitenkään. Älä käytä väliliitintä yhdessä suojamaadoitetun koneen kanssa. Muuttamattomat pistokkeet ja sopivat pistorasiat pienentävät sähköiskun riskiä.
- b) Vältä fyysistä kontaktia maadoitettujen pintojen, kuten putkien, lämpöpatterien, liesien ja jääkaappien kanssa. Maadoitettu keho aiheuttaa suuremman sähköiskun riskin.
- c) Pidä koneet kuivana, loitolla sateesta ja kosteudelta. Veden pääseminen koneeseen aiheuttaa suuremman sähköiskun vaaran.
- d) Älä käytä liitäntäjohtoa muulla tavalla, kuten koneen kantamiseen, ripustamiseen tai pistokkeen vetämiseen pistorasiasta. Pidä johto loitolla kuumuudesta, öljystä, terävistä reunoista tai liikkuvista koneen osista. Vaurioitunut tai solmussa oleva johto suurentaa sähköiskun riskiä.
- e) Jos käytät konetta ulkona, käytä vain ulkokäyttöön sopivia jatkojohtoja. Ulkokäyttöön sopivan jatkojohdon käyttö vähentää sähköiskun vaaraa.
- f) Jos koneen käyttöä kosteassa ympäristössä ei voida välttää, käytä vikavirtasuojakytkintä. Vikavirtasuojakytkimen käyttö pienentää sähköiskun vaaraa.
- ### 3) Henkilöturvallisuus
- a) Ole tarkkaavainen ja tietoinen tekemisestäsi ja työskentele järkevästi koneiden kanssa. Älä käytä

konetta, kun olet väsynyt tai huumeiden, alkoholin tai lääkeaineiden vaikutuksen alaisena.

Koneen käytössä voi yksikin hetki, jolloin tarkkaavaisuus on herpaantunut, johtaa huomattaviin vammoihin.

b) Käytä henkilökohtaisia suojavarusteita ja aina suojalaseja. Henkilökohtaisten suojavarusteiden, kuten pölysuojaimien, liukumattomien turvakengien, suojakypärän tai kuulosuojaimien käyttö koneen tyyppin ja käyttötarcoituksen mukaan pienentää loukkaantumisriskiä.

c) Vältä tahatonta käyttöönottoa. Varmista, että kone on sammutettu ennen kuin kytket sen virtalähteeseen ja/tai kiinnität akun, otat sen käteen tai kannat sitä. Onnettomuuksia voi aiheutua, jos pidät sormea kytkimellä, kun kannat konetta, tai kun kytket sen virtalähteeseen sen ollessa kytkettyä päälle.

d) Poista kaikki säätötyökalut tai kiintoavaimet ennen koneen päälle kytkemistä. Työkalu tai avain, joka on pyörivässä koneen osassa, voi aiheuttaa loukkaantumisia.

e) Vältä epänormaalia kehon asentoa. Huolehdi tukevasta asennosta ja säilytä aina tasapaino. Näin voit hallita konetta paremmin odottamattomissa tilanteissa.

f) Käytä aina sopivia vaatteita. Älä käytä väljiä vaatteita tai koruja. Pidä hiukset, vaatteet ja käsi- neet poissa liikkuvista osista. Liikkuvat osat voivat vetää väljät vaatteet, korut tai pitkät hiukset sisään.

g) Jos pölynimu- tai keruujärjestelmien asennus on mahdollista, ne on kytkettävä oikein kiinni ja niitä on käytettävä oikein. Pölynimur käyttö voi pienentää pölyn aiheuttamia vaaroja.

h) Älä ajattele olevasi oikeassa äläkä laiminlyö koneiden turvaohjeita vaikka tuntisitkin koneen monen käytön jälkeen. Huolimaton toiminta voi johtaa sekunnin murto-osissa vakaviin loukkaantumisiin.

4) Koneen käyttö ja käsittely

a) Älä ylikuormita konetta. Käytä työssäsi siihen tarkoitettua konetta. Sopivalla koneella työskentelet paremmin ja turvallisemmin ilmoitetulla tehoalueella.

b) Älä käytä konetta, jonka kytkin on rikki.
Kone, jota ei enää voida kytkeä päälle tai pois päältä, on vaarallinen ja se on korjattava.

c) Vedä pistoke pistorasiasta ja/tai poista akku ennen kuin teet asetuksia koneeseen, vaihdat lisätarvikkeita tai asetat koneen sivuun. Tämä varoituspöytä estää koneen käynnistymisen vahingossa.

d) Säilytä käyttämättömiä koneita lasten ulottumattomissa. Älä anna konetta henkilöiden käyttöön, jotka eivät tunne sitä tai jotka eivät ole lukee neet tätä ohjetta. Koneet ovat vaarallisia, jos niitä käytetään kokemattomat henkilöt.

e) Hoida koneita huolellisesti. Tarkasta, toimivatko liikkuvat osat moitteettomasti tai etteivät ne ole jumissa, onko osia murtunut tai niin vaurioituneita, että koneen toiminta on rajoittunut. Anna vaurioituneet osat korjattavaksi ennen koneen käyttöä.

Monet onnettomuudet ovat seurausta huonosti huolletuista koneista.

f) Pidä leikkuutyökalut terävänä ja puhtaana. Huolellisesti hoidetut leikkuutyökalut, joiden terät ovat teräviä, jumiuvat vähemmän ja ovat helpommin ohjattavia.

g) Käytä konetta, lisätarvikkeita, käyttötyökaluja ym. näiden ohjeiden mukaan. Huomioi myös työolosuhteet ja suoritettava tehtävä.

Koneen käyttö muissa kuin niille tarkoitetuissa sovelluksissa voi johtaa vaarallisiin tilanteisiin.

h) Pidä kahvat ja kahvapinnat kuivina, puhtaina ja öljyttöminä ja rasvatomina.
Liukkaat kahvat ja kahvapinnat estävät koneen turvallisen käytön ja hallinnan odottamattomissa tilanteissa.

5) Akkutyökalun käyttö ja käsittely

a) Lataa akut vain valmistajan suosittelemissa latureissa.

Laturit, jotka on tarkoitettu ainoastaan tietyn tyyppisille akuille, aiheuttavat tulipalovaaran, jos sitä käytetään muiden akkujen kanssa.

b) Käytä koneissa ainoastaan niille tarkoitettuja akkuja. Muiden akkujen käyttö voi johtaa loukkaantumisiin ja aiheuttaa tulipalovaaran.

c) Pidä käyttämättömät akut poissa paperiliittimien, kolikoiden, avaimien, naulojen, ruuvien ja muiden pienten metalliesineiden läheisyydestä, jotka voisivat aiheuttaa kontaktien ohituksen.
Oikosulku akkukontaktien välillä voi johtaa palovammoihin tai tulipaloon.

d) Vääriinkäytössä akusta voi valua nestettä ulos. Vältä kontaktia sen kanssa. Sattumanvaraisessa kontaktissa huuhtelee vedellä. Jos nestettä pääsee silmiin, käänny lisäksi lääkärin puoleen. Ulosvaluva akkuneste voi johtaa ihon ärsytyksiin tai palovammoihin.

e) Älä käytä vaurioitunutta tai muutettua akkua.
Vaurioituneet tai muutetut akut voivat käyttäytyä odottamattomasti ja johtaa tulipaloon, räjähdykseen tai loukkaantumiseen.

f) Älä altista akkua tulelle tai liian korkeille lämpötiloille.

Tuli tai yli 130 °C lämpötilat voivat aiheuttaa räjähdyksen.

g) Noudata kaikkia latausohjeita äläkä lataa akkua tai akkuyökalua koskaan käyttöohjeessa ilmoitetun lämpötila-alueen ulkopuolella.

Väärä lataus tai lataus sallitun lämpötila-alueen ulkopuolella voi tuhota akun tai lisätä tulipalon vaaraa.

6) Huolto

a) Anna koneesi ainoastaan pätevän ammattihenkilökunnan korjattavaksi ja vain alkuperäisillä varaosilla.

Näin varmistetaan, että koneen turvallisuus säilyy.

b) Älä koskaan huolla vaurioituneita akkuja.

Kaikki akkujen huollot tulee antaa ainoastaan valmistajan tai valtuutetun asiakaspalvelun hoidettavaksi.

Pensasleikkureiden turvaohjeet

a) Pidä kaikki kehon osat kaukana terästä. Älä yritä poistaa leikkausjätettä käynnissä olevista teristä tai pitää kiinni leikattavasta materiaalista.

Terät liikkuvat vielä kytkimen sammuttamisen jälkeen.

Pensasleikkurin käytössä voi yksikin hetki, jolloin tarkkaavaisuus on herpaantunut, johtaa vakaviin vammoihin.

b) Kanna pensasleikkuria kahvasta terän ollessa pysähtynyt ja ilman, että sormesi on virtakytkimen lähellä.

Pensasleikkurin oikea kantotapa pienentää tahattoman käytön vaaraa ja mahdollista terän aiheuttamaa loukkaantumista.

c) Vedä pensasleikkuria kuljettaessa tai säilytetäessä aina suojus terien päälle.

Asianmukainen toiminta pensasleikkurin kanssa pienentää terän aiheuttamaa loukkaantumisvaaraa.

d) Varmista, että kaikki virtakytkimet on sammutettu ja kytkennäesto aktivoitu, kun poistat jumiutunutta leikattavaa materiaalia tai suoritat huoltotöitä.

Tahaton pensasleikkurin käynnistäminen jumiutuneen leikkattavan materiaalin tai huollon aikana voi johtaa vakaviin loukkaantumisiin.

e) Pidä pensasleikkurista kiinni ainoastaan eristetyistä kahvapinnoista, koska terä voi joutua kosketuksiin piilossa olevien johtojen kanssa.

Terien kosketus jännitettä johtavaan johtoon voi siirtää jännitteen metallisiin osiin ja aiheuttaa sähköiskun.

Ruuhosaksien turvallinen käyttö

1 Koulutus

a) Lue ohjeet huolellisesti. Tutustu koneen säätöosiin ja asianmukaiseen käyttöön.

b) Älä koskaan salli henkilöiden, jotka eivät ole tutustuneet näihin ohjeisiin, tai lasten käyttää konetta. Paikalliset määräykset voivat rajoittaa käyttäjän ikää.

c) On huomioitava, että käyttäjä on itse vastuussa omista onnettomuuksien tai vaaratilanteiden aiheuttamisesta muille henkilöille tai heidän omaisuudelle

2 Esivalmistelu

a) Ennen käyttöä on tarkastettava liitäntä- ja jatkojohdot vaurioiden tai kulumisten merkeistä. Jos johto vaurioituu käytön aikana, se on irrotettava välittömästi sähköverkosta. **ÄLÄ KOSKE JOHTOON ENNEN KUIN SE ON IRROTETTU SÄHKÖVERKOSTA.**

Älä käytä konetta, jos johto on vaurioitunut tai kulunut.

b) Ennen käyttöä koneen suojaruusteet ja suojukset on tarkastettava silmämääräisesti vaurioiden, puutosten tai väärän asennuksen varalta.

c) Älä koskaan ota konetta käyttöön, jos lähellä oleskelee henkilöitä, varsinkin lapsia, tai eläimiä.

3 Käyttö

a) Pidä liitäntä- ja jatkojohto kaukana leikkuujärjestelmästä.

b) Koneen käytön aikana on koko ajan käytettävä silmäsuojaimia ja kiinteitä kenkiä.

c) Koneen käyttöä on vältettävä huonolla ilmalla, erityisesti ukkosella salamoidessa.

d) Käytä konetta vain päivänvalossa tai hyvin valaistulla alueella.

e) Älä koskaan käytä konetta, jonka suojustai suojaruusteet ovat vaurioituneet tai jos suojustai suojaruusteet puuttuvat.

f) Käynnistä moottori vain, kun kädet ja jalat ovat kaukana leikkuujärjestelmästä.

g) Irrota kone aina virtalähteestä (ts. irrota pistoke sähköverkosta, poista estojärjestelmä tai poistettava akku)

– aina, kun kone jätetään ilman valvontaa

– ennen eston poistoa

– ennen koneen tarkastusta, puhdistusta tai käsittelyä

– vieraaseen esineeseen kosketuksen jälkeen

– aina, jos kone alkaa tärinästä epätavallisesti.

h) Varo leikkuujärjestelmän aiheuttamaa loukkaantumista vaaraa jaloille ja käsille.

i) Varmista aina, että tuuletusaukoissa ei ole vieraita esineitä.

4 Kunnossapito ja säilytys

a) Kone on irrotettava sähköjakelusta (ts. pistoke irrotettava sähköverkosta, poista estojärjestelmä tai poistettava akku) ennen huolto- tai puhdistustöiden suorittamista.

b) Käytä ainoastaan valmistajan suosittelemia varaosia ja lisävarusteita.

c) Kone on tarkastettava ja huollettava säännöllisesti. Anna kone huollettavaksi ainoastaan valtuutetulle korjaamolle.

d) Jos kone ei ole käytössä, se on säilytettävä lasten ulottumattomissa.

5 Suositus (johtokäyttöisille koneille ja koneille integroidulla laturilla)

Konetta tulisi syöttää vikavirta-suojavarustuksen (RCD) kautta korkeintaan 30 mA:n laukaisuvirralla.

Lisänä olevat turvaohjeet

Määräystenmukainen käyttö:

Tätä tuotetta saavat käyttää yli 8-vuotiaat lapset sekä henkilöt, joilla on alentunut fyysinen, aistinvarainen tai psyykinen toimintakyky tai puutteelliset tiedot, kun heitä tällöin valvotaan tai kun he ovat saaneet tuotteen turvallisesta käytöstä koskevat ohjeet ja ymmärtävät käyttöön liittyvät vaarat. Lapset eivät saa leikkiä tuotteen kanssa. Lapset eivät saa ilman valvontaa tehdä laitteen puhdistusta eikä käyttäjän tehtäviin kuuluvaa huoltoa. Suosittelemme, että tuotetta käyttävät vasta yli 16-vuotiaat.

Käyttö ruuhoterällä:

Akkukäyttöiset GARDENA-ruohosakset on tarkoitettu nurmikon reunojen sekä pensaiden, erityisesti puksipuiden, tarkkaan muotoiluun yksityisissä koti- ja harrastuspuutarhoissa.

Käyttö viimeistelyleikkurin terällä:

Akkukäyttöinen GARDENA-viimeistelyleikkuri on tarkoitettu yksittäisten puskien, pensaiden ja köynnöskasvien leikkaamiseen yksityisissä koti- ja harrastuspuutarhoissa.

Tuote ei sovellu pitkäaikaiseen käyttöön.



VAARA! Henkilövammat!

- Älä käytä akkukäyttöisiä saksia materiaalien silppuamiseen tai kompostoimiseen.
- Älä käytä akkukäyttöisiä saksia viimeistelyleikkurin terän, tuotenro 9851-00.962.00, kanssa nurmikon/nurmikon reunojen leikkaamiseen.

Turvaohjeet akuille ja latureille



Lue kaikki turva- ja muut ohjeet.

Puutteet turva- tai muiden ohjeiden noudattamisessa voivat aiheuttaa sähköiskun, tulipalon ja/tai vakavia loukkaantumisia.

Säilytä nämä ohjeet huolellisesti. Käytä laturia vain, jos pystyt arvioimaan kaikki toiminnot täydellisesti ja suorittamaan ne ilman rajoituksia tai kun olet saanut vaadittavat ohjeet.

→ **Valvo lapsia laitteen käytössä, puhdistuksessa ja huollossa.**

Näin varmistetaan, ettei lapset leiki laturilla.

→ **Akkujännitteen on sovittava laturin akun latausjännitteeseen. Älä lataa uudelleen akkuja, joita ei ole tarkoitettu ladattaviksi.**

Muuten aiheutuu tulipalo- ja räjähdysvaara.



Suojaa laturi sateelta ja kosteudelta.

Veden pääseminen sähkölaitteeseen aiheuttaa suuremman sähköiskun vaaran.

→ **Pidä laturi puhtaana.**

Likaantuminen aiheuttaa sähköiskun vaaran.

→ Tarkasta laturi, johto ja pistoke ennen jokaista käyttöä. Älä käytä laturia, jos huomaat vaurioita. Älä avaa laturia itse ja anna se ainoastaan pätevän ammattihenkilön korjattavaksi ja vain alkuperäisiä varaosia käyttämällä. Vaurioituneet laturit, johdot ja pistokkeet lisäävät sähköiskun vaaraa.

→ Älä käytä laturia helposti palavalla alustalla (esim. paperi, kankaat y.m.) tai herkästi syttyvässä ympäristössä.

Latauksen aikana tapahtuva laturin kuumeneminen aiheuttaa tulipalovaaran.

→ Älä käytä tuotetta ladattaessa.

→ Lataa akkua ainoastaan valmistajan suosittelemilla latureilla. Laturi, joka on tarkoitettu ainoastaan tietyn tyyppisille akuille, aiheuttaa tulipalovaaran, jos sitä käytetään muiden akkujen kanssa.

→ Akku toimitetaan osittain ladattuna.

Akun täyden tehon takaamiseksi lataa akku täydellisesti laturissa ennen akun ensimmäistä käyttökertaa.

→ Akusta voi päästä höyryjä, jos se on vaurioitunut tai sitä käytetään epäasianmukaisesti. Akku voi palaa tai räjähtää.

Tuuleta raikkaalla ilmalla ja käänny oireiden esiintyessä lääkäriin puoleen. Höyryt voivat ärsyttää hengitysteitä.

→ Väärin käytettynä tai akun ollessa vaurioitunut siitä voi valua syttyvää nestettä ulos. Vältä kosketusta siihen. Vahingossa tapahtuneessa kosketuksessa huuhtelee vedellä. Jos nestettä pääsee silmiin, käänny lisäksi lääkäriin puoleen.

Ulosvaluva akkuneste voi johtaa ihoärsytyksiin tai palovammoihin.

→ Viallisesta akusta voi valua nestettä ulos ja likastuttaa lähellä olevia esineitä. Tarkasta likaantuneet osat. Puhdista tai vaihda ne tarvittaessa.

→ Älä koskaan huolla vaurioituneita akkuja. Kaikki akkujen huollot tulee antaa ainoastaan valmistajan tai valtuutetun asiakaspalvelun hoidettavaksi.

→ Suojaa akkua kuumuudelta, esim. myös jatkuvalta auringonsäteilyltä, tulelta, lialta, vedeltä ja kosteudelta.

Ne aiheuttavat räjähdys- ja oikosulkuvaaran.

→ Käytä ja varastoi akku vain $-0\text{ °C} \dots +40\text{ °C}$ lämpötiloissa.

Älä jätä akkua esim. kesällä autoon. Alle 0 °C lämpötila voi aiheuttaa laitekohtaisesti tehon rajoittumista.

→ Lataa akku ainoastaan, kun ympäristölämpötila on $0\text{ °C} \dots +40\text{ °C}$.

Lataus lämpötila-alueen ulkopuolella voi vaurioittaa akkua tai lisätä tulipalon vaaraa.

Lisänä olevat sähköiset turvaohjeet



VAARA! Sydämenpysähdys!

Tämä tuote tuottaa käytössä sähkömagneettisen kentän. Kenttä voi tietyissä olosuhteissa vaikuttaa aktiivisten tai passiivisten lääkinnällisten implanttien toimintaan. Jotta vakaviin loukkaantumisiin tai kuolemaan johtavien tilanteiden vaara voidaan välttää, lääkinnällistä implanttia käyttävien henkilöiden tulisi ennen tuotteen käyttöä käännyä lääkäriinsä ja implantin valmistajan puoleen.

- Lataa tulenkestävällä alustalla.
- Lataa ainoastaan sisätiloissa.
- Käytä akkukäyttöisiä saksia vain ulkona.
- Älä avaa koteloa (sallittu ainoastaan GARDENA-huoltopalvelulle).
- Huomioi pistokelaturin turva- ja muut ohjeet.
- Tarkasta alue, jossa tuotetta on tarkoitus käyttää, huolellisesti ja poista kaikki johdot ja vieraat esineet.
- Ennen käyttöä ja jos koneeseen on osunut voimakas isku, on tuote tarkastettava mahdollisten kulumien tai vaurion varalta. Anna laite tarvittaessa korjattavaksi.
- Jos tuotetta ei voi vian ilmetessä enää sammuttaa, aseta tuote tukevalle alustalle ja odota tarkkailen, kunnes akku on tyhjä. Lähetä viallinen tuote GARDENAN huoltopalveluun.
- Älä koskaan yritä työskennellä epätäydellisellä tuotteella tai sellaisella, johon on tehty muutoksia ilman asianmukaisia valtuuksia.
- Kytke tuote pois päältä, jos se alkaa tärinästä epätavallisesti. Voimakas tärinä voi aiheuttaa loukkaantumisia.

Lisänä olevat henkilökohtaiset turvaohjeet



VAARA! Tukehtumisvaara!

Pienet osat voidaan niellä helposti. Muovipussin vuoksi pienten lasten tukehtumisvaara.

- Pidä pienet lapset kaukana kokoamisen aikana.

- Älä työskentele alkoholin, huumeiden tai lääkeaineiden vaikutuksen alaisena.
- Sinun on tiedettävä, kuinka kytket tuotteen hätäta-pauksessa välittömästi pois päältä.
- Vältä kosketusta terän öljyyn, varsinkin jos olet allerginen sille.
- Työskentele ainoastaan päivänvalossa tai hyvissä valaistusolosuhteissa.
- Tarkasta tuote aina ennen käyttöä. Suorita ennen jokaista käyttöä tuotteen silmämääräinen tarkastus.
- Tarkasta, että tuuletusraot ovat vapaina.
- Tarkasta terä aina ennen käyttöä.
- Huolehdi siitä, että terä on hyvin huolletussa kunnossa.
- Jos tuote kuumenee käytön aikana voimakkaasti, anna sen jäähtyä ennen varastoon laittamista.
- Älä ylikuormita tuotetta.

Varoitus!

Käyttäjä ei mahdollisesti huomaa lähestyviä ihmisiä työskentelyssä käyttämiensä kuulosuojaimien ja tuotteen aiheuttama melun vuoksi.

- Käytä aina sopivaa vaatetusta, suojakäsineitä ja tukevia jalkineita.
- Varmista, että käytät työskennellessä turvallisia jalki-neita.
- Älä työskentele liukkaan pinnan päällä.

no SIKKERHETSANVISNINGER

Symbolforklaring:



Les bruksanvisningen.



OBS! Skjæresystemet løper etter ved utkoblet motor.



Hold andre personer på avstand.



Fare – Hold hendene på avstand fra kniven.



Saksen skal ikke utsettes for regn.



For laderen:
Trekk straks støpselet ut av uttaket hvis ledningen blir skadet eller revet over.



Bruk øyevern.

Generelle sikkerhetsanvisninger

Generelle sikkerhetsanvisninger for maskiner



ADVARSEL!

Les alle sikkerhetsinstruksjoner, anvisninger, bilde-tekster og tekniske data for denne maskinen.

Hvis sikkerhetsanvisningene og bruksanvisningene ikke overholdes, kan det føre til elektriske støt, brann og/eller alvorlige personskader.

Oppbevar alle sikkerhetsanvisninger og bruksanvisninger for fremtidig bruk.

Begrepet «maskin» som brukes i sikkerhetsanvisningene, henviser til strømndrevne maskiner (med nettleddning) og til batteridrevne maskiner (uten nettleddning).

1) Sikkerhet på arbeidsplassen

a) Hold arbeidsplassen ren og godt belyst.

Rot eller ubelyste arbeidsområder kan føre til ulykker.

b) Ikke arbeid med maskinen i eksplosjonsfarlige omgivelser der det kan være brennbare væsker, gasser eller støvtyper.

Maskiner produserer gnister som kan antenne støv eller damp.

c) Hold barn og andre personer på avstand under bruk av maskinen.

Ved distraksjon kan du miste kontrollen over maskinen.

2) Elektrisk sikkerhet

a) Maskinens koblingsplugg må passe inn i stikkontakten. Støpselet skal ikke på noen måte forandres. Ikke bruk adapterpluggen sammen med jordede maskiner.

Uendrede støpsler og passende stikkontakter reduserer risikoen for elektrisk støt.

b) Unngå kroppskontakt med jordede overflater som på rør, varmeapparater, komfyrer og kjøleskap. Det er en økt risiko ved elektrisk støt når kroppen din er jordet.

c) Sørg for at maskinen ikke utsettes for regn eller fuktighet. Hvis det trenger vann inn i et maskin, øker risikoen for elektrisk støt.

d) Ikke bruk tilkoblingsledningen til noe annet enn formålet, som å bære eller henge opp maskinen eller trekke pluggen ut av stikkontakten. Hold kablen på avstand fra varme, olje, skarpe kanter eller bevegelige maskindeler.

Skadede eller vikledede kabler øker risikoen for et elektrisk støt.

e) Når du arbeider utendørs med en maskin, må du kun bruke skjøteledninger som også eger seg til bruk utendørs.

Bruk av en forlengelsesledning som er egnet for bruk utendørs, reduserer risikoen for elektrisk støt.

f) Hvis det ikke kan unngås at maskinen brukes i fuktige omgivelser, må du bruke en jordfeilbryter.

Bruk av en feilstømsvernebryter reduserer risikoen for et elektrisk støt.

3) Sikkerhet for personer

a) Vær oppmerksom, pass på hva du gjør, og bruk sunn fornuft når du arbeider med en maskin. Ikke bruk maskiner når du er trøtt eller påvirket av narkotika, alkohol eller legemidler.

Under bruk av maskinen kan et øyeblikks uaktsomhet føre til alvorlige personskader.

b) Bruk personlig verneutstyr og alltid vernebriller. Bruk av personlig verneutstyr som støvmaske, skliskre vernesko, vernehjelm eller hørselvern, avhengig av type og bruk av maskinen, reduserer faren for skader.

c) Unngå en utilsiktet igangsetting. Forviss deg om at maskinen er utkoblet før du kobler det til strømforsyningen og/eller batteriet, tar den opp eller bærer den. Hvis du bærer maskinen med fingeren på bryteren eller kobler maskinen til strømforsyningen mens den er påslått, kan dette føre til ulykker.

d) Fjern innstillingsverktøy eller skrunøkler før du slår på maskinen. Et verktøy eller en nøkkel som befinner seg i en roterende maskindel, kan føre til personskader.

e) Unngå en unormal kroppsholdning. Pass på at du står sikkert og hold alltid balansen. Dermed kan du lettere kontrollere maskinen i uventede situasjoner.

f) Bruk egnede klær. Ikke bruk løstsittende klær eller smykker. Hold hår, klær og hansker på avstand fra bevegelige deler. Løstsittende klær, smykker eller langt hår kan gripes av bevegelige deler.

g) Hvis det kan monteres støvavsug- og -oppsamlingsinnretninger, må disse kobles riktig til og brukes riktig.

Bruk av et støvavsug kan redusere farer på grunn av støv.

h) Ikke ta lett på sikkerheten, og ikke ignorer sikkerhetsreglene for maskiner, selv om du er kjent med maskinen etter mye bruk.

Uforsiktig oppførsel kan føre til alvorlige skader i løpet av et lite sekund.

4) Bruk og behandling av maskinen

a) Ikke overbelast maskinen. Bruk den maskinen som er beregnet til ditt arbeid.

Med den passende maskinen arbeider du bedre og sikrere i det angitte ytelsesområdet.

b) Ikke bruk maskiner med defekt bryter.

En maskin som ikke lenger kan slås på eller av, er farlig og må repareres.

c) Trekk støpselet ut av stikkkontakten og/eller fjern batteriet før du foretar innstillinger på maskinen, skifter tilbehørsdeler eller legger bort maskinen.

Disse forsiktighetstiltakene forhindrer at maskinen kan startes utilsiktet.

d) Maskiner som ikke er i bruk, skal oppbevares utilgjengelig for barn. Ikke la maskinen brukes av personer som ikke er fortrolig med den eller som ikke har lest denne bruksanvisningen.

Maskiner er farlige når de brukes av uerfarne personer.

e) Vedlikehold maskinen med omhu. Kontroller at bevegelige deler fungerer feilfritt og ikke sitter fast, og sjekk om deler er ødelagt eller så skadet at maskinens funksjon er redusert. Få skadede deler reparert før du tar maskinen i bruk.

Mange ulykker skyldes dårlig vedlikeholdte maskiner.

f) Hold skjæreverktøy skarpe og rene.

Omhyggelig vedlikeholdte skjæreverktøy med skarpe skjærekanter kjører seg mindre fast og er lettere å føre.

g) Bruk maskinen, tilbehør, innsatsverktøy osv. i henhold til denne bruksanvisningen. Ta hensyn til arbeidsbetingelsene og aktiviteten som skal utføres. Bruk av maskiner til andre formål enn de er beregnet til, kan føre til farlige situasjoner.

h) Hold håndtak og gripeflater tørre, rene og frie for olje og fett. Glatte håndtak og gripeflater gir ikke sikker drift og kontroll over maskinen i uforutsette situasjoner.

5) Bruk og behandling av det batteridrevne verktøyet

a) Lad alltid opp batteriene kun i de laderne som anbefales av produsenten.

For en lader som er egnet for en bestemt type batterier, er det brannfare hvis den brukes med andre batterier.

b) Maskinen skal kun brukes med spesifiserte batterier. Bruk av andre batterier kan føre til personskader og brannfare.

c) Hold batteriet som ikke er i bruk på avstand fra binders, mynter, nøkler, spikre, skruer eller andre små metallgjenstander, da disse kan forårsake en overføring av kontaktene. En kortslutning mellom batterikontaktene kan føre til forbrenninger eller brann.

d) Ved feil bruk kan væske sive ut av batteriet. Unngå kontakt med denne. Ved tilfeldig kontakt skyl med vann. Hvis væsken skulle komme i øyne, oppsøk i tillegg lege. Utsivende batterivæske kan føre til hudirritasjoner eller forbrenninger.

e) Ikke bruk skadet eller modifisert batteri.

Skadde eller modifiserte batterier kan ha uforutsigbar adferd og føre til brann, eksplosjon eller personskader.

f) Utsett aldri et batteri for ild eller for høye temperaturer.

Ild eller temperaturer over 130 °C kan fremkalle en eksplosjon.

g) Følg alle anvisningene for lading, og ikke lad batteriet eller det batteridrevne verktøyet utenfor det temperaturområdet som er angitt i bruksanvisningen.

Feil lading eller lading utenfor det tillatte temperaturområdet kan ødelegge batteriet og øke brannfaren.

6) Service**a) La kun kvalifisert fagpersonale reparere maskinen, og kun med originale reservedeler.**

Dette garanterer at sikkerheten til maskinen opprettholdes.

b) Vedlikehold aldri skadde batterier.

Samtlig vedlikehold av batterier må kun utføres av produsenten eller et autorisert kundesenter.

Sikkerhetsanvisninger for hekksakser

a) Hold alle kroppsdeler på avstand fra kniven. Ikke gjør forsøk på å fjerne kuttet material mens kniven er i drift, eller å holde fast material som skal skjæres. *Knivene beveger seg videre etter utkobling med bryteren. Et øyeblikks uforsiktighet ved bruk av hekksaksen kan føre til alvorlige personskader.*

b) Bær hekksaksen etter håndtaket når kniven står stille, og uten å ha fingrene i nærheten av effektbryteren. *Riktig bæring av hekksaksen reduserer faren for utilsiktet drift og personskader forårsaket av kniven.*

c) Ved transport eller oppbevaring av hekksaksen må alltid dekselet trekkes over knivene.

Riktig omgang med hekksaksen reduserer faren for personskader forårsaket av kniven.

d) Forviss deg om at alle effektbrytere er slått av og innkoblingssperren er aktivert når du skal fjerne fastklemt kuttet material eller utføre vedlikeholdsarbeid. *Utilsiktet innkobling av hekksaksen under fjerning av inneklemt kuttet material eller vedlikehold kan føre til alvorlige personskader.*

e) Hold hekksaksen utelukkende i de isolerte gripeflatene, siden kniven kan komme i kontakt med skjulte ledninger. *Hvis knivene berøres med en spenningsførende ledning, kan metalldele settes under spenning og føre til elektrisk støt.*

Sikker drift av gressakser**1 Opplæring**

a) Les anvisningen oppmerksomt. Gjør deg kjent med deler som kan innstilles og riktig bruk av maskinen.

b) Tillatt aldri personer, som ikke er kjent med disse anvisningene, eller barn å bruke maskinen. Lokale forskrifter kan beskrenke brukerens alder.

c) Vær oppmerksom på at brukeren selv er ansvarlig for ulykker eller fare vedrørende andre personer og deres eiendom.

2 Forberedelse

- a) Før bruk skal tilkoblings- og forlengelseskabler kontrolleres med hensyn tegn på skade eller aldring. Blir ledningen skadd under bruk skal den straks kobles fra nettet.
BERØR IKKE LEDNINGEN, FØR DEN SKILT FRA NETTET. Bruk ikke maskinen, hvis ledningen er sakdd eller slitt.
- b) Før bruk skal maskinen kontrolleres optisk om den har skadde, manglende eller galt monterte verneinnretninger eller tildekninger.
- c) Sett aldri maskinen i drift, hvis det oppholder seg personer, spesielt barn, eller husdyr i nærheten.

3 Drift

- a) Hold tilkoblings- og forlengelsesledninger bort fra kutteinretningen.
- b) Øyevern og faste sko skal bæres i hele den tid maskinen benyttes.
- c) Bruk av maskinene under dårlige værbetainger, spesielt ved risiko for lyn, skal unngås.
- d) Benytt maskinen kun med dagslys eller god, kunstig belysning.
- e) Benytt aldri maskinen med skadd tildekning eller verneinnretning, hhv. uten tildekning eller verneinnretninger.
- f) Innkoble maskinen kun, hvis hender og føtter befinner seg utenfor kutteinretningens rekkevidde.

- g) Skill alltid maskinen fra strømforsyningen (dvs. dra ut stikk-kontakten, fjern sperreinnretningen eller det demonterbare batteriet)
– alltid, hvis maskinen blir stående uten oppsikt;
– før en blokkering fjernes;
– før kontroll, rengjøring eller bearbeidelse av maskinen;
– etter kontakt med et fremmedlegeme;
– alltid, hvis maskinen begynner å vibrere på uvanlig måte.
- h) forsiktig pga. mulige skader av føtter og hender.
- i) Forsikre deg alltid om at luftingsåpninger holdes fri for fremmedlegemer.

4 Vedlikehold og oppbevaring

- a) Maskinen skal kobles fra strømforsyningen (dvs. trekk ut støpselet fra strømmettet, fjern sperreinnretningen eller det demonterbare batteriet) før vedlikeholds- eller rengjøringsarbeid blir utført.
- b) Benytt kun de reserve- og tilbehørsdeler som anbefales av produsenten.
- c) Maskinen skal kontrolleres og vedlikeholdes regelmessig. Maskinen skal kun istandsettes i et merkeverksted.
- d) Er maskinen ikke i bruk, skal den oppbevares utenfor barns rekkevidde.

5 Anbefaling (for strømdrevne maskiner og for maskiner med integrert lader)

Maskinen bør forsynes via en feilstrøm-verneinnretning (RCD) med en utløserstrøm på maks. 30 mA.

Ekstra sikkerhetsanvisninger

Riktig anvendelse:

Dette produktet kan brukes av barn fra og med 8 år og personer med reduserte fysiske, sensoriske eller mentale evner, såfremt de er under tilsyn eller er blitt undervist om sikker bruk av produktet og forstår farene som resulterer av dette. Barn skal ikke leke med produktet. Rengjøring og brukervedlikehold skal ikke utføres av barn uten tilsyn. Vi anbefaler bruk av produktet først for ungdommer fra og med 16 år.

Bruk med gresskniv:

GARDENA Accu-gressaks er til bruk for kutting av plenkanter og til nøyaktig formklipping av busker, spesielt buksbom, i private hus- og hobbyhager.

Bruk med buskkniv:

GARDENA Accu-busktrimmer er til bruk for klipping av enkelte busker og slyngplanter i private hus- og hobbyhager.

Produktet er ikke egnet til drift over lang tid.



FARE! Personskader!

- **Ikke bruk den batteridrevne saksen til å kutte opp material eller til kompostering.**
- **Ikke bruk den batteridrevne saksen med buskkniv art. 9851-00.962.00 til klipping av plen/ plenkanter.**

Sikkerhetsanvisninger for batterier og ladere



Les alle sikkerhetsanvisninger og bruksanvisninger.

Hvis sikkerhetsanvisningene og bruksanvisningene ikke overholdes, kan det føre til elektriske støt, brann og/eller alvorlige personskader.

Oppbevar denne anvisningen på et trygt sted. Bruk laderen kun når du kjenner til alle funksjonene og kan overholde dem uten begrensninger eller har mottatt de riktige instruksjonene.

→ **Hold barn under oppsyn ved bruk, rengjøring og vedlikehold.**

Slik sørger du for at barn ikke leker med laderen.

→ **Batterispenningen må passe til laderens batteriladespenning. Ikke lad opp ikke-oppladbare batterier.** Dette medfører brann- og eksplosjonsfare.

→  **Hold laderen unna regn eller fuktighet.** Hvis det trenger vann inn i et elektrisk apparat, øker risikoen for elektrisk støt.

→ **Hold laderen ren.** Smuss øker faren for elektrisk støt.

→ **Kontroller laderen, ledningen og støpselet før hver bruk. Ikke bruk laderen hvis den er skadet. Ikke åpne laderen selv, få den kun reparert av kvalifiserte fagfolk og kun med originale reservedeler.** Skadde ladere, ledninger og støpsler øker risikoen for elektrisk støt.

→ **Ikke bruk laderen på lett brennbart underlag (f. eks. papir, tekstiler osv.) eller i brennbare omgivelser.**

Under ladingen blir laderen varm og det er brannfare.

→ **Ikke bruk produktet mens det blir ladet.**

→ **Lad batteriet kun med ladere som anbefales av produsenten.**

Med en lader som er egnet for en bestemt type batterier, er det brannfare hvis den brukes med andre batterier.

→ **Batteriet leveres delvis ladet.**

For å garantere full effekt fra batteriet, må du lade det helt opp før første gangs bruk.

→ **Ved skader og feil bruk av batteriet kan det lekke ut damper. Batteriet kan brenne eller eksplodere.**

Ventiler med frisk luft og oppsøk en lege hvis du får plager. Dampene kan irritere luftveiene.

→ **Ved feil bruk eller skadet batteri kan brennbar væske sive ut av batteriet. Unngå kontakt med denne. Ved tilfeldig kontakt, skyll med vann. Hvis du får væsken i øynene, må du i tillegg oppsøke en lege.**

Utsivende batterivæske kan føre til hudirritasjoner eller forbrenninger.

→ **Ved defekt batteri kan væske lekke ut og dekke nærliggende gjenstander. Kontroller de gjeldende delene.** Rengjør disse delene eller skift dem ev. ut.

→ **Vedlikehold aldri skadde batterier.**

Samtidig vedlikehold av batterier må kun utføres av produsenten eller et autorisert kundesenter.

→ **Beskytt batteriet mot varme, f.eks. mot kontinuerlig direkte sollys, brann, smuss, vann og fuktighet.** Det er fare for kortslutning.

→ **Bruk og lagre batteriet kun ved en omgivelsestemperatur mellom -0°C og $+40^{\circ}\text{C}$.**

Om sommeren må du ikke la batteriet ligge f.eks. i bilen. Ved temperaturer $<0^{\circ}\text{C}$ kan det skje en apparatspesifikk effektbegrensning.

→ **Lad batteriet kun ved omgivelsestemperaturer mellom 0°C og $+40^{\circ}\text{C}$.** Lading utenfor temperaturområdet kan skade batteriet eller øke brannfaren.

Ytterligere elektriske sikkerhetsanvisninger



FARE! Hjertestans!

Dette produktet genererer et elektromagnetisk felt under drift. Dette feltet kan under visse betingelser påvirke funksjonen til aktive eller passive medisinske implantater. For å utelukke fare ved situasjoner som kan føre til alvorlige eller dødelige personskader, skal personer med et medisinsk implantat rådføre seg med lege og produsenten av implantatet før bruk av dette produktet.

→ Lad opp på et ildfast underlag.

→ Lad opp kun innendørs.

→ Den batteridrevne saksen skal kun brukes utendørs.

→ Ikke åpne huset (det skal kun GARDENA service gjøre).

→ Følg sikkerhetsinstruksene og anvisningen for plugg-laderen.

→ Inspiser området der produktet skal brukes nøye, og fjern alle kabler og fremmedlegemer.

→ Før bruk og etter at produktet har fått et kraftig støt, må det kontrolleres for tegn på slitasje eller skade. Få relevante reparasjonsarbeider utført ved behov.

- Hvis produktet ved en defekt ikke lenger kan slås av, legg produktet på et fast underlag og vent til batteriet er tomt mens du observerer det. Send det defekte produktet til GARDENA service.
- Arbeid aldri med et ufullstendig produkt eller et produkt det er foretatt ikke-autoriserte modifikasjoner på.
- Slå av produktet hvis det begynner å vibrere unormalt. Kraftige vibrasjoner kan føre til skader.

Ytterligere personlige sikkerhetsanvisninger



FARE! Fare for kvelning!

Mindre deler kan lett svelges. Plastposer utgjør fare for kvelning for småbarn.

- **Hold småbarn på avstand under monteringen.**
- Ikke arbeid når du er påvirket av narkotika, alkohol eller legemidler.
- Du må vite hvordan du alltid kan slå av dette produktet i et nødstilfelle.

- Unngå å komme i kontakt med knivfoljen, spesielt hvis du reagerer allergisk.
- Arbeid kun ved dagslys eller når det er godt siket.
- Kontroller produktet ditt før hver bruk. Foreta en visuell kontroll av produktet før hver bruk.
- Kontroller at ventilasjonsåpningene ikke er tildekket.
- Kontroller kniven før hver bruk.
- Hold kniven i god vedlikeholdt tilstand.
- Dersom produktet er blitt svært varmt under drift, skal det avkjøles før det settes bort for lagring.
- Ikke overbelast produktet.

Advarsel!

Arbeid med hørselvern kombinert med støyen apparatet forårsaker, kan føre til at bruker eventuelt ikke legger merke til personer som nærmer seg.

- Bruk alltid egnede klær, vernehansker og solide sko.
- Påse at du bruker solide sko under arbeidet.
- Ikke arbeid på glatt underlag.

Spiegazione dei simboli:



Leggere le istruzioni per l'uso.



Attenzione! Il sistema di taglio continua ad operare anche dopo avere spento il motore.



Tenere le persone a distanza.



Pericolo – tenere le mani lontano dalla lama.



Non esporlo alla pioggia.



Per il caricabatterie:
Togliere subito la spina dalla rete se il cavo è stato danneggiato o tagliato.



Indossare occhiali protettivi.

Norme generali di sicurezza

Norme generali di sicurezza per macchine



AVVISO!

Leggere tutte le norme di sicurezza, le istruzioni operative, le figure e i dati tecnici forniti in dotazione con la presente macchina. Il mancato rispetto delle norme di sicurezza e delle istruzioni potrebbe essere alla base di scosse elettriche, incendi e/o lesioni gravi.

Conservare tutte le norme di sicurezza e le istruzioni per utilizzi futuri. Il termine "macchina" utilizzato nelle norme di sicurezza fa riferimento a macchine alimentate dalla rete (a cavo) e a batteria (senza cavo).

1) Sicurezza sul posto di lavoro

- a) **Mantenere pulito e ben illuminato il proprio luogo di lavoro.** Il disordine e luoghi si lavoro poco illuminati possono essere alla base di infortuni.
- b) **Non lavorare con la macchina in ambienti soggetti al rischio di esplosioni nei quali siano presenti liquidi, gas o polveri infiammabili.**
Le macchine producono scintille che possono far infiammare polveri o vapori.
- c) **Durante l'utilizzo della macchina tenere lontani i bambini e altre persone.** Eventuali distrazioni possono comportare la perdita del controllo della macchina.

2) Sicurezza elettrica

a) La spina di collegamento della macchina deve essere adatta alla presa. La spina non può essere in alcun modo cambiata. Non utilizzare adattatori per spine insieme a macchine dotate di messa a terra. *Spine non modificate e prese adatte riducono il rischio di scossa elettrica.*

b) Evitare il contatto fisico con superfici di oggetti con messa a terra quali tubi, termosifoni, fornelli e frigoriferi.

Quando il corpo tocca oggetti con messa a terra il rischio di scossa elettrica è più elevato.

c) Tenere lontane le macchine da pioggia o umidità. *La penetrazione di acqua in una macchina aumenta il rischio di scosse elettriche.*

d) Non utilizzare il cavo di collegamento per scopi diversi da quelli previsti: per trasportare la macchina, appenderla o per staccare la spina dalla presa. Tenere il cavo lontano da fonti di calore, olio, bordi appuntiti o parti della macchina in movimento. *Cavi danneggiati o aggrovigliati aumentano il rischio di scossa elettrica.*

e) Se si lavora con una macchina all'aperto, utilizzare solamente prolunghe adatte anche per l'uso esterno. *L'utilizzo di una prolunga adatta agli ambienti esterni riduce il rischio di scossa elettrica.*

f) Quando è inevitabile utilizzare la macchina in un ambiente umido, usare un interruttore di sicurezza per correnti di guasto. *L'utilizzo di tale interruttore riduce il rischio di scossa elettrica.*

3) Sicurezza delle persone

a) Prestare attenzione a quello che si sta facendo e lavorare con la macchina con giudizio. Non utilizzare mai la macchina in condizioni di stanchezza o sotto l'effetto di droghe, alcol o farmaci.

Un attimo di distrazione durante l'utilizzo della macchina può causare gravi lesioni.

b) Indossare dispositivi di sicurezza personali e, sempre, gli occhiali protettivi. *Indossare dispositivi di protezione individuali quali maschere antipolvere, scarpe antinfortunistiche antiscivolo, elmetto di protezione o otoprotettori a seconda del tipo e dell'utilizzo della macchina riduce il rischio di lesioni.*

c) Evitare una messa in uso involontaria. Assicurarsi che la macchina sia spenta prima di collegarla all'alimentazione elettrica e/o alla batteria, prenderla o trasportarla. *Se, in fase di trasporto della macchina, si tiene il dito sull'interruttore ovvero se si collega la macchina all'alimentazione elettrica con interruttore inserito, si possono verificare degli incidenti.*

d) Prima di accendere la macchina togliere gli attrezzi di regolazione o le chiavi per viti.

Un attrezzo o una chiave che si trovi in una parte rotante della macchina può causare lesioni.

e) Evitare posizioni del corpo anomale. Rimanere fermi sulle gambe e mantenere sempre l'equilibrio. *In questo modo è possibile controllare meglio la macchina in situazioni inaspettate.*

f) Indossare l'abbigliamento adatto. Non indossare mai vestiti larghi o gioielli. Tenere capelli, vestiti e guanti lontano dalle parti in movimento.

Gli abiti larghi, i gioielli o i capelli lunghi possono essere afferrati dalle parti in movimento.

g) Se possono essere montati aspirapolvere o dispositivi di raccolta, questi vanno collegati e utilizzati nel modo corretto. *L'utilizzo dell'aspirapolvere può ridurre i pericoli causati dalla polvere.*

h) Evitare che la confidenza derivante da un frequente uso della macchina si trasformi in superficialità e vengano trascurate le principali norme di sicurezza. *Agendo senza prestare attenzione si possono causare lesioni gravi nel giro di frazioni di secondo.*

4) Utilizzo e trattamento della macchina

a) Non sovraccaricare la macchina. Utilizzare la macchina adeguata per il lavoro specifico.

Con la macchina adatta si lavora in modo migliore e più sicuro nell'intervallo di potenza indicato.

b) Non utilizzare una macchina il cui interruttore è difettoso. *Una macchina che non può più essere accesa o spenta è pericolosa e deve essere riparata.*

c) Prima di eseguire regolazioni, sostituire accessori o riporre la macchina al termine del lavoro, estrarre la spina dalla presa e/o togliere la batteria.

Tale precauzione eviterà che la macchina possa essere messa in funzione involontariamente.

d) Conservare le macchine non utilizzate fuori dalla portata dei bambini. Non consentire l'uso della macchina a persone inesperte o che non abbiano letto le presenti istruzioni. *Le macchine sono pericolose quando vengono utilizzate da persone non dotate di sufficiente esperienza.*

e) Eseguire con cura la manutenzione delle macchine. Controllare se le parti in movimento funzionano senza problemi e non si bloccano, oppure se sono rotte o danneggiate a tal punto da pregiudicare il funzionamento della macchina. Far riparare le parti danneggiate prima dell'utilizzo della macchina. *Molti incidenti dipendono dalla cattiva manutenzione delle macchine.*

f) Conservare gli utensili da taglio affilati e puliti.

Gli utensili da taglio con bordi da taglio affilati, se sono mantenuti in modo attento, si bloccano di meno e si guidano con più facilità.

g) Utilizzare la macchina, gli accessori, gli utensili specifici, ecc. secondo le presenti istruzioni. Tenere in considerazione le condizioni di lavoro e l'attività da eseguire.

L'utilizzo di macchine per applicazioni diverse da quelle previste può causare situazioni di pericolo.

h) Mantenere impugnature e superfici dell'impugnatura asciutte, pulite e prive di olio e grasso. *Impugnature e superfici dell'impugnatura scivolose non permettono un utilizzo e un controllo sicuro della macchina in situazioni imprevedute.*

5) Utilizzo e trattamento dell'apparecchio a batteria

a) Caricare le batterie solamente in caricabatterie consigliati dal produttore. *I caricabatterie sui quali vengono utilizzate batterie diverse da quelle per le quali essi sono destinati possono prendere fuoco.*

b) Nelle macchine utilizzare solamente le batterie previste.

L'utilizzo di altre batterie può causare lesioni ed incendi.

c) Tenere la batteria utilizzata lontano da clip, monete, chiavi, chiodi o altri piccoli oggetti in metallo che possono causare un ponte tra i contatti.

Un cortocircuito tra i contatti della batteria potrebbe causare bruciature o incendi.

d) In caso di utilizzo errato, potrebbero fuoriuscire dei liquidi dalla batteria. Evitare il contatto con essi. In caso di contatto fortuito risciacquare con acqua. Quando il liquido entra in contatto con gli occhi richiedere inoltre l'aiuto del medico.

I liquidi che fuoriescono dalla batteria possono causare irritazioni della pelle o ustioni.

e) Non utilizzare una batteria danneggiata o modificata. Le batterie danneggiate o modificate possono comportarsi in maniera imprevedibile e causare incendi, esplosioni o pericolo di lesioni.**f) Non esporre una batteria a incendi o ad alte temperature.**

Incendi o temperature superiori a 130 °C possono provocare una esplosione.

g) Seguire tutte le istruzioni per la ricarica e non ricaricare mai la batteria o l'apparecchio a batteria al di fuori dell'intervallo di temperatura indicato nelle istruzioni per l'uso.

Una ricarica errata o al di fuori dell'intervallo di temperatura consentito può rovinare la batteria e aumentare il rischio di incendi.

6) Servizio**a) Far riparare la macchina solamente da personale elettrico qualificato e unicamente con parti di ricambio originali.**

In questo modo viene garantita la sicurezza della macchina.

b) Non effettuare la manutenzione di batterie danneggiate. Tutte le operazioni di manutenzione delle batterie devono essere effettuate solo dal produttore o da servizi di assistenza clienti autorizzati.**Norme di sicurezza per tagliasiepi****a) Tenere lontano dalla lama tutte le parti del corpo. Non provare a togliere il materiale tagliato con le lame in movimento o a tenere fermo materiale troppo tagliente.**

Le lame continuano a muoversi dopo lo spegnimento dell'interruttore. Basta un solo momento di distrazione durante l'utilizzo del tagliasiepi per ferirsi in modo grave.

b) Con lama ferma, trasportare la tagliasiepi tenendola per l'impugnatura e senza tenere le dita vicino all'interruttore di potenza. Il trasporto corretto della tagliasiepi riduce il pericolo di un azionamento involontario e di una lesione così causata dalla lama.**c) In fase di trasporto o conservazione della tagliasiepi tirare sempre la copertura sopra le lame.**

Un utilizzo corretto della tagliasiepi riduce il pericolo di lesioni causato dalla lama.

d) Accertarsi che tutti gli interruttori di potenza siano spenti e che il blocco di accensione sia

attivato quando si rimuove il materiale tagliato incastrato o si eseguono lavori di manutenzione.

L'inserimento involontario della tagliasiepi durante la rimozione del materiale tagliato incastrato o durante la manutenzione può causare gravi lesioni.

e) Tenere la tagliasiepi solo sulle superfici isolate dell'impugnatura, poiché la lama può entrare in contatto con le linee nascoste.

Il contatto delle lame con un cavo elettrico può mettere sotto tensione le parti di metallo dell'apparecchio e causare uno shock elettrico.

Funzionamento sicuro per forbici per erba

1 Addestramento

- Leggere attentamente le istruzioni. Impratichirsi nell'utilizzo dei dispositivi di comando e imparare a utilizzare la macchina in modo corretto.
- Non consentire mai a persone che non hanno letto a fondo le presenti istruzioni, o ai bambini, di utilizzare la macchina. Disposizioni applicabili a livello locale possono aumentare l'età di l'utilizzo dell'utente.
- Attenzione: l'utente è responsabile in caso di incidenti o pericoli nei confronti di terzi o loro proprietà.

2 Predisposizione

- Prima dell'utilizzo deve essere verificata sul cavo di collegamento e di prolungamento la presenza di eventuali danni o segni d'usura. Se, durante l'utilizzo, il cavo è danneggiato, occorre staccarlo immediatamente dalla rete.

NON TOCCARE IL CAVO PRIMA DI STACCARLO DALLA RETE. Non utilizzare la macchina nel caso in cui il cavo sia danneggiato o usurato.

- Prima dell'utilizzo controllare visivamente sulla macchina se i dispositivi o i coperchi di protezione sono danneggiati, mancano o sono inseriti nel modo sbagliato.
- Non mettere mai in moto la macchina se nelle vicinanze si trovano persone, in particolare bambini, o animali domestici.

3 Funzionamento

- Tenere a distanza il cavo di collegamento e di prolungamento dallo strumento di taglio.
- Per tutto il periodo di utilizzo della macchina devono essere indossati occhiali protettivi e scarpe resistenti.
- L'utilizzo della macchina in presenza di cattive condizioni atmosferiche, in particolare in caso di lampi, deve essere evitato.
- Utilizzare la macchina solo alla luce del giorno o in presenza di una buona illuminazione artificiale.
- Non utilizzare mai la macchina in presenza di danni al coperchio o al dispositivo di protezione ovvero in loro assenza.
- Accendere il motore solo quando le mani e i piedi si trovano fuori dalla portata dello strumento di taglio.
- Staccare sempre l'apparecchio dall'alimentatore (ossia togliere la spina dalla presa, togliere il dispositivo di blocco o la batteria estraibile)
 - se la macchina viene lasciata incustodita;
 - prima di togliere un blocco;

- prima di controllare, pulire o lavorare sulla macchina;
 - dopo un contatto con un corpo estraneo;
 - sempre, quando la macchina inizia a vibrare in modo inusuale.
- h) Fare attenzione a non ferirsi piedi e mani con lo strumento di taglio.
- i) Assicurarsi sempre che le aperture per l'aerazione siano tenute libere da corpi estranei.

4 Manutenzione e deposito

- a) La macchina deve essere staccata dall'alimentatore (ossia staccare la spina dalla rete elettrica, togliere il dispositivo di blocco o la batteria estraibile) prima che siano effettuati la manutenzione o attività di pulizia.
- b) Devono essere utilizzati solamente i pezzi di ricambio e gli accessori suggeriti dal produttore.
- c) La macchina deve essere regolarmente controllata e mantenuta. Far riparare la macchina solamente in un'officina autorizzata.
- d) Se la macchina non è utilizzata, deve essere immagazzinata a distanza di sicurezza dai bambini.

5 Consiglio (per macchine alimentate dalla rete e per macchine con caricabatteria integrato)

La macchina dovrebbe essere alimentata tramite un dispositivo di protezione per corrente di guasto (RCD) con corrente di scatto non superiore a 30 mA.

Norme di sicurezza aggiuntive

Destinazione d'uso:

Questo prodotto può essere utilizzato da bambini dagli 8 anni in su nonché da persone con capacità fisiche, sensoriali o mentali ridotte o con un bagaglio ristretto di esperienze e conoscenze, purché vengano supervisionati e siano stati istruiti circa l'utilizzo sicuro del prodotto e i pericoli legali al suo uso. Non lasciare giocare i bambini con questo prodotto. Ai bambini è consentito pulire ed eseguire la manutenzione del prodotto solo sotto la supervisione di un adulto. Si sconsiglia l'utilizzo del prodotto da parte di adolescenti di età inferiore a 16 anni.

Uso con lama per erba:

Le **Forbici per erba a batteria GARDENA** sono concepite per tagliare bordi di prati e tranciare con esattezza arbusti, in particolare bossi, in giardini privati e coltivati per hobby.

Uso con lama rifilasiapi:

Le **Forbici rifilasiapi a batteria GARDENA** sono concepite per tagliare singoli arbusti, cespugli e piante rampicanti in giardini privati e coltivati per hobby.

Il prodotto non è adatto per un utilizzo prolungato.



PERICOLO! Lesione corporea!

→ **Non utilizzare le forbici a batteria per sminuzare materiale o per compostare.**

→ **Non utilizzare le forbici a batteria con la lama rifilaspiepi art. 9851-00.962.00 per tagliare prati/ bordi di prato.**

Norme di sicurezza per batterie e caricabatteria



Leggere tutte le norme di sicurezza e le istruzioni.

Il mancato rispetto delle norme di sicurezza e delle istruzioni potrebbe causare scosse elettriche, incendi e/o lesioni gravi.

Conservare le istruzioni con cura. Utilizzare il caricabatteria solo se tutte le funzioni sono state valutate integralmente, se possono essere eseguite senza restrizioni oppure se si sono ricevute istruzioni corrispondenti.

→ **Sorvegliare i bambini durante le operazioni di utilizzo, pulizia e manutenzione.**

In questo modo viene assicurato che i bambini non giochino con il caricabatteria.

→ **La tensione della batteria deve essere adatta alla tensione di ricarica del caricabatteria. Non caricare batterie non ricaricabili.**

Altrimenti sussiste pericolo di incendio e di esplosione.

→  **Tenere il caricabatteria lontano da pioggia e umidità.**

La penetrazione di acqua in un apparecchio elettrico aumenta il pericolo di scosse elettriche.

→ **Tenere il caricabatteria pulito.** Se esso è sporco, sussiste il pericolo di scosse elettriche.

→ **Prima di ogni impiego controllare caricabatteria, cavo e connettore. Non utilizzare il caricabatteria**

se si riscontrano danni. Non aprire il caricabatteria personalmente e farlo riparare solamente da elettricisti qualificati e unicamente con parti di ricambio originali. Caricabatteria, cavi e connettori danneggiati aumentano il pericolo di scosse elettriche.

→ **Non mettere in funzione il caricabatteria su un fondo facilmente infiammabile (ad es. carta, tessuti, ecc.) o in un ambiente infiammabile.** Per effetto del riscaldamento che si verifica durante l'operazione di ricarica del caricabatteria sussiste pericolo di incendio.

→ **Non mettere in funzione il prodotto mentre è in carica.**

→ **Caricare le batterie solamente con caricabatterie consigliati dal produttore.** Sussiste pericolo di incendio se su un caricabatteria vengono utilizzate batterie diverse da quelle per le quali esso è destinato.

→ **La batteria viene fornita parzialmente carica.** Per garantire le piene prestazioni della batteria, prima di utilizzarla per la prima volta ricaricarla completamente nel caricabatteria.

→ **Se la batteria è danneggiata o viene utilizzata in modo improprio possono generarsi dei vapori. La batteria può prendere fuoco o esplodere.**

Fare entrare aria pulita e, in caso di disturbi, consultare un medico. I vapori possono irritare le vie respiratorie.

→ **In caso di utilizzo errato o di batteria danneggiata, può fuoriuscire del liquido combustibile dalla batteria. Evitare il contatto. In caso di contatto fortuito risciacquare con acqua. Se il liquido entra in contatto con gli occhi ricorrere aggiuntivamente all'aiuto del medico.** I liquidi che fuoriescono dalla batteria possono causare irritazioni cutanee o ustioni.

→ In caso di batteria difettosa può fuoriuscire del liquido e inumidire gli oggetti adiacenti. Verificare le parti interessate.

Pulirle o eventualmente sostituirle.

→ **Non effettuare la manutenzione di batterie danneggiate.** Tutte le operazioni di manutenzione delle batterie devono essere effettuate solo dal produttore o da servizi di assistenza clienti autorizzati.

→ **Proteggere la batteria dal calore, ad es. anche dall'esposizione continua al sole, incendio, sporcizia, acqua e umidità.**

Sussiste pericolo di esplosione e cortocircuito.

→ **Mettere in funzione e conservare la batteria solo a una temperatura ambiente compresa tra 0 °C e +40 °C.** Non lasciare la batteria in auto ad es. in estate. In presenza di temperature <0 °C le prestazioni possono subire restrizioni specifiche per gli apparecchi.

→ **Ricaricare la batteria solo in presenza di temperature ambiente comprese tra 0 °C e +40 °C.** La ricarica a temperature non comprese nell'intervallo indicato danneggiano la batteria o aumentano il pericolo di incendio.

Norme di sicurezza elettriche aggiuntive



PERICOLO! Arresto cardiaco!

Questo prodotto durante il suo funzionamento genera un campo elettromagnetico. Questo campo può, in presenza di particolari situazioni, agire sul funzionamento di impianti medici attivi o passivi. Per escludere il pericolo di situazioni che possano

condurre a lesioni gravi o mortali le persone che hanno un impianto medico devono, prima dell'utilizzo di questo prodotto, consultarsi con il proprio medico e il produttore dell'impianto.

→ Caricare il prodotto su un supporto refrattario.

→ Caricare il prodotto solo in ambienti interni.

→ Utilizzare le forbici a batteria esclusivamente all'aperto.

→ Non aprire l'alloggiamento (può farlo solo l'Assistenza Clienti GARDENA).

→ Osservare le norme di sicurezza e le istruzioni relative al caricabatteria a spina.

→ Ispezionare attentamente il terreno nel quale il prodotto deve essere utilizzato ed eliminare cavi e oggetti estranei.

→ Prima dell'uso e in seguito a un forte urto è necessario controllare il prodotto per accertare se presenta segni di usura o altri tipi di danni. In caso di bisogno fare eseguire i necessari lavori di riparazione.

→ Se, in presenza di un guasto, non è più possibile spegnere il prodotto, appoggiarlo su una superficie fissa e attendere sul posto fino a quando la batteria è completamente consumata. Inviare il prodotto guasto all'Assistenza Clienti GARDENA.

→ Non cercare mai di lavorare con un prodotto non montato completamente o dopo avere apportato delle modifiche non autorizzate.

→ Spegnere il prodotto nel caso in cui questo inizi a vibrare in modo anomalo. Le forti vibrazioni possono causare delle lesioni.

Norme di sicurezza personali aggiuntive



PERICOLO! Pericolo di soffocamento!

I piccoli pezzi possono essere ingeriti facilmente. I sacchetti in polietilene rappresentano un pericolo di soffocamento per i bambini piccoli.

- Tenere i bambini lontano durante il montaggio.
- Non lavorare sotto l'influsso di droghe, alcol o farmaci.
- Occorre sapere come spegnere subito questo prodotto in ogni momento in caso di emergenza.
- Evitare il contatto con l'olio della lama, in particolare se si hanno reazioni allergiche.
- Lavorare solamente alla luce del sole o con buone condizioni di visibilità.
- Verificare il prodotto prima di ogni utilizzo. Prima di ogni utilizzo eseguire un esame visivo del prodotto. Verificare che gli ingressi per l'aria siano liberi.

- Verificare la lama prima di ogni utilizzo.
- Tenere la lama in un buono stato di manutenzione.
- Se, durante l'utilizzo del prodotto, si è sviluppato troppo calore, lasciarlo raffreddare prima di conservarlo.
- Non sovraccaricare il prodotto.

Avviso!

Se si lavora con dispositivo di protezione dell'udito o a causa dei rumori causati dal prodotto le persone vicine potrebbero non essere viste dal suo utilizzatore.

- Indossare sempre indumenti adatti, guanti di protezione e scarpe robuste.
- Assicurarsi di indossare, durante lo svolgimento delle attività, scarpe sicure.
- Non lavorare su fondi scivolosi.

es AVISOS DE SEGURIDAD

Significado de los símbolos:



Lea las instrucciones de empleo.



Atención! El mecanismo de corte sigue funcionando con el motor desconectado.



Mantener alejadas a terceras personas.



Peligro – Mantenga las manos fuera del alcance de la cuchilla.



No lo exponga a la lluvia.



**Para el cargador:
Desenchúfelo de inmediato de la red si el cable está dañado o cortado.**



Utilice gafas protectoras.

Avisos generales de seguridad

Avisos generales de seguridad para máquinas



¡AVISO!

Lea todos los avisos de seguridad, instrucciones, ilustraciones y datos técnicos correspondientes a esta máquina. *La falta de observación de los avisos e instrucciones de seguridad podría resultar en descarga eléctrica, fuego y/o heridas graves.*

Guarde todos los avisos e instrucciones como referencia futura. *El término “Máquina” mencionado en los avisos de seguridad se refiere a máquinas accionadas por corriente de la red eléctrica (con cable a la red) y a máquinas accionadas por batería (sin cable a la red).*

1) Seguridad en la zona de trabajo

a) Mantenga la zona de trabajo limpia y bien iluminada. *Las zonas desordenadas y oscuras invitan a que ocurran accidentes.*

b) No haga funcionar la máquina en atmósferas explosivas, en presencia de líquidos, gases o polvos inflamables. *La máquina genera chispas que podrían inflamar el polvo o los vapores.*

c) Mantenga alejados a los niños y a otras personas mientras utiliza la máquina. *Si se distrae podría perder el control de la máquina.*

2) Seguridad eléctrica

a) El enchufe de conexión de la máquina debe encajar en la toma de corriente. No modifique nunca el enchufe de ningún modo. No utilice enchufes adaptadores con máquinas puestas a tierra. *Los enchufes sin modificar y las tomas de corriente adecuadas reducirán el riesgo de descarga eléctrica.*

b) Evite el contacto del cuerpo con las superficies puestas a tierra, tales como tuberías, radiadores, cocinas y refrigeradores. *Se corre mayor riesgo de descarga eléctrica si su cuerpo está puesto a tierra.*

c) No exponga la máquina a la lluvia o la humedad.

Al entrar agua en la máquina aumentaría el riesgo de descarga eléctrica.

d) No utilice el cable de alimentación para otros usos que no sean los previstos, como transportar o colgar la máquina; tampoco tire del cable para desenchufarla. Mantenga el cable alejado del calor, aceite, bordes afilados o piezas en movimiento de la máquina.

Los cables dañados o enredados aumentan el riesgo de descarga eléctrica.

e) Cuando trabaje con la máquina en el exterior, utilice exclusivamente un cable alargador adecuado para usar al aire libre.

El uso de un cable de prolongación para exteriores reduce el riesgo de descarga eléctrica.

f) Si el uso de la máquina en lugares húmedos es inevitable, utilice un interruptor diferencial.

El uso de un interruptor de corriente de defecto reduce el riesgo de descarga eléctrica.

3) Seguridad personal

a) Manténgase alerta, tenga cuidado con lo que hace y actúe con sentido común cuando trabaje con una máquina. No utilice una máquina si está cansado(a) o se encuentra bajo los efectos de drogas, alcohol o medicamentos.

Un momento de distracción mientras opera la máquina podría causar lesiones graves.

b) Utilice el equipo de protección personal, lleve siempre unas gafas protectoras.

El uso de un equipo de protección personal adecuado al tipo y la aplicación de la máquina, como mascarilla protectora contra el polvo, calzado antideslizante de seguridad, un casco o protectores auditivos, reduce el riesgo de lesiones.

c) Evite el arranque no intencional. Cerciórese de que la máquina esté desactivada antes de cogerla, transportarla o conectarla a la alimentación de corriente y/o conectar la batería.

Si se transporta la máquina con el dedo puesto en el interruptor o se conecta la máquina a la alimentación de corriente estando activada, pueden producirse accidentes.

d) Quite cualquier llave de ajuste o llave de tuercas antes de encender la máquina. Si la llave de ajuste o llave de tuercas permanece acoplada a una pieza rotativa de la máquina podría provocar lesiones.

e) Evite toda postura del cuerpo poco natural. Mantenga los pies sobre una base sólida y el equilibrio en todo momento. Así podrá controlar mejor la máquina en situaciones inesperadas.

f) Utilice la ropa adecuada. No lleve ropa suelta o joyas. Mantenga el pelo, la ropa y los guantes alejados de las piezas en movimiento.

La ropa suelta, las joyas o el pelo largo suelto podrían engancharse en las piezas en movimiento.

g) Si se pueden montar dispositivos de aspiración y recogida de polvo, deben conectarse y usarse correctamente.

El uso de dispositivos para la aspiración de polvo puede reducir los peligros relacionados con el polvo.

h) No se confíe excesivamente ni ignore las reglas de seguridad aplicables a la maquinaria, ni siquiera en el caso de que esté familiarizado con la máquina por haberla utilizado en numerosas ocasiones.

Actuar con negligencia puede ocasionar lesiones graves en fracciones de segundo.

4) Utilización y manejo de la máquina

a) No fuerce la máquina. Utilice la máquina para su aplicación prevista.

Si utiliza una máquina adecuada, podrá trabajar mejor, con más seguridad y en el rango de rendimiento indicado.

b) No utilice la máquina si el interruptor está estropeado. Cualquier máquina que no se pueda controlar con el interruptor es peligrosa y debe repararse.

c) Desenchufe el conector de la toma de corriente y/o retire la batería antes de hacer ajustes, cambiar los accesorios o almacenar la máquina.

Estas medidas de prevención reducen el riesgo de arranque accidental de la máquina.

d) Almacene la máquina inactiva fuera del alcance de los niños. No permita operar la máquina a personas que no estén familiarizadas con la misma o con estas instrucciones. La máquina es peligrosa en manos de usuarios sin experiencia.

e) Trate con sumo cuidado la máquina. Compruebe que las piezas móviles funcionen correctamente y sin agarrotarse, y que no haya piezas rotas o con desperfectos que puedan afectar negativamente

el funcionamiento correcto de la máquina. Si hay piezas dañadas, hágalas reparar antes de usar la máquina. Muchos accidentes son causados por máquinas en mal estado.

f) Mantenga las herramientas de corte afiladas y limpias.

Las herramientas de corte mantenidas correctamente con los bordes de corte afilados tienen menos probabilidad de agarrotarse y son más fáciles de controlar.

g) Utilice la máquina, los accesorios, las brocas de la herramienta, etc. de acuerdo con estas instrucciones. Tenga en cuenta las condiciones de trabajo y la tarea que va a realizar.

El uso de la máquina para operaciones diferentes a las previstas podría provocar situaciones peligrosas.

h) Mantenga las asas y las superficies de sujeción secas, limpias y libres de aceite y grasa.

Si los mangos y las superficies de sujeción resbalan, no es posible manejar con seguridad la máquina ni mantenerla controlada en situaciones imprevistas.

5) Utilización y manejo de la herramienta con Accu

a) Cargue el Accu únicamente en el cargador recomendado por el fabricante.

Existe peligro de incendio en caso de utilizar un cargador, que es apropiado para un determinado de Accus, con otros Accus.

b) Utilice solo las baterías previstas para este fin en la máquina.

El empleo de otros Accus puede provocar lesiones y peligro de incendio.

c) Mientras no se utilice el Accu, se deberá mantener alejado de sujetapapeles, monedas, llaves, clavos, tornillos u otros objetos metálicos pequeños que puedan provocar puenteado.

Un cortocircuito entre los contactos de los Accus puede causar quemaduras o provocar un incendio.

d) Se puede salir líquido del Accu en caso de no utilizarlo como es debido. Evite todo contacto con el mismo. En caso de entrar en contacto casualmente con el líquido, lávese con abundante agua. Si el líquido entrara en contacto con los ojos, se deberá consultar además a un médico.

El líquido derramado procedente del Accu puede causar irritaciones de la piel o quemaduras.

e) No utilice baterías dañadas o modificadas.

Si la batería está dañada o ha sido modificada, puede responder de forma imprevista y provocar un incendio, una explosión o lesiones.

f) No exponga la batería al fuego o a temperaturas excesivas.

El fuego o temperaturas superiores a 130 °C pueden provocar una explosión.

g) Siga todas las instrucciones de carga. Nunca cargue la batería o la herramienta con batería fuera del rango de temperaturas indicado en las instrucciones de empleo.

Si carga la batería de forma incorrecta o fuera del rango admisible de temperaturas, puede estropearla y aumentar el peligro de incendio.

6) Servicio

a) Encargue la reparación de su máquina únicamente a personal cualificado que utilice exclusivamente piezas de recambio originales.

Solamente de esta manera es posible garantizar el funcionamiento seguro de la máquina.

b) Nunca repare baterías dañadas.

Cualquier operación de mantenimiento de baterías debe ser realizada exclusivamente por el fabricante o por puntos de servicio al cliente expresamente autorizados.

Avisos de seguridad para el recortasetos

a) Mantenga todas las partes del cuerpo alejadas de la cuchilla. Con las cuchillas en movimiento, no intente quitar el material cortado ni sujete el material que tiene que cortar.

Las cuchillas siguen en movimiento tras apagar el interruptor. Un momento de distracción mientras utiliza el recortasetos puede causar lesiones graves.

b) Coja el recortasetos por el asa con la cuchilla parada y sin acercar los dedos al interruptor.

Llevar el recortasetos correctamente reduce el peligro de conexión accidental y, por consiguiente, contribuye a prevenir lesiones causadas por la cuchilla en movimiento.

c) Cuando transporte o almacene el recortasetos, enfunde siempre las cuchillas con la cubierta correspondiente. El manejo correcto del recortasetos reduce el riesgo de lesiones a causa de la cuchilla.

d) Asegúrese de que todos los interruptores estén apagados y de que esté activado el bloqueo de

seguridad cuando vaya a retirar el material cortado atascado o a realizar trabajos de mantenimiento.

Una conexión accidental del recortasetos mientras está retirando el material cortado atascado o realizando trabajos de mantenimiento puede ocasionar lesiones graves.

e) Sujete el recortasetos exclusivamente por las superficies de las asas aisladas, ya que la cuchilla puede entrar en contacto con cables ocultos.

El contacto de la cuchilla con un cable conductor de tensión puede poner bajo tensión componentes metálicos y provocar una descarga eléctrica.

Funcionamiento seguro de las tijeras cortacésped

1 Formación

- Lea detenidamente las instrucciones de empleo. Familiarícese con las piezas de ajuste y la utilización apropiada de la máquina.
- No permita nunca a personas no familiarizadas con estas instrucciones o a niños la utilización de la máquina. Las normativas locales pueden limitar la edad del usuario.
- Se deberá considerar que el usuario mismo es responsable de accidentes o de la seguridad frente a otras personas o su propiedad.

2 Preparativos antes del uso

- Antes de cada uso, el cable de conexión y alargador se deben inspeccionar para comprobar que no hay pre-

sentes daños o desgaste. Si el cable se dañara durante el uso, se deberá desenchufar de inmediato de la red. **NO TOCAR EL CABLE HASTA HABERLO DESENCHUFADO DE LA RED.**

No utilizar la máquina si el cable está dañado o desgastado.

- Antes de cada uso, inspeccionar la máquina visualmente para comprobar si las unidades o cubiertas protectoras están dañadas, presentes o mal colocadas.
- No poner nunca en marcha la máquina si hay personas, particularmente niños, o animales dentro del área peligrosa.

3 Funcionamiento

- El cable de conexión y alargador se deberán mantener fuera del alcance de la unidad de corte.
- Llevar siempre gafas protectoras y calzado apropiado mientras se utiliza la máquina.
- Se deberá evitar la utilización de la máquina bajo condiciones climatológicas desfavorables, particularmente en caso de haber riesgo de rayos.
- Utilizar la máquina únicamente a la luz del día o con una buena iluminación artificial.
- No utilizar nunca la máquina si la cubierta o la unidad protectora están dañadas, o bien la cubierta o las unidades protectoras no están montadas.
- Conectar el motor únicamente si las manos y los pies están fuera del área de trabajo de la unidad de corte.

g) Desenchufar la máquina del suministro de corriente (es decir, desenchufar la clavija de enchufe de la red eléctrica), retirar la unidad de bloqueo o la pila extraíble)

- siempre cuando la máquina se deja sin vigilancia;
- antes de eliminar un bloqueo;
- antes inspeccionar, limpiar o tratar la máquina;
- tras haber entrado en contacto con un cuerpo extraño;
- siempre cuando la máquina empieza a vibrar de un modo no habitual.

h) Cuidado: riesgo de lesión en manos y pies a causa de la unidad de corte.

i) Habrá que asegurarse siempre de que las entradas de aire de ventilación están libres de cuerpos extraños.

4 Conservación y almacenamiento

a) Desenchufar la máquina del suministro de corriente (es decir, desenchufar la clavija de enchufe de la red eléctrica), retirar la unidad de bloqueo o la pila extraíble) antes de realizar los trabajos de mantenimiento o limpieza.

b) Utilizar sólo las piezas de recambio o accesorios recomendados por el fabricante.

c) La máquina se deberá comprobar y mantener a intervalos regulares de tiempo. La máquina se deberá reparar únicamente en un taller concertado.

d) Si la máquina no se utiliza, se deberá guardar fuera del alcance de los niños.

5 Recomendación (para máquinas con alimentación de red y máquinas con cargador integrado)

La máquina deberá recibir el suministro eléctrico a través de una protección contra sobre-corriente (RCD) con una corriente de disparo de como máximo 30 mA.

Avisos adicionales de seguridad

Uso adecuado:

Los niños a partir de los 8 años y en adelante así como personas con discapacidad física, sensoria o mental, o bien con falta de experiencia y conocimientos sólo pueden usar el producto bajo la supervisión de una persona responsable, o si son instruidas en cuanto al empleo seguro del producto y comprenden los posibles peligros resultantes. Los niños deberán ser vigilados para asegurarse de que no pueden jugar con el producto. Los niños sólo pueden limpiar o mantener el producto bajo vigilancia de una persona responsable. El uso de este producto está indicado para jóvenes mayores de 16 años.

Uso con cuchilla para césped:

La **Tijera cortacésped con Accu GARDENA** está concebida para cortar los bordes del césped y podar con precisión arbustos, especialment

Uso con cuchilla para setos:

La **Tijera recortasetos con Accu GARDENA** está concebida para cortar setos aislados, arbustos y plantas trepadoras en jardines particulares y de aficionados.

El producto no se ha concebido para un funcionamiento de larga duración.



¡PELIGRO! ¡Lesiones corporales!

- **No utilice la tijera por batería para trocear material o compost.**
- **No utilice la tijera por batería con la cuchilla para setos, ref. 9851-00.962.00 para cortar césped/ bordes del césped.**

Avisos de seguridad sobre baterías y cargadores



Lea todos los avisos de seguridad e instrucciones.

La falta de observación de los avisos e instrucciones de seguridad podría resultar en descarga eléctrica, incendio y/o heridas graves.

Guarde bien estas instrucciones. Utilice el cargador únicamente si conoce perfectamente todas sus funciones y es capaz de aplicarlas sin limitaciones, o si ha recibido las instrucciones correspondientes.

→ **Vigile a los niños durante el uso, la limpieza y el mantenimiento.**

De este modo puede asegurarse de que no jueguen con el cargador.

→ **La tensión de la batería debe corresponderse con la tensión de carga del cargador. No cargue baterías no recargables.**

De lo contrario hay peligro de incendio y de explosión.



No exponga el cargador a la lluvia o a la humedad.

El agua que penetra en un aparato eléctrico hace que aumente el riesgo de descarga eléctrica.

→ **Mantenga limpio el cargador.**

Si está sucio podría producirse una descarga eléctrica.

→ **Examine el cargador, el cable y el enchufe antes de cada uso. No utilice el cargador si observa algún daño. No abra usted mismo el cargador.**

Solamente encargue su reparación a personal cualificado que utilice exclusivamente piezas de recambio originales. Los cargadores, cables y enchufes dañados aumentan el riesgo de descarga eléctrica.

→ **No haga funcionar el cargador sobre una base fácilmente inflamable (como papel, tela, etc.) o en un entorno inflamable.** El cargador se calienta durante el proceso de carga y por lo tanto hay peligro de incendio.

→ **No haga funcionar el producto mientras se está cargando.**

→ **Cargue las baterías exclusivamente con cargadores recomendados por el fabricante.**

Existe peligro de incendio en caso de utilizar el cargador con baterías distintas a las especificadas.

→ **La batería se entrega parcialmente cargada.** Para garantizar el pleno rendimiento de la batería, cárguela por completo en el cargador antes de su primera utilización.

→ **Si la batería resulta dañada o se utiliza de forma incorrecta podrían salir vapores de la misma. La batería podría incendiarse o explotar.** Ventile el lugar y, en caso de sufrir molestias, consulte a un médico. Los vapores pueden irritar las vías respiratorias.

→ En caso de uso incorrecto o de daños en la batería, podría salir líquido inflamable. Evite todo contacto con el mismo. En caso de entrar en contacto casualmente con el líquido, lávese con abundante agua. Si el líquido entra en contacto con los ojos, se deberá consultar además a un médico.

El líquido que sale de la batería puede causar irritaciones cutáneas o quemaduras.

→ Si la batería está estropeada, podría salir líquido y mojar los objetos contiguos. Examine las piezas afectadas. Límpielas o, si es preciso, sustitúyalas.

→ Nunca repare baterías dañadas.

Cualquier operación de mantenimiento de baterías debe ser realizada exclusivamente por el fabricante o por puntos de servicio al cliente expresamente autorizados.

→ Resguarde la batería del calor — también de una irradiación solar continuada — y protéjala del fuego, la suciedad, el agua y la humedad.

Hay riesgo de explosión y cortocircuito.

→ Para el funcionamiento y el almacenamiento de la batería se requiere una temperatura ambiente comprendida entre 0 °C y +40 °C.

En verano, por ejemplo, no deje la batería en el interior del vehículo. En función del aparato, si la temperatura desciende por debajo de los 0 °C puede verse mermado su rendimiento.

→ Cargue la batería solamente a temperaturas ambiente comprendidas entre 0 °C y +40 °C.

Cargar la batería fuera de este rango de temperaturas puede provocar daños en la misma o aumentar el peligro de incendio.

Avisos adicionales de seguridad sobre electricidad



¡PELIGRO! ¡Parada cardíaca!

Este producto genera un campo electromagnético durante el funcionamiento. Este campo puede influir, bajo determinadas circunstancias, en el modo de funcionamiento de implantes médicos activos o pasivos. Con el fin de evitar el riesgo de situaciones que pudieran conllevar lesiones graves o incluso mortales, las personas que lleven un implante médico deberán consultar al médico y fabricante del implante antes de usar este producto.

→ Cargue el producto sobre una base resistente al fuego.

→ Cargue el producto únicamente en interiores.

→ Utilice la tijera por batería exclusivamente al aire libre.

→ No abra la carcasa (solo el Servicio Técnico de GARDENA está autorizado a hacerlo).

→ Tenga en cuenta los avisos de seguridad y las instrucciones del cargador.

→ Inspeccione detenidamente el área donde se vaya a utilizar el producto y retire todos los cables y demás objetos extraños.

→ Antes de usar el producto y también en caso de haber recibido un golpe fuerte, compruebe si hay señal de desgaste o de daños. Si fuera necesario, tome las medidas oportunas para su reparación.

→ Si por motivo de un defecto no se puede desconectar el producto, se deberá colocar el producto sobre una base firme y esperar bajo vigilancia a que se descargue el Accu. El producto averiado se deberá mandar al servicio técnico de GARDENA.

→ Nunca utilice un producto incompleto o con modificaciones no autorizadas.

→ Desconecte el producto si empezara a vibrar de modo anómalo. Las vibraciones fuertes pueden causar lesiones.

Avisos adicionales de seguridad personal



¡PELIGRO! ¡Peligro de asfixia!

Las piezas pequeñas se pueden ingerir con facilidad. Los niños pequeños corren el riesgo de asfixiarse con la bolsa.

→ **Por este motivo, mantenga a los niños pequeños alejados del lugar de montaje.**

→ No utilice el producto bajo los efectos del alcohol, drogas o medicamentos.

→ Tiene que saber cómo desconectar de inmediato este producto en todo momento en caso de emergencia.

→ Evite el contacto con el aceite de la cuchilla, particularmente en el caso de que se reaccione alérgicamente al mismo.

→ Trabaje sólo a la luz del día o con buena visibilidad.

→ Compruebe siempre el producto antes de usarlo. Controle siempre visualmente el producto antes de usarlo.

→ Compruebe si las entradas de aire están libres.

→ Compruebe siempre la cuchilla antes de su uso.

→ Mantenga la cuchilla en buenas condiciones.

→ Si se hubiera producido un fuerte calentamiento del producto durante el funcionamiento del mismo, deje que se enfríe antes de almacenarlo.

→ No fuerce el producto.

¡Aviso!

Es posible que no se dé cuenta de que se acercan personas debido al ruido producido por el producto y por llevar protección de los oídos.

→ Utilice siempre ropa adecuada, guantes protectores y calzado apropiado.

→ Asegúrese de que lleva calzado antideslizante mientras trabaja con el producto.

→ No trabaje sobre suelos resbaladizos.

Explicação dos símbolos:



Leia o manual de instruções.



Atenção! A ferramenta de corte ainda funciona por inércia após a paragem do motor.



Mantener outras pessoas afastadas.



Perigo – mantenha as mãos afastadas da lâmina.



Não expor à chuva.



Relativamente ao carregador:
Desligar imediatamente a ficha da tomada quando o cabo estiver danificado ou tiver sido cortado.



Use proteção dos olhos.

Advertências gerais de segurança

Advertências gerais de segurança para máquinas



ADVERTÊNCIA!

Leia todas as advertências de segurança, instruções, figuras de dados técnicos, com os quais esta máquina vem equipada. Falhas no cumprimento das advertências de segurança e instruções podem resultar em choque elétrico, incêndio e/ou ferimentos graves.

Guarde todas as advertências de segurança e instruções para referência futura. O termo “máquina” usado nas advertências de segurança refere-se a máquinas ligadas à rede elétrica (com cabo de alimentação) e a máquinas com bateria (sem cabo de alimentação).

1) Segurança no local de trabalho

- a) **Mantenha o seu local de trabalho limpo e bem iluminado.** Locais de trabalho desorganizados ou mal iluminados podem facilitar a ocorrência de acidentes.
- b) **Não utilize a máquina num ambiente com atmosfera explosiva, no qual existam líquidos, gases ou pós inflamáveis.** As máquinas produzem faíscas que podem incendiar o pó ou os vapores.
- c) **Mantenha crianças e outras pessoas afastadas enquanto estiver a utilizar a máquina.**

Uma distração pode provocar a perda de controlo da máquina.

2) Segurança elétrica

a) A ficha da máquina tem de ser compatível com a tomada. A ficha não deve ser modificada de nenhuma forma. Não utilize quaisquer fichas adaptadoras juntamente com máquinas ligadas à terra.
O uso de fichas inalteradas e de tomadas adequadas reduz o risco de choque elétrico.

b) Evite o contacto do corpo com superfícies ligadas à terra, tais como tubos, radiadores, fogões e frigoríficos.
Há um maior risco de choque elétrico se o seu corpo estiver ligado à terra.

c) Não exponha máquinas à chuva nem a condições de humidade.
A entrada de água numa máquina aumenta o risco de um choque elétrico.

d) Não use o cabo elétrico para transportar ou pendurar a máquina nem para puxar a ficha para fora da tomada. Mantenha o cabo afastado de calor, óleo, arestas afiadas ou peças móveis da máquina.
Cabos danificados ou emaranhados aumentam o risco de choque elétrico.

e) Ao utilizar uma máquina ao ar livre, utilize apenas cabos de extensão que também sejam adequados para uso no exterior.

A utilização de um cabo de extensão adequado para uso no exterior reduz o risco de um choque elétrico.

f) Se a utilização da máquina num local húmido for inevitável, utilize uma fonte de alimentação protegida com interruptor de corrente diferencial residual.

A utilização de um disjuntor diferencial reduz o risco de choque elétrico.

3) Segurança de pessoas

a) Mantenha-se alerta, esteja atento ao que está a fazer e faça uso do bom senso ao utilizar uma máquina. Não utilize nenhuma máquina se estiver cansado ou sob o efeito de drogas, álcool ou medicamentos.
Um momento de desatenção ao utilizar a máquina pode provocar ferimentos graves.

b) Utilize equipamento de proteção individual e sempre óculos de proteção.

O uso de equipamento de proteção individual, nomeadamente máscara antipoeira, calçado de segurança com sola antiderrapante, capacete de segurança ou proteção auditiva, de acordo com o tipo e aplicação da máquina reduz o risco de ferimentos.

c) Evite uma colocação em funcionamento acidental. Certifique-se que a máquina está desligada antes de ligar a alimentação de corrente e/ou a bateria, de pegar na máquina ou transportá-la.

Transportar a máquina com o dedo no interruptor ou ligar à corrente elétrica uma máquina que tenha o interruptor ligado pode provocar acidentes.

d) Remova ferramentas de afinação ou chaves de parafusos antes de ligar a máquina.

Uma ferramenta ou chave, que se encontre numa parte rotativa da máquina, pode causar ferimentos.

e) Evite uma postura corporal fora do normal. Mantenha-se sempre bem equilibrado e apoiado.

Tal permite um melhor controlo da máquina em situações inesperadas.

f) Use vestuário adequado. Não use vestuário largo nem objetos de adorno pessoal. Mantenha o cabelo, a roupa e luvas afastados de peças móveis. *Roupa larga, objetos de adorno ou cabelo comprido podem ficar presos nas peças móveis.*

g) Se forem fornecidos dispositivos para a ligação de equipamentos de extração e recolha de poeiras, estes devem ser conectados e utilizados corretamente. *A utilização de um dispositivo de extração de poeiras pode reduzir perigos relacionados com poeiras.*

h) Não se apoie numa falsa sensação de segurança e não ignore as regras de segurança para máquinas, mesmo quando estiver familiarizado com a máquina após inúmeras utilizações.

O manuseamento desatento pode provocar numa fração de segundo ferimentos graves.

4) Utilização e tratamento da máquina

a) Não sobrecarregue a máquina. Utilize a máquina indicada para o trabalho que pretende realizar.

A máquina adequada terá um desempenho melhor e mais seguro se funcionar na gama de potência para a qual foi concebida.

b) Não utilize máquinas cujo interruptor esteja defeituoso. *Uma máquina, que já não ligue nem desligue, é perigosa e tem de ser reparada.*

c) Retire a ficha da tomada e/ou a bateria antes de fazer qualquer ajuste na máquina, mudar acessórios ou pousar a máquina.

Esta medida de segurança reduz o risco de ligar a máquina acidentalmente.

d) Guarde as máquinas que não estejam a ser utilizadas fora do alcance de crianças. Não permita que pessoas que não estejam familiarizadas com a máquina ou com estas instruções a utilizem.

As máquinas são perigosas nas mãos de pessoas inexperientes.

e) Conserve as máquinas em bom estado. Verifique se existem peças móveis a funcionar mal ou presas, peças partidas ou de tal forma danificadas que possam afetar o funcionamento da máquina. Se a máquina possuir peças danificadas, mande-as reparar antes de a utilizar.

Muitos acidentes são provocados por falta de manutenção das máquinas.

f) Mantenha as ferramentas de corte afiadas e limpas.

Ferramentas de corte em bom estado com gumes afiados emperram menos e são mais fáceis de controlar.

g) Utilize a máquina, os acessórios, as ferramentas de corte, etc. de acordo com estas instruções. Para isso, tenha em conta as condições de trabalho e o trabalho a realizar.

A utilização de máquinas em operações para as quais não foi concebida pode resultar em situações perigosas.

h) Mantenha os punhos e as superfícies aderentes secas, limpas e sem óleo nem gordura.

Punhos e superfícies aderentes escorregadias não permitem uma operação e controlo seguros da máquina em situações inesperadas.

5) Utilização e tratamento da ferramenta elétrica

a) Carregue as baterias apenas em carregadores recomendados pelo fabricante.

Se um carregador indicado para um determinado tipo de baterias for utilizado com outro tipo de baterias há perigo de incêndio.

b) Utilize apenas as baterias indicadas nas máquinas. A utilização de outras baterias pode provocar ferimentos e perigo de incêndio.

c) Mantenha as baterias não utilizadas afastadas de cliques, moedas, chaves, pregos, parafusos ou outros pequenos objetos de metal que possam servir de ponte nos contactos.

Um curto-circuito entre os contactos da bateria pode provocar queimaduras ou um incêndio.

d) Uma má utilização pode fazer com que a bateria perca líquido. Evite o contacto. Se entrar em contacto com água, limpe. Se o líquido entrar em contacto com os olhos, procure imediatamente ajuda médica.

O líquido saído das baterias pode provocar irritações cutâneas ou queimaduras.

e) Não utilize nenhuma bateria danificada nem alterada. Baterias danificadas ou alteradas podem comportar-se de forma imprevista, podendo provocar incêndio, explosão ou ferimentos.

f) Não exponha uma bateria ao fogo nem a temperaturas elevadas.

Fogo ou temperaturas superiores a 130 °C podem provocar uma explosão.

g) Siga todas as instruções sobre o carregamento e carregue a bateria ou a ferramenta elétrica fora da gama de temperatura indicada no manual de instruções. O carregamento errado ou o carregamento fora da gama de temperatura permitida pode destruir a bateria e aumentar o risco de incêndio.

6) Assistência

a) A sua máquina só deve ser reparada por pessoal técnico qualificado e apenas com peças de substituição originais.

Só assim se garante a segurança da máquina.

b) Nunca repare baterias danificadas.

Qualquer manutenção da bateria deve ser feita apenas pelo fabricante ou por centros de assistência ao cliente autorizados.

Advertências de segurança para corta-sebes

a) Mantenha todas as partes do corpo afastadas da lâmina. Não tente remover restos de corte ou segurar o material que pretende cortar, com as lâminas em movimento.

As lâminas continuam a mover-se após desligar o interruptor. Um momento de desatenção enquanto utiliza o corta-sebes pode resultar em ferimentos graves.

b) Transporte o corta-sebes pelo punho com a lâmina parada e sem ter os dedos perto do interruptor de potência. O transporte correto do corta-sebes reduz o risco de operação acidental e de ferimentos provocados pela lâmina.

c) Ao transportar ou guardar o corta-sebes, coloque sempre a cobertura por cima das lâminas.

O manuseamento adequado do corta-sebes reduz o risco de ferimentos provocados pela lâmina.

d) Certifique-se de que todos os interruptores de potência estão desligados e que o bloqueio de ligação está ativado, quando remover restos de corte encravados ou efetuar trabalhos de manutenção.

A ligação acidental do corta-sebes durante a remoção de restos de corte encravados ou durante a manutenção pode provocar ferimentos graves.

e) Pegue no corta-sebes exclusivamente pelas superfícies aderentes isoladas, uma vez que a lâmina pode entrar em contacto com cabos ocultos.

O contacto das lâminas com um condutor de tensão pode colocar componentes metálicos sob tensão, provocando um choque elétrico.

Operação segura para tesouras para relva

1 Formação

- Leia as instruções com atenção. Familiarize-se com as peças de ajuste e a utilização correta da máquina.
- Nunca permita que pessoas, que não estejam familiarizadas com estas instruções, nem crianças, utilizem a máquina. Os regulamentos legais em vigor podem limitar a idade do utilizador.
- Deve ter-se atenção que o utilizador é responsável por acidentes ou perigos que possam afetar outras pessoas ou a sua propriedade.

2 Preparação

- Antes da utilização, deve verificar-se se a ligação e o cabo extensível apresentam sinais de danos ou desgaste. Se o cabo ficar danificado durante a utilização, deverá ser desligado imediatamente da tomada. **NÃO TOCAR NO CABO, ANTES DE O DESLIGAR DA TOMADA.**
Não utilizar a máquina, quando o cabo estiver danificado ou gasto.
- Antes da utilização, a máquina deve ser verificada visualmente quanto a dispositivos ou coberturas de proteção danificadas, ausentes ou incorretas.
- Nunca colocar a máquina em funcionamento, se existirem pessoas, em especial crianças, ou animais domésticos na sua proximidade.

3 Funcionamento

- Manter o cabo de ligação e o cabo extensível afastados do dispositivo de corte.
- Deve usar-se proteção ocular e calçado antiderrapante durante o tempo de utilização da máquina.
- Deve evitar-se a utilização da máquina com más condições atmosféricas, sobretudo se houver previsão de trovoadas.
- Usar a máquina apenas com luz do dia ou com boa iluminação artificial.
- Nunca usar a máquina com a cobertura ou o dispositivo de proteção danificado ou sem a cobertura ou dispositivos de proteção.

- f) Ligar o motor apenas quando as mãos e os pés estiverem fora do alcance do dispositivo de corte.
- g) Desligar sempre a máquina da corrente (por ex. retirar a ficha da tomada, remover o dispositivo de bloqueio ou a bateria amovível)
 - quando deixar a máquina sem vigilância;
 - antes de remover um bloqueio;
 - antes da verificação, limpeza ou processamento da máquina;
 - após o contacto com um elemento estranho;
 - quando a máquina começar a vibrar de forma estranha.
- h) Cuidado para não ferir pés e mãos no dispositivo de corte.
- i) Certificar-se de que as aberturas de ventilação não têm elementos estranhos.

4 Conservação e armazenamento

- a) Desligar a máquina da corrente (por ex. retirar a ficha da tomada, remover o dispositivo de bloqueio ou a bateria amovível) antes de serem efetuados trabalhos de manutenção ou limpeza.
- b) Utilizar apenas as peças de substituição e os acessórios recomendados pelo fabricante.
- c) Verificar e efetuar a manutenção regular à máquina. A máquina deve ser entregue para reparação apenas numa oficina contratada.
- d) Quando não estiver a ser utilizada, a máquina deve ser guardada fora do alcance de crianças.

5 Recomendação (para máquinas com cabo de alimentação e máquinas com carregador integrado)

A máquina deve ser alimentada por um dispositivo de proteção diferencial residual (RCD), com uma corrente de atuação não superior a 30 mA.

Advertências de segurança adicionais

Utilização prevista:

Este produto pode ser usado por crianças com idade superior a 8 anos e por pessoas com capacidades físicas, sensoriais ou mentais reduzidas ou com insuficiente experiência e conhecimentos, quando estas sejam supervisionadas ou recebam instruções relativamente ao uso do aparelho e compreendam os perigos daí resultantes. As crianças não devem brincar com o produto. A limpeza e a manutenção pelo utilizador não devem ser realizadas por crianças sem supervisão. Recomendamos que o produto seja usado apenas por pessoas com idade igual ou superior a 16 anos.

Utilização com lâmina para relva:

A **Tesoura para relva a bateria GARDENA** está indicada para o corte de borduras de relvado e para dar forma definida a arbustos, em especial buxos, na jardinagem privada e de lazer.

Utilização com lâmina para arbustos:

A **Tesoura para arbustos a bateria GARDENA** destina-se ao corte de buxos, arbustos e trepadeiras na jardinagem privada e de lazer.

O produto não está indicado para um funcionamento de longa duração.



PERIGO! Lesões no corpo!

→ **Não utilize a tesoura a bateria para triturar material ou para compostagem.**

→ **Não utilize a tesoura a bateria com a lâmina para arbustos n.º ref. 9851-00.962.00 para cortar relva ou borduras para relvado.**

Advertências de segurança para baterias e carregadores



Leia todas as advertências de segurança e instruções.

Falhas no cumprimento das advertências de segurança e instruções podem resultar em choque elétrico, incêndio e/ou ferimentos graves.

Guarde estas instruções em segurança.

Utilize o carregador apenas quando conseguir avaliar todas as funções e executá-las sem restrições ou quando tiver recebido instruções para tal.

→ **Supervisione as crianças durante a utilização, limpeza e manutenção.** Isto garantirá que as crianças não brincam com o carregador.

→ **A tensão da bateria tem de corresponder à tensão de carregamento de baterias do carregador. Não carregue baterias que não sejam recarregáveis.**

Caso contrário, há risco de incêndio e explosão.

→  **Não exponha o carregador à chuva ou humidade.** A entrada de água num aparelho elétrico aumenta o risco de um choque elétrico.

→ **Mantenha o carregador limpo.**

A sujidade aumenta o risco de um choque elétrico.

→ **Antes de cada utilização verifique o carregador, o cabo e a ficha. Não utilize o carregador se detetar a presença de danos. Não abra o carregador por conta própria e apenas permita que seja reparado por pessoal técnico qualificado e apenas com peças de substituição originais.** Carregadores, cabos e fichas danificados aumentam o risco de um choque elétrico.

→ **Não opere o carregador em superfícies facilmente inflamáveis (por ex. papel, têxteis, etc.) ou num ambiente inflamável.**

Há risco de incêndio devido ao aquecimento do carregador ocorrido durante o carregamento.

→ **Não utilize o produto enquanto este estiver a carregar.**

→ **Carregue a bateria apenas com os carregadores recomendados pelo fabricante.**

Há risco de incêndio se um carregador, indicado para um determinado tipo de baterias, for utilizado com outro tipo de baterias.

→ **A bateria é fornecida parcialmente carregada.**

Para garantir a potência máxima da bateria, carregue totalmente a bateria no carregador antes da primeira utilização.

→ **Podem sair vapores em caso de danos e utilização incorreta da bateria. A bateria pode arder ou explodir.**

Assegure uma boa ventilação e procure ajuda médica em caso de sintomas. Os vapores podem irritar as vias respiratórias.

→ **Uma má utilização ou uma bateria danificada pode provocar a saída de líquido inflamável da bateria. Evite o contacto. Se, mesmo assim, houver contacto, lave com água. Se o líquido entrar em contacto com os olhos, procure ajuda médica.**

O líquido derramado da bateria pode provocar irritações cutâneas ou queimaduras.

→ **Se a bateria estiver com defeito, pode sair líquido e humedecer objetos adjacentes.**

Verifique as peças afetadas.

Limpe-as ou substitua-as, se necessário.

→ **Nunca repare baterias danificadas.** Qualquer manutenção da bateria deve ser feita apenas pelo fabricante ou por centros de assistência ao cliente autorizados.

→ **Proteja a bateria contra o calor, por ex., contra radiação solar prolongada, fogo, sujidade, água e humidade.** Há risco de explosão e curto-circuito.

→ **Utilize e armazene a bateria apenas com uma temperatura ambiente entre 0 °C e +40 °C.**

Por exemplo, no verão não deixe a bateria dentro do carro. Com temperaturas <0 °C pode ocorrer uma limitação no desempenho específica do aparelho.

→ **Carregue a bateria apenas com temperaturas ambiente entre 0 °C e +40 °C.**

O carregamento fora desta gama de temperatura pode danificar a bateria ou aumentar o risco de incêndio.

Advertências de segurança elétricas adicionais



PERIGO! Paragem cardíaca!

Este produto cria um campo eletromagnético durante o funcionamento. Em determinadas condições, este campo pode afetar o modo de funcionamento de implantes médicos ativos ou passivos. Para evitar situações de risco que possam provocar ferimentos graves ou mortais, as pessoas com um implante médico devem consultar o seu médico e o fabricante do implante antes da utilização deste produto.

→ Carregue o aparelho sobre uma base ignífuga.

→ Carregue o aparelho apenas em espaços interiores.

→ Utilize a tesoura a bateria exclusivamente ao ar livre.

→ Não abra a carcaça (apenas o serviço de assistência GARDENA tem as competências necessárias).

→ Respeite as advertências de segurança e as instruções do carregador.

→ Inspeccione com cuidado o terreno no qual o produto irá ser aplicado, e remova todos os cabos e objetos estranhos.

→ Antes da utilização e após um embate forte, o produto deve ser verificado quanto a indícios de desgaste ou

danos. Se necessário, mande executar os trabalhos de reparação correspondentes.

→ Se uma avaria não permitir a desconexão do produto, este deve ser pousado numa base firme e deve aguardar-se, sob observação, até a bateria chegar ao fim. Enviar o produto avariado para a assistência GARDENA.

→ Nunca tente usar um produto incompleto ou com alterações não autorizadas.

→ Desligue o produto caso comece a vibrar de forma anormal. Vibrações fortes podem causar ferimentos.

Advertências de segurança pessoais adicionais



PERIGO! Risco de asfixia!

As peças mais pequenas podem ser engolidas. O saco de plástico representa um risco de asfixia para crianças.

→ **Mantenha as crianças afastadas durante a montagem.**

→ Não utilize o aparelho sob a influência de drogas, álcool ou medicação.

→ É obrigatório saber como parar imediatamente este produto, em qualquer momento, em caso de acidente.

→ Evite o contacto com o óleo da lâmina, em especial se for alérgico.

→ Trabalhe apenas com luz natural ou com boas condições de visibilidade.

→ Verifique o seu produto antes de cada utilização. Antes de cada utilização execute uma verificação visual ao produto.

→ Verifique se as entradas de ar estão desimpedidas.

→ Antes de qualquer utilização, verifique a lâmina.

→ Mantenha a lâmina em bom estado de preservação.

→ Se, durante o funcionamento do produto, houver uma acentuada formação de calor, deixe-o arrefecer antes de guardá-lo.

→ Não sobrecarregue o produto.

Advertência!

Ao trabalhar com proteção auditiva e devido ao ruído produzido pelo produto, o operador poderá não se dar conta da aproximação de pessoas.

→ Use sempre vestuário adequado, luvas de proteção e calçado antiderrapante.

→ Certifique-se de que usa calçado seguro durante o trabalho.

→ Não trabalhe numa base escorregadia.

WSKAZÓWKI BEZPIECZEŃSTWA

Objaśnienie symboli:



Należy przeczytać instrukcję obsługi.



Uwaga! Mechanizm tnący pracuje dalej przy wyłączonym silniku.



Ograniczyć dostęp innych osób.



Niebezpieczeństwo – nie zbliżać rąk do noża.



Nie narażać na działanie deszczu.



Dotyczy ładowarki: w przypadku uszkodzenia lub przecięcia przewodu natychmiast odłączyć wtyczkę od zasilania sieciowego.



Zawsze należy nosić okulary ochronne.

Ogólne wskazówki bezpieczeństwa

Ogólne wskazówki bezpieczeństwa dot. maszyn



OSTRZEŻENIE!

Należy przeczytać wszystkie wskazówki bezpieczeństwa i zalecenia, a także zapoznać się z ilustracjami i danymi technicznymi dołączonymi do niniejszej maszyny. Zaniedbania w kwestii przestrzegania wskazówek bezpieczeństwa oraz zaleceń mogą doprowadzić do porażenia prądem elektrycznym, pożaru oraz/lub ciężkich obrażeń ciała.

Wskazówki bezpieczeństwa oraz zalecenia należy przechować w celu przyszłego wykorzystania.

Stosowane we wskazówkach bezpieczeństwa pojęcie „maszyna” odnosi się do maszyn zasilanych z sieci (z kablem przyłączeniowym) oraz do maszyn zasilanych akumulatorowo (bez kabla przyłączeniowego).

1) Bezpieczeństwo na stanowisku pracy

- a) **Miejsce pracy powinno być czyste i dobrze oświetlone.** Nieład lub też nieoświetlone miejsca pracy mogą przyczynić się do wypadków.
- b) **Nie należy wykonywać prac z użyciem maszyny w obszarach zagrożonych wybuchem, w których znajdują się palne ciecze, gazy lub pyły.** Maszyny wytwarzają iskry, które mogłyby zapalić pył lub opary.

c) Podczas korzystania z maszyny należy zadbać o to, aby dzieci i inne osoby znajdowały się w bezpiecznej odległości. W razie odwrócenia uwagi można utracić kontrolę nad maszyną.

2) Bezpieczeństwo elektryczne

a) Wtyczka przyłączeniowa maszyny musi pasować do gniazda. Nie wolno w żaden sposób modyfikować wtyczki. W przypadku maszyn z uziemieniem nie należy stosować wtyczek adaptacyjnych. Niemodyfikowane wtyczki oraz odpowiednie gniazda zmniejszają zagrożenie porażenia prądem elektrycznym.

b) Należy unikać zetknięcia ciała z uziemionymi powierzchniami, takimi jak rury, grzejniki, kuchenki oraz lodówki. Istnieje podwyższone zagrożenie porażenia prądem elektrycznym, jeśli ciało użytkownika urządzenia jest uziemione.

c) Maszyny należy zabezpieczyć przed deszczem i wilgocią. W przypadku dostania się wody do maszyny wzrasta zagrożenie porażenia prądem elektrycznym.

d) Nie należy używać kabla przyłączeniowego niezgodnie z przeznaczeniem, np. do noszenia maszyny, zawieszania jej lub wyciągania wtyczki z gniazda. Kabel należy trzymać z dala od źródeł ciepła, oleju, ostrych krawędzi lub też poruszających się elementów maszyn. Uszkodzone lub zaplątane kable zwiększają zagrożenie porażenia prądem elektrycznym.

e) Pracując z użyciem maszyny na wolnym powietrzu, należy stosować wyłącznie kable przedłużające odpowiednie do użytku na zewnątrz pomieszczeń.

Zastosowanie kabla przedłużającego odpowiedniego do użytku na zewnątrz pomieszczeń zmniejsza ryzyko porażenia prądem elektrycznym.

f) Jeśli nie można uniknąć eksploatacji maszyny w wilgotnym otoczeniu, należy zastosować wyłącznik różnicowoprądowy.

Zastosowanie wyłącznika różnicowoprądowego zmniejsza zagrożenie porażenia prądem elektrycznym.

3) Bezpieczeństwo osób

a) Należy postępować uważnie, zwracać uwagę na to, jakie czynności się wykonuje, i podchodzić z rozsądkiem do pracy z użyciem maszyny. Nie używać maszyny w stanie zmęczenia bądź pod wpływem narkotyków, alkoholu lub lekarstw.

Chwila nieuwagi podczas pracy z użyciem maszyny może doprowadzić do poważnych obrażeń.

b) Należy nosić środki ochrony indywidualnej oraz zawsze okulary ochronne. Stosowanie środków ochrony indywidualnej, takich jak maska przeciwpyłowa, przeciwpoślizgowe obuwie ochronne, kask ochronny lub też środki ochrony słuchu, w zależności od rodzaju oraz zastosowania maszyny, zmniejsza ryzyko obrażeń.

c) Unikać niezamierzonego uruchamiania urządzenia. Przed podłączeniem maszyny do źródła zasilania i/lub podłączeniem akumulatora oraz przed jej podniesieniem lub przenoszeniem należy upewnić się, że maszyna jest wyłączona. Jeśli podczas przenoszenia maszyny palec znajduje się na włączniku lub jeśli w momencie podłączania maszyny do źródła zasilania maszyna jest włączona, może dojść do wypadku.

d) Przed włączeniem maszyny należy usunąć narzędzia nastawcze lub klucze do śrub. Narzędzie lub klucz znajdujący się w obracającej się części maszyny może spowodować obrażenia.

e) Unikać nienaturalnej postawy ciała. Należy zadbać o stabilną pozycję i utrzymywać przez cały czas równowagę. Dzięki temu można lepiej kontrolować maszynę w nieoczekiwanych sytuacjach.

f) Nosić odpowiednią odzież. Nie nosić luźnej odzieży lub też ozdób. Nie zbliżać włosów, odzieży i rękawic do poruszających się części.

Luźna odzież, ozdoby lub też długie włosy mogą zostać pochwycone przez poruszające się części.

g) Jeśli możliwe jest zamontowanie urządzeń odsysających i gromadzących pył, należy je podłączyć i prawidłowo ich używać.

Zastosowanie urządzenia do odsysania pyłu może zmniejszyć zagrożenie powodowane przez pył.

h) Użytkownik nie powinien czuć się zbyt pewnie i lekceważyć zasad bezpieczeństwa nawet wtedy, gdy po wielokrotnym używaniu maszyny jest dobrze obeznany z jej działaniem.

Nieuwaga przy pracy może w ułamku sekundy doprowadzić do ciężkich obrażeń ciała.

4) Użytkowanie i obsługa maszyny

a) Nie przeciążać maszyny. Używać wyłącznik maszyny przeznaczonej do danego celu.

Przy zastosowaniu odpowiedniej maszyny można pracować lepiej i bezpieczniej w określonym zakresie parametrów roboczych.

b) Nie używać maszyny z uszkodzonym wyłącznikiem. Maszyna, której nie można włączyć lub wyłączyć, jest niebezpieczna i wymaga naprawy.

c) Przed przestąpieniem do regulacji maszyny, wymiany elementów wyposażenia lub odłożeniem maszyny wyciągnąć wtyczkę z gniazda oraz/lub wyjąć akumulator. Ten środek ostrożności zapobiega niezamierzonemu uruchomieniu maszyny.

d) Nieużywane maszyny należy przechowywać w miejscu niedostępnym dla dzieci. Nie należy pozwalać na używanie maszyny osobom, które nie są obeznane z jej obsługą lub nie przeczytały niniejszych zaleceń. Maszyny są niebezpieczne, jeśli są używane przez osoby bez odpowiedniego doświadczenia.

e) Maszyny należy starannie konserwować. Sprawdzić, czy elementy ruchome działają prawidłowo i nie zakleszczają się, a także czy nie ma pękniętych lub uszkodzonych części, które ograniczałyby działanie maszyny. Przed użyciem maszyny należy naprawić uszkodzone części. Nieprawidłowa konserwacja maszyn jest przyczyną wielu wypadków.

f) Narzędzia tnące należy utrzymywać ostre oraz czyste. Starannie zakonserwowane narzędzia tnące o ostrych krawędziach tnących rzadziej się zakleszczają i są łatwiejsze w prowadzeniu.

g) Podczas używania maszyny, akcesoriów, narzędzi roboczych itd. należy stosować się do niniejszych zaleceń. Należy przy tym uwzględnić warunki pracy oraz wykonywane czynności. Użycie maszyn do zastosowań innych niż przewidziane może doprowadzić do sytuacji zagrożenia.

h) Uchwyty i powierzchnie uchwytów powinny być suche, czyste i niezatłuszczone.

Śliskie uchwyty i powierzchnie uchwytów nie pozwalają na pewną obsługę oraz kontrolowanie maszyny w nieprzewidzianych sytuacjach.

5) Użytkowanie i obsługa narzędzia akumulatorowego

a) Akumulatory należy ładować tylko w ładowarkach zalecanych przez producenta.

W przypadku ładowarki, przeznaczonej do określonego typu akumulatorów, istnieje zagrożenie pożarowe, jeśli będzie ona używana z innymi akumulatorami.

b) W maszynach należy używać wyłącznie przeznaczonych do nich akumulatorów.

Użycie innego akumulatora może doprowadzić do zranienia oraz zagrożenia pożarowego.

c) Nieużywane akumulatory należy przechowywać z dala od spinaczy biurowych, monet, kluczy, gwoździ śrub lub te innych metalowych przedmiotów, które mogłyby doprowadzić do zwarcia styków.

Zwarcie pomiędzy stykami akumulatora może doprowadzić do oparzeń lub też do powstania ognia.

d) W przypadku nieprawidłowego użytkowania z akumulatora może wyciekać płyn. Unikać kontaktu z płynem. W razie przypadkowego kontaktu spłukać miejsce zetknięcia wodą. Jeśli płyn dostanie się do oczu, zasięgnąć pomocy lekarskiej.

Wyciekający płyn akumulatorowy może powodować podrażnienia skóry i oparzenia.

e) Nie używać uszkodzonych lub zmodyfikowanych akumulatorów. *Uszkodzone lub zmodyfikowane akumulatory mogą działać w sposób nieprzewidywalny i mogą być przyczyną pożaru, wybuchu lub obrażeń ciała.*

f) Nie narażać akumulatora na działanie ognia lub zbyt wysokich temperatur. *Ogień lub temperatura powyżej 130 °C może być przyczyną wybuchu.*

g) Przestrzegać wszystkich zaleceń dotyczących ładowania akumulatora i nigdy nie ładować akumulatora lub narzędzia akumulatorowego poza zakresem temperatury określonym w instrukcji obsługi. *Nieprawidłowe ładowanie lub ładowanie poza dopuszczalnym zakresem temperatury może doprowadzić do uszkodzenia akumulatora lub zwiększyć zagrożenie pożarowe.*

6) Serwis

a) Naprawę maszyny należy powierzać wyłącznie wykwalifikowanym pracownikom i tylko z zastosowaniem oryginalnych części zamiennych.

Zapewni to utrzymanie bezpieczeństwa maszyny.

b) Nigdy nie przeprowadzać konserwacji uszkodzonych akumulatorów. *Konserwacja akumulatorów powinna zostać przeprowadzona wyłącznie przez producenta lub autoryzowane centrum serwisowe.*

Wskazówki bezpieczeństwa dotyczące nożyc do żywoplotu

a) Nie należy zbliżać żadnej części ciała do noża. Nie należy próbować usuwać ściętych roślin pod-

czas pracy noży lub też przytrzymywać ciętych części. *Po przełączeniu wyłącznika noże nadal się poruszają. Chwila nieuwagi podczas używania nożyc do żywopłotu może prowadzić do ciężkich obrażeń ciała.*

b) Podczas przenoszenia nożyce do żywopłotu należy trzymać za uchwyt, nóż powinien być nieruchomy, a palce powinny spoczywać z dala od wyłącznika. *Prawidłowy sposób przenoszenia nożyc do żywopłotu ogranicza ryzyko niezamierzonego uruchomienia narzędzia i wynikającego z niego zranienia ciała przez nóż.*

c) Podczas transportu lub przechowywania nożyc do żywopłotu należy zawsze zakładać osłony na noże.

Właściwe obchodzenie się z nożycami do żywopłotu zmniejsza ryzyko zranienia przez nóż.

d) Przed przystąpieniem do usuwania zakleszczonego ściętego materiału lub do prac konserwacyjnych upewnić się, że wszystkie wyłączniki znajdują się w pozycji wyłączonej, a włącznik z blokadą do pracy ciągłej jest aktywny.

Niezamierzone uruchomienie nożyc do żywopłotu podczas usuwania zakleszczonego ściętego materiału lub podczas prac konserwacyjnych może doprowadzić do poważnych obrażeń ciała.

e) Nożyce do żywopłotu należy trzymać wyłącznikiem za izolowane powierzchnie uchwytów, gdyż nóż może wejść w kontakt z ukrytymi przewodami.

Kontakt noży z przewodem przewodzącym prąd może przenieść napięcie na metalowe części urządzenia, co z kolei może prowadzić do porażenia prądem elektrycznym.

Bezpieczna obsługa nożyc do cięcia trawy

1 Szkolenie

a) Dokładnie zapoznać się z instrukcją. Należy zapoznać się z elementami nastawczymi i właściwym użytkowaniem urządzenia.

b) Nigdy nie dopuszczać, aby urządzenie obsługiwały osoby niezapoznane z niniejszą instrukcją lub dzieci. Lokalne przepisy mogą ograniczać wiek osoby uprawnionej do obsługi urządzenia.

c) Należy pamiętać, że użytkownik jest odpowiedzialny za wypadki lub zagrożenia innych osób lub ich własności.

2 Przygotowanie

a) Przed rozpoczęciem użytkowania należy sprawdzić przewód przyłączeniowy i przewód przedłużający pod kątem uszkodzeń lub zużycia. W przypadku uszkodzenia przewodu podczas użytkowania natychmiast odłączyć zasilanie.

NIE DOTYKAĆ PRZEWODU PRZED ODŁĄCZENIEM OD SIECI.

Nie używać urządzenia, jeśli przewód jest uszkodzony lub zużyty.

b) Przed rozpoczęciem użytkowania należy sprawdzić urządzenie pod kątem uszkodzonych, brakujących lub nieprawidłowo zamontowanych urządzeń ochronnych i osłon.

c) Nigdy nie uruchamiać urządzenia, jeśli w pobliżu znajdują się inne osoby, szczególnie dzieci, lub zwierzęta.

3 Praca

- a) Przewód przyłączeniowy i przewód przedłużający trzymać z dala od urządzenia tnącego.
- b) Przez cały czas używania urządzenia nosić ochronę oczu i solidne obuwie.
- c) Należy unikać używania urządzenia w złych warunkach pogodowych, szczególnie przy zagrożeniu uderzeniem pioruna.
- d) Urządzenia używać tylko przy świetle dziennym lub przy dobrym oświetleniu sztucznym.
- e) Nigdy nie używać urządzenia z uszkodzoną osłoną lub urządzeniem ochronnym, bądź bez osłony lub urządzeń ochronnych.
- f) Silnik włączać tylko wtedy, gdy dłonie i stopy znajdują się poza zasięgiem urządzenia tnącego.
- g) Zawsze odłączać urządzenie od zasilania (tzn. wyciągnąć wtyczkę, usunąć urządzenie blokujące lub wymienną baterię)
 - zawsze, gdy urządzenie pozostawiane jest bez nadzoru;
 - przed usunięciem blokady;
 - przed kontrolą, czyszczeniem lub pracami w obrębie urządzenia;
 - po kontakcie z innym przedmiotem;
 - zawsze, gdy urządzenie zaczyna nietypowo wibrować.
- h) Niebezpieczeństwo zranienia stóp i dłoni przez urządzenie tnące.
- i) Zawsze sprawdzać, czy otwory wentylacyjne nie są zatkane.

4 Konserwacja i przechowywanie

- a) Przed przystąpieniem do konserwacji lub czyszczenia odłączyć urządzenie od zasilania (tzn. wyciągnąć wtyczkę, usunąć urządzenie blokujące lub wymienną baterię).
- b) Stosować tylko zalecane przez producenta części zamienne i akcesoria.
- c) Urządzenie należy regularnie sprawdzać i konserwować. Naprawę urządzenia należy zlecać tylko autoryzowanym punktom serwisowym.
- d) Jeśli urządzenie nie jest używane, powinno ono być przechowywane poza zasięgiem dzieci.

5 Zalecenie (dla urządzeń zasilanych z sieci oraz urządzeń ze zintegrowaną ładowarką)

Urządzenie powinno być wyposażone w wyłącznik różnicowoprądowy (RCD) z prądem upływu nie większym niż 30 mA.

Dodatkowe wskazówki bezpieczeństwa

Użytkowanie zgodnie z przeznaczeniem:

Dzieci od 8 r. ż. oraz osoby o ograniczonych zdolnościach fizycznych, sensorycznych lub psychicznych lub też nieposiadające doświadczenia i wiedzy mogą używać produktu pod warunkiem, że są przy tym nadzorowane lub zostały poinstruowane na temat bezpiecznego użytkowania produktu oraz rozumieją niebezpieczeństwa wynikające z jego użycia. Nie wolno dzieciom bawić się produktem. Nie wolno dzieciom dokonywać czyszczenia

i konserwacji przez użytkownika urządzenia, jeżeli nie są one przy tym nadzorowane. Produkt nie powinien być użytkowany przez osoby w wieku poniżej 16. roku życia.

Użytkowanie z nożem do trawy:

Akumulatorowe nożyce do cięcia trawy GARDENA są przeznaczone do przycinania krawędzi trawnika oraz precyzyjnego formowania krzewów, w szczególności bukszpanów, w prywatnych ogrodach i ogródkach działkowych.

Użytkowanie z nożem do krzewów:

Akumulatorowe nożyce do cięcia krzewów GARDENA są przeznaczone do przycinania pojedynczych krzewów i roślin pnących w prywatnych ogrodach i ogródkach działkowych.

Produkt nie jest przeznaczony do długotrwałego użytkowania.



NIEBEZPIECZEŃSTWO!
Ryzyko obrażeń ciała!

- **Nożyc akumulatorowych nie wolno używać do rozdrabniania ani do kompostowania.**
- **Nożyc akumulatorowych z nożem do krzewów (art. 9851-00.962.00) nie używać do przycinania trawników ani ich krawędzi.**

Wskazówki bezpieczeństwa dotyczące akumulatorów i ładowarek



Należy przeczytać wszystkie wskazówki bezpieczeństwa oraz zalecenia.

Zaniebdania w kwestii przestrzegania wskazówek bezpieczeństwa oraz zaleceń mogą doprowadzić do porażenia prądem elektrycznym, pożaru oraz/lub ciężkich obrażeń ciała.

Niniejsze zalecenia należy starannie przechowywać. Ładowarki należy używać tylko wtedy, gdy użytkownik jest w stanie w pełni ocenić wszystkie funkcje i może korzystać z nich bez ograniczeń lub otrzymać odpowiednie zalecenia.

- **Należy nadzorować dzieci podczas używania, czyszczenia lub konserwacji.** Pozwoli to zagwarantować, że dzieci nie będą bawić się ładowarką.
- **Napięcie akumulatora musi być zgodne z napięciem ładowania ładowarki. Nie należy ładować baterii jednorazowych.** W przeciwnym razie istnieje niebezpieczeństwo pożaru i wybuchu.



Nie należy narażać ładowarki na działanie deszczu lub wilgoci.

Wnikanie wody do urządzenia elektrycznego zwiększa zagrożenie porażenia prądem elektrycznym.

- **Ładowarkę należy utrzymywać w czystości.** Zabrudzenie zwiększa ryzyko porażenia prądem elektrycznym.

→ **Przed każdym użycie sprawdzić ładowarkę, kabel i wtyczkę. W przypadku wykrycia uszkodzeń nie używać ładowarki. Nie otwierać samodzielnie**

Ładowarki, jej naprawę należy zlecać wyłącznie wykwalifikowanemu pracownikom i tylko z zastosowaniem oryginalnych części zamiennych.

Uszkodzone ładowarki, kable i wtyczki zwiększają ryzyko porażenia prądem elektrycznym.

→ **Nie używać ładowarki na łatwopalnym podłożu (np. papierze, tekstyliach itd.) lub w sąsiedztwie substancji łatwopalnych.**

Ze względu na nagrzewanie się ładowarki podczas ładowania istnieje niebezpieczeństwo pożaru.

→ **Nie używać produktu podczas ładowania.**

→ **Akumulatory należy ładować tylko w ładowarkach zalecanych przez producenta.**

W przypadku ładowarki przeznaczonej do określonego typu akumulatorów istnieje zagrożenie pożarowe, jeśli będzie ona używana z innymi akumulatorami.

→ **Akumulator jest dostarczany w stanie częściowego naładowania.** Aby zapewnić pełną wydajność akumulatora, należy przed pierwszym użyciem całkowicie naładować akumulator w ładowarce.

→ **W przypadku uszkodzenia lub nieodpowiedniego użytkowania akumulatora może dojść do wydzielenia się oparów. Może dojść do zapłonu lub wybuchu akumulatora.**

Zapewnić dopływ świeżego powietrza, a w razie wystąpienia dolegliwości skontaktować się z lekarzem. Opary mogą spowodować podrażnienie dróg oddechowych.

→ **W przypadku nieprawidłowego użytkowania lub uszkodzonego akumulatora może dojść do wycieku łatwopalnego płynu. Unikać kontaktu z płynem. W razie przypadkowego kontaktu miejsce zetknię-**

cia należy opłukać wodą. W razie kontaktu płynu z oczami należy skorzystać z pomocy lekarskiej.

Wyciekający płyn akumulatorowy może powodować podrażnienia skóry lub oparzenia.

→ **W przypadku uszkodzenia akumulatora wyciekający płyn może spowodować zamoczenie przedmiotów znajdujących się w pobliżu. Należy sprawdzić narażone elementy.**

W razie konieczności należy je wyczyścić lub ewentualnie wymienić.

→ **Nigdy nie przeprowadzać konserwacji uszkodzonych akumulatorów.**

Konserwacja akumulatorów powinna zostać przeprowadzona wyłącznie przez producenta lub autoryzowane centrum serwisowe.

→ **Chronić akumulator przed gorącym np. długotrwałym działaniem promieni słonecznych, ogniem, brudem, wodą i wilgocią.**

Istnieje ryzyko wybuchu lub zwarcia.

→ **Akumulator należy eksploatować i przechowywać w temperaturze otoczenia od 0 °C do +40 °C.** Nie pozostawiać akumulatora w samochodzie np. latem. Przy temperaturach < 0 °C może w zależności od urządzenia dojść do spadku wydajności.

→ **Akumulator łądownać wyłącznie w temperaturach otoczenia w zakresie od 0 °C do +40 °C.**

Ładowanie poza dopuszczalnym zakresem temperatury może doprowadzić do uszkodzenia akumulatora lub zwiększyć zagrożenie pożarowe.

Dodatkowe wskazówki bezpieczeństwa elektrycznego



NIEBEZPIECZEŃSTWO! Zatrzymanie akcji serca!

Podczas pracy produkt wytwarza pole elektromagnetyczne. W określonych warunkach pole to może oddziaływać na aktywne i pasywne implanty medyczne. Aby uniknąć ryzyka poważnych lub śmiertelnych obrażeń ciała, zalecamy osobom posiadającym implanty medyczne przed użyciem produktu skontaktować się z lekarzem lub producentem implantu.

- Ładowanie powinno odbywać się na ognioodpornej powierzchni.
- Ładowanie może odbywać się wyłącznie wewnątrz pomieszczeń.
- Nożyc akumulatorowych należy używać wyłącznie na zewnątrz.
- Nie otwierać obudowy urządzenia (należy to do zakresu odpowiedzialności wyłącznie serwisu firmy GARDENA).
- Należy przestrzegać wskazówek bezpieczeństwa i zaleceń dotyczących ładowarki wtyczkowej.
- Należy dokładnie sprawdzić obszar, na którym ma być używany produkt, i usunąć wszelkie kable oraz przedmioty obce.
- Przed użyciem lub po silnym uderzeniu należy sprawdzić produkt pod kątem zużycia lub uszkodzenia. W razie potrzeby zlecić wykonanie odpowiednich prac naprawczych.

→ Jeśli w wyniku usterki wyłączenie produktu nie jest możliwe, należy położyć go na stabilnym podłożu i zacczekać aż do rozładowania akumulatora, stale obserwując produkt. Uszkodzony produkt należy wysłać do serwisu GARDENA.

→ Nigdy nie używać niekompletnego produktu lub produktu, w którym wprowadzone zostały nieautoryzowane modyfikacje.

→ Wyłączyć produkt, jeśli zaczyna nietypowo wibrować. Silne wibracje mogą spowodować obrażenia.

Dodatkowe wskazówki bezpieczeństwa osobistego



NIEBEZPIECZEŃSTWO! Ryzyko uduszenia!
Istnieje ryzyko połknięcia drobnych części. W przypadku małych dzieci istnieje ryzyko uduszenia plastikową torebką.

- **Dzieci należy trzymać z dala od miejsca montażu produktu.**
- Nie pracować pod wpływem narkotyków, alkoholu lub leków.
- Należy zapoznać się ze sposobem wyłączania produktu w sytuacji awaryjnej.
- Unikać kontaktu z olejem zastosowanym do smarowania noża, szczególnie w przypadku alergii.
- Prace wykonywać tylko przy świetle dziennym lub przy dobrej widoczności.

- Produkt należy sprawdzić przed każdym użyciem. Przed każdym użyciem należy wykonać kontrolę wzrokową produktu.
- Sprawdzić, czy wloty powietrza nie są zatkane.
- Przed każdym użyciem sprawdzić nóż.
- Należy dbać o odpowiednią konserwację noża.
- Jeśli podczas pracy produkt mocno się rozgrzał, należy pozostawić go do ostygnięcia przed odłożeniem na miejsce przechowywania.
- Nie przeciążać produktu.

Ostrzeżenie!

W przypadku wykonywania pracy z użyciem środków ochrony słuchu, a także ze względu na generowany przez produkt hałas możliwe jest, że operator nie usłyszy zbliżających się osób.

- Należy zawsze nosić odpowiednią odzież, rękawice ochronne oraz solidne obuwie.
- Należy pamiętać o stosowaniu solidnego obuwia podczas pracy.
- Nie wykonywać pracy na śliskim podłożu.

pl

hu

hu BIZTONSÁGI ÚTMUTATÁSOK

A használt jelképek magyarázata:



Olvassa el a használati utasítást.



Figyelem! A vágómű a motor kikapcsolása után is még egy darabig jár.



A többieket tartsa távol.



Veszély! – Tartsa távol a kezét a késtől.



Ne tegye ki a terméket esőnek.



A töltőkészülékhez: Azonnal húzza ki a hálózatról a csatlakozódugót, ha a vezeték megsérült vagy át lett vágva.



Viseljen szemvédőt.

Általános biztonsági útmutatások

Általános biztonsági útmutatások gépekhez



FIGYELMEZTETÉS!

Olvassa el a szóban forgó géphez adott valamennyi biztonsági útmutatást, utasítást, képanyagot és műszaki adatot.

A biztonsági útmutatások és figyelmeztetések be nem tartása áramütést, tüzet és/vagy súlyos személyi sérülést okozhat.

Őrizzen meg minden biztonsági útmutatást és utasítást későbbi felhasználásra.

A biztonsági útmutatásokban alkalmazott, „gép” fogalom a (csatlakozókábellel) hálózatra csatlakoztatható gépekre és (hálózati kábel használata nélkül) akkumulátorral üzemeltetett gépekre egyaránt vonatkozik.

1) A munkaterület biztonsága

a) Tartsa a munkaterületet tisztán és jól világítsa meg. *A rendezetlen vagy sötét, nem kellően megvilágított munkaterületek a balesetek gyakori forrásai.*

b) Ne dolgozzon a géppel robbanásveszélyes környezetben, ahol például gyúlékony folyadékok, gázok vagy porok találhatók.

Működésük közben a gépek szikrákat keltenek, amelyekből a por vagy a gőzök meggyulladhatnak.

c) A gép használata alatt ne engedjen gyermekeket és másokat a közelébe. *Ha bármi elvonja a figyelmét, elveszítheti a gép feletti ellenőrzést.*

2) Elektromos biztonság

a) A gép csatlakozódugójának bele kell illesznie a dugaszolóaljzatba. Soha ne alakítsa át semmilyen módon a csatlakozódugót. Védőföldeléssel ellátott gépekkel együtt ne használjon adaptercsatlakozókat. *A nem módosított csatlakozódugók és megfelelő csatlakozó aljzatok használata csökkenti az elektromos áramütés kockázatát.*

b) Kerülje az érintkezést az olyan földelt felületekkel, mint a csövezetékek, radiátorok, tűzhelyek és hűtőszekrények.

Nő az áramütés kockázata, ha a földelt készülékekhez ér.

c) Óvja a gépeket az esőtől vagy nedvességtől. *A gépbe jutó víz fokozza az áramütés kockázatát.*

d) A csatlakozóvezetéket csak a kijelölt célra használja! Ne cipelje, lógassa a gépet, vagy húzza ki a csatlakozót a csatlakozóaljzatról annál fogva!

Tartsa távol a kábelt felhevült tárgyaktól, olajtól, éles peremektől vagy mozgó géprészektől.

A sérült vagy megtekeredett kábel megnöveli az áramütés kockázatát.

e) Ha a géppel szabadban fog dolgozni, csak kültéri használatra is alkalmas hosszabbító vezetékeket használjon. *A szabadtéri használatra szánt hosszabbító kábel használata csökkenti az áramütés kockázatát.*

f) Ha elkerülhetetlen a gépnek nedves környezetben történő használata, használjon hibaáram-védőkapcsolót. *A hibaáram-védőkapcsoló (RCD) alkalmazása csökkenti az áramütés kockázatát.*

3) Személyi biztonság

a) Mindig legyen figyelmes, figyeljen arra, amit csinál, és használja a józan eszét, amikor géppel dolgozik. Ne használjon gépeket, ha fáradt, vagy kábítószert, alkohol vagy gyógyszerek hatása alatt áll.

A gép használata során már egyetlen pillanatnyi figyelmen kívül hagyás is komoly sérülésekhez vezethet.

b) Használjon személyi védőfelszerelést és mindig hordjon védőszemüveget.

A gép fajtájától és alkalmazásától függően az olyan egyéni védőfelszerelések használata, mint a porvédő maszk, a csúszásmentes biztonsági cipő, a védősisak, vagy a hallásvédő, csökkenti a személyi sérülések kockázatát.

c) Kerülje el a készülék véletlen üzembe helyezését. Győződjön meg róla, hogy a gép ki van kapcsolva, mielőtt csatlakoztatná az áramforrásra és/vagy az akkumulátorra, felemelné vagy egyik helyről a másikra vinné.

Ha a gépet úgy viszi egyik helyről a másikra, hogy közben az ujjá rajta van a kapcsolón, vagy a gépet bekapcsolt állásban csatlakoztatja az áramforrásra, ez balesetekhez vezethet.

d) Távolítsa el a beállító szerszámokat vagy csavarulcsokat, mielőtt bekapcsolná a gépet.

A gép forgó részében hagyott szerszám vagy csavarulcs sérülésekhez vezethet.

e) Kerülje a rendellenes testtartást. Ügyeljen arra, hogy biztos lábakon álljon, és hogy ne veszítse el az egyensúlyát. *Ezzel még váratlan helyzetekben is könnyebben fogja tudni ellenőrizni a gépet.*

f) Viseljen megfelelő ruházatot. Ne viseljen bő ruházatot vagy ékszereket. Tartsa távol a haját, a ruházatát és kesztyűjét a mozgó alkatrészekről.

A laza ruhát, az ékszereket vagy a hosszú haját elkaphatják a mozgó alkatrészek.

g) Ha az eszközre porelszívó és porgyűjtő eszközök szerelhetők rá, akkor azokat megfelelő módon kell csatlakoztatni és használni. *Porelszívó használata csökkenti a porral kapcsolatos kockázatokat.*

h) A biztonság tekintetében ne ringassa magát hamis illúzióba, és ne bagatellizálja el a gépekre vonatkozó biztonsági szabályokat, még akkor sem, ha a gyakori használata révén már jól tud bánni a géppel. *A hanyagság a másodperc töredéke alatt súlyos sérülésekhez vezethet.*

4) A gép használata és kezelése

a) Ne terhelje túl a gépet. A munkájához mindig az adott helyzetnek megfelelő gépet használja.

A hozzáálló géppel jobban és biztonságosabban tud dolgozni a megadott teljesítménytartományban.

b) Ne használja a gépet, ha meghibásodott a kapcsolója.

Ha a gépet már nem lehet be- és kikapcsolni, az veszélyes, és javítást igényel.

c) Húzza ki a csatlakozódugót a hálózati aljzathból, és/vagy vegye ki az akkumulátort, mielőtt beállításokat végezne, tartozékokat cserélné, vagy elrakná a gépet.

Ezzel az óvintézkedéssel megakadályozhatja, hogy a gép akarata ellenére elinduljon.

d) Tartsa olyan helyen a nem használt gépet, ahol gyerekek nem férhetnek hozzá. Ne hagyja, hogy olyanok használják a gépet, akik nem ismerik a működését, vagy akik nem olvasták el ezeket az utasításokat. Gyakorlatlan személyek számára a gépek veszélyt jelentenek.

e) Ápolja kellő gondnal a gépeket. Ellenőrizze, hogy a mozgó alkatrészek kifogástalanul működnek-e és nem szorulnak-e, nincsenek-e törött alkatrészek, vagy nem sérültek-e meg annyira, hogy már hátrányosan befolyásolnák a gép működését. Még a gép használata előtt javíttassa meg a megrongálódott alkatrészeket.

Számos baleset oka a rosszul karbantartott gépben keresendő.

f) A vágószerszámokat tartsa élesen és tisztán.

A gondosan karbantartott, éles vágóélekkel rendelkező vágószerszámok kevésbé akadnak meg, és könnyebben vezethetők.

g) A gépet, a tartozékokat, tartalék szerszámokat stb. a közölt utasításoknak megfelelően használja. Ennek során vegye figyelembe a munkafeltételeket és az elvégzendő munkát.

A gépeknek az előíranyattól eltérő használata veszélyes helyzetek kialakulásához vezethet.

h) Tartsa a fogantyúkat és fogantyú felületeket szárazon, tisztán, olaj- és zsírmentes állapotban. Csúszós fogantyúkkal és fogantyú felületekkel váratlan helyzetekben nem lehet biztonságos módon kezelni és ellenőrizni a gépet.

5) Az akkumulátoros szerszám használata és kezelése

a) Az akkumulátor feltöltéséhez csak a gyártó által ajánlott töltőkészüléket használja.

Más töltőkészülék használata esetén az akkumulátorok tönkremenetnek, és tűzveszély is fennáll.

b) A gépekben csak a számukra előirt akkumulátorokat használja.

Más akkumulátorok használata sérülésveszéllyel és tűzveszéllyel járhat.

c) A használaton kívüli akkumulátort tartsa távol az iratkapcsoktól, érméktől, kulcsoktól, szögektől, csavaroktól vagy egyéb kis fémtárgyaktól, melyek az érintkezők áthidalását okozhatják.

Az akkumulátor érintkezőinek rövidre zárása következtében tűz vagy égési sérülés keletkezhet.

d) Helytelen használat esetén az akkumulátorból folyadék távozhat. Ne érjen hozzá ehhez a folyadékhoz. Ha mégis véletlenül a bőrére kerülne,

mossa le vízzel. Ha a folyadék a szemébe kerülne, a vízzel való lemosás után forduljon orvoshoz.

Az akkumulátorból kilépő folyadék bőrirritációt vagy égési sérülést okozhat.

e) Ne használja az akkumulátort, ha sérült vagy deformálódott.

A sérült vagy deformálódott akkumulátorok kiszámíthatatlanul működhetnek, és tüzet, robbanást vagy személyi sérülést okozhatnak.

f) Akkumulátorokat ne tegyen ki tűz vagy magas hőmérséklet hatásának.

A tűz és a 130 °C-nál nagyobb hőmérséklet robbanást idézhet elő.

g) Kövessen minden töltési utasítást, és soha ne töltsen az akkumulátort vagy az akkumulátoros eszközt, ha a hőmérséklet a használati utasításban megadott tartományon kívül van.

A helytelen módon, vagy az engedélyezett hőmérsékleti tartományon kívül végzett töltés tönkre teheti az akkumulátort, és növelheti a tűz kockázatát.

6) Szerviz

a) A gépét csak szakképzett szakemberekkel, és kizárólag eredeti pótalkatrészek felhasználásával javíttassa. Ez a biztosíték arra, hogy a gép továbbra is biztonságos módon fog működni.

b) Megrongálódott akkumulátorokat soha ne vesessen alá karbantartásnak.

Az akkumulátorokon mindennemű karbantartást lehetőség szerint csak a gyártónak vagy a hivatalos ügyfélszolgálatoknak szabad végezni.

Biztonsági útmutatások a sövénynyírókhoz

a) Tartsa távol a testrészeit a vágókéstől. A kések működése közben ne próbálja meg eltávolítani a vágálegket, vagy megfogni a levágandó anyagot.

A kések még a kapcsoló kikapcsolása után is tovább forognak. A sövénynyíró használata során egyetlen pillanatrai figyelmetlenség is súlyos sérülésekhez vezethet.

b) A sövénynyíró fogantyújánál fogva, nyugalmi helyzetben lévő késsel vigye, és az ujjait tartsa távol a teljesítménykapcsolóktól.

A sövénynyíró helyes hordozása csökkenti a véletlenszerű működés, és így a kés okozta sérülések kockázatát.

c) A sövénynyíró szállítása vagy elrakása előtt mindig húzza rá a védőburkolatot a késekre.

A sövénynyíró szakszerű kezelése csökkenti a kés okozta személyi sérülések veszélyét.

d) Mielőtt eltávolítaná a kés alá szorult vágálegket, vagy karbantartási munkába fogna, bizonyosodjon meg arról, hogy az összes teljesítménykapcsoló ki van kapcsolva, és a bekapcsolászár működésbe van hozva.

A kés alá szorult vágálegk eltávolítása, vagy karbantartás végzése közben váratlanul bekapcsoló sövénynyíró súlyos személyi sérülésekhez vezethet.

e) A sövénynyíró kizárólag a szigetelt fogantyú felületeknél fogva tartsa, mivel a dolgozó kés érintkezésbe kerülhet a földben megbúvó vezetékkel.

A késnek a feszültség alatt álló vezetékkel történő érintkezéskor az eszköz fém részei feszültség alá kerülhetnek, és áramütést okozhatnak.

Biztonságos üzemeltetés fűvágásnál

1 Oktatás

- Az útmutatást figyelmesen olvassa el. Tanulja meg jól a gép működtetését és szakszerű használatát.
- Soha ne engedje meg, hogy a gépet gyerekek használják, vagy olyan személyek kezeljék, akik nem ismerik ezeket az útmutatásokat. A helyi előírások korlátozhatják a használó személy életkorát.
- Gondoljon arra, hogy a gép működtetője vagy használója felel azokért a balesetekért vagy veszélyeztetésekért, amelyek más személyeknél vagy azok tulajdonában bekövetkeznek.

2 Előkészítés

- Használat előtt ellenőrizze a csatlakozó vagy hosszabbító vezetékét sérülés vagy öregedés szempontjából. Ha a vezeték megsérült használat közben, haladéktalanul válassza el a hálózattól.

NE ÉRJEN HOZZÁ A VEZETÉKHEZ, AMÍG NEM VÁLÁSZTOTTA EL AZT A HÁLÓZATTÓL.

Ne használja a gépet, ha a vezeték sérült vagy elhasználódott.

- Használat előtt szemrevételezéssel ellenőrizze a gépet, hogy nincsenek-e sérült, hiányzó vagy helytelenül felszerelt védőberendezések vagy védőlemezek.
- Soha ne működtesse a gépet, ha a közelben személyek, főleg gyerekek vagy háziállatok vannak.

3 Működtetés

- A csatlakozó és hosszabbító vezetékét tartsa távol a vágószerkezettől.
- A gép használata közben mindig viseljen szemvédőt és erős lábbelit.
- Ne használja a gépet, ha rosszak az időjárás körülmények, különösen akkor, ha fennáll a villámlás veszélye.
- A gépet csak nappal vagy jó mesterséges világításnál használja.
- Soha ne használja a gépet, ha megsérült a burkolata vagy védőberendezése, ill. ha nincs burkolata vagy nincsenek védőberendezései.
- A motort csak akkor kapcsolja be, ha a kezek és lábak kívül vannak a vágószerkezet hatótávolságán.
- A gépet mindig válassza el az áramellátástól (vagyis a csatlakozódugót húzza ki a villanyhálózattól, a zárószerkezetet vagy a kivehető akkumulátort távolítsa el)
 - mindig, amikor a gépet felügyelet nélkül hagyja;
 - reteszelés eltávolítása előtt;
 - a gép ellenőrzése, megtisztítása vagy a géppel való foglalkozás előtt;
 - azután, hogy idegen testtel érintkezett;
 - mindig, amikor a gép szokatlanul elkezd remegni.
- Vigyázat, nehogy a vágószerkezet megsértse a lábát és kezét.
- Mindig ügyeljen arra, hogy a szellőző nyílásokban ne legyenek idegen anyagdarabok.

4 Karbantartás és megőrzés

- A gépet válassza el az áramellátástól (vagyis a csatlakozódugót húzza ki a villanyhálózatból, a reteszelő szerkezetet vagy a kivethető akkumulátorokat távolítsa el) mielőtt elvégezné a karbantartást vagy a tisztító munkákat.
- Csak a gyártó által ajánlott pótalkatrészeket és tartozékokat használja.
- A gépet rendszeresen át kell vizsgálni és karban kell tartani. A gépet csak engedélyezett műhellyel javíttassa.
- Használaton kívül a gépet csak olyan helyen tárolja, ahol a gyerekek nem férhetnek hozzá.

5 Javaslat (hálózatról üzemeltetett gépekhez, és beépített töltőkészülékkel ellátott gépekhez)

A gépet fel kell szerelni olyan áram-védőkapcsolóval (RCD), melynek kioldó áramerőssége nem több, mint 30 mA.

További biztonsági útmutatások

Rendeltetésszerű használat:

8 éves kor feletti gyermekek, valamint csökkent fizikai, érzékszervi vagy mentális képességekkel élő, vagy hiányos tapasztalatokkal és tudással rendelkező személyek a terméket csak másik személy felügyelete mellett, vagy olyan esetben használhatják, ha megfelelő eligazítást kapnak a termék biztonságos működtetéséről, és megértik az abból eredő veszélyeket. Gyermekeknek tilos ját-

szani a termékkel. Gyermekek felügyelet nélkül nem végezhetnek tisztítást vagy felhasználó általi karbantartást.

A termék használatát csak 16 éven felüli fiatalok számára ajánljuk.

Használat fűvágó késsel:

A **GARDENA Akkus fűvágó ollója** családi házak kertjében és hétvégi telkeken lévő gyep széleinek, és a bokrok, különösen a bukszusok pontos formára vágására szolgál.

Használat bokrovágó késsel:

A **GARDENA Akkus bokrovágó ollója** családi házak kertjében és hétvégi telken élő különálló cserjék, bokrok és kúszónövények vágására szolgál.

A termék hosszú ideig tartó működtetésre nem alkalmas.



VESZÉLY! Személyi sérülés veszélye!

→ Az akkumulátoros ollót ne használja anyagok felaprítására, vagy komposztálásra.

→ A 9851-00.962.00-es cikkszámú bokrovágó késsel ellátott akkumulátoros olló nem használható gyepek/gyepszegélyek levágására.

Biztonsági útmutatások akkumulátorokhoz és töltőkészülékekhez



Olvasson el minden biztonsági útmutatást és utasítást.

A biztonsági útmutatások és utasítások be nem tartása áramütést, tüzet és/vagy súlyos sérüléseket okozhat.

Őrizze meg jól ezt a használati utasítást. Csak akkor használja a töltő készüléket, ha az összes funkció használhatóságát teljes mértékben meg tudja ítélni és azokat el is tudja végezni.

→ **A készülék használata, tisztítása és karbantartása közben tartsa rajta a szemét a gyerekeken.**

Így biztos lehet benne, hogy a gyermekek nem fognak játszani a töltő készülékkel.

→ **Az akkumulátor feszültségének egyeznie kell a töltő készülék akkumulátortöltő feszültségével. Ne töltsön vele nem tölthető akkumulátorokat.**

Máskülönben tűz és robbanás veszélyének teszi ki magát.



Ügyeljen rá, hogy a töltő készüléket ne érje eső vagy nedvesség.

Ha víz jut az elektromos készülékek belsejébe, megnő az áramütés kockázata.

→ **Tartsa tisztán a töltő készüléket.**

Az elkoszoldás áramütés veszélyével jár.

→ **Használat előtt vizsgálja át a töltő készüléket, kábelt és csatlakozódugót. Ha sérüléseket tapasztal, ne használja a töltő készüléket. Saját kezűleg ne nyissa fel a töltő készüléket! Ha javítani kell, csak képzett szakemberrel, és csak eredeti pótalkatrészek felhasználásával végeztesse el a munkát. A megrongálódott töltő készülékek, kábelek és csatlakozódugók miatt megnő az áramütés kockázata.**

→ **Ne használja a töltő készüléket gyúlékony felületen (pl. papíron, textíliákon stb.), ill. éghető**

környezetben. A töltő készülék a töltés során felmelegszik, így tűzveszély keletkezik.

→ **Töltés alatt ne üzemeltesse a terméket.**

→ **Csak a gyártó által ajánlott töltőkészülékekkel töltsse az akkumulátorokat.**

Amennyiben a meghatározott típusú akkumulátorok töltésére tervezett töltő készüléket más akkumulátorokkal használja, tűzveszély áll elő.

→ **Az akkumulátor részben töltött állapotban kerül a polcokra.** Az akkumulátor csak akkor tudja leadni a teljes teljesítményét, ha az első használat előtt teljesen feltölti a töltő készülékkel.

→ **A megrongálódott, vagy szakszerűtlen módon használt akkumulátorból gőzök léphetnek ki. Az akkumulátor meggyulladhat vagy szétdurranhat.** Hagyja, hogy friss levegő érje. Ha pedig panaszai vannak, forduljon orvoshoz. A gőzök izgató hatással lehetnek a légutakra.

→ **A helytelenül használt, vagy megrongálódott akkumulátorból éghető folyadék juthat ki. Kerülje a folyadékkal való érintkezést. Ha véletlenül mégis hozzáért, öblítse le a helyét vízzel. Ha a folyadék a szemébe került, orvos segítségét is vegye igénybe.** Az akkumulátorból kilépő folyadék bőrirritációhoz vagy égési sérülésekhez vezethet.

→ **A meghibásodott akkumulátorból folyadék juthat ki, amely a vele szomszédos tárgyakra is rákerülhet. Vizsgálja át az érintett részeket.**

Tisztítsa meg, vagy adott esetben cserélje ki őket.

→ **Megrongálódott akkumulátorokat soha ne veszen alá karbantartásnak.**

Az akkumulátorokon mindennemű karbantartást lehetőség szerint csak a gyártónak vagy a hivatalos ügyfélszolgálatoknak szabad végezni.

→ **Óvja az akkumulátorokat hőtől, így többek között pl. tartós napsugárzástól, tűztől, piszoktól, víztől és nedvességtől.**

Robbanás és zárlat veszélye fenyeget.

→ **Az akkumulátort csak 0 °C és +40 °C közötti környezeti hőmérsékleten szabad üzemeltetni és tárolni.**

Nyáron pl. ne hagyja az akkumulátort az autóban. 0 °C alatti hőmérsékleteken az ilyen készülékekre jellemző teljesítménykorlátozások jelentkehetnek.

→ **Az akkumulátort csak 0 °C és +40 °C közötti környezeti hőmérsékleten szabad tölteni.**

A megadott hőmérsékleti tartományon kívüli töltés károsíthatja az akkumulátort, vagy növelheti a tűz kockázatát.

További árambiztonsági útmutatások



VESZÉLY! Szívleállás!

Ez a termék az üzemelés során elektromágneses mezőt hoz létre. Ez a mező bizonyos körülmények között hatással lehet az aktív és passzív orvosi implantátumok működési módjára. A súlyos vagy halálos kimenetelű sérülések elkerülése érdekében azt javasoljuk, hogy az orvosi implantátummal rendelkező személyek a termék használata előtt beszéljenek erről az orvosukkal, vagy az implantátum gyártójával.

→ Elrakáskor tegye tűzálló aljzatra.

→ Csak zárt térben végezze a feltöltést.

→ Az akkumulátoros ollót csak szabadban használja.

→ A házat ne nyissa fel (ezt csak a Gardena szerviz teheti meg).

→ A hálózati töltőkészülékben adott biztonsági útmutatókat és utasításokat tartsa be.

→ Vegye szemügyre gondosan azt a területet, ahol a terméket használni kívánja, és távolítson el minden kábelt és oda nem való tárgyat.

→ A termék használata előtt, vagy ha erős ütést kapott, át kell vizsgálni, hogy nem mutat-e kopásra vagy rongálódásra utaló jegeket. Szükség esetén végeztesse el a megfelelő javítási munkálatokat.

→ Ha meghibásodás miatt nem lehet kikapcsolni a terméket, tegye valamilyen szilárd felületre és várja meg, amíg az akkumulátor lemerül. Közben tartsa szemmel. A meghibásodott terméket küldje el a GARDENA szerviznek.

→ Hiányos, vagy jóvá nem hagyott módosításokon átesett termékkel soha ne próbáljon dolgozni.

→ Kapcsolja ki a terméket, amennyiben rendellenesen kezd rázkódní. Az erős rázkódások sérüléseket okozhatnak.

További személybiztonsági útmutatások



VESZÉLY! Fulladásveszély!

Az apróbb alkatrészek könnyen lenyelhetők. A nylonzacskó miatt kisgyermeknél fulladás veszélye fenyeget.

→ **Szereléskor tartsa távol a kisgyermeket.**

→ Ne dolgozzon a termékkel, ha kábítószer, alkohol vagy gyógyszerek hatása alatt áll.

→ Önnek tudnia kell, hogy vészhelyzetben hogyan állítsa le azonnal a terméket.

→ Kerülje az érintkezést a kés kenésére használt olajjal, különösen, ha az allergiás reakciót vált ki Önben.

→ Csak nappali fényben, vagy jó látási viszonyok között dolgozzon.

→ Minden használat előtt vizsgálja át a terméket. Minden használat előtt vegye szemügyre a terméket.

→ Vizsgálja meg, hogy szabadok-e a szellőzőnyílások.

→ Minden használat előtt vizsgálja meg a kést.

→ Tartsa a kést jól karbantartott állapotban.

→ Ha a működés során a terméken erős hőfejlődés tapasztalható, hagyja lehűlni, mielőtt eltenné.

→ Ne terhelje túl a terméket.

Figyelmeztetés!

Hallásvédővel történő munkavégzéskor, és a termék által okozott zajok miatt előfordulhat, hogy a kezelő nem veszi észre a felé közeledő személyeket.

→ Mindig viseljen megfelelő ruházatot, védőkesztyűt és erős lábbelit.

→ Győződjön meg arról, hogy a munkavégzéskor viselt lábbelije biztonságos-e.

→ Csúszós altalajon ne végezzen munkát.

CS BEZPEČNOSTNÍ POKYNY

Vysvětlení symbolů:



Přečtěte si návod na provoz.



Pozor! Stříhací zařízení po vypnutí motoru dobíhá.



Ostatní osoby nenechávat v blízkosti.



Nebezpečí – udržujte ruce v bezpečné vzdálenosti od nože.



Nevystavovat dešti.



Pro nabíječku:
Pokud je kabel poškozen nebo prořiznut, ihned vytáhnout zástrčku ze síťové zásuvky.



Používejte ochranné brýle.

Obecné bezpečnostní pokyny

Obecné bezpečnostní pokyny pro stroje



VÝSTRAHA!

Přečtěte všechny bezpečnostní pokyny, nařízení, ilustrace a technické údaje, kterými je tento stroj opatřen. Zanedbání dodržování bezpečnostních pokynů a nařízení může mít za následek úraz elektrickým proudem, požár a/nebo těžká zranění.

Uložte všechny bezpečnostní pokyny a nařízení tak, aby byly k dispozici i v budoucnu. Pojem „Stroj“ použitý v bezpečnostních pokynech se vztahuje na stroje napájené ze sítě (se síťovým kabelem) a na stroje napájené z akumulátoru (bez síťového kabelu).

1) Bezpečnost na pracovišti

a) Udržujte své pracoviště čisté a dobře osvětlené. Nepořádek nebo neosvětlené pracovní oblasti mohou vést k úrazům.

b) Se strojem nepracujte v prostorech ohrožených explozí, ve kterých se vyskytují hořlavé kapaliny, plyny nebo prachy.

Stroje vytváří jiskry, které mohou zapálit prach nebo páry.

c) Udržujte děti a ostatní osoby během práce se strojem v dostatečné vzdálenosti.

Při rozptýlení pozornosti můžete ztratit kontrolu nad strojem.

2) Elektrická bezpečnost

a) Zástrčka stroje musí být do použité zásuvky vhodná. Zástrčka nesmí být žádným způsobem upravována. U strojů s ochranou zemněním nepoužívejte žádné adaptéry.

Neupravovaná zástrčka a vhodná zásuvka snižují riziko úrazu elektrickým proudem.

b) Vyhněte se kontaktu s uzemněnými povrchy, jako jsou trubky, topení, sporáky a chladničky.

Pokud je Vaše tělo uzemněno, je vyšší riziko úrazu elektrickým proudem.

c) Nevystavujte stroje dešti nebo vlhku.

Vniknutí vody do stroje zvyšuje nebezpečí úrazu elektrickým proudem.

d) Napájecí kabel nepoužívejte k jinému účelu – stroj nenoste a nezavěšujte za kabel a nevytahujte zástrčku ze zásuvky tažením za kabel. Nevystavujte kabel horku, oleji, ostrým hranám nebo pohyblivým dílům stroje. Voda uvnitř elektrického nářadí zvyšuje riziko úrazu elektrickým proudem.

e) Pokud pracujete se strojem ve venkovním prostředí, použijte jen takové prodlužovací kabely, které jsou také určeny do venkovního prostředí.

Poškozený nebo zamotaný kabel zvyšuje riziko úrazu elektrickým proudem.

f) Pokud se nelze vyhnout provozu stroje ve vlhkém prostoru, použijte proudový chránič s chybovým proudem.

Použití prodlužovacího kabelu určeného pro venkovní prostředí snižuje riziko úrazu elektrickým proudem.

3) Bezpečnost osob

a) Buďte pozorný, dbejte na to, co děláte, a při práci se strojem postupujte s rozumem. Nepracujte se strojem, pokud jste unaven nebo jste pod vlivem drog, alkoholu nebo léků. *Chvilka nepozornosti při práci se strojem může vést k vážným poraněním.*

b) Noste osobní ochrannou výstroj a vždy ochranné brýle.

Nošení osobní ochranné výstroje, jako jsou protiskluzové bezpečnostní boty, ochranná helma nebo ochrana sluchu, vždy podle druhu a použití stroje snižuje riziko úrazů.

c) Zabraňte náhodnému uvedení do provozu. Ujistěte se, že je stroj vypnut dříve než jej připojíte k elektrickému napájení a/nebo akumulátoru.

Pokud stroj nosíte s prstem na spínači nebo připojíte zapnutý stroj k elektrickému napájení, může to vést k úrazům.

d) Odstraňte seřizovací nářadí nebo klíče na šrouby, dříve než stroj zapnete. Nástroj nebo klíč zapomenutý v otáčejícím se dílu stroje může způsobit zranění.

e) Vyhněte se abnormálnímu držení těla. Postarejte se o bezpečný postoj a neustále udržujte rovnováhu.

Tak můžete stroj lépe kontrolovat v nečekaných situacích.

f) Noste vhodný oděv. Nenoste široký oděv nebo šperky. Vlasy, oděv a rukavice udržujte dále od pohybujících se dílů. Volný oděv, šperky nebo dlouhé vlasy mohou být zachyceny pohyblivými díly.

g) Pokud mají být namontována zařízení na odsávání a zachycování prachu, musí být připojena a správně použita.

Použití odsávání prachu může snížit ohrožení prachem.

h) Nepodlehnete pocitu falešné bezpečnosti a dodržujte bezpečnostní pravidla pro stroje, i když jste s nimi po mnoha použitích dobře seznámeni.

Nepozorná manipulace může vést během zlomků vteřiny k těžkým poraněním.

4) Využití stroje a manipulace s ním

a) Stroj nepřetěžujte. Pro Vaši práci použijte jen k tomu určený stroj. S vhodným strojem se pracuje lépe a bezpečněji v dané výkonové oblasti.

b) Nepoužívejte stroj, jehož spínač je vadný.

Stroj, který nejde zapnout nebo vypnout, je nebezpečný a musí být opraven.

c) Vytáhněte zástrčku ze zásuvky a/nebo vyndejte akumulátor dřívě, než budete provádět nastavení stroje, měnit příslušenství nebo stroj ukládat.

Toto opatření zabraňuje náhodnému spuštění stroje.

d) Nepoužívané stroje ukládejte mimo dosah dětí. Nenechávejte používat stroj osoby, které s ním nejsou seznámeny nebo které nečetly tyto pokyny.

Stroje jsou nebezpečné, pokud je používají nezkušené osoby.

e) Stroje pečlivě ošetřujte. Kontrolujte, zda pohyblivé díly bezvadně fungují, zda nejsou díly prasklé nebo tak poškozené, že je funkce stroje omezena. Před použitím stroje nechte poškozené díly opravit.

Mnoho nehod je způsobeno špatně udržovanými stroji.

f) Řezné nástroje udržujte ostré a čisté.

Pečlivě ošetřované řezné nástroje s ostrými hranami méně vážnou a lépe se vedou.

g) Používejte stroj, příslušenství, vkládané nástroje atd. v souladu s těmito pokyny. Přitom respektujte pracovní podmínky a činnost, která má být prováděna.

Použití strojů pro jiné než určené účely může vést k nebezpečným situacím.

h) Udržujte rukojeti a úchopové plochy suché, čisté a bez oleje a tuku

Kluzké rukojeti a úchopové plochy neumožňují bezpečnou obsluhu a kontrolu stroje v nepředvídaných situacích.

5) Využití akumulátorového nářadí a manipulace s ním**a) Akumulátory nabíjejte jen v nabíječkách, které jsou doporučeny výrobcem.**

Nabíječka, která je určena pro určitý druh akumulátorů, může při použití s jinými akumulátory způsobit požár.

b) Ve strojích používejte pouze k tomu určené akumulátory. Použití jiných akumulátorů může způsobit poranění a požár.

c) Nepoužívané akumulátory udržujte dále od kancelářských svorek, mincí, klíčů, hřebíků nebo jiných drobných kovových předmětů, které by mohly způsobit přemostění (zkrat) kontaktů. Zkrat mezi kontakty akumulátorů může mít za následek spáleniny nebo oheň.

d) Při nesprávném použití může z akumulátorů vytékat kapalina. Vyhněte se kontaktu s touto kapalinou. V případě náhodného kontaktu omýt zasažené místo vodou. Pokud se dostane tato kapalina do očí, vyhledejte lékařskou pomoc.

Kapalina vytékající z akumulátorů může vést k podráždění kůže nebo popálení.

e) Nepoužívejte žádný poškozený nebo pozměněný akumulátor. Poškozené nebo pozměněné akumulátory se mohou chovat nepředvídatelně a mohou způsobit požár, explozi nebo mohou zvýšit nebezpečí poranění.

f) Akumulátor nevystavujte ohni nebo příliš vysoké teplotě.

Oheň nebo teploty nad 130 °C mohou vyvolat explozi.

g) Dodržujte všechny pokyny pro nabíjení a nikdy nenabíjejte akumulátor nebo akumulátorové nářadí

mimo teplotní rozsah uvedený v návodu na provoz. Špatné nabíjení nebo nabíjení mimo přípustný rozsah teplot může akumulátor zničit nebo způsobit požár.

6) Servis

a) Vaše stroje nechte opravovat pouze kvalifikovaným odborným personálem a pouze s využitím originálních náhradních dílů.

Tím je zajištěno, že zůstane zachována bezpečnost stroje.

b) Na poškozených akumulátorech nikdy neprovádějte údržbu. Veškerou údržbu akumulátorů by měl provádět pouze výrobce nebo autorizovaný servis.

Bezpečnostní pokyny pro nůžky na živý plot

a) Udržujte všechny části těla dál od nože. Nezkoušejte při běžících nožích odstraňovat řezaný materiál nebo držet materiál, který má být řezaný.

Nože se i po vypnutí vypínače pohybují dále. Chvilka nepozornosti při používání nůžek na živý plot může způsobit těžká zranění.

b) Nůžky na živý plot přenášejte za rukojeť při stojícím noži a prsty nedávejte do blízkosti výkonového spínače.

Správné nošení nůžek na živý plot snižuje nebezpečí náhodného spuštění a tím i poranění způsobeného nožem.

c) Při transportu nebo uskladnění nůžek na živý plot nasadte vždy na nůž kryt. Odborná manipulace s nůžkami na živý plot snižuje nebezpečí poranění nožem.

d) Než začnete odstraňovat vklíněné kousky po stříhání nebo provádět údržbářské práce, ujistěte se, že jsou všechny výkonové spínače vypnuty a že je aktivováno blokovací zařízení zapnutí.

Nečekané zapnutí nůžek na živý plot během odstraňování vklíněných kousků po stříhání nebo během údržby může vést k těžkým poraněním.

e) Nůžky na živý plot držte výhradně za izolované úchopové plochy, protože se nůž může dostat do kontaktu se skrytým elektrickým vedením. Kontakt nože s vedením pod napětím může způsobit napětí na kovových dílech a vést k úrazu elektrickým proudem.

Bezpečné používání nůžek na trávu

1 Školení

a) Přečtěte pozorně návod. Seznamte se s díly, které se mají nastavovat, a odborným použitím stroje.

b) Nikdy nedovolte osobám, které nejsou seznámeny s těmito pokyny nebo dětem, používání stroje. Místné platné předpisy mohou stanovit stáří uživatele.

c) Je třeba dbát na to, že uživatel je sám zodpovědný za nehody nebo ohrožení ostatních osob nebo jejich majetku.

2 Příprava

a) Před použitím je třeba zkontrolovat připojovací a prodlužovací vedení, zda nevykazují poškození nebo stárnutí. Pokud je vedení během používání poškozeno, musí být neprodleně odděleno od sítě.

VEDENÍ SE NEDOTÝKAT, DOKUD NENÍ ODDĚLENO OD SÍTĚ. Stroj nepoužívat, pokud je vedení poškozeno nebo opotřebováno.

- b) Před použitím stroj vizuálně zkontrolovat, zda na něm nechybí, zda nejsou špatně nemontovány nebo zda nejsou poškozeny bezpečnostní zařízení nebo kryty.
- c) Stroj nikdy neuvádět do provozu, pokud se v blízkosti nacházejí osoby, zejména děti, nebo domácí zvířata.

3 Provoz

- a) Připojovací a prodlužovací vedení udržovat mimo řezací zařízení.
- b) Po celou dobu používání stroje nosit ochranu zraku a pevnou obuv.
- c) Vyloučit používání stroje za špatných povětrnostních podmínek zejména při riziku blesků.
- d) Stroj používat jen při denním světle nebo při dobrém umělém osvětlení.
- e) Nikdy nepoužívat stroj s poškozeným krytem nebo poškozeným bezpečnostním zařízením resp. bez krytu nebo bez bezpečnostních zařízení.
- f) Motor zapnout jen tehdy, když jsou ruce a nohy mimo dosah řezacího zařízení.
- g) Vždy oddělit stroj od elektrického napájení (tzn. oddělit zástrčku od sítě, odstranit blokovací zařízení nebo vyjímatelné baterie)
 - pokud je stroj zanechán bez dozoru;
 - před odstraněním blokování;
 - před kontrolou, čištěním nebo prací na stroji;

- po kontaktu s cizím tělesem;
- pokud začal stroj neobvykle vibrovat.

- h) Pozor na zranění, které může způsobit řezací zařízení na nohách a rukou.
- i) Vždy zabezpečit, aby byly větrací otvory udržovány volné.

4 Ošetřování a uskladnění

- a) Stroj oddělit od elektrického napájení (tzn. oddělit zástrčku od sítě, odstranit blokovací zařízení nebo vyjímatelné baterie) dříve, než bude prováděna údržba nebo čištění.
- b) Používat jen výrobcem doporučené náhradní díly a příslušenství.
- c) Stroj pravidelně kontrolovat a pravidelně na něm provádět údržbu. Stroj nechávat opravovat jen v autorizované dílně.
- d) Pokud stroj není používán, je třeba ho držet mimo dosah dětí.

5 Doporučení (pro stroje napájené elektrickou sítí a pro stroje s integrovanou nabíječkou)

Stroj by měl být napájen přes proudový chránič (RCD) s vypínacím proudem ne větším než 30 mA.

Dodatečné bezpečnostní pokyny

Využití odpovídající určenému účelu:

Tento produkt mohou používat děti od věku 8 let a osoby se sníženými fyzickými, smyslovými nebo mentálními

schopnostmi nebo nedostatkem zkušeností a znalostí, pokud jsou pod dohledem nebo byly ohledně bezpečného používání přístroje zaškoleny a rozumí tomu, jaké nebezpečí z toho vyplývá. Děti si s produktem nesmějí hrát. Čištění a uživatelskou údržbu nesmí provádět děti bez dohledu. Doporučujeme, aby produkt používali mladiství až od 16 let.

Využití s nožem na trávu:

Akumulátorové nůžky na trávu GARDENA jsou určeny ke stříhání okrajů trávníku a k přesnému tvarovému stříhání keřů, zejména zimostrázu, na soukromých domácích a hobby zahradách.

Využití s nožem na keře:

Akumulátorové nůžky na keře GARDENA jsou určeny ke stříhání jednotlivých keřů, křovin a popínavých rostlin na domácích a hobby zahradách.

Produkt není vhodný pro dlouhodobý provoz.



NEBEZPEČÍ! Poranění!

- **Akumulátorové nůžky nepoužívejte na drčení materiálu nebo na kompostování.**
- **Při použití nože č.v. 9851-00.962.00 nepoužívejte akumulátorové nůžky na sekání trávy/stříhání okrajů trávníku.**

Bezpečnostní pokyny pro akumulátory a nabíječky



Přečtěte všechny bezpečnostní pokyny a nařízení.

Zanedbání dodržování bezpečnostních pokynů a nařízení může mít za následek úraz elektrickým proudem, požár a/nebo těžká zranění.

Dobře tyto pokyny uchovejte. Nabíječku použijte, pouze pokud máte všechny funkce plně pod kontrolou a můžete je provádět bez omezení nebo jste obdrželi odpovídající pokyny.

→ **Při používání, čištění a údržbě dohlížejte na děti.** Tím je zajištěno, že si děti s nabíječkou nebudou hrát.

→ **Napětí akumulátoru musí odpovídat nabíjecímu napětí nabíječky. Nenabíjejte akumulátory, které k nabíjení nejsou určeny.**

Jinak hrozí nebezpečí požáru a exploze.



Nevystavujte nabíječku dešti nebo vlhku.

Vniknutí vody do elektrického přístroje zvyšuje nebezpečí úrazu elektrickým proudem.

→ **Nabíječku udržujte v čistotě.**

Znečištění zvyšuje riziko úrazu elektrickým proudem.

→ **Před každým použitím zkontrolujte nabíječku, kabel a konektor. Pokud zjistíte nějaké poškození, nabíječku nepoužívejte. Sami nabíječku neotvírejte a nechte ji opravit pouze kvalifikovaným odborným personálem a pouze s použitím originálních náhradních dílů.** Poškozené nabíječky, kabely a konektory zvyšují riziko úrazu elektrickým proudem.

→ Nabíječku neprovozujte na snadno zápalném podkladu (např. papír, textil atd.) resp. v hořlavém prostředí.

Teplota, které se při nabíjení vyvíjí, znamená riziko požáru.

→ Pokud se produkt nabíjí, nepoužívejte ho.

→ Akumulátory nabíjejte pouze pomocí nabíječek, které jsou doporučeny výrobcem.

Nabíječka, která je určena pro určitý druh akumulátorů, může při použití s jinými akumulátory způsobit požár.

→ Akumulátor je expedován částečně nabitý.

Pro zajištění plného výkonu akumulátoru, nabíjте akumulátor před prvním použitím úplně v nabíječce.

→ Při poškození a neodborném použití akumulátoru z něj mohou vycházet páry. Akumulátor může hořet nebo explodovat.

Při potížích přivedte čerstvý vzduch a vyhledejte lékaře. Páry mohou podráždit dýchací cesty.

→ Při nesprávném použití nebo poškozeném akumulátoru může z akumulátoru vytékat hořlavá kapalina. Vyhnete se kontaktu s touto kapalinou. V případě náhodného kontaktu omýt zasažené místo vodou. Pokud se dostane tato kapalina do očí, vyhledejte lékařskou pomoc.

Kapalina vytékající z akumulátorů může vést k podráždění kůže nebo popálení.

→ Při vadném akumulátoru může kapalina vytékat a smočít okolní předměty. Dotčené díly zkontrolujte. Vyčistěte je nebo je případně vyměňte.

→ Na poškozených akumulátorech nikdy neprovádějte údržbu. Veškerou údržbu akumulátorů by měl provádět pouze výrobce nebo autorizovaný servis.

→ Akumulátor chraňte před horkem, např. i před trvalým slunečním zářením, ohněm, nečistotami, vodou a vlhkostí. Nebezpečí exploze a zkratu.

→ Akumulátor provozujte a skladujte jen při okolních teplotách v rozsahu 0 °C až +40 °C.

Nenechte akumulátor např. v létě ležet v autě.

Při teplotách <0 °C může být v závislosti na přístroji omezen výkon.

→ Akumulátor nabíjejte jen při okolních teplotách v rozsahu 0 °C až +40 °C.

Nabíjení mimo uvedený rozsah teplot může akumulátor poškodit nebo zvýšit riziko požáru.

Dodatečné elektrické bezpečnostní pokyny



NEBEZPEČÍ! Zástava srdce!

Tento produkt vytváří za provozu elektromagnetické pole. Toto pole může za určitých podmínek působit na funkci aktivních nebo pasivních lékařských implantátů. Aby se vyloučily nebezpečné situace, které by mohly vést k těžkým nebo smrtelným poraněním, měly by osoby s lékařským implantátem před použitím produktu konzultovat svého lékaře a výrobce implantátu.

→ Nabíjejte na nehořlavé podložce.

→ Nabíjejte jen ve vnitřních prostorech.

→ Akumulátorové nůžky používejte výhradně venku.

→ Neotvírejte těleso (k tomu je kompetentní pouze servis GARDENA).

- Dodržujte bezpečnostní pokyny a pokyny pro nabíječku.
- Prohlédněte pečlivě oblast, ve které má být produkt použit, a odstraňte všechny kabely a cizí objekty.
- Před použitím a v případě, že došlo k silnému nárazu, se musí zkontrolovat, zda produkt nevykazuje opotřebení nebo poškození. V případě potřeby nechte provést příslušné opravy.
- Pokud dojde k poruše a produkt není možné vypnout, položte jej na pevný podklad a sledujte, dokud se akumulátor zcela nevybíje. Poškozený produkt zašlete do odborného servisu GARDENA.
- Nikdy nezkoušejte pracovat s neúplným produktem nebo produktem, na kterém byly provedeny neautorizované změny.
- Pokud začne produkt abnormálně vibrovat, vypněte ho. Silné vibrace mohou způsobit poranění.

Dodatečné osobní bezpečnostní pokyny



NEBEZPEČÍ! Nebezpečí udušení!

Menší díly mohou být snadno spolknuty. Při použití polyetylénových sáčků hrozí malým dětem nebezpečí udušení.

→ **Děti se musí během montáže zdržovat v dostatečné vzdálenosti.**

- Nepracujte pod vlivem drog, alkoholu nebo léků.
- Musíte vědět, jak můžete tento produkt kdykoliv v nouzovém případě ihned odstavit.
- Nesmí dojít ke styku s olejem, kterým je mazán nůž, obzvláště, jestli na olej reagujete alergicky.
- Pracujte jen při denním světle nebo při dobré viditelnosti.
- Před každým použitím produkt zkontrolujte. Před každým použitím proveďte vizuální prohlídku produktu.
- Zkontrolujte, jestli nejsou vzduchové otvory ucpané.
- Před každým použitím zkontrolujte nůž.
- Nůž udržujte v dobrém stavu.
- Pokud se produkt během provozu silně ohřál, musí před uskladněním vychladnout.
- Produkt nepřetěžujte.

Výstraha!

Při práci s ochranou sluchu a v důsledku hluku způsobeného produktem nemusí obsluha zaregistrovat přibližující se osoby.

- Noste vždy vhodný oděv, ochranné rukavice a pevnou obuv.
- Zajistěte, abyste při práci nosili bezpečnou obuv.
- Nepracujte na kluzkém podkladu.

sk BEZPEČNOSTNÉ UPOZORNENIA

Vysvetlenie symbolov:



Prečítajte si návod na obsluhu.



Pozor! Rezné nože majú po vypnutí motora dobeh.



Nedovoľte iným osobám pohybovať sa v dosahu prístroja.



Nebezpečenstvo – Nepribližujte sa rukami k reznému nožu.



Nevystavujte pôsobeniu dažďa.



Pre nabíjačku: V prípade, že je vedenie poškodené alebo prerušené, odpojte okamžite zástrčku od siete.



Používajte ochranné okuliare.

Všeobecné bezpečnostné upozornenia

Všeobecné bezpečnostné upozornenia pre stroje



UPOZORNENIE!

Prečítajte si všetky bezpečnostné upozornenia, pokyny, ilustrácie a technické údaje, ktorými je opatrený tento stroj.

Nedodržanie bezpečnostných upozornení a návodov môže spôsobiť úraz elektrickým prúdom, požiar a/alebo ťažké poranenie.

Uschovajte si bezpečnostné predpisy a návod na obsluhu aj pre budúcnosť.

Pojem „stroj“ použitý v bezpečnostných upozorneniach sa vzťahuje na stroje napájané z elektrickej siete (so sieťovým káblom) a na stroje napájané akumulátorom (bez sieťového kábla).

1) Bezpečnosť na pracovisku

a) Svoje pracovné miesto udržiavajte čisté a dobre osvetlené. Neporiadok alebo neosvetlený pracovný priestor môžu viesť k úrazom.

b) So strojom nepracujte v prostredí s nebezpečím výbuchu, kde sa nachádzajú horľavé tekutiny, plyny alebo prach. Stroje spôsobuje iskrenie, ktoré môže vznietiť prach alebo výpary.

c) Nedovoľte, aby sa v blízkosti práce so strojom zdržiavali deti a iné osoby. *Pri odvedení pozornosti môžete stratiť kontrolu nad strojom.*

2) Elektrická bezpečnosť

a) Pripojovacia zástrčka stroja musí byť vhodná pre pripojenie do zásuvky. Zástrčka sa nesmie v žiadnom prípade meniť. S uzemneným strojom nikdy nepoužívajte zástrčkové adaptéry.

Nezmenené zástrčky a vhodné zásuvky znižia riziko zásahom elektrického prúdu.

b) Vyvarujte sa telesnému kontaktu s uzemnenými povrchmi ako sú rúry, vykurovacie telesá, šporáky a chladničky. *Zvýšené riziko zásahu elektrickým prúdom vzniká v prípade, že je Vaše telo uzemnené.*

c) Nevystavujte stroj dažďu alebo vlhkosti. *Vniknutie vody do stroja zvyšuje riziko zásahu elektrickým prúdom.*

d) Pripojovací kábel stroja nepoužívajte na jeho nosenie či zavesenie alebo na vytiahnutie zástrčky zo zásuvky. Chráňte kábel pred vysokou teplotou, olejom, ostrými hranami alebo pohybujúcimi sa časťami stroja. *Poškodené alebo zamotané káble zvyšujú riziko zásahu elektrickým prúdom.*

e) Pokiaľ pracujete so strojom vonku, používajte len také predlžovacie vedenia, ktoré sú určené pre exteriér. *Použitie predlžovacieho vedenia určeného na prácu v exteriéri znižuje riziko zásahu elektrickým prúdom.*

f) Pokiaľ nemôžete vylúčiť prevádzku stroja vo vlhkom prostredí, použite prúdový chránič.

Použitie ochranného prúdového spínača znižuje riziko zásahom elektrickým prúdom.

3) Bezpečnosť osôb

a) Buďte pozorní, dávajte pozor na to čo robíte a so strojom pracujte rozumne. Stroj nepoužívajte, ak cítite únavu, ochorenie alebo ak ste pod vplyvom drog, alkoholu alebo liekov. *Chvilka nepozornosti pri používaní stroja môže viesť k vážnemu zraneniu.*

b) Používajte osobné ochranné prostriedky a vždy ochranné okuliare. *Použitie osobných ochranných prostriedkov, ako je maska proti prachu, protišmykové rukavice, ochranná prilba alebo ochrana sluchu, podľa druhu a spôsobu použitia stroja, znižujú riziko poranenia.*

c) Nedovoľte, aby náradie bolo nekontrolované uvedené do prevádzky. Predtým ako pripojíte stroj na zdroj prúdu alebo akumulátor, zdvíhate ho a/alebo ho prenášate, uistite sa, že je vypnuté.

Pokiaľ máte pri prenášaní stroja prst na spínači alebo pokiaľ je stroj v zapnutom stave pripojený na zdroj prúdu, môže dôjsť k úrazom.

d) Predtým než zapnete stroj, odstráňte nástroje na nastavenie alebo skrutkovače.

Nástroje alebo kľúče, ktoré sa nachádzajú v rotujúcich častiach stroja, môžu spôsobiť úraz.

e) Vyvarujte sa neprirodzenému držaniu tela. Dbajte vždy na bezpečný postoj a stále udržiavajte rovnováhu. Tým môžete stroj v neočakávaných situáciách lepšie kontrolovať.

f) Používajte vhodné oblečenie. Nepoužívajte široké oblečenie alebo šperky. Dbajte na to, aby sa Vaše vlasy, oblečenie alebo rukavice nedostali k rotujúcim dielom. Voľné oblečenie, šperky a dlhé vlasy môžu rotujúce diely zachytiť.

g) Pokiaľ je možné namontovať zariadenia na vysávanie a zachytávanie prachu, musia sa pripojiť a správne používať.

Použitie vysávania prachu môže znížiť ohrozenie prachom.

h) Aj keď ste po viacnásobnom použití oboznámení so strojom, nenechajte sa ukolísať do falošného pocitu bezpečia a neprestaňte dbať na bezpečnostné pravidlá pre stroj. *Nepozorné konanie môže v zlomku sekundy viesť k ťažkým poraneniám.*

4) Použitie a ošetrovanie stroja

a) Stroj nepreťažujte. Pre svoju prácu používajte vždy len na to určený stroj.

S vhodným strojom sa vám v danom rozsahu výkonu bude pracovať lepšie a bezpečnejšie.

b) Nepoužívajte stroj, ktorý má pokazený spínač.

Stroj, ktorý sa nedá zapnúť a vypnúť, je nebezpečný a musí sa opraviť.

c) Vytiahnite zástrčku zo zásuvky a/alebo odstráňte akumulátor v prípade, že chcete vykonať nastavenie stroja, vymeniť náhradné diely alebo stroj odložiť.

Toto bezpečnostné opatrenie zabráni neúmyselnému štartu stroja.

d) Nepoužívané stroje uskladnite mimo dosahu detí. Nedovoľte, aby stroj používali osoby, ktoré s ním nie sú oboznámené alebo si neprečítali tieto pokyny. Stroje sú nebezpečné, pokiaľ ich používajú neskúsené osoby.

e) Stroje starostlivo ošetrujte. Kontrolujte, či sa pohyblivé diely voľne pohybujú a nezasekávajú

sa, či nie sú niektoré diely zlomené alebo tak poškodené, že by mohli ovplyvniť funkciu stroja. Poškodené diely stroja nechajte pred použitím opraviť.

Mnohé úrazy sú spôsobené nesprávnou údržbou stroja.

f) Rezné nástroje udržiavajte ostré a čisté.

Starostlivo ošetrované rezné nástroje s ostrými reznými hranami sa menej zasekávajú a ľahšie sa vedú.

g) Stroj, príslušenstvo, vložené nástroje a pod. používajte podľa návodu. Zohľadnite pritom pracovné podmienky a postup, ktorý treba vykonať.

Použitie strojov na iné ako určené účely môže viesť k nebezpečným situáciám.

h) Udržujte rukoväte a plochy rukoväte v suchu, čistote a bez oleja a tuku.

Klzké rukoväte a plochy rukoväte znemožňujú bezpečnú obsluhu a kontrolu stroja v nepredvídateľných situáciách.

5) Použitie a ošetrovanie akumulátorového náradia

a) Akumulátory nabíjajte len v nabíjačke, ktorú odporúča výrobca. Pre nabíjačku, ktorá je určená pre daný typ akumulátorov, vzniká nebezpečenie požiaru, ak sa používa pre iné akumulátory.

b) V stroji používajte len akumulátory, ktoré sú preň určené. Použitie iných akumulátorov môže viesť k zraneniu a nebezpečeniu požiaru.

c) Odkladajte nepoužívané akumulátory v dostatočnej vzdialenosti od kancelárskych sponiek, mincí, kľúčov, klincov, skrutiek alebo iných malých

kovových predmetov, ktoré by mohli spôsobiť premostenie kontaktov.

Skrat medzi kontaktmi akumulátora by mohol spôsobiť popálenie alebo byť príčinou požiaru.

d) Pri nesprávnom používaní môže z akumulátora vytečť kvapalina. Vyvarujte sa kontaktu s ňou. Pri náhodnom kontakte opláchnite postihnuté miesto vodou. Ak sa Vám kvapalina dostane do očí, vyhľadajte lekárske ošetrovanie.

Kvapalina vytečená z akumulátora môže viesť k podráždeniu kože a popáleninám.

e) Nepoužívajte poškodený alebo zmenený akumulátor. Poškodené alebo zmenené akumulátory sa môžu správať nepredvídateľne a viesť k požiaru, výbuchu alebo nebezpečenstvu poranenia.

f) Nevystavujte akumulátor ohňu ani príliš vysokým teplotám.

Oheň alebo teploty nad 130 °C môžu spôsobiť výbuch.

g) Dodržiavajte všetky pokyny na nabíjanie a akumulátor alebo akumulátorové náradie nikdy nenabíjajte mimo teplotného rozsahu uvedeného v návode na obsluhu.

Nesprávne nabíjanie alebo nabíjanie mimo prípustného teplotného rozsahu môže zničiť akumulátor alebo zvýšiť nebezpečenstvo požiaru.

Bezpečnostné upozornenia pre nožnice na živý plot

a) Zostávajúte v dostatočnej vzdialenosti od noža. Keď bežia nože, nepokúšajte sa odstrániť rezivo ani pridržiavať rezaný materiál.

Po vypnutí spínača sa nože ďalej pohybujú. Chvilka nepozornosti pri zaobchádzaní s nožnicami na živý plot môže mať za následok ťažké poranenia.

b) Nožnice na živý plot prenášajte len za rúkovať, keď je nôž zastavený a keď nemáte prsty blízko výkonových spínačov. Správne prenášanie nožníc na živý plot znižuje nebezpečenstvo neúmyselnej prevádzky a poranenia, ktoré v dôsledku toho spôsobí nôž.

c) Pri preprave alebo skladovaní nožníc na živý plot vždy natiahnite na nože kryt.

Správne zaobchádzanie s nožnicami na živý plot znižuje nebezpečenstvo zranenia nožom.

d) Pri odstraňovaní zakliesneného reziva alebo vykonávaní prác údržby sa uistite, že sú vypnuté všetky výkonové spínače a že je aktivované blokovanie zapnutia. Neúmyselné zapnutie nožníc na živý plot počas odstraňovania zakliesneného reziva alebo počas údržby môže viesť k ťažkým poraneniam.

e) Nožnice na živý plot držte výhradne za izolované plochy rúkovať, pretože nôž sa môže dostať do kontaktu so skrytými vedeniami. Kontakt noža s vedením pod napätím môže viesť pod napätie kovové časti a spôsobiť zásah elektrickým prúdom.

Bezpečná prevádzka nožnice na trávu

1 Školenie

- a) Prečítajte si pozorne návod. Zoznámte sa s ovládacími prvkami a odborným použitím zariadenia.
- b) Nikdy nedovoľte používať zariadenie osobám, ktoré sa neoboznámili s týmto návodom alebo deťom.

Predpisy platné v mieste použitia môžu vek používateľa obmedziť.

c) Je potrebné si uvedomiť, že používateľ je sám zodpovedný za úrazy alebo nebezpečenstvo, ktorému vystaví tretie osoby alebo ich majetok.

2 Príprava

a) Pred použitím skontrolujte elektrický prípoj a predlžovací kábel, či nie sú poškodené alebo nejavia známky starnutia. V prípade, že dôjde k poškodeniu elektrického kábla počas používania, bezodkladne ho odpojte od elektrickej siete.

POŠKODENEJ KABELÁŽE SA NEDOTÝKAJTE, POKIAL NIE JE ODPOJENÁ OD ELEKTRICKEJ SIETE.

Zariadenie nepoužívajte, ak je elektrický kábel poškodený alebo opotrebovaný.

b) Pred používaním vizuálne skontrolujte zariadenie, či nemá poškodené, chýbajúce alebo nesprávne namontované ochranné zariadenie a ochranný kryt.

c) Nikdy neuvádzajte zariadenie do prevádzky, ak sa v blízkosti nachádzajú osoby, obzvlášť deti alebo domáce zvieratá.

3 Prevádzka

a) Pripojovacie a predlžovacie káble sa nesmú byť v dosahu strihania.

b) Počas celej doby používania zariadenia používajte prostriedky na ochranu očí a pevnú obuv.

c) Nepoužívajte zariadenia v zlých poveternostných podmienkach, obzvlášť nie pri riziku výskytu blesku.

d) Zariadenie používajte len pri dennom svetle alebo dobrom umelom osvetlení.

e) Nikdy nepoužívajte zariadenie s poškodeným krytom alebo ochranným zariadením, príp. bez krytu a ochranného zariadenia.

f) Motor zapínajte len vtedy, ak máte ruky a nohy mimo strihacieho dosahu.

g) Zariadenie odpojte od elektrickej siete (t. z. vytiahnite zástrčku, odstráňte blokovacie zariadenie alebo vymeníteľnú batériu)

– vždy, ak necháte zariadenie bez dozoru;

– pred odstránením blokovania;

– pred kontrolou, čistením alebo pred montážou zariadenia;

– po kontakte s cudzím telesom;

– vždy, keď začne zariadenie nezvyčajne vibrovať.

h) Pozor na zranenia rúk a nôh strihacou hlavicoou.

i) Vždy zabezpečte, aby boli vzduchové otvory voľné a neboli prekryté cudzími telesami.

4 Údržba a skladovanie

a) Zariadenie odpojte od napájania elektrickým prúdom (t. z. vytiahnite sieťovú zástrčku, odstráňte blokovacie zariadenie alebo vymeníteľnú batériu) predtým než budete vykonávať údržbu alebo čistenie zariadenia.

- b) Používajte len náhradné diely a príslušenstvo odporúčané výrobcom.
- c) Zariadenie je potrebné kontrolovať a pravidelne vykonávať údržbu. Zariadenie nechajte opravovať len v zmluvnej opravovni.
- d) Pokiaľ nie je zariadenie v prevádzke, je potrebné ho uskladniť tak, aby bolo mimo dosahu detí.

5 Odporúčanie (pre stroje napájané zo siete a pre stroje s integrovanou nabíjačkou)

Stroj by mal byť vybavený prúdovým chráničom (RCD) s vypínacím prúdom nie vyšším ako 30 mA.

Dodatočné bezpečnostné upozornenia

Určené použitie:

Tento výrobok môžu používať deti staršie ako 8 rokov, ako aj osoby so zníženými fyzickými, zmyslovými alebo mentálnymi schopnosťami alebo nedostatkom skúseností a vedomostí, ak sú pod dohľadom alebo boli o bezpečnom používaní zariadenia poučené a pochopili z toho vyplývajúce nebezpečenstvá. Deti sa s výrobkom nesmú hrať. Deti nesmú vykonávať čistenie a bežnú údržbu bez dohľadu. Obsluhu tohto výrobku odporúčame zveriť mladistvým až od veku 16 rokov.

Použitie s nožom na trávu:

Akumulátorové nožnice na trávu GARDENA sú určené na strihanie okrajov trávnikov a pre presné tvaro-

vanie kríkov, obzvlášť buxusu, v záhradách pri domoch a okrasných záhradách.

Použitie s nožom na kroviny:

Akumulátorové nožnice na kroviny GARDENA

sú určené na strihanie krov, kríkov a popínavých rastlín v záhradách pri domoch a okrasných záhradách.

Výrobok nie je určený na dlhodobú prevádzku.



NEBEZPEČENSTVO! Ublíženie na zdraví!

→ **Nepoužívajte akumulátorové nožnice na štiepkovanie ani kompostovanie.**

→ **Nepoužívajte akumulátorové nožnice s nožom na kroviny č.v. 9851-00.962.00 na strihanie trávnikov/okrajov trávnikov.**

Bezpečnostné upozornenia k akumulátorom a nabíjačkám



Prečítajte si všetky bezpečnostné upozornenia a pokyny.

Nedodržovanie bezpečnostných upozornení a pokynov môže spôsobiť zásah elektrickým prúdom, požiar a/alebo ťažké poranenia.

Dobre si uschovajte tieto pokyny.

Nabíjačku používajte len vtedy, ak všetky funkcie dokážete v plnej miere odhadnúť a vykonať bez obmedzení alebo ste dostali zodpovedajúce pokyny.

→ **Pri používaní, čistení a údržbe dohliadajte na deti.** Tým zaistíte, aby sa deti nehrali s nabíjačkou.

→ **Napätie akumulátora sa musí zhodovať s nabíjacím napätím akumulátora nabíjačky. Nenabíajte akumulátory, ktoré nie sú dobíjateľné.** V opačnom prípade hrozí nebezpečenstvo požiaru a výbuchu.

→  **Nevystavujte nabíjačku dažďu alebo vlhkosti.**

Vniknutie vody do elektrického prístroja zvyšuje riziko zásahu elektrickým prúdom.

→ **Udržiavajte nabíjačku v čistote.** Jej znečistením hrozí nebezpečenstvo zásahu elektrickým prúdom.

→ **Pred každým použitím skontrolujte nabíjačku, kábel a zástrčku. Ak zistíte poškodenie, nabíjačku nepoužívajte. Nabíjačku neotvárajte sami a nechajte ju opraviť iba kvalifikovaným odborným personálom a iba s originálnymi náhradnými dielmi.**

Poškodené nabíjačky, káble a zástrčky zvyšujú riziko zásahu elektrickým prúdom.

→ **Nabíjačku neprevádzkujte na ľahko horľavom podklade (napr. papier, textilie atď.), resp. v horľavom prostredí.**

V dôsledku zahriatia, ku ktorému dochádza pri nabíjaní, hrozí nebezpečenstvo požiaru.

→ **Výrobok neprevádzkujte, keď sa nabíja.**

→ **Akumulátory nabíjajte len v nabíjačkách, ktoré sú odporúčané výrobcom.** Ak sa nabíjačka, ktorá je určená pre určitý druh akumulátorov, používa s inými akumulátormi, hrozí nebezpečenstvo požiaru.

→ **Akumulátor sa dodáva čiastočne nabitý.** Aby bol zaručený plný výkon akumulátora, pred prvým použitím nabíte akumulátor v nabíjačke na jeho plnú kapacitu.

→ **Pri poškodení a nesprávnom použití akumulátora môžu unikáť pary. Akumulátor môže horieť alebo vybuchnúť.**

Privedte čerstvý vzduch a v prípade ťažkostí vyhľadajte lekársku pomoc. Pary môžu spôsobiť podráždenie dýchacích ciest.

→ **Pri nesprávnom použití alebo poškodenom akumulátore môže z akumulátora vytekať horľavá kvapalina. Vyvarujte sa kontaktu s ňou. Pri náhodnom kontakte opláchnite postihnuté miesto vodou. Ak sa vám kvapalina dostane do očí, požiadajte o ďalšiu lekársku pomoc.** Kvapalina vytekajúca z akumulátora môže viesť k podráždeniu kože a popáleninám.

→ **Z chybného akumulátora môže vytekať kvapalina a zmáčať susedné predmety. Skontrolujte postihnuté diely.** Prípadne ich vyčistite alebo vymeňte.

→ **Na poškodených akumulátoroch nikdy nevykonávajte údržbu.** Všetku údržbu akumulátorov by mal vykonávať iba výrobca alebo splnomocnené servisy.

→ **Chráňte akumulátor pred teplom, napr. aj pred trvalým slnečným žiarením, ohňom, nečistotami, vodou a vlhkosťou.**

Hrozí nebezpečenstvo výbuchu a skratu.

→ **Akumulátor prevádzkujte a skladujte len pri teplote okolia od 0 °C do +40 °C.** Napríklad v lete nenechávajte akumulátor ležať v aute. Pri teplotách <0 °C môže v závislosti od prístroja dôjsť k obmedzeniu výkonu.

→ **Akumulátor nabíjajte iba pri teplote okolia od 0 °C do +40 °C.**

Nabíjanie mimo teplotného rozsahu môže poškodiť akumulátor alebo zvýšiť nebezpečenstvo požiaru.

Dodatočné elektrické bezpečnostné upozornenia



NEBEZPEČENSTVO! Zástava srdca!

Tento výrobok vytvára počas prevádzky elektromagnetické pole. Toto pole môže mať za určitých podmienok vplyv na činnosť aktívnych alebo pasívnych medicínskych implantátov. Aby sa eliminovali nebezpečné situácie, ktoré by mohli viesť k ťažkým alebo smrteľným zraneniam, mali by osoby s medicínskym implantátom použitie tohto výrobku konzultovať so svojim lekárom alebo s výrobcom implantátu.

- Nabíjajte na žiaruvzdornej podložke.
- Nabíjajte iba v interiéri.
- Používajte akumulátorové nožnice iba vonku.
- Neotvárajte teleso (za to je zodpovedný iba servis GARDENA).
- Rešpektujte bezpečnostné upozornenia a pokyny pre nabíjací adaptér.
- Skontrolujte starostlivo priestor, v ktorom sa má výrobok používať, a odstráňte všetky káble a cudzie predmety.
- Pred používaním a po každom silnom náraze v priebehu používania musíte výrobok skontrolovať, či nie je opotrebovaný alebo poškodený. V prípade potreby nechajte výrobok opraviť.
- Ak sa pri nejakej poruche výrobok nedá vypnúť, položte ho na pevnú podložku a za stálej kontroly

počkajte, kým sa nevybije akumulátor. Nefunkčný výrobok pošlite do servisu GARDENA.

→ Nikdy sa nepokúšajte pracovať s nekompletným výrobkom alebo s výrobkom, na ktorom boli vykonané neautorizované úpravy.

→ V prípade, že výrobok začne nezvykle vibrovať, vypnite ho. Silné vibrácie môžu spôsobiť zranenie.

Dodatočné osobné bezpečnostné upozornenia



NEBEZPEČENSTVO! Nebezpečenstvo zadusenía!

Menšie diely je možné ľahko prehltnúť. Obaly z umelých hmôt predstavujú pre malé deti nebezpečenstvo zadusenía.

→ Pri montáži držte malé deti v dostatočnej vzdialenosti.

- Nepracujte pod vplyvom drog, alkoholu alebo liekov.
- Musíte vedieť, ako môžete tento výrobok v núdzovom prípade kedykoľvek okamžite zastaviť.
- Vyvarujte sa kontaktu s olejom na mazanie noža, najmä naň máte alergiu.
- Pracujte len pri dennom svetle alebo pri dobrých svetelných podmienkach.
- Skontrolujte výrobok pred každým použitím. Vykonajte pred každým použitím vizuálnu kontrolu výrobku.
- Skontrolujte, či sú voľné privody vzduchu.
- Skontrolujte nôž pred každým použitím.
- Udržiavajte nôž v dobrom stave.

- Pokiaľ v priebehu prevádzky výrobku dôjde k silnému prehriatiu, nechajte ho pred uskladnením vychladnúť.
- Výrobok nepreťažujte.

Upozornenie!

Ak pri práci používate ochranné prostriedky na ochranu sluchu, pravdepodobne kvôli hlučnosti spôsobenej výrobkom nepočujete, že sa blížia nejaké osoby.

- Používajte vždy vhodné oblečenie, ochranné rukavice a pevné topánky.
- Uistite sa že máte pri práci bezpečnostnú obuv.
- Nepracujte na kĺzkom povrchu.

el ΥΠΟΔΕΙΞΕΙΣ ΑΣΦΑΛΕΙΑΣ

Επεξήγηση των συμβόλων:



Μελετήστε τις οδηγίες χρήσης.



Προσοχή! Ο μηχανισμός κοπής εξακολουθεί να κινείται και μετά την απενεργοποίηση του κινητήρα.



Κρατήστε μακριά άλλα άτομα.



Κίνδυνος – Κρατάτε τα χέρια σας μακριά από το μαχαίρι.



Μην εκθέτετε το μηχάνημα στη βροχή.



Για το φορτιστή: Αποσυνδέετε αμέσως το φις από την πρίζα αμέσως όταν το καλώδιο έχει υποστεί ζημίες ή έχει κοπεί.



Να φοράτε προστατευτικά γυαλιά.

Γενικές υποδείξεις ασφαλείας

Γενικές υποδείξεις ασφαλείας για μηχανήματα



ΠΡΟΕΙΔΟΠΟΙΗΣΗ!

Μελετήστε όλες τις υποδείξεις ασφαλείας, τις οδηγίες, τις εικόνες και τα τεχνικά χαρακτηριστικά που αναγράφονται σε αυτό το μηχανήμα.

Σε περίπτωση παραλείψεων κατά την τήρηση των υποδείξεων ασφαλείας και των οδηγιών δεν αποκλείονται ηλεκτροπληξία, πυρκαγιά και/ή σοβαροί τραυματισμοί.

Φυλάξτε για το μέλλον όλες τις υποδείξεις ασφαλείας και τις οδηγίες.

Ο όρος «Μηχάνημα» που χρησιμοποιείται στις υποδείξεις ασφαλείας αναφέρεται σε μηχανήματα (με καλώδιο τροφοδοσίας) που λειτουργούν με παροχή ρεύματος και σε μηχανήματα με μπαταρία (χωρίς καλώδιο τροφοδοσίας).

1) Ασφάλεια εργασίας

α) Να διατηρείτε το χώρο εργασίας καθαρό και καλά φωτισμένο.

Ένας χώρος εργασίας χωρίς καλό φωτισμό και χωρίς τάξη μπορεί να οδηγήσει σε ατυχήματα.

β) Μην εργάζεστε με το μηχανήμα σε περιβάλλον με κίνδυνο έκρηξης όπου βρίσκονται εύφλεκτα υγρά, αέρια ή σκόνες.

Τα μηχανήματα δημιουργούν σπινθήρες που μπορούν να αναφλέξουν τη σκόνη ή τους ατμούς.

γ) Κατά τη χρήση του μηχανήματος κρατάτε μακριά τα παιδιά και άλλα άτομα.

Σε περίπτωση απόσπασης της προσοχή μπορείτε να χάσετε τον έλεγχο του μηχανήματος.

2) Ηλεκτρική ασφάλεια

α) Το φως σύνδεσης του μηχανήματος πρέπει να ταιριάζει στην πρίζα. Δεν επιτρέπεται καμία τροποποίηση του φως. Μην χρησιμοποιείτε φως προσαρμογέα με μηχανήματα που διαθέτουν γείωση προστασίας. Μην τροποποιημένα φως και κατάλληλες πρίζες μειώνουν τον κίνδυνο ηλεκτροπληξίας.

β) Να αποφεύγετε την επαφή του σώματος με γειωμένες επιφάνειες όπως επιφάνειες σωλήνων, θερμάνσεων, ηλεκτρικών κουζινών και ψυγείων. Υφίσταται ιδιαίτερος κίνδυνος ηλεκτροπληξίας όταν το σώμα σας είναι γειωμένο.

γ) Προστατεύετε τα μηχανήματα από τη βροχή ή την υγρασία. Η εισχώρηση νερού σε ένα μηχανήμα αυξάνει τον κίνδυνο ηλεκτροπληξίας.

δ) Μην χρησιμοποιείτε αδόκιμα το καλώδιο σύνδεσης για να μεταφέρετε ή να κρεμάσετε το μηχανήμα ή να αποσυνδέσετε το φως από την πρίζα. Προστατεύετε το καλώδιο από τη θερμότητα, λάδια, αιχμηρές ακμές ή κινούμενα μέρη του μηχανήματος.

Ελαττωματικά ή μπερδεμένα καλώδια αυξάνουν τον κίνδυνο της ηλεκτροπληξίας.

ε) 'Όταν εργάζεστε με ένα μηχάνημα σε υπαίθριο χώρο, χρησιμοποιείτε αποκλειστικά καλώδια προέκτασης κατάλληλα για υπαίθριο χώρο. Η χρήση ενός κατάλληλου για υπαίθριους χώρους καλωδίου προέκτασης περιορίζει τον κίνδυνο ηλεκτροπληξίας.

στ) Εάν δεν είναι δυνατόν να αποφύγετε τη χρήση του μηχανήματος σε υγρό περιβάλλον, χρησιμοποιείτε διακόπτη προστασίας από ρεύματα διαρροής. Η χρήση ενός διακόπτη ασφαλείας μειώνει τον κίνδυνο ηλεκτροπληξίας.

3) Ασφάλεια ατόμων

α) Είστε προσεκτικοί, προσέχετε τι κάνετε και εργάζεστε με σύνεση με ένα μηχάνημα. Μην χρησιμοποιείτε κανένα μηχάνημα όταν είστε κουρασμένοι ή υπό την επήρεια ναρκωτικών, αλκοόλ ή φαρμάκων. Μια στιγμή απροσεξίας κατά το χειρισμό του μηχανήματος μπορεί να προκαλέσει σοβαρούς τραυματισμούς.

β) Να χρησιμοποιείτε τα μέσα ατομικής προστασίας και να φοράτε πάντα προστατευτικά γυαλιά. Με τη χρήση μέσων ατομικής προστασίας όπως μάσκα σκόνης, αντιλιοθητικών υποδημάτων ασφαλείας, προστατευτικού κράνος ή ωπασπίδων – ανάλογα με το είδος και τη χρήση του μηχανήματος, περιορίζεται ο κίνδυνος τραυματισμών.

γ) Να αποφεύγετε μία κατά λάθος εκκίνηση. Βεβαιώνετε ότι το μηχάνημα είναι απενεργοποιημένο προτού το συνδέσετε στην παροχή ρεύματος

και/ή με τη μπαταρία ή προτού το σηκώσετε ή το μεταφέρετε.

Εάν κατά τη μεταφορά του μηχανήματος έχετε το δάκτυλό σας στο διακόπτη ή εάν συνδέσετε το μηχάνημα ενεργοποιημένο στην παροχή ρεύματος, μπορούν να προκύψουν ατυχήματα.

δ) Απομακρύνετε τα εργαλεία ρύθμισης ή τα κλειδιά προτού ενεργοποιήσετε το μηχάνημα.

Ένα εργαλείο ή ένα κλειδί που βρίσκεται σε ένα περιστρεφόμενο μηχάνημα, μπορεί να προκαλέσει τραυματισμούς.

ε) Να αποφεύγετε μία μη φυσιολογική στάση του σώματος. Προσέξτε κατά την εργασία ώστε πάντα να στέκεστε σε ασφαλές μέρος και να διατηρείτε την ισορροπία σας. Έτσι μπορείτε να ελέγχετε το μηχάνημα σε έκτακτες περιστάσεις.

στ) Να φοράτε πάντα κατάλληλα ρούχα. Να μη φοράτε φαρδιά ρούχα ή κοσμήματα. Να κρατάτε μαλλιά, ρούχα και γάντια μακριά από κινούμενα τμήματα.

Τα φαρδιά ρούχα, κοσμήματα και μακριά μαλλιά μπορεί να πιαστούν από κινούμενα τμήματα.

ζ) Εάν μπορούν να εγκατασταθούν συστήματα αναρρόφησης και συλλογής σκόνης, αυτά πρέπει να συνδέονται και να χρησιμοποιούνται σωστά. Η χρήση συστήματος αναρρόφησης σκόνης μπορεί να μειώσει κινδύνους από σκόνη.

η) Μην θεωρείτε εσφαλμένα ότι είστε ασφαλείς και μην παραβλέπετε τους κανόνες ασφαλείας για τα μηχανήματα, ακόμη και όταν έχετε εξοικειωθεί με το μηχάνημα ύστερα από επανειλημμένη χρήση.

Ο απρόσεκτος χειρισμός μπορεί να έχει ως αποτέλεσμα την πρόκληση σοβαρών τραυματισμών μέσα σε λίγα δευτερόλεπτα.

4) Χρήση και χειρισμός του μηχανήματος

α) Μην υπερφορτώνετε το μηχάνημα. Χρησιμοποιείτε το κατάλληλο για την εργασία σας μηχάνημα.

Με το κατάλληλο μηχάνημα εργάζεστε αποτελεσματικότερα και ασφαλέστερα στο αναφερόμενο πεδίο ισχύος.

β) Μην χρησιμοποιείτε ένα μηχάνημα με ελαττωματικό διακόπτη. Ένα μηχάνημα που δεν μπορεί πλέον να ενεργοποιηθεί ή να απενεργοποιηθεί, είναι επικίνδυνο και πρέπει να επισκευαστεί.

γ) Αποσυνδέστε το φως από την πρίζα και/ή αφαιρέστε τη μπαταρία προτού διεξάγετε ρυθμίσεις στο μηχάνημα, αντικαταστήσετε παρελκόμενα ή αποθέσετε το μηχάνημα. Αυτό το μέτρο προφύλαξης αποτρέπει την τυχαία εκκίνηση του μηχανήματος.

δ) Φυλάσσετε τα μη χρησιμοποιούμενα μηχανήματα μακριά από παιδιά. Μην επιτρέπετε σε άτομα που δεν είναι εξοικειωμένα με το μηχάνημα ή δεν έχουν διαβάσει αυτές τις οδηγίες, να χρησιμοποιούν το μηχάνημα. Τα μηχανήματα είναι επικίνδυνα όταν τα χρησιμοποιούν άτομα χωρίς εμπειρία.

ε) Περιποίσετε σχολαστικά τα μηχανήματα. Ελέγχετε αν λειτουργούν άψογα τα κινούμενα εξαρτήματα και δεν παρουσιάζουν εμπλοκή, αν κάποια εξαρτήματα είναι σπασμένα ή έχουν υποστεί τόσο σοβαρές ζημιές ώστε να υποβαθμίζεται η λειτουργία του μηχανήματος. Πριν από τη χρήση του μηχανήματος

νήματος δρομολογείτε την επισκευή τυχόν ελαττωματικών εξαρτημάτων. Πολλά ατυχήματα οφείλονται σε κακή συντήρηση των μηχανημάτων.

στ) Να διατηρείτε τα κοπτικά εργαλεία τροχισμένα και καθαρά. Τα προσεγμένα κοπτικά εργαλεία με τροχισμένες λάμες μπλοκάρουν λιγότερο και οδηγούνται ευκολότερα.

ζ) Χρησιμοποιείτε το μηχάνημα, τα παρελκόμενα, τα πρόσθετα εργαλεία κλπ. σύμφωνα με τις παρούσες οδηγίες. Να λαμβάνετε πάντα υπόψη τις συνθήκες και το είδος της εργασίας.

Η χρήση μηχανημάτων για άλλες χρήσεις εκτός από τις προβλεπόμενες μπορεί να προκαλέσει επικίνδυνες καταστάσεις.

η) Διατηρείτε τις λαβές και τις επιφάνειες των λαβών στεγνές, καθαρές, και χωρίς λάδι και γράσο. Οι ολισθηρές λαβές και επιφάνειες λαβών δεν επιτρέπουν τον ασφαλή χειρισμό και έλεγχο του μηχανήματος σε απρόβλεπτες καταστάσεις.

5) Χρήση και χειρισμός του εργαλείου μπαταρίας

α) Να φορτίζετε τις μπαταρίες μόνο σε φορτιστές που συνιστώνται από τον κατασκευαστή.

Ένας φορτιστής που προορίζεται για ορισμένο είδος μπαταριών μπορεί να προκαλέσει κίνδυνο πυρκαγιάς εάν χρησιμοποιηθεί μαζί με άλλες μπαταρίες.

β) Χρησιμοποιείτε αποκλειστικά τις προβλεπόμενες για το σκοπό αυτό μπαταρίες στα μηχανήματα.

Η χρήση άλλων μπαταριών μπορεί να προκαλέσει τραυματισμούς και κίνδυνο πυρκαγιάς.

γ) Να κρατάτε τη μη χρησιμοποιούμενη μπαταρία μακριά από συνδετήρες, νομίσματα, κλειδιά, καρφιά, βίδες ή από άλλα μεταλλικά μικροαντικείμενα που θα μπορούσαν να προκαλέσουν γεφύρωση των επαφών.

Ένα βραχυκύκλωμα μεταξύ των επαφών της μπαταρίας μπορεί να οδηγήσει σε φωτιά και εγκαύματα.

δ) Σε περίπτωση εσφαλμένης χρήσης μπορεί να εξέλθει υγρό από τη μπαταρία. Να αποφεύγετε την επαφή με το εξερχόμενο υγρό. Σε περίπτωση επαφής, ξεπλύντε με νερό. Εάν το υγρό εισέλθει στα μάτια, συμβουλευθείτε και έναν γιατρό.

Το εξερχόμενο υγρό μπαταρίας μπορεί να προκαλέσει δερματικούς ερεθισμούς και εγκαύματα.

ε) Μην χρησιμοποιείτε ελαττωματικές ή τροποποιημένες μπαταρίες.

Οι ελαττωματικές ή οι τροποποιημένες μπαταρίες μπορούν να παρουσιάσουν απρόβλεπτη συμπεριφορά και να προκαλέσουν κίνδυνο πυρκαγιάς, έκρηξης ή τραυματισμού.

στ) Μην εκθέτετε τη μπαταρία σε φωτιά ή υπερβολικές θερμοκρασίες.

Η φωτιά ή θερμοκρασίες άνω των 130 °C μπορούν να προκαλέσουν έκρηξη.

ζ) Τηρείτε όλες τις οδηγίες και μην φορτίζετε τη μπαταρία ή το εργαλείο μπαταρίας εκτός των αναφερόμενων στις οδηγίες χρήσης ορίων θερμοκρασίας.

Η εσφαλμένη φόρτιση ή η φόρτιση εκτός των επιτρεπών ορίων θερμοκρασίας μπορεί να καταστρέψει τη μπαταρία και να αυξήσει τον κίνδυνο πυρκαγιάς.

6) Σέρβις

α) Αναθέτετε την επισκευή του μηχανήματός σας αποκλειστικά σε εκπαιδευμένο ειδικευμένο προσωπικό και μόνο με χρήση γνήσιων ανταλλακτικών.
Με τον τρόπο αυτό διασφαλίζεται η ασφάλεια του μηχανήματος.

β) Μην συντηρείτε ποτέ ελαττωματικές μπαταρίες.

Η όλη συντήρηση των μπαταριών πρέπει να γίνεται αποκλειστικά από τον κατασκευαστή ή εξουσιοδοτημένα τμήματα εξυπηρέτησης πελατών.

Υποδείξεις ασφαλείας για μορντουροψάλιδα

α) Διατηρείτε όλα τα μέλη του σώματος μακριά από το μαχαίρι. Μην επιχειρείτε να αφαιρέσετε κομμένα υλικά κοπής ή να συγκρατήσετε υλικά κοπής που πρόκειται να κόψετε με το μαχαίρι σε λειτουργία. Τα μαχαίρια εξακολουθούν να κινούνται μετά το κλείσιμο του διακόπτη. Μια στιγμή απροσεξίας κατά τον χειρισμό του μορντουροψάλιδου μπορεί να προκαλέσει σοβαρούς τραυματισμούς.

β) Μεταφέρετε το μορντουροψάλιδο από τη λαβή με ακινητοποιημένο μαχαίρι και χωρίς να έχετε τα δάκτυλά σας κοντά στο διακόπτη ρεύματος. Η σωστή μεταφορά του μορντουροψάλιδου περιορίζει τον κίνδυνο της τυχαίας λειτουργίας και ενός ενδεχόμενου τραυματισμού από το μαχαίρι.

γ) Κατά τη μεταφορά ή την αποθήκευση του μορντουροψάλιδου τοποθετείτε πάντοτε το προστατευτικό κάλυμμα επάνω από τα μαχαίρια.

Ο σωστός χειρισμός του μπορντουροψάλιδου περιορίζει τον κίνδυνο τραυματισμού από το μαχαίρι.

δ) Βεβαιώστε ότι είναι κλειστοί όλοι οι διακόπτες ρεύματος και έχει ενεργοποιηθεί η ασφάλεια ενεργοποίησης όταν αφαιρείτε ενσφηνωμένο υλικό κοπής ή εκτελείτε εργασίες συντήρησης.

Η τυχαία ενεργοποίηση του μπορντουροψάλιδου κατά την αφαίρεση ενσφηνωμένου υλικού κοπής ή τη συντήρηση μπορεί να έχει ως αποτέλεσμα την πρόκληση σοβαρών τραυματισμών.

ε) Κρατάτε το μπορντουροψάλιδο αποκλειστικά από τις μονωμένες επιφάνειες λαβών, διότι το μαχαίρι κοπής μπορεί να έρθει σε επαφή με κρυμμένα ηλεκτρικά καλώδια.

Η επαφή των μαχαiriών με ρευματοφόρο αγωγό μπορεί να τροφοδοτήσει μεταλλικά μέρη της συσκευής με τάση και να προκαλέσει έτσι ηλεκτροπληξία.

Ασφαλής λειτουργία για ψαλίδια για χόρτα

1 Εκπαίδευση

α) Εκπαίδευση Διαβάστε τις οδηγίες προσεκτικά. Εξοικειωθείτε με τα όργανα ελέγχου και την ενδεδειγμένη χρήση του μηχανήματος.

β) Μην επιτρέπετε ποτέ τη χρήση της μηχανής σε άτομα τα οποία δεν έχουν εξοικειωθεί με αυτές τις οδηγίες ή σε παιδιά. Ενδέχεται να υπάρχει όριο ηλικίας με βάση τις ισχύουσες νομικές διατάξεις στον τόπο χρήσης.

γ) Προσέξτε ότι ο ίδιος ο χρήστης είναι υπεύθυνος για ατυχήματα ή κινδύνους απέναντι σε άλλα άτομα και την περιουσία τους.

2 Προετοιμασία

α) Πριν από τη χρήση το καλώδιο σύνδεσης και προέκτασης πρέπει να ελέγχεται για ενδείξεις ζημιάς ή γήρανσης. Αν το καλώδιο υποστεί ζημιά κατά τη διάρκεια της χρήσης, πρέπει να το αποσυνδέσετε αμέσως από τη ηλεκτρικό δίκτυο.

ΜΗΝ ΑΓΓΙΖΕΤΕ ΤΟ ΚΑΛΩΔΙΟ ΠΡΟΤΟΥ ΑΥΤΟ ΑΠΟΣΥΝΔΕΘΕΙ ΑΠΟ ΤΟ ΗΛΕΚΤΡΙΚΟ ΔΙΚΤΥΟ.

Μη χρησιμοποιείτε το μηχάνημα, αν το καλώδιο έχει υποστεί ζημιά ή φθορά.

β) Πριν από τη χρήση το μηχάνημα πρέπει να ελέγχεται οπτικά για προστατευτικές διατάξεις ή προστατευτικά καλύμματα που έχουν υποστεί ζημιά, λείπουν ή έχουν τοποθετηθεί λανθασμένα.

γ) Μη θέτετε ποτέ το μηχάνημα σε λειτουργία αν βρίσκονται κοντά άτομα, ιδιαίτερα παιδιά, ή κατοικίδια.

3 Λειτουργία

α) Κρατήστε μακριά το καλώδιο σύνδεσης και προέκτασης από τη διάταξη κοπής.

β) Σε όλη τη χρονική διάρκεια χρήσης του μηχανήματος πρέπει να χρησιμοποιείτε προστατευτικά γυαλιά και γερά υποδήματα.

γ) Πρέπει να αποφεύγεται η χρήση του μηχανήματος σε άσχημες καιρικές συνθήκες, ιδιαίτερα σε περίπτωση κινδύνου κεραυνού.

δ) Χρησιμοποιείτε το μηχάνημα μόνο στο φως της ημέρας ή με καλό τεχνητό φωτισμό.

ε) Μη χρησιμοποιείτε ποτέ το μηχάνημα με κάλυμμα ή προστατευτική διάταξη που έχει ζημιά ή χωρίς κάλυμμα ή προστατευτικές διατάξεις.

στ) Ενεργοποιήστε τον κινητήρα μόνο όταν τα χέρια και τα πόδια σας βρίσκονται εκτός της εμβέλειας της διάταξης κοπής.

ζ) Αποσυνδέετε πάντα το μηχάνημα από την ηλεκτρική παροχή (δηλαδή βγάζετε το φις από την ηλεκτρική πρίζα, αφαιρείτε τη διάταξη κλειδώματος ή την αφαιρούμενη μπαταρία)

– πάντα όταν αφήνετε το μηχάνημα χωρίς επίβλεψη,

– πριν από την αφαίρεση μπλοκαρίσματος,

– πριν από τον έλεγχο, τον καθαρισμό ή την επεξεργασία του μηχανήματος,

– μετά την επαφή με ένα ξένο σώμα,

– πάντα, όταν το μηχάνημα αρχίζει να δονείται με ασυνήθιστο τρόπο.

η) Προσοχή για τραυματισμούς από τη διάταξη κοπής στα πόδια και στα χέρια.

θ) Εξασφαλίζετε πάντα ότι τα ανοίγματα αερισμού θα είναι ελεύθερα από ξένα σώματα.

4 Σέρβις και φύλαξη

α) Το μηχάνημα πρέπει να αποσυνδέεται από την ηλεκτρική παροχή (δηλαδή βγάζετε το φις από την ηλεκτρική πρίζα, αφαιρείτε τη διάταξη κλειδώματος

ή την αφαιρούμενη μπαταρία) πριν την εκτέλεση εργασιών συντήρησης ή καθαρισμού.

β) Πρέπει να χρησιμοποιούνται μόνο τα συνιστώμενα ανταλλακτικά και παρελκόμενα.

γ) Το μηχάνημα πρέπει να ελέγχεται και να συντηρείται τακτικά. Αναθέστε το σέρβις του μηχανήματος μόνο σε συμβεβλημένο συνεργείο.

δ) Αν το μηχάνημα δε χρησιμοποιείται, πρέπει να φυλάσσεται σε μέρος όπου δεν έχουν πρόσβαση παιδιά.

5 Πρόταση (για μηχανήματα με ρεύμα και για μηχανήματα με ενσωματωμένο φορτιστή)

Το μηχάνημα πρέπει να τροφοδοτείται μέσω αντιηλεκτροπληξιακού ρελέ (RCD) με ρεύμα ενεργοποίησης όχι μεγαλύτερο από 30 mA.

Πρόσθετες υποδείξεις ασφαλείας

Προβλεπόμενη χρήση:

Αυτό το προϊόν επιτρέπεται να χρησιμοποιείται από παιδιά άνω των 8 ετών καθώς και από άτομα με μειωμένες τις φυσικές, αισθητικές ή διανοητικές ικανότητες ή με έλλειψη πείρας και γνώσεων, εφόσον επιτηρούνται ή έχουν ενημερωθεί για την ασφαλή χρήση του προϊόντος και τους ενδεχόμενους κινδύνους. Τα παιδιά δεν επιτρέπεται να παίζουν με το προϊόν. Ο καθαρισμός και οι εργασίες συντήρησης που εκτελούνται από τον πελάτη δεν επιτρέπεται να εκτελούνται από μη επιτη-

ρούμενα παιδιά. Συνιστούμε τη χρήση του προϊόντος μόνο από άτομα άνω των 16 ετών.

Χρήση με λεπίδα γκαζόν:

Το **GARDENA Ψαλίδι μπαταρίας για χόρτα** προορίζεται για την κοπή μπορντούρας χλόης και για την ακριβή διαμόρφωση με κοπή φρακτών θάμνων, ιδιαίτερα πυξών, σε ιδιωτικούς κήπους.

Χρήση με λεπίδα μπορντούρας:

Το **GARDENA Ψαλίδι μπαταρίας για θάμνους** προορίζεται για την κοπή μεμονωμένων θάμνων, φρακτών θάμνων και αναρριχητικών φυτών σε ιδιωτικούς κήπους.

Το προϊόν δεν ενδείκνυται για λειτουργία μεγάλης διάρκειας.



ΚΙΝΔΥΝΟΣ! Πρόκληση σωματικής βλάβης!

→ Μην χρησιμοποιείτε το ψαλίδι μπαταρίας για τεμαχισμό υλικών ή για κομποστοποίηση.

→ Μην χρησιμοποιήσετε το ψαλίδι μπαταρίας με τη λεπίδα μπορντούρας με προϊόντος Κωδ. 9851-00.962.00 για την κοπή χλόης/άκρων γρασιδιού.

Υποδείξεις ασφαλείας για μπαταρίες και φορτιστές



Διαβάστε όλες τις υποδείξεις ασφαλείας και τις οδηγίες.

Σε περίπτωση παραλείψων κατά την τήρηση των υποδείξεων ασφαλείας και των οδηγιών δεν αποκλείονται ηλεκτροπληξία, πυρκαγιά και/ή σοβαροί τραυματισμοί.

Φυλάξτε αυτές τις οδηγίες σε ασφαλές μέρος.

Χρησιμοποιήστε το φορτιστή μόνον όταν μπορείτε να αξιολογήσετε στο έπακρο όλες τις λειτουργίες και να τις εκτελείται χωρίς περιορισμούς ή έχετε λάβει σχετικές οδηγίες.

→ **Επιβλέπετε τα παιδιά κατά τη χρήση, τον καθαρισμό και τη συντήρηση.**

Προκειμένου να διασφαλίζεται ότι τα παιδιά δεν παίζουν με το φορτιστή.

→ **Η τάση της μπαταρίας πρέπει να ταυτίζεται με την τάση φόρτισης μπαταρίας του φορτιστή. Μην φορτίζετε καμία μη επαναφορτιζόμενη μπαταρία.** Αλλιώς υπάρχει κίνδυνος πυρκαγιάς και έκρηξης.

→  **Μην εκθέτετε το φορτιστή στη βροχή ή στην υγρασία.**

Η διεύθυνση νερού σε ηλεκτρικό εργαλείο αυξάνει τον κίνδυνο ηλεκτροπληξίας.

→ **Διατηρείτε το φορτιστή καθαρό.**

Η ρύπανση εγκυμονεί κίνδυνο ηλεκτροπληξίας.

→ **Πριν από κάθε χρήση ελέγχετε το φορτιστή το καλώδιο και το βύσμα. Μην χρησιμοποιήσετε το φορτιστή εάν διαπιστώσετε ζημιές. Μην ανοίγετε οι ίδιοι το φορτιστή και αναθέτετε την επισκευή του αποκλειστικά σε εκπαιδευμένο ειδικευμένο προσωπικό και μόνο με γνήσια ανταλλακτικά.**

Οι φορτιστές, τα καλώδια και τα βύσματα που έχουν υποστεί ζημιές αυξάνουν τον κίνδυνο ηλεκτροπληξίας.

→ Μην λειτουργείτε το φορτιστή επάνω σε εύφλεκτη επιφάνεια (π.χ., χαρτί, υφάσματα κλπ.) ή σε εύφλεκτο περιβάλλον.

Λόγω της θέρμανσης που προκύπτει κατά τη φόρτιση του φορτιστή υπάρχει κίνδυνος πυρκαγιάς.

→ Μην χρησιμοποιείτε το προϊόν όταν το φορτίζετε.

→ Φορτίζετε τις μπαταρίες μόνο με φορτιστές που συνιστά ο κατασκευαστής.

Ένας φορτιστής που ενδείκνυται για συγκεκριμένο τύπο μπαταριών εγκυμονεί κίνδυνο πυρκαγιάς όταν χρησιμοποιείται με άλλες μπαταρίες.

→ Η μπαταρία παραδίδεται μερικώς φορτισμένη. Προκειμένου να διασφαλίζεται η πλήρης ισχύς της μπαταρίας, τη φορτίζετε εντελώς πριν από την πρώτη χρήση στο φορτιστή.

→ Σε περίπτωση ζημιών και αδόκιμης χρήσης της μπαταρίας μπορούν να εκλυθούν αναθυμιάσεις.

Η μπαταρία μπορεί να αναφλεγεί ή να εκραγεί. Παρέχετε καθαρό αέρα και ζητήστε τη συμβουλή ιατρού σε περίπτωση ενοχλήσεων. Οι αναθυμιάσεις μπορούν να ερεθίσουν τις αναπνευστικές οδούς.

→ Σε περίπτωση εσφαλμένης χρήσης ή ελαττωματικής μπαταρίας μπορεί να διαρρεύσει εύφλεκτο υγρό από τη μπαταρία. Αποφεύγετε την επαφή με το εξερχόμενο υγρό. Σε περίπτωση επαφής, ξεπλύνετε με νερό. Εάν το υγρό έρθει σε επαφή με τα μάτια ζητήστε πρόσθετη ιατρική βοήθεια.

Το εξερχόμενο υγρό μπαταρίας μπορεί να προκαλέσει δερματικούς ερεθισμούς και εγκαύματα.

→ Εάν η μπαταρία είναι ελαττωματική, μπορεί να διαρρεύσει υγρό και να διαβρέξει τα παρακείμενα

αντικείμενα. Ελέγξτε τα εξαρτήματα που έχουν πληγεί.

Καθαρίστε τα ή αντικαταστήστε κατά περίπτωση.

→ Μην συντηρείτε ποτέ ελαττωματικές μπαταρίες. Η όλη συντήρηση των μπαταριών πρέπει να γίνεται αποκλειστικά από τον κατασκευαστή ή εξουσιοδοτημένα τμήματα εξυπηρέτησης πελατών.

→ Προστατεύετε τη μπαταρία από τη θερμότητα, π.χ., παρατεταμένη έκθεση στην ηλιακή ακτινοβολία, φωτιά, ακαθαρσίες, νερό και υγρασία. Υπάρχει κίνδυνος έκρηξης και βραχυκυκλώματος.

→ Χρησιμοποιείτε και αποθηκεύετε τη μπαταρία μόνο σε θερμοκρασία περιβάλλοντος μεταξύ 0 °C και +40 °C.

Μην αφήνετε τη μπαταρία στο αυτοκίνητο, π.χ., το καλοκαίρι. Σε θερμοκρασίες <0 °C μπορεί να προκύψει περιορισμός της απόδοσης σε συγκεκριμένες συσκευές.

→ Φορτίζετε τη μπαταρία αποκλειστικά σε θερμοκρασίες περιβάλλοντος μεταξύ 0 °C και +40 °C.

Η φόρτιση εκτός των ορίων θερμοκρασίας μπορεί να προκαλέσει ζημιές στη μπαταρία ή να αυξήσει τον κίνδυνο πυρκαγιάς.

Πρόσθετες ηλεκτρικές υποδείξεις ασφαλείας



KΙΝΔΥΝΟΣ! Καρδιακή ανακοπή!

Αυτό το προϊόν δημιουργεί ηλεκτρομαγνητικό πεδίο κατά τη λειτουργία. Αυτό το πεδίο μπορεί υπό ορισμένες συνθήκες να επηρεάσει τη λειτουργία

για ενεργητικών ή παθητικών ιατρικών εμφυτευμάτων. Για να αποκλειστεί ο κίνδυνος καταστάσεων που μπορούν να καταλήξουν σε σοβαρούς ή θανάσιμους τραυματισμούς, τα άτομα που φέρουν ιατρικό εμφύτευμα πρέπει να συμβουλευτούν το ιατρό τους ή τον κατασκευαστή του εμφυτεύματος προτού χρησιμοποιήσουν το μηχάνημα.

- Φορτίζετε πάνω σε μια επιφάνεια ανθεκτική σε φωτιά.
- Φορτίζετε μόνο σε εσωτερικούς χώρους.
- Χρησιμοποιείτε το ψαλίδι μπαταρίας μόνο σε υπαίθριο χώρο.
- Μην ανοίγετε το περίβλημα (μόνο το σέρβις της GARDENA είναι αρμόδιο για αυτό).
- Λαμβάνετε υπόψη τις υποδείξεις ασφαλείας και τις οδηγίες για το τροφοδοτικό.
- Εξετάστε προσεκτικά το έδαφος όπου πρόκειται να χρησιμοποιηθεί το προϊόν και απομακρύνετε όλα τα καλώδια και τα ξένα αντικείμενα.
- Πριν από τη χρήση και ύστερα από πλήγμα ισχυρού κραδασμού, το προϊόν πρέπει να υποβληθεί σε έλεγχο για ενδείξεις φθοράς ή ζημίας. Αν χρειάζεται, εκτελέστε τις αντίστοιχες εργασίες επισκευής.
- Αν το προϊόν δεν μπορεί να απενεργοποιηθεί πλέον λόγω ελαττώματος, τοποθετήστε το σε σταθερή επιφάνεια και περιμένετε να εκφορτιστεί η μπαταρία ενώ το επιβλέπετε. Στείλτε το ελαττωματικό προϊόν στο τμήμα σέρβις της εταιρείας GARDENA.

→ Μην επιχειρήσετε ποτέ να εργαστείτε με ένα ατελές προϊόν ή ένα προϊόν που έχει υποστεί μη εγκεκριμένες τροποποιήσεις.

→ Απενεργοποιήστε το προϊόν εάν παρουσιάσει αφύσικους κραδασμούς. Οι ισχυροί κραδασμοί μπορούν να προκαλέσουν τραυματισμούς.

Πρόσθετες προσωπικές υποδείξεις ασφαλείας



ΚΙΝΔΥΝΟΣ! Κίνδυνος ασφυξίας!

Μικρά εξαρτήματα μπορούν να καταποθούν εύκολα. Η πλαστική σακούλα εγκυμονεί κίνδυνο ασφυξίας για μικρά παιδιά.

→ Απομακρύνετε τα παιδιά κατά τη διάρκεια της συναρμολόγησης.

- Μην εργάζεστε με το προϊόν αν βρίσκεστε υπό την επήρεια οισπνεύματος, ναρκωτικών ή φαρμάκων.
- Πρέπει να γνωρίζετε πώς μπορείτε να απενεργοποιήσετε αυτό το προϊόν ανά πάσα στιγμή σε περίπτωση έκτακτης ανάγκης.
- Αποφύγετε την επαφή με το λάδι του μαχαιριού, ιδιαίτερα όταν έχετε αλλεργία σε αυτό.
- Εργάζεστε μόνο με το φως της ημέρας ή σε καλές συνθήκες ορατότητας.
- Ελέγχετε το προϊόν πριν από κάθε χρήση. Πριν από κάθε χρήση διεξάγετε οπτικό έλεγχο του προϊόντος.
- Ελέγχετε αν είναι ελεύθερες οι είσοδοι αέρα.

- Ελέγχετε το μαχαίρι πριν από κάθε χρήση.
- Διατηρείτε το μαχαίρι σε καλά συντηρημένη κατάσταση.
- Αν κατά τη διάρκεια της λειτουργίας του προϊόντος αναπτυχθεί έντονη θερμότητα, αφήστε το να κρυώσει πριν από την αποθήκευση.
- Μην υπερφορτώνετε το προϊόν.

Προειδοποίηση!

Κατά την εργασία με ωτοασπίδες και λόγω των θορύβων που προκαλούνται από το προϊόν ο χειριστής πιθανόν να μην αντιληφθεί άτομα που πλησιάζουν.

- Φοράτε πάντοτε κατάλληλα ρούχα, προστατευτικά γάντια και σταθερά υποδήματα.
- Φροντίζετε να φοράτε ασφαλή υποδήματα κατά την εργασία.
- Μην εργάζεστε σε ολισθηρό έδαφος.

ru УКАЗАНИЯ ТЕХНИКИ БЕЗОПАСНОСТИ

Объяснение символов:



Прочитайте инструкцию по эксплуатации.



Внимание! Режущий механизм продолжает движение в течение некоторого времени после выключения мотора.



Не приближайтесь к другим людям.



Опасно – Не приближайте руки к ножу.



Беречь от дождя.



Для зарядного устройства: Если кабель был поврежден или порван, следует немедленно вынуть вилку из розетки.



Пользуйтесь средствами защиты глаз.

Общие указания по технике безопасности

Общие указания по технике безопасности при работе с машинами



ПРЕДУПРЕЖДЕНИЕ!

Изучите все указания техники безопасности, инструкции, иллюстрации и технические характеристики, относящиеся к данной машине.

Небрежность в соблюдении указаний техники безопасности и инструкций может привести к удару электротоком, пожару и/или тяжелым травмам.

Сохраните все указания техники безопасности и инструкции на будущее.

Используемый в указаниях по технике безопасности термин «машина» относится к машинам с питанием от сети (с сетевым кабелем) и к машинам с питани-

ем от аккумуляторной батареи (без сетевого кабеля).

1) Безопасность на рабочем месте

a) Содержите свою рабочую зону в чистоте и обеспечьте хорошее освещение.

Беспорядок или плохо освещенные рабочие зоны могут приводить к несчастным случаям.

b) Не используйте машину во взрывоопасных местах, где находятся горючие жидкости, газы или пыль. Машины образуют искры, которые могут вызвать возгорание пыли или паров.

c) При использовании машины не подпускайте близко детей и других лиц.

Отвлечшись, вы можете потерять контроль над машиной.

2) Электрическая безопасность

a) Вилка машины должна подходить к розетке. Ни в коем случае нельзя заменять штекер.

Не используйте вилки-переходники совместно с машинами, имеющими защитное заземление.

Оригинальный штекер и подходящие розетки снижают риск удара электротоком.

b) Избегайте прикосновения частями тела с заземленными поверхностями, например, с трубами, нагревателями, печами и холодильниками.

Если ваше тело заземлено, существует повышенная опасность от удара электротоком.

с) Оберегайте машины от дождя или влаги.

Попадание воды в машину повышает риск поражения электрическим током.

д) Не используйте соединительный кабель не по назначению, например, для переноски машины, ее подвешивания или для извлечения вилки из розетки. Оберегайте кабель от жары, масла, острых кромок и движущихся частей машины.

Поврежденные или перекрученные кабели повышают риск удара электротоком.

е) Если вы работаете с машиной на открытом воздухе, используйте только удлинительные кабели, которые подходят для наружного применения.

Использование подходящего для наружного применения удлинительного кабеля снижает риск поражения электрическим током.

ф) Если нельзя избежать эксплуатации машины в условиях влажности, используйте устройство защитного отключения.

Использование устройства защитного отключения снижает риск удара электротоком.

3) Безопасность людей

а) Будьте внимательны, следите за тем, что вы делаете и руководствуйтесь здравым смыслом при работе с машиной. Не пользуйтесь машиной, если вы устали или находитесь под влиянием наркотиков, алкоголя или медикаментов.

Малейшая неосторожность при использовании машины может привести к серьезным травмам.

б) Пользуйтесь индивидуальными средствами защиты и всегда носите защитные очки.

Ношение индивидуальных средств защиты, например, респиратора, нескользящей защитной обуви, защитного шлема или средств защиты слуха в зависимости от типа машины и выполняемых работ, снижает риск травматизма.

с) Избегайте неожиданного ввода в действие. Прежде чем подключить машину к электросети и/или аккумулятору, возьмите или перенести ее, убедитесь, что машина выключена.

Если при переноске машины вы держите палец на переключателе или подключаете машину к питанию в положении «включено», то это может привести к несчастным случаям.

д) Перед включением машины удалите регулировочные приспособления или гаечный ключ.

Инструмент или гаечный ключ, находящийся во вращающейся части машины, может привести к травмам.

е) Избегайте ненормального положения тела. Сохраняйте устойчивое положение и всегда удерживайте равновесие.

Благодаря этому вы сможете лучше контролировать машину в неожиданных ситуациях.

ф) Носите подходящую одежду. Не надевайте свободную одежду или украшения. Не прибивайтесь волосами, одеждой и перчатками к подвижным частям.

Свободная одежда, украшения или длинные волосы могут быть захвачены движущимися частями.

g) Если могут устанавливаться устройства для удаления и улавливания пыли, подключите и используйте их надлежащим образом.

Применение отсоса пыли может снизить угрозу от пыли.

h) Не надейтесь на абсолютную безопасность и не пренебрегайте правилами техники безопасности для машин, даже если после многократного использования вы хорошо изучили данную машину. Неосторожное обращение может в доли секунды привести к тяжелым увечьям.

4) Использование и обслуживание машины

a) Не перегружайте машину. Используйте для своей работы предназначенную для этого машину. С соответствующею для данной сферы деятельности машиной вы будете работать лучше и безопаснее в указанном диапазоне мощностей.

b) Не используйте машину, переключатель которой испорчен. Машина, которую нельзя больше включить и выключить – опасна, и ее необходимо отремонтировать.

c) Прежде, чем заняться настройками машины, заменой деталей или отложить машину в сторону, вытащите вилку из розетки и/или отсоедините аккумулятор. Эта мера безопасности предотвращает непреднамеренный запуск машины.

d) Храните неиспользуемые машины в недоступных для детей местах. Не позволяйте пользоваться машиной лицам, которые не ознакомились с нею или не прочитали эти инструкции.

Машины представляют опасность в руках неопытных пользователей.

e) Тщательно ухаживайте за машинами. Проконтролируйте чтобы движущиеся части безупречно функционировали и не защемлялись, чтобы детали не были сломаны или повреждены таким образом, что это нарушит работу машины. Отремонтируйте поврежденные части перед использованием машины.

Причиной многих несчастных случаев является ненадлежащее техническое обслуживание машин.

f) Поддерживайте заточку и чистоту режущих инструментов.

Ухоженные режущие инструменты с острыми режущими кромками меньше заедают и их легче вести.

g) Используйте машину, комплектующие, рабочие инструменты и т.д. в соответствии с данными инструкциями. Учитывайте при этом условия работы и выполняемые операции.

Использование машин не по назначению может привести к опасным ситуациям.

h) Поддерживайте рукоятки и поверхности захвата сухими, чистыми и свободными от масла и смазки. Скользкие рукоятки и поверхности захвата не обеспечивают надежного управления и контроля за машиной в непредвиденных ситуациях.

5) Использование и обслуживание аккумулятора и аккумулятора

a) Заряжайте аккумуляторы только в зарядных устройствах, рекомендованных изготовителем.

У зарядного устройства, предназначенного для зарядки определенного типа аккумуляторов, при использовании с другими типами аккумуляторов существует опасность возгорания.

б) Используйте в машинах только предназначенные для них аккумуляторы.

Использование других аккумуляторов может приводить к травмам и угрозе возгорания.

с) Держите неиспользуемый аккумулятор вдали от скрепок, монет, ключей, гвоздей, винтов и других мелких металлических предметов, которые могут вызвать замыкание контактов.

Короткое замыкание между контактами аккумулятора может привести к ожогам или к возгоранию.

д) При неправильном применении из аккумулятора может вытечь жидкость. Избегайте контакта с ней. При случайном контакте промойте пораженное место водой. Если жидкость попала в глаза, обратитесь к врачу.

Вытекая из аккумулятора жидкость может вызвать раздражение кожи или химические ожоги.

е) Не используйте поврежденные или измененные аккумуляторы. Поврежденные или измененные аккумуляторы могут вести себя непредсказуемо и приводить к возгоранию, взрыву или травмам.

ф) Не подвергайте аккумулятор воздействию огня или слишком высоких температур. Огонь или температуры свыше 130 °C могут вызвать взрыв.

г) Следуйте инструкциям по зарядке и никогда не заряджайте аккумулятор или аккумуляторный

инструмент вне диапазона температур, указанного в инструкции по эксплуатации.

Неправильная зарядка или зарядка вне допустимого диапазона температур может привести к повреждению аккумулятора или повысить риск возгорания.

б) Сервис

а) Ремонт машины производите только силами квалифицированного персонала с использованием оригинальных запасных частей.

Благодаря этому безопасность машины сохраняется на надлежащем уровне.

б) Никогда не ремонтируйте поврежденные аккумуляторы. Любое техническое обслуживание аккумуляторов должно производиться только изготовителем или уполномоченными им станциями технического обслуживания.

Указания по технике безопасности для кусторезов

а) Не приближайте части тела к лезвиям. Не пытайтесь удалять срезанный материал или придерживать срезаемый материал в зоне движущихся ножей.

После выключения ножи еще продолжают движение. Малейшая неосторожность при работе с кусторезом может привести к тяжелым травмам.

б) Переносите кусторез за рукоятку, с неподвижным ножом и пальцами, убранными от силового выключателя.

Правильная переноска кустореза снижает опасность неожиданного запуска и вызванных этим ранений, нанесенных ножом.

с) При транспортировке или хранении кустореза всегда надевайте на ножи кожу.

Надлежащее обращение с кусторезом снижает опасность травмирования ножом.

д) Перед тем, как удалить заземленный срезаемый материал или произвести техническое обслуживание, Убедитесь, что все силовые выключатели выключены и кнопка блокировки включения активирована.

Случайное включение кустореза во время удаления заземленного срезаемого материала или выполнения технического обслуживания может привести к тяжелым увечьям.

е) Держите кусторез только за изолированные поверхности захвата, так как нож может задеть скрытые электропровода.

При контакте ножей с находящимся под напряжением проводом это напряжение может распространиться на металлические детали инструмента и привести к поражению электрическим током.

Безопасная эксплуатация ножниц для газов

1 Обучение

а) Внимательно прочитайте инструкцию. Ознакомьтесь с органами управления и надлежащим применением машины.

б) Никогда не позволяйте пользоваться машиной детям и лицам, не изучившим данную инструкцию. Местные предписания могут ограничить возраст пользователей инструмента.

с) Следует помнить, что пользователь сам несет ответственность за возможные несчастные случаи, а также за угрозу для других лиц или их имущества.

2 Подготовка

а) Перед применением необходимо проверить соединительный и удлинительный кабели на признаки повреждения или износа. В случае повреждения кабеля во время работы необходимо немедленно отсоединить его от сети.

НЕ ПРИКАСАЙТЕСЬ К КАБЕЛЮ, ПОКА ОН НЕ БУДЕТ ОТСОЕДИНЕН ОТ СЕТИ.

Не пользуйтесь машиной, кабель которой поврежден или изношен.

б) Перед работой необходимо визуально проверить машину на поврежденные, отсутствующие или неправильно установленные предохранительные устройства или кожухи.

в) Никогда не начинайте работу с машиной, если рядом находятся люди, в особенности дети, либо домашние животные.

3 Эксплуатация

а) Соединительный и удлинительный кабели держите вдали от режущего устройства.

- б) Средства защиты глаз и прочную обувь необходимо носить в течение всего времени использования машины.
- в) Следует избегать применения машины в плохих погодных условиях, в особенности при угрозе грозы.
- г) Эксплуатировать машину следует только при дневном свете или хорошем искусственном освещении.
- д) Никогда не эксплуатируйте машину с поврежденным кожухом или предохранительным устройством, либо без кожуха или предохранительных устройств.
- е) Включайте мотор только при условии, что руки и ноги находятся вне зоны действия режущего устройства.
- г) Всегда отключайте машину от электропитания (т.е. вынимайте вилку из электросети, снимайте запорное устройство или съемную батарею)
- всегда, когда машина остается без присмотра;
 - перед снятием блокировки;
 - перед проверкой, чисткой или обработкой машины;
 - после контакта с посторонними телами;
 - всегда при начале необычных вибраций машины.
- ж) Остерегайтесь травмирования ног и рук режущим устройством.
- з) Постоянно проверяйте, не забыты ли вентиляционные отверстия посторонними предметами.

4 Содержание в исправности и хранение

- а) Машину следует отключить от электропитания (т.е. вынуть вилку из электросети, снять запорное устройство или съемную батарею) перед началом работ по техническому обслуживанию или чистке.
- б) Необходимо использовать только рекомендованные изготовителем запасные части и принадлежности.
- в) Машина требует регулярной проверки и технического обслуживания. Ремонт машины следует осуществлять только в гарантийной мастерской.
- г) Когда машина не используется, ее следует хранить в месте, недоступном для детей.

5 Рекомендация (для машин с питанием от сети и для машин со встроенным зарядным устройством)

Питание машины следует осуществлять с использованием устройства защитного отключения (УЗО) с током отключения не более 30 мА.

Дополнительные указания по технике безопасности

Применение в соответствии с назначением:

Данное изделие может использоваться детьми возрастом от 8 лет и лицами с ограниченными физическими, сенсорными или умственными способностями или с недостаточным опытом и зна-

ниями, если они будут работать под надзором, им будет разъяснен порядок безопасной работы с устройством и связанные с этим опасности. Не допускается игра детей с изделием. Детям не разрешается выполнять чистку и обслуживание устройства без надзора взрослых. Мы не рекомендуем пользоваться изделием детям младше 16 лет.

Применение с ножом для газонов:

GARDENA Аккумуляторные ножницы для газонов предназначены для стрижки кромок газонов, небольших участков травы и придания формы кустам, в частности самшита, в частных садах и на дачах.

Применение с ножом для кустарников:

GARDENA Аккумуляторные ножницы для кустарников предназначены для обрезки отдельных ветвей, кустов и вьющихся растений на приусадебных и частных садовых участках.

Изделие не предназначено для продолжительной работы.



ОПАСНО! Опасность получения травмы!

→ Не используйте аккумуляторные ножницы для измельчения материала или для компостирования.

→ Не используйте аккумуляторные ножницы с ножом для кустарников арт. 9851-00.962.00 для стрижки газонов / кромок газонов.

Указания техники безопасности для аккумуляторов и зарядных устройств



Прочитайте все указания по технике безопасности и инструкции.

Небрежность в соблюдении указаний техники безопасности и инструкций может привести к поражению электрическим током, пожару и/или тяжелым травмам.

Бережно храните эти инструкции.

Пользуйтесь зарядным устройством только при условии, что вы можете полностью оценить все функции и выполнить их без ограничений или получили соответствующие инструкции.

→ При пользовании, чистке и техническом обслуживании контролируйте детей.

Этим вы обеспечите, что дети не будут играть с зарядным устройством.

→ Напряжение аккумулятора должно соответствовать напряжению зарядки аккумулятора, выдаваемому зарядным устройством. Не заряжайте перезаряжаемые аккумуляторы.

В противном случае существует опасность пожара и взрыва.

→  **Оберегайте зарядное устройство от дождя или сырости.**

Попадание воды в электрическое устройство повышает риск поражения электрическим током.

→ **Поддерживайте чистоту зарядного устройства.** В случае загрязнения существует опасность поражения электрическим током.

→ **Перед каждым использованием проверяйте зарядное устройство, кабель и штекер. Не пользуйтесь зарядным устройством, если найдены повреждения. Не производите самостоятельное вскрытие зарядного устройства и производите его ремонт только силами квалифицированного персонала с использованием оригинальных запасных частей.** Поврежденные зарядные устройства, кабели и штекеры повышают риск поражения электрическим током.

→ **Не эксплуатируйте зарядное устройство на легковоспламеняющихся поверхностях (например, бумага, текстиль и т. п.) или в горючей среде.** Из-за нагрева зарядного устройства в процессе зарядки существует опасность возгорания.

→ **Не пользуйтесь изделием во время его зарядки.**

→ **Заряжайте аккумуляторы только в рекомендованных изготовителем зарядных устройствах.** От зарядного устройства, предназначенного для определенного типа аккумуляторов, исходит опасность возгорания при его использовании с другими аккумуляторами.

→ **Аккумулятор поставляется в частично заряженном состоянии.** Чтобы добиться максимальной эффективности аккумулятора, перед первым использованием полностью зарядите аккумулятор в зарядном устройстве.

→ **При повреждении и ненадлежащем использовании аккумуляторов из них могут выделяться пары. Аккумулятор может загореться или взорваться.** Обеспечьте доступ свежего воздуха и в случае недомогания обратитесь к врачу. Пары могут раздражать дыхательные пути.

→ **При неправильном применении или повреждении из аккумулятора может вытечь горячая жидкость. Избегайте контакта с ней. При случайном контакте промойте пораженное место водой. Если жидкость попала в глаза, обратитесь за дополнительной врачебной помощью.** Вытекшая из аккумулятора жидкость может вызвать раздражение кожи или химические ожоги.

→ **Если аккумулятор поврежден, из него может вытечь жидкость и намочить соседние предметы. Проверьте пораженные части.** Очистите их или замените в случае необходимости.

→ **Никогда не ремонтируйте поврежденные аккумуляторы.** Любое техническое обслуживание аккумуляторов должно производиться только изготовителем или уполномоченными им станциями технического обслуживания.

→ **Защищайте аккумулятор от жары, например, от длительного нахождения на солнце, открытого пламени, грязи, воды и влаги.** Существует опасность взрыва и короткого замыкания.

→ **Эксплуатируйте и храните аккумулятор только при температурах от 0 °C до +40 °C.** Не оставляйте аккумулятор в автомобиле, например, летом. При температурах <0 °C у отдельных

типов устройств возможно снижение производительности.

→ **Заряжайте аккумулятор только при окружающих температурах в диапазоне от 0 °C до +40 °C.** Зарядка вне этого диапазона температур может привести к повреждению аккумулятора или повысить риск возгорания.

Дополнительные указания по электробезопасности



ОПАСНО! Остановка сердца!

Это изделие создает во время работы электромагнитное поле. В определенных обстоятельствах это поле может повлиять на функционирование активных или пассивных медицинских имплантатов. Во избежание опасности возникновения ситуаций, которые могут привести к тяжелым или смертельным травмам, лица, пользующиеся медицинскими имплантатами, перед использованием этого изделия должны проконсультироваться со своим врачом и изготовителем имплантата.

- Выполняйте зарядку на огнеупорном основании.
- Заряжайте изделие только во внутренних помещениях.
- Пользуйтесь аккумуляторными ножницами только вне помещений.
- Не вскрывайте корпус (этим занимается только GARDENA Сервисный центр).

→ Соблюдайте указания по технике безопасности и инструкции для зарядного устройства со встроенной вилкой.

→ Тщательно исследуйте территорию, на которой планируется использовать изделие, и уберите все кабели и посторонние объекты.

→ Перед использованием и после сильных ударов необходимо проверить изделие на признаки износа или иных повреждений. В случае необходимости сдайте инструмент для проведения соответствующих ремонтных работ.

→ Если в случае какого-либо дефекта изделие больше невозможно выключить, поставьте изделие на прочное основание и, наблюдая за ним, дождитесь разрядки аккумулятора. Отправьте неисправное изделие в GARDENA сервисный центр.

→ Никогда не пытайтесь работать некомплектным или измененным без соответствующего разрешения изделием.

→ Отключите изделие, если оно начнет необычно вибрировать. Сильные вибрации могут привести к травмам.

Дополнительные указания по личной безопасности



ОПАСНО! Опасность задохнуться!

Мелкие детали могут быть легко проглочены. Из-за полиэтиленового пакета для маленьких детей существует опасность задохнуться.

→ **Во время монтажа не подпускайте близко маленьких детей.**

- Не работайте под воздействием наркотиков, алкоголя или медикаментов.
- Вам должно быть известно, как можно немедленно отключить это изделие в случае опасности.
- Избегайте контакта с маслом на ноже, особенно если у вас имеется аллергическая реакция на него.
- Работайте только при дневном свете или достаточной видимости.
- Проверяйте изделие перед каждым применением. Перед каждым применением производите визуальную проверку изделия.
- Проверьте, свободны ли вентиляционные отверстия.
- Проверяйте нож перед каждым применением.

→ Содержите нож в исправном и ухоженном состоянии.

→ Если во время работы изделие сильно нагревается, дайте ему остыть перед укладкой на хранение.

→ Не перегружайте изделие.

Предупреждение!

При работе со средствами защиты органов слуха и вследствие издаваемого изделием шума пользователь может не услышать приближение других людей.

→ Всегда надевайте подходящую одежду, защитные перчатки и прочную обувь.

→ Перед началом работы убедитесь, что вы надели прочную обувь.

→ Не работайте на скользком основании.

sl VARNOSTNI NAPOTKI

Razlaga simbolov:



Preberite navodila za uporabo.



Pozor! Po izklopu motorja rezilni mehanizem nekaj časa še teče.



Posrbite, da v bližini ne bo nikogar.



Nevarnost – rok ne približujte rezilom.



Naprave ne izpostavljajte dežju.



Za polnilnik: Če je prišlo do poškodbe ali prereza napeljave, vtič takoj ločite od električnega omrežja.



Nosite zaščito oči.

Splošni varnostni napotki

Splošni varnostni napotki za stroje



OPOZORILO!

Preberite vse varnostne napotke, navodila, slikovne informacije in tehnične podatke, ki so navedeni za ta stroj. Nedosledno upoštevanje varnostnih napotkov in navodil lahko povzroči električni udar, požar in/ali težke telesne poškodbe.

Shranite vse varnostne napotke in navodila za prihodnjo rabo. Pojem »stroj«, ki se uporablja v varnostnih napotkih, se nanaša na stroje z omrežnim napajanjem (z omrežnim kablom) in na stroje z akumulatorskim napajanjem (brez omrežnega kabla).

1) Varstvo pri delu

a) Ohranjajte svoje delovno območje čisto in dobro osvetljeno. Nered in neosvetljena delovna območja lahko privedejo do nesreče.

b) S strojem ne delajte v okolju z nevarnostjo eksplozije, v katerem so gorljive tekočine, plini ali prah.

Stroji povzročajo iskre, ki lahko vnamejo prah ali hlape.

c) Med uporabo stroja ne dovolite, da se stroju približajo otroci in druge osebe. V primeru odvratanja pozornosti lahko izgubite nadzor nad strojem.

2) Električna varnost

a) Priključni vtič stroja mora biti primeren za vtičnico. Vtiča ni dovoljeno spreminjati na noben način. Skupaj z zaščitno ozemljenimi stroji ne uporabljajte adapterskih vtičev. Nespremenjeni vtiči in primerne vtičnice zmanjšajo tveganje električnega udara.

b) Izogibajte se stiku telesa z ozemljenimi površinami, npr. površinami cevi, radiatorjev, štedilnikov in hladilnikov. Obstaja povečano tveganje električnega udara, če je vaše telo ozemljeno.

c) Stroj hranite zunaj vpliva dežja in vlage. Vdor vode v stroj poveča tveganje električnega udara.

d) Priključne napeljave ne uporabljajte v nepredvidene namene, za prenašanje ali obešanje stroja ali za vlečenje vtiča iz vtičnice. Kabla ne približujte vročini, olju, ostrim robovom ali premikajočim se delom stroja. Poškodovani ali zviti kabli povečajo tveganje električnega udara.

e) Če stroj uporabljate za delo na prostem, uporabljajte samo podaljševalne napeljave, ki so primerne tudi za uporabo na zunanjem območju. Uporaba podaljševalne napeljave, primerne za zunanje območje, zmanjša tveganje električnega udara.

f) Če se delovanju stroja v vlažnem okolju ne morete izogniti, uporabite zaščitno stikalo za okvarni tok. Uporaba zaščitnega stikala za okvarne tokove zmanjša tveganje električnega udara.

3) Varnost oseb

a) Bodite pozorni, pazite, kaj počnete, in se dela s strojem lotite razumno. Stroja ne uporabljajte, kadar ste utrujeni ali pod vplivom drog, alkohola ali zdravil. Trenutek nepazljivosti pri uporabi stroja lahko privede do resnih telesnih poškodb.

b) Nosite osebno zaščitno opremo in vedno tudi zaščitna očala. Nošenje osebne zaščitne opreme kot maska za prah, nedrseči varnostni čevlji, zaščitna čelada ali zaščita sluha v odvisnosti od vrste in uporabe stroja zmanjša tveganje telesnih poškodb.

c) Preprečite nenamerni zagon. Prepričajte se, da je stroj izključen, preden ga priključite na oskrbo z električnim tokom in/ali akumulator, ga poberete ali prenašate.

Če imate pri nošenju stroja prst na stikalu ali stroj vklopljen priključite na oskrbo z električnim tokom, to lahko privede do nesreče.

d) Preden stroj vklopite, odstranite nastavitvena orodja ali izvijače. Orodje ali izvijač, nameščen v vrtečem se delu stroja, lahko privede do telesnih poškodb.

e) Izogibajte se nenavadni drži telesa. Poskrbite za varen položaj in ves čas ohranjajte ravnotežje. Na ta način lahko stroj v nepričakovanih situacijah bolje nadzorujete.

f) Nosite primerna oblačila. Ne nosite ohlapnih oblačil ali nakita. Las, oblačil in rokavic ne približujte premikajočim se delom. Premikajoči se deli lahko zajamejo ohlapna oblačila, nakit ali dolge lase.

g) Če lahko namestite naprave za sesanje in prestrezanje praha, jih priključite in jih pravilno uporabljajte. Uporaba naprave za sesanje praha lahko zmanjša nevarnost zaradi praha.

h) Ne bodite iz napačnih razlogov prepričani o svoji varnosti in ne ravnajte v nasprotju s pravili varnosti za stroje, tudi če stroj pogosto uporabljate in ga dobro poznate. Brezskrbno ravnanje lahko v nekaj sekundah privede do resnih telesnih poškodb.

4) Uporaba in ravnanje s strojem

a) Stroja ne preobremenjujte. Za svoje delo uporabljajte zanj predvideni stroj. Delo s primernim strojem je boljše in bolj varno v navedenem območju moči.

b) Ne uporabljajte stroja z okvarjenim stikalom.

Stroj, ki ga ni več mogoče vklopiti ali izklopiti, je nevaren in ga je treba popraviti.

c) Izvlecite električni vtič iz vtičnice in/ali odstranite akumulator, preden začnete izvajati nastavitve stroja, menjavati dele pribora ali stroj odložite.

Ta previdnostni ukrep preprečuje nenamerni zagon stroja.

d) Stroje, ki jih ne uporabljajte, shranite izven dosega otrok. Ne dovolite, da bi stroj uporabljale osebe, ki niso seznanjene z njegovo uporabo ali niso prebrale teh navodil.

Stroji so nevarni, če jih uporabljajo neizkušene osebe.

e) Stroje skrbno negujte. Preverite, ali premični deli brezhibno delujejo in niso zatakneni ali deli niso zlomljeni ali tako poškodovani, da bi to neugodno vplivalo na delovanje stroja. Pred uporabo stroja dajte poškodovane dele popraviti.

Mnogo nesreč se zgodi zaradi slabo vzdrževanih strojev.

f) Ohranjajte rezalna orodja ostra in čista.

Skrbno negovana rezalna orodja z ostrimi rezilnimi robovi se manj zatikajo in lažje vodijo.

g) Uporabljajte stroj, pribor, delovno orodje itd. v skladu s temi navodili. Pri tem upoštevajte delovne pogoje in delo, ki ga želite izvesti.

Uporaba strojev za druge namene od predvidenih lahko privede do nevarnih situacij.

h) Ohranjajte ročaje in površine ročajev suhe, čiste in brez prisotnosti olja in masti.

Drseči ročaji in površine ročajev ne omogočajo varne uporabe in nadzora stroja v nepredvidenih situacijah.

5) Uporaba in ravnanje z akumulatorskim orodjem

a) Akumulatorje polnite samo v polnilnikih, ki jih priporoča proizvajalec. *Pri polnilniku, ki je primeren za določeno vrsto akumulatorjev, obstaja nevarnost požara, če se uporablja z drugimi akumulatorji.*

b) V strojih uporabljajte samo zanje predvidene akumulatorje. *Uporaba drugih akumulatorjev lahko privede do telesnih poškodb in nevarnosti požara.*

c) Akumulatorjev, ki jih ne uporabljate, ne približujte pisarniškim sponkam, kovancem, ključem, žebliem, vijakom ali drugim manjšim kovinskim predmetom, ki bi lahko povzročili premostitev kontaktov. *Kratek stik med kontakti akumulatorja lahko povzroči opekline ali ogenj.*

d) Pri napačni uporabi lahko iz akumulatorja izstopa tekočina. Izogibajte se stiku z njo. Pri nehotenem stiku mesto izperite z vodo. Če tekočina zaide v oči, dodatno poiščite zdravniško pomoč. *Izstopajoča akumulatorska tekočina lahko privede do razdraženja kože ali opeklin.*

e) Ne uporabljajte poškodovanega ali spremenjenega akumulatorja. *Poškodovani ali spremenjeni akumulatorji so lahko nepredvidljivi in privedejo do ognja, eksplozije ali nevarnosti telesnih poškodb.*

f) Akumulatorja ne izpostavljajte ognju ali previsokim temperaturam. *Ogenj ali temperature nad 130 °C lahko povzročijo eksplozijo.*

g) Upoštevajte vsa navodila za polnjenje in akumulatorja ali akumulatorskega orodja nikoli ne pol-

nite izven temperaturnega območja, navedenega v navodilih za uporabo. Napačno polnjenje ali polnjenje izven dovoljenega temperaturnega območja lahko uniči akumulator in poveča nevarnost požara.

6) Service

a) Svoj stroj dajte v popravilo samo strokovno usposobljenim osebam, ki naj uporabljajo samo originalne nadomestne dele.

Tako je zagotovljeno, da se ohrani varnost stroja.

b) Nikoli ne vzdržujte poškodovanih akumulatorjev. Vsakršno vzdrževanje akumulatorjev naj izvaja samo proizvajalec ali pooblaščen servisna služba.

Varnostni napotki za škarje za živo mejo

a) Delov telesa nikoli ne približujte rezilu. Ne poskušajte odstranjevati rastlinja ali držati materiala za rezanje med delovanjem rezil.

Po izklopu stikala se rezila še naprej premikajo. Trenutek nepazljivosti pri uporabi škarij za živo mejo lahko privede do težkih telesnih poškodb.

b) Prenašajte škarje za živo mejo za ročaj, pri tem naj rezilo miruje, prstov pa ne imejte v bližini močnostnega stikala. Pravilno prenašanje škarij za živo mejo zmanjša nevarnost nehotenega zagona delovanja in telesnih poškodb, ki jih pri tem lahko povzroči rezilo.

c) Pri transportu ali shranjevanju škarij za živo mejo vedno na rezila namestite pokrov. Primerno ravnanje s škarjami za živo mejo zmanjša nevarnost telesnih poškodb zaradi rezila.

d) Prepričajte se, da so vsa močnostna stikala izključena in je zapora vklopa aktivirana, preden začnete odstranjevati zataknjeno odrezano rastlinje ali izvajati vzdrževalna dela. *Nenameren vklop škarij za živo mejo med odstranjevanjem zataknjenega rastlinja ali vzdrževanjem lahko povzroči resne telesne poškodbe.*

e) Držite škarje za živo mejo izključno na izoliranih površinah ročajev, ker rezilo lahko pride v stik s skritimi napeljavami. *Stik rezil z napeljavo pod napestjo lahko napetost prenese na kovinske dele naprave in privede do električnega udara.*

Varno delovanje za škarje za travo

1 Usposabljanje

- Natančno preberite navodila. Seznanite se z nadzornimi elementi in ustrezno uporabo stroja.
- Uporabe naprave nikoli ne dovolite osebam, ki ne poznajo teh navodil, ali otrokom. Lokalno veljavni predpisi lahko pomenijo omejitve starosti uporabnikov.
- Upoštevat je treba, da je uporabnik sam odgovoren za nesreče ali ogroženost drugih oseb ali njihove lastnine.

2 Priprava

- Pred uporabo je treba preveriti priključno in podaljševalno napeljavo glede znakov poškodb ali staranja. Če se napeljava med uporabo poškoduje, jo je nemudoma treba ločiti od električnega omrežja. **NAPELJAVE SE NE DOTIKAJTE, PREDEN JE NE LOČITE OD ELEKTRIČNEGA OMREŽJA.**

Naprave ne uporabljajte, če je napeljava poškodovana ali obrabljena.

- b) Pred uporabo napravo optično preverite glede poškodovanih, manjkajočih ali napačno nameščenih zaščitnih priprav ali pokrovov.
- c) Naprave nikoli ne začnite uporabljati, če se v njeni bližini nahajajo osebe, še posebej otroci, ali domače živali.

3 Delovanje

- a) Priključna in podaljševalna napeljava nikoli ne sme zaiti v bližino rezalne priprave.
- b) Ves čas uporabe naprave morate nositi zaščito oči in zdržljive čevlje.
- c) Izogibajte se uporabi naprave v slabih vremenskih razmerah, še posebej pri možnosti pojava strele.
- d) Napravo uporabljajte samo pri dnevni svetlobi ali pri dobri umetni svetlobi.
- e) Stroja nikoli ne uporabljajte s poškodovanim pokrovom ali zaščitno pripravo oz. brez pokrova ali zaščitnih priprav.
- f) Motor vklopite le, ko vaše roke in noge niso na dosegu rezalne priprave.
- g) Napravo vedno ločite od vira napajanja z električnim tokom (električni vtič torej izklopite iz električnega omrežja, odstranite zaporno pripravo ali odstranljivo baterijo)
 - kadar napravo pustite brez nadzora;
 - preden začnete odstranjevati blokado;

- preden začnete napravo preverjati, čistiti ali izvajati dela na njej;
- po stiku s tujkom;
- vedno, kadar naprava začne vibrirati na nenavaden način.
- h) Previdno zaradi možnosti telesnih poškodb na nogah in rokah z rezalno pripravo.
- i) Vedno preverite, ali se v prezračevalnih odprtinah ne nahajajo tujki.

4 Vzdrževanje in shranjevanje

- a) Napravo je treba ločiti od vira oskrbe z električnim tokom (električni vtič torej izklopite iz električnega omrežja, odstranite zaporno pripravo ali odstranljivo baterijo), preden začnete izvajati vzdrževalna dela ali čiščenje.
- b) Uporabljajte samo nadomestne dele in dele pribora, ki jih priporoča proizvajalec.
- c) Napravo je treba redno preverjati in vzdrževati. Napravo dajte popraviti samo v pooblaščen delavnici.
- d) Ko se naprava ne uporablja, jo je treba shraniti izven dosega otrok.

5 Priporočilo (za stroje z napajanjem iz električnega omrežja in za stroje z vgrajenim polnilnikom)

Naprava se mora napajati z zaščitno napravo za okvarne tokove (RCD) z diferenčnim tokom, ki ne sme presežati 30 mA.

Dodatni varnostni napotki

Predvidena uporaba:

Otroci od 8 let starosti naprej ter osebe z omejenimi fizičnimi, zaznavnimi ali duševnimi sposobnostmi ali s pomanjkljivimi izkušnjami ter znanjem ta izdelek smejo uporabljati le, če jih pri tem nekdo nadzoruje ali so dobili navodila o varni uporabi izdelka in razumejo nevarnosti, ki izhajajo iz njene uporabe. Otroci se ne smejo igrati z izdelkom. Otroci ne smejo izvajati čiščenja in vzdrževanja v obsegu za uporabnike, če pri tem niso pod nadzorom. Uporabo izdelka priporočamo šele pri mladostnikih od starosti 16 let naprej.

Uporaba z rezilom za travo:

GARDENA Akumulatorske škarje za travo so predvidene za obrezovanje robov trate in za natančno oblikovanje grmičevja, še posebej pušpana, na zasebnih vrtovih hiš in vrtovih za preživljanje prostega časa.

Uporaba z rezilom za grmovje:

GARDENA Akumulatorske škarje za grmovje so predvidene za rezanje posameznih grmov, grmičevja in ovijalk na zasebnih vrtovih hiš in vrtovih za preživljanje prostega časa.

Izdelek ni primeren za dolgotrajno delovanje.



NEVARNOST! Telesne poškodbe!

- Akumulatorskih škarij ne uporabljajte za sekljanje materiala ali za namene kompostiranja.
- Akumulatorskih škarij ne uporabljajte z rezilom za grmovje art.-št. 9851-00.962.00 za rezanje trate/ robov trate.

Varnostni napotki za akumulatorje in polnilnike



Preberite vse varnostne napotke in navodila.

Nedosledno upoštevanje varnostnih napotkov in navodil lahko povzroči električni udar, požar in/ali težke telesne poškodbe.

Ta navodila dobro shranite. Polnilnik uporabljajte le, če lahko v celoti ocenite vse njegove funkcije in jih izvajate brez omejitev ali ste prejeli ustrezna navodila.

→ **Otroke pri uporabi, čiščenju in vzdrževanju nadzorujte.** Tako je zagotovljeno, da se otroci ne igrajo s polnilnikom.

→ **Napetost akumulatorja mora ustrezati napetosti polnjenja akumulatorja polnilnika. Ne polnite akumulatorjev, ki niso predvideni za polnjenje.** Drugače obstaja nevarnost požara in eksplozije.



Polnilnik hranite zunaj vpliva dežja ali vlage. Vdor vode v električno napravo

poveča tveganje električnega udara.

→ **Polnilnik ohranajte čist.** Obstaja nevarnost električnega udara zaradi umazanije.

→ **Pred vsako uporabo preverite polnilnik, kabel in vtič.** Polnilnika ne uporabljajte, če ugotovite

poškodbe. Polnilnika ne odpirajte sami in ga dajte v popravilo samo strokovno usposobljenim osebam, ki naj uporabljajo samo originalne nadomestne dele. Poškodovani polnilniki, kabli in vtiči povečajo tveganje električnega udara.

→ **Polnilnika ne uporabljajte na hitro vnetljivi podlagi (npr. na papirju, tekstilu) oz. v gorljivi okolici.** Zaradi segrevanja polnilnika pri polnjenju obstaja nevarnost požara.

→ **Izdelka med polnjenjem ne uporabljajte.**

→ **Akumulatorje polnite samo s polnilniki, ki jih priporoča proizvajalec.** Zaradi polnilnika, ki je primeren za določeno vrsto akumulatorjev, obstaja nevarnost požara, če se uporablja z drugimi akumulatorji.

→ **Akumulator se dobavi delno napolnjen.** Za zagotavljanje polne zmogljivosti akumulatorja pred prvo uporabo akumulator popolnoma napolnite v polnilniku.

→ **Pri poškodbi in neustrezni uporabi akumulatorja lahko uhajajo hlapi.** Akumulator lahko zagori ali eksplodira. Dovajajte sveži zrak in v primeru težav poiščite zdravniško pomoč. Hlapi lahko dražijo dihala.

→ **V primeru napačne uporabe ali poškodovanega akumulatorja lahko iz akumulatorja uhaja gorljiva tekočina.** Izogibajte se stiku z njo. Pri nehotenem stiku mesto izperite z vodo. Če tekočina zaide v oči, poiščite dodatno zdravniško pomoč.

Izstopajoča akumulatorska tekočina lahko privede do razdraženja kože ali opeklin.

→ **Iz okvarjenega akumulatorja lahko uhaja tekočina, ki omoči predmete v okolici.** Preverite zadevne dele. Dele očistite ali jih po potrebi zamenjajte.

→ **Nikoli ne vzdržujte poškodovanih akumulatorjev.** Vsakršno vzdrževanje akumulatorjev naj izvaja samo proizvajalec ali pooblaščen servisna služba.

→ **Akumulator zaščitite pred vročino, npr. tudi pred trajno sončno svetlobo, ognjem, umazanijo, vodo in vlago.** Obstaja nevarnost eksplozije in kratkega stika.

→ **Akumulator uporabljajte in hranite samo pri temperaturi okolice med 0 °C in +40 °C.**

Akumulatorja ne pustite npr. poleti ležati v avtomobilu. Pri temperaturah < 0 °C lahko pride do specifičnih omejitev zmogljivosti naprave.

→ **Akumulator polnite samo pri temperaturah okolice med 0 °C in +40 °C.**

Polnjenje izven tega temperaturnega območja lahko akumulator poškoduje ali pa poveča nevarnost požara.

Dodatni varnostni napotki za elektriko



NEVARNOST! Zaustavitev delovanja srca!

Ta izdelek med delovanjem povzroči nastanek elektromagnetnega polja. To polje lahko pod določenimi pogoji učinkuje na delovanje aktivnih ali pasivnih medicinskih vsadkov. Da je izključena nevarnost v primerih, ki bi lahko privedli do težkih ali smrtnih telesnih poškodb, naj se osebe z medicinskim vsadkom pred uporabo tega izdelka posvetujejo s svojim zdravnikom in proizvajalcem vsadka.

→ Napravo polnite na negorljivi podlagi.

→ Polnite jo samo v notranjih prostorih.

- Akumulatorske škarje uporabljajte samo na prostem.
- Ne odpirajte ohišja (za to je pristojna samo servisna služba GARDENA).
- Upoštevajte varnostne napotke in navodila za polnilnik z vtičem.
- Skrbno pregledjte zemljišče, na katerem se bo izdelek uporabljal, in odstranite vse kable in tuje predmete.
- Pred uporabo in kadar je bil izpostavljen močnemu udarcu, je izdelek treba preveriti glede znakov obrabe ali poškodbe. Po potrebi dajte izvesti ustrezna popravila.
- Če v primeru okvare izdelka ni več mogoče izklopiti, izdelek položite na trdno podlago in ga opazujte ter počakajte, da se akumulator izprazni. Okvarjeni izdelek pošljite servisni službi podjetja GARDENA.
- Nikoli ne poskušajte delati z nepopolnim izdelkom ali izdelkom, na katerem so bile izvedene nepooblašene spremembe.
- Izdelek izklopite, če se začne neobičajno tresti. Močni tresljaji lahko povzročijo poškodbe.

Dodatni varnostni napotki za osebe



NEVARNOST! Nevarnost zadušitve!

Manjše dele je mogoče preprosto pogoltniti. Zaradi plastičnih vrečk obstaja nevarnost zadušitve majhnih otrok.

- **Majhni otroci naj se vam med sestavljanjem ne približujejo.**

- Z izdelkom ne delajte pod vplivom drog, alkohola ali zdravil.
- Vedeti morate, kako lahko ta izdelek v primeru sile kadar koli takoj izklopite.
- Izogibajte se stiku z oljem rezila, posebej če ste alergični nanj.
- Dela izvajajte samo pri dnevni svetlobi oziroma dobri vidljivosti.
- Svoj izdelek pred vsako uporabo preverite. Pred vsako uporabo izdelek vizualno pregledjte.
- Preverite, ali so prezračevalni vhodi prosti.
- Pred vsako uporabo preverite rezilo.
- Rezilo ohranjajte v dobro vzdrževanem stanju.
- Če med delovanjem izdelka pride do razvoja močne vročine, ga morate pred shranjevanjem pustiti, da se ohladi.
- Izdelka ne preobremenjujte.

Opozorilo!

Pri delu z zaščito sluha in zaradi hrupa, ki ga povzroča izdelek, uporabnik morebiti ne more opaziti bližajočih se oseb.

- Vedno nosite primerna oblačila, zaščitne rokavice in trdne čevlje.
- Zagotovite, da pri delu nosite varne čevlje.
- Ne delajte na drseči podlagi.

hr SIGURNOSNE NAPOMENE

Tumačenje simbola:



Pročitajte upute za uporabu.



Pozor! Rezni mehanizam radi još neko vrijeme nakon što se motor isključi.



Udaljite druge osobe.



Opasnost – ruke držite podalje od noža.



Uređaj ne izlažite kiši.



Za punjač:
Strujni utikač smjesta izvucite iz utičnice ako je kabel oštećen ili prerezan.



Nosite opremu za zaštitu očiju.

Opće sigurnosne napomene

Opće sigurnosne napomene za strojeve



UPOZORENJE!

Pročitajte sve sigurnosne napomene, upute, ilustracije i tehničke podatke priložene uz ovaj stroj. Propusti pri uvažavanju sigurnosnih napomena i uputa mogu prouzročiti strujni udar ili izbijanje požara odnosno ozbiljne ozljede.

Sačuvajte sve sigurnosne napomene i upute za kasnije. Pojam „stroj“ u sigurnosnim napomenama odnosi se na strojeve koji se napajaju sa strujne mreže (putem kabela) ili elektroalate koji rade na baterijski pogon (bez kabela).

1) Sigurnost na radnom mjestu

a) Postarajte se da Vaše radno okruženje bude čisto i dobro osvijetljeno. Nered ili nedostatna osvijetljenost radnog okruženja mogu dovesti do nesrećnih slučajeva.

b) Nemojte raditi strojem u područjima u kojima postoji opasnost od eksplozije odnosno u onim područjima u kojima se nalaze zapaljive tekućine, plinovi ili prašina.

Strojevi mogu iskrenjem zapaliti prašinu ili isparenja.

c) Postarajte se da se tijekom uporabe stroja djeca i druge osobe nalaze na sigurnoj udaljenosti.

Odvlačenje pozornosti može dovesti do gubitka kontrole nad strojem.

2) Sigurnost pri radu s električnom strujom

a) Utikač za priključenje stroja na električnu mrežu mora odgovarati utičnici. Utikač se ni na koji način ne smije mijenjati. Ne rabite prilagodne utikače sa strojevima koji imaju zaštitno uzemljenje.

Nemodificirani utikači i odgovarajuće utičnice umanjuju rizik od strujnog udara.

b) Izbjegavajte kontakt tijelom s uzemljenim površinama kao što su cijevi, grijača tijela, štednjaci i hladnjaci. Ako Vam je tijelo uzemljeno, postoji povišeni rizik od strujnog udara.

c) Ne izlažite strojeve kiši ili vlazi.
Prodiranje vode u stroj povećava rizik od strujnog udara.

d) Priključni kabel nemojte zloupotrebljavati primjerice za nošenje ili kvačenje stroja ili za izvlačenje utikača iz utičnice. Zaštitite kabel od visokih temperatura, ulja, oštarih bridova te pomičnih dijelova stroja. Oštećeni ili upleteni kabel povećava rizik od strujnog udara.

e) Kad strojem radite na otvorenom koristite samo produžne kabele koji su prikladni i za rad na otvorenom. Uporaba produžnog kabela prikladnog za rad na otvorenom smanjuje rizik od strujnog udara.

f) Ako je rad stroja u vlažnom okruženju neizbježan, koristite diferencijalnu strujnu zaštitnu sklopku. Korištenje zaštitnog uređaja diferencijalne struje umanjuje rizik od strujnog udara.

3) Osobna sigurnost

a) Budite pažljivi, pazite na ono što radite, radu sa strojem pristupajte razborito. Ne koristite stroj ako ste umorni ili pod utjecajem narkotika, alkohola ili lijekova. Samo jedan trenutak nesmotrenosti i nepažnje pri korištenju stroja može izazvati ozbiljne ozljede.

b) Koristite opremu i sredstva za osobnu zaštitu na radu i uvijek nosite zaštitne naočale.

Nošenje sredstava za osobnu zaštitu na radu, poput respiratorne maske, neklizajuće sigurnosne obuće, zaštitne kacige ili antifona, ovisno o vrsti i načinu uporabe stroja, smanjuje rizik od ozljeda.

c) Izbjegavajte nehotično puštanje u rad. Uvjerite se da je stroj isključen prije nego ga priključite na električnu mrežu odnosno na baterijsko napajanje, a posebice prije nego ga uzimate i premještate. Mogući su nesretni slučajevi ako prilikom nošenja stroja držite prst na sklopki ili ako priključite uključeni stroj na mrežu.

d) Prije uključivanja stroja uklonite alate za namještanje i odvijače. Komad alata ili ključ, ako se nađu u rotirajućem dijelu stroja, mogu izazvati ozljede.

e) Izbjegavajte neprirodan položaj tijela. Zauzmite siguran stav i položaj pri radu i u svakom trenutku budite u ravnoteži. Na taj ćete način imati bolju kontrolu nad strojem u neočekivanim situacijama.

f) Nosite prikladnu odjeću. Nemojte nositi široku odjeću niti nakit. Držite kosu, odjeću i rukavice na sigurnoj udaljenosti od pomičnih, rotirajućih dijelova uređaja. Pomični dijelovi uređaja mogu zahvatiti dijelove široke odjeće, nakit ili dugu kosu.

g) Ako se na uređaj mogu montirati dodaci za usisavanje i sakupljanje prašine, priključite ih i koristite na ispravan način.

Korištenjem usisavača za prašinu smanjuje se opasnost od oštećenja koja mogu nastati uslijed djelovanja prašine.

h) Ne dopustite da Vas uljuljka lažni osjećaj sigurnosti i nemojte zanemarivati sigurnosna pravila koja se odnose na stroj čak ni kada ste se, nakon višekratne uporabe, upoznali s radom stroja.

Nemarno rukovanje može u djeliću sekunde dovesti do teških ozljeda.

4) Način primjene i rad sa strojem

a) Ne preopterećujte stroj. Za svoje radove rabite stroj koji je upravo za to i namijenjen.

Odgovarajućim strojem u propisanim području opterećenja radit ćete bolje i sigurnije.

b) Ne koristite stroj, ako mu je sklopka neispravna. Stroj koji se više ne da uključiti ili isključiti opasan je i treba ga popraviti.

c) Izvucite utikač iz utičnice i/ili izvadite punjivu bateriju prije nego što pristupite podešavanju stroja, zamjeni rezervnih dijelova ili prije nego što stroj sklonite na stranu.

Ove mjere opreza sprječavaju nehotično uključivanje i pokretanje stroja.

d) Nekorištene strojeve čuvajte izvan dohvata djece. Osobama koje nisu upoznate s načinom uporabe ili koje nisu pročitale ove upute nemojte dopustiti rukovanje strojem.

Strojevi su opasni ako njima rukuju neiskusne osobe.

e) O strojevima se brinite s pažnjom. Provjerite rade li pomični dijelovi besprijekorno odnosno postarajte se da ne zaglavljuju, da nisu potrgani ili oštećeni tako da to može utjecati na ispravan rad stroja. Prije uporabe stroja postarajte se za popravak eventualno oštećenih dijelova.

Uzrok mnogobrojnim nesrećama pri radu jeste slabo ili nedovoljno održavanje stroja.

f) Rezne alate održavajte oštrim i čistim.

Propisno održavani rezni alati s oštrim sječivima ne mogu tako brzo blokirati i njima se jednostavnije rukuje.

g) Koristite stroj, pribor, alate i drugo u skladu s ovim uputama. Pritom uzmite u obzir uvjete rada te radnje koje namjeravate obaviti.

Uporaba strojeva za svrhe za koje nisu predviđeni može dovesti do opasnih situacija.

h) Održavajte ručke i rukohvate suhim, čistim i bez tragova ulja ili masti.

Skisliske ručke i rukohvati otežavaju sigurno vođenje i kontrolu nad strojem u neočekivanim situacijama.

5) Način primjene i rad s baterijskim alatom

a) Punite baterije samo u punjačima koje preporučuje proizvođač.

Kod punjača koji su namijenjeni za punjenje određenih tipova punjivih baterija postoji opasnost od požara u slučaju da se u njima pune baterije nekog drugog tipa.

b) U strojevima koristite samo punjive baterije koje su za njih predviđene.

Uporabom drugih punjivih baterija mogu se izazvati ozljede, a može nastati i opasnost od požara.

c) Držite male metalne predmete, kao što su spajalice, kovanice, ključevi, čavli ili vijci, dalje od nekorištenih baterija, kako biste izbjegli moguće premoštenje baterijskih kontakata.

Kratak spoj između baterijskih kontakata može izazvati opeklina ili požar.

d) U slučaju nepropisnog korištenja može doći do istjecanja tekućine iz baterija. Nemojte ju dodirivati. U slučaju nehomičnog kontakta isperite vodom. Ako tekućina dospije u oči, zatražite i pomoć liječnika.

Tekućina koja istječe iz baterija može nadražiti kožu i izazvati opeklina.

e) Nemojte koristiti bateriju koja je oštećena ili preinačena. Oštećene ili preinačene baterije mogu se ponášati na nepredviđeni način i izazvati požar, eksploziju ili predstavljati opasnost od ozljeđivanja.

f) Ne izlažite bateriju otvorenom plamenu niti visokim temperaturama. Vatra ili temperature više od 130 °C mogu dovesti do eksplozije.

g) Poštujte sve naputke koji se odnose na punjenje i bateriju ili baterijski alat nikada nemojte puniti pri temperaturama izvan granica navedenih u uputama za uporabu. Pogrešno punjenje ili punjenje baterije pri temperaturama izvan dozvoljenog opsega može uništiti bateriju i uvećati opasnost od požara.

6) Servis

a) Popravke stroja prepustite stručnjacima, uz primjenu isključivo originalnih rezervnih dijelova.

Na taj ćete način zajamčiti trajno očuvanje sigurnosti stroja.

b) Ne održavajte oštećene baterije.

Sve radove na održavanju baterija treba obavljati isključivo proizvođač ili ovlaštena servisna služba.

Sigurnosne napomene za škare za živicu

a) Sve dijelove tijela držite dalje od noža. Ne pokušavajte uklanjati ili pridržavati rezani materijal dok su noževi u pokretu.

Noževi su nakon isključenja prekidača i dalje u pokretu. Čak i trenutak nepažnje pri rukovanju škarama za živicu može dovesti do teških ozljeđa.

b) Nosite škare za živicu držeći ih za rukohvat dok noževi stoje i nemojte približavati prste sklopkama za napajanje.

Propisno nošenje škara za živicu smanjuje opasnost od nehomičnog pokretanja i time izazvanih ozljeđa nožem.

c) Prilikom transporta ili čuvanja škara za živicu uvijek navucite štitičnik na noževe. Propisno rukovanje škarama za živicu smanjuje opasnost od ozljeđa nožem.

d) Prilikom uklanjanja zaglavljelog materijala i radova održavanja pazite da su sve sklopke za napajanje isključene, a blokada uključivanja aktivirana. Nehomično uključivanje škara za živicu tijekom uklanjanja zaglavljelog rezanog materijala ili radova održavanja može prouzročiti ozljeđe.

e) Škare za živicu držite isključivo za izolirane rukohvate, jer noževi mogu doći u dodir sa skrivenim kabelima. Kontakt noža s kablom pod naponom može staviti metalne dijelove pod napon te tako prouzročiti strujni udar.

Siguran rad škarama za travu

1 Obuka

- Pažljivo pročitajte upute. Upoznajte se s pokretnim dijelovima i stručnom primjenom uređaja.
- Nemojte nikada dopustiti djeci ili osobama koje nisu upoznate s ovim uputama da rukuju uređajem. Moguće je da je lokalnim propisima određena minimalna starost korisnika uređaja.
- Treba imati u vidu da je sam korisnik odgovaran za nesreće ili ugrožavanje drugih osoba i njihovog vlasništva.

2 Priprema

- Prije upotrebe treba provjeriti ima li na priključnim i produžnim kabelima znakova oštećenja ili starenja. Ako se kabel ošteti tijekom upotrebe, odmah ga treba odvojiti od električne mreže. **NEMOJTE DODIRIVATI KABEL PRIJE NEGO ŠTO GA ODVOJITE OD ELEKTRIČNE MREŽE.** Nemojte se koristiti uređajem, ako je električni kabel oštećen ili pohaban.
- Prije upotrebe treba provjeriti ima li na uređaju oštećene, nedostajuće ili pogrešno postavljene zaštitne opreme ili štitnika.
- Nikada se nemojte koristiti uređajem kada su u blizini druge osobe, naročito djeca ili životinje.

3 Rad

- Priključne i produžne kabele držite podalje od reznog mehanizma.

- Sve vrijeme korištenja uređaja nosite zaštitu za oči te čvrstu obuću.
- Izbjegavajte da rukujete uređajem kada su vremenski uvjeti loši, a posebno ako postoji opasnost od udara groma.
- Uređaj primjenjujte samo pri dnevnoj svjetlosti ili dobrom umjetnom osvjjetljenju.
- Nikada nemojte rukovati strojem, ako su poklopac ili zaštitna oprema oštećeni odnosno bez njih.
- Uključite motor samo ako su Vam šake i stopala izvan domašaja reznog mehanizma.
- Uređaj uvijek odvojite sa strujnog napajanja (tj. izvadite utikač iz utičnice, odvojite blokirni mehanizam ili odvojivu bateriju)
 - kada uređaj ostavljate bez nadzora;
 - prije nego što uklonite blokadu;
 - prije provjere, čišćenja ili uređivanja uređaja;
 - nakon kontakta sa stranim tijelom;
 - kada uređaj počne neuobičajeno vibrirati.
- Oprez od ozljeđivanja stopala i šaka reznim mehanizmom.
- Uvijek se uvjerite u to da na ventilacijskim otvorima nema nikakvih stranih tijela.

4 Održavanje i čuvanje

- Uređaj uvijek odvojite s napajanja (tj. izvucite utikač s mreže napajanja, uklonite blokirni mehanizam ili izvadite odvojivu bateriju) prije nego započnete s radovima održavanja ili čišćenja.

- b) Rabite samo one rezervne dijelove i pribor koje preporučuje proizvođač.
- c) Redovito provjeravajte i održavajte uređaj. Uređaj predajte na popravak samo nadležnoj radionici.
- d) Ako se ne koristite uređajem, čuvajte ga izvan dohvata djece.

5 Preporuka (za strojeve koji se napajaju sa strujne mreže i za strojeve s ugrađenim punjačem)

Uređaj se treba napajati preko zaštitnog uređaja diferencijalne struje (RCD) s okidnom strujom od najviše 30 mA.

Dodatne sigurnosne napomene

Namjenska uporaba:

Djeca starija od 8 godina, osobe sa smanjenim tjelesnim, osjetilnim ili mentalnim sposobnostima kao i one s nedostatnim iskustvom i znanjem smiju rukovati ovim proizvodom samo uz nadzor ili nakon upućivanja u njegovu sigurnu uporabu i možebitne povezane opasnosti. Djeca se ne smiju igrati proizvodom. Djeca ne smiju čistiti i održavati uređaj bez nadzora.

Djeci mlađoj od 16 godina ne preporučujemo rad s proizvodom.

Uporaba sa sječivom za travu:

GARDENA Baterijske škare za travu namijenjene su obrubljivanju travnatih površina i preciznom oblikovanju

ukrasnog grmlja, prvenstveno šimšira, u okućnicama ili vrtovima.

Uporaba sa sječivom za grmlje:

GARDENA Baterijske škare za grmlje namijenjene su za rezanje samostojećih grmova, šiblja i puzavica u okućnicama ili vrtovima.

Proizvod nije namijenjen za dugotrajan rad.



OPASNOST! Opasnost od nanošenja tjelesnih ozljeda!

→ **Baterijske škare se ne smiju koristiti za usitnjavanje materijala niti za kompostiranje.**

→ **U kombinaciji sa sječivom za grmlje, br. art. 9851-00.962.00, baterijske škare nisu prikladne za rezanje trave i obrubljivanje travnatih površina.**

Sigurnosne napomene za baterije i punjače



Pročitajte sve sigurnosne napomene i upute.

Propusti pri uvažavanju sigurnosnih napomena i uputa mogu prouzročiti strujni udar ili izbijanje požara odnosno ozbiljne ozljede.

Čuvajte ove upute na sigurnom mjestu.

Punjač koristite samo kada možete u potpunosti procijeniti sve funkcije i provesti ih bez ograničenja, pridržavajući se pritom odgovarajućih uputa.

→ **Nadzirite djecu prilikom korištenja, čišćenja i održavanja ovog proizvoda.**

Time ćete zajamčiti da se djeca ne igraju punjačem.

→ **Napon baterije mora odgovarati naponu punjenja punjača. Nemojte puniti baterije koje nisu punjive.** U suprotnom postoji opasnost od požara i eksplozije.

→ **Ne izlažite punjač kiši ili vlazi.**



Prodiranje vode u punjač povećava rizik od strujnog udara.

→ **Održavajte punjač u čistom stanju.**

U slučaju onečišćenja postoji opasnost od strujnog udara.

→ **Prije svakog korištenja provjerite stanje punjača, kabela i utikača. Nemojte koristiti punjač ako na njemu uočite oštećenja. Popravke punjača prepustite samo kvalificiranim stručnjacima uz primjenu isključivo originalnih rezervnih dijelova.**

Oštećeni punjači, kabeli i utikači povećavaju rizik od strujnog udara.

→ **Nemojte držati uključeni punjač na zapaljivim podlogama (npr. na papiru, tekstuilu itd.) ili u zapaljivom okruženju.**

Postoji opasnost od požara uslijed zagrijavanja punjača tijekom punjenja.

→ **Proizvod se ne smije koristiti dok se puni.**

→ **Punite baterije samo u punjačima koje preporučuje proizvođač.**

Kod punjača koji su namijenjeni za punjenje određenih tipova punjivih baterija postoji opasnost od požara u slučaju da se u njima pune baterije nekog drugog tipa.

→ **Baterija se isporučuje djelomično napunjena.**

Prije prve uporabe napunite bateriju do kraja u punjaču, kako bi dobila punu snagu.

→ **U slučaju oštećenja i nestručne uporabe baterije može doći do izbijanja isparenja. Baterija se može zapaliti ili eksplodirati.** U slučaju nadraženosti isparenjima, izidite na svježi zrak i potražite pomoć liječnika. Ta isparenja mogu nadražiti dišne putove.

→ **Iz nepropisno korištenih ili oštećenih punjivih baterija može iscuriti zapaljiva tekućina. Nemojte ju dodirivati. U slučaju nehotičnog kontakta isperite vodom. Ako tekućina dospije u oči, zatražite i pomoć liječnika.** Tekućina koja istječe iz baterija može nadražiti kožu i izazvati opekline.

→ **Iz neispravne baterije može iscuriti tekućina i namočiti okolne predmete. Provjerite neposredno okruženje.** Očistite i zamijenite po potrebi.

→ **Ne održavajte oštećene baterije.**

Sve radove na održavanju baterija treba obavljati isključivo proizvođač ili ovlaštena servisna služba.

→ **Zaštitite bateriju od vrućine, npr. dugotrajnog sunčevog zračenja, vatre, prljavštine, vode i vlage.** Postoji opasnost od eksplozije i kratkog spoja.

→ **Koristite i skladištite bateriju samo na okolnoj temperaturi između 0 °C i +40 °C.** Nemojte ostavljati bateriju ljeti u automobilu. Na temperaturama < 0 °C može doći do smanjenja učinkovitosti.

→ **Bateriju punite isključivo na temperaturama između 0 °C i +40 °C.**

Punjenje izvan naznačenog temperaturnog raspona može oštetiti bateriju ili povećati rizik od požara.

Dodatne sigurnosne napomene za električne sklopove



OPASNOST! Zastoj rada srca!

Ovaj proizvod pri radu stvara elektromagnetno polje. Ono pod određenim okolnostima može utjecati na način rada aktivnih ili pasivnih medicinskih implantata. Kako bi se umanjila opasnost od nastanka situacija u kojima su moguće teške ili smrtonosne ozljede, osobama s medicinskim implantatima preporučujemo da se prije uporabe ovog proizvoda posavjetuju sa svojim liječnikom i proizvođačem implantata.

- Puniti proizvod na vatrootpornoj podlozi.
- Proizvod se smije puniti isključivo u zatvorenim prostorijama.
- Koristite baterijske škaru samo na otvorenom.
- Nemojte otvarati kućište (za to je zadužen isključivo Gardena servis).
- Slijedite sigurnosne napomene i naputke za korištenje utičnog punjača.
- Provjerite teren na kojem ćete se koristiti proizvodom i uklonite sve kabele i ostale strane predmete.
- Prije upotrebe i nakon snažnog udara provjerite je li proizvod polomljen ili oštećen. Prema potrebi prepustite ga na popravak.
- Ako se proizvod u slučaju kvara ne može isključiti, postavite ga na čvrstu podlogu i pod nadzorom sačekajte

da se baterija isprazni. Pošaljite neispravan proizvod servisnoj službi tvrtke GARDENA.

- Nikada ne pokušavajte raditi s nepotpunim ili neovlašteno izmijenjenim proizvodom.
- Isključite proizvod ako počne neuobičajeno vibrirati. Jake vibracije mogu izazvati ozljede.

Dodatne napomene za osobnu sigurnost



OPASNOST! Opasnost od gušenja!

Postoji opasnost od gutanja sitnih dijelova. Prilikom uporabe plastične vreće imajte na umu opasnost od gušenja kod male djece.

- Tijekom montaže držite malu djecu na dovoljnoj udaljenosti.
- Nemojte raditi ako ste pod utjecajem droga, alkohola ili lijekova.
- Morate znati kako da proizvod smjestite isključite u slučajevima opasnosti.
- Izbjegavajte kontakt sa uljem za noževu, naročito ako ste na njega alergični.
- Radove obavljajte samo na dnevnom svjetlu ili pri dobroj vidljivosti.
- Provjerite proizvod prije svake upotrebe. Prije svakog korištenja vizualno provjerite stanje proizvoda.
- Provjerite jesu li ventilacijski ulazi prohodni.
- Provjerite nož prije svake uporabe.

- Redovito i pravilno održavajte nož.
- Ako je tijekom rada proizvoda došlo do jakog zagrijavanja, ostavite ga neka se ohladi prije nego što ga uskladištite.
- Ne preopterećujte proizvod.

Upozorenje!

Može se dogoditi da rukovatelj tijekom rada, zbog štitnika za uši i buke koju razvija sam proizvod, ne primijeti osobe koje mu se približavaju.

- Uvijek nosite prikladnu odjeću, zaštitne rukavice i čvrstu obuću.
- Pobrinite se da pri radu nosite čvrstu obuću.
- Nemojte raditi na skliskoj podlozi.

sr BEZBEDNOSNE NAPOMENE

Tumačenje simbola:



Pročitajte uputstvo za rad.



Pažnja! Rezni mehanizam radi još neko vreme nakon što se motor isključi.



Udaljite druge osobe.



Opasnost – držite ruke dalje od sečiva.



Uređaj nemojte da izlažete kiši.



Za punjač:
Strujni utikač odmah izvucite iz utičnice, ako je kabl oštećen ili presečen.



Nosite opremu za zaštitu očiju.

Opšte bezbednosne napomene

Opšte bezbednosne napomene za mašine



UPOZORENJE!

Pročitajte sve bezbednosne napomene, instrukcije, ilustracije i tehničke podatke priložene uz ovu mašinu. Propusti kod pridržavanja bezbednosnih napomena i instrukcija mogu dovesti do električnog udara ili izbijanja požara odnosno ozbiljnih povreda.

Sačuvajte sve bezbednosne napomene i instrukcije za kasnije.

Pojam „Mašina“ koji se koristi u bezbednosnim napomenama odnosi se na mašine koji se napajaju sa strujne mreže (putem kabla) ili rade na baterijski pogon (bez kabla).

1) Bezbednost na radnom mestu

a) Pobrnite se da Vaše radno okruženje bude čisto i dobro osvetljeno. *Nered ili nedovoljna osvetljenost radnog okruženja mogu dovesti do nesrećnih slučajeva.*

b) Nemojte da radite mašinom u zonama u kojima postoji opasnost od eksplozije, odnosno u kojima se nalaze zapaljive tečnosti, gasovi ili prašina.

Mašine mogu varničanjem da zapale prašinu ili isparenja.

c) Pobrnite se da se tokom upotrebe mašine deca i druge osobe nalaze na bezbednoj udaljenosti.

Odvlačenje pažnje može dovesti do gubitka kontrole nad mašinom.

2) Bezbednost pri radu s električnom strujom

a) Utikač za priključenje mašine an električnu mrežu mora da odgovara utičnici. Utikač ni na koji način ne sme da se menja. Ne koristite adapterske utikače s mašinama koje imaju zaštitno uzemljenje.

Nemodifikovani utikači i odgovarajuće utičnice smanjuju rizik od strujnog udara

b) Izbegavajte kontakt telom s uzemljenim površinama kao što su cevi, grejna tela, pećnice i frižideri. Ako Vam je telo uzemljeno, postoji povišeni rizik od strujnog udara.

c) Mašine nemojte izlagati kiši ili vlazi. *Prodiranje vode u mašinu povećava rizik od strujnog udara.*

d) Priključni kabl nemojte da koristite nenamenski, na primer kako biste mašinu nosili ili kačili ili za izvlačenje utikača iz utičnice. Zaštitite kabl od visokih temperatura, ulja, oštih ivica kao i od pokretnih delova mašine.

Oštećeni ili upleteni kabl povećava rizik od strujnog udara

e) Kad mašinom radite na otvorenom, koristite samo produžne kablove koji se mogu koristiti na otvorenom. *Upotreba produžnog kabla prikladnog za rad na otvorenom smanjuje rizik od strujnog udara.*

f) Ukoliko ne možete da izbegnete upotrebu mašine u vlažnom okruženju, koristite zaštitni

uređaj diferencijalne struje. *Korišćenje zaštitnog uređaja diferencijalne struje smanjuje rizik od strujnog udara.*

3) Lična bezbednost

a) Budite pažljivi, pazite na ono što radite, a radu sa mašinom pristupajte racionalno. Mašinu ne koristite ako ste umorni ili pod uticajem narkotika, alkohola ili lekova.

Samo jedan trenutak nesmotrenosti i nepažnje pri korišćenju mašine može dovesti do ozbiljnih povreda.

b) Koristite opremu i sredstva za ličnu zaštitu na radu i uvek nosite zaštitne naočare.

Nošenje sredstava za ličnu zaštitu na radu, poput respiratorne maske, neklizajuće sigurnosne obuće, zaštitne kacige ili antifona, zavisi od vrste i načina upotrebe mašine, smanjuje rizik od povreda.

c) Izbegavajte nehotično puštanje u rad. Uverite se da je mašina isključena pre nego što je priključite na električnu mrežu odnosno na baterijsko napajanje, a posebno pre nego što je uzimate i premeštate. *Mogući su nesrećni slučajevi ako prilikom nošenja mašine držite prst na prekidaču ili ako priključite uključenu mašinu na mrežu.*

d) Pre uključivanja mašine uklonite alate za podešavanje i ključeve za odvijanje.

Komad alata ili ključ, ako se nađu u rotirajućem delu mašine, mogu izazvati povrede.

e) Izbegavajte neprirodan položaj tela. Zauzmite siguran stav i položaj pri radu i u svakom trenutku budite u ravnoteži. *Na taj način ćete imati bolju kontrolu nad mašinom u neočekivanim situacijama.*

f) Nosite prikladnu odeću. Nemojte nositi široku odeću niti nakit. *Držite kosu, odeću i rukavice na bezbednoj udaljenosti od pokretnih, rotirajućih delova uređaja.* *Pokretni delovi uređaja mogu da zahvate delove široke odeće, nakit ili dugu kosu.*

g) Ako na uređaj mogu da se montiraju dodaci za usisavanje i sakupljanje prašine, priključite ih i koristite na ispravan način. *Korišćenjem uređaja za usisavanje prašine smanjuje se opasnost od oštećenja koja mogu nastati zbog delovanja prašine.*

h) Ne dozvolite da Vas uljuljka lažni osećaj sigurnosti i nemojte zanemarivati sigurnosna pravila koja se odnose na mašinu čak ni kada ste se, nakon višekratne upotrebe, upoznali s radom mašine. *Nemamo rukovanje može u trenutku dovesti do teških povreda.*

4) Način primene i rad sa mašinom

a) Ne preopterećujte mašinu. *Za svoje radove koristite mašinu koja je upravo za to i namenjena.* *Odgovarajućom mašinom i u propisanoj oblasti opterećenja, radićete bolje i bezbednije.*

b) Nemojte da koristite mašinu čiji je prekidač neispravan. *Mašina koja više ne može da se uključi ili isključi je opasna i treba da se popravi.*

c) Izvucite utikač iz utičnice i/ili izvadite punjivu bateriju pre nego što započnete sa podešavanjem mašine, zamenom rezervnih delova ili pre nego što mašinu sklonite na stranu. *Ove mere predostrožnosti sprečavaju nehotično uključivanje i pokretanje mašine.*

d) Mašine koje ne koristite čuvajte van domašaja dece. Osobama koje nisu upoznate sa načinom upotrebe ili koje nisu pročitale ovo uputstvo nemojte da dozvolite da koriste mašinu.

Mašine su opasne ako ih koriste neiskusne osobe.

e) O mašinama se brinite sa pažnjom. Proverite da li pokretni delovi rade besprekorno odnosno da ne zapinju, da nisu polomljeni ili oštećeni tako da to može da utiče na ispravan rad mašine. Pre upotrebe mašine pobrinite se da se eventualno oštećeni delovi poprave. Uzrok mnogobrojnim nesrećama pri radu jeste slabo ili nedovoljno održavanje mašine.

f) Rezne alate održavajte oštrim i čistim. Propisno održavani rezni alati sa oštrim sečivima ne mogu tako brzo da blokiraju i njima se jednostavnije rukuje.

g) Koristite mašinu, pribor, alate i drugo u skladu sa ovim uputstvom. Pritom uzmite u obzir uslove rada kao i radnje koje nameravate da izvršite. Upotreba mašine za svrhe za koje nije predviđena može da dovede do opasnih situacija.

h) Pobrinite se da ručke i rukohvati budu čisti i bez tragova ulja ili masti.

Klizave ručke i rukohvati otežavaju bezbedno vođenje i kontrolu nad mašinom u neočekivanim situacijama.

5) Način primene i rad sa baterijskim alatom

a) Punite baterije samo u punjačima koje preporučuje proizvođač.

Kod punjača koji su namenjeni za punjenje određenih tipova punjivih baterija postoji opasnost od požara u slučaju da se u njima pune baterije nekog drugog tipa.

b) Za mašine koristite samo punjive baterije koje su za njih predviđene.

Upotrebom drugih punjivih baterija mogu se izazvati povrede, a može nastati i opasnost od požara.

c) Držite male metalne predmete, kao što su spajalice, metalni novac, ključevi, ekseri ili zavrtnji, dalje od nekorišćenih punjivih baterija, kako biste izbegli moguće premošćenje baterijskih kontakata.

Kratak spoj između baterijskih kontakata može izazvati opekotine ili požar.

d) U slučaju nepropisnog korišćenja može doći do curenja tečnosti iz baterija. Izbegavajte kontakt s tom tečnošću. U slučaju nehotičnog kontakta isperite vodom. Ako tečnost dospe u oči, zatražite i lekarsku pomoć. Tečnost koja iscuri iz baterija može da nadraži kožu i izazove opekotine.

e) Nemojte koristiti bateriju koja je oštećena ili modifikovana. Oštećene ili modifikovane baterije mogu se ponašati nepredvidljivo i izazvati požar, eksploziju ili predstavljati opasnost od povreda.

f) Ne izlažite bateriju otvorenom plamenu niti visokim temperaturama. Vatra ili temperature preko 130 °C mogu dovesti do eksplozije.

g) Poštujte sve instrukcije za punjenje, a bateriju odnosno baterijski alat nemojte nikada puniti pri temperaturama van granica navedenih u uputstvu za rad.

Pogrešno punjenje ili punjenje baterije pri temperaturama izvan dozvoljenog opsega može uništiti bateriju i uvećati opasnost od požara.

6) Servis

a) Popravke mašine prepustite isključivo kvalifikovanom stručnom osoblju uz primenu isključivo originalnih rezervnih delova. *Na taj način ćete da osigurate da se održi trajna sigurnost mašine.*

b) Nemojte da održavate oštećene baterije. Sve radove na održavanju baterija treba da izvodi isključivo proizvođač ili ovlašćena servisna služba.

Bezbednosne napomene za makaze za živicu

a) Sve delove tela držite dalje od sečiva. Ne pokušavajte da uklanjate ili pridržavate materijal koji sećete dok sečiva rade.

Sečiva se nakon isključenja prekidača i dalje kreću. Samo jedan trenutak nesmotrenosti i nepažnje pri korišćenju makaza za živicu može dovesti do ozbiljnih povreda.

b) Nosite makaze za živicu držeći ih za ručku dok sečiva stoje i nemojte približavati prste prekidračima za napajanje.

Propisno nošenje makaza za živicu smanjuje opasnost od nehodičnog pokretanja i time izazvanih povreda sečivom.

c) Prilikom transporta ili čuvanja makaza za živicu uvek navucite štitnik na sečiva.

Propisno rukovanje makazama za živicu smanjuje opasnost od povreda sečivom.

d) Prilikom uklanjanja zaglavljenog materijala i radova održavanja pazite da su svi prekidači za napajanje isključeni, a blokada uključivanja aktivirana.

Nehodično uključivanje makaza za živicu tokom uklanjanja zaglavljenog odsečenog materijala ili radova održavanja može prouzrokovati povrede.

e) Makaze za živicu držite isključivo za izolovane rukohvate, budući da sečivo može da dođe u kontakt sa skrivenim kablovima. *Kontakt sečiva s kablom pod naponom može da stavi metalne delove pod napon i tako prouzrokuje električni udar.*

Bezbedan rad makazama za travu

1 Obuka

a) Pažljivo pročitajte uputstvo. Upoznajte se sa pokretnim delovima i stručnim korišćenjem mašine.

b) Nikada nemojte dozvoliti deci ili osobama koje nisu upoznate s ovim uputstvom da koriste mašinu. Moguće je da je lokalnim propisima određena minimalna starost korisnika mašine.

c) Treba imati u vidu da je sam rukovalac odgovaran za nesreće ili ugrožavanje drugih osoba i njihovog vlasništva.

2 Priprema

a) Pre upotrebe treba proveriti ima li na priključnim i produžnim kablovima znakova oštećenja ili starenja. Ako se kabl ošteti tokom upotrebe, odmah ga treba odvojiti od električne mreže.

NEMOJTE DODIRIVATI KABL PRE NEGO ŠTO GA ODVOJITE OD ELEKTRIČNE MREŽE. Nemojte da koristite uređaj ako je električni kabl oštećen ili pohaban.

- b) Pre upotrebe treba proveriti ima li na uređaju oštećene, nedostajuće ili pogrešno postavljene zaštitne opreme ili štitnika.
- c) Nikada nemojte da koristite uređaj kada su druge osobe, naročito deca ili životinje u blizini.

3 Rad

- a) Uklonite priključne i produžne kablove od reznog mehanizma.
- b) Sve vreme korišćenja uređaja nosite zaštitu za oči kao i čvrstu obuću.
- c) Izbegavajte da koristite uređaj kada su vremenski uslovi loši, a posebno ako postoji opasnost od udara groma.
- d) Uređaj koristite samo pri dnevnoj svetlosti ili dobrom veštačkom osvetljenju.
- e) Nikada nemojte da koristite mašinu ako su poklopac ili zaštitna oprema oštećeni odnosno bez njih.
- f) Uključite motor samo ukoliko su Vam šake i stopala izvan domašaja reznog mehanizma.
- g) Uređaj uvek odvojite sa strujnog napajanja (tj. izvadite utikač iz utičnice, odvojite blokirni mehanizam ili odvojivu bateriju)
 - uvek kada uređaj ostavljate bez nadzora;
 - pre nego što uklonite blokadu;
 - pre provere, čišćenja ili uređivanja uređaja;
 - nakon kontakta sa stranim telom;
 - uvek kada uređaj počne neuobičajeno da vibrira.

- h) Oprez od povreda stopala i šaka reznim mehanizmom.
- i) Uvek se uverite u to da na ventilacionim otvorima nema nikakvih stranih tela.

4 Održavanje i čuvanje

- a) Uređaj uvek odvojite s napajanja (tj. izvucite utikač s mreže napajanja, uklonite blokirni mehanizam ili izvadite odvojivu bateriju) pre nego što započnete s radovima održavanja ili čišćenja.
- b) Koristite samo one rezervne delove i pribor koje preporučio proizvođač.
- c) Redovno proveravajte i održavajte uređaj. Uređaj predajte na popravku samo nadležnoj radionici.
- d) Ako ne koristite uređaj, čuvajte ga van dohvata dece.

5 Preporuka (za mašine koji se napajaju sa strujne mreže i za mašine sa ugrađenim punjačem)

Uređaj treba da se napaja preko zaštitnog uređaja diferencijalne struje (RCD) sa okidnom strujom od najviše 30 mA.

Dodatne bezbednosne napomene

Namenska upotreba:

Deca starija od 8 godina, osobe sa smanjenim fizičkim, senzornim ili mentalnim sposobnostima kao i one s nedovoljnim iskustvom i znanjem smeju da rukuju ovim proi-

zvodom samo uz nadzor ili nakon upućivanja u njegovu sigurnu upotrebu i eventualne povezane opasnosti. Deca ne smeju da se igraju sa proizvodom. Deca ne smeju da ga čiste i održavaju bez nadzora. Deci mlađoj od 16 godina ne preporučujemo korišćenje proizvoda.

Upotreba sa sečivom za travu:

GARDENA Baterijske makaze za travu namenjene su za obrubljivanje ivica travnatih površina i precizno oblikovanje ukrasnog žbunja, prvenstveno šimšira, u okućnicama ili baštama.

Upotreba sa sečivom za žbunje:

GARDENA Baterijske makaze za žbunje namenjene su za potkresivanje samostojećih žbunova, grmlja i puza- vica u okućnicama ili baštama.

Proizvod nije namenjen za dugotrajnu upotrebu.



OPASNOST! Opasnost od telesnih povreda!

- Baterijske makaze ne smeju da se koriste za usitnjavanje materijala niti kompostiranje.
- Baterijske makaze nemojte koristiti u kombinaciji sa sečivom za žbunje, art. 9851-00.962.00 za šišanje trave i obrubljivanje ivica travnatih površina.

Bezbednosne napomene za baterije i punjače



Pročitajte sve bezbednosne napomene i instrukcije.

Propusti kod pridržavanja bezbednosnih napomena i instrukcija mogu dovesti do električnog udara ili izbijanja požara odnosno ozbiljnih povreda.

Čuvajte ovo uputstvo na sigurnom mestu.

Punjač koristite samo kada možete u potpunosti da procenite sve funkcije i sprovedete ih bez ograničenja, pridržavajući se pritom odgovarajućih uputstava.

→ Nadgledajte decu tokom korišćenja, čišćenja i održavanja ovog proizvoda.

Time ćete zagarantovati da se deca ne igraju punjačem.

→ Napon baterije mora da odgovara naponu punjenja punjača. Nemojte da punite baterije koje nisu punjive.

U suprotnom postoji opasnost od požara i eksplozije.

→ Punjač nemojte izlagati kiši ili vlazi.

Prodiranje vode u punjač povećava rizik od strujnog udara.

→ Održavajte punjač u čistom stanju.

U slučaju zaprljanja postoji opasnost od strujnog udara.

→ Pre svakog korišćenja proverite stanje punjača, kabela i utikača. Nemojte da koristite punjač ako na njemu zapazite oštećenja. Popravke punjača prepustite samo kvalifikovanim stručnjacima uz primenu isključivo originalnih rezervnih delova.

Oštećeni punjači, kablovi i utikači povećavaju rizik od strujnog udara.

→ Nemojte držati uključeni punjač na zapaljivim podlogama (npr. na papiru, tekstilu itd.) ili u zapaljivom okruženju. Postoji opasnost od požara usled zagrevanja punjača tokom punjenja.

→ Proizvod ne sme da se koristi dok se puni.

→ **Punite baterije samo u punjačima koje preporučuje proizvođač.**

Kod punjača koji su namenjeni za punjenje određenih tipova punjivih baterija postoji opasnost od požara u slučaju da se u njima pune baterije nekog drugog tipa.

→ **Baterija se isporučuje delimično napunjena.**

Pre prve upotrebe napunite bateriju do kraja u punjaču, kako bi dobila punu snagu.

→ **U slučaju oštećenja i nestručne upotrebe baterije, može doći do izbijanja isparenja. Baterija može da se zapali ili eksplodira.**

U slučaju nadraženosti isparenjima, izađite na svež vazduh i zatražite pomoć lekara. Ta isparenja mogu da izazovu iritaciju respiratornih organa.

→ **U slučaju nepravilnog korišćenja ili upotrebe oštećenih baterija iz njih može da iscuri tečnost koja je zapaljiva. Izbegavajte kontakt s tom tečnošću. U slučaju nehotičnog kontakta isperite vodom. Ako tečnost dospe u oči, zatražite i lekarsku pomoć.**

Tečnost koja iscuri iz baterija može da nadraži kožu i izazove opekotine.

→ **Iz neispravne baterije može da iscuri tečnost i nakvasi predmete u okolini. Proverite neposredno okruženje.** Očistite i zamenite prema potrebi.

→ **Nemojte da održavate oštećene baterije.**

Sve radove na održavanju baterija treba da izvodi isključivo proizvođač ili ovlašćena servisna služba.

→ **Zaštite bateriju od vrućine, npr. dugotrajnog sunčevog zračenja, vatre, prljavštine, vode i vlage.**

Postoji opasnost od eksplozije i kratkog spoja.

→ **Koristite i skladištite bateriju samo pri temperaturama između 0 °C i 40 °C.**

Tokom leta nemojte da ostavljate bateriju u automobilu. Na temperaturama < 0 °C može doći do smanjenja efikasnosti.

→ **Bateriju punite isključivo na temperaturama između 0 °C i +40 °C.**

Punjenje van naznačenog temperaturnog raspona može da ošteti bateriju ili poveća rizik od požara.

Dodatne bezbednosne napomene za električne sklopove



OPASNOST! Zastoj rada srca!

Okolo proizvoda se tokom rada stvara elektromagnetsko polje. Pod određenim okolnostima ono može da utiče na način rada aktivnih ili pasivnih medicinskih implantata. Kako bi se umanjila opasnost od nastanka situacija u kojima su moguće teške ili čak smrtonosne povrede, osobama sa medicinskim implantatima preporučujemo da se pre korišćenja ovog uređaja posavetuju sa svojim lekarom i proizvođačem implantata.

→ Punite proizvod na vatrostalnoj podlozi.

→ Proizvod sme da se puni isključivo u zatvorenim prostorijama.

→ Baterijske makaze koristite samo na otvorenom.

→ Nemojte otvarati kućište (to smeju da rade isključivo serviseri kompanije GARDENA).

- Poštujte bezbednosne napomene i instrukcije koje se odnose na utični punjač.
- Proverite teren na kome ćete da koristite proizvod i uklonite sve kablove i ostale strane predmete.
- Pre upotrebe i nakon pretrpelog snažnog udara, neophodno je proveriti da li na proizvodu postoje znakovi pohabanosti ili oštećenja. Prema potrebi predajte proizvod na popravku.
- Ako proizvod u slučaju kvara ne može da se isključi, postavite ga na čvrstu podlogu i pod nadzorom sačekajte da se baterija isprazni. Pošaljite neispravan proizvod servisnoj službi preduzeća GARDENA.
- Nikada nemojte pokušavati da radite sa nepotpunim proizvodom niti da na njemu neovlašćeno vršite izmene.
- Isključite proizvod ako počne neobičajeno da vibrira. Jake vibracije mogu prouzrokovati teške povrede.

Dodatne napomene za ličnu bezbednost



OPASNOST! Opasnost od gušenja!

Sitniji delovi mogu lako da se progutaju. Postoji opasnost od gušenja male dece plastičnom kesom.

- Tokom montaže držite malu decu na dovoljno udaljenosti.

- Nemojte da radite ako ste pod uticajem droga, alkohola ili lekova.
- Morate znati kako da proizvod smesta isključite u slučajevima opasnosti.
- Izbegavajte kontakt sa uljem za sečiva, naročito ako ste na njega alergični.
- Radove obavljajte samo na dnevnom svetlu ili pri dobroj vidljivosti.
- Proverite proizvod pre svake upotrebe. Pre svakog korišćenja vizuelno proverite stanje proizvoda.
- Proverite da li su ventilacioni ulazi prohodni.
- Proverite sečivo pre svake upotrebe.
- Održavajte sečivo u potpuno ispravnom stanju.
- Ako je tokom rada proizvoda došlo do jakog zagrevanja, ostavite ga da se ohladi pre nego što ga uskladištite.
- Ne preopterećujte proizvod.

Upozorenje!

Ako pri radu nosi zaštitu sluha, kao i zbog buke koju razvija sam proizvod, može se desiti da rukovalac ne primeti osobe koje mu se približavaju.

- Uvek nosite prikladnu odeću, zaštitne rukavice i čvrstu obuću.
- Pobrinite se da pri radu nosite bezbednu obuću.
- Nemojte raditi na klizavoj podlozi.

Пояснення символів:



Прочитайте інструкцію з експлуатації.



Увага! Ріжучий механізм продовжує рух по інерції при виключеному двигунові.



Інші люди не повинні знаходитися в зоні роботи.



Небезпека! Тримайте руки подалі від ріжучого пристрою.



Не піддавати впливу дощу.



Для зарядного пристрою: негайно вийміть вилку з розетки у випадку, якщо кабель пошкоджений або перерізаний.



Вдягати захисні окуляри.

Загальні вказівки з техніки безпеки

Общи указания по техника на безопасност за машини



ЗАСТЕРЕЖЕННЯ!

Вземете под внимание всички указания по техника на безопасност, инструкции, изображения и технически данни, придружаващи тази машина.

Ако не бъдат спазени указанията по техника на безопасност и инструкциите, съществува опасност от токов удар, пожар и/или от тежки наранявания.

Запазете всички указания по техника на безопасност и инструкции за бъдеща употреба.

Използването в указанията по техника на безопасност понятие „машина“ се отнася за захранвани от електрическата мрежа машини (със захранващ кабел) и захранвани от акумулаторни батерии машини (без захранващ кабел).

1) Безопасност на работното място

а) Внимавайте около работното място да бъде чисто и добре осветено.

Безпорядък или лошо осветени работни зони могат да доведат до контузии.

б) Не работете с машината във взривоопасна среда, в която се намират запалими течности, газове или прахове.

Машините произвеждат искри, които могат да възпламенят праха или парите.

в) Дръжте деца и други лица на разстояние по време на употреба на машината.

При отвлечане на вниманието може да загубите контрол над машината.

2) Безопасност на електрическите уреди

а) Щепселът на машината трябва да е подходящ за електрическия контакт. Щепселът не трябва да бъде модифициран в никакъв случай. Не използвайте преходни щепсели заедно със защитно заземени машини.

Оригиналните щепсели и подходящите контакти предотвратяват риска от токов удар.

б) Избягвайте контакт на тялото със заземени повърхности, като тръби, отоплителни тела, печки и хладилници. Когато тялото Ви е заземено съществува повишен риск от токов удар.

в) Пазете машините от дъжд и влага.

Проникване на вода в машината повишава риска от токов удар.

г) Не променяйте предназначението на свързващия кабел, например за носене или окачване на машината с него или за дърпане на щепсела от контакта. Дръжте кабела далеч от топлина, масло, остри ръбове или движещи се части на машината.

Повредени или заплетени кабели повишават риска от токов удар.

д) Когато работите с машината на открито, използвайте само удължителни кабели, които са подходящи за ползване на открито.

Употребата на удължителен кабел подходящ за използване на открито намалява риска от токов удар.

е) Когато работата с машината във влажна обстановка е неизбежна, използвайте прекъсвач с дефектнотокова защита.

Използването на автоматичен предпазител предотвратява риска от токов удар.

3) Лична безопасност

а) Бъдете внимателни, съсредоточете се върху това, което извършвате, и подхождайте разумно към работата с машината. Не използвайте машина, когато сте уморени или сте под въздействието на наркотици, алкохол или медикаменти.

Един момент невнимание при работа с машината може да доведе до сериозни наранявания.

б) Носете лични предпазни средства и винаги носете защитни очила.

Използването на лични предпазни средства като прахозащитна маска, устойчиви на плъзгане защитни обувки, каска или антифони – в зависимост от вида и приложението на машината – намалява риска от наранявания.

в) Избягване на погрешно задействане. Уверете се, че машината е изключена, преди да я свър-

жете към електрозахранването и/или акумулаторната батерия, да я вземете или носите.

Когато при носене на машината държите пръста си на превключвателя или свържете включена машина към електрозахранването, са възможни злополуки.

г) Отстранявайте инструменти за настройка или гаечни ключове, преди да включите машината. Инструмент или ключ, намиращ се във въртяща се част на машината, може да причини наранявания.

д) Избягвайте необичайна стойка на тялото. Винаги внимавайте да стоите стабилно и постоянно пазете равновесие. Така ще можете да контролирате по-добре машината в неочаквани ситуации.

е) Носете подходящо облекло. Не носете широки дрехи или бижута. Внимавайте косите, дрехите и ръкавиците да не попадат в зоната на движещи се детайли. *Широки дрехи, бижута и дълги коси могат да се заплетат в движещи се детайли.*

ж) Ако могат да бъдат монтирани приспособления за изсмукване и събиране на прах, същите трябва да бъдат свързани и използвани правилно. Използването на прахословител предотвратява опасностите предизвикани от прах.

з) Не си внушавайте, че сте в безопасност, и не пренебрегвайте правилата за безопасност на машината дори когато сте запознати с работата с нея след многократна употреба. *Небрежното поведение може за части от секундата да доведе до тежки контузии.*

4) Употреба и обслужване на машината

а) Не претоварвайте машината. За работата си използвайте предназначенията за целта машина. *С подходящата машина ще работите по-добре и по-безопасно в посочения работен диапазон.*

б) Не използвайте машина с повреден превключвател. Машина, която не може да се включва и изключва, е опасна и трябва да се ремонтира.

в) Изключете щепсела от контакта и/или отстранете акумулаторната батерия, преди да предприемете настройки на уреда, да смените приоритетности или да оставите машината. *Тази предпазна мярка предотвратява неволното пускане на машината.*

г) Когато не използвате машината, я съхранявайте извън обсега на деца. Не позволявайте използване на машината от лица, които не са запознати с нея или не са прочели тези указания. *Машините са опасни, ако се използват от лица без опит.*

д) Поддържайте старателно машините. Проверявайте дали движещите се части функционират правилно и не се заклинват, дали има счупени части или части, които са повредени така, че функционирането на машината да е нарушено. Преди използване на машината повредените части трябва да се ремонтират. *Причина за много злополуки е лоша поддръжка на машините.*

е) Поддържайте режещи инструменти наточени и чисти.

Правилно поддържаните режещи инструменти с остри режещи ръбове не се износват толкова бързо и се използват по-лесно.

ж) Използвайте машината, принадлежностите, сменяемите инструменти и т. н. в съответствие с тези указания. Съблюдавайте работните условия и работата, която трябва да бъде извършена. Употребата на машини за други, различни от предвидените приложения може да доведе до опасни ситуации.

з) Поддържайте дръжките и повърхностите за хващане сухи, чисти и свободни от масло и смазки. Хлъзгави ръкохватки и повърхности за хващане не позволяват безопасна работа и контрол на машината в непредвидени ситуации.

5) Употреба и обслужване на акумулаторния инструмент

а) Зареждайте акумулаторните батерии само в зарядни устройства, които се препоръчват от производителя. За зарядно устройство, за което са предназначени определен вид акумулаторни батерии, съществува опасност от пожар, когато се използва с други акумулаторни батерии.

б) Използвайте единствено предвидените за машините акумулаторни батерии.

Употребата на други акумулаторни батерии може да доведе до нараняване и опасност от пожар.

в) Дръжте неизползваните акумулаторни батерии далеч от кламери, монети, ключове, гвоз-

деи, винтове или други малки метални предмети, които биха могли да окъсят контактите. Късо съединение между контактите на акумулаторната батерия може да доведе до изгаряния или пожар.

г) При неправилно използване от акумулаторната батерия може да протече течност. Избягвайте контакта с нея. При случаен контакт изплакнете с вода. Ако течността попадне в очите, потърсете лекарска помощ.

Течността от акумулаторната батерия може да доведе до дразнене по кожата или изгаряния.

д) Не използвайте повредена или преправяна акумулаторна батерия.

Повредени или преправяни батерии могат да се държат непредвидимо и да предизвикат пожар, експлозия или опасност от нараняване.

е) Не излагайте акумулаторна батерия на огън или високи температури. Огън или температури над 130 °C могат да причинят експлозия.

ж) Следвайте всички инструкции за зареждане и никога не зареждайте батерията или акумулаторния инструмент извън температурния диапазон, посочен в инструкциите за експлоатация. Неправилно зареждане или зареждане извън допустимия температурен диапазон може да разруши батерията и да увеличи риска от пожар.

6) Сервиз

а) Машината трябва да се ремонтира само от квалифицирани специалисти и само с оригинални резервни части. С това се гарантира запазването на безопасността на машината.

б) Нікогда не ремонтуйте пошкоджені акумуляторні батареї. *Всяке технічне обслуговування на акумуляторні батареї треба да се извършва само от производител или от оторизиран сервізен център.*

Вказівки з техніки безпеки для садових секаторів

а) Завжди тримайте будь-які частини тіла подалі від ріжучого пристрою. Ніколи не намагайтеся видаляти зрізаний матеріал або утримувати його, коли ріжучі пристрої рухаються.

Після вимкнення вимикача ріжучі пристрої продовжують рухатися. Миттєва неухважність під час використання садового секатора може спричинити тяжкі травми.

б) Переносьте садовий секатор за ручку, попередньо зупинивши ріжучий пристрій, не підносячи пальці до силового вимикача.

Правильне перенесення садового секатора зменшує небезпеку несанкціонованого запуску садового секатора, що може призвести до травмування ріжучим пристроєм.

с) Під час транспортування або зберігання садового секатора ріжучий пристрій завжди має бути захищений захисним кожухом.

Належне використання садового секатора зменшує небезпеку травмування ріжучим пристроєм.

д) Витягуючи застряглий зрізаний матеріал або проводячи роботи з технічного обслуговування, переконайтеся в тому, що всі силові вимикачі

вимкнено, а кнопка блокування вмикання активована. *Несанкціоноване вмикання садового секатора під час витягування зрізаного матеріалу або проведення робіт з технічного обслуговування може призвести до важких травм.*

е) Тримайте садовий секатор виключно за ізольовані захватні поверхні, оскільки ріжучий пристрій може зачепити приховану електропроводку. *Контакт ріжучих пристроїв з дротом, що знаходиться під напругою, може призвести до напруги на металевих деталях й спричинити ураження електричним струмом.*

Безпечна експлуатація ножиць газонних

1 Навчання

а) Прочитайте уважно інструкцію. Ознайомтеся з елементами керування пристроєм та його належним використанням.

б) У жодному разі не дозволяйте особам, що не ознайомилися з інструкцією, або дітям використовувати пристрій. Діючі місцеві закони можуть обмежувати вік користувача.

в) Зверніть увагу на те, що користувач сам відповідає за аварії або створення небезпечних ситуацій для інших осіб або їх майна.

2 Підготовка

а) Перед використанням необхідно перевірити сполучний кабель і подовжувач на наявність слідів

ушкоджень або старіння. Якщо під час використання кабель буде ушкоджений, негайно від'єднайте його від електромережі.

НЕ ТОРКАЙТЕСЯ КАБЕЛЮ ДОКИ ВІН НЕ БУДЕ ВІДКЛЮЧЕНИЙ ВІД ЕЛЕКТРОМЕРЕЖІ.

Не використовуйте пристрій, якщо кабель ушкоджений або зносився.

б) Перед використанням пристрій необхідно візуально перевірити на предмет ушкоджених, відсутніх або неправильно встановлених захисних пристосувань або кожухів.

в) Ніколи не експлуатуйте пристрій, якщо поруч знаходяться люди, особливо діти, або свійські тварини.

3 Експлуатація

а) Сполучний кабель і подовжувач необхідно тримати подалі від ріжучого пристосування.

б) Обов'язково необхідно використовувати засоби захисту очей й міцне взуття протягом усієї експлуатації пристрою.

в) Необхідно уникати використання пристрою за поганих погодніх умов, особливо у випадку небезпеки виникнення блискавки.

г) Використовуйте пристрій тільки при денному світлі або при достатньому штучному освітленні.

д) Ніколи не використовуйте машину з ушкодженням захисним кожухом або захисним пристосуванням, або без захисного кожуха чи захисних пристосувань.

е) Мотор запускати тільки тоді, коли руки й ноги перебувають поза досяжністю ріжучого пристрою.

є) Завжди від'єднуйте пристрій від електромережі (тобто виймайте вилку з розетки, вилучіть блокувальне пристосування або знімну батарею

– завжди, коли пристрій залишається без догляду;

– перед видаленням блокування;

– Перед перевіркою, чищенням або обробкою пристрою;

– після контакту зі стороннім предметом;

– завжди, якщо пристрій починає незвичайно вібрувати

ж) Остерігайтеся травм рук і ніг, викликаних ріжучим пристосуванням.

з) Постійно перевіряйте, щоб у вентиляційних отворах не було сторонніх тіл.

4 Технічне обслуговування та зберігання

а) Пристрій повинний бути відключений від електромережі (тобто виймайте вилку з розетки, видавіть блокувальне пристосування або знімну батарею) перед тим, як проводити роботи з технічного обслуговування або ремонту.

б) Повинні використовуватися запасні частини й комплектуючі, рекомендовані виробником.

в) Необхідно регулярно перевіряти й обслуговувати пристрій. Пристрій необхідно ремонтувати тільки в майстерні гарантійного ремонту.

г) Якщо пристрій не використовується, зберігайте його поза досяжністю дітей.

5 Рекомендація (для машин, що працюють від мережі та для машин з вбудованим зарядним пристроєм)

Машина має бути підключена через захисне пристосування (RCD), що спрацьовує з появою струму витоку, зі струмом відключення не більше 30 мА.

Додаткові вказівки з техніки безпеки

Належне застосування:

Діти віком від 8 років і старші, а також особи з обмеженими фізичними, сенсорними або розумовими здібностями або з відсутністю досвіду й знань можуть використовувати даний виріб, якщо вони перебувають під доглядом або пройшли інструктаж з безпечного використання виробу й розуміють пов'язані із цим ризики. Дітям забороняється гратися з виробом. Чистення та технічне обслуговування, виконуване користувачем, не повинні проводитися дітьми без нагляду. Ми рекомендуємо використання виробу підлітками тільки після досягнення 16 років.

Використання з ріжучим пристроєм для трави:

Акумуляторні ножиці газонні GARDENA призначені для стрижки кромки газонів і надання точної

форми кущам, зокрема, самшиту, в приватних домашніх і аматорських садах.

Використання з ріжучим пристроєм для кущів:

Акумуляторний кущоріз GARDENA призначений для стрижки окремих кущів, чагарнику й рослин, що в'юються в приватних домашніх й аматорських садах. Виріб не призначений для тривалої експлуатації.



НЕБЕЗПЕКА!

Небезпека отримання травми!

- Не використовуйте акумуляторні ножиці для подрібнення матеріалу або компостування.
- Не використовуйте акумуляторні ножиці з ріжучим пристроєм для кущів, арт. 9851-00.962.00, для стрижки газонів/кромки газонів.

Вказівки з техніки безпеки для акумуляторних батарей і зарядних пристроїв



Прочитайте всі вказівки з техніки безпеки та інші інструкції.

Недбалість при дотриманні вказівок з техніки безпеки та інструкцій може призвести до ураження електричним струмом, пожежі та/або важких травм.

Зберігайте ці інструкції в надійному місці.

Використовуйте зарядний пристрій тільки в тому випадку, якщо ви можете повністю оцінити й виконати без обмежень всі функції, або якщо ви отримали відповідні інструкції.

→ Не залишайте дітей без нагляду під час використання, очищення й техобслуговування. Діти не повинні гратися із зарядним пристроєм.

→ Напруга акумуляторної батареї повинна відповідати напрузі заряджання акумуляторної батареї зарядного пристрою. Не заряджайте акумулятори, що не перезаряджаються. Інакше існує небезпека пожежі й вибуху.



Уникайте потрапляння вологи до зарядного пристрою або намокання зарядного пристрою під дощем.

Потрапляння води до електроінструменту підвищує ризик ураження електричним струмом.

→ Тримайте зарядний пристрій у чистоті.

Його забруднення призводить до небезпеки ураження електричним струмом.

→ Перед кожним використанням перевіряйте зарядний пристрій, кабель та штекер. Не використовуйте зарядний пристрій у разі виявлення пошкоджень. Не відкривайте зарядний пристрій самостійно, ремонтуйте його тільки силами кваліфікованих фахівців з використанням оригінальних запчастин.

Пошкодження зарядних пристроїв, кабелів та штекерів підвищують ризик ураження електричним струмом.

→ Не використовуйте зарядний пристрій на легкозаймистій основі (наприклад, на папері, текстильних матеріалах тощо) або в займистому середовищі. Нагрівання зарядного пристрою зсередини призводить до небезпеки пожежі.

→ Не використовуйте виріб під час заряджання.

→ Заряджайте акумуляторні батареї тільки за допомогою зарядних пристроїв, рекомендованих виробником.

У разі використання зарядного пристрою, призначеного тільки для певного виду акумуляторних батарей, з іншими акумуляторними батареями існує небезпека виникнення пожежі.

→ Акумуляторна батарея постачається в частково зарядженому стані.

Для забезпечення повної потужності акумуляторної батареї повністю зарядіть її в зарядному пристрої перед першим використанням.

→ Внаслідок пошкодження й неналежного використання акумуляторних батарей можуть виділятися випари. Акумуляторна батарея може зайнятися або вибухнути. Забезпечте приплив свіжого повітря, а в разі скарг зверніться до лікаря. Випари можуть подразнювати дихальні шляхи.

→ У разі неправильного використання або пошкодження акумуляторної батареї можливі витоки займистої рідини з акумуляторної батареї. Уникайте контакту з нею. При випадковому контакті сполосніть водою. Якщо рідина потрапила в очі, додатково зверніться до лікаря. Рідина, яка виходить з акумулятора, може призвести до подразнень шкіри або опіків.

→ У разі пошкодження акумуляторної батареї можливі витоки рідини та змочування предметів поблизу. Перевірте відповідні частини. Очистіть та замініть їх у разі необхідності.

→ За жодних обставин не виконуйте технічне обслуговування пошкоджених акумуляторних батарей.

Усі роботи з техобслуговування повинні виконувати виробник або авторизовані сервісні центри.

→ **Забезпечте захист акумуляторної батареї від нагрівання, наприклад, внаслідок тривалої дії сонячного випромінювання, вогню, бруду, води та вологи.** Це може спричинити небезпеку вибуху та короткого замикання.

→ **Використовуйте та зберігайте акумуляторну батарею тільки за температури навколишнього середовища від 0 °C до +40 °C.**

Не залишайте акумуляторну батарею, наприклад, у літній час в автомобілі. Залежно від пристрою, що застосовується, використання за температури < 0 °C може обмежувати продуктивність роботи.

→ **Заряджайте акумуляторна батарея само при температура на околната среда между 0 °C и +40 °C.**

Заряджання за межами температурного діапазону може пошкодити акумуляторну батарею та призвести до небезпеки виникнення пожежі.

Додаткові вказівки з електробезпеки



НЕБЕЗПЕКА! Зупинка серця!

Цей виріб під час експлуатації створює електромагнітне поле. Це поле при певних умовах може створити негативний вплив на роботу активних

або пасивних медичних імплантатів. Щоб виключити небезпечні ситуації, які можуть призвести до тяжких або смертельних травм, особи з медичним імплантатом перед використанням цього виробу повинні проконсультуватися зі своїм лікарем і виробником імплантату.

→ Заряджайте на вогнетривкій основі.

→ Заряджайте тільки в приміщеннях.

→ Використовуйте акумуляторні ножиці лише просто неба.

→ Не відкривайте корпус (тільки сервісний центр GARDENA займається цим).

→ Дотримуйтеся вказівок з техніки безпеки та інструкцій для зарядного пристрою з вбудованою вилкою.

→ Ретельно перевірте територію, на якій буде використовуватись виріб, видаліть усі кабелі та сторонні об'єкти.

→ Перед застосуванням та після нанесення сильного удару виріб слід перевірити на наявність ознак зношення або пошкодження. При необхідності проведіть відповідні ремонтні роботи.

→ Якщо внаслідок дефекту виріб не відключається, його слід покласти на міцну поверхню та, не залишаючи без нагляду, почекати, поки акумуляторна батарея розрядиться. Несправний виріб відправити в сервісний центр GARDENA.

→ Ніколи не намагайтеся працювати з некомплектним або модифікованим без дозволу виробника виробом.

→ Відключіть виріб, якщо він почне вібрувати неналежним чином. Сильні вібрації можуть призвести до травм.

Додаткові вказівки з особистої безпеки



НЕБЕЗПЕКА! Небезпека задухи!

Дрібні частини можуть бути легко проковтнуті. Через поліетиленовий мішок існує небезпека задухи для маленьких дітей.

→ **Не допускайте маленьких дітей до місця збірки.**

→ Ніколи не працюйте, якщо Ви знаходитесь під впливом наркотиків, алкоголю або медикаментів.

→ Ви повинні знати, яким чином негайно відключити виріб у разі аварійної ситуації.

→ Уникайте контакту з маслом для ріжучого пристрою, особливо якщо у Вас на нього алергія.

→ Працюйте виключно за денного світла або в умовах гарного освітлення.

→ Перевіряйте Ваш виріб перед кожним використанням. Перед кожним використанням піддавайте виріб візуальному контролю.

→ Перевірте, чи не забиті вентиляційні отвори.

→ Перевіряйте ріжучий пристрій перед кожним використанням.

→ Підтримуйте ріжучий пристрій у добре доглянутому стані.

→ Якщо під час експлуатації виробу відбувається сильне тепловиділення, перед зберіганням виробу дайте йому охолонути.

→ Не перевантажуйте виріб.

Застереження!

Працюючи у захисних навушниках та через шум, що створює виріб, оператор, можливо, не помітить осіб, що наближатимуться до нього.

→ Завжди одягайте придатний одяг, захисні рукавички та взувайте міцне взуття.

→ Переконайтеся, що під час роботи Ви взуті у міцне взуття.

→ Не працюйте на слизькому ґрунті.

ro INSTRUCȚIUNI DE SIGURANȚĂ

Descrierea simbolurilor:



Citiți instrucțiunile de utilizare.



Atenție! Mecanismul de tăiere efectuează o mișcare de inerție după oprirea motorului.



Țineți departe celelalte persoane.



Pericol – Țineți mâinile la distanță de cuțite.



Nu expuneți la ploaie.



Pentru încărcător:
Scoateți imediat din priză, dacă respectivul cablu este deteriorat sau tăiat.



Purtați protecție pentru ochi.

Instrucțiuni generale de siguranță

Instrucțiuni generale de siguranță pentru mașini



AVERTISMENT!

Citiți toate instrucțiunile de siguranță, instrucțiunile de utilizare, ilustrațiile și datele tehnice aferente acestei mașini. Respectarea neglijentă a instrucțiunilor de siguranță și a instrucțiunilor de utilizare poate duce la electrocutare, incendiu și/sau accidente grave.

Păstrați instrucțiunile de siguranță și instrucțiunile de utilizare pentru o utilizare ulterioară.

Noțiunea de „mașină” folosită în instrucțiunile de siguranță se referă la mașinile alimentate de la rețea (cu cablu de alimentare) și la mașinile alimentate de la acumulator (fără cablu de alimentare).

1) Siguranța la locul de muncă

- a) **Țineți curat domeniul de lucru și asigurați o iluminare bună.** Domeniile de lucru dezordonate și neiluminate pot duce la accidente.
- b) **Nu lucrați cu mașina în medii explozive cu lichide, gaze sau prafuri inflamabile.** Mașinile produc scântei care pot aprinde prafulurile sau aburii.
- c) **În timpul utilizării mașinii țineți la distanță copiii și orice alte persoane.**
În cazul distragerii atenției puteți pierde controlul mașinii.

2) Siguranța electrică

a) Fișa de conectare a mașinii trebuie să se potrivească în priză. Este interzisă modificarea de orice fel a fișei. Nu folosiți fișe adaptoare pentru mașinile cu pământare.

Fișele nemodificate și prizele potrivite reduc pericolul electrocutării.

b) Evitați contactul corpului dumneavoastră cu suprafețe pământate cum ar fi țevile, sistemele de încălzire, sobele și frigiderele.

Pericolul de electrocutare este mai mare dacă corpul dumneavoastră este pământat.

c) Feriți mașinile de ploaie sau umiditate.

Pătrunderea apei într-o mașină mărește riscul de electrocutare.

d) Nu abuzați de cablul de alimentare prin folosirea acestuia pentru transportul, suspendarea sau pentru scoaterea din priză a fișei. Feriți cablul de căldură, ulei, muchii ascuțite sau părțile în mișcare ale mașinii.

Cablurile deteriorate sau încurcate cresc riscul electrocutării

e) Dacă lucrați cu o mașină în aer liber, folosiți numai cabluri prelungitoare destinate utilizării în aer liber.

Folosirea unui cablu prelungitor potrivit pentru utilizarea în aer liber reduce riscul electrocutării.

f) Dacă utilizarea mașinii într-un loc umed este inevitabilă, folosiți un întrerupător de protecție pentru curenți vagabonzi. Utilizarea unei siguranțe diferențiale (RCD) reduce riscul electrocutării.

3) Siguranța persoanelor

a) Fiți vigilenți, urmăriți lucrul și mențineți-vă simțul realității atunci când folosiți o mașină. Nu folosiți mașina dacă sunteți obosit sau sunteți sub influența drogurilor, alcoolului sau a medicamentelor.

Un moment de neatenție în timpul utilizării mașinii poate cauza leziuni grave.

b) Purtați echipament de protecție individuală și purtați întotdeauna ochelari de protecție. Purtarea echipamentelor de protecție, cum ar fi masca împotriva prafului, încălțăminte de protecție antiderapantă, casca de protecție sau căștile de protecție auditivă, corespunzător tipului și utilizării mașinii, reduce riscul rănilor.

c) Evitați punerea în funcțiune accidentală. Asigurați-vă de faptul că mașina este oprită înaintea conectării acesteia la sursa de curent și/sau conectarea acumulatorului, înainte de ridicarea sau transportul acesteia.

Transportul mașinii cu degetul pe comutator sau conectarea la priză a mașinii pornite poate cauza accidente.

d) Înaintea de pornirea mașinii îndepărtați sculele folosite pentru reglare sau cheile fixe.

O sculă sau o cheie aflată pe o piesă în rotație a mașinii poate cauza accidente.

e) Evitați pozițiile anormale ale corpului. Să aveți întotdeauna o poziție stabilă și păstrați-vă întotdeauna echilibrul. Astfel veți avea un control mai bun al mașinii în situații neașteptate.

f) Purtați o îmbrăcăminte adecvată. Nu purtați haine largi sau bijuterii. Țineți-vă la distanță părul, hainele și mânușile de piesele aflate în mișcare.

Hainele lejere, bijuteriile sau părul lung pot fi prinse de piesele aflate în mișcare.

g) Dacă este posibilă montarea dispozitivelor de aspirare și colectare a prafului, atunci acestea trebuie conectate și utilizate corect.

Folosirea dispozitivelor de aspirare a prafului poate reduce pericolele legate de praf.

h) Nu vă bazați pe o siguranță greșită și nu ignorați regulile de siguranță pentru mașini, chiar dacă sunteți familiarizat prin utilizarea multiplă a mașinii.

Comportamentul neglijent poate cauza accidentări grave în doar câteva fracțiuni de secundă.

4) Utilizarea și mânuirea mașinii

a) Nu suprasolicitați mașina. Folosiți mașina potrivită pentru munca pe care o efectuați.

Cu mașina potrivită veți lucra mai bine și mai sigur în domeniul de sarcină specificat.

b) Nu folosiți mașini cu comutatorul defect.

O mașină care nu poate fi pornită sau oprită, este periculoasă și trebuie reparată.

c) Înaintea efectuării reglajului mașinii, înlocuirii accesoriilor sau îndepărtării mașinii scoateți fișa din priză și/sau îndepărtați acumulatorul.

Aceste măsuri de prevenție împiedică pornirea accidentală a mașinii.

d) Păstrați mașinile nefolosite într-un loc neaccesibil copiilor. Nu lăsați să folosească mașina persoanele care nu cunosc mașina sau care nu au citit aceste instrucțiuni de utilizare. Mașinile sunt periculoase în mâinile unei persoane fără experiență.

e) Întrețineți cu grijă mașinile. Controlați piesele în mișcare dacă acestea funcționează impecabil și nu se blochează, verificați dacă sunt piese rupte sau deteriorate care pot afecta funcționarea mașinii. Înainte de utilizarea mașinii reparați piesele deteriorate. De multe ori cauza accidentelor este întreținerea defectuoasă a mașinilor.

f) Mențineți sculele de tăiere ascuțite și curate.

Sculele de tăiere cu muchii ascuțite se blochează mai greu și sunt mai ușor de dirijat.

g) Folosiți mașina, accesoriile, sculele aplicate etc. conform acestor instrucțiuni. Pentru aceasta țineți cont de condițiile de lucru și de activitatea ce trebuie efectuată. Utilizarea mașinilor pentru alte scopuri decât cele prevăzute poate cauza situații periculoase.

h) Mențineți mânerul și suprafețele de prindere uscate, curate și libere de ulei și grăsime.

Mânerul și suprafețele de prindere alunecoase nu permit o operare și o comandă sigură a mașinii în situații neprevăzute.

5) Utilizarea și mânuirea sculelor cu baterie

a) Pentru încărcarea bateriilor folosiți numai încărcătoare de baterii recomandate de producător.

Încărcătoarele de baterii potrivite pentru un anumit tip de baterie constituie pericol de incendiu dacă se folosesc cu alte tipuri de baterii.

b) Utilizați numai acumulatorii prevăzuți special pentru mașini. Utilizarea altor baterii poate cauza leziuni și poate însemna pericol de incendiu.

c) Feriți bateriile neutilizate de agrafe, monede, chei, cui, șuruburi sau alte piese metalice mici care pot cauza scurtcircuitarea contactelor.

Scurtcircuitarea contactelor de bateriei poate cauza arsuri sau incendii.

d) În cazul unei utilizări necorespunzătoare din baterie se poate scurge lichid. Evitați contactul cu acest lichid. În cazul unui contact accidental spălați suprafața atinsă cu apă. Dacă lichidul ajunge în ochi solicitați în plus ajutor medical. Lichidele scăpa-te din baterie pot cauza iritarea pielii sau arsuri.

e) Nu folosiți acumulatori deteriorați sau modifi-cați. Acumulatorii deteriorați sau modificați se pot com-porta într-un mod neprevăzut și pot cauza incendiu, explozie sau pericol de accidentare.

f) Nu expuneți acumulatorul la foc sau la tempera-turi prea mari. Focul sau temperaturile peste 130 °C pot cauza o explozie.

g) Respectați toate indicațiile privind încărcarea și nu încărcați niciodată acumulatorul sau scula cu acumulator în afara intervalului de temperatură indicat în instrucțiunile de utilizare.

Încărcarea greșită sau încărcarea în afara intervalului de temperatură admis poate defecta acumulatorul și poate crește pericolul de incendiu.

6) Service

a) Repararea mașinii se va face numai de către un personal de specialitate calificat și numai cu piese de schimb originale.

Astfel se asigură menținerea securității mașinii.

b) Nu efectuați niciodată lucrări de întreținere asu-pra acumulatorilor deteriorați.

Toate lucrările de întreținere ale acumulatorilor trebuie să se realizeze numai de către producător sau prin unitățile de service autorizate.

Instrucțiuni de siguranță pentru trimmere de gard viu

a) Țineți la distanță părțile corpului de cuțit. Nu încercați să îndepărtați vegetația sau să țineți cu mâna materialul de tăiat în timp ce cuțitele sunt în funcțiune.

Cuțitele se mișcă inerțial după oprirea întrerupătorului. Un moment de neatenție la utilizarea trimmerului de gard viu poate cauza leziuni grave.

b) Trimmerul de gard viu cu cuțitul oprit se va ține de mâner și nu se apropie degetele de întrerupă-torul de putere. Prinderea corectă a trimmerului de gard viu reduce pericolul de funcționare neintenționată cauzând astfel o accidentare din cauza cuțitului.

c) La transportul sau depozitarea trimmerului de gard viu, capacul se trage întotdeauna peste cuțite. Mânuierea corespunzătoare a trimmerului de gard viu reduce pericolul de accidentare din cauza cuțitului.

d) Asigurați-vă de faptul că toate întrerupătoarele de putere sunt oprite și este activată blocarea pornirii atunci când îndepărtați vegetația blocată sau dacă efectuați lucrări de întreținere.

Pomirea accidentală a trimmerului de gard viu pe durata îndepărtării vegetației blocate sau a lucrărilor de întreți-nere poate cauza accidentări grave.

e) Țineți trimmerul de gard viu exclusiv de suprafețele de prindere izolate, deoarece cuțitul poate să vină în contact cu cabluri ascunse.

Contactul cuțitelor cu un conductor sub tensiune poate pune sub tensiune piesele metalice și poate cauza electrocutarea operatorului.

Funcționare sigură pentru foarfeci pentru gazon

1 Instruirea

- Citiți cu atenție instrucțiunile. Familiarizați-vă cu comenzile și cu utilizarea corespunzătoare a mașinii.
- Nu permiteți niciodată utilizarea mașinii persoanelor nefamiliarizate cu aceste instrucțiuni sau copiilor. Reglementările locale pot limita vârsta utilizatorului.
- Țineți cont de faptul că utilizatorul însuși este responsabil pentru accidente sau periclitările la care sunt supuse celelalte persoane sau proprietățile lor.

2 Pregătirea

- Înainte de utilizare verificați cablul de racordare și prelungitorul, dacă prezintă semne ale deteriorării sau uzurii. Dacă se deteriorează cablul în timpul utilizării, trebuie detașat neîntârziat de la rețea.
NU ATINGEȚI CABLUL ÎNAINTE DE DETAȘAREA EI DE LA REȚEA. Nu utilizați mașina, dacă s-a deteriorat sau s-a uzat cablul.
- Înainte de utilizare mașina trebuie verificată vizual cu privire la dispozitivele sau măștile de protecție deteriorate, lipsă sau montate incorect.

- Nu puneți niciodată mașina în funcțiune, dacă în apropiere se află persoane, în special copii sau animale de casă.

3 Funcționarea

- Țineți departe de dispozitivul de tăiere cablul de racordare și prelungitorul.
- Pe toată durata utilizării mașinii trebuie purtați ochelari de protecție și încălțăminte stabilă.
- Trebuie evitată utilizarea mașinii în condiții meteorologice nefavorabile, în special în caz de risc de fulger.
- Utilizați mașina numai la lumina zilei sau în caz de iluminare artificială bună.
- Nu utilizați niciodată mașina cu capac sau dispozitiv de protecție deteriorat, respectiv fără capac sau dispozitive de protecție.
- Porniți numai atunci motorul, dacă mâinile și picioarele se află în afara razei de acțiune a dispozitivului de tăiere.
- Detașați întotdeauna mașina de la alimentarea cu curent (adică detașați conectorul de la rețeaua de alimentare, îndepărtați dispozitivul de bocare sau bateria detașabilă)
 - întotdeauna, dacă lăsați mașina nesupravegheată;
 - înainte de îndepărtarea unui blocaj;
 - înainte de verificarea, curățarea sau efectuarea unei lucrări la mașină;
 - după contactul cu un obiect străin;
 - întotdeauna, când mașina începe să vibreze neobișnuit.

h) Precauție în fața leziunilor la picioare și mâini cauzate de către dispozitivul de tăiere.

i) Asigurați întotdeauna menținerea orificiilor de aerisire libere de corpuri străine.

4 Întreținerea și depozitarea

a) Mașina trebuie detașată întotdeauna de la alimentarea cu curent (adică detașați conectorul de la rețeaua de alimentare, îndepărtați dispozitivul de blocare sau bateria detașabilă) înainte de efectuarea întreținerii sau lucrărilor de curățare.

b) A se utiliza numai piesele de schimb și accesoriile recomandate de către producător.

c) Mașina trebuie verificată și întreținută regulat. Efectuați întreținerea mașinii numai într-un atelier autorizat.

d) Dacă mașina nu este utilizată, trebuie păstrată departe de accesul copiilor.

5 Recomandare (pentru mașinile alimentate de la rețea și pentru mașinile cu încărcător integrat)

Mașina trebuie prevăzută cu un dispozitiv de protecție împotriva curenților vagabonzi (RCD) cu un curent maxim de declanșare de 30 mA.

Instrucțiuni de siguranță suplimentare

Utilizare conform destinației:

Utilizarea produsului de către copii peste 8 ani precum și de către persoane cu abilități fizice sau mentale reduse sau de persoane fără experiența și cunoștințele necesare, este permisă numai dacă sunt supravegheați sau instruiți cu privire la utilizarea sigură a produsului și dacă înțeleg pericolele rezultate din utilizare. Copii nu au voie să se joace cu produsul. Curățarea și întreținerea care trebuie efectuate de utilizator nu sunt permise copiilor fără supraveghere. Utilizarea produsului este recomandată începând de la vârsta de 16 ani.

Utilizarea cu cuțit pentru gazon:

Foarfece pentru gazon GARDENA este destinată tăierii marginilor de pajiște și pentru tăierea la o formă exactă a tufișurilor, în special a cimișurului în gospodăria și grădini de hobby.

Utilizarea cu cuțit pentru arbuști:

Foarfece pentru arbuști GARDENA este destinată tăierii cimișurului, tufișurilor și plantelor târâtoare individuale în gospodăria și grădini de hobby.

Produsul nu este destinat utilizării continue.



PERICOL! Leziuni corporale!

→ **Nu folosiți foarfece cu acumulator pentru tocarea materialelor sau pentru compostare.**

→ Nu folosiți foarfeca cu acumulator cu cuțitul pentru arbuști art. 9851-00.962.00 pentru tăierea gazonului/marginilor de gazon.

Instrucțiuni de siguranță pentru acumulatori și încărcătoare



Citiți instrucțiunile de siguranță și instrucțiunile de utilizare.

Nerespectarea instrucțiunilor de siguranță și a instrucțiunilor de utilizare poate cauza electrocutare, incendiu și/sau accidente grave.

Păstrați bine aceste instrucțiuni. Folosiți încărcătorul numai dacă evaluați complet toate funcțiile și dacă le puteți folosi fără limitări sau dacă ați primit instrucțiuni corespunzătoare.

→ **Supravegheați copiii la utilizare, curățare și întreținere.** În felul acesta se asigură faptul că nu este posibilă joaca copiilor cu încărcătorul.

→ **Tensiunea acumulatorului trebuie să se potrivească cu tensiunea de încărcare a acumulatorului de la încărcător. Nu încărcați acumulatori nereîncărcabili.**

În caz contrar există pericol de incendiu și de explozie.

→  **Feriți încărcătorul de ploaie sau umiditate.** Pătrunderea apei într-un aparat electric mărește riscul de electrocutare.

→ **Mențineți încărcătorul curat.**

Din cauza murdăriei există pericol de electrocutare.

→ **Înainte de fiecare utilizări verificați încărcătorul, cablul și ștecărul. Nu folosiți încărcătorul dacă**

observați daune. Nu deschideți singur încărcătorul și solicitați repararea acestuia numai de către personal de specialitate calificat și numai cu piese de schimb originale. Încărcătoarele, cablurile și ștecărele deteriorate cresc riscul electrocutării.

→ **Nu operați încărcătorul pe o bază ușor inflamabilă (de ex. hârtie, materiale textile etc.) resp. într-un mediu inflamabil.** Există pericol de incendiu din cauza încălzirii încărcătorului la încărcare.

→ **Nu operați produsul pe durata încărcării acestuia.**

→ **Încărcați acumulatorii folosiți numai cu încărcătoare recomandate de producător.**

Încărcătorul, potrivit pentru un anumit tip de acumulator, constituie pericol de incendiu dacă se folosește cu alte tipuri de acumulatori.

→ **Acumulatorul este încărcat parțial la livrare.**

Pentru asigurarea capacității complete a acumulatorului, încărcați complet acumulatorul în încărcător înaintea primei utilizări.

→ **La deteriorare sau utilizare neconformă a acumulatorului pot rezulta vapori. Acumulatorul poate să ardă sau poate exploda.**

Alimentați cu aer proaspăt și consultați un medic în caz de afecțiuni. Vaporii pot irita căile respiratorii.

→ **În cazul unei utilizări necorespunzătoare sau dacă acumulatorul este deteriorat se poate scurge lichid inflamabil din acumulator. Evitați contactul cu acest lichid. În cazul unui contact accidental spălați suprafața atinsă cu apă. Dacă lichidul ajunge în ochi solicitați în plus ajutor medical.**

Lichidele scăpate din acumulator pot cauza iritarea pielii sau arsuri.

→ **Dacă acumulatorul este defect, se poate scurge lichid și se pot uda obiectele învecinate. Verificați piesele afectate.**

Curățați-le sau înlocuiți-le, dacă este cazul.

→ **Nu efectuați niciodată lucrări de întreținere asupra acumulatorilor deteriorați.** Toate lucrările de întreținere ale acumulatorilor trebuie să se realizeze numai de către producător sau prin unitățile de service autorizate.

→ **Protejați acumulatorul contra căldurii, de ex. și contra radiației solare de durată, a focului, a murdăriei, a apei și a umezelii.**

Există pericol de explozie și scurtcircuitare.

→ **Operați și depozitați acumulatorul numai la o temperatură ambiantă cuprinsă între 0 °C și +40 °C.** Nu lăsați acumulatorul în mașină, de ex. pe durata verii. La temperaturi <0 °C pot să apară limitări ale capacității specifice aparatului.

→ **Încărcați acumulatorul numai la temperaturi ambiante cuprinse între 0 °C și +40 °C.**

Încărcarea în afara intervalului de temperatură poate deteriora acumulatorul sau crește pericolul de incendiu.

Instrucțiuni de siguranță electrică suplimentare



PERICOL! Stop cardiac!

În timpul funcționării acest produs generează un câmp electromagnetic. În anumite condiții acest

câmp poate afecta funcționarea implanturilor medicale active sau pasive. Pentru a exclude situațiile care pot însemna accidentare gravă sau mortală, persoanele cu implanturi medicale trebuie să-și consulte medicul sau producătorul implantului înainte de utilizarea acestui produs.

→ Încărcați pe o suprafață ignifugă.

→ Încărcați numai în spații interioare.

→ Folosiți foarfeca cu acumulator numai în spațiul liber.

→ Nu deschideți carcasa (numai service-ul GARDENA este responsabil pentru aceasta).

→ Respectați instrucțiunile de siguranță și instrucțiunile de utilizare pentru încărcătorul cu ștecăr.

→ Verificați atent zona unde veți folosi produsul și îndepărtați toate cablurile și obiectele străine.

→ Înainte de utilizare și după un șoc puternic produsul trebuie supus la o verificare cu privire la urmele unei uzuri sau deteriorări. În caz de nevoie, efectuați lucrările de reparație corespunzătoare.

→ Dacă, în cazul unui defect, produsul nu se mai poate decupla (opri), așezați produsul pe o suprafață fermă și așteptați, sub supraveghere, până când acumulatorul s-a golit. Trimiteți la service-ul GARDENA produsul defect.

→ Nu încercați în nicio împrejurare să lucrați cu un produs incomplet sau supus unor modificări neautorizate.

→ Oprii produsul, dacă acesta începe să vibreze anormal. Vibrațiile puternice pot cauza accidentări.

Instrucțiuni suplimentare de siguranță personală



PERICOL! Pericol de asfixiere!

Piesele mai mici pot fi înghițite. Punga de polietilenă înseamnă pericol de asfixiere pentru copiii mici.

→ În timpul montajului țineți la distanță copiii mici.

→ Nu lucrați dacă sunteți sub influența stupefiantelor, alcoolului sau medicamentelor.

→ Trebuie să cunoașteți modul în care produsul poate fi oprit imediat în caz de urgență.

→ Evitați contactul cu uleiul cuțitului, îndeosebi dacă sunteți alergic la el.

→ Lucrați numai în timpul zilei sau în condiții de vizibilitate bună.

→ Verificați produsul înainte de fiecare utilizare. Înainte de fiecare utilizare efectuați o verificare vizuală a produsului.

→ Verificați dacă gurile de admisie aer sunt libere.

→ Verificați cuțitul înainte de fiecare utilizare.

→ Țineți cuțitul în stare bine întreținută.

→ Dacă în timpul funcționării unui produs are loc o încălzire puternică a acestuia, înainte de depozitare lăsați produsul să se răcească.

→ Nu suprasolicitați produsul.

Avertisment!

În cazul lucrului cu căști și datorită zgomotului produsului este posibil ca să utilizatorul să nu observe persoanele care se apropie.

→ Purtați întotdeauna haine adecvate, mănuși de protecție și încălțăminte rezistentă.

→ Asigurați-vă că în timpul lucrului purtați încălțăminte sigură.

→ Nu lucrați pe o suprafață alunecoasă.

tr EMNİYET BİLGİLERİ

Sembollerin açıklaması



Kullanma kılavuzunu okuyun.



Dikkat! Motor kapatıldıktan sonra kesme ünitesi çalışmaya devam eder.



Diğer kişileri uzak tutun.



Tehlike – Ellerinizi bıçaktan uzak tutun.



Yağmura maruz bırakmayın.



**Şarj cihazı için:
Hat hasarlıysa ya da kopmuşsa fişi hemen
şebekeden ayırın.**



Göz koruyucu kullanın.

Genel emniyet bilgileri

Makine için genel emniyet bilgileri



UYARI!

Bu makinenin donanmış olduğu tüm emniyet bilgilerini, talimatları, resimleri ve teknik verileri okuyun. Emniyet bilgilerine ve talimatlara uyulmadığında elektrik çarpması, yangın ve/veya ağır yaralanmalar meydana gelebilir.

Tüm emniyet bilgilerini ve talimatları gelecekte başvurmak için muhafaza edin.

Emniyet bilgilerinde kullanılan “makine” kavramı şebeke ile işletilen makineler (şebeke kablolu) ve akü ile işletilen makine (şebeke kablolu) ile ilgilidir.

1) Çalışma sahası güvenliği

a) Çalışma sahanızı düzenli tutun ve iyi aydınlatılmasını sağlayın.

Düzensizlik ya da aydınlatmasız çalışma sahası kazalara neden olabilir.

b) Makine ile, içerisinde yanıcı sıvıların, gazların ya da tozların bulunduğu patlama tehlikeli ortamda çalışmayın.

Makineler tozu ya da buharları tutuşturabilecek kıvılcımlar oluşturur.

c) Makineyi kullanırken çocukları ve diğer kişileri uzak tutun. Dikkatiniz dağıldığında makinenin kontrolünü kaybedebilirsiniz.

2) Elektrik güvenliği

a) Makinenin bağlantı fişini prize uymalıdır. Fiş hiç bir şekilde değiştirilmemelidir. Adaptör fişlerini koruyucu topraklı makinelerle birlikte kullanmayın.

Değiştirilmeyen fişler ve uygun prizler elektrik çarpması riskini azaltır.

b) Borular, ısıtıcılar, ocaklar ve buzdolapları gibi topraklı yüzeylerle vücut temasını önleyin.

Vücutunuz topraklıysa elektrik çarpması nedeniyle yüksek risk söz konusudur.

c) Makineleri yağmurdan ya da nemden uzak tutun.

Bir makinenin içerisine su girmesi, elektrik çarpması riskini artırır.

d) Makineyi taşımak, asmak ya da fişi prizden çekmek için bağlantı hattını amacının dışında kullanmayın. Kabloyu ısıdan, yağdan, sivri kenarlardan ya da hareket eden makine parçalarından uzak tutun.

Hasarlı ya da dolaşmış kablolar elektrik çarpma riskini yükseltir.

e) Makineyi açık alanda kullanıyorsanız, dış alan için de uygun bir uzatma hattı kullanın.

Dış alan için uygun bir uzatma hattının kullanımı, elektrik çarpma riskini azaltır.

f) Makinenin nemli ortamda işletilmesi önlenemiyorsa hatalı akım koruma şalteri kullanın. Hatalı akım koruma şalterinin kullanımı elektrik çarpma riskini azaltır.

3) İnsanların güvenliği

a) Ne yaptığınızı dikkat edin ve makine ile çalışmaya giderken mantıklı hareket edin. Yorgunsanız ya da uyuşturucu, alkol veya ilaç etkisi altındaysanız makineyi kullanmayın. Makine kullanımı sırasında bir anlık dikkatsizlik ciddi yaralanmalara neden olabilir.

b) Kişisel koruyucu donanım ve daima koruyucu gözlük kullanın. Makinenin türüne ve kullanımına göre toz maskesi, kaymaz emniyetli ayakkabı, koruyucu kask ya da kulaklık gibi kişisel koruyucu donanımın kullanılması yaralanma riskini azaltır.

c) İstenmeden işleme almayı önleyin. Akım beslemesine bağlamadan ve/veya aküyü bağlamadan,

almadan ya da taşımadan önce makinenin kapalı olduğundan emin olun. Makineyi taşıırken parmağınız şalterdeyse ya da makine açikken akım beslemesine bağlarsanız kazalar meydana gelebilir.

d) Makineyi çalıştırmadan önce ayar takımlarını ya da İngiliz anahtarını çıkarın.

Dönen bir makine parçasında bulunan takım ya da anahtar yaralanmalara neden olabilir.

e) Anormal bir vücut duruşundan kaçının. Güvenli bir duruş sağlayın ve her zaman dengede durun.

Böylece makineyi beklenmedik durumlarda daha iyi kontrol edebilirsiniz.

f) Uygun kıyafet kullanın. Bol kıyafet ya da aksesuar kullanmayın. Saçlarınızı, kıyafetinizi ve eldivenleri hareket eden parçalardan uzak tutun.

Bol kıyafet, aksesuar ya da uzun saç hareketli parçalar tarafından tutulabilir.

g) Toz emici ve yakalama tertibatları takılırsa, bunlar bağlanmalıdır ve doğru kullanılmalıdır.

Toz emici kullanıldığında toz nedeniyle oluşabilecek tehlikeler azalabilir.

h) Makineleri çok defa kullandıktan sonra aşına olmuş olsanız dahi makinelere yönelik güvenlik bilgilerinin dışına çıkmayın ve kendinizi güvende sanmayın. Dikkatsiz davranışlar saniyeler içerisinde ağır yaralanmalara neden olabilir.

4) Makinenin kullanılması ve işlenmesi

a) Makineyi aşırı yüklemeyin. Çalışmanız için tasarlanmış makineyi kullanın. Uygun makine ile, belirtilen güç alanında daha iyi ve güvenli bir şekilde çalışabilirsiniz.

b) Şalteri arızalı makine kullanmayın.

Artık açılmayan veya kapatılmayan makine tehlikelidir ve onarılmalıdır.

c) Makine ayarlarını yapmadan, aksesuar parçalarını değiştirmeden ya da makineyi kenara koymadan önce fişi prizden çekin ve/veya aküyü çıkarın.

Bu dikkat tedbirleri makinenin istenmeden başlatılmasını önler.

d) Kullanılmayan makineleri çocukların erişemeyeceği bir yerde muhafaza edin. Makineyi tanımayan ya da bu talimatları okumamış kişilerin makineyi kullanmasına izin vermeyin. Makineler tecrübesiz kişiler tarafından kullanılırsa tehlikeli olabilir.**e) Makinelerin koruyucu bakım işlemini dikkatli bir şekilde yapın. Makinelerin kusursuz işlemini ve parçalarının, elektrikli takım fonksiyonu zarar göreceği şekilde kırıldığını veya hasar gördüğünü kontrol edin. Makineyi kullanmadan önce hasarlı parçaları tamir ettirin.**

Çoğu kazanın sebebi bakımı kötü yapılan makinelere dayanmaktadır.

f) Kesme takımlarını sivri ve temiz tutun.

Bakımı dikkatli yapılan sivri kesim kenarlı kesme takımları daha az sıkışır ve daha kolay geçirilir.

g) Makineleri, aksesuarları, kullanım takımlarını vs. bu talimatlar uyarınca kullanın. Bu sırada çalışma koşullarını ve uygulanacak çalışmayı dikkate alın.

Makinelerin öngörülen uygulama haricinde bir işlem için kullanılması tehlikeli durumlara yol açabilir.

h) Tutamakları ve tutamak yüzeylerini kuru, temiz ve yağ ile gresten arındırılmış bir şekilde tutun.

Kaygan tutamaklar ve tutamak yüzeyleri, beklenmeyen durumlarda makinenin güvenli kullanımına ve kontrolüne izin vermez.

5) Akü takımlarının kullanılması ve işlenmesi

a) Aküleri sadece üretici tarafından tavsiye edilen şarj cihazlarında şarj edin. Akülerin belirli bir modeli için uygun bir şarj cihazı için, başka akülerle kullanıldığında yangın tehlikesi söz konusudur.

b) Makinelerde sadece bunun için öngörülen aküler kullanın. Başka akülerin kullanılması yaralanmalara ve yangın tehlikesine yol açabilir.

c) Kullanılmayan aküleri atışlardan, demir paralarından, anahtarlardan, çivilerden, cıvatalardan ya da kontakların köprülenmesine neden olabilecek diğer küçük metal nesnelere uzak tutun.

Akü kontakları arasındaki kısa devre yanıklara ya da yangına neden olabilir.

d) Yanlış kullanım durumunda akülerden sıvı çıkabilir. Bu sıvılarla temastan kaçının. Yanlışlıkla temas durumunda su ile durulayın. Gözlere sıvı bulaşırsa ayrıca doktordan yardım alın. Dışarı sızan akü sıvısı cilt tahrişlerine ya da yanıklara neden olabilir.

e) Hasar görmüş veya değiştirilmiş akü kullanmayın. Hasar görmüş veya değiştirilmiş aküler beklenmedik bir şekilde davranabilir ve yangına, patlamaya veya yaralanma tehlikesine yol açabilir.

f) Bir aküyü ateşe veya yüksek sıcaklıklara maruz bırakmayın. Ateş veya 130 °C'nin üzerindeki sıcaklıklar bir patlamaya neden olabilir.

g) Şarj etme ile ilgili tüm talimatlara uyun ve aküyü veya akü takımlarını asla kullanma kılavuzunda belirtilen sıcaklık aralığının dışında şarj etmeyin. *Hatalı şarj etme veya izin verilen sıcaklık aralığının dışında şarj etme, aküyü tahrip edebilir ve yangın tehlikesini arttırabilir.*

6) Servis

- a) Makinenizi sadece kalifiye uzman personele ve orijinal yedek parçalar ile tamir ettirin.** *Böylece makinenin güvenliğinin korunması sağlanır.*
- b) Asla hasarlı akü kullanmayın.** *Akülerin tüm bakımı sadece üretici veya yetkili müşteri servisleri tarafından yapılmalıdır.*

Çit budayıcıları için emniyet bilgileri

- a) Tüm uzuvlarınızı kesim bıçağında uzak tutun. Bıçaklar çalışırken kesim ürününü çıkarmayı ya da kesilecek ürünü tutmayı denemeyin.** *Bıçaklar, şalterin kapatılmasından sonra dönmeye devam eder. Çit budayıcının kullanımı sırasında bir anlık dikkatsizlik ağır yaralanmalara neden olabilir.*
- b) Çit budayıcısını bıçak dururken kulptan taşıyın ve parmaklarınızı güç şalterinin yakınında tutmayın.** *Çit budayıcısının doğru taşınması, istem dışı çalıştırma tehlikesini ve böylece bıçaktan dolayı oluşacak yaralanmaları azaltır.*
- c) Çit budayıcısının taşınması veya muhafaza edilmesi sırasında, kapağı her zaman bıçağın üzerine çekin.**

Çit budayıcısının usulüne uygun olarak kullanılması, bıçak nedeniyle yaranma tehlikesini azaltır.

d) Sıkışmış kesilecek ürünü çıkarırken veya bakım çalışmaları sırasında tüm güç şalterlerinin kapalı ve çalıştırma kilidinin etkinleştirilmiş olduğundan emin olun.

Sıkışmış kesilecek ürünü çıkarırken veya bakım sırasında çit budayıcısının istem dışı açılması ciddi yaralanmalara neden olabilir.

e) Bıçak, görülmeyen kablolarla temas edebileceğinden çit budayıcısını sadece yalıtılmış tutamak yüzeylerinden tutun. *Bıçakların, gerilim ileten bir kabloya temas etmesi metal parçaları gerilim altına sokabilir ve elektrik çarpmasına neden olabilir.*

Çim makasları için güvenli işletim

1 Eğitim

- a) Kılavuzu dikkatli bir şekilde okuyun. Ayar parçalarını ve makinenin tekniğine uygun kullanımını öğrenin.
- b) Bu kılavuzları bilmeyen ya da kişilerin ya da çocukların makineyi kullanmasına izin vermeyin. Yerel olarak geçerli talimatlar kullanıcının yaşını sınırlayabilir.
- c) Kullanıcının kazalardan ya da diğer kişilere karşı tehlikelerden veya mülkiyetinden sorumlu olduğu dikkate alınmalıdır.

2 Ön hazırlık

- a) Kullanım öncesinde bağlantı ve uzatma hattı hasar ya da eskime belirtisi yönünden kontrol edilmelidir. Hat

kullanım sırasında hasar görürse hemen şebekeden ayrılmalıdır.

ŞEBEKEDEN AYIRMADAN ÖNCE HATTA DOKUNMAYIN. Hat hasarlı ya da aşınmışsa makineyi kullanmayın.

b) Kullanım öncesinde makine görsel olarak hasarlı, eksik ya da yanlış takılı koruma tertibatları ya da kapaklar yönünden kontrol edilmelidir.

c) Özellikle çocuklar ya da ev hayvanları olmak üzere insanlar yakınında bulunuyorsa makineyi kesinlikle işleme almayın.

3 İşletim

a) Bağlantı ve uzatma hattını kesme tertibatından uzak tutun.

b) Göz koruması ve sıkı ayakkabılar makine kullanıldığı sürece giyilmelidir.

c) Makinenin özellikle şimşek riski olmak üzere kötü hava koşulları altında kullanılması önlenmelidir.

d) Makine sadece gün ışığında ya da iyi yapay aydınlatma durumunda kullanın.

e) Makineyi kesinlikle hasarlı kapak ya da koruma tertibatı ile veya kapak ya da koruma tertibatları olmadan kullanmayın.

f) Motoru sadece eller ve ayaklar kesim tertibatının erişim mesafesi dışındaysa çalıştırın.

g) Makineyi daima akım beslemesinden ayırın (yani fişi akım şebekesinden ayırın, kilitleme tertibatı ya da çıkarılabilir bataryayı çıkarın)

– Makine gözetimsiz bırakılırsa

– Blokajın çıkarılmasından önce

– Makinenin kontrol edilmesinden, temizlenmesinden ya da işlenmesinden önce

– Yabancı cisim ile temas sonrasında

– Makine alışılmamış bir şekilde titremeye başlayınca.

h) Kesim tertibatı nedeniyle ayaklarda ve ellerde yaralanmalara karşı dikkat.

i) Havalandırma deliklerinin yabancı cisimlerden uzak tutulmasını sağlayın.

4 Koruyucu bakım ve muhafaza

a) Bakım ya da temizlik çalışmalarını gerçekleştirmeden önce makine akım beslemesinden ayrılmalıdır (yani fişi akım şebekesinden ayırın, kilitleme tertibatı ya da çıkarılabilir bataryayı çıkarın).

b) Sadece üretici tarafından tavsiye edilen yedek ve aksesuar parçaları kullanılmalıdır.

c) Makine düzenli olarak kontrol edilip bakım yapılmalıdır. Makineyi sadece bir sözleşme atölyesinde tamir ettirin.

d) Makine kullanılmıyorsa çocukların erişemeyeceği bir yerde muhafaza edilmelidir.

5 Öneri (şebeke elektriği ile çalışan makineler ve entegre şarj cihazı olan makineler için)

Makine 30 mA'yı geçmeyen devreye girme akımlı bir hatalı akım koruma tertibatı (RCD) üzerinden beslenmelidir.

Ek emniyet bilgileri

Amacına uygun kullanım:

8 yaş ve üzeri çocuklar ve fiziksel, duyuşal veya zihinsel kabiliyetleri sınırlı olan veya yeterli deneyim ve bilgiye sahip olmayan kişiler bu ürünü, ancak gözetim altındayken veya cihazın güvenli bir şekilde kullanımı konusunda bilgilendirilmeleri ve sonuçta ortaya çıkabilecek tehlikelerin farkında olmaları durumunda kullanabilirler. Çocukların ürün ile oynamasına izin vermeyin. Temizlik ve kullanıcı bakımı, gözetim yapılmaksızın çocuklar tarafından yürütülmemelidir. Bu ürünü 16 yaş üzeri yetişkinlerin kullanmasını öneriyoruz.

Çim bıçağı ile kullanım:

GARDENA Akülü çim makası özellikle özel ev ve hobi bahçelerindeki şimsirler olmak üzere, çim kenarlarının ve çalıların düzgün biçimde kesilmesi için tasarlanmıştır.

Çalı bıçağı ile kullanım:

GARDENA Akülü çalı makası özel ev ve hobi bahçelerindeki fundalık, çallık ve tırmanıcı bitkilerin kesilmesi için tasarlanmıştır.

Ürün uzun süreli işletim için uygun değildir.



TEHLİKE! Yaralanma!

→ Akülü makası malzemeleri küçültmek veya gübreleştirme işlemi için kullanmayın.

→ Çimleri/çim kenarlarını kesmek için akülü makası Ürün 9851-00.962.00 çalı bıçağı ile birlikte kullanmayın.

Aküler ve şarj cihazları için emniyet bilgileri



Emniyet bilgilerini ve talimatları okuyun.

Emniyet bilgilerine ve talimatlara uyulmadığında elektrik çarpması, yangın ve/veya ağır yaralanmalar meydana gelebilir.

Bu talimatları iyice saklayın.

Şarj cihazını, sadece tüm fonksiyonları değerlendirecekseniz ve hiçbir kısıtlama olmadan uygulayacaksınız veya ilgili talimatları alıyorsanız kullanın.

→ **Kullanım, temizlik ve bakım sırasında çocukları gözetim altında tutun.**

Böylece, çocukların şarj cihazı ile oynamaması sağlanır.

→ **Akü gerilimi ile pil şarj cihazı gerilimi uyumlu olmalıdır. Şarj edilemeyen aküleri şarj etmeyin.**

Aksi takdirde yangın ve patlama tehlikesi mevcuttur.



Şarj cihazını yağmurdan ve ıslaklıktan uzak tutun.

Bir elektrikli cihazın içerisine su girmesi, elektrik çarpması riskini artırır.

→ **Şarj cihazını temiz tutun.**

Kirlenme nedeniyle elektrik çarpması tehlikesi mevcuttur.

→ **Her kullanımdan önce şarj cihazını, kabloyu ve fişi kontrol edin. Hasar tespit ettiğinizde şarj cihazını kullanmayın. Şarj cihazını kendi başınıza açma-**

yın ve sadece kalifiye uzman personel tarafından ve orijinal yedek parçalar ile tamir ettirin.

Hasarlı şarj cihazları, kablo ve fiş elektrik çarpma riskini arttırır.

→ **Şarj cihazını kolay yanıcı bir yüzeyde (örn. kağıt, tekstil vb.) veya yanıcı bir ortamda çalıştırmayın.**

Şarj işlemi sırasında şarj aletinde oluşan ısınma nedeniyle yangın tehlikesi mevcuttur.

→ **Ürünü, şarj edilirken kullanmayın.**

→ **Aküleri, sadece üretici tarafından önerilen şarj cihazları ile şarj edin.**

Akülerin belirli bir modeli için uygun bir şarj cihazı, başka akülerle kullanıldığında yangın tehlikesi söz konusudur.

→ **Akü kısmen şarj edilmiş olarak teslim edilir.**

Akünün tam gücünü kullanabilmek için, ilk kullanımdan önce şarj cihazı ile tamamen şarj edin.

→ **Akünün hasar görmesi veya yanlış kullanılması durumunda buharlar sızabilir. Akü yanabilir veya patlayabilir.**

Temiz hava sağlayın ve herhangi bir şikayet durumunda bir doktora başvurun. Buharlar solunum yollarını tahriş edebilir.

→ **Yanlış kullanımda veya hasarlı akülerde aküden yanıcı sıvı sızabilir. Bu sıvılarla temastan kaçının. Yanışıklıkla temas durumunda su ile durulayın.**

Sıvı gözleze geldiğinde, ilave tıbbi yardım alın.

Dışarı sızan akü sıvısı cilt tahrişlerine ya da yanıklara neden olabilir.

→ **Arızalı aküden sıvı sızabilir ve bitişindeki nesnelere ıslatabilir. Etkilenen parçaları kontrol edin.** Bunları temizleyin ve gerekirse değiştirin.

→ **Asla hasarlı akü kullanmayın.**

Akülerin tüm bakımı sadece üretici veya yetkili müşteri servisleri tarafından yapılmalıdır.

→ **Aküyü ısıya, örn. sürekli güneş ışınlarına, ateşe, kire, suya ve neme karşı koruyun.**

Patlama ve kısa devre tehlikesi mevcuttur.

→ **Aküyü sadece 0 °C ve +40 °C arasındaki ortam sıcaklıklarında çalıştırın ve muhafaza edin.**

Aküyü, örn. yazın arabada bırakmayın. <0 °C sıcaklıklarında cihaza özgü olarak performans kısıtlamaları ortaya çıkabilir.

→ **Aküyü sadece 0 °C ve +40 °C arasındaki ortam sıcaklıklarında şarj edin.**

Sıcaklık aralığının dışında şarj etmek aküye zarar verebilir veya yangın tehlikesini arttırır.

Ek elektrik emniyet bilgileri



TEHLİKE! Kalp durma tehlikesi!

Bu ürün işletim sırasında elektromanyetik bir alan oluşturur. Bu alan bazı koşullar altında aktif ya da pasif tıbbi implantların işlev şekli üzerinde etki gösterebilir. Ağır ya da ölümcül yaralanmalara neden olabilecek durum tehlikelerini önlemek için tıbbi implant kullanan kişiler bu ürünü kullanmadan önce doktoruna ya da implant üreticisine başvurmalıdır.

→ Yanmaz bir taban üzerinde şarj edin.

→ Sadece iç mekanlarda şarj edin.

→ Akülü makası sadece açık havada kullanın.

- Gövdeyi açmayın (bundan sadece GARDENA servisi sorumludur).
- Fişli şarj cihazı için emniyet bilgilerini ve talimatlarını dikkate alın.
- Ürünün kullanılacağı alanı iyice denetleyin ve tüm kablo ve yabancı cisimleri kaldırın.
- Kullanımdan önce ve kuvvetli bir darbeyi aldıktan sonra ürün aşınma belirtisi veya hasar bakımından kontrol edilmelidir. Gerekliğinde ilgili onarım çalışmalarını gerçekleştirin.
- Bir arıza durumunda ürün kapatılmıyorsa, ürünü sert bir zemine koyun ve pilin bitmesini gözlemleyin. Arızalı ürünü GARDENA servisine gönderin.
- Tamamlanmamış ya da onaylanmamış modifikasyonların yapıldığı bir ürün ile çalışmayı denemeyin.
- Ürün anormal bir şekilde titremeye başlarsa ürünü kapatın. Aşırı titreşimler, yaralanmalara yol açabilir.

Ek kişisel emniyet bilgileri



TEHLİKE! Boğulma tehlikesi!

Küçük parçalar kolayca yutulabilir. Polietilen torba nedeniyle küçük çocuklar için boğulma tehlikesi söz konusudur.

- **Küçük çocukları montaj sırasında uzak tutun.**

- Uyuşturucu, alkol ya da ilaç etkisi altında çalışmayın.
- Ürünü bir acil durumda nasıl derhal kapatacağınızı bilmeniz lazım.
- Özellikle alerjik tepki vermeniz durumunda bıçağın yağına temas etmekten kaçınin.
- Yalnızca gün ışığında ve iyi görüş alanları olduğunda çalışın.
- Her kullanımdan önce ürününüzü kontrol edin. Her kullanımdan önce ürünü gözle kontrol edin.
- Hava girişlerinin boş olup olmadığını kontrol edin.
- Her kullanım öncesinde bıçağı kontrol edin.
- Bıçağı iyi bakımlı durumda tutun.
- Ürün çalışırken aşırı bir ısı oluşumu meydana geldiğinde depolama öncesi ürünün soğumasını bekleyin.
- Ürünü aşırı yüklemeyin.

Uyarı!

Koruyucu kulaklık ile çalışma sırasında ve ürünün oluşturduğu sesler nedeniyle operatör, yaklaşan kişileri fark edemeyebilir.

- Her zaman uygun kıyafet, koruyucu eldivenler ve sağlam ayakkabılar kullanın.
- Çalışmalar sırasında güvenli ayakkabılar giydiğinizden emin olun.
- Kaygan yüzeyde çalışmayın.

bg УКАЗАНИЯ ПО ТЕХНИКА НА БЕЗОПАСНОСТ

Пояснение на символите



Прочетете инструкцията за експлоатация.



Внимание! Режещият инструмент продължава да се движи след изключване на електромотора.



Дръжте трети лица на разстояние.



Опасност – дръжте ръцете далеч от ножа.



Не излагайте на дъжд.



За зарядното устройство: Незабавно изключете щепсела от контакта, ако кабелът е повреден или прекъснат.



Носете защитни очила.

Общи указания по техника на безопасност

Общи указания по техника на безопасност за машини



ПРЕДУПРЕЖДЕНИЕ!

Вземете под внимание всички указания по техника на безопасност, инструкции, изображения и технически данни, придружаващи тази машина.

Ако не бъдат спазени указанията по техника на безопасност и инструкциите, съществува опасност от токов удар, пожар и/или от тежки наранявания.

Запазете всички указания по техника на безопасност и инструкции за бъдеща употреба.

Използваното в указанията по техника на безопасност понятие „машина“ се отнася за захранвани от електрическата мрежа машини (със захранващ кабел) и захранвани от акумулаторни батерии машини (без захранващ кабел).

1) Безопасност на работното място

а) Внимавайте около работното място да бъде чисто и добре осветено.

Безпорядък или лошо осветени работни зони могат да доведат до контузии.

б) Не работете с машината във взривоопасна среда, в която се намират запалими течности, газове или прахове.

Машините произвеждат искри, които могат да възпламенят праха или парите.

в) Дръжте деца и други лица на разстояние по време на употреба на машината.

При отвлечане на вниманието може да загубите контрол над машината.

2) Безопасност на електрическите уреди

а) Щепселът на машината трябва да е подходящ за електрическия контакт. Щепселът не трябва да бъде модифициран в никакъв случай. Не използвайте преходни щепсели заедно със защитно заземени машини.

Оригиналните щепсели и подходящите контакти предотвратяват риска от токов удар.

б) Избягвайте контакт на тялото със заземени повърхности, като тръби, отоплителни тела, печки и хладилници. Когато тялото Ви е заземено съществува повишен риск от токов удар.

в) Пазете машините от дъжд и влага.

Проникване на вода в машината повишава риска от токов удар.

г) Не променяйте предназначението на свързващия кабел, например за носене или окачване на машината с него или за дърпане на щепсела от контакта. Дръжте кабела далеч от топлина, масло, остри ръбове или движещи се части на машината.

Повредени или заплетени кабели повишават риска от токов удар.

д) Когато работите с машината на открито, използвайте само удължителни кабели, които са подходящи за ползване на открито.

Употребата на удължителен кабел подходящ за използване на открито намалява риска от токов удар.

е) Когато работата с машината във влажна обстановка е неизбежна, използвайте прекъсвач с дефектнотокова защита.

Използването на автоматичен предпазител предотвратява риска от токов удар.

3) Лична безопасност

а) Бъдете внимателни, съсредоточете се върху това, което извършвате, и подхождайте разумно към работата с машината. Не използвайте машина, когато сте уморени или сте под въздействието на наркотици, алкохол или медикаменти.

Един момент невнимание при работа с машината може да доведе до сериозни наранявания.

б) Носете лични предпазни средства и винаги носете защитни очила. Използването на лични предпазни средства като прахозащитна маска, устойчиви на плъзгане защитни обувки, каска или антифони – в зависимост от вида и приложението на машината – намалява риска от наранявания.

в) Избягване на погрешно задействане. Уверете се, че машината е изключена, преди да я свър-

жете към електрозахранването и/или акумулаторната батерия, да я вземете или носите.

Когато при носене на машината държите пръста си на превключвателя или свържете включена машина към електрозахранването, са възможни злополуки.

г) Отстранявайте инструменти за настройка или гаечни ключове, преди да включите машината.
Инструмент или ключ, намиращ се във въртяща се част на машината, може да причини наранявания.

д) Избягвайте необичайна стойка на тялото.
Винаги внимавайте да стоите стабилно и постоянно пазете равновесие.

Така ще можете да контролирате по-добре машината в неочаквани ситуации.

е) Носете подходящо облекло. Не носете широки дрехи или бижута. Внимавайте косите, дрехите и ръкавиците да не попадат в зоната на движещи се детайли.

Широки дрехи, бижута и дълги коси могат да се заплетат в движещи се детайли.

ж) Ако могат да бъдат монтирани приспособления за изсмукване и събиране на прах, същите трябва да бъдат свързани и използвани правилно.
Използването на прахоуловител предотвратява опасностите предизвикани от прах.

з) Не си внушавайте, че сте в безопасност, и не пренебрегвайте правилата за безопасност на машината дори когато сте запознати с работата с нея след многократна употреба.

Небрежното поведение може за части от секундата да доведе до тежки контузии.

4) Употреба и обслужване на машината

а) Не претоварвайте машината. За работата си използвайте предназначенията за целта машина.
С подходящата машина ще работите по-добре и по-безопасно в посочения работен диапазон.

б) Не използвайте машина с повреден превключвател.
Машина, която не може да се включва и изключва, е опасна и трябва да се ремонтира.

в) Изключете щепсела от контакта и/или отстранете акумулаторната батерия, преди да предприемете настройки на уреда, да смените принадлежности или да оставите машината.

Тази предпазна мярка предотвратява неволното пускане на машината.

г) Когато не използвате машината, я съхранявайте извън обсега на деца. Не позволявайте използване на машината от лица, които не са запознати с нея или не са прочели тези указания. Машините са опасни, ако се използват от лица без опит.

д) Поддържайте старателно машините. Проверявайте дали движещите се части функционират правилно и не се заклинват, дали има счупени части или части, които са повредени така, че функционирането на машината да е нарушено. Преди използване на машината повредените части трябва да се ремонтират. Причина за много злополуки е лоша поддръжка на машините.

е) Поддържайте режещи инструменти наточени и чисти.

Правилно поддържаните режещи инструменти с остри режещи ръбове не се износват толкова бързо и се използват по-лесно.

ж) Използвайте машината, принадлежностите, сменяемите инструменти и т. н. в съответствие с тези указания. Съблюдавайте работните условия и работата, която трябва да бъде извършена. Употребата на машини за други, различни от предвидените приложения може да доведе до опасни ситуации.

з) Поддържайте дръжките и повърхностите за хващане сухи, чисти и свободни от масло и смазки. Хлъзгави ръкохватки и повърхности за хващане не позволяват безопасна работа и контрол на машината в непредвидени ситуации.

5) Употреба и обслужване на акумулаторния инструмент

а) Зареждайте акумулаторните батерии само в зарядни устройства, които се препоръчват от производителя. За зарядно устройство, за което са предназначени определен вид акумулаторни батерии, съществува опасност от пожар, когато се използва с други акумулаторни батерии.

б) Използвайте единствено предвидените за машините акумулаторни батерии.
Употребата на други акумулаторни батерии може да доведе до нараняване и опасност от пожар.

в) Дръжте неизползваните акумулаторни батерии далеч от кламери, монети, ключове, гвоздеи,

винтове или други малки метални предмети, които биха могли да окъсят контактите. Късо съединение между контактите на акумулаторната батерия може да доведе до изгаряния или пожар.

г) При неправилно използване от акумулаторната батерия може да протече течност. Избягвайте контакта с нея. При случаен контакт изплакнете с вода. Ако течността попадне в очите, потърсете лекарска помощ.

Течността от акумулаторната батерия може да доведе до дразнене по кожата или изгаряния.

д) Не използвайте повредена или преправяна акумулаторна батерия.

Повредени или преправяни батерии могат да се държат непредвидимо и да предизвикат пожар, експлозия или опасност от нараняване.

е) Не излагайте акумулаторна батерия на огън или високи температури. Огън или температури над 130 °C могат да причинят експлозия.

ж) Следвайте всички инструкции за зареждане и никога не зареждайте батерията или акумулаторния инструмент извън температурния диапазон, посочен в инструкциите за експлоатация. Неправилно зареждане или зареждане извън допустимия температурен диапазон може да разруши батерията и да увеличи риска от пожар.

6) Сервис

а) Машината трябва да се ремонтира само от квалифицирани специалисти и само с оригинални резервни части.

С това се гарантира запазването на безопасността на машината.

б) Никога не ремонтирайте повредени акумулаторни батерии.

Всяко техническо обслужване на акумулаторни батерии трябва да се извършва само от производителя или от оторизиран сервизен център.

Указания по техника на безопасност за ножици за жив плет

а) Дръжте всички части на тялото далеч от ножа. При работещи ножове не правете опити да отстранявате окосена трева или да държите материала за рязане. Ножовите продължават да се движат след изключване на прекъсвача. Един момент невнимание при работа с ножицата за жив плет може да доведе до тежки наранявания.

б) Носете ножицата за жив плет за дръжката при спрял нож и без пръстите да са в близост до прекъсвача на хранването.

Правилното носене на ножицата за жив плет намалява риска от непланирано задвижване и последващо нараняване от ножа.

в) При транспортиране или съхранение на ножицата за жив плет винаги поставяйте капака на ножовете.

Правилното боравене с ножицата за жив плет намалява опасността от нараняване с ножа.

г) Уверете се, че всички прекъсвачи на хранването са изключени и блокировката срещу включване е активирана, когато отстранявате

захраната окосена трева или извършвате техническо обслужване. Неволно включване на ножицата за жив плет по време на отстраняване на захраната окосена трева или техническо обслужване може да доведе до тежки наранявания.

д) Дръжте ножицата за жив плет само за изолираните повърхности за хващане, тъй като ножът може да попадне в съприкосновение със скрити проводници. Допирът на ножовете с проводник под напрежение може да приведе металните части под напрежение и да доведе до токов удар.

Безопасна работа за ножиците за трева

1 Обучение

- а) Прочетете внимателно инструкцията. Запознайте се с контролните елементи и правилното използване на машината.
- б) Не позволявайте на лица, които не са запознати с тази инструкция или деца да използват тази машина. Действащите местни правилници и наредби могат да ограничават възрастта на потребителя.
- в) Трябва да се има предвид, че потребителят е отговорен за инциденти или опасност за други лица или имуществото им.

2 Подготовка

- а) Преди употреба трябва да бъдат проверени за признаци за повреда или износване захранващия и удължаващия кабел. Ако по време на употреба

бъде повреден захранващия кабел, същия трябва да бъде изключен незабавно от ел. мрежа.

НЕ ДОКОСВАЙТЕ КАБЕЛА, ПРЕДИ ДА СТЕ ГО ИЗКЛЮЧИЛИ ОТ МРЕЖАТА.

Не използвайте машината, ако захранващият кабел е повреден или заплетен.

б) Преди употреба машината трябва да бъде визуално проверена за повредени, липсващи или неправилно поставени предпазни устройства или капаци.

в) Никога не включвайте машината, ако в близост се намират хора, особено деца, или животни.

3 Експлоатация

а) Дръжте захранващия и удължаващия кабел далеч от режещата корда.

б) По време на целия период на използване на машината трябва да се носят защитни очила и здрави обувки.

в) Да се избягва използването на машината в лоши метеорологични условия, особено при опасност от мъгливи.

г) Използвайте машината само на дневна светлина или при добро изкуствено осветление.

д) Не използвайте машината с повреден капак или защитно приспособление или без капак или защитни приспособления.

е) Включете електродвигателя, ако ръцете и краката са извън обхвата на режещото устройство.

ж) Винаги изключвайте машината от електрозахранването (т.р. изключване на щепсела от ел. мрежа, сваляне на блокировката или на свалящата се батерия)

– винаги, когато машината се оставя без надзор;

– пред отстраняване на проблем с блокирала машина;

– преди проверка, почистване или обработка на машината;

– след контакт с чужди тела,

– винаги, когато машината започне да вибрира необичайно.

з) Внимавайте за нараняване по краката и ръцете от режещото приспособление.

и) Винаги се убеждавайте, че отворите за вентилация се поддържат чисти от чужди тела.

4 Поддържане в изправност и съхранение

а) Машината трябва да бъде изключена от електрозахранването (т.р. изключване на щепсела от ел. мрежа, сваляне на блокировката или на свалящата се батерия) преди извършването на работи по поддръжката или почистване.

б) Да се използват само резервни части и аксесоари препоръчани от производителя.

в) Машината трябва да бъде проверявана и поддържана редовно. Машината да бъде ремонтирана само в оторизиран сервис.

г) Ако машината не се използва, тя трябва да бъде съхранявана на място недостъпно за деца.

5 Препоръка (за захранвани от електрическата мрежа машини и за машини с интегрирано зарядно устройство)

Машината трябва да се захранва чрез устройство за дефектнотокова защита с ток на изключване от макс. 30 mA.

Допълнителни указания по техника на безопасност

Употреба по предназначение:

Този продукт може да се използва от деца на възраст от 8 години и по-големи и лица с намалени физически, сетивни или умствени способности или липса на опит и познания, когато те са под надзор или са били инструктирани относно безопасната употреба на продукта и разбират произтичащите от това рискове. Деца не трябва да играят с продукта. Почистване и потребителска техническа поддръжка не трябва да се извършва от деца без надзор. Препоръчваме използването на продукта да се извършва от лица над 16 годишна възраст.

Употреба с нож за трева:

Акумулаторната ножица за трева GARDENA е предназначена за кастрене на кантове на тревни площи и прецизно оформяне на храсти, най-вече чимшир в лични и хоби градини.

Употреба с нож за храсти:

Акумулаторната ножица за храсти GARDENA е предназначена за подрязване на единични храсти и пълзящи растения в лични и хоби градини.

Продуктът не е подходящ за продължителна експлоатация.



ОПАСНОСТ! Контузии!

→ **Не използвайте акумулаторната ножица за раздробяване на материал или за компостиране.**

→ **Не използвайте акумулаторната ножица с ножа за храсти, арт. 9851-00.962.00, за косене на морави/краища на морави.**

Указания по техника на безопасност за акумулаторни батерии и зарядни устройства



Прочетете всички указания по техника на безопасност и инструкциите.

Ако не бъдат спазени указанията по техника на безопасност и инструкциите, съществува опасност от токов удар, пожар и/или от тежки наранявания.

Съхранявайте грижливо тези инструкции.

Използвайте зарядното устройство само, ако напълно оценявате всички инструкции и можете да ги изпълните без ограничения или сте получили съответните указания.

→ **Наблюдавайте децата по време на употреба, почистване и техническо обслужване.**

Така ще сте сигурни, че децата не си играят със зарядното устройство.

→ **Напрежението на акумулаторната батерия трябва да съответства на напрежението за зареждане на батерията на зарядното устройство. Не зареждайте неакумулаторни батерии.**

В противен случай съществува опасност от пожар и експлозия.



Зарядното устройство не трябва да се излага на дъжд или влага.

Вода, влязла в електрически уред повишава риска от токов удар.

→ **Поддържайте зарядното устройство чисто.** Замърсяването създава риск от токов удар.

→ **Проверявайте зарядното устройство, кабела и щепсела преди всяка употреба. Не използвайте зарядното устройство, ако забележите някакви повреди. Не отваряйте сами зарядното устройство, същото да бъде ремонтирано само от квалифицирани специалисти и само с оригинални резервни части.**

Повредени зарядни устройства, кабели и щепсели повишават риска от токов удар.

→ **Не използвайте зарядното устройство върху лесно запалима повърхност (напр. хартия, текстил и др.) или в среда, която може да се възпламени.**

Съществува риск от пожар поради нагряване на зарядното устройство по време на зареждане.

→ **Не използвайте продукта, докато се зарежда.**

→ **Зареждайте акумулаторните батерии само със зарядни устройства, които се препоръчват от производителя.**

От зарядно устройство, което е предназначено за определен вид акумулаторни батерии, съществува опасност от пожар, когато се използва с други акумулаторни батерии.

→ **Акумулаторната батерия се доставя частично заредена.**

За да осигурите пълна мощност на акумулаторната батерия, заредете преди първа употреба акумулаторната батерия в зарядното устройство напълно.

→ **При повреди и неправилна употреба на акумулаторната батерия могат да се образуват пари. Акумулаторната батерия може да се запали или да избухне.**

Осигурете чист въздух, а при оплаквания потърсете лекар. Парите могат да раздразнят дихателните пътища.

→ **При неправилно използване или повредена акумулаторна батерия може от акумулаторната батерия да протече течност, която може да се възпламени. Избягвайте контакта с нея. При слу-**

чаен контакт изплакнете с вода. Ако течността попадне в очите, потърсете допълнителна лекарска помощ.

Течността изтекла от акумулаторната батерия може да доведе до дразнене по кожата или изгаряния.

→ Ако акумулаторната батерия е повредена, течността може да изтече и да намокри съседни предмети. Проверете засегнатите детайли.

Почистете ги или ги сменете, ако е необходимо.

→ Никога не ремонтирайте повредени акумулаторни батерии.

Всяко техническо обслужване на акумулаторни батерии трябва да се извършва само от производителя или от оторизиран сервизен център.

→ Пазете акумулаторната батерия от топлина, напр. също от продължително излагане на слънчева светлина, огън, замърсяване, вода и влага. Съществува опасност от експлозия или късо съединение.

→ Използвайте и съхранявайте акумулаторната батерия само при температура на околната среда между 0 °C и +40 °C.

Не оставяйте акумулаторната батерия през лятото в колата. При температури < 0 °C може да се стигне до специфични за уреда ограничения в производителността.

→ Зареждайте акумулаторната батерия само при температура на околната среда между 0 °C и +40 °C. Зареждането извън температурния диапазон може да повреди акумулаторната батерия или да увеличи риска от пожар.

Допълнителни указания за електрическа безопасност



ОПАСНОСТ! Сърдечен арест!

Този продукт образува електромагнитно поле по време на работа. Това поле може при определени обстоятелства да окаже влияние върху начина на функциониране на активни или пасивни медицински импланти. За да се изключи рискът от ситуации, които биха могли да доведат до тежки или смъртоносни наранявания, лицата с медицински имплант трябва преди употреба на този продукт да се консултират със своя лекар и производителя на импланта.

→ Зареждането трябва да се извършва върху огнеупорна подложка.

→ Зареждането трябва да се извършва само в затворени помещения.

→ Използвайте акумулаторната ножица само на открито.

→ Не отваряйте корпуса (компетентен за това е само сервизът на GARDENA).

→ Вземете под внимание указанията по техника на безопасност и инструкциите за щекерното зарядно устройство.

→ Проверете внимателно участъка, където трябва да бъде използван продуктът, и отстранете всички кабели и чужди тела.

→ Преди употреба или след силен удар продуктът трябва да бъде проверен за износване или повре-

да. При нужда да бъдат извършени съответните ремонтни дейности.

→ Ако заради повреда продуктът не може да бъде изключен, поставете го върху стабилна основа и наблюдавайки го изчакайте, докато се изтощи батерията. Изпратете повредения продукт в сервиз на GARDENA.

→ Не се опитвайте да работите с некомплектован продукт или с такъв, по който са правени непозволенни промени.

→ Изключете продукта, ако започне да вибрира необичайно. Силните вибрации могат да причинят контузии.

Допълнителни указания за лична безопасност



ОПАСНОСТ! Опасност от задушаване!

Дребните детайли могат лесно да бъдат погълнати. Полиетиленовата торба представлява опасност от задушаване за малките деца.

→ **Дръжте малките деца далеч по време на монтажа.**

→ Не работете под влияние на наркотици, алкохол или медикаменти.

→ Трябва да знаете как по всяко време можете да изключите продукта при аварийна ситуация.

→ Избягвайте контакта с маслото на ножа, особено ако сте алергични към него.

→ Работете само на дневна светлина или в условията на добра видимост.

→ Проверявайте продукта преди всяка употреба. Правете преди всяка употреба визуален преглед на продукта.

→ Проверявайте дали вентилационните отвори са чисти.

→ Проверявайте ножа преди всяка употреба.

→ Поддържайте ножа в добре поддържано състояние.

→ Ако по време на работата на продукта се е стигнало до прекомерно загряване, оставете го да се охлади, преди да го приберете за съхранение.

→ Не претоварвайте продукта.

Предупреждение!

При работа със средство за защита на слуха и от предизвиканите от продукта шумове, операторът може да не забележи приближаващи се хора.

→ Носете винаги подходящо облекло, ръкавици и здрави обувки.

→ Уверете се, че по време на работа носите безопасни обувки.

→ Не работете върху хлъзгави повърхности.

sq KËSHILLA SIGURIE

Shpjegimi i simboleve



Lexoni manualin e përdorimit.



Vini Re! Mekanizmi i prerjes lëviz ende pas fikjes së motorit.



Mbani larg personat e tjerë.



Rrezik – Mbani duart larg nga thika.



Mos e ekspozoni kundrejt shiut.



Për karkikuesin:
Hiqeni spinën menjëherë nga rrjeti elektrik nëse u dëmtua ose u këput përçuesi.



Mbani mbrojtëse për sytë.

Këshilla të përgjithshme sigurie

Këshilla të përgjithshme sigurie për makineri



PARALAJMËRIM!

Lexoni të gjitha këshillat e sigurisë, udhëzimet, ilustrimet dhe të dhënat teknike të furnizuara me këtë makineri. Gabimet në respektimin e këshillave të sigurisë dhe të udhëzimeve mund të shkaktojnë goditje elektrike, zjarr dhe/ose plagosje të rënda.

Ruani të gjitha këshillat e sigurisë dhe udhëzimet për të ardhmen. Termi i përdorur në këshillat e sigurisë "Makineri", i referohet makinerive që ushqehen me energji elektrike nga rrjeti (me kablo ushqimi) dhe makinerive që ushqehen me bateri (pa kablo ushqimi).

1) Siguria në vendin e punës

a) Mbajeni sektorin tuaj të punës të pastër dhe të ndriçuar mirë. Rrëmuja dhe sektorët e punës të pandriçuar mund të shkaktojnë aksidente.

b) Mos punoni me makinerinë në ambiente që janë të rrezikuara nga shpërthimi, në të cilat gjenden lëngje, gaze ose pluhura të djegshme.

Makineritë gjenerojnë shkëndija, të cilat mund të ndezin pluhurin ose avujt.

c) Mbajini larg fëmijët dhe personat e tjerë gjatë përdorimit të makinerisë.

Nëse ju tërhiqet vëmendja mund të humbisni kontrollin kundrejt makinerisë.

2) Siguria elektrike

a) Spina e furnizimit me energji e makinerisë duhet të përshtatet me prizën. Spina nuk duhet të ndryshohet në asnjë mënyrë. Mos përdorni përshtatësh spine bashkë me makineri me mbrojtje me tokëzim.

Spinat e pandryshuara dhe prizat e përshtatshme ulin rrezikun e një goditje elektrike.

b) Mënjaroni kontaktin trupor me sipërfaqet e tokëzuara si të tubacioneve, të sistemeve të ngrohjes, të sobave dhe të frigoriferëve.

Ekziston një rrezik i lartë për shkak të goditjes elektrike nëse trupi juaj është i tokëzuar.

c) Mbani makineritë larg shiut ose lagështirës.

Depërtimi i ujit në një makineri rrit rrezikun e një goditje elektrike.

d) Mos e përdorni kabllon e ushqimit për qëllime të tjera, për ta mbajtur, për ta varur makinerinë ose për të hequr spinën nga priza. Mbajeni kabllon larg nga nxehësia, vaji, tehet e mpërhta ose nga pjesë të lëvizshme të makinerisë.

Kabujt e dëmtuar ose të ngatërruar rrisin rrezikun e një goditje elektrike.

e) Nëse punoni jashtë me një makineri, përdorni vetëm kablo zgjatuese, të cilët janë të përshtatshëm për ambientet e jashtme.

Përdorimi i një linje zgjatuese, të përshtatshme për ambientet e jashtme, ul rrezikun e goditjes elektrike.

f) Nëse përdorimi i makinerisë në ambient të lagësht është i paevitueshëm, përdorni një automat diferencial ul rrezikun e një goditje elektrike.

3) Siguria e personave

a) Jeni të vëmendshëm, kushtoni vëmendje asaj se çfarë bëni dhe veproni me kujdes gjatë punës me një makineri. Mos përdorni një makineri nëse jeni i lodhur ose nën ndikimin e drogës, alkooolit ose të medikamenteve.

Një moment pakujdesie gjatë përdorimit të makinerisë mund të shkaktojë dëmtime të rënda.

b) Mbani pajimet mbrojtëse personale dhe gjithmonë syze mbrojtëse.

Mbajta e pajimeve mbrojtëse personale si maska e pluhurit, këpucët e sigurisë kundër rrëshqitjes, kaskë mbrojtëse ose mbrojtëse dëgjimi, në varësi të llojit dhe përdorimit të makinerisë, ul rrezikun e dëmtimeve.

c) Mënjaroni vendosjen në punë pa dashje. Sigurohuni që makineria të jetë e fikur para se ta lidhni në rrjetin e furnizimit me energji elektrike dhe/ose me baterinë, para se ta merrni ose ta mbani.

Nëse gjatë mbajtjes së makinerisë e keni gishtin mbi çelës ose e lidhni makinerinë të ndezur me rrjetin e furnizimit me energji elektrike, një gjë e tillë mund të shkaktojë aksidente.

d) Hiqni veglat konfiguruese ose çelësat për shtrëngimin e vidave para se të ndizni makinerinë.

Një vegël ose çelës, i cili gjendet në një pjesë të lëvizshme të makinerisë, mund të shkaktojë plagosje.

e) Mënjaroni qëndrimet jo normale të trupit. Kujdesuni për një qëndrim të sigurt dhe mbani gjatë gjithë kohës ekuilibrin. Në këtë mënyrë mund ta kontrolloni më mirë makinerinë në situata të papritura.

f) Mbani rroba të përshtatshme. Mos mbani rroba të gjera ose bizhuteri. Mbani flokët, rrobat dhe dorezat larg nga pjesët që lëvizin.

Rrobat e gjera, bizhuteritë ose flokët e gjata mund të kapen nga pjesët të lëvizshme.

g) Nëse mund të montohen mekanizmat e thithjes dhe të grumbullimit të pluhurave, ato duhet të montohen dhe përdoren siç duhet.

Përdorni i një thithëse pluhuri mund të ulë reziqet për shkak të tymrave.

h) Mos u zhytni në siguri të gabuar dhe mos i shpërfillni rregullat e sigurisë së makinerisë, edhe nëse jeni familjarizuar me makinerinë pas disa përdorimesh. Përdorimi i shkujdesur mund të çojë në dëmtime brenda një fraksioni sekondi.

4) Përdorimi dhe trajtimi i makinerisë

a) Mos e mbingarkoni makinerinë. Përdorni për punën tuaj makinerinë të përcaktuar për atë gjë.

Me makinerinë e duhur punoni më mirë dhe më të sigurt në zonën e dhënë të performancës.

b) Mos përdorni një makineri, çelësi i së cilës është me defekt. Një makineri, e cila nuk mund të ndizet ose fiket më së shpejtë e rrezikshme dhe duhet të riparohet.

c) Hiqeni spinën nga priza dhe/ose hiqni baterinë para se të bëni konfigurime në makineri, të ndryshoni aksesoret ose ta lini diku makinerinë.

Kjo masë parandaluese pengon ndezjen e padëshiruar të makinerisë.

d) Ruani makineritë të papërdorura në një vend që nuk mund të kapen nga fëmijët. Mos i lejoni të përdorin makinerinë personat që nuk janë të familjarizuar me të ose nuk kanë lexuar këto udhëzime.

Makineritë janë të rrezikshme nëse përdoren nga persona jo me përvojë.

e) Pastrojini me kujdes makinerinë. Kontrolloni nëse pjesët e lëvizshme funksionojnë siç duhet dhe nuk ngecin, nëse janë thyer ose dëmtuar pjesë në mënyrë që të ndikojnë në funksionimin e makinerisë. Riparoni pjesët e dëmtuara para përdorimit të makinerisë. Shumë aksidente e kanë shkakun e tyre tek makineritë të mirëmbajtura keq.

f) Mbajini veglat prerëse të mprehta dhe të pastra. Veglat prerëse të pastruara me kujdes me tehe prerës të mprehta nuk ngecin shpesh dhe mund të mbahen më lehtë.

g) Përdorini makineritë, aksesoret, veglat e punës etj. në përputhje me këto udhëzime. Kushtoni vëmendje gjatë përdorimit kushteve të punës dhe aktivitetit që duhet kryer.

Përdorimi i makinerive për qëllime të tjera të ndryshme nga ato që janë parashikuar mund të shkaktojë situata të rrezikshme.

h) Mbajini dorezat dhe sipërfaqet e dorezave të thata, të pasta dhe pa vaj ose graso.

Doreza dhe sipërfaqe të dorezave që rëshqasin nuk lejojnë operim dhe kontroll të sigurt të makinerisë në situata të paparashikueshme.

5) Përdorimi dhe trajtimi i veglës me bateri

- a) Karikoni bateritë vetëm në karikues, të cilët këshillohen nga prodhuesi.** Për një karkikues i cili është i përshtatshëm për një lloj të caktuar baterish, ekziston rrezik zjarri nëse përdoret me bateri të tjera.
- b) Përdorni vetëm bateritë e parashikuara për këtë gjë në makineritë.** Përdorimi i baterive të tjera mund të shkaktojë plagosje ose rrezik zjarri.
- c) Mbajeni baterinë që nuk përdoret larg nga kapëset e letrës, monedhat, çelësat, gozhdët, vidat ose nga objektet e tjera të vogla metalike pasi ato mund të shkaktojë një lidhje të kontakteve.** Një lidhje e shkurtër e kontakteve të baterisë mund të ketë si pasojë djegie ose zjarr.
- d) Në rast përdorimi të gabuar mund të rrjedhë lëng nga bateria. Mënjanoni kontaktin me të. Në rast kontakti të rastësishëm shpëlajeni me ujë. Nëse lëngu futet në sy, përveç larjes duhet të kërkoni edhe ndihmën e mjekut.** Lëngu i baterisë që derdhet mund të shkaktojë irritime të lëkurës ose djegie.
- e) Mos përdorni bateri të dëmtuar ose të ndryshuar. Bateritë e dëmtuara ose të ndryshuara mund të sillen në mënyrë të paparashikuar dhe të çojnë në zjarr, shpërthim ose rrezik lëndimi.**
- f) Mos e ekspozoni baterinë ndaj zjarrit ose temperaturave tepër të larta. Zjarri dhe temperatura mbi 130 °C mund të shkaktojnë shpërthim.**
- g) Ndiqni të gjitha udhëzimet mbi karikimin dhe mos e karikoni baterinë ose veglën me bateri kurrë**

jashtë diapazonit të temperaturës të dhënë në manualin e përdorimit. Karikimi i gabuar ose karikimi jashtë diapazonit të lejuar të temperaturës mund ta dëmtojë baterinë ose të rrisë rrezikun e ndezjes.

6) Servisi

- a) Riparoni makinerinë tuaj vetëm me personel të kualifikuar dhe specializuar dhe vetëm me pjesë këmbimi originale.** Në këtë mënyrë garantohet që siguria e makinerisë vazhdon të ruhet.
- b) Mos i bëni shërbim baterive të dëmtuara.** Mirëmbajtja e baterive duhet të bëhet nga prodhuesi ose pikat e autorizuara të shërbimit të klientit.

Udhëzime sigurie për prerëse ligustrash

- a) Mbajini të gjitha pjesët e trupit larg nga thika. Mos u përipiqi ta largoni materialin e prerë kur thikat janë ende në lëvizje ose ta fiksoni materialin që do të pritët. Thikat lëvizin më tej pas fikjes së çelësit. Një moment pakujdesie gjatë përdorimit të prerëses së ligustrave mund të shkaktojë plagosje të rënda.**
- b) Mbajeni prerësen e ligustrave në dorezë kur thika është ndalur dhe pa i pasur gishtat afër çelësit të rrymës. Mbajtja e duhur e prerëses së ligustrave ul rrezikun e operimit të paqëllimshëm dhe të një plagosje të shkaktuar nga thika.**
- c) Kur transportohet ose ruhet prerësja e ligustrave, vendosini gjithmonë mbulesën mbi thikë. Trajtimi i duhur i prerëses së ligustrave ul rrezikun e plagosjes nga thika.**

d) Sigurohuni që të gjithë çelësat e rrymës të jenë fikur dhe të jetë aktivizuar bllokimi i ndezjes, kur largoni materialin që pritet të bllokuar ose bëni punime mirëmbajtjeje. Ndezja e paqëllimtë e prerëses së ligustrave gjatë largimit të materialit që pritet të bllokuar ose mirëmbajtjes mund të çojë në plagosje të rënda.

e) Mbajeni prerësen e ligustrave vetëm në sipërfaqet e izoluarat të dorezave, pasi thika mund të bjerë në kontakt me kablo të fshehura.

Kontakti i thikës me një tel me tension mund t'i vendosin pjesët metalike të pajisjes nën tension dhe të shkaktojë një goditje elektrike.

Operim i sigurt për prerëse bari

1 Shkollimi

- Lexoni me vëmendje shpjegimet e përdorimit. Familja-rirohuni me pjesët e përdorimit dhe mënyrën korrekte për përdorimin e pajisjes.
- Mos lejoni asnjëherë fëmijë apo persona të cilët nuk e njohin pajisjen ta përdorin atë. Ka mundësi që rregullitë ligjore lokale ta kufizojnë moshën e përdoruesit në veçanti.
- Mbani parasysh, që përdoruesi mban përgjegjësi për aksidentet e mundshme dhe dëmin e shkaktuar karshi personave të tretë ose pasurisë së tyre.

2 Përdorimi

- Përpara përdorimit kontrolloni kabllo si dhe zgjatimet nëse kanë shenja defekti ose janë vjetruar. Në rast se kabloja dëmtohet gjatë përdorimit, hiqeni nga prizat

menjëherë. MOS E PREKNI KABLLON PËRPRA SE TA KENI SHKËPUTUR NGA PRIZA. Mos e përdorini pajisjen, në rast se kabloja është me defekt ose e amortizuar.

b) Përpara përdorimit të pajisjes kontrolloni me shikim nëse ka dëmtime, nëse mungojnë pjesë, ose pjesët mbrojtëse apo mbuluese janë montuar gabim.

c) Mos e përdorni pajisjen asnjëherë, në rast se ka persona të tjerë, veçanërisht fëmijë apo kafshë shtëpiake në afërsi.

3 Vënia në punë

a) Mbajeni kabllo në bashku me zgjatuesin larg pjesës prerëse.

b) Ju duhet të mbani syze mbrojtëse dhe këpucë të sigurtat pune gjatë gjithë kohës që përdorni pajisjen.

c) Shmangni përdorimin e pajisjes kur kushte e motit janë të papërshtatshme, veçanërisht kur ka rufe.

d) Përdorni pajisjen vetëm gjatë ditës ose kur ndriçimi artificial është optimal.

e) Mos e përdorni asnjëherë makinerinë në rast se ajo i ka mbulesën apo pajisjen mbrojtëse të dëmtuara, ose kur këto pjesë mbrojtëse mungojnë.

f) Ndizeni motorin vetëm në ato raste kur i keni duart dhe këmbët larg pjesës prerëse të pajisjes.

g) Ruajeni pajisjen të shkëputur nga rryma elektrike (pra prizën e furnizimit me rrymë gjithnjë të shkëputur nga rrjeti, si dhe çmontoni pajisjen bllokuese si dhe baterinë)

– gjithnjë në ato raste, kur pajisjen nuk e keni nën vëzhgim;

– përpara heqjes së një bllokimi;

- përpara kontrollit, pastrimit ose përpunimit të pajisjes;
- mbas kontaktit me një trup të huaj;
- gjithnjë kur pajisja fillin dhe të dridhet në mënyrë të pazakonshme.

h) Kujdes, rrezikoni të shkaktoni prerje në duar dhe në këmbë.

i) Siguroni gjithnjë, që hyrjet e ajrit të mbahen të lira nga ndikimi i trupave të huaj.

4 Mirëmbajtja dhe magazinimi

a) Pajisja të mbahet e shkëputur nga rryma elektrike (pra prizën e furnizimit me rrymë gjithnjë të shkëputur nga rrjeti, si dhe çmontoni pajisjen bllokuese si dhe baterinë) përpara se të fillojnë punimet për mirëmbajtjen apo pastrimin e pajisjes.

b) Përdorni pjesë këmbimi dhe përdorimi që ju janë këshilluar vetëm nga prodhuesi.

c) Pajisja duhet kontrolluar vazhdimisht dhe duhet mirëmbajtur. Kryeji ndreqjet e saj vetëm në një punishte e cila është e autorizuar me kontratë.

d) Në qoftë se pajisja nuk është në përdorim, mbajeni të magazinuar larg fëmijëve

5 Sugjerim (për makineritë të operuara nga rryma dhe për makineritë me karikues të integruar)

Makineria duhet të ushqehet nëpërmjet një pajisjeje të rrymës së mbetur (RCD) me një rrymë hapjeje prej jo më shumë se 30 mA.

Këshilla sigurie shtesë

Përdorimi i parashikuar:

Ky produkt mund të përdoret nga fëmijët mbi 8 vjeç si dhe nga persona me aftësi të kufizuara fizike, sensorike dhe mentale ose me mungesë përvojë dhe dijes, nëse ato do të jenë nën monitorim ose nëse janë instruktuar në lidhje me përdorimin e sigurt të produktit dhe kuptojnë rreziqet që rezultojnë nga kjo gjë. Fëmijët nuk lejohen të luajnë me produktin. Pastrimi dhe mirëmbajtja nga ana e përdoruesit nuk lejohet të kryhet nga fëmijë nëse nuk janë në monitorim. Në këshillojmë përdorimin e produktit vetëm nga të rinjtë duke filluar nga 16 vjeç.

Përdorimi me thikë bari:

GARDENA Prerëse bari me bateri është parashikuar për prerjen e qosheve të barit dhe prerjen ekzakte të formës së shkurreve, në veçanti baksusit, në kopshtin privat të shtëpisë dhe hobit.

Përdorimi me thikë shkurresh:

GARDENA Prerëse shkurresh me bateri është parashikuar për prerjen kaçubave, shkurreve dhe bimëve kacavjerrëse, në kopshtin privat të shtëpisë dhe hobit.

Produkti nuk është i përshtatshëm për një përdorim për një kohë të gjatë.



RREZIK! Plagosje!

→ **Mos e përdorni prerësen me bateri për copëtim materialit ose për përgatitje silazhi.**

→ **Mos e përdorni prerësen me bateri me thikën e shkurreve art. 9851-00.962.00 për prerjen e barit/ qosheve të barit.**

Këshilla sigurie për bateri dhe karikues



Lexoni të gjitha këshillat e sigurisë dhe udhëzimet.

Gabimet në respektimin e këshillave të sigurisë dhe të udhëzimeve mund të shkaktojnë goditje elektrike, zjarr dhe/ose plagosje të rënda.

Ruajini mirë këto udhëzime. Përdoreni karikuesin vetëm nëse i vlerësoni plotësisht të gjitha funksionet dhe mund t'i kryeni pa kufizime ose nëse keni marrë udhëzimet përkatëse.

→ **Mbikëqyrni fëmijët gjatë përdorimit, pastrimit dhe mirëmbajtjes.** Në këtë mënyrë sigurohet që fëmijët nuk luajnë me karikuesin.

→ **Tensioni i baterisë duhet të përshtatet me tensionin e karikimit të baterisë të karikuesit. Mos karikoni bateri të parikarikueshme.** Përndryshe, ekziston rrezik zjarri dhe rrezik shpërthimi.

→  **Mbajeni karikuesin larg shiut dhe lagështirës.**

Depërtimi i ujit në një pajisje elektrike rrit rrezikun e një goditje elektrike.

→ **Mbajeni karikuesin pastër.** Për shkak të papëstërtisë ekziston rreziku i një goditje elektrike.

→ **Para çdo përdorimi kontrolloni karikuesin, kabllo dhe spinën. Mos e përdorni karikuesin nëse vëreni dëmtime. Mos e hapni karikuesin vetë dhe**

riparojeni vetëm me personel të kualifikuar dhe specializuar dhe vetëm me pjesë këmbimi origjinale. Karikuesit, kabllo dhe spinat e dëmtuara rrisin rrezikun e një goditje elektrike.

→ **Mos e operoni karikuesin mbi sipërfaqe lehtësisht të ndezshme (p.sh. letër, tekstile, etj.) ose në mjedis të ndezshëm.** Për shkak të nxehjes së karikuesit që shfaqet gjatë karikimit ekziston rrezik zjarri.

→ **Mos e operoni produktin gjatë karikimit.**

→ **Karikoni bateritë vetëm me karikues, të cilët këshillohen nga prodhuesi.** Për shkak të një karikuesi, i cili është i përshtatshëm për një lloj të caktuar baterish, ekziston rrezik zjarri nëse përdoret me bateri të tjera.

→ **Bateria dërgohet pjesërisht i karikuar.** Për të garantuar kapacitet të plotë të baterisë, para përdorimit për herë të parë karikoni baterinë plotësisht në karikues.

→ **Në rast dëmtimi dhe përdorimi jo sipas mënyrës së parashikuar të baterisë mund të dalin avuj. Bateria mund të marrë flakë ose të shpërthejë.** Futni ajër të pastër dhe mermi ndihmë mjekësore nëse keni ankesa. Avujt mund të ngacmojnë aparatën e frymëmarrjes.

→ **Në rast përdorimi të gabuar ose baterie të dëmtuar mund të rrjedhë lëng nga bateria. Mënjanoni kontaktin me të. Në rast kontakti të rastësishëm shpëlajeni me ujë. Nëse lëngu futet në sy, përveç larjes duhet të kërkoni edhe ndihmën shitesë të mjekut.** Lëngu i baterisë që derdhet mund të shkaktojë iritime të lëkurës ose djegie.

→ **Kur bateria është e dëmtuar mund të dalë lëng dhe të lagë objektet pranë. Kontrolloni pjesët e prekura.** Pastroji ose, nëse nevojitet, zëvendësojini.

→ **Mos i bëni shërbim baterive të dëmtuara.**

Mirëmbajtja e baterive duhet të bëhet nga prodhuesi ose pikat e autorizuar të shërbimit të klientit.

→ **Mbrojeni baterinë nga nxehtësia, p.sh. kundër rrezeve të vazhdueshme të diellit, nga zjarri, ndotja, uji dhe lagështira.**

Ekziston rreziku i shpërthimit dhe qarkut të shkurtër.

→ **Operojeni dhe ruajeni baterinë vetëm në një temperaturë ambienti midis 0 °C dhe +40 °C.**

Në verë mos e lini baterinë në makinë. Në temperatura < 0 °C disa pajisje mund të shfaqin humbje të fuqisë.

→ **Karikojeni baterinë vetëm në mjedise ku temperatura e ambientit është midis 0 °C dhe +40 °C.**

Karikimi jashtë këtij diapazoni temperature mund ta dëmtojë baterinë ose të rrisë rrezikun e ndezjes.

Këshilla sigurie elektrike shtesë



RREZIK! Pushim zemre!

Gjatë punës, ky produkt gjeneron një fushë elektromagnetike. Në kushte të caktuara, kjo fushë mund të ndikojë mbi mënyrën e funksionimit të implanta-ve mjekësore aktive ose pasive. Për të përjashtuar rrezikun e situatave që mund të shkaktojnë plagosje të rënda ose vdekjeprurëse, personat me një implantat mjekësor duhet që para përdorimit të këtij produkti të konsultohen me mjekun e tyre dhe prodhuesin e implantatit.

→ Karikoni mbi një mbështetëse zjarrdurruese.

→ Karikoni vetëm në ambiente të brendshme.

→ Përdoreni prerësen me bateri vetëm në ambiente të jashtme.

→ Mos e hapni kasën (vetëm servisi GARDENA është përgjegjës për këtë).

→ Vini re këshillat e sigurisë dhe udhëzimet për karikuesin me spinë.

→ Kontrolloni me kujdes vendin ku do të vendoset produkti dhe largoni të gjitha kabllot dhe objektet e huaja.

→ Para përdorimit dhe pas marrjes së një goditjeje të fuqishme, produkti duhet të kontrollohet nëse vërehet konsumim ose dëmtim. Nëse është e nevojshme, dërgojeni për të kryer punimet e nevojshme të riparimit.

→ Nëse, për shkak të një defekti, produkti nuk fiket, vendoseni produktin mbi një sipërfaqe të fortë dhe prisni duke e vrojtuar atë deri sa të harxhohet bateria. Produktin me defekt dërgojeni në servis GARDENA.

→ Mos u përpuni asnjëherë të punoni me një produkt të paplotë, ose kur në të janë kryer modifikime të paautorizuara.

→ Fikeni produktin nëse fillon të dridhet në mënyrë abnormale. Dridhjet e forta mund të shkaktojnë dëmtime.

Këshilla sigurie personale shtesë



RREZIK! Rreziku i mbytjes!

Pjesët e vogla mund të gëlltitet me lehtësi. Për shkak të qeseve plastike ekziston rreziku i mbytjes për fëmijë të vegjël.

→ **Mbajni larg fëmijët e vegjël gjatë montimit.**

- Mos punoni nën efektin e alkoolit, drogës, apo ilaçeve.
- Ju duhet të dini si ta fikni menjëherë produktin në çdo kohë në një rast emergjence.
- Evitoni kontaktin me vajin e thikës, në veçanti kur keni alergji ndaj tij.
- Punoni vetëm gjatë dritës së diellit ose në kushte të mira shikimi.
- Kontrolloni produktin tuaj para çdo përdorimi. Para çdo përdorimi, kryeni një kontroll pamor të produktit.
- Kontrolloni nëse janë të lira vrimat e ventilimit.
- Kontrolloni thikën para çdo përdorimi.
- Mbajeni thikën në gjendje të mirë dhe të mirëmbajtur.

- Nëse, gjatë punës së produktit, shkaktohet një rxehtësi e madhe, lëreni të ftohet para magazinimit.
- Mos e mbingarkoni produktin.

Paralajmërim!

Gjatë punës me mbrojtjen e dëgjimit dhe për shkak të zhurmave të shkaktuara nga produkti, operatori mund të mos vërejë personat që afrohen.

- Mbani gjithmonë uniforma të përshtatshme, doreza mbrojtëse dhe këpucë të forta pune.
- Sigurohuni që të keni veshur këpucë pune të sigurta gjatë punës.
- Mos punoni në terren rrëshqitës.

et OHUTUSJUHISED

Sümbolite selgitus:



Lugege kasutusjuhendit.



Tähelepanu!
Lõikemehhanism töötab väljalülitatud mootoriga edasi.



Hoidke teised inimesed eemal.



Oht – hoidke käed terast eemal.



Ärge jätke vihma kätte.



Laadija kohta:
Ühendage pistik otsekohe võrgust lahti,
kui juhe sai kahjustada või lõigati läbi.



Kandke silmakaitsevahendeid.

Üldised ohutusjuhised

Masinate üldised ohutusjuhised



HOIATUS!

Lugege kõiki ohutusjuhiseid, instruktsioone, illust-
ratsioone ja tehnilisi andmeid, mis on käesolevale
masinale kaasa pandud.

Suutmatuse järgida ohutusjuhiseid ja instruktsioone võib
põhjustada elektrilöögi, tulekahju ja/või raskeid vigastusi.

Säilitage kõik ohutusjuhised ja instruktsioonid
tulevikus kasutamiseks. Ohutusjuhistes kasutatakse
mõiste „masin“ viitab võrgutoitega masinatele (võrgu-
kaabliga) või akutoitega masinatele (ilma võrgukaablit).

1) Töökoha ohutus

- Hoidke oma tööala puhas ja hästi valgustatud.**
*Korralagedus või valgustamata tööalad võivad põhjustada
õnnetusi.*
- Ärge töötage masinaga plahvatusohtlikus keskkonnas, kus leidub tuleohtlikke vedelikke, gaase või tolmu.**
Masinaid tekitavad sädemeid, mis võivad tolmu või auru süüdata.
- Hoidke lapsed ja kõrvalised isikud masina kasutamise ajal eemal.**
Tähelepanu kõrvalejuhtimise korral võite kaotada kontrolli masina üle.

2) Elektriohutus

- Masina ühenduspistik peab sobima pistikupes-
sa. Pistikut ei tohi mingil viisil muuta. Ärge kasuta-
ge koos kaitsemaandusega varustatud masinatega
adapterpistikuid.**
*Muutmata pistikud ja sobivad pistiku-
pesad vähendavad elektrilöögi riski.*
- Vältige kehalist kontakti maandatud pindedega,
nagu näiteks torude, küttekehade, pliitide ja külmi-
kutega.**
Elektrilöögi risk suureneb, kui teie keha on maandatud.
- Ärge jätke masinaid vihma ega niiskuse kätte.**
Vee tungimine masinasse suurendab elektrilöögi riski.

d) Ärge väärkasutage ühendusjuhet masina kandmiseks, ülesriputamiseks ega pistiku väljatõmbamiseks pistikupesast. Hoidke kaabel eemal kuumusest, õlist, teravatest servadest või masina liikuvatest osadest.

Kahjustatud või keerduis juhtmed suurendavad elektrilöögi riski.

e) Kui te töotate masinaga väljas, siis kasutage ainult pikendusjuhtmeid, mis sobivad ka välitingimuste jaoks.

Välitingimuste jaoks sobiva pikendusjuhtme kasutamine vähendab elektrilöögi riski.

f) Kui masina käitamine niiskes keskkonnas on vältimatu, siis kasutage rikkevoolukaitselüliti.

Rikkevoolukaitselüliti kasutamine vähendab elektrilöögi riski.

3) Inimeste ohutus

a) Olge tähelepanelik, jälgige seda, mida teete, ning lähenege masinaga tehtavale tööle terve mõistusega. Ärge kasutage ühtki masinat siis, kui olete väsinud või uimastite, alkoholi või ravimite mõju all.

Hetkeline tähelepanematus masina kasutamisel võib põhjustada tõsiselt vigastusi.

b) Kandke isikukaitsevarustust ja alati kaitseprille. Isikukaitsevahendite, nagu näiteks tolmu maski, libisemiskindlate turvajalatsite, kaitsekiivri või kuulmiskaitsete kandmine vastavalt masina liigile ja rakendamisele vähendab vigastuste riski.

c) Vältige kogemata käikulaskmist. Enne, kui hakate masinat voolutoitega ja/või akuga ühendama,

seada üles töstma või kandma, veenduge, et masin oleks välja lülitatud. Kui hoiate masinat kandes sõrme lüliti või ühendate sisselülitatud masina voolutoitega, võib see põhjustada õnnetusi.

d) Enne, kui lülitate masina sisse, eemaldage seadistustööriistad või mutrivõtmed. Masina pöörlevasse ossa jäetud tööriist või mutrivõti võib põhjustada vigastusi.

e) Vältige ebatavalist kehahoiakut. Kandke hooft, et seisaksite kindlalt jalul, ning hoidke kogu aeg tasa-kaalu. See võimaldab teil masinat ootamatutes olukordades paremini kontrollida.

f) Kandke sobivaid rõivaid. Ärge kandke lahtisi rõivaid ega ehteid. Hoidke oma juuksed, rõivad ja kindad liikuvatest osadest eemal.

Lahtised rõivad, ehted või pikad juuksed võidakse liikuvate osadega kaasa haarata.

g) Kui saate monteerida tolmu äratõmbe- ja püüruseadeldised, siis tuleb need õigesti ühendada ja neid õigesti kasutada. Tolmu äratõmbe kasutamine võib vähendada tolmu seotud ohtusid.

h) Ärge laske tekkida petlikul turvatundel ega vaadake masinate ohutusreeglitest mööda, isegi kui te masina pärast paljukordset kasutamist tunnete. Hooletu tegutsemine võib sekundi murdosade vältel põhjustada raskeid vigastusi.

4) Masina kasutamine ja sellega ümberkäimine

a) Ärge koormake masinat üle. Kasutage oma tööks selleks ettenähtud masinat.

Sobiva masinaga edeneb teie töö näidatud võimsusvahemikus paremini ja ohutumalt.

b) Ärge kasutage masinat, mille lüliti on defektne. Masin, mida ei saa enam sisse või välja lülitada, on ohtlik ja see tuleb ära parandada.

c) Enne, kui võtate ette masina seadistusi, vahetate tarvikuid või panete masina hoiule, tõmmake pistik pistikupesast välja ja/või eemaldage aku. See ohutusmeede takistab masina kogemata käivitumist.

d) Hoidke mittekasutatavaid masinaid lastele kättesaamatuks. Ärge lubage masinat kasutada inimestel, kes pole sellega kursis või pole käesolevaid instruksioone lugenud. Masinad on ohtlikud, kui neid kasutavad kogematud isikud.

e) Hooldage masinaid korralikult. Kontrollige, kas liikuvad osad funktsioneerivad laitmatult ega kiilu kinni, kas leidub murdunud või selliselt kahjustatud osi, et see mõjutab masina funktsiooni. Laske kahjustatud osad parandada enne masina kasutamist. Paljude õnnetuste põhjuseks on halvasti hooldatud masinad.

f) Hoidke lõikeinstrumendid teravad ja puhtad. Korralikult hooldatud ja teravate lõikeservadega lõikeinstrumendid kiiluvad vähem kinni ning neid on kergem juhtida.

g) Kasutage masinat, tarvikuid, külgepandavaid instrumente jne vastavalt käesolevatele instruksioonidele. Arvestage seejuures töötingimusi ja läbiviidavat toimingut. Masinate kasutamine muudeks kui ettenähtud otstarveteks võib põhjustada ohtlikke olukordi.

h) Hoidke käepidemed ning haardepinnad kuivad, puhtad ning õlist ja määrdest vabad.

Libedad käepidemed ning haardepinnad ei võimalda ettenägematutes olukordades masina turvalist käsitsemist ega kontrollimist.

5) Akutööriista kasutamine ja sellega ümberkäimine

a) Laadige akusid ainult tootja poolt soovitatud laadijatega. Laadija puhul, mis sobib üht teatud liiki akudele, võib tekkida tulekahju oht, kui kasutada seda muude akudega.

b) Kasutage masinates ainult neile ettenähtud akusid. Muude akude kasutamine võib põhjustada vigastusi ja tulekahju ohu.

c) Hoidke mittekasutatavat aku eemal kirjaklambritest, müntidest, võtmetest, naeltest, kruvidest või teistest väikestest metallesemetest, mis võiksid esile kutsuda kontaktide sildamise. Akukontaktide vahelise lühise tagajärjeks võivad olla põletused või tulekahju.

d) Vale kasutamise korral võib akust vedelikku välja nõrguda. Vältige kokkupuudet sellega. Juhusliku kokkupuute korral loputage rohke veega. Kui see vedelik satub silmadesse, siis kasutage täiendavalt arstiabi. Väljanõrguv akuedelik võib põhjustada nahaärritusi või põletusi.

e) Ärge kasutage kahjustatud ega muudetud akut. Kahjustatud või muudetud akud võivad ettenägematult käituda ning põhjustada tulekahju, plahvatuse või vigastuste ohu.

f) Ärge jätke akut tule ega liiga kõrgete temperatuuride kätte.

Tuli või temperatuurid üle 130 °C võivad kutsuda esile plahvatuse.

g) Järgige kõiki laadimise instruksioone ja ärge laadige akut ega akutööriista kunagi kasutusjuhendis äratoodud temperatuurivahemikust väljaspool.

Vale laadimine või laadimine lubatud temperatuurivahemikust väljaspool võib aku purustada ja tulekahjuohtu suurendada.

6) Teenindus

a) Laske oma masinat parandada ainult kvalifitseeritud spetsialistidel ja ainult originaalvaruosadega.

Sellega on tagatud, et säiliks masina ohutus.

b) Ärge kunagi hooldage kahjustatud akusid.

Kogu akude hooldus peaks toimuma ainult tootja või volitatud klienditeeninduskeskuste poolt.

Ohutusjuhised hekilõikuritele

a) Hoidke kõik kehaosad terast eemal. Terade liikumise ajal ärge püüdke lõikmeid eemaldada ning lõigatavat materjali kinni hoida. Terad liiguvad pärast lüüti väljalülitamist edasi. Hetkeline tähelepanematus hekilõikuri kasutamisel võib põhjustada raskeid vigastusi.

b) Kandke hekilõikurit käepidemest ja paigal seisva teraga ning ilma sõrmi võimsuslülitite läheduses hoidmata. Hekilõikuri õige kandmine vähendab ettevatsemata käitamise ohtu ja seeläbi tera tõttu põhjustatud vigastuse ohtu.

c) Hekilõikuri transpordi või hoiulepaneku puhul tõmmake teradele alati kate peale.

Asjatundlik ümberkäimine hekilõikuriga vähendab vigastamise ohtu tera tõttu.

d) Kui te hakkate kinniilunud lõikmeid eemaldama või hooldustöid ette võtma, siis veenduge, et kõik võimsuslülitid oleksid välja lülitatud ja sisselülitustögis aktiveeritud.

Hekilõikuri etteavatsematu sisselülitamine kinniilunud lõikmete eemaldamise või hoolduse ajal võib põhjustada raskeid vigastusi.

e) Hoidke hekilõikurit eranditult isoleeritud haardepindadest, kuna tera võib varjatud juhtmetega kokku puutuda.

Terade kokkupuutel pingestatud juhtmega võivad metallosad pinge alla sattuda ja elektrilöögi põhjustada.

Ohutu käitamine murukääride puhul

1 Koolitus

- Lugege juhiseid tähelepanelikult. Viige end kurssi masina juhtimisseadiste ja asjatundliku kasutamisega.
- Ärge mitte kunagi lubage kasutada masinat isikutel, kes pole nende juhistega kursis, ega lastel. Kehtivad kohalikud eeskirjad võivad piirata kasutaja vanust.
- Tuleb silmas pidada, et kasutaja on ise vastutav õnnetuste eest või teistele isikutele või nende omandile tekitatud ohtude eest.

2 Ettevalmistus

- a) Enne kasutamist tuleb kontrollida ühendus- ja pikendusjuhet, kas esineb kahjustuse või vananemise märke. Kui juhe saab kahjustada kasutamise ajal, siis tuleb see viivitamatult võrgust lahti ühendada.
ÄRGE PUUDUTAGE JUHET ENNE, KUI SEE ON VÖRGUST LAHTI ÜHENDATUD.
 Ärge kasutage masinat, kui juhe on kahjustatud või kulu- nud.
- b) Enne kasutamist tuleb masinat visuaalselt kontrollida, kas esineb kahjustatud, puuduvaid või valesti paigaldatud kaitseseadiseid või -katteid.
- c) Ärge mitte kunagi alustage masina käitamist, kui läheduses on inimesi, eriti lapsi, või koduloomi.

3 Käitamine

- a) Hoidke ühendus- ja pikendusjuhe lõikeseadisest eemal.
- b) Kogu masina kasutamise aja jooksul tuleb kanda silmakaitsevahendeid ja tugevast materjalist kingi.
- c) Tuleb vältida masina kasutamist halva ilma tingimustes, iseäranis äikiseriski korral.
- d) Kasutage masinat ainult päeavalguses või hea kunstliku valgustuse puhul.
- e) Ärge mitte kunagi kasutage kahjustatud katte või kaitseseadisega masinat ega ilma katte või kaitseseadis- teta masinat.
- f) Lülitage mootor sisse ainult siis, kui käed ja jalad on lõikeseadise mõjualast väljas.

g) Ühendage masin alati voolutoitest lahti (s.t ühendage pistik vooluvõrgust lahti, eemaldage tõkestusseadis või väljavõetav patarei)

- alati, kui masin jäetakse järelevalveta;
 - enne blokeeringu eemaldamist;
 - enne masina kontrollimist, puhastamist või selle kallal tööde tegemist;
 - pärast kokkupuudet võõrkehaga;
 - alati, kui masin hakkab ebatavaliselt vibreerima.
- h) Ettevaatust lõikeseadise tekitatud vigastuste ohu tõttu jalgadele ja kätele.
- i) Tagage alati, et õhutusavad hoitaks võõrkehadest vabad.

4 Hooldus ja säilitamine

- a) Masin tuleb voolutoitest lahti ühendada (s.t pistik vooluvõrgust lahti ühendada, tõkestusseadis või väljavõetav patarei eemaldada) enne hoolduse või puhastustööde teostamist.
- b) Kasutada tuleb ainult tootja poolt soovitatud varuosi ja lisatarvikuid.
- c) Masinat tuleb regulaarselt kontrollida ja hooldada. Laske masinat remontida ainult lepingulises töökojas.
- d) Kui masin pole kasutusel, siis tuleb seda hoida lastele kättesaamatus kohas.

5 Soovitus (võrgutoitega masinatele ja integreeritud laadijaga masinatele)

Masin peaks saama toite rikkevoolu kaitseseadme (RCD) kaudu, mille vabastusvool ei ületa 30 mA.

Täiendavad ohutusjuhised

Otstarbele vastav kasutamine:

Seda toodet võivad kasutada vähemalt 8 aasta vanused ja vanemad lapsed ning piiratud füüsiliste, sensorsete või vaimsete võimetega isikud ning puudulike kogemuste ja teadmistega isikud, kui neil on järelevaataja või kui neid on toote turvalise kasutamise osas juhendatud ning nad mõistavad sellest tulenevaid ohtusid. Lapsed ei tohi tootega mängida. Puhastust ega kasutaja poolset hooldust ei tohi lapsed teha ilma järelevaatajata. Me soovitame, et toodet kasutaks vähemalt 16-aastased isikud.

Kasutamine muruteraga:

GARDENA Akuga murukäärid on ette nähtud era- ja harrastusaedades muruservade lõikamise ning põõsaste (eriti pukspuu) täpsesse vormi lõikamise jaoks.

Kasutamine põõsateraga:

GARDENA Akuga põõsakäärid on ette nähtud era- ja harrastusaedades üksikute põõsaste, puhmade ja ronitaimede lõikamise jaoks.

Toode ei sobi pikaajaliseks käitamiseks.



OHT! Kehavigastuste oht!

- Äрге kasutage akukääre materjali peenestamiseks ega kompostimiseks.
- Äрге kasutage akukääre koos põõsateraga, art. nr. 9851-00.962.00, muru/muruservade lõikamise jaoks.

Akude ja laadijate ohutusjuhised



Lugege kõiki ohutusjuhiseid ja instruksioone.

Suutmatus järgida ohutusjuhiseid ja instruksioone võib põhjustada elektrilöögi, tulekahju ja/või raskeid vigastusi.

Hoidke neid instruksioone kindlas kohas. Kasutage laadijat ainult siis, kui saate selle kõiki funktsioone täielikult hinnata ja neid ilma piiranguteta teostada või kui olete saanud vastavad instruksioonid.

→ **Vaadake kasutamise, puhastamise ja hoolduse ajal laste järele.**

Sellega tagate, et lapsed ei mängiks laadijaga.

→ **Aku pinge peab laadija akulaadimispingega kokku sobima. Äрге laadige mittelaeitavaid akusid.** Vastasel korral tekib tulekahju- ja plahvatusoht.

→  **Äрге jätke laadijat vihma või niiskuse kätte.** Vee tungimine elektriseadmesse suurendab elektrilöögi riski.

→ **Hoidke laadija puhas. Mustumise tõttu tekib elektrilöögi oht.**

→ **Kontrollige laadija, kaabel ja pistik enne igat kasutuskorda üle. Ärge kasutage laadijat, juhul kui olete kahjustusi kindlaks teinud. Ärge avage laadijat ise ning laske seda parandada ainult kvalifitseeritud spetsialistide poolt ja ainult originaalvaruosadega.** Kahjustatud laadijad, kaablid ja pistikud suurendavad elektrilöögi riski.

→ **Ärge kasutage laadijat kergesti süttiva aluspinna peal (nt paberi, tekstiilide jms peal) ega tuleohtlikus ümbruskonnas.**

Laadimisel esineva laadija soojenemise tõttu tekib tulekahjuoht.

→ **Ärge kasutage toodet sel ajal, kui seda laetakse.**

→ **Laadige akusid ainult tootja poolt soovitatud laadijatega.**

Laadija puhul, mis sobib üht teatud liiki akudele, tekib tulekahjuoht, kui kasutada seda muude akudega.

→ **Aku tarnitakse tehases osaliselt laetuna.**

Selleks et tagada aku täieliku võimsust, laadige aku enne esimest kasutamist laadijas täielikult.

→ **Aku kahjustuse ja asjatundmatu kasutamise korral võib sellest väljuda aurusid. Aku võib süttida või plahvatada.** Juhtige juurde värsket õhku ja kaebuste korral pöörduge arsti poole. Need aarud võivad hingamisteid ärritada.

→ **Vale kasutamise või kahjustatud aku korral võib akust tuleohtlikku vedelikku välja nõrguda. Vältige kokkupuudet sellega. Juhusliku kokkupuute korral loputage veega. Kui see vedelik satub silmadesse, siis pöörduge lisaks arsti poole.** Väljanõrguv akuvedelik võib põhjustada nahaärritusi või põletusi.

→ **Defektse aku korral võib vedelik välja nõrguda ja kõrvalasuvaid esemeid niisutada. Kontrollige asjaomased detailid üle.**

Puhastage need või vahetage need vajaduse korral välja.

→ **Ärge kunagi hooldage kahjustatud akusid.**

Kogu akude hooldus peaks toimuma ainult tootja või volitatud klienditeeninduskeskuste poolt.

→ **Kaitske akut kuumuse eest, nt ka kestva päikesekiirguse, tule, mustuse, vee ja niiskuse eest.**

Tekib plahvatuse ja lühise oht.

→ **Kasutage ja ladustage akut ainult ümbruskonna temperatuuril vahemikus 0 °C kuni +40 °C.**

Ärge jätke akut nt suvel autosse vedelema. Temperatuuridel < 0 °C võib vastavalt seadme spetsiifikale esineda piiratud toimivust.

→ **Laadige akut ainult ümbruskonna temperatuuridel vahemikus 0 °C kuni +40 °C.**

Laadimine sellest temperatuurivahemikust väljaspool võib akut kahjustada või tulekahjuohtu suurendada.

Täiendavad elektrilased ohutusjuhised



OHT! Südameseiskuse oht!

Antud toode tekitab käitamisel elektromagnetvälja. See väli võib teatud tingimustes mõjustada aktiivsete või passiivsete meditsiiniliste implantaatide toimimist. Et vältida selliste olukordade tekkimise oht, mis võivad kutsuda esile raskeid või surmavaid vigastusi, peaksid meditsiinilise implantaadiga isi-

kud enne antud toote kasutamist konsulteerima oma arsti ja implantaadi tootjaga.

- Laadige tulekindlal aluspinnal.
- Laadige üksnes siseruumides.
- Kasutage akukääre üksnes välitingimustes.
- Ärge avage korpust (seda tohib teha üksnes GARDENA teenindus).
- Järgige pistik-laadimisseadme kõiki ohutusjuhiseid ja instruksioone.
- Vaadake hoolega üle maastik, kus toodet kasutama hakkate, ning eemaldage kõik kaablid ja võõrkehad.
- Enne kasutamist ning pärast tugeva löögi saamist tuleb toode üle kontrollida, ega sel pole kulumise või kahjustuse märke. Vajaduse korral laske teha vastavad parandustööd.
- Kui defekti korral ei saa toodet enam välja lülitada, siis asetage toode kindlale aluspinnale ja oodake seda jälgides ära, kuni aku tühjaks saab. Saatke defektne toode GARDENA teenindusse.
- Ärge mitte kunagi püüdke töötada mittekomplektse ega sellise tootega, mida on modifitseeritud ilma vastava loata.
- Lülitage toode välja, kui see hakkab ebataavaliselt vibreerima. Tugev vibratsioon võib põhjustada vigastusi.

Täiendavad isikukaitsealased ohutusjuhised



OH! Lämmumise oht!

Väiksemaid osi on võimalik kergesti alla neelata. Plastikkoti tõttu esineb lämbumise oht väikelastele.

→ Hoidke väikelapsed montaaži ajal eemal.

- Ärge töötage, kui olete uimastite, alkoholi või ravimite mõju all.
- Te peate teadma, kuidas seda toodet hädaolukorras igal ajal koheselt peatada saate.
- Vältige kokkupuudet tera õliga, iseäranis kui reageerite sellele allergiliselt.
- Töötage ainult päevavalguses või hea nähtavuse tingimustes.
- Kontrollige oma toodet enne igat kasutamist. Viige enne igat kasutamist läbi toote visuaalne kontroll.
- Kontrollige, kas ventilatsioonivad on vabad.
- Kontrollige tera enne igat kasutuskorda.
- Hoidke tera hästi hooldatud seisukorras.
- Kui toode on käitamise ajal tugevasti kuumenenud, siis laske sellel enne hoiulepanekut maha jahtuda.
- Ärge koormake toodet üle.

Hoiatus!

Kuulmiskaitsevahenditega töötades või toote põhjustatud müra tõttu ei pruugi käsitseja lähenevaid inimesi märgata.

- Kandke alati sobivaid rõivaid, kaitsekindaid ja tugevaid jalanõusid.
- Veenduge, et kannate töötamise ajal ohutuid jalanõusid.
- Ärge töötage libedal pinnal.

Simbolių paaiškinimas:



Perskaitykite eksploataavimo instrukciją.



Dėmesio! Išjungus variklį pjovimo įrankis dar veikia.



Kiti asmenys turi būti kuo toliau.



Pavojus – laikykite rankas atokiau nuo geležtės.



Nepalikite lietuje.



Krovikliui:
Iškart ištraukti kištuką iš tinklo, jei laidas sugadintas arba perpjautas.



Dėvėkite akių apsaugą.

Bendrieji saugos nurodymai

Bendrieji mašinų saugos nurodymai



ĮSPĖJIMAS!

Perskaitykite visus saugos nurodymus, instrukcijas, iliustracijas ir techninius duomenis, kurie pridunami prie šios mašinos. Šių saugos nurodymų ir instrukcijų nesilaikymas gali sukelti elektros smūgį, gaisrą ir (arba) sunkius sužalojimus.

Išsaugokite visus saugos nurodymus ir instrukcijas ateičiai. Saugos nurodymuose naudojamas terminas „mašina“ taikomas mašinoms, jungiamoms į elektros tinklą (su maitinimo kabeliu), ir mašinoms su akumuliatoriumi (be maitinimo kabelio).

1) Sauga darbo vietoje

a) Jūsų darbo sritis turi būti švari ir gerai apšviesta. *Netvarka ar neapšviesta darbo sritis gali tapti nelaimingo atsitikimo priežastimi.*

b) Nedirbkite su mašina aplinkoje, kurioje kyla sprogdimo pavojus dėl esančių degių skysčių, dujų ar dulkių. *Mašinos skleidžia kibirkštis, kurios gali uždegti dulkes ar garus.*

c) Naudojimo metu laikykite vaikus ir kitus asmenis atokiau nuo mašinos. *Jei kas nors išblaškys Jūsų dėmesį, galite nesuvaldyti mašinos.*

2) Elektros sauga

a) Mašinos prijungimo kištukas turi tilpti į kištukinį lizdą. Jokiu būdu negalima perdaryti kištuko. Nenaudokite kištukinių adapterių kartu su įžemintomis mašinomis.

Neperdaryti kištukai ir juos atitinkantys lizdai mažina elektros smūgio pavojų.

b) Venkite kūno kontakto su įžemintais paviršiais, pvz., vamzdžiais, radiatoriais, viryklėmis ir šaldytuvais.

Elektros smūgio pavojus padidėja, jei jūsų kūnas yra įžemintas.

c) Saugokite mašiną nuo lietaus ar drėgmės.

Į mašinos vidų patekęs vanduo didina elektros smūgio pavojų.

d) Jungiamąjį laidą naudokite tik pagal paskirtį. Niekada neneškite ir nekabinkite mašinos už jungiamojo laido ir netraukite už jo, norėdami ištraukti kištuką iš lizdo. Saugokite kabelį nuo karščio, tepalų, aštrių briaunų ar judančių mašinos dalių.

Pažeisti ar susipainioję kabeliai didina elektros smūgio pavojų.

e) Kai dirbate mašina lauke, naudokite tiktai darbu lauke tinkamus ilginamuosius laidus. Darbu lauke tinkamo pailginimo laido naudojimas sumažina elektros smūgio pavojų.

f) Jei mašinos naudojimas drėgnoje aplinkoje neišvengiamas, naudokite apsauginį nebalanso srovės jungiklį.

Liekamosios srovės jungtuvo naudojimas sumažina elektros smūgio pavojų.

3) Asmenų sauga

a) Būkite atidūs, galvokite, ką darote ir protingai dirbkite su mašina. Nenaudokite mašinos pavargę arba veikiami narkotikų, alkoholio ar vaistų.

Neatidumo akimirka naudojant mašiną gali tapti rimtų sužalojimų priežastimi.

b) Dėvėkite asmenines apsaugos priemones ir visada būkite užsidėję apsauginius akinius.

Asmens apsaugos priemonių, pvz., respiratoriaus, neslystančių apsauginių batų, apsauginio šalmo ar klausos apsaugos, dėvėjimas, priklausomai nuo mašinos tipo ir naudojimo būdo, mažina pavojų susižaloti.

c) Saugokitės, kad įrankio neįjungtumėte netyčia. Prieš prijungdami mašiną prie elektros energijos tiekimo ir (ar) akumulatoriaus, keldami arba nešdami, įsitikinkite, kad ji yra išjungta.

Jei nešdami mašiną laikote pirštą ant jungiklio arba įjungtą mašiną prijungiate prie elektros energijos tiekimo, dėl to gali įvykti nelaimingi atsitikimai.

d) Prieš įjungdami mašiną, nuimkite reguliavimo įrankius ar veržliarakčius. Įrankis ar veržliaraktis, kuris yra besisukančios mašinos dalyje, gali sužeisti.

e) Venkite neįprastos kūno padėties. Tvirtai stovėkite ir visuomet laikykite pusiausvyrą. Taip galėsite geriau suvaldyti mašiną netikėtose situacijose.

f) Dėvėkite tinkamus drabužius. Nedėvėkite plačių drabužių arba papuošalų. Žiūrėkite, kad jūsų plaukai, drabužiai ir pirštinės būtų kuo toliau nuo judančių dalių.

Judančios dalys gali įsukti palaidus drabužius, papuošalus ar ilgus plaukus.

g) Jei galima primontuoti dulkių pašalinimo ar surinkimo įtaisus, juos reikia prijungti ir tinkamai naudoti. Dulkių pašalinimo įtaiso naudojimas mažina dėl dulkių kylančius pavojus.

h) Būkite atidūs ir laikykitės mašinoms galiojančių taisyklių net ir tada, kai mašiną naudojate ne pirmą kartą. Neatidžiai veikiant per sekundės dalis galima patirti sunkių sužalojimų.

4) Mašinos naudojimas ir priežiūra

a) Neperkraukite mašinos. Savo darbui naudokite tam skirtą mašiną. Su tinkama mašina nurodytame galios diapazone dirbsite geriau ir saugiau.

b) Nenaudokite mašinos, kurios jungiklis sugedęs. Mašina, kuri nebeįsijungia arba nebeišsijungia, yra pavojinga ir ją reikia sutaisyti.

c) Prieš nustatydami mašiną, keisdami priedus arba padėdami mašiną į šalį, ištraukite kištuką iš kištukinio lizdo ir (ar) išimkite akumuliatorių. Ši atsargumo priemonė saugo nuo neplanuoto mašinos paleidimo.

d) Nenaudojamas mašinas laikykite vaikams nepasiekiamoje vietoje. Neleiskite šia mašina naudotis asmenims, kurie nėra su ja susipažinę arba nėra perskaitę šių instrukcijų.

Mašinos yra pavojingos, kai jas naudoja nepatyrę asmenys.

e) rūpestingai prižiūrėkite mašinas. Patikrinkite, ar judančios dalys nepriekaištingai veikia ir nestringa, ar dalys nesulūžusios arba taip pažeistos, kad ken-

kia mašinos veikimui. Prieš mašinos naudojimą reikia sutaisyti visas pažeistas dalis. Daug nelaimingų atsitikimų įvyksta dėl blogai techniškai prižiūrimų mašinų.

f) Pjovimui skirti įrankiai turi būti aštrūs ir švarūs. Tinkamai prižiūrimi pjovimui skirti įrankiai, turintys aštrius ašmenis, mažiau užstringa ir juos lengviau valdyti.

g) Naudodami mašiną, priedus, įstatomus įrankius ir kt., vadovaukitės šiomis instrukcijomis. Taip pat atsižvelkite į darbo sąlygas ir darbo, kurį reikia atlikti, pobūdį. Mašinų naudojimas kitiems tikslams nei numatyta gali sukelti pavojingas situacijas.

h) Rankenos ir suėmimo paviršiai turi būti sausi, švarūs bei nealyvuoti ir netepaluoti. Slidžios rankenos ir suėmimo paviršiai neleis saugiai naudotis mašina ir ją valdyti nenumatytose situacijose.

5) Akumulatorinio įrankio naudojimas ir priežiūra

a) Įkraukite akumuliatorių tik tai tuose krovikliuose, kuriuos rekomendavo gamintojas. Krovikliui, skirtam tam tikrai akumuliatorių rūšiai krauti, kyla gaisro pavojus, jei naudojamas su kitu akumuliatoriumi.

b) Mašinose naudokite tik joms skirtus akumuliatorius. Kitų akumuliatorių naudojimas gali sukelti sužalojimus ir gaisro pavojų.

c) Saugokite nenaudojamą akumuliatorių nuo sąvaržėlių, monetų, raktų, vinių, varžtų ir kitų mažų metalinių daiktų, kurie galėtų sukelti kontaktų šuntavimą. Trumpas jungimas tarp akumuliatoriaus kontaktų gali sukelti nudegimus arba gaisrą.

d) Neteisingai naudojant iš akumulatoriaus gali ištekėti skystis. Venkite kontakto su juo. Atsitiktinio kontakto atveju nuplaukite vandeniu. Jei skystis pateko į akis, papildomai kreipkitės į gydytoją.

Ištekantis akumulatoriaus skystis gali sukelti odos sudirginimą arba nudegimus.

e) Nenaudokite pažeisto arba modifikuoto akumulatoriaus.

Pažeisti arba modifikuoti akumulatoriai gali būti neprognozuojami ir sukelti gaisrą, sproginą arba sužalojimo pavojų.

f) Saugokite akumuliatorių nuo ugnies arba aukštos temperatūros.

Ugnis arba aukštesnė nei 130 °C temperatūra gali sukelti sproginą.

g) Visada laikykitės visų įkrovimo nurodymų ir niekada nekraukite akumulatoriaus arba akumulatorinio įrankio už eksploatavimo instrukcijoje nurodytos temperatūrų srities.

Įkraunant akumuliatorių už leidžiamos temperatūrų srities ribų, galima sugadinti akumuliatorių ir padidinti gaisro pavojų.

6) Servisas

a) Taisykite savo mašiną tiktai pas kvalifikuotus specialistus ir tiktai naudojant originalias atsargines dalis. Taip užtikrinsite, kad mašina išliks saugi.

b) Sugadintiems akumulatoriams neatlikite techninės priežiūros.

Visus techninės priežiūros darbus turi atlikti gamintojas arba įgaliotieji klientų aptarnavimo centrai.

Saugos nurodymai, taikomi gyvatvorių žirklems

a) Laikykite rankas atokiai nuo geležtės. Geležtėms judant nemėginkite šalinti nuopjovų ar prilaikyti pjaunamą medžiagą.

Išjungus jungiklį, geležtės juda toliau. Viena neatidumo akimirka naudojant gyvatvorių žirkles, ir jūs galite sunkiai susižaloti.

b) Gyvatvorių žirkles neškite paėmę už rankenos geležtei nejudant ir pirštus laikydami atokiai nuo galios jungiklio.

Tinkamai nešant gyvatvorių žirkles, sumažėja pavojus jas netyčia įjungti ir susižaloti geležte.

c) Gabendami gyvatvorių žirkles arba padėdami jas laikyti, visada ant geležčių užmaukite dėklą.

Tinkamai elgiantis su gyvatvorių žirklemis, pavojus susižaloti geležte bus mažesnis.

d) Kai šalinatė įstrigusias nuopjovas arba atliekatė techninės priežiūros darbus, įsitikinkite, kad visi galios jungikliai yra išjungti, o įjungimo blokatorius aktyvuotas.

Netikėtai įsijungusios gyvatvorių žirkles šalinant įstrigusias nuopjovas arba atliekant techninės priežiūros darbus gali sunkiai sužaloti.

e) Gyvatvorių žirkles laikykite tiktai už izoliuotų suėmimo paviršių, nes geležtė gali susiliesti su paslėptais laidais.

Dėl geležtės sąlyčio su laidu, kuriuo teka elektros srovė, metalinėse prietaiso dalyse gali atsirasti įtampa ir sukelti elektros smūgi.

Saugus žolės žirklių eksploatavimas

1 Apmokymai

- Atidžiai perskaitykite instrukcijas. Susipažinkite su valdymo elementais ir sužinokite, kaip tinkamai naudoti prietaisą.
- Niekada neleiskite instrukcijų neperskaičiusiems žmonėms ar vaikams naudoti šio prietaiso. Vietoje galiojančiuose potvarkiuose gali būti apribotas naudotojų amžius.
- Reikia atkreipti dėmesį, kad pats naudotojas yra atsakingas už nelaimingus atsitikimus ir grėsmę, kuri kyla kitiems žmonėms ar jų turtui.

2 Paruošimas

- Prieš pradėdami naudoti patikrinkite, ar ant jungties ir ilginamojo laido nematyti pažeidimų ar nusidėvėjimo požymių. Jei naudojant pažeidžiamas laidas, nedelsdami atjunkite jį nuo elektros tinklo.
NELIESKITE LAIDO, KOL NEATJUNGĖTE JO NUO ELEKTROS TINKLO.
Nenaudokite prietaiso, jei laidas pažeistas ar nusidėvėjęs.
- Prieš pradėdami naudoti prietaisą apžiūrėkite, ar apsauginiai įrenginiai ir dangčiai nepažeisti, ar jų netrūksta, ar jie tinkamai pritvirtinti.
- Niekada nepradėkite eksploatuoti prietaiso, jei netoli yra žmonių, ypač vaikų, ar naminių gyvūnų.

3 Eksploatavimas

- Jungties ir ilginamąjį laidą patraukite nuo pjovimo įtaiso.

- Visą laiką, kol naudojate prietaisą, turite dėvėti akių apsaugą ir mūvėti tvirtą avalynę.
- Stenkitės prietaiso nenaudoti blogomis oro sąlygomis, ypač žaibuojant.
- Prietaisą naudokite tik dienos šviesoje arba įjungę tinkamą dirbtinį apšvietimą.
- Niekada nenaudokite įrenginio, jei jo gaubtai ar apsauginiai įtaisai yra pažeisti arba jų nėra.
- Variklį įjungsite tik tuomet, kai rankas ir pėdas patrauksite pakankamu atstumu nuo pjovimo įtaiso.
- Visada nutraukite maitinimo įtampos tiekimą prietaisui (t. y. ištraukite kištuką iš el. tinklo, atjunkite blokavimo įtaisą arba išimkite išimamąjį akumuliatorių):
 - kai prietaisą paliekate be priežiūros;
 - norėdami pašalinti blokuotę;
 - norėdami patikrinti, išvalyti arba sutvarkyti prietaisą;
 - prietaisui atsitrengus į kliūtį;
 - kai prietaisas pradeda neįprastai vibruoti.
- Būkite atsargūs, kad pjovimo įtaisas nesusužalotų pėdų ir rankų.
- Visada patikrinkite, ar ventilacijos angose nėra svetinkūnių.

4 Profilaktinė priežiūra ir laikymas

- Visada nutraukite maitinimo įtampos tiekimą prietaisui (t. y. ištraukite kištuką iš el. tinklo, atjunkite blokavimo įtaisą arba išimkite išimamąjį akumuliatorių) prieš pradėdami techninės priežiūros arba valymo darbus.

- b) Naudokite tik gamintojo rekomenduojamas dalis ir priedus.
- c) Reikia reguliariai tikrinti prietaisą ir atlikti jo techninę priežiūrą. Prietaisą galima taisyti tik sutartyje nurodytose dirbtuvėse.
- d) Jei prietaiso nenaudojate, jį turite laikyti vaikams nepasiekiamoje vietoje.

5 Rekomendacija (mašinoms, jungiamos į elektros tinklą ir mašinoms su integruotu krovikliu)

Mašinos elektros srovė turi būti tiekiamas per nuotėkio srovės apsauginį įtaisą (RCD) su ne didesne nei 30 mA suveikimo srove.

Papildomi saugos nurodymai

Naudojimas pagal paskirtį:

Šiuo gaminiu gali naudotis vyresni nei 8 metų vaikai bei asmenys, turintys fizinių, sensorinių ar protinių sutrikimų, arba neturintys patirties ir žinių, jei jie dirba prižiūrimi arba išmokomi dirbti saugiai ir atpažįsta galimus pavojus. Vaikai negali su gaminiu žaisti. Draudžiama vaikams atlikti valymo ir naudotojo atliekamus techninės priežiūros darbus, jei jie yra neprižiūrimi. Šį gaminį rekomenduojame naudoti jaunimui tiksliai nuo 16 metų.

Naudojimas su žolės geležte:

GARDENA Akumuliatorinės žolės žirklys skirtos vejos pakraščiams ir krūmokšniams, ypač bukšmedžiui,

preciziškai formuoti privačiuose namų bei mėgėjiškuose soduose.

Naudojimas su krūmų geležte:

GARDENA Akumuliatorinės krūmų žirklys skirtos pavieniams krūmams, krūmokšniams ir vijokliniams augalams karchyti privačiuose namų bei mėgėjiškuose soduose.

Šio gaminio negalima naudoti ilgą laiką.



PAVOJUS! Kūno sužalojimams!

→ Nenaudokite akumuliatorinių žirklių medžiagai smulkinti arba kompostuoti.

→ Nenaudokite akumuliatorinių žirklių su krūmų geležte, gaminys 9851-00.962.00, vejai ir vejos kraštams pjauti.

Saugos nurodymai, taikomi akumuliatoriams ir krovikliams



Perskaitykite visus saugos nurodymus ir instrukcijas.

Šių saugos nurodymų ir instrukcijų nesilaikymas gali sukelti elektros smūgį, gaisrą ir (arba) sunkius sužalojimus.

Gerai išsaugokite šias instrukcijas.

Naudokite kroviklį tiksliai tada, kai galite visiškai įvertinti ir be apribojimų atlikti visas funkcijas arba buvote atitinkamai instruktuos.

→ **Naudojimo, valymo ir techninės priežiūros metu prižiūrėkite vaikus.**

Taip užtikrinsite, kad vaikai nežais su krovikliu.

→ **Akumulatoriaus įtampa turi atitikti kroviklio akumulatoriaus įkrovimo įtampą. Neįkraukite neįkraunamųjų akumuliatorių.**

Kitaip kyla gaisro ir sprogimo pavojus!

→  **Nepalikite akumuliatorių lietuje arba drėgnoje aplinkoje.** Į elektrinį prietaisą patekęs vanduo padidina elektros smūgio pavojų.

→ **Pasirūpinkite, kad kroviklis būtų švarus.**

Dėl nešvarumų kyla elektros smūgio pavojus.

→ **Prieš kiekvieną naudojimą patikrinkite kroviklį, kabelį ir kištuką. Nenaudokite kroviklio, jei aptikote sugadinimų. Patys neatidarykite kroviklio ir taisykite tiktai pas kvalifikuotą personalą ir tiktai su originaliomis atsarginėmis dalimis.** Sugadinti krovikliai, kabelis ir kištukas didina elektros smūgio pavojų.

→ **Nenaudokite kroviklio ant lengvai užsidegančio pagrindo (pvz., popieriaus, tekstilės ir t. t.) arba degioje aplinkoje.** Įkraunamas kroviklis įkaista, todėl kyla gaisro pavojus.

→ **Neekspluatuokite produkto, kai jis įkraunamas.**

→ **Įkraukite akumuliatorius tiktai tokiais krovikliais, kuriuos rekomenduoja gamintojas.** Dėl kroviklio, skirto tam tikrai akumuliatorių rūšiai krauti, kyla gaisro pavojus, jei naudojamas su kitokiu akumuliatoriumi.

→ **Pristatomas tik dalinai įkrautas akumuliatorius.** Prieš pirmą naudojimą visiškai įkraukite akumuliatorių kroviklyje, kad užtikrintumėte pilną akumulatoriaus pajėgumą.

→ **Iš sugadinto ir netinkamai naudojamo akumulatoriaus gali išsiskirti garai. Akumuliatorius gali užsidegti arba sprogti.**

Pasirūpinkite šviežiu oru ir esant negalavimams kreipkitės į gydytoją. Garai gali dirginti kvėpavimo takus.

→ **Iš sugadinto ir neteisingai naudojamo akumulatoriaus gali išsiskirti degus skystis. Venkite sąlyčio su juo. Atsitiktinio sąlyčio atveju nuplaukite vandeniu. Jei skystis pateko į akis, papildomai kreipkitės į gydytoją.** Ištekantis akumulatoriaus skystis gali sukelti odos sudirginimą arba nudegimus.

→ **Iš sugedusio akumulatoriaus gali ištekėti skystis ir sušlapinti greta esančius daiktus. Patikrinkite šias dalis.** Jas valykite ir, jei reikia, pakeiskite.

→ **Sugadintiems akumuliatoriams neatlikite techninės priežiūros.**

Visus techninės priežiūros darbus turi atlikti gamintojas arba įgaliotieji klientų aptarnavimo centrai.

→ **Saugokite akumuliatorių nuo karščio, pvz., nuo ilgalaikio saulės spindulių poveikio, gaisro, purvo, vandens ir drėgmės.**

Kyla sprogimo ir trumpojo jungimo pavojus.

→ **Ekspluatuokite ir laikykite akumuliatorių aplinkos temperatūroje tiktai tarp 0 °C ir +40 °C.**

Nepalikite akumulatoriaus, pvz., vasarą automobilyje. Temperatūroje < 0 °C gali sumažėti kai kurių prietaisų pajėgumas.

→ **Akumuliatorių įkraukite tik tuomet, kai aplinkos temperatūra yra nuo 0 °C iki +40 °C.** Įkraunant akumuliatorių už šio temperatūros intervalo ribų, galima sugadinti akumuliatorių ir padidinti gaisro pavojų.

Papildomi elektrosaugos nurodymai



PAVOJUS! Širdies sustojimas!

Eksplotavimo metu šis gaminys sukuria elektromagnetinį lauką. Tam tikromis sąlygomis šis laukas gali aktyviai ar pasyviai paveikti medicininių implantų veikimą. Kad būtų išvengta pavojaus situacijų, kurios gali sukelti sunkius ar mirtinus sužalojimus, asmenys su mediciniais implantais prieš šio gaminio naudojimą turi pasikonsultuoti su savo gydytoju arba implantų gamintoju.

- Įkraukite ant ugniai atsparaus pagrindo.
- Įkraukite tiktai patalpose.
- Naudokite akumulatorines žirkles tiktai lauke.
- Neatidarykite korpuso (tik GARDENA servisas yra kompetingas tai daryti).
- Laikykitės kištukinio kroviklio saugos nurodymų ir instrukcijų.
- Atidžiai apžiūrėkite vietovę, kurioje bus naudojamas gaminys, ir pašalinkite visus kabelius ir kitus pašalinius objektus.
- Prieš naudojimą ir po stipraus smūgio reikia patikrinti gaminį, ar nėra susidėvėjimo ar pažeidimo požymių. Jei reikia, atitinkamai sutaisyti.
- Jei esant gedimui gaminio nebegalima išjungti, padėkite gaminį ant kieto pagrindo ir prižiūrėdami laukite, kol akumulatorius išsikraus. Sugedusį gaminį siųskite į GARDENA servisą.

→ Niekada nebandykite dirbti su nebaigtu surinkti gaminiu arba su gaminiu, kuriam buvo atliktos nepatvirtintos modifikacijos.

→ Išjunkite gaminį, jei jis pradeda neįprastai vibruoti. Dėl stiprios vibracijos galimi sužalojimai.

Papildomi asmeninės saugos nurodymai



PAVOJUS! Uždusimo pavojus!

Mažomis dalimis galima greitai užspringti. Dėl plastikinio maišelio mažiems vaikams kyla uždusimo pavojus.

→ Todėl surinkimo metu maži vaikai turi būti kuo toliau nuo jūsų.

- Nedirbkite veikiami narkotikų, alkoholio arba vaistų.
- Jūs privalote žinoti, kaip bet kuriuo metu nelaimės atveju skubiai išjungti šį gaminį.
- Venkite kontakto su peilio alyva, ypač jei esate jai alergiškas.
- Dirbkite tik dienos metu arba esant pakankamam apšvietimui.
- Prieš kiekvieną naudojimą patikrinkite savo gaminį. Kas kartą, prieš pradėdami naudotis gaminiu, jį apžiūrėkite.
- Patikrinkite, ar neužsikimšusios ventilacijos angos.
- Prieš kiekvieną naudojimą patikrinkite geležtę.
- Geležtė turi būti gerai techniškai prižiūrėta.

→ Jei gaminys darbo metu stipriai įkaista, prieš jį padėdami į vietą, palaukite, kol jis atvės.

→ Neperkraukite gaminio.

Įspėjimas!

Dėl darbo su klausos apsauga ir dėl gaminio skleidžiamo triukšmo operatorius gali nepastebėti besitartinančių žmonių.

→ Visada dėvėkite tinkamą aprangą, mūvėkite apsaugines pirštines ir avėkite tvirtą avalynę.

→ Įsitinkinkite, kad dirbdami avite saugią avalynę.

→ Nedirbkite ant slidaus pagrindo.

It

Iv

Iv DROŠĪBAS NORĀDĪJUMI

Simbolu skaidrojums:



Izlasiet lietošanas instrukciju.



Uzmanību! Griezes mehānisms kādu laiku turpina kustēties pēc motora atslēgšanas.



Nepieļaut citu cilvēku tuvošanos.



Bīstami – Turiet rokas drošā attālumā no naža.



Nepakļaujiet ierīci lietus iedarbībai.



Attiecībā uz lādētāju:
Ja vads ir bojāts vai sagriezts, nekavējoties atslēdziet kontaktdakšu no tīkla.



Lietojiet aizsargbrilles.

Vispārīgie drošības norādījumi

Vispārīgi drošības norādījumi par mašīnām



BRĪDINĀJUMS!

Izlasiet visus drošības norādījumus, instrukcijas, attēlus un tehniskos datus, ar kādiem šī mašīna ir aprīkota. Drošības norādījumu un instrukciju neievērošanas rezultātā iespējams elektriskais trieciens, uzliesmošanās un/vai smagi savainojumi.

Uzglabājiet visus drošības norādījumus un instrukcijas turpmākai lietošanai.

Drošības nodarījumos lietotais jēdziens „Mašīna” attiecas uz mašīnām, kuras darbina tīkla strāva (ar tīkla kabeli), un mašīnām, kuras darbina akumulatora strāva (bez tīkla kabeļļa).

1) Darba drošība

a) Uzturiet darba zonu tīrā un labi apgaismotā stāvoklī. Nekārtība un neapgaismotas darba zonas var kļūt par negadījumu cēloni.

b) Nestrādājiet ar mašīnu sprādzienbīstamā vidē, kurā atrodas uzliesmojoši šķidrums, gāzes vai putekļi. Mašīnas rada dzirksteles, kas vai aizdedzināt putekļus vai tvaikus.

c) Mašīnas lietošanas laikā bērniem un citām personām jāatrodas drošā attālumā. Uzmanības novēršanas gadījumā jūs varat zaudēt kontroli pār mašīnu.

2) Elektriskā drošība

a) Mašīnas pieslēgšanas kontaktdakšai jāatbilst kontaktligzdai. Kontaktdakšā nedrīkst veikt nekādas modifikācijas. Kopā ar zemētām mašīnām neizmantojiet adapteru spraudņus.

Neizmainītas kontaktdakšas un piemērotas rozetes mazina elektriska triecienu risku.

b) Izvairieties no kontakta ar iezemētām virsmām, tādām kā caurules, apkures sistēmas, plītis un ledusskapji.

Ja Jūsu ķermenis ir iezemēts, pastāv paaugstināts risks saņemt elektrisku triecienu.

c) Sargājiet mašīnas no lietus vai slapjuma.

Ūdens iekļūšana mašīnās paaugstina elektriskā triecienu gūšanas risku.

d) Neizmantojiet pieslēguma vadu neparedzētiem mērķiem – mašīnas pārņemšanai vai pakabināšanai, kā arī kontaktdakšas izvilkšanai no kontaktligzdas. Sargājiet kabeli no karstuma, eļļas, asām malām vai kustīgām mašīnas daļām.

Bojāti vai sapinušies kabeļi paaugstina elektriska triecienu risku.

e) Ja strādājat ar mašīnu ārpus telpām, izmantojiet tikai tādas pagarinātājus, kas arī ir piemēroti darbam ārpus telpām. Ja tiek izmantots pagarināšanas vads, kas ir piemērots darbam ārpus telpām, tiek mazināts elektriskā triecienu risks.

f) Ja tomēr nav iespējams izvairīties no mašīnas izmantošanas mitrā vidē, izmantojiet noplūdstrāvas aizsargslēdzi. *Noplūdes strāvas aizsargierīces izmantošana mazina elektriska trieciena risku.*

3) Cilvēku drošība

a) Esiet uzmanīgs un piesardzīgs, pievērsiet uzmanību tam, ko darāt, un rīkojieties saprātīgi darbā ar mašīnu. Nelietojiet nevienu mašīnu, ja esat noguris vai slims vai atrodaties narkotisko vielu vai alkohola reibumā, kā arī tad, ja pirms tam esat lietojis medikamentus.

Pat viens neuzmanības mirklis, strādājot ar mašīnu, var izraisīt smagas pakāpes miesas bojājumus.

b) Vienmēr izmantojiet individuālos aizsardzības līdzekļus un aizsargbrilles.

Individuālo aizsardzības līdzekļu, tādu kā putekļu maskas, neslidošu apavu, aizsargķiveres vai dzirdes aizsargu izmantošana mašīnas izmantošanas laikā mazina miesas bojājumu gūšanas risku.

c) Nepieļaujiet ierīces nekontrolētu pieņemšanas ekspluatācijā. Pirms pieslēdzat mašīnu pie elektrotīkla un/vai akumulatora, to sverat vai nesat, pārlicinieties, ka tā ir izslēgta.

Ja mašīnas nešanas laikā jūsu pirksts atrodas uz slēdža vai jūs to pieslēdzat pie elektrotīkla, var notikt nelaimes gadījums.

d) Pirms ieslēdzat mašīnu, izņemiet no tās regulēšanas instrumentus vai skrūvgriežus.

Instrumenti vai atslēga, kas atrodas kādā kustīgā mašīnas daļā, var izraisīt savainojumus.

e) Izvairieties no neierastām ķermeņa pozām. Darba laikā vienmēr saglabājiēt stabilitu, drošu stāju un līdzsvaru. *Šādi jūs varēsiet jums labāk kontrolēt mašīnu negaidītās situācijās.*

f) Valkājiēt piemērotus apģērbus. Nevalkājiēt vaļjiīgus apģērbus vai rotaslietas. Turiet matus, apģērbus un cimdus drošā attālumā no kustīgām detaļām. *Kustīgas detaļas var ievilk t vaļjiīgus apģērbus, rotaslietas vai garus matus.*

g) Ja ir iespēja uzmontēt putekļu nosūkšanas un savākšanas ierīces, pieslēdziet un lietojiēt tās pareizi. *Putekļu nosūcēja izmantošana var mazināt riskus, ko izraisa putekļi.*

h) Nekļūstiēt pašpārliecināts un ievērojiēt mašīnas drošības noteikumus – arī tad, ja pēc ilgstošas lietošanas pārzināt tās lietošanu. *Neuzmanīga rīcība vienā acumirkli var radīt smagas traumas.*

4) Mašīnas lietošana un apkope

a) Nepārslogojiēt mašīnu. Izmantojiēt darbam tā izpildei piemērotu mašīnu.

Ar piemērotu mašīnu jūs varēsiet labāk un drošāk strādāt norādītajā veiktspējas diapazonā.

b) Nelietojiēt mašīnu, ja tās slēdzis ir bojāts.

Mašīna, kuru vairs nav iespējams ne ieslēgt, ne izslēgt, ir bīstama un nekavējioties jānodod labošanai.

c) Izvelciēt kontaktdakšu no kontaktlīgšanas un/vai izņemiet akumulatoru, pirms veicat iestatījumus mašīnā, nomainīt piederumus vai novietoat mašīnu glabāšanā. *Šie piesardzības pasākumi palidz novērst nekontrolētu mašīnas ieslēgšanos.*

d) Kamēr mašīnas netiek lietotas, uzglabājiet tās bērniem nepieejamā vietā. Neļaujiet strādāt ar mašīnu cilvēkiem, kuri nav iepazīlušies ar tās uzbūvi un darbību un nav izlasījuši šīs instrukcijas.

Ja mašīnas lieto personas nepieredējušas pieredzes, tās ir bīstamas.

e) Rūpīgi kopiet mašīnas. Pārbaudiet, vai kustīgās daļas darbojas bez traucējumiem un nesprūst, vai detaļas nav nolauztas vai bojātas tā, ka tiek traucēta mašīnas darbība. Pirms mašīnas lietošanas lūdziet bojātās mašīnas detaļas salabot.

Nelietpratīgi vai nepietiekami veikta mašīnu apkope ir daudzu nelaimes gadījumu cēlonis.

f) Griešanas instrumentiem jābūt asiem un tīriem. Ar rūpīgi kopiem griešanas instrumentiem ar asām griešanas malām mazāk aizķeras un ar tiem ir vieglāk strādāt.

g) Lietojiet mašīnu, piederumus, rezerves daļas un ievietojamos instrumentus atbilstoši šīm instrukcijām. Nemiet vērā arī darba nosacījumus un izpildāmos darbus. Ja mašīna tiek lietota neparedzētiem mērķiem, var rasties bīstamas situācijas.

h) Nodrošiniet, lai rokturi un rokturu virsmas būtu sausas, tīras un uz tām nebūtu eļļas un smērvielas. Slideni rokturi un rokturu virsmas neļauj mašīnu lietot droši un to kontrolēt neparedzamās situācijās.

5) Akumulatora instrumenta lietošana un apkope

a) Uzlādējiet akumulatorus tikai ar lādētājiem, kurus iesaka ražotājs.

Ja ar lādētāju, kas paredzēts noteiktam akumulatora veidam, tiek lādēti citi akumulatori, rodas uzliesmošanas risks.

b) Izmantojiet mašīnās tikai tām paredzētus akumulatorus. Nepiemērotu akumulatoru lietošana var izraisīt ievainojumu gūšanas un uzliesmošanās risku.

c) Nelietotu akumulatoru turiet drošā attālumā no saspraudēm, monētām, atslēgām, skrūvēm un citiem maziem metāla priekšmetiem, kas var izraisīt kontaktu pārvienošānu. Isslēgums starp akumulatora kontaktiem var izraisīt apdegumus vai uzliesmošanas.

d) Nepareizas lietošanas gadījumā no akumulatora var iznākt šķidrums. Izvairieties no kontakta ar to. Nejauša kontakta gadījumā kārtīgi noskalojiet ar ūdeni. Ja šķidrums nonāk acīs, griezieties pie ārsta. Izplūstošs akumulatora šķidrums var izraisīt ādas iekaisumus vai apdegumus.

e) Nelietojiet bojātu vai izmainītu akumulatoru. Bojāti vai izmainīti akumulatori var darboties nepareizi un izraisīt ugunsgrēku, sprādzienu vai radīt miesas bojājumu gūšanas risks.

f) Nepakļaujiet akumulatoru uguns vai augstas temperatūras ietekmei. Uguns vai temperatūra virs 130 °C var radīt sprādzienu.

g) Ievērojiet visas instrukcijas par akumulatora uzlādi un nekādā gadījumā nelādējiet akumulatoru vai akumulatora instrumentu ārpus lietošanas instrukcijā norādītā temperatūras diapazona. Nepareiza uzlāde ārpus temperatūras diapazona var sabojāt akumulatoru vai paaugstināt uzliesmošanas risku.

6) Serviss

a) Uzticiet mašīnas remontu tikai kvalificētiem speciālistiem. Remontam jāizmanto tikai oriģinālās rezerves daļas. Tas ļauj saglabāt mašīnas drošumu.

b) Nekādā gadījumā neveiciet bojātu akumulatoru apkopi.

Jebkāda veida akumulatoru apkopi atļauts veikt tikai ražotājam vai pilnvarotam klientu apkalpošanas uzņēmumam.

Drošības norādījumi dzīvzoga šķērēm

a) Turiet visas ķermeņa daļas drošā attālumā no naža. Kad naži darbojas, nemēģiniet izņemt nogrieztu materiālu vai turēt griezamo materiālu.

Pēc slēdža izslēgšanas naži turpina griezties. Vismazākā nevēriba, strādājot ar dzīvzoga šķērēm, var izraisīt smagas pakāpes miesas bojājumu gūšanu.

b) Pārnēsiet dzīvzoga šķēres aiz roktura, nazim esot izslēgtam un nenovietojiet pirkstus jaudas slēdža tuvumā.

Pareiza dzīvzoga šķēru pāmēsāšana samazina nejaušanas ieslēgšanās un šādi izraisītu naža radītu traumu risku.

c) Dzīvzoga šķēru transportēšanai vai uzglabāšanai vienmēr nažiem uzstādiet vāku.

Pareizi strādājot ar dzīvzoga šķērēm, varat samazināt savainojumu gūšanas risku, ko rada nazis.

d) Izņemot nosprūdušu nogrieztu materiālu vai veicot apkopes darbus, pārliecinieties, vai visas daļas slēdži ir izslēgti un ieslēgšanas bloķētājs ir aktivizēts.

Dzīvzoga šķēru nejauša ieslēgšanās nosprūduša nogrieztā materiāla izņemšanas vai apkopes laikā var radīt smagas traumas.

e) Turiet dzīvzoga šķēres tikai aiz izolētajām rokturu virsmām, jo nazis var nonākt saskarē ar slēptiem vadiem. Naža nonākšana saskarē ar spriegumu vadošu kabeli var novadīt spriegumu uz ierīces metāla daļām un izraisīt strāvas triecienu.

Drošs darbs ar zāles šķērēm

1 Apmācība

a) Uzmanīgi izlasiet instrukciju. Iepazīstieties ar mašīnas vadības elementiem un lietošanas kārtību.

b) Neļaujiet personām, kas nav iepazinušas ar šo instrukciju, un bērniem lietot mašīnu. Vietējos normatīvos aktos var būt ierobežots lietotāja vecums.

c) Jāņem vērā, ka lietotājs pats atbild par nelaimes gadījumiem un citu personu un to mantas apdraudēšanu.

2 Sagatavošanās

a) Pirms lietošanas pārbaudiet, vai pieslēgšanas un pagarināšanas vadam nav bojāšanas un novecošanās pazīmju. Ja vads tiek bojāts lietošanas laikā, nekavējoties atslēdziet vadu no tīkla. NEPIESKARIETIES VADAM, PIRMS TAS IR ATSLĒGTS NO TĪKLA. Nelietojiet mašīnu, ja vads ir bojāts vai nodilis.

b) Pirms mašīnas lietošanas vizuāli pārbaudiet, vai nav bojātu, trūkstošu vai nepareizi montētu aizsardzības ierīču un vāku.

- c) Nekad nesāciet mašīnas lietošanu, ja tuvumā atrodas citi cilvēki, īpaši bērni, vai dzīvnieki.

3 Darbs

- a) Turiet pieslēgšanas un pagarināšanas vadu attālumā no griešanas ierīces.
- b) Acu maska un stabili apavi jāvalkā visā mašīnas lietošanas laikā.
- c) Jāizvairās no mašīnas lietošanas sliktos laika apstākļos, īpaši ja pastāv zibensizlādes risks.
- d) Mašīnu drīkst lietot tikai dienas gaismā vai ar labu mākslīgu apgaismojumu.
- e) Nekādā gadījumā nelietojiet mašīnu ar bojātu apvalku vai aizsardzības ierīci respektīvi bez apvalka vai aizsardzības ierīces.
- f) Ieslēdziet motoru tikai tad, ja rokas un kājas atrodas ārpus griešanas ierīces darbības rādiusa.
- g) Sekojošos gadījumos noteikti atslēdziet mašīnu no barošanas avota (t. i. izvelciet kontaktdakšu no tikla, izņemiet bloķētājierīci vai izņemamo bateriju)
- vienmēr, kad mašīna paliek bez uzraudzības;
 - pirms bloķējuma novēršanas;
 - pirms pārbaudes, mašīnas tīrīšanas vai kopšanas;
 - pēc kontakta ar svešķermeņiem;
 - vienmēr, ja mašīna sāk pārmērīgi vibrēt.
- h) Uzmanieties no roku un kāju savainojumiem, ko var nodarīt ar griešanas ierīci.
- i) Vienmēr nodrošiniet, ka ventilācijas atverēs nav svešķermeņu.

4 Profilaktiskais remonts un uzglabāšana

- a) Mašīna jāatslēdz no barošanas avota (t. i. izvilkt kontaktdakšu no tikla, izņemt bloķētājierīci vai izņemamo bateriju) pirms sākt apkopes vai tīrīšanas darbus.
- b) Izmantojiet tikai ražotāja ieteiktās rezerves daļas un pieeļumus.
- c) Mašīnai regulāri jāveic pārbaudes un apkopes darbi. Mašīnu drīkst nodot remonta veikšanai tikai autorizētā klientu apkalpošanas dienestā.
- d) Kad mašīna netiek lietota, uzglabājiet to bērniem nepieejamā vietā.

5 Ieteikums (iekārtām ar darbību no tikla un iekārtām ar integrētu lādētāju)

Mašīnai jābūt aprīkoti ar noplūdes strāvas aizsardzības ierīci (RCD) ar aktivācijas strāvu, kas nepārsniedz 30 mA.

Papildus drošības norādījumi

Lietošana atbilstoši noteiktajam mērķim:

Ar šo izstrādājumu drīkst strādāt tikai personas, kas ir vecākas par 8 gadiem. Personas ar ierobežotām psihiskām, fiziskām vai garīgām spējām, kā arī personas, kurām nav pietiekošas pieredzes un zināšanu, drīkst lietot izstrādājumu tikai citas personas uzraudzībā vai pēc instruktažas par drošu izstrādājuma lietošanu un ar to saistītiem riskiem. Bērni nedrīkst spēlēt ar izstrādājumu. Bērni nedrīkst veikt izstrādājuma tīrīšanu un apkopi, kas jāveic lietotājam, bez pieaugušo uzraudzības. Mēs iesā-

kām ar izstrādājumu strādāt tikai personām, kas ir sasniegušas 16 gadu vecumu.

Lietošana ar zāles nazi:

GARDENA Zāles šķēres ar akumulatoru ir paredzētas zāliena apmaļu apgriešanai un krūmu, īpaši buksusu, precīzas formas veidošanai privātos piemājas dārzos un daiļdārzos.

Lietošana ar krūmu nazi:

GARDENA Krūmu šķēres ar akumulatoru ir paredzētas atsevišķu zaru, krūmu un vītņaugu apgriešanai privātos piemājas dārzos un daiļdārzos. Izstrādājums nav paredzēts darbam nepārtrauktā režīmā.



BĪSTAMI! Miesas bojājums!

- Neizmantojiet šķēres ar akumulatoru materiāla sasmalcināšanai vai kompostēšanai.
- Nelietojiet šķēres ar akumulatoru ar krūmu nazi (preces nr. 9851-00.962.00) zāliena/zāliena apmaļu apgriešanai.

Drošības norādījumi akumulatoriem un lādētājiem



Izlasiet visus drošības norādījumus un instrukcijas.

Drošības norādījumu un instrukciju neievērošanas rezultātā iespējams elektriskais trieciens, ugunsgrēka izcelšanās un/vai smagi savainojumu gūšana.

Rūpīgi saglabājiet šīs instrukcijas.

Lietojiet lādētāju tikai tad, ja varat pilnībā novērtēt visas funkcijas un izpildīt tās bez ierobežojumiem, vai arī esat saņēmis atbilstošas instrukcijas.

→ **Ja bērni lieto ierīci, veic tās tīrīšanu un apkopi, uzraugiet viņus.**

Šādi tiks nodrošināts, ka bērni ar lādētāju nerotaļāsies.

→ **Akumulatoru spriegumam jāatbilst lādētāja akumulatoru lādēšanas spriegumam. Nelādējiet atkārtoti neuzlādējamus akumulatorus.**

Pretējā gadījumā pastāv ugunsgrēka izcelšanās risks un sprādzienbīstamība.

→  **Sargājiet lādētāju no lietus un mitruma.** Udens iekļūšana elektroierīcē paaugstina elektriskā trieciena gūšanas risku.

→ **Uzturiet lādētāju tīru.** Netīrumu dēļ pastāv elektriskā trieciena gūšanas risks.

→ **Pirms katras lietošanas pārbaudiet lādētāju, kabeli un kontaktspraudni. Nelietojiet lādētāju, ja konstatējat tajā bojājumus. Neatveriet lādētāju pats un uzticiet tā remontu tikai kvalificētiem speciālistiem. Remontam izmantojiet tikai oriģinālās rezerves daļas.** Bojāti lādētāji, kabeli un kontaktspraudņi paaugstina elektriskā trieciena gūšanas risku.

→ **Nelietojiet lādētāju uz viegli uzliesmojošas pamatnes (piem., papīra, tekstilizstrādājumiem utt.) vai degošā vidē.** Sasiluma dēļ, kas rodas lādētāja uzlādes laikā, pastāv uzliesmošanas risks.

→ **Nelietojiet izstrādājumu tā uzlādes laikā.**

→ **Uzlādējiet akumulatorus tikai ar lādētājiem, kurus iesaka ražotājs.**

Ja ar lādētāju, kas paredzēts noteiktam akumulatoru veidam, tiek lādēti citi akumulatori, pastāv uzliesmošanas risks.

→ **Akumulators tiek piegādāts daļēji uzlādētā stāvoklī.** Lai nodrošinātu pilnu akumulatora veiktspēju, pirms pirmās lietošanas reizes pilnībā uzlādējiet akumulatoru lādētājā.

→ **Akumulatora bojājumu un nepareizas lietošanas gadījumā no tā var izplūst tvaiki. Akumulators var aizdegties vai uzsprāgt.**

Pievadiet svaigu gaisu un sūdzību gadījumā lūdziet ārsta palīdzību. Tvaiki var kairināt elpceļus.

→ **Nepareizas akumulatora lietošanas vai tajā radušos bojājumu gadījumā no akumulatora var izplūst degošs šķidrums. Izvairieties no pieskaršanās tam. Nejaušas pieskaršanās gadījumā noskalojiet šķidrumu ar ūdeni. Ja šķidrums nonāk acīs, griezieties pie ārsta. Izplūstošs akumulatora šķidrums var izraisīt ādas kairinājumu vai apdegumus.**

→ **Akumulatora bojājuma gadījumā no tā var izplūst šķidrums un apšļakstīt līdzās esošos priekšmetus. Pārbaudiet skartās detaļas.**

Notīriet vai nepieciešamības gadījumā nomainiet tās.

→ **Nekādā gadījumā neveiciet bojātu akumulatoru apkopi.** Jebkāda veida akumulatoru apkopi atļauts veikt tikai ražotājam vai pilnvarotam klientu apkalpošanas uzņēmumam.

→ **Aizsargājiet akumulatoru pret karstumu, piem., arī pret ilgstošu saules staru iedarbību, uguni, netīrumiem, ūdeni un mitrumu.**

Sprādzienbīstamība un īssavienojuma risks.

→ **Lietojiet un glabājiet akumulatoru tikai apkārtējās vides temperatūrā no 0 °C līdz +40 °C.**

Piem., neatstājiet akumulatoru vasarā automašīnā. Ja temperatūra ir <0 °C, atkarībā no ierīces var samazināties tās veiktspēja.

→ **Lādējiet akumulatoru tikai apkārtējās vides temperatūrā no 0 °C līdz +40 °C.**

Uzlāde ārpus norādītā temperatūras diapazona var nodarīt bojājumus akumulatoram vai paaugstināt uzliesmošanas risku.

Papildu elektriskie drošības norādījumi



BĪSTAMI! Sirds apstāšanās!

Šis izstrādājums darba laikā rada elektromagnētisko lauku. Šis lauks noteiktos apstākļos var ietekmēt pasīvu vai aktīvu medicīnisko implantātu funkcionēšanu. Lai nepieļautu tādas situācijas, kurās cilvēki var gūt smagus vai nāvīgus ievainojumus, cilvēkiem ar medicīnisko implantātu pirms izstrādājuma lietošanas ieteicams konsultēties ar ārstu vai implantāta ražotāju.

→ Veiciet uzlādi uz ugunsdrošas virsmas.

→ Veiciet uzlādi tikai iekštelpās.

→ Lietojiet šķēres ar akumulatoru tikai ārpus telpām.

→ Neatveriet korpusu (par to ir atbildīgs tikai GARDENA serviss).

→ Ievērojiet drošības norādījumus un instrukcijas attiecībā uz spraudņa tipa lādētāju.

- Rūpīgi pārbaudiet teritoriju, kurā paredzēts lietot izstrādājumu, un aizvāciet visus kabelus un svešķermeņus.
- Pirms izstrādājuma lietošanas un pēc spēcīga grūdieņa jāpārbauda, vai izstrādājumā nav manāmas nodilšanas vai bojāšanas pazīmes. Nepieciešamības gadījumā izsaučiet speciālistu remontdarbu veikšanai.
- Ja defekta gadījumā izstrādājumu nevar izslēgt, nolieciet izstrādājumu uz stabilas virsmas un uzgaidiet, līdz akumulators ir izlādējies. Bojāto izstrādājumu nosūtiet GARDENA servisa centram.
- Nekad nemēģiniet strādāt ar izstrādājumu, kuram trūkst kādas detaļas, vai ir veiktas nesankcionētas izmaiņas vai modifikācijas.
- Ja izstrādājums sāk neparasti vibrēt, izslēdziet izstrādājumu. Stipras vibrācijas var izraisīt savainojumus.

Papildu individuālie drošības norādījumi



BĪSTAMI! Nosmakšanas risks!

Mazas detaļas var viegli norīt. Polietilēna maisiņš rada nosmakšanas risku maziem bērniem.

→ **Montāžas darbu izpildes laikā turiet mazus bērnus drošā attālumā.**

→ Nestrādājiet, ja atrodaties narkotisko vielu vai alkohola reibumā, kā arī tad, ja pirms tam esat lietojis medikamentus.

- Jums jāzina, kā Jūs jebkurā brīdī varat apturēt izstrādājumu ārkārtas situācijā.
- Izvairieties no kontakta ar naža eļļu, īpaši tad, ja jums ir iespējamās alerģiskas reakcijas.
- Strādājiet tikai diennakts gaišajā laikā vai labā apgaismojumā.
- Pārbaudiet izstrādājumu pirms katras lietošanas reizes. Pirms katras lietošanas reizes vizuāli pārbaudiet izstrādājumu.
- Pārbaudiet, vai ventilācijas atveres ir brīvas.
- Pirms katras lietošanas reizes pārbaudiet nazi.
- Uzturiet nazi labā tehniskajā stāvoklī.
- Ja lietošanas laikā izstrādājums ir stipri uzkaršējies, ļaujiet tam pirms novietošanas glabāšanā atdzist.
- Nepieļaujiet izstrādājuma pārslodzi.

Brīdinājums!

Tā kā darba laikā tiek izmantotas dzirdes aizsardzības austiņas un izstrādājums izraisa troksni, iespējams, ka lietotājs nedzirdēs tuvojošos cilvēkus.

- Vienmēr valkājiet piemērotas drēbes, aizsargcimdus un stabilus apavus.
- Pievērsiet uzmanību tam, lai darba laikā jums vienmēr būtu droši apavi.
- Nestrādājiet uz slīdošas virsmas.

