

AquaPrecision
(për instalim mbi tokë)

Nr. i artikullit 16000

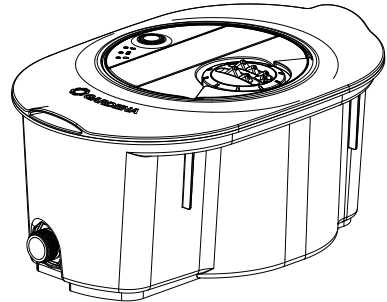

AquaPrecision
(për instalim nën tokë)

Nr. i artikullit 16001

Nr. i artikullit 16010

sq Manual përdorimi
Sistemi vaditës/
Sistemi vaditës me tubacione

sq Sistemi vaditës/ Sistemi vaditës me tubacione

Përkthimi i mënyrës së përdorimit nga origjinali

1. UDHËZIMET E SIGURISË	3
2. INSTALIMI	6
2.1 Përfshirë në përmbajtjen e dërgesës.	6
2.2 Përgatitja për instalim	7
2.3 Karikimi i baterisë nëpërmjet portës USB	8
2.4 Instalimi i aplikacionit GARDENA Bluetooth® në pajisjen tuaj celulare.	9
2.5 Zgjedhja e vendit të duhur për AquaPrecise	10
2.6 Lidhja e AquaPrecise me aplikacionin GARDENA Bluetooth®	11
2.7 Kryerja e një testi për distancën e spërkatjes.	13
2.8 Instalimi i AquaPrecise në kopsht	15
3. PËRDORIMI.	20
3.1 Programimi i AquaPrecise.	20
3.2 Butoni manual.	23
3.3 Ekran LED	25
4. MIRËMBAJTJA	26
4.1 Heqja/shkëputja e AquaPrecise	26
4.2 Pastrimi i pilës diellore	28
4.3 Pastrimi i filtrit të papastërtive	29
4.4 Pastrimi i kokës së spërkatësit	30
4.5 Pastrimi i zonës së turbinës.	31
5. MAGAZINIMI	32
5.1 Fikja	32
6. NDREQJA E GABIMEVE	36
6.1 Zëvendësimi i baterisë.	36
6.2 Tabela e gabimeve	37
7. TË DHËNAT TEKNIKE	39
8. AKSESORË/PJESËT KËMBIMI	40
9. SHËRBIMI	40
10. ASGJËSIMI	41
10.1. Asgjësimi i produktit	41
10.2. Asgjësimi i baterisë	41
11. CAKTIMI I MARKAVE TREGTARE	42

1. UDHËZIMET E SIGURISË

1.1 Udhëzimet e sigurisë për sistemet vaditëse



PARALAJMËRIM!

Lexoni të gjitha paralajmërimet e sigurisë, udhëzimet, ilustrimet dhe të dhënat teknike të furnizuara me këtë pajisje.

Ruani të gjitha paralajmërimet dhe udhëzimet për të ardhmen.

Rëra dhe substanca të tjera gërryese në ujë përshpejtojnë amortizimin dhe reduktojnë performancën.

- Nëse uji i përdorur përmban rërë, përdorni filtër (p. sh. **Rregullatori i Presionit GARDENA me filtër të integruar (Nr. i artikullit 8200)**).
- Mos përdorni ajrues lëndine ose grabujë në të njëjtin nivel me **AquaPrecise**.
- Kontrolloni rregullisht **AquaPrecise** për dëmtime dhe mos përdorni produkte të dëmtuara.
- Hiqni menjëherë çdo pjesë të dëmtuar.
- Mbajini pjesët e dëmtuara larg fëmijëve.
Kjo redukton rrezikun e mbytjes.
- Kontrolloni rregullimin e lartësisë së korrëseve robotike të barit kur **AquaPrecise** është e instaluar në kutinë e tubacioneve.
*Kjo parandalon dëmtimin e **AquaPrecise**.*
- Groposeni kutinë e tubacioneve në thellësinë e duhur dhe respektoni thellësitë minimale dhe maksimale të groposjes.
Kjo redukton rrezikun e rrëzimit.
- Kur **AquaPrecise** hiqet nga kutia e tubacioneve, mbyllni kutinë duke përdorur kapakun e kutisë.
Kjo redukton rrezikun e rrëzimit.

- Mos e mbingarkoni kapakun e kutisë (ngarkesa maksimale 120 kg).
Kjo redukton rrezikun e dëmtimit dhe prishjes së spërkatësit.
- Mos e përdorni **AquaPrecise** në atmosfera shpërthyesë.
Ekziston një rrezik shpërthimi.

RREZIK!



Rrezik për arrest kardiak!

Ky produkt krijon fushë elektromagnetike gjatë përdorimit. Kjo fushë elektromagnetike mund të ndikojë në funksionalitetin e implanteve mjekësore aktive ose pasive (p. sh. stimuluesit kardiakë), gjë e cila mund të rezultojë në lëndime të rënda ose vdekje.

- Konsultohuni me mjekun tuaj dhe me prodhuesin e implantit përpara përdorimit të këtij produkti.
- Hiqni baterinë kur nuk jeni duke përdorur produktin.

RREZIK!



Rrezik mbytjeje!

Pjesët e vogla mund të gëlltiten.

- Mbajini larg fëmijët e vegjël gjatë montimit të produktit.

1.2 Përdorimi i synuar

Sistemi vaditës GARDENA AquaPrecise përdoret për vaditjen e ambienteve të jashtme të kopshteve dhe lëndinave nëpër kopshte dhe oborre private.

Produkti nuk është i përshtatshëm për përdorim për një kohë të gjatë (përdorim profesional).

RREZIK!



Rrezik lëndimi!

Sistemi vaditës AquaPrecise nuk duhet të përdoret për qëllime industriale apo komerciale ose së bashku me kimikate, produkte ushqimore apo substanca të ndezshme apo shpërthyes.

1.3 Udhëzimet e sigurisë për baterinë

AquaPrecise ka një bateri me jone litiumi, e cila karikohet automatikisht nëpërmjet një pile të integruar diellore.

Nuk mund të vaditet nëse baterisë i ka mbaruar karikimi.

→ Sigurohuni që pila diellore të mos jetë e ndotur.

Kjo do të sigurojë që bateria të karikohet vazhdimisht.

Nëse **AquaPrecise** përdoret me një valvul/kontrollues në rrjedhën e sipërme dhe përdoret vetëm për vaditje, valvula do të mbyllet sapo baterisë t'i mbarojë karikimi.

Për të funksionuar në mënyrë të pavarur, vendi duhet të ekspozohet rreth 1 – 2 orë ndaj rrezeve të drejtpërdrejta të diellit (karikimi plotësues).

Përndryshe, bateria mund të karikohet edhe nëpërmjet portës USB.

Bateria duhet të karikohet nëpërmjet portës USB çdo gjashtë muaj (pranverë dhe vjeshtë).

→ Mbylleni kapakun e portës USB pasi të karikoni nëpërmjet portës USB.

*Në të kundërt, mund të hyjë ujë në **AquaPrecise**.*

→ Karikojeni **AquaPrecise** vetëm në ambiente të brendshme.

Kjo e mbron portën USB nga lagështia.

→ Karikojeni plotësisht baterinë para se ta magazinoni për dimër.

- Mos e karikoni baterinë duke e ekspozuar drejtpërdrejt ndaj rrezeve të diellit.
Bateria mund të mbinxehet dhe të shkaktojë rrezik zjarri.
- Karikojeni baterinë mbi një sipërfaqe rezistente ndaj zjarrit.
Bateria mund të nxeht gjatë karikimit dhe të shkaktojë rrezik zjarri.
- Përdorni vetëm pjesë këmbimi origjinale GARDENA.
Pjesët e këmbimit që nuk janë testuar nga GARDENA mund të rrisin rrezikun e zjarrit ose mund të shkaktojnë defekte në produkte.
- Mos e karikoni baterinë jashtë **AquaPrecise**.
Kjo redukton/ul rrezikun e zjarrit.
- Tregoni kujdes me baterinë rezervë kur të zëvendësoni bateritë. *Një bateri e dëmtuar mund të shkaktojë zjarr.*
- Përdorni vetëm bateritë origjinale GARDENA të rekomanduara nga prodhuesi.
Bateritë e tjera nuk garantojnë siguri të produktit.

2. INSTALIMI

2.1 Përfshirë në përmbajtjen e dërgesës

	Nr. i artikullit 16000	Nr. i artikullit 16001	Nr. i artikullit 16010
AquaPrecise	x	x	x
Pllaka e montimit	x	–	–
Kutia e tubacioneve	–	x	x
Mbulesa për dimër	–	x	x
Udhëzues i shpejtë	x	x	x

2.2 Përgatitja për instalim

Duhet të ndiqen hapat e renditur më poshtë para instalimit të

AquaPrecise:

- “2.3 Karikimi i baterisë nëpërmjet portës USB”
- “2.4 Instalimi i aplikacionit GARDENA Bluetooth® në pajisjen tuaj celulare”
- “2.5 Zgjedhja e vendit të duhur për AquaPrecise”
- “2.6 Lidhja e AquaPrecise me aplikacionin GARDENA Bluetooth® ”
- “2.7 Kryerja e një testi për distancën e spërkatjes”

2.3 Karikimi i baterisë nëpërmjet portës USB

Bateria mund të karikohet duke përdorur një kabllo USB-C. Njësia e ushqyesit elektrik për konektorin USB me kabllon USB-C nuk është e përfshirë në përmbajtjen e dërgesës.

Nëse bateria nuk është e karikuar plotësisht, mund të dëmtohet dhe, në disa raste, mund të shterojë ose të bëhet e papërdorshme.

Bateria mund të karikohet vetëm brenda në temperaturë ambienti midis 5 °C dhe 40 °C.

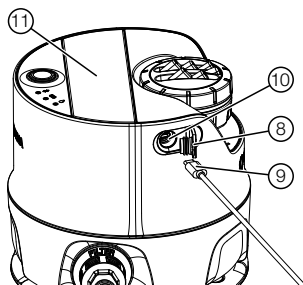

1. Hapni kapakun e USB-së ⑧.
2. Futni konektorin USB-C ⑨ në portën USB ⑩ të **AquaPrecise**.

Nëse drita LED e baterisë ⑬ pulson në ngjyrë portokalli, bateria po karikohet.

Nëse drita LED e baterisë ⑬ ndriçon pa shpëputje në ngjyrë të gjelbër, bateria është plotësisht e karikuar (koha e karikimit, shihni 7. TË DHËNAT TEKNIKE).

3. Kontrolloni statusin e karikimit rregullisht gjatë procesit të karikimit.
4. Kur bateria të jetë karikuar plotësisht, shpëputni konektorin USB-C ⑨ nga porta USB ⑩ e **AquaPrecise**.
5. Mbylleni kapakun e USB-së ⑧.

Shënim: Procesi i vaditjes nuk është i mundur gjatë karikimit nëpërmjet kabllos USB-C dhe ciklet e programuara të vaditjes kapërcehen.

2.4 Instalimi i aplikacionit GARDENA Bluetooth® në pajisjen tuaj celulare

Aplikacioni pa pagesë **GARDENA Bluetooth®** mund të instalohet në pajisjen tuaj celulare (smartfon/tablet) para lidhjes së **AquaPrecise** me pajisjen.

Mund të shkarkoni **aplikacionin GARDENA Bluetooth®** nga Google Play Store apo Apple Store ose skanoni kodin QR të mëposhtëm:



<https://eqrco.de/pa/R0NCo6>

1. Shkarkoni **aplikacionin GARDENA Bluetooth®** në pajisjen tuaj celulare.
2. Instaloni **aplikacionin GARDENA Bluetooth®** në pajisjen tuaj celulare.
3. Hapni **aplikacionin GARDENA Bluetooth®** në pajisjen tuaj celulare.
4. Zgjdhni “Shto produkt”.
5. Zgjdhni **AquaPrecise** nga lista e produkteve.

Shënim: **Aplikacioni GARDENA Bluetooth®** tani do t'ju udhëzojë edhe në hapat e ardhshëm për konfigurimin e AquaPrecise në vendin e duhur.

2.5 Zgjedhja e vendit të duhur për AquaPrecise

Fillimisht duhet të zgjidhni vendin e duhur për **AquaPrecise** para se ta instaloni, bazuar në kriteret e mëposhtme:

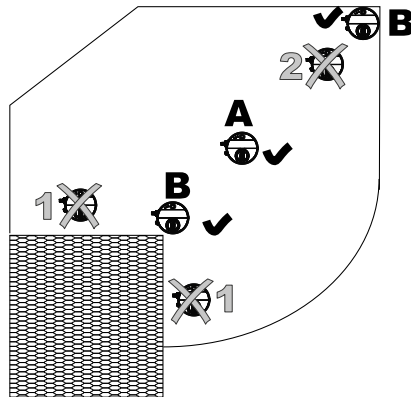

- Rrezja maksimale është 10 m. Si rrjedhojë, asnjë pikë konturi nuk duhet të jetë më larg se 10 m nga **AquaPrecise**.
- Rrezja minimale është 2 m. Si rrjedhojë, asnjë pikë konturi nuk duhet të jetë brenda 2 m nga **AquaPrecise**.
- Në zonën e vaditjes nuk duhet të ketë asnjë pengesë të drejtpërdrejtë (p.sh. pemë).
- Në rreze maksimale, lartësia e rrymës së ujit mund të arrijë afërsisht 3 m. Kjo do të thotë se edhe pengesat e tërthorta (p. sh degët) mund ta pengojnë zonën e vaditjes.
- Shmangni ndryshimet e papritura të rrezes, pasi këndet e buta dhe të mëdha përshkruajnë më saktë konturin.
- Pila diellore duhet të ekspozohet mjaftueshëm ndaj rrezeve të drejtpërdrejta të diellit (1 – 2 orë në ditë). Pengesat (p. sh pemët) nuk duhet t'i bllokojnë rrezet të diellit.
- **AquaPrecise** mund të instalohet edhe në skajin e jashtëm të zonës që do të vaditet (p.sh. skajet e kopshtit). Zona e vaditjes duhet të pozicionohet midis 25° dhe 360°.

2.6 Lidhja e AquaPrecise me aplikacionin GARDENA Bluetooth®

AquaPrecise duhet të lidhet me **aplikacionin GARDENA Bluetooth®** para se të përdoret për herë të parë.

1. Aktivizoni Bluetooth-in në pajisjen tuaj celulare.

Ikona e Bluetooth-it shfaqet në shiritin e statusit në pajisjen tuaj celulare.

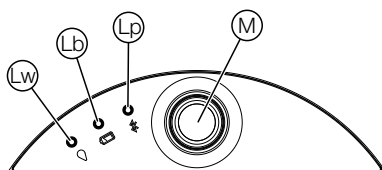

2. Shtypni shpejt butonin manual (M) të **AquaPrecise**.

AquaPrecise është aktivizuar dhe drita LED e baterisë (Lb) tregon statusin e karikimit të baterisë (shihni "3.3.2 Drita LED e baterisë (Lb)").

3. Mbani shtypur butonin manual (M) të **AquaPrecise** për tre sekonda.

Modaliteti i lidhjes është aktivizuar për tre minuta dhe drita LED e Bluetooth (Lp) pulson në ngjyrë blu gjatë kësaj periudhe.

4. Qëndroni pranë **AquaPrecise**.

Lidhja vendoset vetëm nëse aparati celular është pranë AquaPrecise.

5. Hapni **aplikacionin GARDENA Bluetooth®** në pajisjen tuaj celulare.

6. Zgjidhni **AquaPrecise** nga lista e produkteve.

Drita LED e Bluetooth-it (Lp) ndizet në ngjyrë blu për dhjetë sekonda dhe AquaPrecise lidhet me aplikacionin GARDENA Bluetooth®.

AquaPrecise tani mund të instalohet.

Shënim: Aplikacioni GARDENA Bluetooth® do t'ju udhëzojë tani edhe për hapat e ardhshëm të instalimit.

Nëse **AquaPrecise** është instaluar tashmë, tani mund të programohet dhe konfigurohet nëpërmjet **aplikacionit GARDENA Bluetooth®** (shihni “3.1 Programimi i AquaPrecise”).

2.7 Kryerja e një testi për distancën e spërkatjes

Ne rekomandojmë që gjithmonë të kryeni testin për distancën e spërkatjes para instalimit (veçanërisht në kutinë e tubacioneve). Testi për distancën e spërkatjes përdoret për të verifikuar nëse konturi i kërkuar mund të vaditet nga vendi i zgjedhur.

Shënim: Testi për distancën e spërkatjes kërkohet automatikisht nga **aplikacioni GARDENA Bluetooth®** sa herë që shtohet një vendndodhje e re.

AquaPrecise mund të rregullohet në çdo drejtim. Ne rekomandojmë vendosjen e **AquaPrecise** në kopsht në mënyrë që lidhja të drejtohet për nga burimi i ujit.

1. Vendosni **AquaPrecise** në lëndinë rrafsh me tokën, në vendin e zgjedhur me saktësi (shihni “2.7 Kryerja e një testi për distancën e spërkatjes”).
2. Lidhni përkohësisht **AquaPrecise** me furnizimin me ujë.
3. Hapni furnizimin me ujë.
4. Shtypni shpejt butonin manual (M) të **AquaPrecise**.

AquaPrecise është aktivizuar dhe drita LED e baterisë (Lb) tregon statusin e karikimit të baterisë (shihni “3.3.2 Drita LED e baterisë (Lb”).

5. Hapni **aplikacionin GARDENA Bluetooth®** në pajisjen tuaj celulare.
6. Vendoseni rrymën e ujit brenda zonës së vaditjes (majtas/djathtas) duke përdorur **aplikacionin GARDENA Bluetooth®**.
7. Rritni/ulni kufirin e distancës së ujitjes për të parë nëse mund të vaditen të gjitha qoshet/skajet.

Këshillë: Nëse ka diçka që pengon, mund të zgjidhni një vendndodhje tjetër për mbulim të plotë të zonës së vaditjes.

8. Mund ta përfundoni testin për distancën e spërkatjes pasi të jeni siguruar që çdo pikë konturi mund të arrihet dhe që nuk ka pengesa brenda zonës.

9. Mbyllni burimin e ujit.
10. Instaloheni **AquaPrecise** në kopsht.

2.8 Instalimi i AquaPrecise në kopsht

2.8.1 (Nr. i artikullit 16000) Instalimi i AquaPrecise në pllakën e montimit mbi tokë

Nëse dëshironi të përdorni **AquaPrecise** në vende të ndryshme, mund të përdorni një **pllakë montimi GARDENA shtesë (Nr. i artikullit 16022)**.

Shënim: Instalimi kërkohet automatikisht në **aplikacionin GARDENA Bluetooth®** pas testit për distancën e spërkatjes.

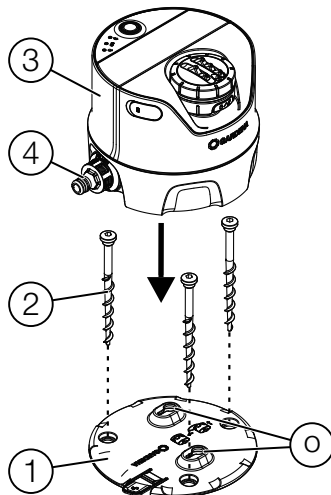

1. Vendoseni pllakën e montimit ① në pozicionin e caktuar në lëndinë rrafsh me tokën, sipas testit për distancën e spërkatjes.
2. Përdorni çelësin e dhënë heksagonal për të vidhosur tre vidat e tokës ② në pllakën e montimit ① dhe në tokë (për nivelim të përsosur horizontal).

Kjo do të sigurojë që AquaPrecise të mos rrotullohet.

3. Vendoseni **AquaPrecise** ③ në pllakën e montimit ① në mënyrë që të dy kunjat në pjesën e poshtme të futen në foletë ④ dhe të pozicionohet në tokë mbi pllakën e montimit ①.

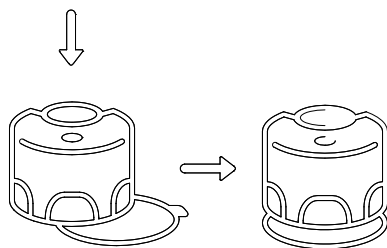

4. Shtyni AquaPrecise ③ drejt lidhjes ④ derisa të fiksohet në pllakën e bazës ①.
5. Bashkoni lidhjen ④ me furnizimin me ujë nëpërmjet **sistemit origjinal GARDENA.**

2.8.2 (Nr. i artikullit 16001/16010) Instalimi nëntokësor i AquaPrecise në kutinë e tubacioneve

Shënim: Instalimi kërkohet automatikisht në **aplikacionin GARDENA Bluetooth®** pas testit për distancën e spërkatjes.

1. Vendoseni kutinë e tubacioneve ⑤ në pozicionin e caktuar në lëndinë sipas testit për distancën e spërkatjes.
2. Lëri të gjithë komponentët në lëndinë.
3. Pritini tubat në gjatësinë e duhur.
4. Hapni kanalet për tubat dhe kutinë e tubacioneve ⑤ (afërsisht 20 – 25 cm thellë).
5. Mbushni kanalën poshtë kutisë së tubacioneve ⑤ me afërsisht 6 cm zhavorr.

Kjo siguron që të gjitha foletë e shkarkimit në kuti të funksionojnë siç duhet.

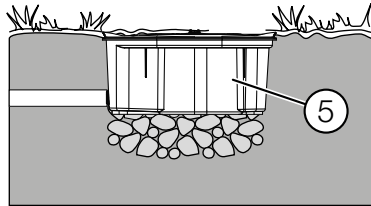

6. Instaloheni kutinë e tubacioneve ⑤ në tokë në mënyrë që të puthitet me torfën.

Kjo parandalon dëmtimin gjatë korrjes së barit.

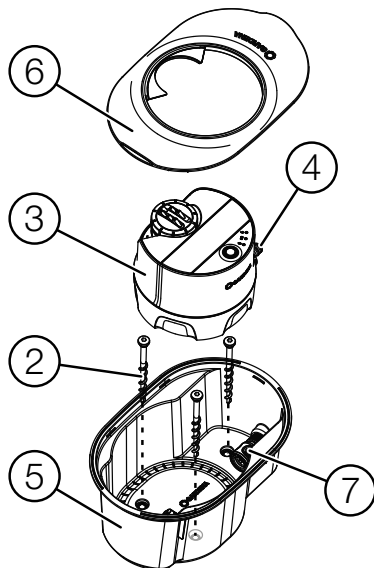

7. Për një montim shtesë opsional në tokë: Shponi tre vrimat për tre vidat e tokës në kutinë e tubacioneve ⑤.
8. Përdorni çelësin e dhënë heksagonal për të vidhosur tre vidat e tokës ② në kutinë e tubacioneve ⑤ dhe në tokë.
9. Shtrini tubat në kanale.
10. Lidhni filetën mashkull 3/4" të kutisë së tubacioneve ⑤ duke përdorur **bashkuesin (Nr. i artikullit 2761)** dhe **tubin bashkues GARDENA 25 mm (Nr. i artikullit 2700/2701/2718/2792/2793)**.
11. Mbushini përsëri kanalet me dhe.

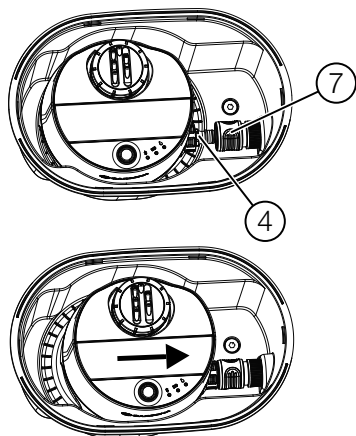

12. Vendoseni **AquaPrecise** ③ në kutinë e tubacioneve ⑤ në mënyrë që lidhja ④ e **AquaPrecise** të drejtohet për nga foleja ⑦ e kutisë së tubacioneve ⑤.
13. Shtyjeni **AquaPrecise** ③ drejt folesë ⑦ derisa lidhja ④ të fiksohet në fole ⑦.

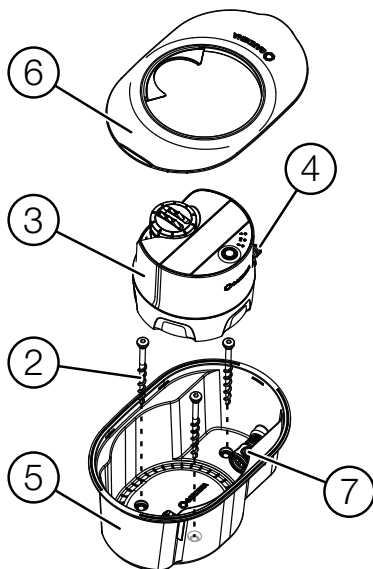

14. Puthiteni kapakun e kutisë ⑥ në kutinë e tubacioneve ⑤.

3. PËRDORIMI

3.1 Programimi i AquaPrecise

3.1.1 Konfigurimi i AquaPrecise

Përdorni **aplikacionin GARDENA Bluetooth®** për të konfiguruar AquaPrecise.

1. Lidhni **AquaPrecise** me **aplikacionin GARDENA Bluetooth®** (shihni “2.5 Zgjedhja e vendit të duhur për AquaPrecise”).
2. Hapni **aplikacionin GARDENA Bluetooth®** në pajisjen tuaj celulare dhe vazhdoni me procesin e konfigurimit.

Shënim: Aplikacioni GARDENA Bluetooth® tani do t'ju udhëzojë edhe në hapat e ardhshëm për konfigurimin e AquaPrecise.

3.1.2 Funksonet e aplikacionit GARDENA Bluetooth®

Aplikacioni GARDENA Bluetooth® Përfshin funksionet e mëposhtme për AquaPrecise:

- Caktimi i vendndodhjeve
- Programimi i konturit
- Krijimi i programeve
- Statistikat e konsumit të ujit
- Modaliteti i dimrit

3.1.3 Programimi i konturit

Mund të programohen deri në pesë konture të veçanta në **AquaPrecise** duke përdorur **aplikacionin GARDENA Bluetooth®**. Çdo konturi i caktohet një vendndodhjeje.

Mund të krijohen maksimumi 15 programe për të përmbushur kërkesa të ndryshme.

Shënim: Aplikacioni GARDENA Bluetooth® tani do t'ju udhëzojë edhe për hapat e ardhshëm të programimit.

Hapat e programimit:



Një kontur përbëhet nga jo më pak se dy pika këndi dhe jo më shumë se 360 pika këndi. Konturet duhet të programohen në drejtim të akrepave të orës. Gjithmonë nisni me pikën e parë të konturit në pjesën më të majtë të zonës së kërkuar për vaditje. Pikat e konturit mund të ndryshohen më pas.

Shënim: AquaPrecise rregullon në mënyrë të përhershme ritmin e shpërndarjes së ujit duke përdorur “valvulën flowBalance” dhe shpejtësinë rrotulluese të kokës së spërkatësit të konturit. Kjo mundëson që uji të shpërndahet në mënyrë të barabartë pa pasur zona që mbivendosen.

Programi i mbështetur nga GARDENA merr në konsideratë edhe madhësinë e konturit dhe e rregullon kohën e vaditjes në përputhje me të. Për një programim manual, caktohet koha dhe frekuenca e vaditjes (vëllimi i vaditjes në l/m² shfaqet në **aplikacionin GARDENA Bluetooth®**).

3.1.4 Modaliteti i valvulës në rrjedhën e sipërme

AquaPrecise mund të kombinohet edhe me valvula të rrjedhës së sipërme (p.sh. **Pajisja e kontrollit të vaditjes GARDENA**).

Valvula e integruar do të jetë përherë e hapur në këtë rast.

AquaPrecise fillon vaditjen e konturit sapo turbina e integruar pikas prurje uji.

3.2 Butoni manual

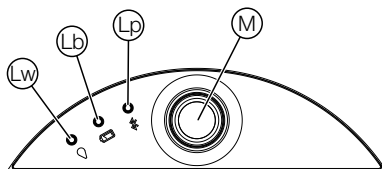

Shtypja e butonit manual mund të kryejë veprimet e mëposhtme:

- **shtyp shpejt:** aktivizon **AquaPrecise**, shfaqja e statusit të baterisë
- **shtyp dy herë shpejt (brenda dhjetë sekondash):** fillon vaditjen manuale
- **mbaj shtypur butonin (afërsisht 3 sekonda):** aktivizon modalitetin e lidhjes
- **mbaj shtypur butonin (afërsisht 30 sekonda):** rinis pajisjen

3.2.1 Vaditja manuale

→ Shtypni **shpejt** butonin manual (M) dy herë (brenda dhjetë sekondash).

Fillon vaditja manuale dhe drita LED e vaditjes (Lw) pulson.

Koha e vaditjes manuale paracaktohet në **aplikacionin GARDENA Bluetooth®**. Konturi më i fundit i zgjedhur në **aplikacionin GARDENA Bluetooth®** vaditet gjithmonë si parazgjedhje. Konturi më i fundit i krijuar zgjidhet nëse nuk është kryer ende vaditje manuale duke përdorur **aplikacionin GARDENA Bluetooth®**.

Nëse vaditja që është nisur manualisht i mbivendoset një orari të programuar, koha e nisjes së programuar do të anulohet.

Vaditja aktive mund të ndërpritet duke shtypur shpejt butonin manual.

3.2.2 Modaliteti i lidhjes Bluetooth®

Ndërveprimi në distancë të afërt midis **AquaPrecise** dhe pajisjes celulare quhet Bluetooth®.

1. Mbani shtypur butonin manual (M) në **AquaPrecise** për tre sekonda.

Modaliteti i lidhjes aktivizohet për tre minuta dhe drita LED e Bluetooth-it (B) pulson në ngjyrë blu gjatë kësaj periudhe.

2. Lidhni **AquaPrecise** me aplikacionin **GARDENA Bluetooth®** (shihni “2.5 Zgjedhja e vendit të duhur për AquaPrecise”).

3.2.3 Rindezja e pajisjeve

AquaPrecise mund të rindizet.

- Mbani shtypur butonin manual (M) në **AquaPrecise** për 30 sekonda.

Të gjitha dritat LED në AquaPrecise ndriçojnë dhe ajo do të rindizet.

3.3 Ekрани LED

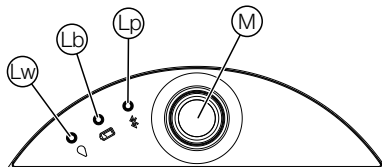

3.3.1 Drita LED e vaditjes (Lw)

- Ndriçon në ngjyrë blu për dhjetë sekonda: vaditje aktive

3.3.2 Drita LED e baterisë (Lb)

Pasi të keni shtypur shpejt butonin manual (M) :

- Ndriçon në ngjyrë të gjelbër: bateria > 20 % e karikuar
- Ndriçon në ngjyrë të kuqe: bateria ≤ 20 % (nuk mund të fillojë vaditja)
- Pulson në ngjyrë të kuqe: bateria ≤ 5 % (vaditja aktuale pezullohet)

Kur e përdorni me një valvul të rrjedhës së sipërme (p. sh. **Pajisja e kontrollit të vaditjes GARDENA**): valvula e brendshme mbyllet nëse bateria është karikuar ≤ 5 % dhe hapet nëse është ≥ 20 %

Gjatë procesit të karikimit:

- Pulson në ngjyrë portokalli: bateria po karikohet
- Ndriçon në ngjyrë të gjelbër: bateria është karikuar

3.3.3 Drita LED e Bluetooth-it (Lp)

- Pulson në ngjyrë blu: Modaliteti i lidhjes me Bluetooth-in është aktiv
- Ndriçon në ngjyrë blu për dhjetë sekonda: Lidhja me pajisjen celulare është aktive

4. MIRËMBAJTJA

4.1 Heqja/shkëputja e AquaPrecise

Ne rekomandojmë heqjen e **AquaPrecise** ③ nga pllaka e montimit ① ose heqjen e saj nga kutia e tubacioneve ⑤ para se të kryeni pastrimin e pajisjes.

4.1.1 (Nr. i artikullit 16000) Heqja nga pllaka e montimit

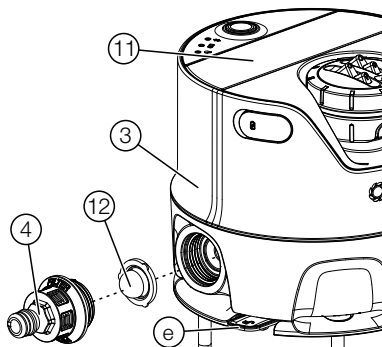

1. Shtypni mekanizmin e kyçjes ⑤ dhe tërhiqeni **AquaPrecise** ③ nga lidhja ④ drejt pjesës së prapme.
2. Hiqeni **AquaPrecise** ③ nga pllaka e montimit ① duke e tërhequr lart.

4.1.2 (Nr. i artikullit 16001/16010) Heqja nga kutia e tubacioneve

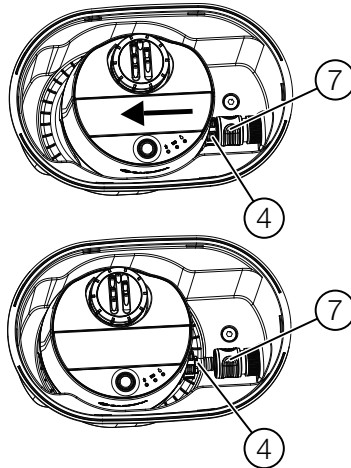

1. Tërhiqeni mekanizmin e kyçjes së folesë ⑦ drejt pjesës së prapme dhe tërhiqeni **AquaPrecise** ③ përpara derisa lidhja ④ të lirohet.
2. Hiqeni **AquaPrecise** ③ duke e tërhequr lart nga kutia e tubacioneve⑤.

4.2 Pastrimi i pilës diellore

Për t'u siguruar që bateria të jetë gjithmonë mjaftueshëm e karikuar, pila diellore ⑪ duhet të pastrohet nëse është e ndotur.

Mos përdorni agjentë pastrues brejtës/gërryes.

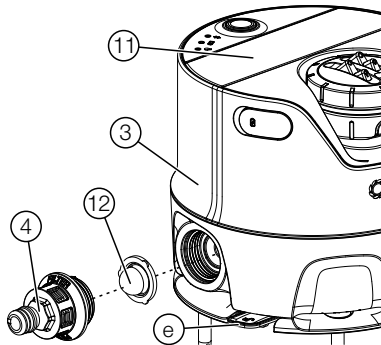

→ Përdorni një copë të lagur për të pastruar pilën diellore ⑪.

4.3 Pastrimi i filtrit të papastërtive

Nëse rrezja e vaditjes ulet, mund të tregojë që filtri i papastërtive është i ndotur.

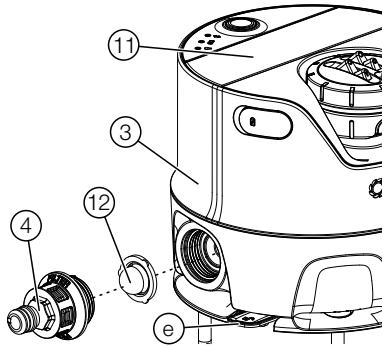

1. Zhvidhoseni lidhjen ④ nga **AquaPrecise** ③.
2. Nxirreni filtrin e papastërtive ⑫ nga **AquaPrecise** ③.
3. Pastrojeni filtrin e papastërtive ⑫ dhe lidhjen ④ në ujë të rrjedhshëm.
4. Instaloheni sërish filtrin e papastërtive ⑫ duke ndjekur hapat e mësipërm në rend të kundërt.

4.4 Pastrimi i kokës së spërkatësit

Vaditja e pabarabartë mund të tregojë që koka e spërkatësit është e ndotur.

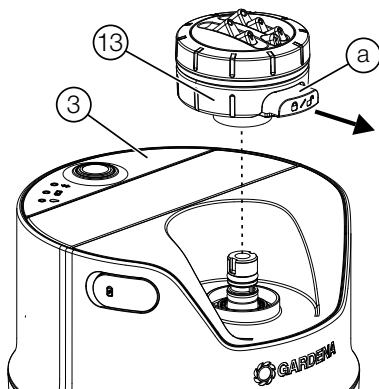

1. Tërhiqeni mekanizmin e kyçjes ① në kokën e spërkatësit ⑬.
2. Hiqeni kokën e spërkatësit ⑬ duke e tërhequr lart nga **AquaPrecise** ③.

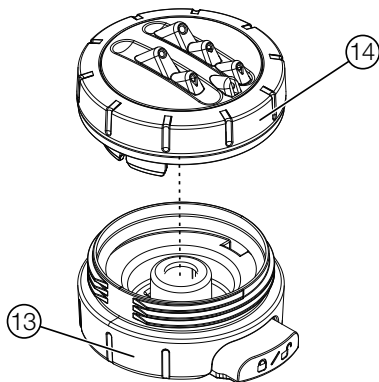

3. Zhvidhoseni kapakun e kokës ⑭ nga koka e spërkatësit ⑬.
4. Pastrojeni kapakun e kokës ⑭ dhe kokën e spërkatësit ⑬ në ujë të rrjedhshëm.
5. Instalojeni sërish kokën e spërkatësit ⑬ duke ndjekur hapat e mësipërm në rend të kundërt.
6. Shtyni mekanizmin e kyçjes ① përsëri në kokën e spërkatësit ⑬.

4.5 Pastrimi i zonës së turbinës

Nëse rrezja e vaditjes rritet, mund të tregojë që zona e turbinës së rrjedhës është e ndotur.

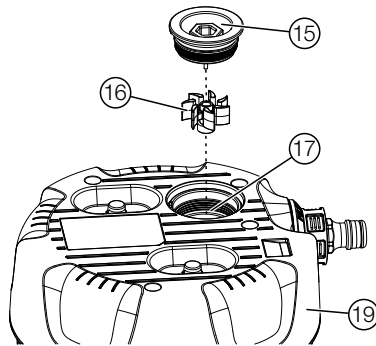

1. Zhvidhoseni kapakun e turbinës ⑮ nga pjesa e poshtme ⑲ e **AquaPrecise** ③.
2. Hiqeni turbinën ⑯ nga kapaku i turbinës ⑮.
3. Shpëlani zonën e turbinës ⑰ me ujë.
4. Pastroni kapakun e turbinës ⑮ dhe turbinën ⑯ në ujë të rrjedhshëm.
5. Instalojeni sërish kapakun e turbinës ⑮ dhe turbinën ⑯ duke ndjekur hapat e mësipërm në rend të kundërt.

5. MAGAZINIMI

5.1 Fikja

Produkti duhet të ruhet larg fëmijëve.

AquaPrecise nuk është rezistent ndaj ngricës dhe prandaj duhet të ruhet në një ambient të mbrojtur nga ngrica gjatë dimrit.

5.1.1 (16000) AquaPrecise mbi tokë

1. Mbyllni burimin e ujit (rubinetin) ose shkëputeni furnizimin me ujë nga pompa.
2. Lidhni **AquaPrecise** me **aplikacionin GARDENA Bluetooth®** (shihni “2.5 Zgjedhja e vendit të duhur për AquaPrecise”).
3. Në **aplikacionin GARDENA Bluetooth®**, shkoni te cilësimet dhe hapni valvulën dhe pezulloni programet.
4. Shkëputeni zorrën nga **AquaPrecise**.
5. Hiqeni **AquaPrecise** nga pllaka e montimit ① (shihni “4.1.1 (Nr. i artikullit 16000) Heqja nga pllaka e montimit”).
6. Pastrojeni **AquaPrecise** (pilën diellore, filtrin e papastërtive, kokën e spërkatësit dhe zonën e turbinës), shihni “4. MIRËMBAJTJA”.
7. Karikoni baterinë nëpërmjet portës USB ⑩ (shihni “2.3 Karikimi i baterisë nëpërmjet portës USB”).
8. Ruajeni **AquaPrecise** në një vend të thatë, të mbyllur dhe të mbrojtur nga ngrica.
9. Zgjidhni “Modaliteti i dimrit” në aplikacionin **GARDENA Bluetooth®**.

AquaPrecise është në modalitetin e gatishmërisë për të kursyer energji dhe programet janë pezulluar.

5.1.2 (16001/16010) AquaPrecise nëntokë

1. Mbyllni burimin e ujit (rubinetin) ose shkëputeni furnizimin me ujë nga pompa.
2. Lidhni **AquaPrecise** me **aplikacionin GARDENA Bluetooth®** (shihni “2.5 Zgjedhja e vendit të duhur për AquaPrecise”).
3. Në aplikacionin **GARDENA Bluetooth®**, shkoni te cilësimet dhe hapni valvulën dhe pezulloni programet.
4. Prisni derisa uji të shkarkohet përmes **valvulës së kullimit GARDENA (Nr. i artikullit 2760)** ose pastroni sistemin duke përdorur **kompletin e valvulave të kullimit GARDENA (Nr. i artikullit 2770)**.
5. Hiqeni **AquaPrecise** nga kutia e tubacioneve ⑤ (shihni “4.1.2 (Nr. i artikullit 16001/16010) Heqja nga kutia e tubacioneve”).
6. Pastroni kutinë e tubacioneve ⑤.

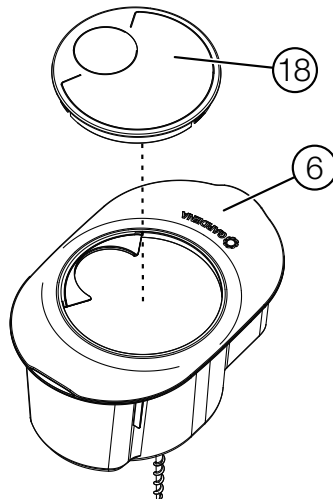



7. Vendoseni kapakun e kutisë ⑱ mbi mbulesën e kutisë ⑥.
Kjo parandalon që objektet ose kafshët të bien në kutinë e instalimit.



8. Pastrojeni **AquaPrecise** (pilën diellore, filtrin e papastër-
tive, kokën e spërkatësit dhe zonën e turbinës),
shihni “4. MIRËMBAJTJA”.
9. Karikoni baterinë nëpërmjet portës USB ⑩
(shihni “2.3 Karikimi i baterisë nëpërmjet portës USB”).
10. Ruajeni **AquaPrecise** në një vend të thatë, të mbyllur dhe
të mbrojtur nga ngrica.
11. Zgjidhni “Modaliteti i dimrit” në aplikacionin **GARDENA
Bluetooth®**.

*AquaPrecise është në modalitetin e gatishmërisë për të
kursyer energji dhe programet janë pezulluar.*

5.1.3 Riaktivizimi i AquaPrecise pas dimrit

Lidhja Bluetooth çaktivizohet kur është në modalitetin e dimrit (në gatishmëri) për të kursyer energji.

1. Karikoni baterinë nëpërmjet portës USB  (shihni “2.3 Karikimi i baterisë nëpërmjet portës USB”).
2. Shtypni shpejt butonin manual  te **AquaPrecise**.

AquaPrecise është aktivizuar dhe drita LED e baterisë  tregon statusin e karikimit të baterisë (shihni “3.3.2 Drita LED e baterisë ”).

3. Lidhni **AquaPrecise** me **aplikacionin GARDENA Bluetooth®** (shihni “2.6 Lidhja e AquaPrecise me aplikacionin GARDENA Bluetooth®”).

Programet më pas riaktivizohen automatikisht.

6. NDREQJA E GABIMEVE

6.1 Zëvendësimi i baterisë

Pjesët e këmbimit "**GARDENA**" mund t'i gjeni nga **treguesi juaj "GARDENA"** ose nga **shërbimi GARDENA**.

→ Përdorni vetëm një **bateri GARDENA origjinale (Art. Nr. 16000-00.690.00)**.

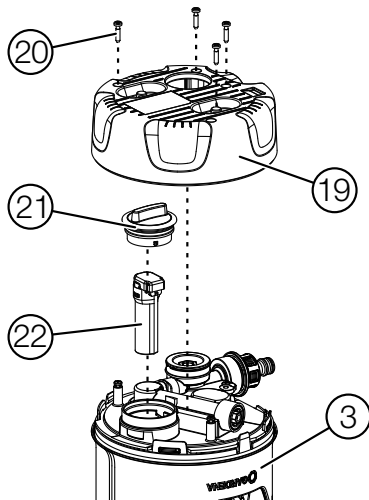

1. Zhvidhosini të katërta vidat ⑳ nga pjesa e poshtme ⑲ e **AquaPrecision** ③.
2. Hiqeni pjesën e poshtme ⑲ nga **AquaPrecision** ③.
3. Zhvidhoseni kapakun e baterisë ㉑.
4. Hiqni baterinë ㉒.
5. Instalojeni baterinë e re ㉒ duke ndjekur hapat e mësipërm në rend të kundërt.

6.2 Tabela e gabimeve

Problemi	Shkaku i mundshëm	Zgjidhja
Rrezja e vaditjes është më e vogël se gjatë vënies në punë për herë të parë	Filtri i papastërtive është e ndotur.	→ Pastroni filtrin e papastërtive.
	Rubineti nuk është hapur mjaftueshëm.	→ Hapeni rubinetin më shumë.
	Presioni i ujit është shumë i ulët.	→ Rritni presionin e ujit/ furnizimin me ujë.
	Koka e spërkatësit është e ndotur.	→ Pastroni kokën e spërkatësit.
	Rrezja e vaditjes nuk është programuar siç duhet.	→ Riprogramoni rrezën e vaditjes.
Rrezja e vaditjes është më e madhe se gjatë vënies në punë për herë të parë	Turbina është e ndotur.	→ Pastroni turbinën.
Modeli i vaditjes është i pabarabartë	Koka e spërkatësit është e ndotur.	→ Pastroni kokën e spërkatësit.
	Koka e spërkatësit është e dëmtuar.	→ Kontaktoni shërbimin "GARDENA".
AquaPrecise nuk reagon	Bateria është e zbrazur.	→ Karikoni baterinë nëpërmjet portës USB.
	Paneli mbrojtës i pilës diellore është i ndotur ose i mbuluar.	→ Pastroni panelin mbrojtës ose sigurohuni që të ketë mjaftueshëm dritë dielli.
	Bateria është me defekt.	→ Zëvendësoni baterinë.
Nuk ka vaditje, programi nuk po realizohet	Bateria është e zbrazur.	→ Karikoni baterinë nëpërmjet portës USB.
	Nuk ka prurje uji.	→ Aktivizoni prurjen e ujit.
Nuk mund të lidhet me Bluetooth-in	Modaliteti i gatishmërisë është aktiv.	→ Shtypni shpejt butonin manual  .
Gabim në karikim: Drita LED e baterisë  pulson në ngjyrë të kuqe	Bateria u nxeh shumë gjatë karikimit.	→ Lëreni baterinë të ftohet.

SHËNIM:

Riparimet duhet të kryhen vetëm nga sektorët e shërbimit të GARDENA ose tregtarët e specializuar të miratuar nga GARDENA.

→ Kontaktoni departamentin tuaj të shërbimit "GARDENA" në rast defektesh të tjera (shikoni pjesën mbrapa).

7. TË DHËNAT TEKNIKE

AquaPrecise	Njësia	Vlera (Art. Nr. 16000/16001/16010)
Bateri me jone litiumi	mAh	5000
Koha e karikimit nëpërmjet portës USB (në varësi të karikuesit të baterisë)	h	3 – 8
Lidhja e bashkuesit të rubinetit (Art. Nr. 16001/16010)	lnç	3/4
Diapazoni i temperaturës së punës	°C	5 – 60
Temperatura maks. e lëndëve të qarkullueshme	°C	30
Diapazoni i presionit:		
AquaPrecise	bar	2 – 12
Sistemi i tubacionit GARDENA	bar	2 – 6
Rrezja e vaditjes në 2 bar	m	2 – 10
Zona e vaditjes në 2 bar	m ²	320
Spektori i vaditjes	°	25 – 360
Prurja e ujit:		
Diapazoni minimal	l/orë	200
Diapazoni maksimal	l/orë	600

8. AKSESORË/PJESËT KËMBIMI

Kutia e tubacioneve GARDENA	Për instalim nën tokë.	Nr. i artikullit 16021
Pllaka e montimit GARDENA	Për instalim mbi tokë.	Nr. i artikullit 16022
Mbulesa për dimër GARDENA	Zëvendësuese për mbulesat e dëmtuara të dimrit.	Nr. i artikullit 16001-00.600.16
Koka AquaPrecise GARDENA	Zëvendësuese për kokat e dëmtuara.	Nr. i artikullit 16000-00.670.00
Bateria rezervë GARDENA	Zëvendësuese për bateritë me defekt.	Nr. i artikullit 16000-00.690.00

9. SHËRBIMI

Të dhënat e kontaktit të përditësuara mund të gjenden në internet te:

www.gardena.com/contact

10. ASGJËSIMI

10.1. Asgjësimi i produktit

(sipas Direktivës 2012/19/BE / S.I. 2013 Nr. 3113)



Produkti nuk duhet të asgjësohet me mbetjet e zakonshme shtëpiake. Ai duhet të asgjësohet sipas rregulloreve lokale mjedisore.

E RËNDËSISHME!

→ Asgjësojeni produktin përmes qendrës tuaj komunale të grumbullimit të riciklimit.

10.2. Asgjësimi i baterisë



Bateria përmban celula jonesh litiumi, të cilat në përfundim të jetëgjatësisë së tyre duhet të asgjësohen të ndara nga mbetjet normale të shtëpisë.

Li-ion

E RËNDËSISHME!

1. Shkarkoni plotësisht pilat me jone litiumi (kontaktoni shërbimin "GARDENA" për këtë).
2. Sigurohuni që kontaktet e pilave me jone litiumi të mos bëjnë qark të shkurtër duke vendosur ngjites mbi to.
3. Asgjësojini siç duhet pilat me jone litiumi në pikat lokale të grumbullimit për riciklim ose nëpërmjet tyre.

11. CAKTIMI I MARKAVE TREGTARE



Marka e fjalës Bluetooth® dhe logot përkatëse janë marka të regjistruara tregtare në pronësi të Bluetooth SIG, Inc. dhe çdo përdorim i këtyre markave tregtare nga GARDENA bëhet me licencë.

Apple dhe logoja e Apple janë marka tregtare të Apple Inc., të regjistruar në Shtetet e Bashkuara dhe në vende të tjera.

App Store është një markë shërbimi e Apple Inc. e regjistruar në Shtetet e Bashkuara dhe në vende të tjera.

Google dhe logoja e Google Play janë marka tregtare të Google LLC.

Markat e tjera tregtare dhe emrat e tjerë tregtarë janë ato të zotëruesve të tyre përkatës.

sq		Deklarata e përputhjes së BE-së
<p>Nëpërmjet këtij dokumenti, i nënshkruari vërteton si përfaqësuesi i autorizuar i prodhuesit, GARDENA Germany AB, PO Box 160 89, SE-103 92, Stockholm, Sweden, se, në momentin e largimit nga fabrika, njësia/njësitë e përcaktuara më poshtë është/janë në përputhje me udhëzimet e harmonizuara të BE-së, standardet e sigurisë të BE-së dhe standardet specifike të produktit. Kjo certifikatë bëhet e pavlefshme nëse njësia/njësitë modifikohet/modifikohen pa miratimin tonë.</p>		
Emri i produktit:	Sistemi vaditës/ Sistemi vaditës me tubacione	
Lloji:	AquaPrecise	
Nr. i artikullit:	16000 16001 / 16010	
Direktivat e BE-së:	2006/42/EG 2014/53/EU 2011/65/EU	
Standardet e harmonizuara:	EN ISO 12100 EN 60730-1 EN 60730-2-8 EN IEC 60730-2-8	
Dokumentacioni i depozituar:	GARDENA Manufacturing GmbH, Technische Dokumentation, A. Ochs Hans-Lorensenstr. 40, D-89079 Ulm	
Viti i markimit CE:	2024	
Ulm:	31.12.2024	
Përfaqësuesi i autorizuar:	 Reinhard Pompe Senior Vice President, Business Unit Watering	

en	UK CA	Declaration of Conformity [only for UK]
<p>The manufacturer, GARDENA Germany AB, PO Box 160 89, SE-103 92, Stockholm Sweden, hereby certifies, when leaving our factory, the unit(s) indicated below is/are in accordance with the UK Regulations, designated standards of safety and product specific designated standards. This certificate becomes void if the units are modified without our approval.</p>		
Description of the product:	Irrigation System / Pipeline Irrigation System	
Type:	AquaPrecise	
Article number:	16000 16001 / 16010	
UK regulations:	S.I. 2008/1597 S.I. 2017/1206 S.I. 2012/3032	
Designated standards:	EN ISO 12100 EN 60730-1 EN 60730-2-8 EN IEC 60730-2-8	
Deposited documentation:	GARDENA Manufacturing GmbH, Technische Dokumentation, A. Ochs Hans-Lorensen-Str. 40, D-89079 Ulm	
UK Importer:	Husqvarna UK Limited Preston Road, Aycliffe, County Durham UK DL5 6UP	
Ulm:	31.12.2024	
Authorised representative:	 Reinhard Pompe Senior Vice President, Business Unit Watering	

Deutschland / Germany
GARDENA Manufacturing GmbH
Central Service
Hans-Lorenser-Straße 40
D-83079 Ulm
Produktfragen:
(+49) 731 490-123
Reparaturen:
(+49) 731 490-290
www.gardena.com/de/kontakt

Albania
KRAFT SHPK
Autostrada Tirane-Durres
Km 7
1051 Tirane
Phone: (+355) 69 877 7821
info@kraft.al

Argentina
ROBERTO C. RUMBO S.R.L.
Predio Norlog
Lote 7
Buenavidez, ZC. 1621
Buenos Aires
Phone: (+54) 11 5263-7862
ventas@rumbosrl.com.ar

Armenia
AES Systems LLC
Marshall Babajanyan Avenue 56/2
0022 Yerevan
Phone: (+374) 60 651 651
masishchanyan@iolcloud.com

Australia
Husqvarna Australia Pty. Ltd.
Locked Bag 5
Central Coast BC
NSW 2252
Phone: (+61) (0) 2 4352 7400
customer.service@husqvarna.com.au

Austria / Österreich
Husqvarna Austria GmbH
Industriezeile 36
4010 Linz
Tel.: (+43) 732 77 01 01-485
www.gardena.com/at/service/beratung/
kontakt/

Azerbaijan
Progress Xüsusi Firması
Aliyar Aliyev 212, Baku, Azerbaijan
Sales: +994 70 326 07 14
AfterSales: +994 77 326 07 14
www.progress-garden.az
info@progress-garden.az

Bahrain
M.H. Al-Mahroos
BUILDING 208, BLOCK 356,
ROAD 328
Salihiya
Phone: +973 1740 8090
almahroos@almahroos.com

Belarus / Беларусь
ООО «Мастер Гарден»
220118, г. Минск,
улица Шапановича, дом 7а
Тел. (+375) 17 257 00 33
mg@mastergarden.by

Belgium
Husqvarna Belgium nv
Gardena Division
Leuvensesteenweg 542
Planet II E
1930 Zaventem
Belgie

Bosnia / Herzegovina
Silk Trade d.o.o.
Poslovna Zona Vila Br. 20
Phone: (+387) 61 165 593
info@silkttrade.com.ba

Brazil
Nordtech Maquinas e Motores Ltd.
Avenida Juscelino Kubitschek
de Oliveira Curitiba
3003 Brazil
Phone: (+55) 41 3595-9600
contato@nordtech.com.br
www.nordtech.com.br

Bulgaria
AGROLAND България АД
бул. 8 Декември, № 13
Офис 5
1700 Студентски град
София
Тел.: (+359) 24 66 6910
info@agroland.eu

Canada / USA
GARDENA Canada Ltd.
125 Edgeware Road
Unit 15 A
Brampton L6Y 0P5
ON, Canada
Phone: (+1) 905 792 93 30
gardena.customerservice@
husqvarnagroup.com

Chile
REPRESENTACIONES JCE S.A.
AV. DEL VALLE NORTE 857 PISO 4
HUECHURABA, SANTIAGO, CHILE
Phone: (+56) 2 2414 2600
contacto@jce.cl

China
办公室地址:
上海市长宁区金钟路788号荟聚办公
楼D栋7楼03-05单元
Office Add:
Unit 03-5, 7F, Livat Tower D, No.788, Jin
Zhong Rd., Chang Ning Dist., Shanghai,
PRC 200335

Colombia
Equipos de Toyoma Colombia SAS
Cra. 68 D No 25 B 86 Of. 618
Edificio Torre Central
Bogota
Phone: +57 (1) 703 95 20 /
+57 (1) 703 95 22
servicioalcliente@toyoma.com.co
www.toyoma.com.co

Costa Rica
Exim CIA Costa Rica
Calle 25A, B*, Montealegre
Zapote
San José
Costa Rica
Phone: (+506) 2221-5654 /
(+506) 2221-5659
eximcostarica@gmail.com

Croatia
Husqvarna Austria GmbH
Industriezeile 36
4010 Linz
Phone: (+43) 732 77 01 01-485
service.gardena@husqvarnagroup.com

Cyprus
Fanteilis Papadopoulos S.A.
92 Athinou Avenue
Athens
10442 Greece
Phone: (+30) 21 0519 3100
info@papadopoulos.com.cy

Czech Republic
Gardena
Service Center Vrbo
c/o Husqvarna
Manufacturing CZ s.r.o.
Jesenická 146
79326 Vrbovo pod Prádemem
Phone: 800 100 425
servis@gardena.cz

Denmark
GARDENA DANMARK
Løjvej 19, st.
3500 Værløse
Tel.: (+45) 70 26 47 70
gardenadk@husqvarnagroup.com
www.gardena.com/dk

Dominican Republic
BOSQUESA, S.R.L.
Carretera Santiago Licey
Km. 5 ½
Esquina Copal II.
Santiago De Los Caballeros
10000 Dominican Republic
Phone: (+1) 809-562-0476
contacto@bosquesa.com.do

Egypt
Universal Agencies Co
26, Abdel Hamid Lotfy St.
Giza
Phone: (+20) 3 761 57 57

Estonia
Husqvarna Eesti OÜ
Valdeku 132
EE-11216 Tallinn
info@gardena.ee

Finland
Oy Husqvarna Ab
Juurakkotie 5 B 2
01510 Vantaa
www.gardena.fi

France
Husqvarna France
9/11 Allée des pierres mayettes
92635 Gennevilliers Cedex
France
http://www.gardena.com/fr
N° AZUR: 0 810 00 78 23
(Prix d'un appel local)

Georgia
Transporter LLC
#70, Bellashvili street
0159 Tbilisi, Georgia
Number: (+995) 322 14 71 71
info@transporter.com.ge
www.transporter.com.ge

**Service Address and
Importer to Great Britain**
Husqvarna UK Ltd
Preston Road
Aycliffe Industrial Park
Newton Aycliffe
County Durham
DL5 6UP
Phone: (+44) (0) 344 844 4558
info.gardena@husqvarna.co.uk

Greece
Π.ΠΑΠΑΔΟΠΟΥΛΟΣ ΑΕΒΕ
Λεωφ. Αθηνών 92
Αθήνα
T.K.104 42
Ελλάδα
Τηλ. (+30) 210 5193 100
info@papadopoulos.com.gr

Hong Kong
Tung Tai Company
115-153 Hoi Bun Road
Kwun Tong, Kowloon
Hong Kong
Phone: (+852) 3583 1662
admin@tungtaico.com

Hungary
Husqvarna Magyarországi Kft.
Ezred u. 1 – 3
1044 Budapest
Phone: (+36) 1 251-4161
vezesozogalat.husqvarna@
husqvarnagroup.com

Iceland
BYKO ehf.
Skermuvaggi 2a
200 Kópavogur
Phone: (+354) 515 4000
byko@byko.is

MHG Verstun ehf
Vikurvartf 8
203 Kópavogur
Phone: (+354) 544 4656

India
B K RAMAN AND CO
Plot No. 185, Industrial Area,
Phase-2, Ram Darbar
Chandigarh
160002 India
Phone: (+91) 98140 06530
raman@jagantradingware.com

Iraq
Alsheimh Alakhdar Company
Al-Faysaliyah, Near Estate Bank
Mosul
Phone: (+964) 78 18 18 46 75

Ireland
Liffey Distributors Ltd.
309 NW Business Park, Ballycoolen
15 Dublin
Phone: (+353) 1 824 2600
info@liffeydym.com

Israel
HAGARIN LTD.
2 Nahal Harif St.
8122201 Yavne
internet@hagarin.co.il
Phone: (+972) 8-932-0400

Italy
Husqvarna Italia S.p.A.
Centro Direzionale Pianura
Via del Lavoro 2, Scala B
22036 ERBA (CO)
Phone: (+39) (0) 31 4147700
assistenza.italia@it.husqvarna.com

Japan
Husqvarna Zenohai Co. Ltd. Japan
1-9 Minamidai, Kawagoe
350-1165 Saitama
Japan
gardena.jp@husqvarnagroup.com

Kazakhstan
TOO "Ламед"
Russian
Адрес: Казахстан, г. Алматы,
ул. Тажибаявой, 155/1
Тел.: (+7) (727) 355 64 00 /
(+7) (700) 355 64 00
lamed@lamed.kz

Kazakh
Мекен-жайы: Қазақстан,
Алматы қ.,
көш. Тажібаявой, 155/1
Тел.: (+7) (727) 355 64 00 /
(+7) (700) 355 64 00
lamed@lamed.kz

Kuwait
Palms Agro Production Co
Al Rai- Fourth Ring Road – Block 56.
P.O.Box: 1976 Safat
13020 Al-Rai
Phone: (+965) 24 73 07 45
info@palms-ku.com

Kyrgyzstan
OoSo Alye Maki
Uv. Moladaya Guardia 83
720014 Bishkek
Phone: (+996) 312 322 115

Latvia
Husqvarna Latvija SIA
Ulbrokas 19A
LV-1021 Riga
info@gardena.lv

Lebanon
Technomec
Saflra Highway (Beirut – Tripoli) Center
622 Mezher Bldg.
P.O.Box 215
Jounieh
Phone: (+961) 9 853527 /
(+961) 3 855481
technomec@idm.net.lb

Lithuania
UAB Husqvarna Lietuva
Atleities pl. 77C
LT-52104 Kaunas
info@gardena.lt

Luxembourg
Magasins Jules Neuberg
39, rue Jacques Stas
Luxembourg-Gasperich 2549
Case Postale No. 12
Luxembourg 2010
Phone: (+352) 40 14 01
api@neuberg.lu

Malaysia
Glomedic International Sdn Bhd
Jalan Ruang No. 30
Shah Alam, Selangor
40150 Malaysia
Phone: (+60) 3-7734 7997
oase@glomedic.com.my

Malta

I.V. Portelli & Sons Ltd.
85, 86, Triq San Pawl
Rabat - RBT 1240
Phone: (+356) 2145 4289

Mauritius

Espace Maison Ltée
La City Trianon, St Jean
Quatre Bornes
Phone: (+52) 460 85 85
digital@espacemaison.mu

Mexico

AFOSA
Av. Lopez Mateos Sur # 5019
Col. La Calma 45070
Zapopan, Jalisco, Mexico
Phone: (+52) 33 3818-3434
isolis@afosa.com.mx

Moldova

Convel SRL
Republica Moldova,
mun. Chisinau,
sos. Muncesti 284
Phone: (+373) 22 857 126
www.convel.md

Mongolia

Soyol Gardening Shop
Narmi Rd
Ulaanbaatar
14230 Mongolia
Phone: +976 7777 5080
soyolj@magicnet.mn

Morocco

Proekip
64 Rue de la Participation
Casablanca-Roches Noires
20303 Morocco
Phone: (+212) 661342107
hicham.hafani@proekip.ma

Netherlands

Husqvarna Nederland B.V.
GARDENA Division
Postbus 50131
1305 AC ALMERE
Phone: (+31) 36 521 00 10
info@gardena.nl

Neth. Antilles

Jonka Enterprises N.V.
Sta. Rosa Weg 196
P.O. Box 8200
Curaçao
Phone: (+599) 9 767 66 55
info@jonka.com

New Zealand

Husqvarna New Zealand Ltd.
PO Box 76-437
Manukau City 2241
Phone: (+64) (0) 9 9202410
support.nz@husqvarna.co.nz

North Macedonia

Sinpeks d.o.o.
Ul. Kvararski Pat Bb
7000 Bitola
Phone: (+389) 47 20 85 00
sinpeks@mt.net.mk

Norway

Husqvarna Norge AS
Gardena Division
Trøskemveien 36
1708 Sarpsborg
info@gardena.no

Northern Cyprus

Mediterranean Home & Garden
No 150 Alsancak, Karaöçlanoğlu
Caddesi Girne
Phone: (+90) 392 821 33 80
info@medgardener.com

Oman

General Development Services
PO 1475, PC - 111
Seeb
111 Oman
Phone: 96824582816
gdsoman@gdsoman.com

Paraguay

Agrofield SRL
AV. CHOFERES DEL CHACO
1449 C/25 DE MAYO
Asunción
Phone: (+595) 21 608 656
consultas@agrofield.com.py

Peru

Sierras y Herramientas Forestal SAC
Av. Las Gaviotas 833, Chornillos
Lima
Phone: (+51) 1 2 52 02 52
supervisorventas1@siersac.com
www.siersac.com

Philippines

Royal Dragon Traders Inc
10 Linaw Street, Barangay
Saint Peter Quezon City
1114 Philippines
Phone: (+63) 2 7426893
aida.fernandez@rdti.com.ph

Poland

Gardena Service Center Vrbno
c/o Husqvarna Manufacturing CZ
s.r.o. Jeseníká 146
79326 Vrbno pod Prádemem
Czech Republic
Phone: (22) 336 78 90
servis@gardena.pl

Portugal

Husqvarna Portugal, SA
Lagos - Albarraque
2635 - 595 Rio de Mouro
Phone: (+351) 21 922 85 30
Fax: (+351) 21 922 85 36
info@gardena.pt

Romania

Madex International Srl
Soseaua Odaiei 117 - 123,
RO 013603 Bucuresti, S1
Phone: (+40) 21 352 7603
madex@ines.ro

Russia / Россия

ООО „Хускарва“
141400, Московская обл.,
г. Химки,
улица Ленинградская,
владение 39, стр.6
Бизнес Центр
„Химки Бизнес Парк“,
помещение OB02_04
http://www.gardena.ru

Saudi Arabia

SACO
Takhassusi Main Road
P.O. Box: 86387
Riyadh 12863
40011 Saudi Arabia
Phone: (966) 11 482 8877
webmaster@saco-hsa.com

Al Futtaim Pioneer Trading
5147 Al Faraooq Dist.
Riyadh 7991
Phone: (+971) 4 206 6700
Owais.Khan@alfuttaim.com

Serbia

Domel d.o.o.
Stobodana Durica 21
11000 Belgrade
Phone: (+381) 11 409 57 12
office@domel.rs

Singapore

Hy-Ray PRIVATE LIMITED
40 Jalan Pemimpin
#02-08 Tat Ann Building
Singapore 577185
Phone: (+65) 6253 2277
info@hyray.com.sg

Slovak Republic

Gardena
Service Center Vrbno
c/o Husqvarna
Manufacturing CZ s.r.o.
Jesenická 146
79326 Vrbno pod Prádemem
Phone: 0800 154044
servis@gardena.sk

Slovenia

Husvarna Austria GmbH
Industriezeile 36
4010 Linz
Phone: (+43) 732 77 01 01-485
service.gardena@husqvarnagroup.com

South Africa

Husqvarna South Africa (Pty) Ltd
Lifestyle Business Park –
Ground Floor Block A Cnr
Beyers Naude Drive and Vsterhout
Road Randpark Ridge, Randburg
Phone: (+27) 10 015 5750
service@gardena.co.za

South Korea

Kyung Jin Trading Co., Ltd
8F Haengbok Building, 210,
Gangnam-Daero 137-891 Seoul
Phone: (+82) 2 574 6300
kjh@kjh.co.kr

Spain

Husqvarna España S.A.
Calle de Rivas nº 10
28052 Madrid
Phone: (+34) 91 708 05 00
atencioncliente@gardena.es

Sri Lanka

Hunter & Company Ltd.
130 Front Street
Colombo
Phone: 94-11 232 81 71
hunters@eureka.lk

Suriname

Deto Handelmaatschappij N.V.
Kernkampweg 72-74
P.O. Box: 12782
Paramaribo
Suriname
Phone: (+597) 43 80 50
info@deto.sr

Sweden

Husvarna AB /
GARDENA Sverige
Drottninggatan 2
561 82 Huskvarna
Sverige
Phone: (+46) (0) 36-14 60 02
service@gardena.se

Switzerland / Schweiz

Husqvarna Schweiz AG
Consumer Products
Industriestrasse 10
5506 Mäggenwil
Phone: (+41) (0) 62 887 37 90
info@gardena.ch

Taiwan

Hong Ying Trading Co., Ltd.
No. 46 Wu-Kun-Wu Road
New Taipei City
Phone: (+886) (02) 2298 1486
salesgd1@friends.com.tw

Tajikistan

ARIERS JV LLC
39, Ayni Street, 730424
Dushanbe, Tajikistan

Thailand

Spica Co. Ltd
243/2 Onnuh Rd., Prawat
Bangkok
10250 Thailand
Phone: (+66) (0)2721 7373
surapong@spica-siam.com

Tunisia

Société du matériel agricole et maritime
Nouveau port de peche de Stax Bp 33
Stax 3065
Phone: (+216) 98 419047/
(+216) 74 497614
commercial@smamtunisia.com

Türkiye

Dost Bahçe
Yunus Mah. Adil Sk. No:3
Kartal
İstanbul
34873 Türkiye
Phone: (+90) 216 389 39 39

Turkmenistan

I.E. Orazmuhamedov Nurmuhammet
80 Ataturk,
BERKARAR Shopping Center,
Ground floor, A77B,
Ashgabat 744000
TURKMENISTAN
Phone: (+993) 12 468859
Mob: (+993) 62 222887
info@jayhymat.com /
bekgiyev@jayhymat.com
www.jayhymat.com

UAE

Al-Futtaim ACE Company
L.L.C Building, Al Rebat Street
Festival City, Dubai
7880 UAE
Phone: (+971) 4 206 6700
ace@alfuttaim.ae

Ukraine / Україна

AT «Агріцентр»
вул Петропавлівська 4
08130, Київська обл.
Києво-Святошинський р-н, с.
Петропавлівська Борщагівка Україна
Tel.: (+38) 0 800 503 000

Uruguay

FELI SA
Entre Rios 1083
11800 Montevideo
Phone: (+598) 22 03 18 44
info@felisa.com.uy

Uzbekistan

AGROHOUSE MChJ
O'zbekiston, 111112
Toshkent viloyati
Toshkent tumani
Hasanboy QFY, THAY yoqasida
Phone: (+998) 93-5414141 /
(+998)-71-2096868
info@agro.house
www.agro.house

Vietnam

Vision Joint Stock Company
BT1-17, Khu biet th -
Khu Doan ngoi qua Nguyen Xuan Khoat
Xuan Dinh, Bac Tu Liem
Hanoi, Vietnam
Phone: (+8424)-38462833/34
quynhnm@visionjsc.com.vn

Zimbabwe

Cutting Edge
159 Citreum Rd, Msasa
Harare
Phone: (+263) 8677 008685
sales@cuttingedge.co.zw

16000-20.962.0112.24
© GARDENA Manufacturing GmbH
D-89079 Ulm
https://www.gardena.com