

AquaPrecise  
(za nadzemnu instalaciju)

**br. art. 16000**

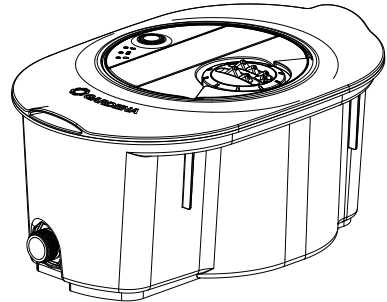

AquaPrecise  
(za podzemnu instalaciju)

**br. art. 16001**

**br. art. 16010**

**sr Uputstvo za upotrebu**  
Sistem za navodnjavanje/  
Sistem creva za navodnjavanje

---

# sr **Sistem za navodnjavanje/ Sistem creva za navodnjavanje**

---

## **Prevod originalnog uputstva**

1. BEZBEDNOSNA UPUTSTVA . . . . .	3
2. INSTALACIJA. . . . .	6
2.1 Isporučuje se uz proizvod . . . . .	6
2.2 Priprema za instalaciju . . . . .	7
2.3 Punjenje baterije preko USB priključka . . . . .	8
2.4 Instaliranje GARDENA Bluetooth® aplikacije na mobilnom uređaju. . . . .	9
2.5 Biranje odgovarajuće lokacije za AquaPrecise . . . . .	10
2.6 Povezivanje sistema AquaPrecise sa GARDENA Bluetooth® aplikacijom . . . . .	11
2.7 Obavljanje testa udaljenosti prskanja. . . . .	13
2.8 Instaliranje sistema AquaPrecise u vrtu . . . . .	14
3. RUKOVANJE . . . . .	19
3.1 Programiranje sistema AquaPrecise . . . . .	19
3.2 Ručno dugme. . . . .	22
3.3 LED displej . . . . .	24
4. ODRŽAVANJE . . . . .	25
4.1 Uklanjanje/isključivanje sistema AquaPrecise . . . . .	25
4.2 Čišćenje solarne ćelije. . . . .	27
4.3 Čišćenje filtera za prljavštinu . . . . .	28
4.4 Čišćenje glave prskalice . . . . .	29
4.5 Čišćenje oblasti turbine. . . . .	30
5. SKLADIŠTENJE. . . . .	31
5.1 Isključivanje. . . . .	31
6. REŠAVANJE PROBLEMA . . . . .	35
6.1 Zamena baterije . . . . .	35
6.2 Tabela grešaka . . . . .	36
7. TEHNIČKI PODACI . . . . .	38
8. OPREMA/REZERVNI DELOVI . . . . .	39
9. SERVIS . . . . .	39
10. ODLAGANJE U OTPAD . . . . .	40
10.1. Odlaganje proizvoda. . . . .	40
10.2. Odlaganje baterije. . . . .	40
11. USTUPANJE ŽIGOVA. . . . .	41

# 1. BEZBEDNOSNA UPUTSTVA

## 1.1 Bezbednosna uputstva za sisteme za navodnjavanje



### UPOZORENJE!

**Pročitajte sva bezbednosna upozorenja, uputstva, ilustracije i specifikacije koje su obezbeđene uz ovu mašinu.**

**Sačuvajte sve bezbednosne napomene i instrukcije za kasnije.**

Pesak i ostale abrazivne supstance u vodi uzrokuju brže habanje i smanjene performanse.

- Ako voda koja se koristi sadrži pesak, koristite filter (npr. **GARDENA regulator pritiska sa integrisanim filterom (br. art. 8200)**).
- Nemojte koristiti aerator za travnjak ili aerator grabulje preko prizemnog sistema **AquaPrecise**.
- Redovno proveravajte **AquaPrecise** u pogledu oštećenja i nemojte koristiti proizvode koji su oštećeni.
- Odmah uklonite sve oštećene delove.
- Držite oštećene delove van domašaja dece.  
*Tako se smanjuje rizik od gušenja.*
- Proverite podešavanje visine robotskih kosačica za travu kada je **AquaPrecise** instaliran u kutiju sa crevima.  
*Tako se sprečava da se **AquaPrecise** ošteti.*
- Ukopajte kutiju sa crevima na dovoljnoj dubini i pratite smernice za minimalne i maksimalne dubine ukopavanja.  
*Tako se smanjuje rizik od saplitanja.*
- Kada je **AquaPrecise** uklonjen iz kutije sa crevima, zatvorite kutiju poklopcem kutije.  
*Tako se smanjuje rizik od saplitanja.*

→ Nemojte preopteretiti poklopac kutije (maksimalno opterećenje je 120 kg).

*Time se smanjuje rizik od povrede i oštećenja prskalice.*

→ Nemojte da koristite **AquaPrecise** u oblastima u kojima postoji opasnost od eksplozije.

*Postoji rizik od nastanka eksplozije.*

### **OPASNOST!**



#### **Rizik od srčanog zastoja!**

Ovaj proizvod generiše elektromagnetno polje pri radu. Ovo elektromagnetno polje može da utiče na funkcionisanje aktivnih ili pasivnih medicinskih implantata (npr. pejsmejkera) i da izazove ozbiljne ili smrtonosne povrede.

→ Pre upotrebe ovog proizvoda, konsultujte svog lekara i proizvođača implantata.

→ Uklonite bateriju ako ne koristite proizvod.

### **OPASNOST!**



#### **Rizik od gušenja!**

Manji delovi mogu da se progutaju.

→ Tokom sklapanja proizvoda, držite malu decu podalje.

## **1.2 Namena**

**Sistem za navodnjavanje GARDENA AquaPrecise** namenjen je za navodnjavanje na otvorenom, za vrtove i travnjake u privatnim vrtovima i baštama.

Proizvod nije prikladan za dugotrajan rad (profesionalan rad).

## OPASNOST!



### Rizik od povrede!

Sistem za navodnjavanje AquaPrecise ne sme se koristiti u industrijskim ili komercijalnim primenama, ili u kombinaciji sa hemikalijama, namirnicama ili zapaljivim ili eksplozivnim supstancama.

## 1.3 Bezbednosna uputstva za bateriju

**AquaPrecise** ima litijum-jonsku bateriju, koja se automatski puni putem integrisane solarne ćelije.

Navodnjavanje nije moguće ako se baterija ispraznila.

→ Proverite da li je solarna ćelija prijava.

*Time će se osigurati da se baterija kontinuirano puni.*

Ako **AquaPrecise** radi sa uzvodnim ventilom/ kontrolerom i koristi se samo za navodnjavanje, ventil će se zatvoriti čim se baterija isprazni.

Za nezavisan rad, lokacija treba da bude izložena od 1 do 2 sata direktnom sunčevom svetlu (mikropunjenje).

Alternativno, baterija se može puniti i preko USB priključka.

Baterija se treba puniti preko USB priključka svakih šest meseci (proleće i jesen).

→ Zatvorite poklopac USB priključka nakon punjenja preko USB priključka.

*Ako to ne uradite, voda može da uđe u **AquaPrecise**.*

→ Puniti **AquaPrecise** samo u zatvorenom prostoru.

*Tako se štiti USB priključak od vlage.*

→ Potpuno napunite bateriju pre skladištenja tokom zime.

→ Nemojte puniti bateriju na direktnom sunčevom svetlu.

*Baterija se može pregrejati i izazvati opasnost od požara.*

- Bateriju puniti na vatrootpornoj površini.  
*Baterija može postati vruća tokom punjenja i izazvati opasnost od požara.*
- Koristite samo originalne GARDENA rezervne delove.  
*Rezervni delovi koji nisu testirani od strane kompanije GARDENA mogu izazvati povećani rizik od požara ili oštećenja proizvoda.*
- Nemojte puniti bateriju izvan sistema **AquaPrecise**.  
*Tako se smanjuje rizik od požara.*
- Prilikom zamene baterija, pažljivo rukujte rezervnom baterijom.  
*Oštećena baterija može da izazove požar.*
- Koristite samo originalne GARDENA baterije koje preporučuje proizvođač.  
*Korišćenjem ostalih baterija se ne garantuje bezbednost proizvoda.*

## 2. INSTALACIJA

### 2.1 Isporučuje se uz proizvod

	br. art. 16000	br. art. 16001	br. art. 16010
<b>AquaPrecise</b>	x	x	x
<b>Ploča za montiranje</b>	x	–	–
<b>Kutija sa crevima</b>	–	x	x
<b>Zimski poklopac</b>	–	x	x
<b>Brzi vodič</b>	x	x	x

## 2.2 Priprema za instalaciju

Potrebno je pratiti korake navedene u nastavku pre instalacije sistema **AquaPrecise**:

- „2.3 Punjenje baterije preko USB priključka“
- „2.4 Instaliranje GARDENA Bluetooth® aplikacije na mobilnom uređaju“
- „2.5 Biranje odgovarajuće lokacije za AquaPrecise“
- „2.6 Povezivanje sistema AquaPrecise sa GARDENA Bluetooth® aplikacijom“
- „2.7 Obavljanje testa udaljenosti prskanja“

## 2.3 Punjenje baterije preko USB priključka

Baterija se može puniti korišćenjem USB-C kabla. Jedinica napajanja USB konektora sa USB-C kablom nije uključena u obim isporuke.

Ako baterija nije potpuno napunjena, može da se ošteti, a u određenim slučajevima može da postane istrošena ili neupotrebljiva.

Baterija može da se puni samo u zatvorenom prostoru na temperaturama okoline između 5 °C i 40 °C.

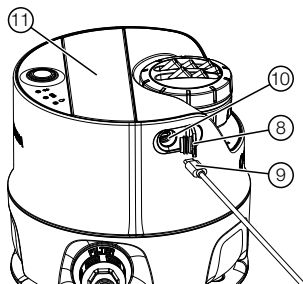

1. Otvorite poklopac za USB ⑧.
2. Umetnite USB-C konektor ⑨ u USB priključak ⑩ sistema **AquaPrecise**.

*Ako LED indikator baterije ⑬ trepće narandžasto, baterija se puni.*

*Ako LED indikator baterije ⑬ neprekidno svetli zeleno, baterija je potpuno napunjena (za informacije o vremenu punjenja pogledajte 7. TEHNIČKI PODACI).*

3. Redovno proveravajte status punjenja tokom procesa punjenja.
4. Kada je baterija potpuno napunjena, iskopčajte USB-C konektor ⑨ iz USB priključka ⑩ sistema **AquaPrecise**.
5. Zatvorite poklopac za USB ⑧.

**Napomena:** Navodnjavanje nije moguće dok je u toku punjenje preko USB-C kabla i programirani ciklusi zalivanja se preskaču.

## 2.4 Instaliranje GARDENA Bluetooth® aplikacije na mobilnom uređaju

Besplatna **GARDENA Bluetooth® aplikacija** mora se instalirati na mobilnom uređaju (pametni telefon/tablet) pre povezivanja sistema **AquaPrecise** sa uređajem.

Možete da preuzmete **GARDENA Bluetooth® aplikaciju** iz Google Play prodavnice ili Apple Store-a ili da skenirate sledeći QR kôd:



<https://eqrco.de/pa/R0NCo6>

1. Preuzmite **GARDENA Bluetooth® aplikaciju** na mobilni uređaj.
2. Instalirajte **GARDENA Bluetooth® aplikaciju** na mobilni uređaj.
3. Otvorite **GARDENA Bluetooth® aplikaciju** na mobilnom uređaju.
4. Izaberite opciju „Dodaj proizvod“.
5. Izaberite **AquaPrecise** sa liste proizvoda.

**Napomena: GARDENA Bluetooth® aplikacija** će vas sada isto tako voditi kroz sledeće korake za postavljanje sistema AquaPrecise na odgovarajućoj lokaciji.

## 2.5 Biranje odgovarajuće lokacije za AquaPrecise

Prvo morate da izaberete odgovarajuću lokaciju za **AquaPrecise** pre njegovog instaliranja, na osnovu sledećih kriterijuma:

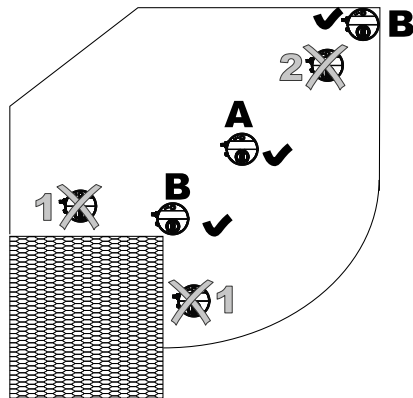

- Maksimalni domet je 10 m. Stoga, nijedna konturna tačka ne sme biti dalje od 10 m od sistema **AquaPrecise**.
- Minimalni domet je 2 m. Stoga, nijedna konturna tačka ne sme biti unutar 2 m sistema **AquaPrecise**.
- Neposredne prepreke (npr. drveće) ne smeju biti u području navodnjavanja.
- Na maksimalnom dometu, visina vodenog mlaza može dostići približno 3 m. To znači da čak i posredne prepreke (npr. grane) mogu ometati područje navodnjavanja.
- Izbegavajte nagle promene dometa, jer blagi i veliki uglovi tačnije opisuju konturu.
- Solarna ćelija mora primati dovoljno direktne sunčeve svetlosti (1 – 2 sata/dnevno). Prepreke (npr. drveće) ne smeju blokirati sunčevu svetlost.
- **AquaPrecise** se može instalirati i na najudaljeniju spoljašnju ivicu područja koje se navodnjava (npr. ivica travnjaka). Područje navodnjavanja mora biti pozicionirano između 25° i 360°.

## 2.6 Povezivanje sistema AquaPrecise sa GARDENA Bluetooth® aplikacijom

**AquaPrecise** mora biti povezan sa **GARDENA Bluetooth® aplikacijom** pre njegovog korišćenja prvi put.

1. Omogućite Bluetooth na mobilnom uređaju.

*Ikona tehnologije Bluetooth prikazuje se na statusnoj traci na mobilnom uređaju.*

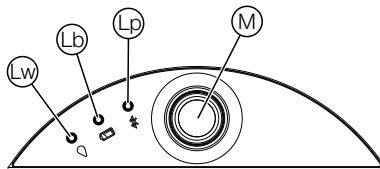

2. Kratko pritisnite ručno **M** dugme na sistemu **AquaPrecise**.

*AquaPrecise je aktiviran i LED indikator baterije **Lb** prikazuje status punjenja baterije (pogledajte „3.3.2 LED indikator baterije **Lb**“).*

3. Držite pritisnutim ručno **M** dugme na sistemu **AquaPrecise** tri sekunde.

*Režim povezivanja je aktiviran na tri minuta i LED indikator tehnologije Bluetooth **Lp** trepće plavo tokom tog perioda.*

4. Stanite pored sistema **AquaPrecise**.

*Uspostavljanje veze je moguće samo ako je mobilni uređaj blizu sistema AquaPrecise.*

5. Otvorite **GARDENA Bluetooth® aplikaciju** na mobilnom uređaju.

6. Izaberite **AquaPrecise** sa liste proizvoda.

*LED indikator tehnologije Bluetooth **Lp** svetli plavo deset sekundi i AquaPrecise je povezan sa GARDENA Bluetooth® aplikacijom.*

**AquaPrecise** se sada može instalirati.

**Napomena: GARDENA Bluetooth® aplikacija** će vas sada isto tako voditi kroz sledeće korake za instalaciju.

Ako je **AquaPrecise** već instaliran, sada se može programirati i konfigurisati preko **GARDENA Bluetooth® aplikacije** (pogledajte „3.1 Programiranje sistema AquaPrecise“).

## 2.7 Obavljanje testa udaljenosti prskanja

Preporučujemo da uvek obavite test udaljenosti prskanja pre instalacije (naročito u kutiji sa crevima). Test udaljenosti prskanja se koristi za proveru da li se zahtevana kontura može navodnjavati sa izabrane lokacije.

**Napomena:** Test udaljenosti prskanja se automatski traži od strane **GARDENA Bluetooth® aplikacije** kad god se doda nova lokacija.

**AquaPrecise** se može poravnati u bilo kojem smeru. Preporučujemo postavljanje sistema **AquaPrecise** u vrtu tako da je priključak okrenut prema izvoru vode.

1. Postavite **AquaPrecise** na travnjak na nivou tla na pravilno izabranoj lokaciji (pogledajte „2.7 Obavljanje testa udaljenosti prskanja“).
2. Privremeno priključite **AquaPrecise** na dovod vode.
3. Uključite dovod vode.
4. Kratko pritisnite ručno **M** dugme na sistemu **AquaPrecise**.

*AquaPrecise je aktiviran i LED indikator baterije **B** prikazuje status punjenja baterije (pogledajte „3.3.2 LED indikator baterije **B**“).*

5. Otvorite **GARDENA Bluetooth® aplikaciju** na mobilnom uređaju.
6. Pomerite vodeni mlaz unutar područja navodnjavanja (levo/desno) korišćenjem **GARDENA Bluetooth® aplikacije**.
7. Povećajte/smanjite ograničenje udaljenosti zalivanja da biste utvrdili da li se svi uglovi/ivice mogu navodnjavati.

**Savet:** Ako postoji neka smetnja/prepreka, možete postaviti drugu lokaciju za potpunu pokrivenost područja navodnjavanja.

8. Možete da završite test udaljenosti prskanja kada ste sigurni da se svaka konturna tačka može dosegnuti i da nema prepreka unutar područja.
9. Zatvorite izvor vode.
10. Instalirajte **AquaPrecise** u vrtu.

## 2.8 Instaliranje sistema AquaPrecise u vrtu

### 2.8.1 (br. art. 16000) Instaliranje sistema AquaPrecise na ploču za montiranje iznad tla

Ako želite da koristite **AquaPrecise** na različitim lokacijama, možete da koristite dodatnu **GARDENA ploču za montiranje (br. art. 16022)**.

**Napomena:** Instalacija se automatski traži u **GARDENA Bluetooth® aplikaciji** nakon testa udaljenosti prskanja.

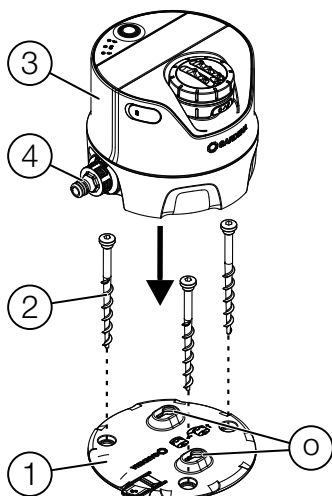

1. Postavite ploču za montiranje ① na navedeni položaj na travnjaku na nivou tla prema testu udaljenosti prskanja.
2. Pomoću obezbeđenog šestougonaog ključa zavrните tri temeljna vijka ② u ploču za montiranje ① i u tlo (savršeno poravnato horizontalno).

*Time će se osigurati da se AquaPrecise ne rotira.*

3. Postavite **AquaPrecise** ③ na ploču za montiranje ① tako da obe osovinice na dnu budu umetnute u otvore ④ i tako da bude postavljen ravno na tlu na ploči za montiranje ①.

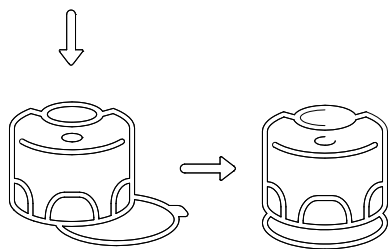

4. Gurnite AquaPrecise ③ prema priključku ④ dok se ne zakači za osnovnu ploču ①.
5. Povežite priključak ④ na dovod vode preko **originalnog sistema GARDENA**.

## 2.8.2 (br. art. 16001 / 16010) Podzemna instalacija sistema AquaPrecise u kutiji sa crevima

**Napomena:** Instalacija se automatski traži u **GARDENA Bluetooth® aplikaciji** nakon testa udaljenosti prskanja.

1. Postavite kutiju sa crevima ⑤ na navedeni položaj na travnjaku prema testu udaljenosti prskanja.
2. Položite sve komponente na travnjak.
3. Isecite creva na dužinu.
4. Iskopajte kanale za creva i kutiju sa crevima ⑤ (približno 20 – 25 cm dubine).
5. Napunite kanal ispod kutije sa crevima ⑤ sa približno 6 cm šljunka.

*Time se osigurava da drenažni otvori u kutiji funkcionišu ispravno.*

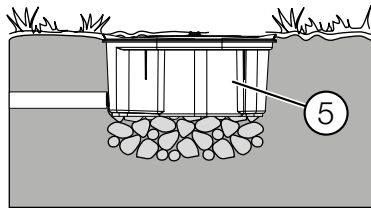

6. Postavite kutiju sa crevima ⑤ u tlo tako da je njen vrh u ravnini sa travnim tepihom.

*Tako će se sprečiti oštećenje prilikom košenja travnjaka.*

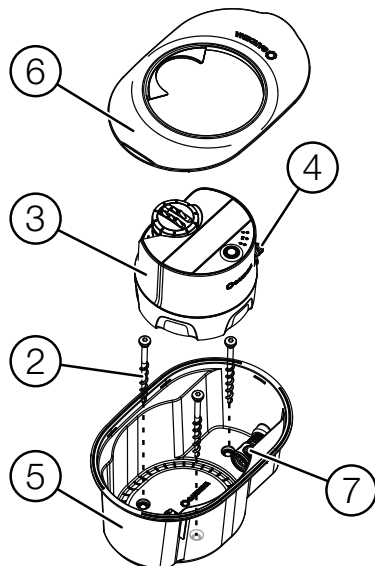

7. Za opciono dodatno pričvršćivanje na tlo: Probušite tri rupe za tri temeljna vijka u kutiji sa crevima ⑤.
8. Pomoću obezbeđenog šestougaoonog ključa zavrните tri temeljna vijka ② u kutiju sa crevima ⑤ i u tlo.
9. Položite creva u kanale.
10. Povežite muški navoj od 3/4" kutije sa crevima ⑤ pomoću **konektora (br. art. 2761) i GARDENA spojnog creva od 25 mm (br. art. 2700/2701/2718/2792/2793)**.
11. Ponovo napunite kanale zemljom.

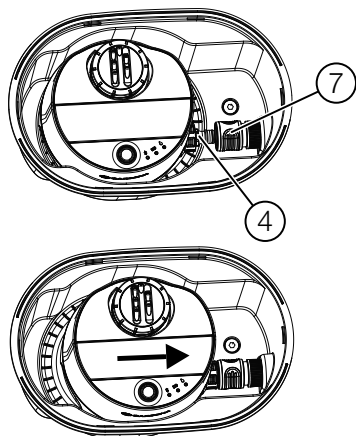

12. Stavite **AquaPrecise** ③ u kutiju sa crevima ⑤ tako da priključak ④ sistema **AquaPrecise** bude okrenut prema otvoru ⑦ kutije sa crevima ⑤.
13. Gurnite **AquaPrecise** ③ prema otvoru ⑦ dok se priključak ④ ne zaključa u otvoru ⑦.

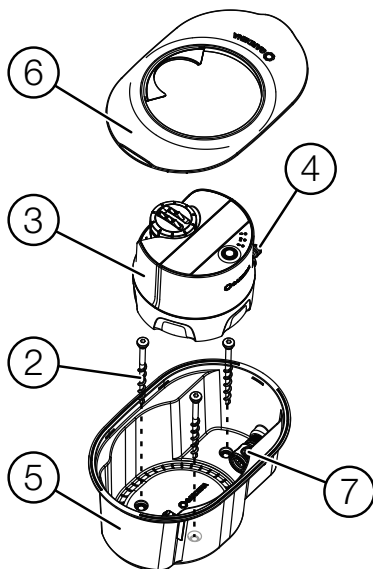

14. Namestite poklopac kutije ⑥ na kutiju sa crevima ⑤.

## 3. RUKOVANJE

---

### 3.1 Programiranje sistema AquaPrecise

#### 3.1.1 Podešavanje sistema AquaPrecise

Pomoću **GARDENA Bluetooth® aplikacije** podesite AquaPrecise.

1. Povežite **AquaPrecise** sa **GARDENA Bluetooth® aplikacijom** (pogledajte „2.5 Biranje odgovarajuće lokacije za AquaPrecise“).
2. Otvorite **GARDENA Bluetooth® aplikaciju** na mobilnom uređaju i nastavite sa procesom podešavanja.

**Napomena: GARDENA Bluetooth® aplikacija** će vas sada isto tako voditi kroz sledeće korake za postavljanje sistema AquaPrecise.

#### 3.1.2 Funkcije GARDENA Bluetooth® aplikacije

**GARDENA Bluetooth® aplikacija** sadrži sledeće funkcije za AquaPrecise:

- Postavljanje lokacija
- Programiranje konture
- Kreiranje rasporeda
- Statistika potrošnje vode
- Zimski režim

### 3.1.3 Programiranje konture

Do pet pojedinačnih kontura se može programirati na sistemu **AquaPrecise** pomoću **GARDENA Bluetooth® aplikacije**. Svaka kontura je dodeljena lokaciji.

Moguće je kreirati najviše 15 rasporeda kako bi se ispunili različiti zahtevi.

**Napomena: GARDENA Bluetooth® aplikacija** će vas sada isto tako voditi kroz sledeće korake za programiranje.

#### Sekvenca programiranja:



Kontura se sastoji od ne manje od dve ugaone tačke i ne više od 360 ugaonih tačaka. Konture se moraju programirati u smeru kazaljke na satu. Uvek počnite od prve konturne tačke krajnje levo željenog područja navodnjavanja. Konturne tačke se mogu promeniti kasnije.

**Napomena: AquaPrecise** trajno reguliše brzinu distribucije vode pomoću „flowBalance ventila“ i brzine rotacije konturne glave prskalice. Time se obezbeđuje da se voda ravnomerno raspoređuje bez preklapanja površina.

GARDENA podržanim rasporedom se takođe razmatra veličina konture i shodno tome se prilagođavaju vremena navodnjavanja. Za ručni raspored, vreme i učestalost navodnjavanja su postavljeni (količina navodnjavanja u l/m<sup>2</sup> se prikazuje u **GARDENA Bluetooth® aplikaciji**).

### 3.1.4 Režim uzvodnog ventila

**AquaPrecise** se može kombinovati i sa uzvodnim ventilima (npr. **kontrolni sistem za vodu GARDENA Water Control**).

Integrisani ventil će u tom slučaju biti stalno otvoren.

**AquaPrecise** započinje konturno navodnjavanje čim integrisana turbina detektuje protok vode.

## 3.2 Ručno dugme

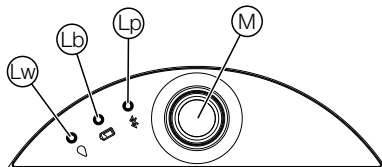

Pritiskom na ručno dugme se mogu obaviti sledeće radnje:

- **pritisnite kratko:** aktivira se **AquaPrecise**, prikaz statusa baterije
- **pritisnite dvaput kratko (unutar vremenskog perioda od deset sekundi):** započinje ručno navodnjavanje
- **držite dugme pritisnutim (približno 3 sekunde):** aktivira se režim povezivanja
- **držite dugme pritisnutim (približno 30 sekundi):** ponovo se pokreće uređaj

### 3.2.1 Ručno navodnjavanje

→ **Kratko** pritisnite ručno **M** dugme dvaput (unutar vremenskog perioda od deset sekundi).

*Ručno navodnjavanje započinje, a LED indikator navodnjavanja **Lw** trepće.*

Vreme ručnog navodnjavanja je unapred podešeno u **GARDENA Bluetooth® aplikaciji**. Kontura koja je poslednja izabrana u **GARDENA Bluetooth® aplikaciji** uvek se podrazumevano navodnjava. Kontura koja je poslednja kreirana se bira ako ručno navodnjavanje još nije obavljeno pomoću **GARDENA Bluetooth® aplikacije**.

Ako se navodnjavanje koje je ručno započeto preklapa sa programiranim rasporedom, programirano vreme početka se poništava.

Aktivno navodnjavanje se može zaustaviti kratkim pritiskom na ručno dugme.

### 3.2.2 Režim Bluetooth® veze

Interakcija na blizinu između sistema **AquaPrecise** i mobilnog uređaja naziva se Bluetooth®.

1. Držite pritisnutim ručno  dugme na sistemu **AquaPrecise** tri sekunde.

*Režim povezivanja je aktiviran na tri minuta i LED indikator tehnologije Bluetooth  trepće plavo tokom tog perioda.*

2. Povežite **AquaPrecise** sa **GARDENA Bluetooth® aplikacijom** (pogledajte „2.5 Biranje odgovarajuće lokacije za AquaPrecise“).

### 3.2.3 Ponovno pokretanje uređaja

**AquaPrecise** se može ponovo pokrenuti.

- Držite pritisnutim ručno  dugme na sistemu **AquaPrecise** 30 sekundi.

*Svi LED indikatori na sistemu AquaPrecise svetle i on će se ponovo pokrenuti.*

## 3.3 LED displej

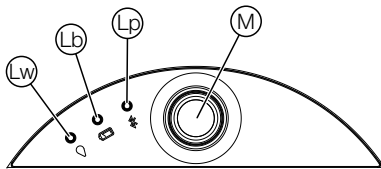

### 3.3.1 LED indikator navodnjavanja <sup>Ⓛw</sup>

- Svetli plavo deset sekundi: aktivno navodnjavanje

### 3.3.2 LED indikator baterije <sup>Ⓛb</sup>

#### Nakon kratkog pritiska na ručno <sup>Ⓜ</sup> dugme:

- Svetli zeleno: baterija je napunjena > 20 %
- Svetli crveno: napunjenost baterije je ≤ 20 % (nije moguće započeti navodnjavanje)
- Trepće crveno: napunjenost baterije je ≤ 5 % (trenutno navodnjavanje je obustavljeno)

Prilikom rada sa uzvodnim ventilom (npr. **kontrolni sistem za vodu GARDENA Water Control**): unutrašnji ventil se zatvara ako je napunjenost baterije ≤ 5 %, a otvara se ako je napunjenost baterije ≥ 20 %

#### Tokom procesa punjenja:

- Trepće narandžasto: baterija se puni
- Svetli zeleno: baterija je napunjena

### 3.3.3 LED indikator tehnologije Bluetooth <sup>Ⓛp</sup>

- Trepće plavo: Režim Bluetooth veze je aktivan
- Svetli plavo deset sekundi: Veza sa mobilnim uređajem je aktivna

## 4. ODRŽAVANJE

---

### 4.1 Uklanjanje/isključivanje sistema AquaPrecise

Preporučujemo uklanjanje sistema **AquaPrecise** ③ sa ploče za montiranje ① ili njegovo uklanjanje iz kutije sa crevima ⑤ pre obavljanja radova čišćenja.

#### 4.1.1 (Br. art. 16000) Uklanjanje sa ploče za montiranje

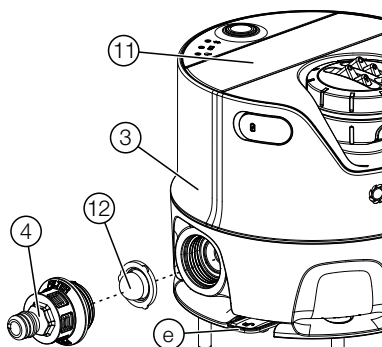

1. Pritisnite mehanizam za zabavljanje ⑤ i izvucite **AquaPrecise** ③ iz priključka ④ prema zadnjem delu.
2. Uklonite **AquaPrecise** ③ sa ploče za montiranje ① njegovim povlačenjem nagore.

#### 4.1.2 (Br. art. 16001/16010) Uklanjanje iz kutije sa crevima

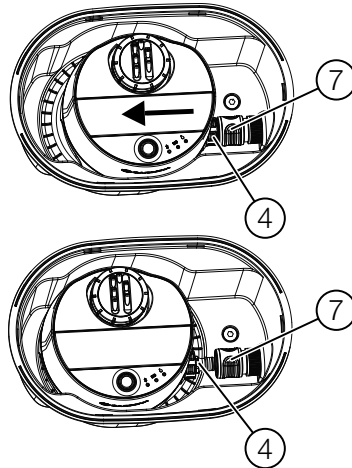

1. Povucite mehanizam za zabavljivanje otvora ⑦ prema zadnjem delu i povucite **AquaPrecise** ③ prema napred dok priključak ④ ne bude slobodan.
2. Uklonite **AquaPrecise** ③ njegovim povlačenjem nagore iz kutije sa crevima ⑤.

## 4.2 Čišćenje solarne ćelije

Da bi se osiguralo da je baterija uvek dovoljno napunjena, solarna ćelija ⑪ se mora očistiti ako je prljava.

**Nemojte koristiti korozivna ili abrazivna sredstva za čišćenje.**

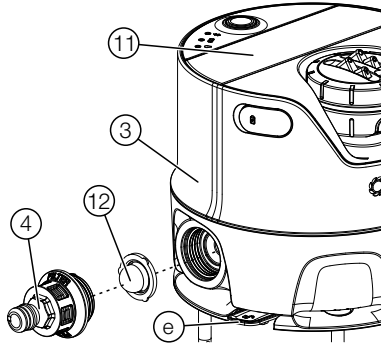

→ Očistite solarnu ćeliju ⑪ vlažnom krpom.

## 4.3 Čišćenje filtera za prljavštinu

Ako se domet navodnjavanja smanji, to bi moglo da ukazuje da je filter za prljavštinu prljav.

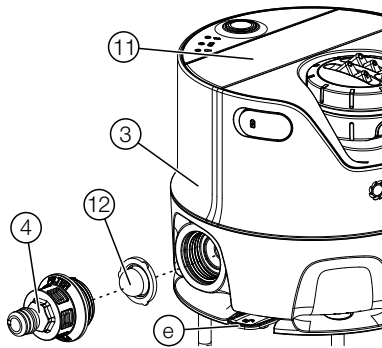

1. Odvrnite priključak ④ sa sistema **AquaPrecise** ③.
2. Izvucite filter za prljavštinu ⑫ iz sistema **AquaPrecise** ③.
3. Očistite filter za prljavštinu ⑫ i priključak ④ pod mlazom tekuće vode.
4. Ponovo postavite filter za prljavštinu ⑫ prateći iznad navedene korake obrnutim redosledom.

## 4.4 Čišćenje glave prskalice

Neujednačen obrazac navodnjavanja može ukazivati da je glava prskalice prljava.

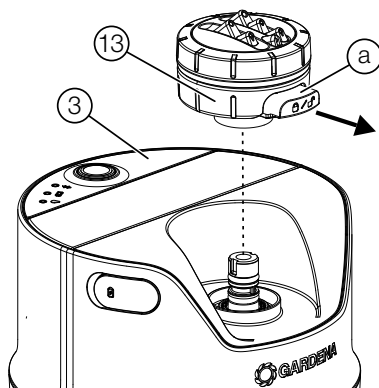

1. Izvucite mehanizam za zabavljivanje (a) na glavi prskalice (13).
2. Uklonite glavu prskalice (13) tako što ćete je povući nagore iz sistema **AquaPrecise** (3).

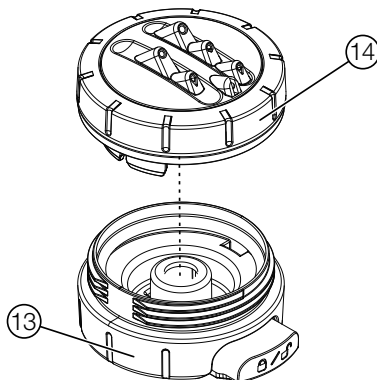

3. Odvrite poklopac mlaznice (14) sa glave prskalice (13).
4. Očistite poklopac mlaznice (14) i glavu prskalice (13) pod mlazom tekuće vode.
5. Ponovo postavite glavu prskalice (13) prateći iznad navedene korake obrnutim redosledom.
6. Gurnite mehanizam za zabavljivanje (a) u glavu prskalice (13).

## 4.5 Čišćenje oblasti turbine

Ako se domet navodnjavanja poveća, to bi moglo da ukazuje da je oblast protočne turbine prljava.

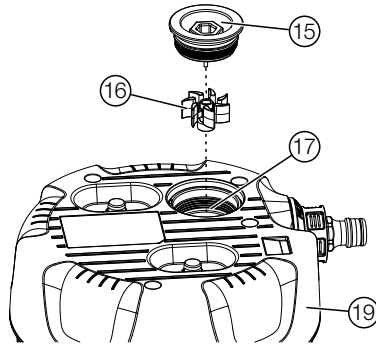

1. Odvrnite poklopac turbine ⑮ sa dna ⑲ sistema **AquaPrecise** ③.
2. Uklonite turbinu ⑯ sa poklopca turbine ⑮.
3. Isperite oblast turbine ⑰ vodom.
4. Očistite poklopac turbine ⑮ i turbinu ⑯ pod mlazom tekuće vode.
5. Ponovo postavite poklopac turbine ⑮ i turbinu ⑯ prateći iznad navedene korake obrnutim redosledom.

## 5. SKLADIŠTENJE

---

### 5.1 Isključivanje

**Proizvod morate da čuvate van domašaja dece.**

**AquaPrecise** nije otporan na mraz i stoga se tokom zime mora čuvati u okruženju zaštićenom od mraza.

#### 5.1.1 (16000) AquaPrecise iznad tla

1. Zatvorite izvor vode (slavina) ili odvojite dovod vode sa pumpe.
2. Povežite **AquaPrecise** sa **GARDENA Bluetooth® aplikacijom** (pogledajte „2.5 Biranje odgovarajuće lokacije za AquaPrecise“).
3. U **GARDENA Bluetooth® aplikaciji**, idite na postavke, otvorite ventil i obustavite rasporede.
4. Odvojite crevo sa sistema **AquaPrecise**.
5. Uklonite **AquaPrecise** sa ploče za montiranje ① (pogledajte „4.1.1 (br. art. 16000) Uklanjanje sa ploče za montiranje“).
6. Očistite **AquaPrecise** (solarna ćelija, filter za prljavštinu, glava prskalice i oblast turbine), pogledajte „4. ODRŽAVANJE“.
7. Napunite bateriju preko USB priključka ⑩ (pogledajte „2.3 Punjenje baterije preko USB priključka“).
8. Skladištite **AquaPrecise** na suvom, zatvorenom mestu zaštićenom od mraza.
9. Izaberite „Zimski režim“ u **GARDENA Bluetooth® aplikaciji**.

*AquaPrecise je u režimu pripravnosti kako bi se uštedela energija i rasporedi su obustavljeni.*

## 5.1.2 (16001/16010) AquaPrecise ispod tla

1. Zatvorite izvor vode (slavina) ili odvojite dovod vode sa pumpe.
2. Povežite **AquaPrecise** sa **GARDENA Bluetooth® aplikacijom** (pogledajte „2.5 Biranje odgovarajuće lokacije za AquaPrecise“).
3. U **GARDENA Bluetooth® aplikaciji**, idite na postavke, otvorite ventil i obustavite rasporede.
4. Sačekajte da voda otekne preko **GARDENA odvodnog ventila (br. art. 2760)** ili pročistite sistem korišćenjem **GARDENA kompleta odvodnih ventila (br. art. 2770)**.
5. Uklonite **AquaPrecise** iz kutije sa crevima ⑤ (pogledajte „4.1.2 (br. art. 16001/16010) Uklanjanje iz kutije sa crevima“).
6. Očistite kutiju sa crevima ⑤.

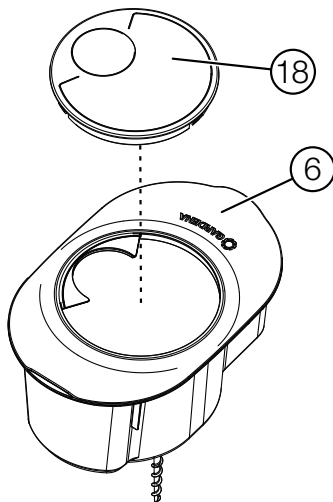

7. Postavite poklopac kutije ⑱ na okvir kutije ⑥.



*Na taj način ćete sprečiti da predmeti ili životinje upadnu u instalacionu kutiju.*



8. Očistite **AquaPrecise** (solarna ćelija, filter za prljavštinu, glava prskalice i oblast turbine), pogledajte „4. ODRŽAVANJE“.

9. Napunite bateriju preko USB priključka ⑩  
(pogledajte „2.3 Punjenje baterije preko USB priključka“).
10. Skladištite **AquaPrecise** na suvom, zatvorenom mestu  
zaštićenom od mraza.
11. Izaberite „Zimski režim“ u **GARDENA Bluetooth® aplikaciji**.  
*AquaPrecise je u režimu pripravnosti kako bi se uštedela  
energija i rasporedi su obustavljeni.*

### 5.1.3 Ponovno aktiviranje sistema AquaPrecise nakon zime

Bluetooth veza je onemogućena u zimskom režimu (režim pripravnosti) da bi se uštedela energija.

1. Napunite bateriju preko USB priključka  (pogledajte „2.3 Punjenje baterije preko USB priključka“).
2. Kratko pritisnite ručno  dugme na sistemu **AquaPrecise**.

*AquaPrecise je aktiviran i LED indikator baterije  prikazuje status punjenja baterije (pogledajte „3.3.2 LED indikator baterije “).*

3. Povežite **AquaPrecise** sa **GARDENA Bluetooth® aplikacijom** (pogledajte „2.6 Povezivanje sistema AquaPrecise sa GARDENA Bluetooth® aplikacijom“).

*Rasporedi su onda automatski ponovno aktivirani.*

## 6. REŠAVANJE PROBLEMA

---

### 6.1 Zamena baterije

**GARDENA rezervni delovi** mogu da se nabave kod **prodavca GARDENA proizvoda** ili u **servisnom centru kompanije GARDENA**.

→ Koristite samo originalnu **GARDENA bateriju** (br. art. 16000-00.690.00).

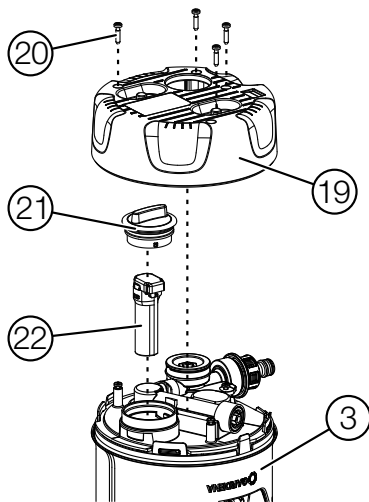

1. Odvrnite četiri zavrtnja ②0 sa dna ①9 sistema **AquaPrecise** ③.
2. Uklonite dno ①9 sa sistema **AquaPrecise** ③.
3. Odvrnite poklopac baterije ②1.
4. Izvadite bateriju ②2.
5. Postavite novu bateriju ②2 prateći iznad navedene korake obrnutim redosledom.

## 6.2 Tabela grešaka

Problem	Mogući uzrok	Rešenje
<b>Domet navodnjavanja je manji u odnosu na onaj tokom početnog puštanja u rad</b>	Filter za prljavštinu je prljav.	→ Očistite filter za prljavštinu.
	Slavina nije dovoljno otvorena.	→ Dodatno otvorite slavinu.
	Pritisak vode je previše nizak.	→ Povećajte pritisak vode/dovod vode.
	Glava prskalice je prljava.	→ Očistite glavu prskalice.
<b>Domet navodnjavanja nije pravilno programiran.</b>	Domet navodnjavanja nije pravilno programiran.	→ Ponovo programirajte domet navodnjavanja.
<b>Domet navodnjavanja je veći u odnosu na onaj tokom početnog puštanja u rad</b>	Turbina je prljava.	→ Očistite turbinu.
<b>Obrazac navodnjavanja nije ujednačen</b>	Glava prskalice je prljava.	→ Očistite glavu prskalice.
	Glava prskalice je oštećena.	→ Obratite se servisnom centru kompanije GARDENA.
<b>AquaPrecise ne reaguje</b>	Baterija je prazna.	→ Napunite bateriju preko USB priključka.
	Zaštitna ploča solarne ćelije je prljava ili pokrivena.	→ Očistite zaštitnu ploču ili obezbedite dovoljno sunčeve svetlosti.
	Baterija je neispravna.	→ Zamenite bateriju.
<b>Nema navodnjavanja, raspored se ne sprovodi</b>	Baterija je prazna.	→ Napunite bateriju preko USB priključka.
	Nema protoka vode.	→ Aktivirajte protok vode.
<b>Bluetooth veza nije moguća</b>	Režim pripravnosti je aktivan.	→ Kratko pritisnite ručno dugme  .
<b>Greška pri punjenju: LED indikator baterije  trepće crveno</b>	Baterija se previše zagrejala tokom punjenja.	→ Sačekajte da se baterija ohladi.

**NAPOMENA:**

Popravke mogu obavljati samo servisni centri kompanije GARDENA ili specijalizovani prodavci GARDENA proizvoda.

→ Obratite se servisnom odeljenju kompanije GARDENA u slučaju ostalih kvarova (pogledajte poledinu).

## 7. TEHNIČKI PODACI

<b>AquaPrecise</b>	<b>Jedinica</b>	<b>Vrednost (br. art. 16000/16001/16010)</b>
<b>Litijum-jonska baterija</b>	mAh	5000
<b>Vreme punjenja preko USB priključka (u zavisnosti od punjača baterije)</b>	č	3 – 8
<b>Priključak za slavinu (br. art. 16001/16010)</b>	lnč	3/4
<b>Opseg radne temperature</b>	°C	5 – 60
<b>Maks. temperatura medijuma</b>	°C	30
<b>Opseg pritiska:</b>		
<b>AquaPrecise</b>	bar	2–12
<b>GARDENA sistem creva</b>	bar	2–6
<b>Domet navodnjavanja na 2 bara</b>	m	2–10
<b>Područje navodnjavanja na 2 bara</b>	m <sup>2</sup>	320
<b>Sektor navodnjavanja</b>	°	25 – 360
<b>Protok vode:</b>		
<b>Minimalan opseg</b>	l/h	200
<b>Maksimalan opseg</b>	l/h	600

## 8. OPREMA/REZERVNI DELOVI

---

<b>GARDENA kutija sa crevima</b>	Za podzemnu instalaciju.	<b>br. art. 16021</b>
<b>GARDENA ploča za montiranje</b>	Za nadzemnu instalaciju.	<b>br. art. 16022</b>
<b>GARDENA zimski poklopac</b>	Kao zamena za oštećeni zimski poklopac.	<b>br. art. 16001-00.600.16</b>
<b>GARDENA AquaPrecise mlaznica</b>	Kao zamena za oštećenu mlaznicu.	<b>br. art. 16000-00.670.00</b>
<b>GARDENA rezervna baterija</b>	Kao zamena za neispravnu bateriju.	<b>br. art. 16000-00.690.00</b>

## 9. SERVIS

---

Ažurne informacije za kontakt mogu se pronaći na mreži na adresi:

[www.gardena.com/contact](http://www.gardena.com/contact)

## 10. ODLAGANJE U OTPAD

---

### 10.1. Odlaganje proizvoda

(u skladu sa Direktivom 2012/19/EU / S.I. 2013 br. 3113)



Proizvod se ne sme bacati u uobičajeni otpad iz domaćinstva. Mora biti odložen u skladu sa lokalnim propisima o zaštiti životne sredine.

#### **VAŽNO!**

→ Odložite proizvod preko ili uz pomoć lokalnog sabirnog centra za reciklažu.

### 10.2. Odlaganje baterije



Baterija sadrži litijum-jonske ćelije koje po isteku radnog veka treba odložiti odvojeno od običnog komunalnog otpada.

Li-ion

#### **VAŽNO!**

1. Ispraznite u potpunosti litijum-jonske ćelije (obratite se servisnom centru kompanije GARDENA).
2. Osigurajte da kontakti litijum-jonske ćelije ne dovedu do kratkog spoja tako što ćete preko njih zalepiti traku.
3. Propisno odložite u otpad litijum-jonske ćelije ili to obavite preko centra za reciklažu.

## 11. USTUPANJE ŽIGOVA

---



Oznaka reči Bluetooth® i logotipi su registrovani žigovi u vlasništvu kompanije Bluetooth SIG, Inc. i svaka njihova upotreba od strane kompanije GARDENA je pod licencom.

Apple i Apple logotip su žigovi kompanije Apple Inc., registrovane u Sjedinjenim Američkim Državama i drugim zemljama.

App Store je žig usluge kompanije Apple Inc., registrovane u Sjedinjenim Američkim Državama i drugim zemljama.

Google i Google Play logotip su žigovi kompanije Google LLC.

Ostali žigovi i trgovački nazivi pripadaju odgovarajućim vlasnicima.

sr		<b>Deklaracija EU o usaglašenosti</b>
<p>Dole potpisani ovim potvrđuje kao ovlašćeni predstavnik proizvođača kompanije GARDENA Germany AB, PO Box 160 89, SE-103 92 Stokholm, Švedska, ovim potvrđuje da dole navedeni uređaji u obliku plasiranom na tržište ispunjavaju zahteve harmonizovanih EU smernica, EU bezbednosnih standarda i standarda za određene proizvode. Ova izjava postaje ništavna u slučaju izmene uređaja koje nismo odobrili.</p>		
<b>Naziv proizvoda:</b>	Sistem za navodnjavanje/ Sistem creva za navodnjavanje	
<b>Tip:</b>	AquaPrecise	
<b>Br. artikla:</b>	16000 16001 / 16010	
<b>EU direktive:</b>	2006/42/EG 2014/53/EU 2011/65/EU	
<b>Usklađeni standardi:</b>	EN ISO 12100 EN 60730-1 EN 60730-2-8 EN IEC 60730-2-8	
<b>Predata dokumentacija:</b>	GARDENA Manufacturing GmbH, Technische Dokumentation, A. Ochs Hans-Lorensenstr. 40, D-89079 Ulm	
<b>Godina CE znaka:</b>	2024	
<b>Ulm:</b>	31.12.2024	
<b>Ovlašćeni predstavnik:</b>	 <b>Reinhard Pompe</b> Senior Vice President, Business Unit Watering	

en		<b>Declaration of Conformity [only for UK]</b>
<p>The manufacturer, GARDENA Germany AB, PO Box 160 89, SE-103 92, Stockholm Sweden, hereby certifies, when leaving our factory, the unit(s) indicated below is/are in accordance with the UK Regulations, designated standards of safety and product specific designated standards. This certificate becomes void if the units are modified without our approval.</p>		
<b>Description of the product:</b>	Irrigation System / Pipeline Irrigation System	
<b>Type:</b>	AquaPrecise	
<b>Article number:</b>	16000 16001 / 16010	
<b>UK regulations:</b>	S.I. 2008/1597 S.I. 2017/1206 S.I. 2012/3032	
<b>Designated standards:</b>	EN ISO 12100 EN 60730-1 EN 60730-2-8 EN IEC 60730-2-8	
<b>Deposited documentation:</b>	GARDENA Manufacturing GmbH, Technische Dokumentation, A. Ochs Hans-Lorensen-Str. 40, D-89079 Ulm	
<b>UK Importer:</b>	Husqvarna UK Limited Preston Road, Aycliffe, County Durham UK DL5 6UP	
<b>Ulm:</b>	31.12.2024	
<b>Authorised representative:</b>	  <b>Reinhard Pompe</b> Senior Vice President, Business Unit Watering	

**Deutschland / Germany**

**GARDENA Manufacturing GmbH**  
Central Service  
Hans-Lorenser-Straße 40  
D-83079 Ulm  
Produktfragen:  
(+49) 731 490-123  
Reparaturen:  
(+49) 731 490-290  
www.gardena.com/de/kontakt

**Albania**

**KRAFT SHPK**  
Autostrada Tirane-Durres  
Km 7  
1051 Tirane  
Phone: (+355) 69 877 7821  
info@kraft.al

**Argentina**

**ROBERTO C. RUMBO S.R.L.**  
Predio Norlog  
Lote 7  
Buenos Aires, ZC: 1621  
Buenos Aires  
Phone: (+54) 11 5263-7862  
ventas@rumbosrl.com.ar

**Armenia**

**AES Systems LLC**  
Marshal Babajanyan Avenue 56/2  
0022 Yerevan  
Phone: (+374) 60 651 651  
masishchanyan@ioloud.com

**Australia**

**Husqvarna Australia Pty. Ltd.**  
Locked Bag 5  
Central Coast BC  
NSW 2252  
Phone: (+61) (0) 2 4352 7400  
customer.service@husqvarna.com.au

**Austria / Österreich**

**Husqvarna Austria GmbH**  
Industriezeile 36  
4010 Linz  
Tel.: (+43) 732 77 01 01-485  
www.gardena.com/at/service/beratung/  
kontakt/

**Azerbaijan**

**Progress Xüsusi Firması**  
Aliyar Aliyev 212, Baku, Azerbaijan  
Sales: +994 70 326 07 14  
AfterSales: +994 77 326 07 14  
www.progress-garden.az  
info@progress-garden.az

**Bahrain**

**M.H. Al-Mahroos**  
BUILDING 208, BLOCK 356,  
ROAD 328  
Salihiya  
Phone: +973 1740 8090  
almahroos@almahroos.com

**Belarus / Беларусь**

**ООО «Мастер Гарден»**  
220118, г. Минск,  
улица Шапановича, дом 7а  
Tel. (+375) 17 257 00 33  
mgr@mastergarden.by

**Belgium**

**Husqvarna Belgium nv**  
Gardena Division  
Leuvensesteenweg 542  
Planet II E  
1930 Zaventem  
Belgie

**Bosnia / Herzegovina**

**Silk Trade d.o.o.**  
Poslovna Zona Vila Br. 20  
Phone: (+387) 61 165 593  
info@silktrade.com.ba

**Brazil**

**Nordtech Maquinas e Motores Ltd.**  
Avenida Juscelino Kubitschek  
de Oliveira Curitiba  
3003 Brazil  
Phone: (+55) 41 3595-9600  
contato@nordtech.com.br  
www.nordtech.com.br

**Bulgaria**

**AGROLAND** България АД  
бул. 8 Декември, № 13  
Офис 5  
1700 Студентски град  
София  
Тел.: (+359) 24 66 6910  
info@agroland.eu

**Canada / USA**

**GARDENA Canada Ltd.**  
125 Edgeware Road  
Unit 15 A  
Brampton L6Y 0P5  
ON, Canada  
Phone: (+1) 905 792 93 30  
gardena.customerservice@  
husqvarnagroup.com

**Chile**

**REPRESENTACIONES JCE S.A.**  
AV. DEL VALLE NORTE 857 PISO 4  
HUECHURABA, SANTIAGO, CHILE  
Phone: (+56) 2 2414 2600  
contacto@jce.cl

**China**

办公室地址:  
上海市长宁区金钟路788号荟聚办公  
楼D栋7楼03-05单元

**Office Add:**

UnitG-5, 7F, Livat Tower D, No.788, Jin  
Zhong Rd., Chang Ning Dist., Shanghai,  
PRC 200335

**Colombia**

**Equipos de Toyoma Colombia SAS**  
Cra. 68 D No 25 B 86 Of. 618  
Edificio Torre Central  
Bogota  
Bogota  
Phone: +57 (1) 703 95 20 /  
+57 (1) 703 95 22  
servicioalcliente@toyoma.com.co  
www.toyoma.com.co

**Costa Rica**

**Exim CIA Costa Rica**  
Calle 25A, B\*, Montealegre  
Zapote  
San José  
Costa Rica  
Phone: (+506) 2221-5654 /  
(+506) 2221-5659  
eximcostarica@gmail.com

**Croatia**

**Husqvarna Austria GmbH**  
Industriezeile 36  
4010 Linz  
Phone: (+43) 732 77 01 01-485  
service.gardena@husqvarnagroup.com

**Cyprus**

**Pantelis Papadopoulos S.A.**  
92 Athinou Avenue  
Athens  
10442 Greece  
Phone: (+30) 21 0519 3100  
info@papadopoulos.com.cy

**Czech Republic**

**Gardena**  
Service Center Vrbo  
c/o Husqvarna  
Manufacturing CZ s.r.o.  
Jesenická 146  
79326 Vrbovo pod Prádedem  
Phone: 800 100 425  
servis@gardena.cz

**Denmark**

**GARDENA DANMARK**  
Løjvej 19, st.  
3500 Værløse  
Tel.: (+45) 70 26 47 70  
gardenadk@husqvarnagroup.com  
www.gardena.com/dk

**Dominican Republic**

**BOSQUESA, S.R.L.**  
Carretera Santiago Licey  
Km. 5 ½  
Esquina Copal II.  
Santiago De Los Caballeros  
51000 Dominican Republic  
Phone: (+1) 809-562-0476  
contacto@bosquesa.com.do

**Egypt**

**Universal Agencies Co**  
26, Abdel Hamid Lotfy St.  
Giza  
Phone: (+20) 3 761 57 57

**Estonia**

**Husqvarna Eesti OÜ**  
Valdeku 132  
EE-11216 Tallinn  
info@gardena.ee

**Finland**

**Oy Husqvarna Ab**  
Juurakkotie 5 B 2  
01510 Vantaa  
www.gardena.fi

**France**

**Husqvarna France**  
9/11 Allée des pierres mayettes  
92635 Gennevilliers Cedex  
France  
http://www.gardena.com/fr  
N° AZUR: 0 810 00 78 23  
(Prix d'un appel local)

**Georgia**

**Transporter LLC**  
#70, Bellashvili street  
0159 Tbilisi, Georgia  
Number: (+995) 322 14 71 71  
info@transporter.com.ge  
www.transporter.com.ge

**Service Address and Importer to Great Britain**

**Husqvarna UK Ltd**  
Preston Road  
Aycliffe Industrial Park  
Newton Aycliffe  
County Durham  
DL5 6UP  
Phone: (+44) (0) 344 844 4558  
info.gardena@husqvarna.co.uk

**Greece**

**Π.ΠΑΠΑΔΟΠΟΥΛΟΣ ΑΕΒΕ**  
Λεωφ. Αθηνών 92  
Αθήνα  
T.K.104 42  
Ελλάδα  
Τηλ. (+30) 210 5193 100  
info@papadopoulos.com.gr

**Hong Kong**

**Tung Tai Company**  
115-153 Hoi Bun Road  
Kwun Tong, Kowloon  
Hong Kong  
Phone: (+852) 3583 1662  
admin@tungtaico.com

**Hungary**

**Husqvarna Magyarországi Kft.**  
Ezred u. 1 – 3  
1044 Budapest  
Phone: (+36) 1 251-4161  
vezesozalgal.husqvarna@  
husqvarnagroup.com

**Iceland**

**BYKO ehf.**  
Skermuvaggi 2a  
200 Kópavogur  
Phone: (+354) 515 4000  
byko@byko.is

MHG Verstun ehf  
Vikurvartf 8  
203 Kópavogur  
Phone: (+354) 544 4656

**India**

**B K RAMAN AND CO**  
Plot No. 185, Industrial Area,  
Phase-2, Ram Darbar  
Chandigarh  
160002 India  
Phone: (+91) 98140 06530  
raman@jagantradingware.com

**Iraq**

**Alsheim Alakhdar Company**  
Al-Faysaliyah, Near Estate Bank  
Mosul  
Phone: (+964) 78 18 18 46 75

**Ireland**

**Liffey Distributors Ltd.**  
309 NW Business Park, Ballycoolen  
15 Dublin  
Phone: (+353) 1 824 2600  
info@liffeydym.com

**Israel**

**HAGARIN LTD.**  
2 Nahal Harif St.  
8122201 Yavne  
internet@hagarin.co.il  
Phone: (+972) 8-932-0400

**Italy**

**Husqvarna Italia S.p.a.**  
Centro Direzionale Pianura  
Via del Lavoro 2, Scala B  
22036 ERBA (CO)  
Phone: (+39) (0) 31 4147700  
assistenza.italia@it.husqvarna.com

**Japan**

**Husqvarna Zenohai Co. Ltd.**  
1-9 Minamidai, Kawagoe  
350-1165 Saitama  
Japan  
gardena-jp@husqvarnagroup.com

**Kazakhstan**

**ТОО "Ламед"**  
*Russian*  
Адрес: Казахстан, г. Алматы,  
ул. Тажикбаевой, 155/1  
Тел.: (+7) (727) 355 64 00 /  
(+7) (700) 355 64 00  
lamed@lamed.kz

**Kazakh**

Мекен-жайы: Қазақстан,  
Алматы қ.,  
көш. Тажикбаевой, 155/1  
Тел.: (+7) (727) 355 64 00 /  
(+7) (700) 355 64 00  
lamed@lamed.kz

**Kuwait**

**Palms Agro Production Co**  
Al Rai- Fourth Ring Road – Block 56.  
P.O.Box: 1976 Safat  
13020 Al-Rai  
Phone: (+965) 24 73 07 45  
info@palms-ku.com

**Kyrgyzstan**

**OoSo Alye Maki**  
Uv. Moladaya Guardia 83  
720014 Bishkek  
Phone: (+996) 312 322 1115

**Latvia**

**Husqvarna Latvija SIA**  
Ulbrokas 19A  
LV-1021 Riga  
info@gardena.lv

**Lebanon**

**Technomec**  
Saflra Highway (Beirut – Tripoli) Center  
622 Mezher Bldg.  
P.O.Box 215  
Jounieh  
Phone: (+961) 9 853527 /  
(+961) 3 855481  
technomec@idm.net.lb

**Lithuania**

**UAB Husqvarna Lietuva**  
Atleities pl. 77C  
LT-52104 Kaunas  
info@gardena.lt

**Luxembourg**

**Magasins Jules Neuberg**  
39, rue Jacques Stas  
Luxembourg-Gasperich 2549  
Case Postale No. 12  
Luxembourg 2010  
Phone: (+352) 40 14 01  
api@neuberg.lu

**Malaysia**

**Glomedic International Sdn Bhd**  
Jalan Ruang No. 30  
Shah Alam, Selangor  
40150 Malaysia  
Phone: (+60) 3-7734 7997  
oase@glomedic.com.my

**Malta**

I.V. Portelli & Sons Ltd.  
85, 86, Triq San Pawl  
Rabat - RBT 1240  
Phone: (+356) 2145 4289

**Mauritius**

Espace Maison Ltée  
La City Trianon, St Jean  
Quatre Bornes  
Phone: (+52) 460 85 85  
digital@espacemaison.mu

**Mexico**

AFOSA  
Av. Lopez Mateos Sur # 5019  
Col. La Calma 45070  
Zapopan, Jalisco, Mexico  
Phone: (+52) 33 3818-3434  
isolis@afosa.com.mx

**Moldova**

Convel SRL  
Republica Moldova,  
mun. Chisinau,  
sos. Muncesti 284  
Phone: (+373) 22 857 126  
www.convel.md

**Mongolia**

Soyol Gardening Shop  
Narmi Rd  
Ulaanbaatar  
14230 Mongolia  
Phone: +976 7777 5080  
soyolj@magica.net.mn

**Morocco**

Proekip  
64 Rue de la Participation  
Casablanca-Roches Noires  
20303 Morocco  
Phone: (+212) 661342107  
hicham.hafani@proekip.ma

**Netherlands**

Husqvarna Nederland B.V.  
GARDENA Division  
Postbus 50131  
1305 AC ALMERE  
Phone: (+31) 36 521 00 10  
info@gardena.nl

**Neth. Antilles**

Jonka Enterprises N.V.  
Sta. Rosa Weg 196  
P.O. Box 8200  
Curaçao  
Phone: (+599) 9 767 66 55  
info@jonka.com

**New Zealand**

Husqvarna New Zealand Ltd.  
PO Box 76-437  
Manukau City 2241  
Phone: (+64) (0) 9 9202410  
support.nz@husqvarna.co.nz

**North Macedonia**

Sinpeks d.o.o.  
Ul. Kvararski Pat Bb  
7000 Bitola  
Phone: (+389) 47 20 85 00  
sinpeks@mt.net.mk

**Norway**

Husqvarna Norge AS  
Gardena Division  
Trøskelveten 36  
1708 Sarpsborg  
info@gardena.no

**Northern Cyprus**

Mediterranean Home & Garden  
No 150 Alsancak, Karaöçlanoğlu  
Caddesi Girne  
Phone: (+90) 392 821 33 80  
info@medgardener.com

**Oman**

General Development Services  
PO 1475, PC - 111  
Seeb  
111 Oman  
Phone: 96824582816  
gdsoman@gdsoman.com

**Paraguay**

Agrofield SRL  
AV. CHOFERES DEL CHACO  
1449 C/25 DE MAYO  
Asunción  
Phone: (+595) 21 608 656  
consultas@agrofield.com.py

**Peru**

Sierras y Herramientas Forestal SAC  
Av. Las Gaviotas 833, Chornillos  
Lima  
Phone: (+51) 1 2 52 02 52  
supervisororienta1@siersac.com  
www.siersac.com

**Philippines**

Royal Dragon Traders Inc  
10 Linaw Street, Barangay  
Saint Peter Quezon City  
1114 Philippines  
Phone: (+63) 2 7426893  
aida.fernandez@rdti.com.ph

**Poland**

Gardena Service Center Vrbno  
c/o Husqvarna Manufacturing CZ  
s.r.o. - Jeseníká 146  
79326 Vrbno pod Prádemem  
Czech Republic  
Phone: (22) 336 78 90  
servis@gardena.pl

**Portugal**

Husqvarna Portugal, SA  
Lagos - Albarraque  
2635 - 595 Rio de Mouro  
Phone: (+351) 21 922 85 30  
Fax: (+351) 21 922 85 36  
info@gardena.pt

**Romania**

Madex International Srl  
Soseaua Odaiei 117 - 123,  
RO 013603 Bucuresti, S1  
Phone: (+40) 21 352 7603  
madex@ines.ro

**Russia / Россия**

ООО „Хускард“  
141400, Московская обл.,  
г. Химки,  
улица Ленинградская,  
владение 39, стр.6  
Бизнес Центр  
„Химки Бизнес Парк“,  
помещение 0B02\_04  
http://www.gardena.ru

**Saudi Arabia**

SACO  
Takhassusi Main Road  
P.O. Box: 86387  
Riyadh 12863  
40011 Saudi Arabia  
Phone: (966) 11 482 8877  
webmaster@saco-hsa.com

Al Futtaim Pioneer Trading  
5147 Al Faraooq Dist.  
Riyadh 7991  
Phone: (+971) 4 206 6700  
Owais.Khan@alfuttaim.com

**Serbia**

Domel d.o.o.  
Stobodana Đurica 21  
11000 Belgrade  
Phone: (+381) 11 409 57 12  
office@domel.rs

**Singapore**

Hy-Ray PRIVATE LIMITED  
40 Jalan Pemimpin  
#02-08 Tat Ann Building  
Singapore 577185  
Phone: (+65) 6253 2277  
info@hyray.com.sg

**Slovak Republic**

Gardena  
Service Center Vrbno  
c/o Husqvarna  
Manufacturing CZ s.r.o.  
Jesenická 146  
79326 Vrbno pod Prádemem  
Phone: 0800 154044  
servis@gardena.sk

**Slovenia**

Husvarna Austria GmbH  
Industriezeile 36  
4010 Linz  
Phone: (+43) 732 77 01 01-485  
service.gardena@husqvarnagroup.com

**South Africa**

Husqvarna South Africa (Pty) Ltd  
Lifestyle Business Park –  
Ground Floor Block A Cnr  
Beyers Naude Drive and Vsterhout  
Road Randpark Ridge, Randburg  
Phone: (+27) 10 015 5750  
service@gardena.co.za

**South Korea**

Kyung Jin Trading Co., Ltd  
8F Haengbok Building, 210,  
Gangnam-Daero 137-891 Seoul  
Phone: (+82) 2 574 6300  
kjh@kjh.co.kr

**Spain**

Husqvarna España S.A.  
Calle de Rivas nº 10  
28052 Madrid  
Phone: (+34) 91 708 05 00  
atencioncliente@gardena.es

**Sri Lanka**

Hunter & Company Ltd.  
130 Front Street  
Colombo  
Phone: 94-11 232 81 71  
hunters@eureka.lk

**Suriname**

Deto Handelmaatschappij N.V.  
Kernkampweg 72-74  
P.O. Box: 12782  
Paramaribo  
Suriname  
Phone: (+597) 43 80 50  
info@deto.sr

**Sweden**

Husvarna AB /  
GARDENA Sverige  
Drottninggatan 2  
561 82 Huskvarna  
Sverige  
Phone: (+46) (0) 36-14 60 02  
service@gardena.se

**Switzerland / Schweiz**

Husqvarna Schweiz AG  
Consumer Products  
Industriestrasse 10  
5506 Mäggenwil  
Phone: (+41) (0) 62 887 37 90  
info@gardena.ch

**Taiwan**

Hong Ying Trading Co., Ltd.  
No. 46 Wu-Kun-Wu Road  
New Taipei City  
Phone: (+886) (02) 2298 1486  
salesgd1@friends.com.tw

**Tajikistan**

ARIERS JV LLC  
39, Ayni Street, 734024  
Dushanbe, Tajikistan

**Thailand**

Spica Co. Ltd  
243/2 Onnuh Rd., Prawat  
Bangkok  
10250 Thailand  
Phone: (+66) (0)2721 7373  
surapong@spica-siam.com

**Tunisia**

Société du matériel agricole et maritime  
Nouveau port de peche de Stax Bp 33  
Stax 3065  
Phone: (+216) 98 419047/  
(+216) 74 497614  
commercial@smamtunisia.com

**Türkiye**

Dost Bahçe  
Yunus Mah. Adil Sk. No:3  
Kartal  
İstanbul  
34873 Türkiye  
Phone: (+90) 216 389 39 39

**Turkmenistan**

I.E. Orazmuhamedov Nurmuhammet  
80 Atarkur,  
BERKARAR Shopping Center,  
Ground floor, A77B,  
Ashgabat 744000  
TURKMENISTAN  
Phone: (+993) 12 468859  
Mob: (+993) 62 222887  
info@jayhymat.com /  
bekgiyev@jayhymat.com  
www.jayhymat.com

**UAE**

Al-Futtaim ACE Company  
L.L.C Building, Al Rebat Street  
Festival City, Dubai  
7880 UAE  
Phone: (+971) 4 206 6700  
ace@alfuttaim.ae

**Ukraine / Україна**

AT «Алчест»  
вул Петропавлівська 4  
08130, Київська обл.  
Києво-Святошинський р-н, с.  
Петропавлівська Борщагівка Україна  
Tel.: (+38) 0 800 503 000

**Uruguay**

FELI SA  
Entre Rios 1083  
11800 Montevideo  
Phone: (+598) 22 03 18 44  
info@felisa.com.uy

**Uzbekistan**

AGROHOUSE MChJ  
O'zbekiston, 111112  
Toshkent viloyati  
Toshkent tumani  
Hasanboy QFY, THAY yoqasida  
Phone: (+998) 93-5414141 /  
(+998)-71-2096868  
info@agro.house  
www.agro.house

**Vietnam**

Vision Joint Stock Company  
BT1-17, Khu biet th –  
Khu Doan ngoi qua Nguyen Xuan Khoat  
Xuan Dinh, Bac Tu Liem  
Hanoi, Vietnam  
Phone: (+8424)-38462833/34  
quynhnm@visionjsc.com.vn

**Zimbabwe**

Cutting Edge  
159 Citreum Rd, Msasa  
Harare  
Phone: (+263) 8677 006865  
sales@cuttingedge.co.zw

16000-20.962.0112.24  
© GARDENA Manufacturing GmbH  
D-89079 Ulm  
https://www.gardena.com