

Guide rapide

smart SILENO sense

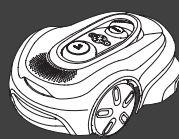

Contenu de votre emballage



Robot tondeuse

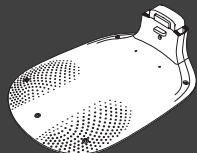

Plaque de base de la station de charge



Capuchon et module de charge

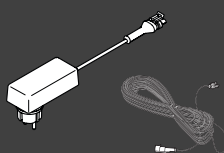

Câble d'alimentation et câble basse tension



Vis et clé à six pans pour fixer la station de charge

Autres outils nécessaires



Appareil mobile ; utilisez l'application pour contrôler et définir les paramètres de votre robot tondeuse

Prise en main du robot tondeuse GARDENA

Pour plus d'informations, consultez le manuel d'utilisation fourni avec le produit.



Avant l'installation

Assurez-vous que l'herbe ne dépasse pas 4 cm pour faciliter l'installation du robot tondeuse. Bon à savoir : le robot tondeuse est étanche et ne nécessite pas de garage ou d'abri.

Critères de positionnement de la station de charge :

- Terrain plat.
- À proximité d'une prise électrique.
- Espace libre de 6 m devant la station de charge.
- Le point d'amarrage doit être placé devant la station de charge, à un endroit disposant d'une vue dégagée du ciel.

Raccordement de la station de charge

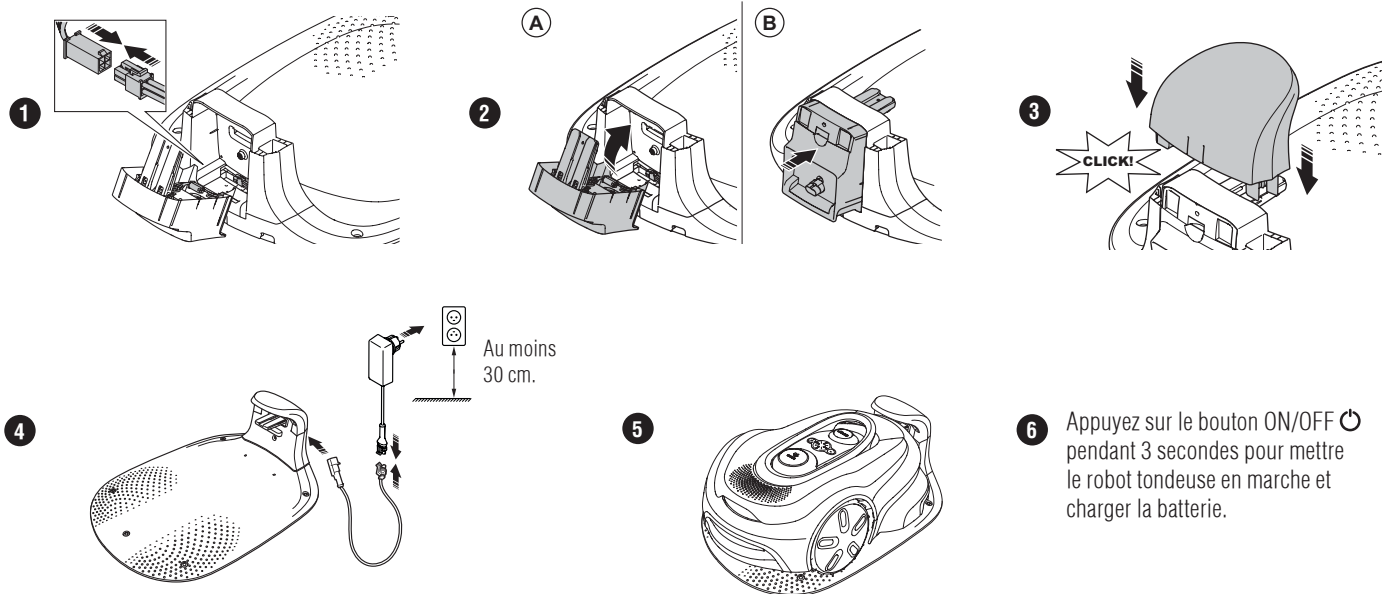

Téléchargement de l'application GARDENA smart system et appairage

- Utilisez le code QR ou rendez-vous dans votre App Store pour télécharger l'application GARDENA smart system.
- Ouvrez l'application et inscrivez-vous comme utilisateur.
- Sélectionnez « Ajouter un produit » sur la page d'accueil de l'application.
- Appuyez sur le bouton ON/OFF pendant 3 secondes pour mettre le robot tondeuse en marche.
- Saisissez le code PIN d'usine (1234) sur le robot tondeuse à l'aide du clavier.
- Appuyez sur le bouton de connectivité du robot tondeuse pour activer le mode d'appairage.
- Suivez les instructions et saisissez le code PIN d'usine (1234). Modifiez le code PIN dans les réglages de l'application.



Description de l'installation

Pour effectuer l'installation de périphéries virtuelles, le produit utilise des satellites et des données de correction pour se déplacer. Les données de correction sont reçues via le réseau cellulaire.

Pour procéder à l'installation, le produit est commandé par la télécommande dans l'application smart system GARDENA. Des points de repère sont ajoutés pour créer une carte dans l'application. La périphérie virtuelle est installée autour d'une zone pour définir où le produit peut fonctionner. Le produit ne tond que l'herbe des zones de tonte. Les zones d'exclusion sont celles dans lesquelles le produit ne peut pas entrer. Le produit utilise le point d'amarrage situé devant la station de charge pour naviguer vers et depuis la station de charge.

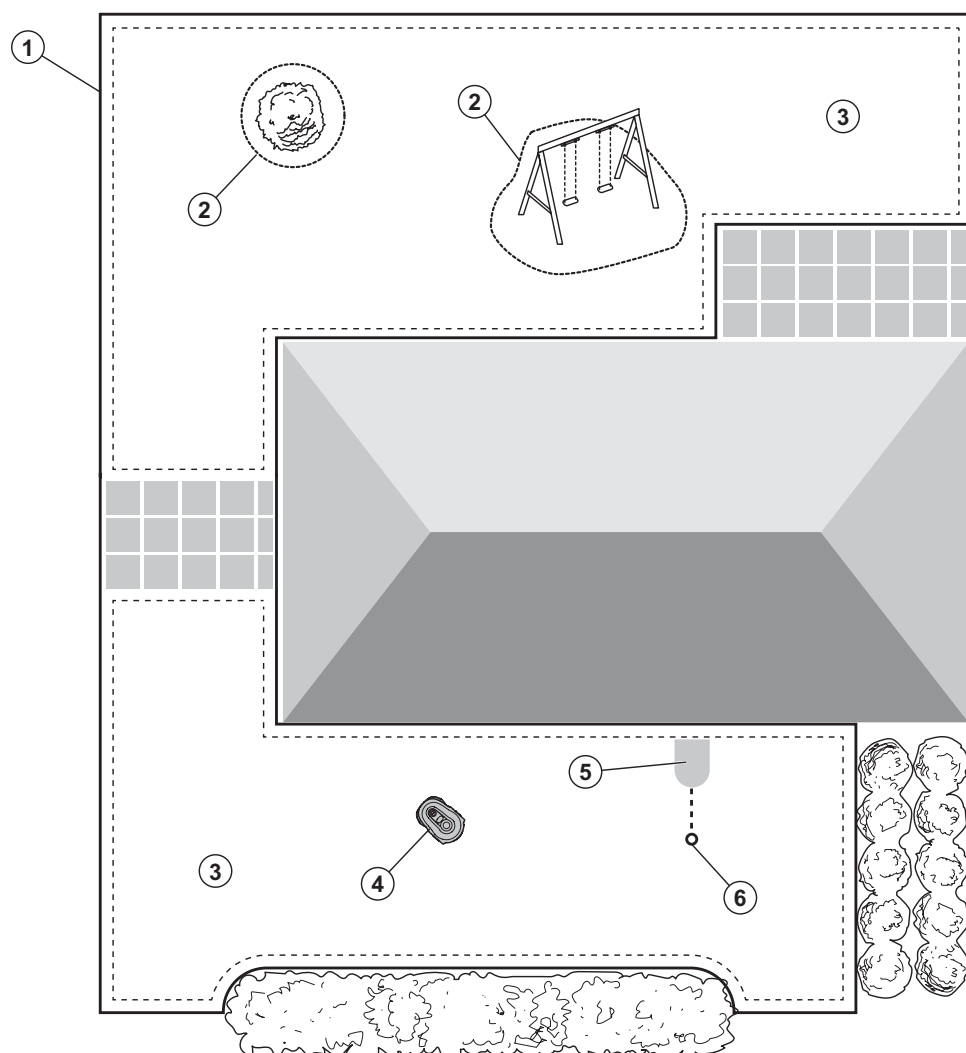

Le produit est doté d'une fonction de détection des bords qui l'aide à repérer les limites de la pelouse. Il n'est pas nécessaire de définir les points de repère avec une grande précision. Le produit ajuste sa position et tond l'herbe près des bords. Vous pouvez déplacer les points de repère à l'extérieur de la pelouse pour aider le produit à tondre toute l'herbe à proximité des bords. Après avoir installé le produit, vous pouvez utiliser l'application pour ajouter, supprimer ou modifier les points de repère.

Vue d'ensemble de l'installation



1. Périphérie virtuelle
2. Zones d'exclusion
3. Zones de tonte
4. Robot tondeuse
5. Station de charge
6. Point d'amarrage

Modes de fonctionnement du robot tondeuse et témoins LED

Démarrez le robot tondeuse avec l'application ou utilisez le bouton ON/OFF  et saisissez le code PIN sur le robot tondeuse. Appuyez sur le bouton START  puis sur le bouton OK . Appuyez sur le bouton STOP pour arrêter le robot tondeuse. Il existe 4 modes d'éclairage pour le témoin LED : le témoin clignote rapidement (A), le témoin reste fixe (B), le témoin est éteint (C) et le témoin pulse (D).

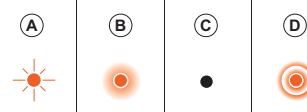

Lorsque le robot tondeuse est stationné, vous pouvez le mettre au ralenti et sélectionner un autre mode de fonctionnement en appuyant sur le bouton STOP.

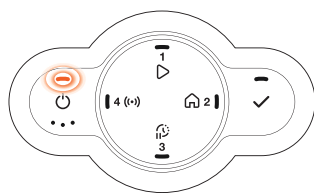

Veille.

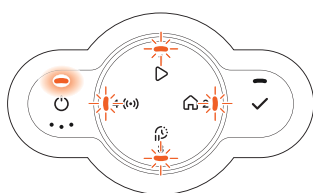

En attente du code PIN.

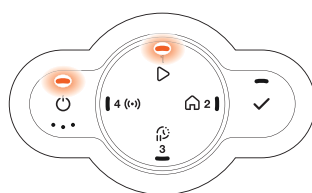

Tonte selon le programme défini ou en mode de fonctionnement Suspendre le programme.

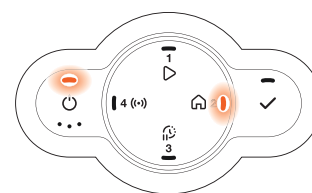

Stationné jusqu'au prochain programme ou Stationné jusqu'à nouvel ordre.

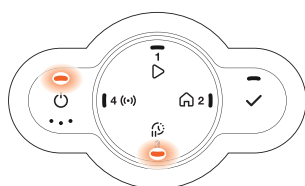

Stationné pendant une certaine durée.

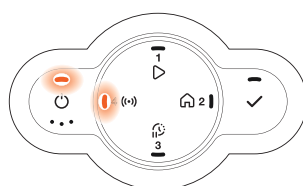

En cours d'appairage ou connecté à l'application.

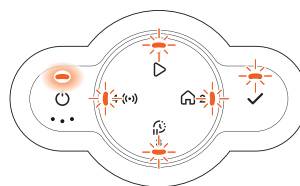

Erreur.

 Pour en savoir plus sur les modes de fonctionnement et les messages d'erreur, consultez le manuel d'utilisation.

GARDENA smart system



Téléchargez l'application smart App GARDENA

Download on the App Store

GET IT ON Google Play

Nous nous réservons le droit d'apporter des modifications sans préavis.
Copyright © 2025 GARDENA Manufacturing GmbH. Tous droits réservés.
www.gardena.com

1144750-31



2025-11-04

FR



La marque et les logos Bluetooth® sont des marques déposées appartenant à Bluetooth SIG, Inc., et toute utilisation de ces marques par GARDENA est régie par une licence.

App Store et le logo Apple sont des marques commerciales d'Apple Inc.

Google Play et le logo Google Play sont des marques commerciales de Google LLC.

gardena.com