

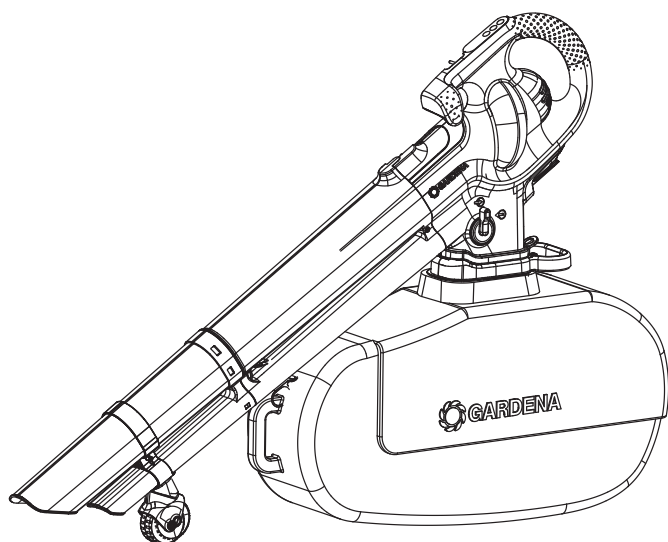

14895-20.960.03



PowerJet Collect P4A

Art. 14895

<b>de</b>	<b>Betriebsanleitung</b>	4	<b>lv</b>	<b>Lietotāja rokasgrāmata</b>	85
	Akku Garten Bläser-Sauger			Dārza pūtējs-putekļsūcējs ar akumulatora barošanu	
<b>en</b>	<b>Operator's manual</b>	10	<b>nl</b>	<b>Handleiding</b>	90
	Battery Garden Blower-Vacuum			Accu-aangedreven blazer/ zuiger	
<b>fr</b>	<b>Manuel d'utilisation</b>	15	<b>no</b>	<b>Brukermanual</b>	96
	Aspirateur-souffleur de jardin à batterie			Batteridrevet hageblæsersuger	
<b>bg</b>	<b>Ръководство на потребителя</b>	21	<b>pl</b>	<b>Instrukcja obsługi</b>	102
	Акумулаторна градинска моторна метла-прахосмукачка			Akumulatorowa dmuchawa/ odkurzacz ogrodowy	
<b>cs</b>	<b>Návod k používání</b>	28	<b>pt</b>	<b>Manual do utilizador</b>	108
	Akumulátorový zahradní foukač-vysavač			Soprador-aspirador para jardim a bateria	
<b>da</b>	<b>Brugervejledning</b>	33	<b>ro</b>	<b>Manualul operatorului</b>	114
	Genopladelig løvblæser/ suger – Vacuum			Suflantă-aspirator de grădină cu acumulator	
<b>el</b>	<b>Εγχειρίδιο χρήσης</b>	39	<b>ru</b>	<b>руководство по эксплуатации</b>	119
	Φουσητήρας/ αναρροφητήρας φύλλων κήπου με μπαταρία			Акумуляторный садовый воздуходув-пылесос	
<b>es</b>	<b>Manual de usuario</b>	45	<b>sk</b>	<b>Návod na obsluhu</b>	126
	Aspirador-soplador de jardín a batería			Akumulátorový záhradný fúkač-vysávač	
<b>et</b>	<b>Kasutusjuhend</b>	51	<b>sl</b>	<b>Navodilo za uporabo</b>	131
	Akutoitega aiapuhur-tolmuimeja			Baterijski vrtni pihalnik/ sesalnik	
<b>fi</b>	<b>Käyttöohje</b>	57	<b>sq</b>	<b>Manual përdorimi</b>	137
	Akkukäyttöinen puutarhapuhallin/ -imuri			Thithëse-fryrëse gjethesh me bateri për oborre	
<b>hr</b>	<b>Upute za uporabu</b>	62	<b>sr</b>	<b>Uputstvo za upotrebu</b>	143
	Baterijski vrtni puhač/ usisavač			Baterijski baštenski duvač lišća – usisivač	
<b>hu</b>	<b>Használati útmutató</b>	68	<b>sv</b>	<b>Bruksanvisning</b>	149
	Akkumulátoros kerti fúvókészülék/ avarporszívó			Batteridrivnen trädgårdsblås/ sug	
<b>it</b>	<b>Manuale dell'operatore</b>	73	<b>tr</b>	<b>Kullanım kılavuzu</b>	154
	Soffiatore-aspiratore da giardino a batteria			Akülü Bahçe Yaprak Üfleyci-Vakumu	
<b>lt</b>	<b>Naudojimo instrukcija</b>	79	<b>uk</b>	<b>Інструкція з експлуатації</b>	160
	Akumulatorinis sodo pūstuvas ir siurblys			Акумуляторний садовий повітродув-пилосос	

de

en

fr

bg

cs

da

el

es

et

fi

hr

hu

it

lt

lv

nl

no

pl

pt

ro

ru

sk

sl

sq

sr

sv

tr

uk



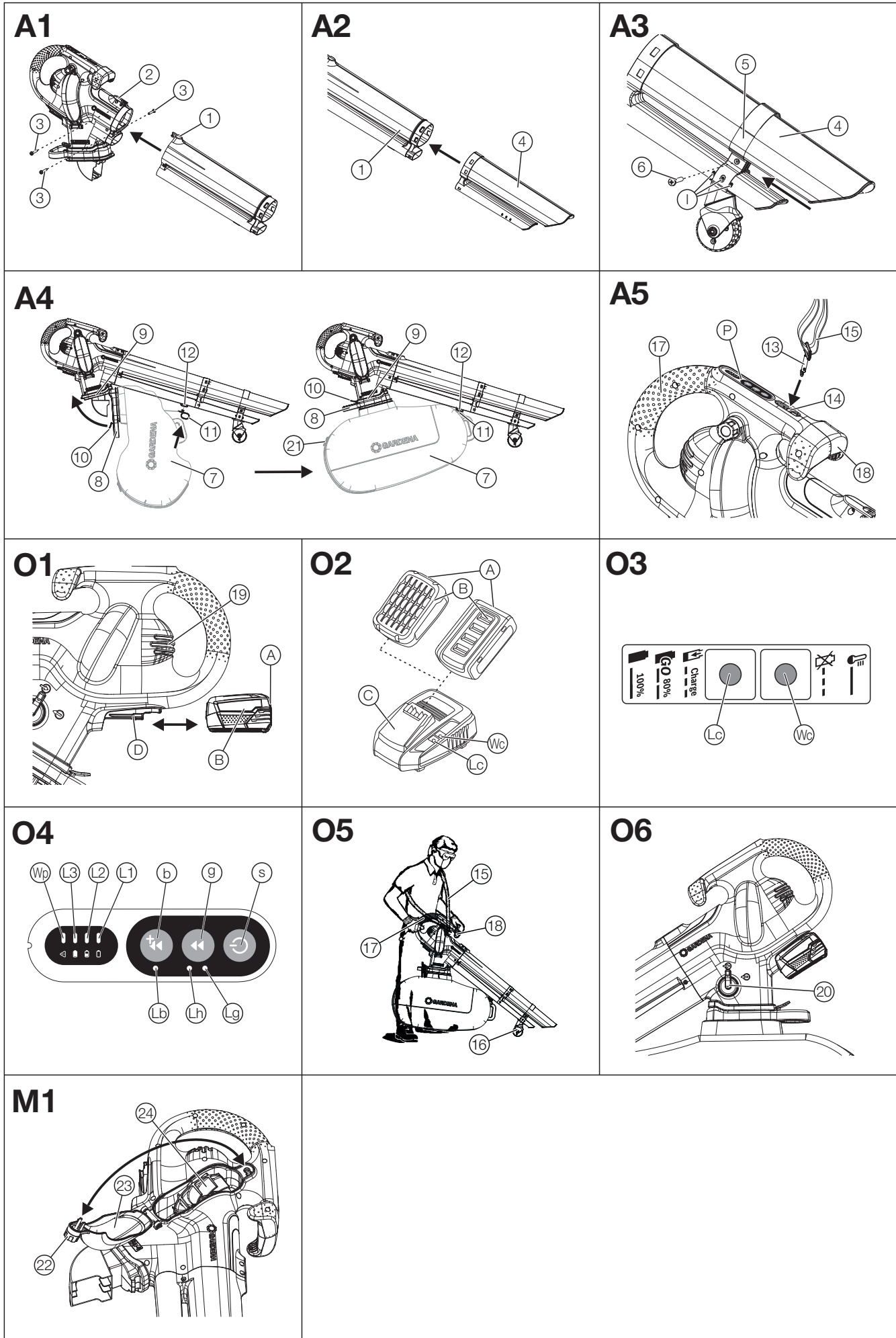

# de Akku Garten Bläser-Sauger PowerJet Collect P4A

## Originalbetriebsanleitung

1. SICHERHEITSHINWEISE .....	4
2. MONTAGE .....	6
3. BEDIENUNG .....	6
4. WARTUNG .....	8
5. LAGERUNG .....	8
6. FEHLERBEHEBUNG .....	8
7. TECHNISCHE DATEN .....	9
8. ZUBEHÖR/ERSATZTEILE .....	9
9. SERVICE .....	9
10. ENTSORGUNG .....	9

## 1. SICHERHEITSHINWEISE

### 1.1 Erklärung der Symbole



→ Lesen Sie die Betriebsanleitung.



→ Halten Sie Umstehende fern.



→ Augen- und Gehörschutz tragen.



→ Nicht dem Regen aussetzen.

### 1.2 Allgemeine Sicherheitshinweise

#### 1.2.1 Allgemeine Sicherheitshinweise für Maschinen



#### **WARNUNG!**

**Lesen Sie alle Sicherheitshinweise, Anweisungen, Bilderungen und technischen Daten, mit denen diese Maschine versehen ist.**

*Versäumnisse bei der Einhaltung der nachfolgenden Anweisungen können elektrischen Schlag, Brand und/oder schwere Verletzungen verursachen.*

**Bewahren Sie alle Sicherheitshinweise und Anweisungen für die Zukunft auf.**

*Der in den Sicherheitshinweisen verwendete Begriff „Maschine“ bezieht sich auf netzbetriebene Maschinen (mit Netzleitung) oder auf akkubetriebene Maschinen (ohne Netzleitung).*

#### 1) Arbeitsplatzsicherheit

**a) Halten Sie Ihren Arbeitsbereich sauber und gut beleuchtet.** Unordnung oder unbeluchtete Arbeitsbereiche können zu Unfällen führen.

**b) Arbeiten Sie mit der Maschine nicht in explosionsgefährdeter Umgebung, in der sich brennbare Flüssigkeiten, Gase oder Stäube befinden.** Maschinen erzeugen Funken, die den Staub oder die Dämpfe entzünden können.

**c) Halten Sie Kinder und andere Personen während der Benutzung der Maschine fern.** Bei Ablenkung können Sie die Kontrolle über die Maschine verlieren.

#### 2) Elektrische Sicherheit

**a) Der Anschlussstecker der Maschine muss in die Steckdose passen. Der Stecker darf in keiner Weise verändert werden. Verwenden Sie keine Adapterstecker gemeinsam mit geschützten Maschinen.** Unveränderte Stecker und passende Steckdosen verringern das Risiko eines elektrischen Schlages.

**b) Vermeiden Sie Körperkontakt mit geerdeten Oberflächen wie von Rohren, Heizungen, Herden und Kühlschränken.** Es besteht ein erhöhtes Risiko durch elektrischen Schlag, wenn Ihr Körper geerdet ist.

**c) Halten Sie Maschinen von Regen oder Nässe fern.** Das Eindringen von Wasser in eine Maschine erhöht das Risiko eines elektrischen Schlages.

**d) Zweckentfremden Sie die Anschlussleitung nicht, um die Maschine zu tragen, aufzuhängen oder um den Stecker aus der Steckdose zu ziehen. Halten Sie das Kabel fern von Hitze, Öl, scharfen Kanten oder sich bewegenden Teilen.** Beschädigte oder verwickelte Kabel erhöhen das Risiko eines elektrischen Schlages.

**e) Wenn Sie mit einer Maschine im Freien arbeiten, verwenden Sie nur Verlängerungsleitungen, die auch für den Außenbereich geeignet sind.** Die Anwendung einer für den Außenbereich geeigneten Verlängerungsleitung verringert das Risiko eines elektrischen Schlages.

**f) Wenn der Betrieb der Maschine in feuchter Umgebung nicht vermeidbar ist, verwenden Sie einen Fehlerstromschutzschalter.** Der Einsatz eines Fehlerstromschutzschalters vermindert das Risiko eines elektrischen Schlages.

#### 3) Sicherheit von Personen

**a) Seien Sie aufmerksam, achten Sie darauf, was Sie tun, und gehen Sie mit Vernunft an die Arbeit mit einer Maschine. Benutzen Sie keine Maschine, wenn Sie müde sind oder unter dem Einfluss von Drogen, Alkohol oder Medikamenten stehen.** Ein Moment der Unachtsamkeit beim Gebrauch der Maschine kann zu ernsthaften Verletzungen führen.

**b) Tragen Sie persönliche Schutzausrüstung und immer eine Schutzbrille.** Das Tragen persönlicher Schutzausrüstung, wie Staubmaske, rutschfeste Sicherheitsschuhe, Schutzhelm oder Gehörschutz, je nach Art und Einsatz der Maschine, verringert das Risiko von Verletzungen.

**c) Vermeiden Sie eine unbeabsichtigte Inbetriebnahme. Vergewissern Sie sich, dass die Maschine ausgeschaltet ist, bevor Sie sie an die Stromversorgung und/oder den Akku anschließen, sie aufnehmen oder tragen.** Wenn Sie beim Tragen der Maschine den Finger am Schalter haben oder die Maschine eingeschaltet an die Stromversorgung anschließen, kann dies zu Unfällen führen.

**d) Entfernen Sie Einstellwerkzeuge oder Schraubenschlüssel, bevor Sie die Maschine einschalten.**

*Ein Werkzeug oder Schlüssel, der sich in einem drehenden Teil der Maschine befindet, kann zu Verletzungen führen.*

**e) Vermeiden Sie eine abnormale Körperhaltung. Sorgen Sie für einen sicheren Stand und halten Sie jederzeit das Gleichgewicht.** Dadurch können Sie die Maschine in unerwarteten Situationen besser kontrollieren.

**f) Tragen Sie geeignete Kleidung. Tragen Sie keine weite Kleidung oder Schmuck. Halten Sie Haare und Kleidung fern von sich bewegenden Teilen.** Lockere Kleidung, Schmuck oder lange Haare können von sich bewegenden Teilen erfasst werden.

**g) Wenn Staubabsaug- und -auffangeinrichtungen montiert werden können, sind diese anzuschließen und richtig zu verwenden.** Verwendung einer Staubabsaugung kann Gefährdungen durch Staub verringern.

**h) Wiegen Sie sich nicht in falscher Sicherheit und setzen Sie sich nicht über die Sicherheitsregeln für Maschinen hinweg, auch wenn Sie nach vielfachem Gebrauch mit der Maschine vertraut sind.**

*Achtloses Handeln kann binnen Sekundenbruchteilen zu schweren Verletzungen führen.*

#### 4) Verwendung und Behandlung der Maschine

**a) Überlasten Sie die Maschine nicht. Verwenden Sie für Ihre Arbeit die dafür bestimmte Maschine.** Mit der passenden Maschine arbeiten Sie besser und sicherer im angegebenen Leistungsbereich.

**b) Benutzen Sie keine Maschine, deren Schalter defekt ist.** Eine Maschine, die sich nicht mehr ein- oder ausschalten lässt, ist gefährlich und muss repariert werden.

**c) Ziehen Sie den Stecker aus der Steckdose und/oder entfernen Sie den Akku, bevor Sie Geräteeinstellungen vornehmen, Einsatzwerkzeugteile wechseln oder die Maschine weglegen.** Diese Vorsichtsmaßnahme verhindert den unbeabsichtigten Start der Maschine.

**d) Bewahren Sie unbenutzte Maschinen außerhalb der Reichweite von Kindern auf. Lassen Sie keine Personen die Maschine benutzen, die mit dieser nicht vertraut sind oder diese Anweisungen nicht gelesen haben.** Maschinen sind gefährlich, wenn Sie von unerfahrenen Personen benutzt werden.

**e) Pflegen Sie Maschinen und Einsatzwerkzeugteile mit Sorgfalt. Kontrollieren Sie, ob bewegliche Teile einwandfrei funktionieren und nicht klemmen, ob Teile gebrochen oder so beschädigt sind, dass die Funktion der Maschine beeinträchtigt ist. Lassen Sie beschädigte Teile vor dem Einsatz des Gerätes reparieren.** Viele Unfälle haben ihre Ursache in schlecht gewarteten Maschinen.

**f) Halten Sie Schneidwerkzeuge scharf und sauber.** Sorgfältig gepflegte Schneidwerkzeuge mit scharfen Schneidkanten verkleben sich weniger und sind leichter zu führen.

**g) Verwenden Sie die Maschine, Einsatzwerkzeug, Einsatzwerkzeuge usw. entsprechend diesen Anweisungen. Berücksichtigen Sie dabei die Arbeitsbedingungen und die auszuführende Tätigkeit.** Der Gebrauch von Maschinen für andere als die vorgesehenen Anwendungen kann zu gefährlichen Situationen führen.

**h) Halten Sie Griffe und Griffflächen trocken, sauber und frei von Öl und Fett.** Rutschige Griffe und Griffflächen erlauben keine sichere Bedienung und Kontrolle der Maschine in unvorhergesehenen Situationen.

#### 5) Verwendung und Behandlung des Akkuwerkzeugs

**a) Laden Sie die Akkus nur in Ladegeräten auf, die vom Hersteller empfohlen werden.**

*Für ein Ladegerät, das für eine bestimmte Art von Akkus geeignet ist, besteht Brandgefahr, wenn es mit anderen Akkus verwendet wird.*

**b) Verwenden Sie nur die dafür vorgesehenen Akkus in den Maschinen.** Der Gebrauch von anderen Akkus kann zu Verletzungen und Brandgefahr führen.

**c) Halten Sie den nicht benutzten Akku fern von Büroklammern, Münzen, Schlüssel, Nägeln, Schrauben oder anderen kleinen Metallgegenständen, die eine Überbrückung der Kontakte verursachen könnten.**

*Ein Kurzschluss zwischen den Akkukontakten kann Verbrennungen oder Feuer zur Folge haben.*

**d) Bei falscher Anwendung kann Flüssigkeit aus dem Akku austreten. Vermeiden Sie den Kontakt damit. Bei zufälligem Kontakt mit Wasser abspülen. Wenn die Flüssigkeit in die Augen kommt, nehmen Sie zusätzlich ärztliche Hilfe in Anspruch.** Austretende Akkuflüssigkeit kann zu Hautreizungen oder Verbrennungen führen.

**e) Benutzen Sie keinen beschädigten oder veränderten Akku.** Beschädigte oder veränderte Akkus können sich unvorhersehbar verhalten und zu Feuer, Explosion oder Verletzungsgefahr führen.

**f) Setzen Sie einen Akku keinem Feuer oder zu hohen Temperaturen aus.** Feuer oder Temperaturen über 130 °C können eine Explosion hervorrufen.

**g) Befolgen Sie alle Anweisungen zum Laden und laden Sie den Akku oder das Akkuwerkzeug niemals außerhalb des in der Betriebsanleitung angegebenen Temperaturbereichs.**

Falsches Laden oder Laden außerhalb des zugelassenen Temperaturbereichs kann den Akku zerstören und die Brandgefahr erhöhen.

#### 6) Service

a) Lassen Sie Ihre Maschine nur von qualifiziertem Fachpersonal und nur mit Original-Ersatzteilen reparieren. Damit wird sichergestellt, dass die Sicherheit der Maschine erhalten bleibt.

b) Warten Sie niemals beschädigte Akkus. Sämtliche Wartung von Akkus sollte nur durch den Hersteller oder bevollmächtigte Kundendienststellen erfolgen.

### 1.2.2 Sicherheitshinweise für Gartenbläser, Gartensauger und Gartenbläser / -sauger

- a) Verwenden Sie die Maschine nicht bei schlechtem Wetter, besonders nicht bei Gewittergefahr. Dies verringert die Gefahr, von einem Blitz getroffen zu werden.
- b) Untersuchen Sie den Arbeitsbereich gründlich nach Wildtieren. Wildtiere können durch die laufende Maschine verletzt werden.
- c) Untersuchen Sie den Arbeitsbereich gründlich und entfernen Sie alle Steine, Stücke, Drähte, Knochen und andere Fremdkörper, die abprallen oder herausgeschleudert werden können oder auf andere Weise Verletzungen oder Schäden verursachen können.  
Herausgeschleuderte Teile können zu Verletzungen führen.
- d) Prüfen Sie den Fangsack immer wieder auf Verschleiß oder Abnutzung. Ein verschlissener oder beschädigter Fangsack kann das Risiko von Verletzung erhöhen.
- e) Tragen Sie Augen- und Gehörschutz. Geeignete persönliche Schutzausrüstung verringert das Risiko von Verletzungen.
- f) Tragen Sie beim Betrieb der Maschine immer rutschfeste, schützende Schuhe. Niemals barfuß oder mit offenen Sandalen arbeiten. Dadurch vermindern Sie die Gefahr einer Fußverletzung.
- g) Tragen Sie beim Betrieb der Maschine immer lange Hosen. Bloße Haut erhöht das Risiko von Verletzungen durch Unrat.
- h) Tragen Sie keine locker sitzende Kleidung oder Dinge wie Schals, Schnüre, Ketten, Bänder, usw., die in den Lufterlass gezogen werden könnten. Binden Sie langes Haar zurück oder bedecken Sie es, damit es nicht eingezogen werden kann.  
Das Einziehen irgendeines dieser Dinge in den Lufterlass kann das Risiko von Verletzungen erhöhen.
- i) Halten Sie beim Betrieb der Maschine andere Personen fern. Weggeschleudertes Unrat kann das Risiko von Verletzungen erhöhen.
- j) Arbeiten Sie im Saugmodus nicht ohne Fangsack.  
Herausgeschleuderte Teile können das Risiko von Verletzungen erhöhen.
- k) Richten Sie die Bläserdüse niemals in Richtung von Menschen, Tieren oder Fenstern. Seien Sie besonders vorsichtig beim Wegblasen von Unrat von festen Objekten wie Bäumen, Autos oder Wänden, an denen der Unrat abprallen kann.  
Weggeschleuderte Teile können das Risiko von Verletzungen erhöhen.
- l) Verwenden Sie die Maschine nicht, um Brennendes oder Rauchendes, wie z. B. Zigaretten, Streichhölzer oder Asche aufzunehmen oder wegzublase. Diese Zündquellen können das Brandrisiko erhöhen.
- m) Saugen Sie kein Wasser oder andere Flüssigkeiten auf und tauchen Sie kein Teil der Maschine in Flüssigkeit ein.  
In die Maschine eindringendes Wasser kann das Risiko eines elektrischen Schlag erhöhen.
- n) Saugen Sie keine Steine, Kies, Metall oder zerbrochenes Glas auf. Der Ventilatorflügel kann beschädigt werden und das Risiko einer Verletzung erhöhen.
- o) Berühren Sie nicht den sich noch drehenden Ventilator. Schalten Sie die Maschine aus, warten Sie bis zum Stillstand des Ventilators und ziehen Sie den Netzstecker, bevor Sie ein Teil entfernen, das den Zugang zum Ventilator freigibt. Dies verringert das Risiko einer Verletzung durch bewegte Teile.
- p) Stellen Sie sicher, dass der Schalter ausgeschaltet ist, bevor Sie eingeklemmtes Material entfernen oder die Maschine warten.  
Ein unerwarteter Betrieb der Maschine beim Entfernen von eingeklemmtem Material oder bei der Wartung kann das Risiko von Verletzungen erhöhen.

## 1.3 Zusätzliche Sicherheitshinweise

### 1.3.1 Bestimmungsgemäße Verwendung

#### Verwendung als Gartenbläser:

Der GARDENA Saug-Bläser ist für das Fortblasen von Schmutzpartikel, Grasabschnitte von Gehwegen, Einfahrten, Innenhöfen usw. bestimmt bzw. dazu bestimmt, Gasabschnitte, Stroh oder Blätter zu Haufen zusammen zu blasen, oder dazu, Schmutzpartikel aus Ecken, Fugen oder Lücken zwischen Ziegeln oder Mauersteinen zu entfernen.

#### Verwendung als Laubsauger:

Der GARDENA Saug-Bläser ist für das Aufsaugen von trockenem Material wie Blätter, Gras, kleinere Zweige und Papierstücke bestimmt.  
Das Produkt ist nicht für den Langzeitbetrieb geeignet (professioneller Betrieb).  
Die Maschine ist für die Benutzung durch den Bediener am Boden und nicht auf Leitern oder anderen instabilen Stützen vorgesehen.  
Wenn Sie einen Schultergurt tragen, achten Sie bitte darauf, dass keine anderen Kleidungsstücke das Lösen und Entfernen des Schultergurts behindern.  
Überprüfen Sie die Maschine auf Schäden, wenn übermäßige Vibrationen auftreten.  
Vergewissern Sie sich beim Beseitigen von Verstopfungen oder eingeklemmtem Material in der Maschine, dass der Einschalter ausgeschaltet und die Batterie ausgebaut ist.  
Halten Sie die Belüftungsöffnungen frei von Verunreinigungen.







## GEFAHR!

### Körperverletzung!

- Verwenden Sie das Produkt nicht zum Schneiden von Büschen, Hecken, Sträuchern und Stauden, zum Schneiden von Kletterpflanzen oder Gras auf Dächern oder auf dem Balkon, zum Zerkleinern von Ästen und Zweigen sowie zum Ausgleichen von Unregelmäßigkeiten im Boden.
- Verwenden Sie das Produkt nicht an Hängen mit einer Neigung von mehr als 20°.

### 1.3.2 Sicherheitshinweise für Akkus und Ladegeräte:

-  **Lesen Sie alle Sicherheitshinweise und Anweisungen.**  
Versäumnisse bei der Einhaltung der Sicherheitshinweise und Anweisungen können elektrischen Schlag, Brand und/oder schwere Verletzungen verursachen.
-  **Bewahren Sie diese Anweisungen gut auf.** Benutzen Sie das Ladegerät nur, wenn Sie alle Funktionen voll einschätzen und ohne Einschränkungen durchführen können oder entsprechende Anweisungen erhalten haben.
- **Verwenden Sie das Produkt nicht in explosionsgefährdenden Umgebungen.**
- **Beaufsichtigen Sie Kinder bei Benutzung, Reinigung und Wartung.** Damit wird sichergestellt, dass Kinder nicht mit dem Ladegerät spielen.
- **Laden Sie nur Li-Ionen Akkus des POWER FOR ALL System Typs PBA 18V ab einer Kapazität von 1,5 Ah (ab 5 Akkuzellen).** Die Akkuspannung muss zur Akku-Ladespannung des Ladegerätes passen.
- **Laden Sie keine nicht wiederaufladbaren Akkus.** Ansonsten besteht Brand- und Explosionsgefahr.
-  **Benutzen Sie das Ladegerät nur in geschlossenen Räumen und halten Sie es von Feuchtigkeit fern.** Das Eindringen von Wasser in ein Elektrogerät erhöht das Risiko eines elektrischen Schlag.
- **Halten Sie das Ladegerät sauber.** Durch Verschmutzung besteht die Gefahr eines elektrischen Schlag.
- **Überprüfen Sie vor jeder Benutzung Ladegerät, Kabel und Stecker.** Benutzen Sie das Ladegerät nicht, sofern Sie Schäden feststellen. Öffnen Sie das Ladegerät nicht selbst und lassen Sie es nur von qualifiziertem Fachpersonal und nur mit Original-Ersatzteilen reparieren. Beschädigte Ladegeräte, Kabel und Stecker erhöhen das Risiko eines elektrischen Schlag.
- **Betreiben Sie das Ladegerät nicht auf leicht brennbarem Untergrund (z.B. Papier, Textilien etc.) bzw. in brennbarer Umgebung.** Wegen der beim Laden auftretenden Erwärmung des Ladegerätes besteht Brandgefahr.
- **Wenn ein Ersatz der Anschlussleitung erforderlich ist, lassen Sie dies von GARDENA oder einer autorisierten Kundendienststelle für GARDENA-Elektrowerkzeuge ausführen, um Sicherheitsgefährdungen zu vermeiden.**
- **Diese Sicherheitshinweise gelten nur für Li-Ionen Akkus des POWER FOR ALL Systems PBA 18V.**
- **Decken Sie die Lüftungsschlitze des Ladegerätes nicht ab.** Das Ladegerät kann sonst überhitzen und nicht mehr ordnungsgemäß funktionieren.
- **Laden Sie die Akkus nur mit Ladegeräten auf, die vom Hersteller empfohlen werden.** Durch ein Ladegerät, das für eine bestimmte Art von Akkus geeignet ist, besteht Brandgefahr, wenn es mit anderen Akkus verwendet wird.
- **Bei Beschädigung und unsachgemäßem Gebrauch des Akkus können Dämpfe austreten. Der Akku kann brennen oder explodieren. Führen Sie Frischluft zu und suchen Sie bei Beschwerden einen Arzt auf.** Die Dämpfe können die Atemwege reizen.
- **Bei defektem Akku kann Flüssigkeit austreten und angrenzende Gegenstände benetzen. Überprüfen Sie betroffene Teile. Reinigen Sie diese oder tauschen Sie sie gegebenenfalls aus.**
- **Bei falscher Anwendung oder beschädigtem Akku kann brennbare Flüssigkeit aus dem Akku austreten. Vermeiden Sie den Kontakt damit. Bei zufälligem Kontakt mit Wasser abspülen. Wenn die Flüssigkeit in die Augen kommt, nehmen Sie zusätzliche ärztliche Hilfe in Anspruch.** Austretende Akkuflüssigkeit kann zu Hautreizungen oder Verbrennungen führen.
- **Verwenden Sie den Akku nur in Produkten der POWER FOR ALL System Partner.** POWER FOR ALL gekennzeichnete 18V-Akkus sind vollständig kompatibel mit folgenden Produkten: alle 18V Produkte der POWER FOR ALL System Partner.
- **Beachten Sie die Akkuempfehlungen in der Betriebsanleitung Ihres Produktes.**  
Nur so können der Akku und das Produkt gefahrlos betrieben werden und die Akkus werden vor gefährlicher Überlastung geschützt.
- **Laden Sie die Akkus nur mit Ladegeräten auf, die vom Hersteller oder von Partnern des POWER FOR ALL Systems empfohlen werden.** Durch ein Ladegerät, das für eine bestimmte Art von Akkus geeignet ist, besteht Brandgefahr, wenn es mit anderen Akkus verwendet wird (Akku-Typ: PBA 18V.../Kompatible Ladegeräte: AL 18...).
- **Der Akku wird teilgeladen ausgeliefert.** Um die volle Leistung des Akkus zu gewährleisten, laden Sie vor dem ersten Einsatz den Akku vollständig im Ladegerät auf.
- **Bewahren Sie Akkus außerhalb der Reichweite von Kindern auf.**
- **Öffnen Sie den Akku nicht.** Es besteht die Gefahr eines Kurzschlusses.
- **Schließen Sie den Akku nicht kurz. Halten Sie den nicht benutzten Akku fern von Büroklammern, Münzen, Schlüsseln, Nägeln, Schrauben oder anderen kleinen Metallgegenständen, die eine Überbrückung der Kontakte verursachen könnten.** Ein Kurzschluss zwischen den Akku-Kontakten kann Verbrennungen oder Feuer zur Folge haben.
- **Die Kontakte der Batterie können nach dem Gebrauch heiß sein.** Achten Sie auf die heißen Kontakte, wenn Sie die Batterie entfernen.
- **Durch spitze Gegenstände wie z.B. Nagel oder Schraubenzieher oder durch äußere Krafteinwirkung kann der Akku beschädigt werden.** Es kann zu einem internen Kurzschluss kommen und der Akku brennen, rauchen, explodieren oder überhitzen.

- **Warten Sie niemals beschädigte Akkus.** Sämtliche Wartung von Akkus sollte nur durch den Hersteller oder bevollmächtigte Kundendienststellen erfolgen..
-  **Schützen Sie den Akku vor Hitze, z.B. auch vor dauernder Sonneneinstrahlung, Feuer, Schmutz, Wasser und Feuchtigkeit.**  
Es besteht Explosions- und Kurzschlussgefahr.
-  **Betreiben und lagern Sie den Akku nur bei einer Umgebungstemperatur zwischen -20 °C und +50 °C. Lassen Sie den Akku z.B. im Sommer nicht im Auto liegen.**  
Bei Temperaturen <0 °C kann es gerätespezifisch zu Leistungseinschränkungen kommen.
- **Laden Sie den Akku nur bei Umgebungstemperaturen zwischen 0 °C und +35 °C.**  
Laden außerhalb des Temperaturbereiches kann den Akku beschädigen oder die Brandgefahr erhöhen.
- **Lassen Sie den Akku nach dem Gebrauch mindestens 30 Minuten lang abkühlen, bevor Sie ihn laden oder lagern.**

### 1.3.3 Zusätzliche elektrische Sicherheitshinweise

#### **GEFAHR!** **Herzstillstand!**

Das Produkt erzeugt beim Betrieb ein elektromagnetisches Feld. Dieses Feld kann sich auf die Funktionsweise aktiver oder passiver medizinischer Implantate auswirken und zu schweren oder tödlichen Verletzungen führen (z.B. beim Herzschrittmacher).

- Konsultieren Sie vor dem Gebrauch dieses Produktes Ihren Arzt und den Hersteller Ihres Implantats.
- Entnehmen Sie den Akku, wenn Sie das Produkt nicht verwenden.

- **Ziehen Sie den Akku ab, wenn das Gerät nicht anhält.**  
Das Abziehen des Akkus bringt das Gerät zum Stillstand.
- **Wenn das Laufrad blockiert ist, halten Sie an und entfernen Sie den Akku.**  
Bei unbeabsichtigtem Anlaufen der Maschine besteht Verletzungsgefahr.
- **Verwenden Sie das Gerät nicht in der Nähe von Wasser oder zur Teichpflege.**  
Das Eindringen von Wasser in den Akku kann einen elektrischen Schlag verursachen und zu Verletzungen führen.

### 1.3.4 Zusätzliche persönliche Sicherheitshinweise

#### **GEFAHR!** **Ersticken Gefahr!**

Kleinere Teile können verschluckt werden.  
→ Halten Sie Kleinkinder während der Montage fern.

- **Nicht zum Aufsaugen von Mehl, Sand oder Holzstaub verwenden.**  
Dadurch kann eine explosive Atmosphäre entstehen.
- **Öffnen Sie die Wartungsklappe nicht während des Gebrauchs.**  
Wegen des geringen Risikos eines Defekts des Signalschalters kann es sein, dass das Laufrad nicht von selbst stoppt.
- **Bedecken Sie während der Benutzung lange Haare.**  
Haare könnten in den Lufteinlass des Motorgehäuses gesaugt werden.
- **Verwenden Sie das Produkt nicht in explosionsgefährdeter Umgebung.**  
Es besteht Explosionsgefahr.
- **Achten Sie auf Ihre Umgebung.**  
Aufgrund des durch Lärm und Gehörschutz verminderten Gehörs hören Sie möglicherweise Gefahren oder andere Personen, die sich nähern, nicht.
- **Empfehlung: Tragen Sie eine Staubmaske.**  
Aufgewirbelter Staub kann sonst eingeatmet werden.
- **Das Produkt ist nur für die Verwendung im Freien geeignet.**  
Die Verwendung des Geräts in Innenräumen verstärkt die Geräusche des Geräts.

## 2. MONTAGE

### **GEFAHR!** **Körperverletzung**

Verletzungsgefahr, wenn das Produkt unbeabsichtigt startet und Haare, Kleidung oder lose Gegenstände angesaugt werden.  
→ Warten Sie bis die Rotorblätter zum Stillstand gekommen sind.  
→ Entnehmen Sie den Akku, bevor Sie das Produkt montieren.

### 2.1 Lieferumfang

	Art. 14895-20	Art. 14895-55
Akku-Saug-Bläser	x	x
Ladegerät	x	-
Akku (4,0 Ah)	x	-
Betriebsanleitung	x	x

### 2.2 Saug-Blasrohr montieren [Abb. A1/A2]

#### **GEFAHR!** **Körperverletzung**

Verletzungsgefahr durch die Rotorblätter, wenn mit der Hand in die Gehäuseöffnung hineingefasst wird. Das Produkt darf nur mit montiertem Saug-Blasrohr betrieben werden.  
→ Montieren Sie das Saug-Blasrohr, bevor Sie den Saug-Bläser starten.

1. Richten Sie die Kerbe auf dem oberen Saug-Blasrohr ① auf die Kerbe an der Gehäuseöffnung ② aus.
2. Drücken Sie das obere Saug-Blasrohr ① bis zum Anschlag auf die Gehäuseöffnung ②.
3. Schrauben Sie die 3 Schrauben ③ in die 3 Bohrungen der Gehäuseöffnung ② (Anzugsdrehmoment = 1,4 – 1,6 Nm).  
Somit ist das obere Saug-Blasrohr fest mit dem Gehäuse verbunden.
4. Drücken Sie das untere Saug-Blasrohr ④ auf das obere Saug-Blasrohr ① bis die Verbindungen hörbar einrasten.

### 2.3 Laufrad montieren [Abb. A3]

Auf dem kleineren Blasrohr des Saug-Blasrohrs ④ befinden sich 3 Arretierungen ①. Mit den 3 Arretierungen ① kann der Abstand des Saug-Blasrohrs ④ zum Boden eingestellt werden.

1. Schieben Sie die Laufrad-Halterung ⑤ auf die gewünschte Arretierung des unteren Saug-Blasrohrs ④.
2. Schrauben Sie die Schraube ⑥ in die Bohrung der Laufrad-Halterung ⑤ (Anzugsdrehmoment = 1,4 – 1,6 Nm).  
Somit wird das Laufrad auf der Arretierung fixiert.

### 2.4 Fangsack montieren [Abb. A4]

1. Hängen Sie den Fangsack ⑦ mit dem Bügel ⑧ innen am Auswurf ⑨ ein.
2. Klappen Sie den Bügel ⑧ nach oben bis die Verriegelung ⑩ am Auswurf ⑨ einschnappt.
3. Hängen Sie den Einhänger ⑪ in die Halterung ⑫ ein.  
Durch das Gummiband hält der Einhänger den Fangsack am Saug-Blasrohr.

### 2.5 Schultergurt montieren [Abb. A5]

Der Schultergurt sorgt beim Einsatz des Saug-Bläasers für zusätzlichen Halt. Wir empfehlen die Verwendung des Schultergurts.

1. Rasten Sie den Haken ⑬ des Schultergurts ⑭ in die Halterung ⑮ ein.
2. Ziehen Sie den Schultergurt ⑯ über eine Schulter.

## 3. BEDIENUNG

### **GEFAHR!** **Körperverletzung**

Verletzungsgefahr, wenn das Produkt unbeabsichtigt startet und Haare, Kleidung oder lose Gegenstände angesaugt werden.  
→ Warten Sie bis die Rotorblätter zum Stillstand gekommen sind.  
→ Entnehmen Sie den Akku, bevor Sie das Produkt einstellen oder transportieren.

→ **Das Produkt darf nur mit montiertem Saug-Blasrohr betrieben werden.**

### 3.1 Akku laden [Abb. O1/O2/O3]

#### **ACHTUNG!** **Sachbeschädigung.**

Wenn die Spannung der Stromquelle nicht mit den Angaben auf dem Typenschild des Ladegerätes übereinstimmt, kann das Ladegerät beschädigt werden.  
→ Beachten Sie die Netzspannung.

#### **GEFAHR!** **Körperverletzung.**





Beim Einsetzen des Akkus können Sie sich die Finger einklemmen.  
→ Achten Sie auf Ihre Finger.

Durch das intelligente Ladeverfahren wird der Ladezustand des Akkus automatisch erkannt und abhängig von Akkutemperatur und -spannung mit dem jeweils optimalen Ladestrom geladen. Dadurch wird der Akku geschont und bleibt bei Aufbewahrung im Ladegerät immer vollständig aufgeladen.

1. Drücken Sie die Entriegelungs-Taste (A) und entnehmen Sie den Akku (B) aus der Akku-Aufnahme (D).
2. Schließen Sie das Akku-Ladegerät (C) an eine Netzsteckdose an.
3. Schieben Sie den Akku (B) auf das Akku-Ladegerät (C).  
*Wenn die Akku-Ladeanzeige (L) am Ladegerät grün blinkt, wird der Akku geladen.*  
*Wenn die Akku-Ladeanzeige (L) am Ladegerät permanent grün leuchtet, ist der Akku vollständig geladen (Ladedauer, siehe 7. TECHNISCHE DATEN).*
4. Prüfen Sie in regelmäßigen Abständen den Ladezustand beim Laden.
5. Wenn der Akku (B) vollständig geladen ist, kann der Akku (B) vom Akku-Ladegerät (C) getrennt werden.

### 3.2 Bedeutung der Anzeige-Elemente

#### 3.2.1 Akku-Ladeanzeige am Ladegerät [Abb. O3]

<p><b>Blinklicht (schnell) grüne Akku-Ladeanzeige (L)</b></p> 	<p>Der Schnellladevorgang wird durch <b>schnelles Blinken</b> der <b>grünen</b> Akku-Ladeanzeige (L) signalisiert.</p> <p><b>Hinweis:</b> Der Schnellladevorgang ist nur möglich, wenn die Temperatur des Akkus im zulässigen Ladetemperaturbereich ist, siehe „Technische Daten“.</p>
<p><b>Blinklicht (langsam) grüne Akku-Ladeanzeige (L)</b></p> 	<p>Bei einem Ladestand des Akkus von ca. 80 % <b>blinkt</b> die <b>grüne</b> Akku-Ladeanzeige (L) langsam.</p> <p>Der Akku kann zum sofortigen Gebrauch entnommen werden.</p>
<p><b>Dauerlicht grüne Akku-Ladeanzeige (L)</b></p> 	<p>Das <b>Dauerlicht</b> der <b>grünen</b> Akku-Ladeanzeige (L) signalisiert, dass der Akku vollständig aufgeladen ist.</p> <p>Ohne eingesteckten Akku signalisiert das <b>Dauerlicht</b> der Akku-Ladeanzeige (L), dass der Netzstecker in die Steckdose eingesteckt ist und das Ladegerät betriebsbereit ist.</p>
<p><b>Dauerlicht rote Akku-Ladeanzeige (M)</b></p> 	<p>Das <b>Dauerlicht</b> der <b>roten</b> Akku-Fehleranzeige (M) signalisiert, dass die Temperatur des Akkus außerhalb des zulässigen Ladetemperaturbereiches ist, siehe „Technische Daten“.</p> <p>Sobald der zulässige Temperaturbereich erreicht ist, schaltet das Ladegerät automatisch auf Schnellladung um.</p>
<p><b>Blinklicht rote Akku-Fehleranzeige (M)</b></p> 	<p>Das <b>Blinklicht</b> der <b>roten</b> Akku-Fehleranzeige (M) signalisiert eine andere Störung des Ladevorganges, siehe „Fehlerbehebung“.</p>

#### 3.2.2 Akku-Ladezustands-Anzeige am Produkt [Abb. A5/O4]

Nach dem Start des Produkts wird die Akku-Ladezustands-Anzeige auf dem Bedien-Panel (P) für 5 Sekunden angezeigt.

Akku-Ladezustands-Anzeige	Akku-Ladezustand
(L), (M) und (N) leuchten grün	67 – 100% geladen
(L) und (M) leuchten grün	34 – 66% geladen
(L) leuchtet grün	11 – 33% geladen
(L) blinkt grün	0 – 10% geladen

#### Wenn die LED (L) grün blinkt muss der Akku geladen werden.

Wenn die Fehler-LED (M) leuchtet oder blinkt, siehe „6. FEHLERBEHEBUNG“.

#### 3.2.3 Tasten auf dem Bedien-Panel (P) [Abb. A5/O4]

##### Ein/Aus-Taste (S):

Wenn die Wartungsklappe offen ist kann der Saug-Bläser nicht gestartet werden.

→ Drücken Sie die Ein/Aus-Taste (S) auf dem Bedien-Panel.

*Der Saug-Bläser startet und die Akku-Ladezustands-Anzeige wird für 5 Sekunden angezeigt.*

→ Drücken Sie die Ein/Aus-Taste (S) erneut auf dem Bedien-Panel.

*Der Saug-Bläser stoppt.*

##### Drehzahl-Taste (Q):

Mit der Drehzahl-Taste lässt sich die Drehzahl des Motors auf die entsprechenden Bedürfnisse einstellen.

Die niedrige Drehzahl ist ideal zum Blasen von leichtem Laub z. B. auf Kieselsteinen. Die hohe Drehzahl ist ideal für großes und nasses Laub.

Geschwindigkeit	Drehzahl	LED-Anzeige
Niedrig	8000 Upm	Keine LED leuchtet
Mittel	11500 Upm	(L) leuchtet
Hoch	12500 Upm	(L) und (M) leuchten
Boost	14500 Upm	(L) leuchtet zusätzlich

→ Drücken Sie die Drehzahl-Taste (Q) auf dem Bedien-Panel.

*Die mittlere Drehzahl ist aktiviert und die LED (L) leuchtet.*

→ Drücken Sie die Drehzahl-Taste (Q) erneut auf dem Bedien-Panel.

*Die hohe Drehzahl ist aktiviert und die LEDs (L) und (M) leuchten.*

→ Drücken Sie die Drehzahl-Taste (Q) erneut auf dem Bedien-Panel.

*Die niedrige Drehzahl ist aktiviert und keine LED leuchtet.*

##### Boost-Taste (R):

Der Boost-Modus erhöht die Drehzahl des Motors temporär (für 15 Sekunden) für eine maximale Saug-/Blas-Leistung. Der Boost-Modus kann beliebig oft aktiviert werden, jedoch reduziert dies die Akkulaufzeit.

→ Drücken Sie die Boost-Taste (R) auf dem Bedien-Panel.

*Der Boost-Modus ist für 15 Sekunden aktiviert und die LED (L) leuchtet.*

→ Um den Boost-Modus vorzeitig zu beenden, drücken Sie die Boost-Taste (R) erneut auf dem Bedien-Panel.

*Der Boost-Modus ist deaktiviert und die LED (L) leuchtet nicht.*

Bei Akkus < 4 Ah ist der Boost-Modus nicht möglich. Dann leuchtet (M) und (L) blinkt für 5 Sekunden.

### 3.3 Arbeitsposition [Abb. O5/O6]

Der Fangsack muss für den Blas- und Saugmodus angebracht werden.

#### 3.3.1 Blasmodus

Benutzen Sie den Saug-Bläser dazu, Schmutzpartikel oder Grasabschnitte von Gehwegen, Einfahrten, Innenhöfen usw. fortzublasen bzw. dazu, Gasabschnitte, Stroh oder Blätter zu Haufen zusammen zu blasen, oder dazu, Schmutzpartikel aus Ecken, Fugen oder Lücken zwischen Ziegeln oder Mauersteinen zu entfernen.

→ Drehen Sie den Drehschalter (Q) auf die Position (B) (Blasen).

Benutzen Sie die Drehzahlregelung zum Erhöhen oder Senken der Motordrehzahl beim Einsatz des Gerätes mit der Blasfunktion.

Sie regulieren den Luftstrom, indem Sie die Ausblasöffnung des Rohrs stärker nach unten oder zu einer Seite richten.

Bewegen Sie sich bei der Arbeit immer von festen Objekten wie Bordsteinen/Gehwegen, großen Steinen, Fahrzeugen und Zäunen weg.

Ecken reinigen Sie am besten, indem Sie sich von der Ecke nach außen bewegen. Dadurch vermeiden Sie, dass Ihnen Schmutzansammlungen ins Gesicht geweht werden. Seien Sie vorsichtig, wenn Sie in der Nähe von Pflanzen arbeiten. Der starke Luftstrom kann zarte Pflanzen beschädigen.

#### 3.3.2 Saugmodus

Benutzen Sie Ihr Gerät dazu, trockenes Material wie Blätter, Gras, kleinere Zweige und Papierstücke aufzusaugen.

→ Drehen Sie den Drehschalter (Q) auf die Position (S) (Saugen).

Beim Arbeiten mit der Saugfunktion kann für optimale Ergebnisse der Boost-Modus verwendet werden.

Gehen Sie beim Saugen langsam vor und zurück über das Material.

Vermeiden Sie es, beim Arbeiten Schmutzhaufen zu bilden, die beim Einsaugen das Gerät verstopfen können.

Halten Sie das Saugrohr des Geräts für optimale Ergebnisse etwa zwei Zentimeter über den Boden.

### 3.4 Saug-Bläser starten/stoppen

#### 3.4.1 Saug-Bläser starten [Abb. A5/O1/O5]

Wir empfehlen nur 4 Ah Akkus P4A PBA 18V/72 (Art. 14905) oder größer zu verwenden.

1. Setzen Sie den Akku (B) in die Akku-Aufnahme (D), bis dieser hörbar einrastet.

2. Drehen Sie den Drehschalter auf die gewünschte Position (siehe „3.3 Arbeitsposition [Abb. O5/O6]“).

3. Stellen Sie den Saug-Bläser auf das Laufrad (R) und halten Sie ihn mit einer Hand am hinteren Griff (T) und mit einer Hand am vorderen Griff (U).

4. Drücken Sie die Ein-/Aus-Taste (S) auf dem Bedien-Panel (P).

*Der Saug-Bläser startet und die Akku-Ladezustands-Anzeige wird für 5 Sekunden angezeigt.*

### 3.4.2 Saug-Bläser stoppen

- Drücken Sie die Ein-/Aus-Taste (Ⓢ) erneut auf dem Bedien-Panel.  
Der Saug-Bläser stoppt.

## 4. WARTUNG

### **GEFAHR!**

#### **Körperverletzung**

- Verletzungsgefahr, wenn das Produkt unbeabsichtigt startet und Haare, Kleidung oder lose Gegenstände angesaugt werden.  
→ Warten Sie bis die Rotorblätter zum Stillstand gekommen sind.  
→ Entnehmen Sie den Akku, bevor Sie das Produkt warten.

### 4.1 Saug-Bläser reinigen

### **GEFAHR!**

#### **Körperverletzung!**

- Verletzungsgefahr und Risiko einer Beschädigung des Produkts.  
→ Reinigen Sie das Produkt nicht mit Wasser oder einem Wasserstrahl (insbesondere Hochdruckwasserstrahl). *Dadurch kann das Produkt beschädigt werden oder Wasser kann in die elektrischen Komponenten eindringen und Korrosion oder Kurzschlüsse verursachen.*  
→ Reinigen Sie nicht mit Chemikalien, einschließlich Benzin oder Lösungsmitteln. Einige können wichtige Kunststoffteile zerstören.

#### 4.1.1 Oberfläche des Saug-Bläfers reinigen [Abb. O1]

##### Die Lüftungsschlitze müssen immer sauber sein.

1. Reinigen Sie die Oberfläche des Saug-Bläfers mit einem feuchten Tuch.
2. Reinigen Sie die Lüftungsschlitze (19) mit einer weichen Bürste (verwenden Sie keine scharfen Gegenstände).

#### 4.1.2 Fangsack reinigen [Abb. A4]

Der Fangsack muss nach jedem Benutzen gereinigt werden.

Der Fangsack muss vollständig geleert und gereinigt werden, um eine Alterung und Blockade des Luftstroms zu vermeiden.

1. Ziehen Sie den Einhänger (11) aus der Halterung (12).
2. Drücken Sie die Verriegelung (10) am Auswurf (9) und klappen Sie den Bügel (8) nach unten.
3. Nehmen Sie den Fangsack (7) ab.
4. Öffnen Sie den Reißverschluss (21).
5. Entleeren Sie den Fangsack (7).
6. Drehen Sie den Fangsack (7) von innen nach außen.
7. Wenn der Fangsack stark verschmutzt ist, kann der Fangsack mit einer nassen Bürste gereinigt werden.
8. Hängen Sie den Fangsack (7) auf und lassen Sie ihn vor der nächsten Verwendung vollständig trocknen.
9. Montieren Sie den Fangsack (7) (siehe „2.4 Fangsack montieren [Abb. A4]“).

#### 4.1.3 Saugrohr reinigen [Abb. A3]

1. Klopfen Sie vorsichtig auf das Saugrohr (4) um den groben Schmutz zu lösen.
2. Reinigen Sie die Innenseite des Saugrohrs (4) z.B. mit einem Holzstock.

#### 4.1.4 Rotorraum reinigen [Abb. M1]

Der Rotorraum muss nach jedem Benutzen gereinigt werden.

Um die volle Funktionsfähigkeit zu gewährleisten muss der Rotorraum frei von Verschmutzungen sein.

1. Drehen Sie die Sicherungs-Schraube (22) gegen den Uhrzeigersinn (ca. 10 Umdrehungen).
2. Öffnen Sie die Wartungsklappe (23).
3. Reinigen Sie die Wartungsklappe (23).
4. Reinigen Sie den Rotorraum und die Rotorblätter (24) z.B. mit einer kleinen Flaschenreinigungsbürste, insbesondere hinter dem Rotor.
5. Reinigen Sie die Innenseite der Wartungsklappe (23) und besonders sorgfältig die Verschraubung der Sicherheits-Schraube (22) an der Wartungsklappe (23).
6. Reinigen Sie sorgfältig die Dichtung der Wartungsklappe (23).
7. Schließen Sie die Wartungsklappe (23).
8. Drehen Sie die Sicherungs-Schraube (22) im Uhrzeigersinn fest (ca. 5 Umdrehungen).

Ein Sicherheitsschalter verhindert das Starten bei geöffneter Wartungsklappe oder nicht festgedrehter Sicherungs-Schraube.

## 4.2 Akku und Akku-Ladegerät reinigen

Die Oberfläche und die Kontakte des Akkus und des Akku-Ladegeräts müssen sauber und trocken sein, bevor der Akku an das Akku-Ladegerät angeschlossen wird.

- Verwenden Sie kein fließendes Wasser.

### 4.2.1 Akku reinigen

Für die Reinigung des Akkus dürfen keine chemischen Substanzen verwendet werden.

- Reinigen Sie gelegentlich die Lüftungsschlitze und die Kontakte des Akkus mit einem weichen, sauberen und trockenen Pinsel.

### 4.2.2 Akku-Ladegerät reinigen

- Reinigen Sie die Kontakte und die Kunststoffteile mit einem weichen, trockenen Tuch.

## 5. LAGERUNG

### 5.1 Außerbetriebnahme

Das Produkt muss für Kinder unzugänglich aufbewahrt werden.

1. Entnehmen Sie den Akku (8).
2. Laden Sie den Akku (siehe „3.1 Akku laden [Abb. O1/O2/O3]“).
3. Leeren Sie den Fangsack und reinigen Sie diesen (siehe „4.1.2 Fangsack reinigen [Abb. A4]“).
4. Reinigen Sie den Saug-Bläser, die Akkus und das Ladegerät (siehe „4. WARTUNG“).
5. Bewahren Sie den Saug-Bläser, die Akkus und das Akku-Ladegerät an einem trockenen, geschlossenen und frostsicheren Ort auf.

## 6. FEHLERBEHEBUNG

### **GEFAHR!**

#### **Körperverletzung**

- Verletzungsgefahr, wenn das Produkt unbeabsichtigt startet und Haare, Kleidung oder lose Gegenstände angesaugt werden.  
→ Warten Sie bis die Rotorblätter zum Stillstand gekommen sind.  
→ Entnehmen Sie den Akku, bevor Sie Fehler des Produkts beheben.

### 6.1 Fehler-Tabelle

Problem	Mögliche Ursache	Abhilfe
<b>Laute Geräusche, der Saug-Bläser klappert.</b>	Schrauben am Motor, der Befestigung oder am Saug-Bläser sind lose.	→ Lassen Sie die Schrauben durch einen autorisierten Vertragshändler oder durch den GARDENA Service nachziehen.
<b>Saug-Bläser läuft unruhig oder vibriert stark</b>	Rotorblätter sind beschädigt oder verschlissen.	→ Wenden Sie sich an den GARDENA Service.
	Schrauben des Saug-Bläserrohres sind gelöst.	→ Ziehen Sie die Schrauben des Saug-Bläserrohres fest.
<b>Rotor dreht nicht frei</b>	Verschmutzungen im Rotorraum.	→ Reinigen Sie den Rotorraum.
	Mechanischer Fehler.	→ Wenden Sie sich an den GARDENA Service.
<b>Das Saugergebnis wird schlechter</b>	Fangsack ist voll.	→ Leeren Sie den Fangsack.
	Fangsack ist verschmutzt.	→ Reinigen Sie den Fangsack.
<b>Boost-Modus lässt sich nicht aktivieren.</b>	Akku < 4 Ah.	→ Verwenden Sie einen 4 Ah Akku oder größer.
<b>Fehler-LED (M6) leuchtet rot und LED (L1) blinkt grün für 5 Sekunden</b>		
<b>Saug-Bläser startet nicht oder stoppt.</b>	Akku ist leer.	→ Laden Sie den Akku.
<b>LED (L1) blinkt grün [Abb. O4]</b>		
<b>Saug-Bläser startet nicht oder stoppt.</b>	Akkutemperatur ist außerhalb des zulässigen Bereichs.	→ Warten Sie, bis die Akkutemperatur wieder zwischen 0 °C und 45 °C liegt.
	Zwischen den Akkukontakten befinden sich Wassertropfen oder Feuchtigkeit.	→ Entfernen Sie die Wassertropfen oder Feuchtigkeit mit einem trockenen Tuch.
<b>Fehler-LED (M6) leuchtet rot [Abb. O4]</b>	Hindernis blockiert den Motor.	→ Entfernen Sie das Hindernis.
	Sicherungs-Schraube ist nicht festgedreht.	→ Drehen Sie die Sicherungs-Schraube fest.

Problem	Mögliche Ursache	Abhilfe
<b>Saug-Bläser startet nicht oder stoppt.</b> <b>Fehler-LED  blinkt rot [Abb. 04]</b>	Saug-Bläser ist defekt.	→ Wenden Sie sich an den GARDENA Service.
<b>Saug-Bläser startet nicht oder stoppt.</b> <b>Fehler-LED  leuchtet nicht [Abb. 04]</b>	Akku ist defekt. Saug-Bläser ist defekt.	→ Ersetzen Sie den Akku. → Wenden Sie sich an den GARDENA Service.
<b>Ladevorgang ist nicht möglich.</b> <b>Akku-Ladeanzeige  leuchtet dauerhaft grün</b>	Akku ist nicht korrekt auf das Ladegerät aufgeschoben. Akkukontakte sind verschmutzt	→ Schieben Sie den Akku korrekt auf das Ladegerät auf. → Reinigen Sie die Akkukontakte (z. B. durch mehrfaches Ein- und Ausstecken des Akkus. Ggf. den Akku ersetzen).
	Akkutemperatur ist außerhalb des zulässigen Bereichs.	→ Warten Sie, bis die Akkutemperatur wieder zwischen 0 °C und 45 °C liegt.
	Akku ist defekt.	→ Ersetzen Sie den Akku.
<b>Ladevorgang ist nicht möglich.</b> <b>Akku-Ladeanzeige  leuchtet nicht</b>	Netzstecker des Ladegerätes ist nicht korrekt eingesteckt. Steckdose, Netzkabel oder Ladegerät ist defekt.	→ Stecken Sie den Netzstecker vollständig in die Steckdose. → Prüfen Sie die Netzspannung. → Lassen Sie ggf. das Ladegerät durch einen autorisierten Vertragshändler oder durch den GARDENA Service prüfen.

**HINWEIS:**

Reparaturen dürfen nur von den GARDENA Service-Centern sowie von Fachhändlern durchgeführt werden, die von GARDENA autorisiert sind.  
→ Bitte wenden Sie sich bei anderen Störungen an Ihr GARDENA Service-Center (siehe Rückseite).

**7. TECHNISCHE DATEN**

Akku-Saug-Bläser	Einheit	Wert (Art. 14895)	
		Blasmodus	Saugmodus
<b>Saugkraft</b>	N	5,4	
<b>Mulchverhältnis</b>		10:01	
<b>Blasgeschwindigkeit</b>	km/h	250	
<b>Fangsackvolumen</b>	l	30	
<b>Gewicht mit Fangsack</b>	kg	3,56	
<b>Schalldruckpegel L<sub>PA</sub><sup>1)</sup></b>	dB(A)	80	82
<b>Unsicherheit k<sub>PA</sub></b>		3	3
<b>Schalleistungspegel L<sub>WA</sub><sup>2)</sup> gemessen / garantiert</b>	dB(A)	92 / 93	94 / 95
<b>Handarmschwingung a<sub>vw</sub><sup>1)</sup></b>		m/s <sup>2</sup>	< 2,5 m/s <sup>2</sup>
<b>Unsicherheit k<sub>vw</sub></b>	1,5 m/s <sup>2</sup>		1,5 m/s <sup>2</sup>

Messverfahren gemäß: <sup>1)</sup> EN IEC 62841-4-6 <sup>2)</sup> RL 2000/14/EC / S.I. 2001 No.1701

**WARNUNG:** Die Vibrations- und Geräuschemissionen während der tatsächlichen Verwendung der Maschine können je nach Art der Verwendung der Maschine vom angegebenen Gesamtwert abweichen; daher müssen Sicherheitsmaßnahmen zum Schutz des Bedieners festgelegt werden, die auf einer Abschätzung der Exposition unter den tatsächlichen Verwendungsbedingungen beruhen (unter Berücksichtigung aller Teile des Betriebszyklus, wie z. B. der Zeiten, in denen die Maschine ausgeschaltet ist und im Leerlauf läuft, zusätzlich zur Auslösezeit).

System-Akku	Einheit	Wert (PBA 18V 4,0Ah W-C)	
<b>Akku-Spannung</b>	V (DC)	18	
<b>Akku-Kapazität</b>	Ah	4,0	
<b>Anzahl der Zellen (Li-Ion)</b>		10	
<b>Geeignete POWER FOR ALL System Akku-Ladegeräte</b>		AL 1810 CV / AL 1815 CV / AL 18V-20 / AL 1830 CV / AL 1880 CV / AL 18V-44	

System-Ladegerät	Einheit	Wert (AL 1810 CV)	Wert (AL 18V-20)
<b>Netzspannung</b>	V (AC)	220 – 240	220 – 240
<b>Netzfrequenz</b>	Hz	50 – 60	50 – 60
<b>Nennleistung</b>	W	26	50

System-Ladegerät	Einheit	Wert (AL 1810 CV)	Wert (AL 18V-20)
<b>Akku-Ladespannung</b>	V (DC)	18	18
<b>Max. Akku-Ladestrom</b>	mA	1000	2000
<b>Akku-Ladezeit (ca.)</b> PBA 18V 2,0Ah W-B PBA 18V 2,5Ah W-B PBA 18V 4,0Ah W-C	min.	124 154 244	64 79 124
<b>Zulässige Akkutemperatur beim Laden</b>	°C	0 – 45	0 – 45
<b>Gewicht</b>	g	170	210
<b>Schutzklasse</b>		II / II	II / II
<b>Geeignete POWER FOR ALL System Akkus PBA 18V</b>		PBA 18V	PBA 18V

**8. ZUBEHÖR/ERSATZTEILE**

<b>GARDENA Ersatz-Fangsack</b>	Als Ersatz für einen beschädigten Fangsack.	<b>Art. 14895-00.660.00</b>
<b>GARDENA Ersatz-Radsatz</b>	Als Ersatz für ein beschädigtes Rad und/oder einen Radhalter.	<b>Art. 14895-00.900.01</b>
<b>GARDENA System-Akku P4A PBA 18V/45 P4A PBA 18V/72</b>	Akku für zusätzliche Laufzeit oder zum Austausch.	<b>Art. 14903 Art. 14905</b>

**9. SERVICE**

Die aktuellen Kontaktinformationen zu unserem Service finden Sie online: [www.gardena.com/contact](http://www.gardena.com/contact)

**10. ENTSORGUNG**

**10.1. Entsorgung des Produkts**



Das Symbol bedeutet, dass das Produkt kein Hausmüll ist. Recyceln Sie es über Ihr örtliches Sammelsystem für elektrische und elektronische Geräte.

Dies trägt zu einer ordnungsgemäßen Abfallentsorgung am Ende der Lebensdauer bei. Wenden Sie sich für Informationen an die örtlichen Behörden, die kommunale Abfallentsorgung, Ihren GARDENA Fachhändler oder den Einzelhändler. Eine unsachgemäße Entsorgung kann aufgrund des möglichen Vorhandenseins gefährlicher Stoffe negative Auswirkungen auf die Umwelt und die menschliche Gesundheit haben.

**10.2. Entsorgung des Akkus**



Der Akku enthält Lithium-Ionen-Zellen, die am Ende ihrer Lebensdauer getrennt vom normalen Hausmüll zu entsorgen sind.

**Li-ion**

Sichern Sie die Lithium-Ionen-Zellen-Kontakte gegen Kurzschluss, indem Sie diese abkleben. Entsorgen Sie die Lithium-Ionen-Zellen fachgerecht über oder durch Ihre örtliche Recycling-Sammelstelle.

**10.3. Informationen zur Rücknahme von Elektro-Altgeräten für private Haushalte (gilt nur für Deutschland)**

Wie im Folgenden näher beschrieben, sind bestimmte Vertrieber zur unentgeltlichen Rücknahme von Altgeräten verpflichtet. Vertrieber mit einer Verkaufsfläche für Elektro- und Elektronikgeräte von mindestens 400 m<sup>2</sup> sowie Vertrieber von Lebensmitteln mit einer Gesamtverkaufsfläche von mindestens 800 m<sup>2</sup>, die mehrmals im Kalenderjahr oder dauerhaft Elektro- und Elektronikgeräte anbieten und auf dem Markt bereitstellen, sind verpflichtet,

- bei der Abgabe eines neuen Elektro- oder Elektronikgerätes an einen Endnutzer ein Altgerät des Endnutzers der gleichen Geräteart, das im Wesentlichen die gleichen Funktionen wie das neue Gerät erfüllt, am Ort der Abgabe oder in unmittelbarer Nähe hierzu unentgeltlich zurückzunehmen; Ort der Abgabe ist auch der private Haushalt, sofern dort durch Auslieferung die Abgabe erfolgt: in diesem Fall ist die Abholung des Altgerätes für den Endnutzer unentgeltlich; und
- auf Verlangen des Endnutzers Altgeräte, die in keiner äußeren Abmessung größer als 25 cm sind, im Einzelhandelsgeschäft oder in unmittelbarer Nähe hierzu unentgeltlich zurückzunehmen; die Rücknahme darf nicht an den Kauf eines Elektro- oder Elektronikgerätes geknüpft werden und ist auf drei Altgeräte pro Geräteart beschränkt.

Der Vertrieber hat beim Abschluss des Kaufvertrages für das neue Elektro- oder Elektronikgerät den Endnutzer über die Möglichkeit zur unentgeltli-

chen Rückgabe bzw. Abholung des Altgerätes zu informieren und den Endnutzer nach seiner Absicht zu befragen, ob bei der Auslieferung des neuen Geräts ein Altgerät zurückgegeben wird.

Dies gilt auch bei Vertrieb unter Verwendung von Fernkommunikationsmitteln, wenn die Lager- und Versandflächen für Elektro- und Elektronikgeräte mindestens 400 m<sup>2</sup> betragen oder die gesamten Lager- und Versandflächen mindestens 800 m<sup>2</sup> betragen, wobei die unentgeltliche Abholung auf Elektro- und Elektronikgeräte der Kategorien

- 1 (Wärmeüberträger),
- 2 (Bildschirmgeräte) und
- 4 (Großgeräte mit mindestens einer äußeren Abmessung über 50 cm)

beschränkt ist. Für alle übrigen Elektro- und Elektronikgeräte muss der Vertreiber geeignete Rückgabemöglichkeiten in zumutbarer Entfernung zum jeweiligen Endnutzer gewährleisten; das gilt auch für Altgeräte, die in keiner äußeren Abmessung größer als 25 cm sind, die der Endnutzer zurückgeben will, ohne ein neues Gerät zu kaufen.

## en Battery Garden Blower-Vacuum PowerJet Collect P4A

### Original operator's manual

1. SAFETY INSTRUCTIONS	10
2. ASSEMBLY	12
3. OPERATION	12
4. MAINTENANCE	13
5. STORAGE	14
6. TROUBLESHOOTING	14
7. TECHNICAL DATA	14
8. ACCESSORIES/ SPARE PARTS	15
9. SERVICE	15
10. DISPOSAL	15

## 1. SAFETY INSTRUCTIONS

### 1.1 Symbols on the product



→ Read operator's manual.



→ Keep bystanders at a distance.



→ Wear eye and hearing protection.



→ Do not expose to rain.

### 1.2 General safety instructions

#### 1.2.1 General machine safety instructions



#### **WARNING!**

**Read all safety warnings, instructions, illustrations and specifications provided with this machine.**

*Failure to follow all instructions listed below may result in electric shock, fire and/or serious injury.*

**Save all warnings and instructions for future reference.**

*The term "machine" used in the safety instructions refers to mains-operated (corded) or to battery-operated (cordless) machines.*

#### 1) Work area safety

##### a) Keep work area clean and well lit.

*Cluttered or dark areas invite accidents.*

**b) Do not operate machines in explosive atmospheres, such as in the presence of flammable liquids, gases or dust.** *Machines create sparks which may ignite the dust or fumes.*

##### c) Keep children and bystanders away while operating a machine.

*Distractions can cause you to lose control.*

#### 2) Electrical safety

##### a) Machine plugs must match the outlet. Never modify the plug in any way. Do not use any adaptor plugs with earthed (grounded) machines.

*Unmodified plugs and matching outlets will reduce risk of electric shock.*

##### b) Avoid body contact with earthed or grounded surfaces, such as pipes, radiators, ranges and refrigerators.

*There is an increased risk of electric shock if your body is earthed or grounded.*

**c) Do not expose machines to rain or wet conditions.** *Water entering a machine will increase the risk of electric shock.*

**d) Do not abuse the cord. Never use the cord for carrying, pulling or unplugging the machine. Keep cord away from heat, oil, sharp edges or moving parts.** *Damaged or entangled cords increase the risk of electric shock.*

**e) When operating a machine outdoors, use an extension cord suitable for outdoor use.** *Use of a cord suitable for outdoor use reduces the risk of electric shock.*

**f) If operating a machine in a damp location is unavoidable, use a residual current device (RCD) protected supply.** *Use of an RCD reduces the risk of electric shock.*

#### 3) Personal safety

**a) Stay alert, watch what you are doing and use common sense when operating a machine. Do not use a machine while you are tired or under the influence of drugs, alcohol or medication.** *A moment of inattention while operating machines may result in serious personal injury.*

**b) Use personal protective equipment. Always wear eye protection.** *Protective equipment such as dust mask, non-skid safety shoes, hard hat, or hearing protection used for appropriate conditions will reduce personal injuries.*

**c) Prevent unintentional starting. Ensure the switch is in the off-position before connecting to power source and/or battery pack, picking up or carrying the machine.** *Carrying machines with your finger on the switch or energising machines that have the switch on invites accidents.*

**d) Remove any adjusting key or wrench before turning the machine on.** *A wrench or a key left attached to a rotating part of the machine may result in personal injury.*

**e) Do not overreach. Keep proper footing and balance at all times.** *This enables better control of the machine in unexpected situations.*

**f) Dress properly. Do not wear loose clothing or jewellery. Keep your hair and clothing away from moving parts.** *Loose clothes, jewellery or long hair can be caught in moving parts.*

**g) If devices are provided for the connection of dust extraction and collection facilities, ensure these are connected and properly used.** *Use of dust collection can reduce dust-related hazards.*

**h) Do not let familiarity gained from frequent use of machines allow you to become complacent and ignore tool safety principles.** *A careless action can cause severe injury within a fraction of a second.*

#### 4) Machine use and care

**a) Do not force the machine. Use the correct machine for your application.** *The correct machine will do the job better and safer at the rate for which it was designed.*

**b) Do not use the machine if the switch does not turn it on and off.** *Any machine that cannot be controlled with the switch is dangerous and must be repaired.*

**c) Disconnect the plug from the power source and/or remove the battery pack, if detachable, from the machine before making any adjustments, changing accessories, or storing machines.**

*Such preventive safety measures reduce the risk of starting the machine accidentally.*

**d) Store idle machines out of the reach of children and do not allow persons unfamiliar with the machine or these instructions to operate the machine.**

*Machines are dangerous in the hands of untrained users.*

**e) Maintain machines and accessories. Check for misalignment or binding of moving parts, breakage of parts and any other condition that may affect the machine's operation. If damaged, have the machine repaired before use.** *Many accidents are caused by poorly maintained machines.*

**f) Keep cutting tools sharp and clean.** *Properly maintained cutting tools with sharp cutting edges are less likely to bind and are easier to control.*

**g) Use the power tool, accessories and tool bits etc. in accordance with these instructions, taking into account the working conditions and the work to be performed.**

*Use of the machine for operations different from those intended could result in a hazardous situation.*

**h) Keep handles and grasping surfaces dry, clean and free from oil and grease.** *Slippery handles and grasping surfaces do not allow for safe handling and control of the machine in unexpected situations.*

#### 5) Battery tool use and care

##### a) Recharge only with the charger specified by the manufacturer.

*A charger that is suitable for one type of battery pack may create a risk of fire when used with another battery pack.*

##### b) Use machine only with specifically designated battery packs.

*Use of any other battery packs may create a risk of injury and fire.*

**c) When battery pack is not in use, keep it away from other metal objects, like paper clips, coins, keys, nails, screws or other small metal objects, that can make a connection from one terminal to another.**

*Shorting the battery terminals together may cause burns or a fire.*

**d) Under abusive conditions, liquid may be ejected from the battery; avoid contact. If contact accidentally occurs, flush with water. If liquid contacts eyes, additionally seek medical help.** *Liquid ejected from the battery may cause irritation or burns.*

**e) Do not use a battery pack or tool that is damaged or modified.** *Damaged or modified batteries may exhibit unpredictable behavior resulting in fire, explosion or risk of injury.*

**f) Do not expose a battery pack or tool to fire or excessive temperature.** *Exposure to fire or temperature above 130 °C may cause explosion.*

**g) Follow all charging instructions and do not charge the battery pack or tool outside the temperature range specified in the instructions.** *Charging improperly or at temperatures outside the specified range may damage the battery and increase the risk of fire.*

## 6) Service

- a) **Have your machine serviced by a qualified repair person using only identical replacement parts.** This will ensure that the safety of the machine is maintained.
- b) **Never service damaged battery packs.** Service of battery packs should only be performed by the manufacturer or authorised service providers.

### 1.2.2 Garden blower, garden vacuum and garden blower/vacuum safety warnings

- a) **Do not use the machine in bad weather conditions, especially when there is a risk of lightning.** This decreases the risk of being struck by lightning.
- b) **Check the debris collector frequently for wear or deterioration.** A worn or damaged debris collector may increase the risk of personal injury.
- c) **Wear eye protection and ear protection.** Adequate protective equipment will reduce the risk of personal injury.
- d) **While operating the machine, always wear non-slip and protective footwear. Do not operate the machine when barefoot or wearing open sandals.** This reduces the risk of injury to the feet.
- e) **Do not wear loose fitting clothing or articles such as scarves, strings, chains, ties, etc., that could get drawn into the air inlets. Tie back or cover long hair to make sure it does not get drawn into the air inlets.** If any of these items are drawn into the air inlets, it can increase the risk of personal injury.
- f) **Keep bystanders away while operating the machine.** Thrown debris can increase the risk of personal injury.
- g) **Do not use in vacuum mode without the debris collector in place.** Thrown objects can increase the risk of personal injury.
- h) **Never point the blower nozzle in the direction of people or pets or in the direction of windows. Use extra caution when blowing debris near solid objects, such as trees, automobiles and walls that can cause debris to ricochet.** Thrown objects can damage property and increase the risk of personal injury.
- i) **Do not use the machine to pick up or blow anything that is burning or smoking, such as cigarettes, matches or hot ashes.** These ignition sources may increase the risk of fire.
- j) **Do not vacuum water or other liquids or immerse any part of the machine in liquid.** Water entering the machine may increase the risk of electric shock.
- k) **Do not vacuum stones, gravel, metal or broken glass.** The fan wheel can get damaged and may increase the risk of personal injury.
- l) **Do not touch the fan while still in motion. Turn off the machine and wait until the fan stops before removing any part that may give access to the fan.** This reduces the risk of injury from moving parts.
- m) **When clearing jammed material or servicing the machine, make sure the power switch is off.** Unexpected starting of the machine while clearing jammed material or servicing may result in serious personal injury.

## 1.3 Additional safety instructions

### 1.3.1 Intended use

#### Use as a garden blower:

The GARDENA vacuum/blower is intended for blowing dirt particles and grass clippings from pavements, driveways, patios etc., for blowing grass clippings, straw and leaves together into piles or for removing dirt particles from corners, joints and gaps between bricks and wall stones.

#### Use as a leaf vac:

The GARDENA vacuum/blower is designed for vacuuming up dry material such as leaves, grass, small twigs and pieces of paper.

The product is not suitable for long-term use (professional operation).

The machine is intended to be used by the operator at ground level and not on ladders or any unstable support.

When wearing a shoulder strap, please be sure that no other wearable interferes with the release and removal of the shoulder strap.

Inspect the machine for damage if there appears to be excessive vibration.

When clearing blockages or jammed material in the machine, make sure the power switch is off and the battery is disassembled.

Keep any ventilation openings clear of debris.



### **DANGER!** Risk of injury!

- Do not use the product to cut bushes, hedges, shrubs and perennials, to cut climbing plants or grass on roofs or on balconies, to crush branches and twigs, and to compensate for irregularities in the ground.
- Do not use the product on slopes with an inclination of more than 20°.

### 1.3.2 Safety instructions for batteries and battery chargers:

-  **Read all safety warnings and instructions.** Failure to follow the warnings and instructions may result in electric shock, fire and/or serious injury.
- **Store these instructions in a safe place.**  
Only use the charger if you can fully evaluate all functions and carry them out without restrictions, or if you have received corresponding instructions.
- **Do not use the product in explosive atmospheres.**
- **Supervise children during use, cleaning and maintenance.**  
This will ensure that children do not play with the charger.
- **Only charge lithium-ion batteries of the POWER FOR ALL system type PBA 18V with a capacity of 1.5 Ah or more (5 battery cells or more).**

The battery voltage must match the battery charging voltage of the charger. Do not charge any nonrechargeable batteries. Otherwise there is a risk of fire and explosion.

-  **Only use the battery charger in closed rooms and keep it away from moisture.** Water entering a power tool will increase the risk of electric shock.
- **Keep the battery charger clean.** Dirt poses a risk of electric shock.
- **Always check the battery charger, cable and plug before use. Stop using the charger if you discover any damage. Do not open the charger yourself, and have it repaired only by a qualified specialist using only original replacement parts.** Damaged chargers, cables and plugs increase the risk of electric shock.
- **Do not operate the battery charger on easily combustible surfaces (e.g. paper, textiles etc.) or in combustible environments.** There is a risk of fire due to the charger heating up during operation.
- **If the connecting cable needs replacing, this must be carried out by GARDENA or by an authorised after sales service centre for GARDENA power tools to avoid safety hazards.**
- **These safety instructions apply only to lithium-ion batteries of the POWER FOR ALL system PBA 18V.**
- **Do not cover the battery charger's ventilation slots.** The battery charger may otherwise overheat and no longer function properly.
- **Use only battery chargers that are recommended by the manufacturer to charge the batteries.**  
A battery charger that is suitable for one type of battery may cause a fire hazard if used with other batteries.
- **Vapours may escape if the battery is damaged or used improperly. The battery can set alight or explode. Ensure the area is well ventilated and seek medical attention should you experience any adverse effects.** The vapours may irritate the respiratory system.
- **If the battery is defective, liquid may leak out and wet adjacent objects. Check affected parts. Clean these parts or change them if necessary.**
- **If used incorrectly or if the battery is damaged, flammable liquid may escape from the battery; Contact with this liquid should be avoided. If contact accidentally occurs, flush with water. If the liquid comes into contact with your eyes, seek additional medical attention. Liquid ejected from the battery may cause irritation or burns.**
- **Only use the battery in POWER FOR ALL system partner products.** POWER FOR ALL-marked 18V batteries are fully compatible with the following products: all 18V POWER FOR ALL system partner products.
- **Observe the battery recommendations in the operator's manual for your product.**  
This is the only way to operate the battery and the product safely and to protect the batteries from dangerous overloading.
- **Only charge the batteries using battery chargers recommended by the manufacturer or by POWER FOR ALL system partners.** A battery charger that is suitable for a certain type of battery poses a fire hazard when used with other batteries (battery type: PBA 18V etc./Compatible battery chargers: AL 18 etc.).
- **The battery is supplied partially charged.**  
To ensure full battery capacity, fully charge the battery in the charger before using your power tool for the first time.
- **Keep batteries out of the reach of children.**
- **Do not open the battery.** There is a risk of short-circuiting.
- **Do not short-circuit the battery. When the battery is not in use, keep it away from paper clips, coins, keys, nails, screws or other small metal objects, that can make a connection from one terminal to another.** A short circuit between the battery contacts may result in burns or fire.
- **The battery contacts can be hot after use.**  
Be careful of hot contacts when removing the battery.
- **The battery can be damaged by sharp objects such as a nail or screwdriver or by external force.**  
An internal short circuit may occur, causing the battery to burn, smoke, explode or overheat.
- **Never service damaged battery packs.**  
Service of battery packs should only be performed by the manufacturer or authorised after sales service providers.
-  **Protect the battery from heat, including prolonged exposure to sunlight, fire, dirt, water and moisture.** There is a risk of explosion and short-circuiting.
- **Operate and store the battery only at an ambient temperature between -20 °C and +50 °C. Do not leave the battery in your car in the summer, for example.**  
At temperatures <0 °C, performance may be reduced depending on the device.
- **Charge the battery only at an ambient temperature between 0 °C and +35 °C.** Charging outside of the temperature range can damage the battery and increase the risk of fire.
- **After use, allow the battery to cool down for at least 30 minutes before charging or storing it.**

### 1.3.3 Additional electrical safety instructions

### **DANGER!** Risk of cardiac arrest!

This product generates an electromagnetic field during operation. This electromagnetic field may affect the functionality of active or passive medical implants (e.g. pacemakers), which may result in serious injury or death.

- Consult your doctor and the manufacturer of your implant before using this product.
- Remove the battery when you are not using the product.

- **Disconnect the battery if the machine does not stop.**  
*Removing the battery stops the machine.*
- **If the running wheel is blocked, stop and remove the battery.**  
*There is a risk of injury if the machine starts up unintentionally.*
- **Do not use the device near water or for pond maintenance.** *Water entering the battery can cause an electric shock and lead to personal injury.*

### 1.3.4 Additional personal safety instructions



#### **DANGER!**

##### **Risk of suffocation!**

- Smaller parts can be swallowed.
- Keep toddlers away when you assemble the product.

- **Do not use to vacuum flour, sand or wood dust.** *This can create an explosive atmosphere.*
- **Do not open the maintenance flap during use.** *Due to the small risk of a malfunction in the signalling switch, the running wheel may not stop automatically.*
- **Cover long hair during use.** *Hair could be sucked into the air intake of the motor housing.*
- **Do not use the product in potentially explosive atmospheres.** *There is a risk of explosion.*
- **Pay attention to your surroundings.** *Due to reduced hearing caused by noise and hearing protection, you may not hear hazards or other people approaching.*
- **Recommendation: Wear a dust mask.** *Dust that is stirred up can otherwise be inhaled.*
- **The product is only suitable for outdoor use.** *Using the machine indoors amplifies the noise of the machine.*

## 2. ASSEMBLY



#### **DANGER!**

##### **Risk of injury**

- Risk of injury if the product starts accidentally and hair, clothing or loose objects are sucked in.
- Wait until the rotor blades have come to a standstill.
- Remove the battery before assembling the product.

### 2.1 Scope of supply

	Art. 14895-20	Art. 14895-55
<b>Cordless vacuum/blower</b>	x	x
<b>Battery charger</b>	x	-
<b>Battery (4.0 Ah)</b>	x	-
<b>Operator's manual</b>	x	x

### 2.2 Assembling the vac/blower tube [Fig. A1/A2]



#### **DANGER!**

##### **Risk of injury**

- Risk of injury from the rotor blades if you reach into the housing opening with your hand. The product may only be operated with the vacuum/blower tube assembled.
- Assemble the vacuum/blower tube before starting the vacuum/blower.

1. Align the notch on the upper vacuum/blower tube ① with the notch on the housing opening ②.
2. Press the upper vacuum/blower tube ① onto the housing opening as far as it will go ②.
3. Screw the 3 screws ③ into the 3 holes of the housing opening ② (fixation torque = 1.4 – 1.6 Nm).  
*The upper vacuum/blower tube is now firmly connected to the housing.*
4. Press the lower vacuum/blower tube ④ onto the upper vacuum/blower tube ① until you hear the connections click into place.

### 2.3 Fitting the running wheel [Fig. A3]

There are 3 locks ① on the smaller blower tube of the vacuum/blower tube ④. The distance between the vacuum/blower tube ④ and the ground can be adjusted using the 3 locks ①.

1. Slide the running wheel bracket ⑤ onto the desired lock position of the lower vacuum/blower tube ④.
2. Screw the screw ⑥ into the hole in the running wheel bracket ⑤ (fixation torque = 1.4 – 1.6 Nm).

*The running wheel is now fixed at the lock position.*

### 2.4 Fitting the collecting bag [Fig. A4]

1. Connect the collecting bag ⑦ with the bracket ⑧ on the inside of the ejector ⑨.
2. Fold the bracket ⑧ upwards until the lock ⑩ on the ejector ⑨ snaps into place.
3. Hang the hook ⑪ in the bracket ⑫.

*The rubber band holds the collecting bag on the vacuum/blower tube.*

### 2.5 Fitting the shoulder strap [Fig. A5]

The shoulder strap provides additional support when using the vacuum/blower. We recommend using the shoulder strap.

1. Snap the hook ⑬ of the shoulder strap ⑭ into the bracket ⑭.
2. Pull the shoulder strap ⑭ over one shoulder.

## 3. OPERATION



#### **DANGER!**

##### **Risk of injury**

Risk of injury if the product starts accidentally and hair, clothing or loose objects are sucked in.

- Wait until the rotor blades have come to a standstill.
- Remove the battery before making adjustments or transporting the machine.

→ **The product may only be operated with the vacuum/blower tube assembled.**

### 3.1 Charging the battery [Fig. O1/O2/O3]



#### **CAUTION!**

##### **Damage to property.**

If the voltage of the power source does not match the specifications on the battery charger rating plate, the battery charger may be damaged.

- Note the mains voltage.



#### **DANGER!**

##### **Risk of injury.**

You may trap your fingers when inserting the battery.

- Mind your fingers.

Thanks to the intelligent charging process, the charge condition of the battery is automatically detected and then charged up with the optimal charge current depending on battery temperature and voltage. In this way, the battery is treated with care and remains permanently fully charged when it is stored in the charger.

1. Press the release button ① and remove the battery ② from the battery holder ③.
2. Connect the battery charger ④ to a mains socket.
3. Slide the battery ② onto the battery charger ④.  
*When the battery charge indicator ⑤ at the charger flashes green, the battery is being charged.*  
*When the battery charge indicator ⑤ at the charger illuminates permanently green the battery is completely charged (charging time, see 7. TECHNICAL DATA).*
4. Examine the charge status regularly while you charge.
5. When the battery ② is fully charged, the battery ② can be disconnected from the battery charger ④.

### 3.2 Meaning of display elements

#### 3.2.1 Battery charge indicator on the battery charger [Fig. O3]

**Flashing green light (fast) on battery charge indicator ⑥**



The fast charging procedure is indicated by **fast flashing** of the **green** battery charge indicator ⑥.

**Note:** Fast charging is only possible if the temperature of the battery is within the permissible charging temperature range; see "Technical data".

**Flashing green light (slow) on battery charge indicator ⑥**



When the battery level is approximately 80% the **green** battery charge indicator ⑥ **flashes** slowly.

The battery can be removed for immediate use.

**Solid light of green battery charge indicator** 

The **solid green light** on the battery charging indicator  indicates that the battery is fully charged.

If the battery is not plugged in, the **solid light** of the battery charge indicator  signals that the mains plug is plugged into the wall socket and the charger is ready for operation.

**Solid light of red battery charge indicator** 

The **solid light** of the **red** battery fault indicator  signals that the temperature of the battery is outside the permissible charging temperature range; see "Technical Data".







As soon as the permissible temperature range is reached, the battery charger automatically switches to fast charging.

**Flashing red light of battery fault indicator** 

The **flashing light** of the **red** battery fault indicator  signals another fault in the charge cycle; see "Troubleshooting".

**3.2.2 Battery state of charge indicator on the product [Fig. A5/O4]**

After starting the machine, the battery state of charge indicator  is displayed on the control panel for 5 seconds.

Battery state of charge indicator	Battery state of charge
 ,  and  light up green	67 – 100% charged
 and  light up green	34 – 66% charged
 lights up green	11 – 33% charged
 flashes green	0 – 10% charged

When the LED  flashes green, the battery must be charged.

If the error LED  is illuminated or flashing, see "6. TROUBLESHOOTING".

**3.2.3 Buttons on the control panel  [Fig. A5/O4]****On/Off button :**

If the maintenance flap is open, the vacuum/blower cannot be started.

→ Press the On/Off button  on the control panel.

*The vacuum/blower starts and the battery state of charge indicator is displayed for 5 seconds.*

→ Press the On/Off button  on the control panel again.





*The vacuum/blower stops.*

**Speed button :**

The speed button can be used to adjust the speed of the motor to suit your requirements.

The low speed is ideal for blowing light leaves, for example on gravel.

The high speed is ideal for large and wet leaves.

Speed	Rotational speed	LED display
Low	8000 rpm	No LED lights up
Medium	11,500 rpm	 lights up
High	12,500 rpm	 and  light up
Boost	14,500 rpm	 also lights up

→ Press the speed button  on the control panel.

*Medium speed is activated and the LED  lights up.*

→ Press the speed button  on the control panel again.

*High speed is activated and the LEDs  and  light up.*

→ Press the speed button  on the control panel again.

*Low speed is activated and no LED lights up.*

**Boost button :**



Boost mode temporarily increases the motor speed (for 15 seconds) for maximum vacuum/blowing power. Boost mode can be activated as often as required, but reduces the battery life.

→ Press the boost button  on the control panel.

*Boost mode is activated for 15 seconds and the LED  lights up.*

→ To end boost mode prematurely, press the boost button  on the control panel again.

*Boost mode is disabled and the LED  is not illuminated.*



Boost mode is not possible with batteries < 4 Ah. Then  lights up and  flashes for 5 seconds.

**3.3 Working position [Fig. O5/O6]**

The collecting bag needs to be attached for blowing mode and vacuum mode.

**3.3.1 Blowing mode**

Use the vacuum/blower to blow dirt particles and grass clippings from pavements, driveways, patios etc., to blow grass clippings, straw and leaves together into piles or to remove dirt particles from corners, joints and gaps between bricks and wall stones.

→ Turn the switch  to the Blow position .

Use the speed control to increase or decrease the motor speed when using the machine with the blowing function.



You can regulate the airflow by directing the outlet opening of the tube more downwards or to one side.

When working, always move away from solid objects such as kerbs/pavements, large stones, vehicles and fences.

The best way to clean corners is to move outwards from the corner. This will prevent dirt from being blown into your face. Be careful when you work near plants. The force of the air flow could damage delicate plants.

**3.3.2 Vacuum mode**

Use your machine to vacuum up dry material such as leaves, grass, small twigs and pieces of paper.

→ Turn the switch  to the Vacuum position .

Boost mode can be used for optimum results when working with the vacuum function.







When vacuuming, move slowly forwards and backwards over the material.

When working, avoid piles of dirt that can clog the device.

For optimum results, hold the vacuum tube of the machine about two centimetres above the ground.

**3.4 Starting/stopping the vacuum/blower****3.4.1 Starting the vacuum/blower [Fig. A5/O1/O5]**

We recommend using only 4 Ah batteries P4A PBA 18V/72 (Art. 14905) or larger.

1. Insert the battery  into the battery holder  until you hear it click into place.
2. Turn the switch to the desired position (see "3.3 Working position [Fig. O5/O6]").
3. Set the vacuum/blower on the running wheel  and hold it with one hand on the rear handle  and one hand on the front handle .
4. Press the On/Off button  on the control panel .

*The vacuum/blower starts and the battery state of charge indicator is displayed for 5 seconds.*

**3.4.2 Stopping the vacuum/blower**

→ Press the On/Off button  on the control panel again.

*The vacuum/blower stops.*

**4. MAINTENANCE****⚠ DANGER!**  
**Risk of injury**

Risk of injury if the product starts accidentally and hair, clothing or loose objects are sucked in.

- Wait until the rotor blades have come to a standstill.
- Remove the battery before servicing the product.

**4.1 Cleaning the vacuum/blower****⚠ DANGER!**  
**Risk of injury!**

Risk of injury and risk of damage to the product.

- Do not use water or a water jet (especially a high-pressure water jet) to clean the product. *This can damage the product or allow water to penetrate the electrical components and cause corrosion or short circuits.*
- Do not clean with chemicals, including petrol or solvents. Some can destroy critical plastic parts.

**4.1.1 Cleaning the surface of the vacuum/blower [Fig. O1]**

**The airflow slots must always be clean.**

1. Clean the surface of the vacuum/blower with a damp cloth.
2. Clean the ventilation slots  with a soft brush (do not use sharp objects).

### 4.1.2 Cleaning the collecting bag [Fig. A4]

The collecting bag must be cleaned after each use.

The collecting bag must be emptied completely and cleaned to prevent ageing and blockage of the air flow.

1. Pull the hanger ⑪ out of the bracket ⑫.
2. Press the lock ⑩ on the ejector ⑨ and fold the bracket ⑧ downwards.
3. Remove the collecting bag ⑦.
4. Open the zip ⑮.
5. Empty the collecting bag ⑦.
6. Turn the collecting bag ⑦ inside out.
7. If the collecting bag is heavily soiled it can be cleaned with a wet brush.
8. Hang the collecting bag ⑦ up and allow it to dry completely before using it again.
9. Install the collecting bag ⑦ (see "2.4 Installing the collecting bag [Fig. A4]").

### 4.1.3 Cleaning the vacuum tube [Fig. A3]

1. Carefully tap the vacuum tube ④ to loosen any coarse dirt.
2. Clean the inside of the vacuum tube ④ e.g. with a wooden stick.

### 4.1.4 Cleaning the rotor chamber [Fig. M1]

The rotor chamber must be cleaned after each use.

To ensure full functionality, the rotor chamber must be free of dirt.

1. Turn the lock screw ⑳ anti-clockwise (approx. 10 turns).
2. Open the maintenance flap ㉓.
3. Clean the maintenance flap ㉓.
4. Clean the rotor chamber and the rotor blades ㉔ e.g. with a small bottle cleaning brush, especially behind the rotor.
5. Clean the inside of the maintenance flap ㉓ and pay particular attention to the screw joint of the safety screw ㉒ on the maintenance flap ㉓.
6. Carefully clean the seal of the maintenance flap ㉓.
7. Close the maintenance flap ㉓.
8. Tighten the locking screw ㉒ clockwise (approx. 5 turns).

A safety switch prevents starting when the maintenance flap is open or the locking screw is not tightened.

## 4.2 Cleaning the battery and the battery charger

The surface and contacts of the battery and of the battery charger must be clean and dry before connecting the battery to the battery charger.

→ Do not use running water.

### 4.2.1 Cleaning the battery

Do not use any chemical substances to clean the battery.

→ Use a soft, clean, dry brush to clean the ventilation slots and the contacts of the battery from time to time.

### 4.2.2 Cleaning the battery charger

→ Use a soft, dry cloth to clean the contacts and the plastic parts.

## 5. STORAGE

### 5.1 Shutting down

The product must be stored away from children.

1. Remove the battery ⑧.
2. Charge the battery (see "3.1 Charging the battery [Fig. O1/O2/O3]").
3. Empty the collecting bag and clean it (see "4.1.2 Cleaning the collecting bag [Fig. A4]").
4. Clean the vacuum/blower, the batteries and the battery charger (see "4. MAINTENANCE").
5. Store the vacuum/blower, the batteries and the battery charger in a dry, enclosed and frost-proof place.

## 6. TROUBLESHOOTING

### DANGER! Risk of injury

Risk of injury if the product starts accidentally and hair, clothing or loose objects are sucked in.

- Wait until the rotor blades have come to a standstill.
- Remove the battery before troubleshooting product errors.

## 6.1 Error table

Problem	Possible Cause	Remedy
<b>Loud noises, the vacuum/blower rattles.</b>	Screws on the motor, the connections or the vacuum/blower are loose.	→ Have the screws tightened by an authorised specialist dealer or by GARDENA Service.
<b>The vacuum/blower runs unevenly or vibrates a great deal</b>	Rotor blades are damaged or worn.	→ Contact GARDENA Service.
	Screws on the vacuum/blower tube are loose.	→ Tighten the screws on the vacuum/blower tube.
<b>The rotor does not rotate freely</b>	Dirt in the rotor chamber.	→ Clean the rotor chamber.
	Mechanical failure.	→ Contact GARDENA Service.
<b>Deterioration in suction performance</b>	The collecting bag is full.	→ Empty the collecting bag.
	The collecting bag is dirty.	→ Clean the collecting bag.
<b>Boost mode cannot be activated.</b> <b>Error LED ⑩ lights up red, and LED ⑪ flashes green for 5 seconds</b>	Battery < 4 Ah.	→ Use a 4 Ah battery or larger.
<b>The vacuum/blower does not start, or it stops.</b> <b>LED ⑪ flashes green [Fig. O4]</b>	Battery is empty.	→ Charge the battery.
<b>The vacuum/blower does not start, or it stops.</b> <b>LED ⑪ flashes green ⑩ lights up red [Fig. O4]</b>	Battery temperature is outside the permissible temperature range.	→ Wait until the battery temperature has dropped back to between 0 °C and + 45 °C.
	There are drops of water or moisture between the battery contacts.	→ Remove the water drops or moisture using a dry cloth.
	Obstacle is blocking the motor.	→ Remove the obstruction.
<b>The vacuum/blower does not start, or it stops.</b> <b>Error LED ⑩ flashes red [Fig. O4]</b>	The locking screw is not tightened.	→ Tighten the locking screw.
	The vacuum/blower is faulty.	→ Contact GARDENA Service.
<b>The vacuum/blower does not start, or it stops.</b> <b>Error LED ⑩ doesn't light up [Fig. O4]</b>	Battery is defective.	→ Replace the battery.
	The vacuum/blower is faulty.	→ Contact GARDENA Service.
<b>Charging is not possible.</b> <b>Battery charge indicator ⑫ lights up green continuously</b>	The battery is not pushed onto the battery charger correctly.	→ Push the battery onto the battery charger correctly.
	Battery contacts are dirty	→ Clean the battery contacts (e.g. by connecting and disconnecting the battery several times). Replace the battery if necessary.)
	Battery temperature is outside the permissible temperature range.	→ Wait until the battery temperature has dropped back to between 0 °C and + 45 °C.
<b>Charging is not possible.</b> <b>Battery charge indicator ⑫ does not light up</b>	Battery is defective.	→ Replace the battery.
	The mains plug of the battery charger is not plugged in correctly.	→ Insert the mains plug fully into the power outlet.
<b>Charging is not possible.</b> <b>Battery charge indicator ⑫ does not light up</b>	Socket outlet, mains cable or charger is defective.	→ Check the mains voltage. → Let the charger be checked, if necessary, by an authorised specialist dealer or the GARDENA Service.

### NOTE:

Repairs must only be done by GARDENA service departments or specialist dealers approved by GARDENA.

→ Please contact your GARDENA service centre in the event of other faults (see reverse).

## 7. TECHNICAL DATA

Cordless vacuum/blower	Unit	Value (Art. 14895)	
		Blow Mode	Vac Mode
<b>Suction force</b>	N	5.4	
<b>Mulching ratio</b>		10:01	
<b>Blowing speed</b>	km/h	250	
<b>Collecting bag volume</b>	l	30	
<b>Weight with collecting bag</b>	kg	3.56	

Cordless vacuum / blower	Unit	Value (Art. 14895)	
Sound pressure level $L_{pA}^{(1)}$	dB(A)	80	82
Uncertainty $k_{pA}$	dB(A)	3	3
Sound power noise level $L_{WA}^{(2)}$ : measured / guaranteed	dB(A)	92 / 93	94 / 95
Hand / arm vibration $a_{vhw}^{(1)}$	$m/s^2$	<2.5	<2.5
Uncertainty $k_{vhw}$		1.5	1.5

Measurement methods according to: <sup>1)</sup> EN IEC 62841-4-6 <sup>2)</sup> RL 2000/14/EC/S.I. 2001 No.1701

WARNING: The vibration and noise emissions during actual use of the machine can differ from the declared total value depending on the ways in which the machine is used; and need to identify safety measures to protect the operator that are based on an estimation of exposure in the actual conditions of use (taking account of all parts of the operating cycle such as the times when the machine is switched off and when it is running idle in addition to the trigger time).

System battery	Unit	Value (PBA 18V 4.0Ah W-C)	
Battery voltage	V (DC)	18	
Battery capacity	Ah	4.0	
Number of cells (Li-Ion)		10	
Appropriate POWER FOR ALL system battery chargers		AL 1810 CV / AL 1815 CV / AL 18V-20 / AL 1830 CV / AL 1880 CV / AL 18V-44	

System battery charger	Unit	Value (AL 1810 CV)	Value (AL 18V-20)
Mains voltage	V (AC)	220 – 240	220 – 240
Mains frequency	Hz	50 – 60	50 – 60
Rated Power	W	26	50
Battery charging voltage	V (DC)	18	18
Max. battery charging current	mA	1000	2000
Battery charging time (approx.)			
PBA 18V 2.0Ah W-B	min.	124	64
PBA 18V 2.5Ah W-B	min.	154	79
PBA 18V 4.0Ah W-C	min.	244	124
Permissible battery temperature during charging	°C	0 – 45	0 – 45
Weight	g	170	210
Protection class		□ / II	□ / II
Suitable POWER FOR ALL system PBA 18V batteries		PBA 18V	PBA 18V

## 8. ACCESSORIES/SPARE PARTS

GARDENA Replacement Collecting Bag	As a replacement for a damaged collecting bag.	Art. 14895-00.660.00
GARDENA Replacement Wheel Kit	As a replacement for a damaged wheel and/or wheel holder.	Art. 14895-00.900.01
GARDENA System Battery P4A PBA 18V/45 P4A PBA 18V/72	Battery for additional duration or for replacement.	Art. 14903 Art. 14905

## 9. SERVICE

The current contact information for our service department can be found online [www.gardena.com/contact](http://www.gardena.com/contact)

## 10. DISPOSAL

### 10.1. To dispose of the product



The symbol means that the product is not domestic waste. Recycle it through your local collection system for electrical and electronic equipment.

This contributes to proper end of life waste management. Contact local authorities, domestic waste services, your GARDENA servicing dealer or retailer for information. Incorrect disposal may have potential negative effects on the environment and human health, due to the potential presence of hazardous substances.

### 10.2. To dispose of the battery



The battery contains lithium-ion cells that must be disposed of separately from normal household waste at the end of its life span.

### Li-ion

Make sure that the lithium-ion cell contacts do not short-circuit by placing tape over them. Dispose of the lithium-ion cells properly through or via your local recycling collection centre.

## fr Aspirateur-souffleur de jardin à batterie PowerJet Collect P4A

### Manuel d'utilisation d'origine

1. CONSIGNES DE SÉCURITÉ	15
2. MONTAGE	17
3. UTILISATION	18
4. ENTRETIEN	19
5. REMISAGE	20
6. DÉPANNAGE	20
7. CARACTÉRISTIQUES TECHNIQUES	20
8. ACCESSOIRES/PIÈCES DE RECHANGE	21
9. SERVICE APRÈS-VENTE	21
10. MISE AU REBUT	21

## 1. CONSIGNES DE SÉCURITÉ

### 1.1 Symboles concernant le produit



→ Consultez le manuel d'utilisation.



→ Maintenez les personnes à distance.



→ Portez des protections pour les yeux et un casque anti-bruit.



→ N'exposez pas le produit à la pluie.

### 1.2 Instructions générales de sécurité

#### 1.2.1 Consignes générales relatives à la sécurité de la machine



### AVERTISSEMENT !

Lisez l'ensemble des avertissements, consignes, illustrations et spécifications relatifs à la sécurité fournis avec cette machine.

*Le non-respect des consignes énumérées ci-dessous peut être à l'origine d'un choc électrique, d'un incendie et/ou de blessures graves.*

Conservez tous les avertissements et signes relatifs à la sécurité pour référence future.

Le terme « machine » utilisé dans les consignes de sécurité fait référence aux machines fonctionnant sur secteur (filaires) et aux machines fonctionnant sur batterie (sans fil).

#### 1) Sécurité dans la zone de travail

**a) Assurez-vous que la zone de travail est propre et bien éclairée.**

*Le désordre ou le manque de lumière dans une zone de travail peut entraîner des accidents.*

**b) N'utilisez pas les machines dans des atmosphères explosives, par exemple en présence de liquides, de gaz ou de poussières inflammables.**

*Les machines créent des étincelles qui peuvent provoquer l'inflammation de la poussière ou des vapeurs.*

**c) Maintenez les enfants et autres personnes à distance pendant le fonctionnement de la machine.** *Les distractions peuvent être la cause d'une perte de contrôle de la machine.*

#### 2) Sécurité électrique

**a) Les fiches des machines doivent être compatibles avec la prise électrique. N'apportez jamais de modifications à la fiche. N'utilisez jamais d'adaptateur avec des machines mises à la terre.** *Des fiches non modifiées et des prises électriques compatibles réduiront le risque de choc électrique.*

**b) Évitez tout contact corporel avec des surfaces mises à la terre, comme des tuyaux, des radiateurs, des cuisinières et des réfrigérateurs.** *Le risque de choc électrique est plus important si le corps est relié à la terre.*

**c) Protégez les machines de la pluie et de l'humidité.** *Toute infiltration d'eau dans une machine augmente le risque de choc électrique.*

**d) Ne détournez pas le cordon d'alimentation de son usage. N'utilisez jamais le cordon d'alimentation pour porter, tirer ou débrancher la machine. Maintenez le cordon d'alimentation à l'abri de la chaleur, de l'huile, de bords tranchants ou de pièces en mouvement.**

*Les câbles d'alimentation endommagés ou emmêlés augmentent le risque de choc électrique.*

**e) Lorsqu'une machine est utilisée en extérieur, installez une rallonge adaptée à un usage extérieur. L'utilisation d'une rallonge prévue pour un usage en extérieur réduit le risque de choc électrique.**

**f) Si vous n'avez pas d'autre choix que d'utiliser une machine dans un endroit humide, utilisez une alimentation protégée par un disjoncteur différentiel de fuite à la terre.**

*La présence d'un disjoncteur différentiel de fuite à la terre réduit le risque de choc électrique.*

### 3) Sécurité du personnel

**a) Soyez attentif, regardez ce que vous faites et faites appel à votre bon sens lorsque vous utilisez une machine. N'utilisez pas une machine si vous êtes fatigué ou sous l'emprise de drogues, d'alcool ou de médicaments. Un moment d'inattention pendant le fonctionnement des machines peut induire des blessures corporelles graves.**

**b) Utilisez des équipements de protection individuels. Travaillez toujours avec des protections pour les yeux. Le port d'équipements de protection, tels que le masque antipoussière, les chaussures de sécurité antidérapantes, le casque de protection ou les protège-oreilles, utilisés en fonction des conditions appropriées réduit le risque de blessures.**

**c) Évitez tout risque de mise en service accidentelle. Assurez-vous que l'interrupteur est en position d'arrêt avant de brancher l'alimentation électrique et/ou la batterie, de saisir la machine ou de la transporter.**

*Le fait de garder le doigt sur l'interrupteur pendant le transport des machines ou de mettre les machines sous tension alors que l'interrupteur est en position de marche entraîne un risque d'accident.*

**d) Retirez tout outil de réglage ou clé avant d'allumer la machine. Un outil ou une clé se trouvant dans une pièce en rotation de l'appareil peut causer des blessures.**

**e) Évitez toute posture anormale. Soyez toujours en équilibre et sur vos appuis. Cela favorise le contrôle de la machine en cas de situation inattendue.**

**f) Portez des vêtements adaptés. Ne portez jamais de vêtements amples ou de bijoux. Éloignez vos cheveux et vos vêtements des pièces en mouvement. Les vêtements amples, les bijoux et les cheveux longs peuvent se coincer dans les pièces en mouvement.**

**g) Si des dispositifs d'extraction et de collecte de la poussière peuvent être montés, il convient de les mettre en place et de les utiliser correctement. L'utilisation d'aspirateurs peut réduire les risques associés à la poussière.**

**h) Ne vous donnez pas un faux sentiment de sécurité et ne passez pas outre les règles de sécurité de l'outil, même si vous êtes déjà familiarisé avec la machine après l'avoir beaucoup utilisée. Une manipulation inattentive peut entraîner de graves blessures en une fraction de secondes.**

### 4) Utilisation et entretien de la machine

**a) Ne forcez pas sur la machine. Utilisez la machine adaptée à l'application souhaitée. La machine adaptée réalisera mieux son travail et de façon plus sûre, à la vitesse pour laquelle elle a été conçue.**

**b) N'utilisez pas la machine si l'interrupteur ne permet pas la mise en marche ou l'arrêt. Toute machine impossible à commander avec l'interrupteur est dangereuse et doit être réparée.**

**c) Débranchez la fiche de la prise et/ou retirez la batterie, si celle-ci est amovible, avant de procéder aux réglages, de changer d'accessoires ou de ranger la machine. De telles mesures préventives réduisent le risque de démarrage accidentel de la machine.**

**d) Rangez les machines non utilisées hors de la portée des enfants et ne laissez pas des personnes qui ne connaissent pas la machine ou les présentes consignes utiliser la machine. Les machines sont dangereuses si elles se retrouvent entre les mains d'utilisateurs non formés.**

**e) Entretenez les machines et les accessoires. Vérifiez que les pièces en mouvement ne sont pas désalignées ou grippées, que des composants ne sont pas cassés ou détériorés de manière à ce qu'ils risquent de nuire au bon fonctionnement de la machine. Si la machine est endommagée, faites-la réparer avant toute réutilisation. De nombreux accidents sont dus à des machines mal entretenues.**

**f) Maintenez les outils tranchants aiguisés et propres. Des outils tranchants correctement entretenus, avec des bords tranchants aiguisés, sont moins susceptibles de se coincer et sont plus faciles à contrôler.**

**g) Utilisez l'outil électrique, les accessoires, les embouts, etc. en suivant ces consignes et en tenant compte des conditions de travail et de la tâche à réaliser. L'utilisation de la machine pour des opérations autres que celles pour lesquelles elle a été prévue peut entraîner des situations dangereuses.**

**h) Maintenez les poignées et surfaces de préhension sèches, propres et exemptes d'huile et de graisse. Des poignées et surfaces de poignée glissantes ne permettent pas une utilisation et un contrôle sûrs de la machine en cas de situation imprévue.**

### 5) Utilisation et entretien de l'outil à batterie

**a) Rechargez l'outil à batterie uniquement avec le chargeur indiqué par le fabricant. Un chargeur destiné à un type particulier de batterie peut entraîner un risque d'incendie s'il est utilisé avec d'autres batteries.**

**b) Utilisez uniquement les batteries prévues à cet effet dans la machine. L'utilisation d'autres batteries peut entraîner un risque de blessure et d'incendie.**

**c) Lorsque la batterie n'est pas utilisée, maintenez-la à distance d'objets métalliques, tels que trombones, pièces de monnaie, clés, clous, vis ou autres petits objets métalliques susceptibles d'établir une connexion entre les bornes. Un court-circuit entre les contacts des batteries peut entraîner des brûlures ou provoquer un incendie.**

**d) En cas de mauvaise utilisation, du liquide peut s'échapper de la batterie ; évitez tout contact avec ce liquide. En cas de contact accidentel,**

**rincez à l'eau. Si le liquide entre en contact avec les yeux, adressez-vous immédiatement à un médecin. Le liquide s'échappant de la batterie peut provoquer des démangeaisons ou des brûlures.**

**e) N'utilisez pas une batterie ou un outil endommagé ou altéré. Les batteries endommagées ou altérées peuvent se comporter de façon imprévisible et entraîner un incendie, une explosion ou un risque de blessure.**

**f) N'exposez pas une batterie ou un outil au feu ou à des températures trop élevées. Le feu ou une température supérieure à 130 °C peuvent provoquer une explosion.**

**g) Respectez toutes les instructions de charge et ne chargez pas la batterie ou l'outil en dehors de la plage de température spécifiée dans les instructions. Ne pas charger la batterie correctement ou la charger à des températures en dehors de la plage spécifiée peut endommager la batterie et augmenter le risque d'incendie.**

### 6) Service

**a) Confiez la réparation de votre machine à du personnel spécialisé et qualifié qui utilisera uniquement des pièces de rechange d'origine. L'entretien de la sécurité de la machine est ainsi garanti.**

**b) Ne réparez jamais des batteries endommagées. L'entretien des batteries doit être effectué uniquement par le fabricant ou des fournisseurs de services agréés.**

## 1.2.2 Avertissements de sécurité relatifs à l'aspirateur-souffleur

**a) N'utilisez pas la machine par mauvais temps, en particulier lorsqu'il existe un risque de foudre. Cela permet de réduire le risque d'être frappé par la foudre.**

**b) Contrôlez régulièrement le collecteur de débris pour détecter tout signe d'usure ou de détérioration. Un collecteur de débris usé ou endommagé peut augmenter le risque de blessures.**

**c) Portez des protections pour les yeux et un casque anti-bruit.**

*Un équipement de protection adéquat réduira le risque de blessure.*

**d) Lors de l'utilisation de la machine, portez toujours des chaussures de protection et antidérapantes. N'utilisez pas la machine si vous êtes pieds nus ou si vous portez des sandales. Vous réduisez ainsi le risque de blessures au niveau des pieds.**

**e) Ne portez pas de vêtements amples ou d'accessoires tels que des écharpes, des chaînes, des cravates, etc., qui pourraient être aspirés dans les entrées d'air. Si vous avez des cheveux longs, attachez-les ou couvrez-les pour éviter qu'ils ne soient aspirés par les entrées d'air. Si l'un de ces éléments est aspiré par les entrées d'air, cela peut augmenter le risque de blessure.**

**f) Maintenez les enfants et autres personnes présentes à l'écart pendant l'utilisation de la machine. Les débris projetés peuvent augmenter le risque de blessures.**

**g) N'utilisez pas la machine en mode aspirateur si le collecteur de débris n'est pas en place. Les objets projetés peuvent augmenter le risque de blessures.**

**h) Ne dirigez jamais la buse du souffleur de feuilles vers des personnes, des animaux ou vers les fenêtres. Soyez particulièrement prudent lorsque vous soufflez des débris à proximité d'éléments fixes, tels que des arbres, des véhicules et des murs, qui peuvent faire rebondir les débris. Les objets projetés peuvent endommager les biens et augmenter le risque de blessures.**

**i) N'utilisez pas le souffleur de feuilles pour ramasser ou souffler des objets brûlants ou incandescents, comme des cigarettes, des allumettes ou des cendres chaudes. Ces sources d'inflammation peuvent augmenter le risque d'incendie.**

**j) N'aspirez pas d'eau ou d'autres liquides et n'immergez aucune partie de la machine dans un liquide. Toute infiltration d'eau dans la machine augmente le risque d'électrocution.**

**k) N'aspirez pas de cailloux, de gravier, de métal ou de verre brisé. La roue du ventilateur peut être endommagée, ce qui augmente le risque de blessures.**

**l) Ne touchez pas le ventilateur lorsque celui-ci est en mouvement. Arrêtez la machine et attendez que le ventilateur s'arrête avant de retirer toute pièce pouvant donner accès au ventilateur. Vous réduisez ainsi le risque de blessures dues aux pièces mobiles.**

**m) Lors du retrait des débris végétaux coincés ou de l'entretien du souffleur de feuilles, assurez-vous que l'interrupteur d'alimentation est en position d'arrêt. Un démarrage inattendu de la machine lorsque vous dégarez les débris végétaux coincés ou que vous procédez à l'entretien peut entraîner de graves blessures.**

## 1.3 Consignes de sécurité supplémentaires

### 1.3.1 Utilisation prévue

#### Utilisation comme souffleur de jardin :

L'aspirateur-souffleur GARDENA peut éliminer les particules de saleté et les résidus d'herbe des trottoirs, des allées, des terrasses, etc., souffler l'herbe coupée, la paille et les feuilles ensemble en piles ou éliminer les particules de saleté des coins, des joints et des espaces entre les briques et les pierres murales.

#### Utilisation comme aspirateur :

L'aspirateur-souffleur GARDENA peut aspirer des matières sèches comme des feuilles, de l'herbe, des petits rameaux et des morceaux de papier.

Le produit n'est pas adapté à une utilisation prolongée (usage professionnel).

La machine doit être utilisée au niveau du sol et non sur une échelle ou un support instable.

Lorsque vous portez une bandoulière, assurez-vous qu'aucun autre appareil portable n'interfère avec le retrait de la bandoulière. Vérifiez que la machine n'est pas endommagée en cas de vibrations excessives.

Avant d'éliminer les obstructions et de dégager des débris coincés dans la machine, assurez-vous que l'interrupteur d'alimentation est en position d'arrêt et que la batterie est retirée.

Veillez à ce que les orifices de ventilation soient exempts de débris.

## **DANGER !**

### **Risque de blessure !**

- N'utilisez pas ce produit pour tailler des buissons, des haies, des arbustes ou des plantes vivaces, pour couper des plantes grimpances ou de l'herbe sur des toits ou des balcons, pour broyer des branches ou des brindilles, ou encore pour niveler le sol.
- N'utilisez pas le produit sur des pentes dont l'inclinaison est supérieure à 20°.

### 1.3.2 Consignes de sécurité pour les batteries et les chargeurs de batterie

-  **Lisez toutes les consignes et les instructions de sécurité.** Le non-respect des avertissements et des instructions peut être à l'origine d'un choc électrique, d'un incendie et/ou de blessures graves.

→ **Conservez ces instructions en lieu sûr.** N'utilisez le chargeur de batterie que si vous connaissez toutes ses fonctions et si vous êtes capable de les exécuter sans limitation ou si vous avez reçu les instructions appropriées.

→ **N'utilisez pas le produit dans une atmosphère explosive.**

→ **Surveillez les enfants pendant l'utilisation, le nettoyage et la maintenance.** Ceci garantit que les enfants ne jouent pas avec le chargeur de batterie.

→ **Chargez uniquement les batteries Li-ion de type PBA 18 V du système POWER FOR ALL à partir d'une capacité de 1,5 Ah (à partir de 5 cellules de batterie).** La tension de batterie doit correspondre à la tension de charge de batterie du chargeur de batterie. **Ne chargez pas des batteries non rechargeables.** Dans le cas contraire, il existe un risque d'incendie et d'explosion.

→  **N'utilisez le chargeur de batterie que dans des pièces fermées et conservez-le à l'abri de l'humidité.** L'infiltration d'eau dans un chargeur de batterie augmente le risque de choc électrique.

→ **Maintenez le chargeur de batterie propre.** La saleté présente un risque de choc électrique.

→ **Vérifiez systématiquement le chargeur de batterie, y compris le câble et la fiche, avant utilisation.** N'utilisez pas le chargeur de batterie si vous remarquez des dommages. **N'ouvrez pas le chargeur de batterie, veillez à ce que les réparations soient effectuées par un personnel qualifié utilisant uniquement des pièces de rechange d'origine.** Des chargeurs de batterie, câbles et fiches endommagés augmentent le risque de choc électrique.

→ **N'utilisez pas le chargeur de batterie sur des surfaces facilement inflammables (par exemple, papier, textiles, etc.) ou dans des environnements inflammables.** Il existe un risque d'incendie, car le chargeur de batterie chauffe pendant la charge.

→ **Si le câble de raccord doit être remplacé, cette opération doit être effectuée par GARDENA ou par un centre de service agréé pour les outils électriques GARDENA afin d'éviter tout risque pour la sécurité.**

→ **Ces consignes de sécurité s'appliquent uniquement aux batteries Li-Ion 18 V du système POWER FOR ALL.**

→ **Ne chargez les batteries qu'avec les chargeurs de batterie recommandés par le fabricant.** Un chargeur de batterie compatible avec un type de batterie peut présenter un risque d'incendie s'il est utilisé avec d'autres batteries.

→ **Des vapeurs peuvent également s'échapper si la batterie est endommagée ou mal utilisée.** Veillez à ce que la zone soit bien ventilée et consultez un médecin en cas d'effets indésirables. Les vapeurs peuvent irriter les voies respiratoires.

→ **Si la batterie est défectueuse, du liquide peut s'en écouler et mouiller les objets adjacents.** Vérifiez les pièces concernées. Les nettoyer ou les remplacer si nécessaire.

→ **En cas d'utilisation inadéquate ou si la batterie est endommagée, du liquide inflammable peut s'écouler de la batterie ; évitez tout contact.** En cas de contact accidentel, rincez à l'eau. Si le liquide entre en contact avec les yeux, consultez immédiatement un médecin. Le liquide s'échappant de la batterie peut provoquer des démangeaisons ou des brûlures.

→ **N'utilisez la batterie que sur les produits partenaires du système POWER FOR ALL.** Les batteries 18 V portant l'inscription POWER FOR ALL sont entièrement compatibles avec les produits suivants : tous les produits partenaires du système POWER FOR ALL de 18 V.

→ **Respectez les recommandations relatives à la batterie énumérées dans le manuel d'utilisation de votre produit.** C'est la seule façon d'utiliser la batterie et le produit en toute sécurité, et de protéger les batteries d'une surcharge dangereuse.

→ **Ne chargez les batteries qu'avec les chargeurs de batterie recommandés par le fabricant ou par les partenaires du système POWER FOR ALL.** Un chargeur de batterie compatible avec un certain type de batterie présente un risque d'incendie lorsqu'il est utilisé avec d'autres batteries (type de batterie : PBA 18 V, etc. / Chargeurs de batterie compatibles : AL 18, etc.).

→ **La batterie est fournie partiellement chargée.** Pour garantir les performances optimales de la batterie, chargez-la complètement dans le chargeur de batterie avant de l'utiliser pour la première fois.

→ **Conservez les piles hors de portée des enfants.**

→ **N'ouvrez pas la batterie.** Il existe un risque de court-circuit.

→ **Ne mettez pas la batterie en court-circuit.** Gardez la batterie non utilisée à distance des trombones, pièces de monnaie, clés, clous, vis ou autres petits objets métalliques pouvant provoquer un pontage des contacts. Un court-circuit entre les contacts des batteries peut entraîner des brûlures ou provoquer un incendie.

→ **Les contacts de la batterie peuvent être chauds après utilisation.**

Faites attention aux contacts chauds lorsque vous retirez la batterie.

→ **La batterie peut être endommagée par des objets tranchants tels qu'un clou ou un tournevis, ou par une force externe.**

Un court-circuit interne peut se produire et la batterie peut brûler, fumer, exploser ou surchauffer.

→ **N'entretenez jamais des batteries endommagées.** L'entretien des batteries doit être effectué uniquement par le fabricant ou par un centre de service agréé.

→  **Protégez la batterie contre la chaleur, notamment contre une exposition prolongée à la lumière du soleil, au feu, à la saleté, à l'eau et à l'humidité.**

Il existe un risque d'explosion et de court-circuit.

→ **Utilisez et rangez la batterie uniquement à une température ambiante comprise entre 20 °C et 50 °C.** Par exemple, en été, ne laissez pas la batterie dans une voiture. À des températures inférieures à 0 °C, les performances peuvent être réduites en fonction de l'appareil.

→ **Chargez la batterie uniquement à une température ambiante comprise entre 0 °C et 35 °C.** Une charge en dehors de la plage de température peut endommager la batterie ou augmenter le risque d'incendie.

→ **Après utilisation, laissez la batterie refroidir 30 minutes minimum avant de la charger ou de la ranger.**

### 1.3.3 Consignes supplémentaires relatives à la sécurité électrique

## **DANGER !**

### **Risque d'arrêt cardiaque !**

Ce produit génère un champ électromagnétique durant son fonctionnement. Ce champ électromagnétique peut affecter le fonctionnement des implants médicaux actifs ou passifs (par exemple, les pacemakers), ce qui peut entraîner des blessures graves, voire la mort.

→ Consultez votre médecin et le fabricant de votre implant avant d'utiliser ce produit.

→ Retirez la batterie lorsque vous n'utilisez pas le produit.

→ **Débranchez la batterie si la machine ne s'arrête pas.** Le retrait de la batterie entraîne l'arrêt de la machine.

→ **Si la roue est bloquée, arrêtez et retirez la batterie.** Il existe un risque de blessure si la machine démarre par inadvertance.

→ **N'utilisez pas l'appareil à proximité d'eau ou pour l'entretien d'un bassin.** Toute infiltration d'eau dans la batterie peut provoquer une électrocution et des blessures.

### 1.3.4 Consignes supplémentaires relatives à la sécurité des personnes

## **DANGER !**

### **Risque d'étouffement !**

Les petites pièces peuvent être avalées.

→ Éloignez les jeunes enfants lors du montage du produit.

→ **N'utilisez pas pour aspirer de la farine, du sable ou de la sciure de bois.** Cela peut créer une atmosphère explosive.

→ **N'ouvrez pas le volet d'entretien pendant l'utilisation.** En raison du faible risque de dysfonctionnement de l'interrupteur de signalisation, il est possible que la roue ne s'arrête pas automatiquement.

→ **Couvrez les cheveux longs pendant l'utilisation.** Des cheveux pourraient être aspirés dans la prise d'air du carter moteur.

→ **N'utilisez pas le produit dans une atmosphère potentiellement explosive.** Il existe un risque d'explosion.

→ **Faites attention à votre environnement.** En raison de la réduction de l'audition due au bruit et aux protections auditives, vous pourriez ne pas entendre les dangers ou d'autres personnes qui s'approchent.

→ **Recommandation : Portez un masque anti-poussière.** En effet, vous pourriez inhaler la poussière en mouvement.

→ **Le produit est exclusivement réservé à un usage extérieur.** L'utilisation de la machine en intérieur amplifie le bruit de celle-ci.

## 2. MONTAGE

## **DANGER !**

### **Risque de blessure**

Risque de blessure si le produit démarre de façon inopinée et si des cheveux, des vêtements ou des objets non fixés sont aspirés.

→ Attendez que les lames du rotor se soient arrêtées.

→ Retirez la batterie avant d'assembler le produit.

### 2.1 Contenu de la livraison

	Réf. 14895-20	Réf. 14895-55
Aspirateur/souffleur sans fil	x	x
Chargeur de batterie	x	-
Batterie (4,0 Ah)	x	-
Manuel d'utilisation	x	x

## 2.2 Assemblage du tube d'aspiration/de soufflage [Fig.A1/A2]

### **DANGER !**

#### Risque de blessure

Si vous introduisez votre main dans l'ouverture du boîtier, les lames du rotor pourraient vous blesser. Le produit ne peut être utilisé que si le tube d'aspiration/de soufflage est monté.

→ Assemblez le tube d'aspiration/de soufflage avant de démarrer l'aspirateur-souffleur.

- Alignez l'encoche du tube supérieur d'aspiration/de soufflage ① sur l'encoche de l'ouverture du boîtier ②.
- Enfoncez le tube supérieur d'aspiration/de soufflage ① dans l'ouverture du boîtier au maximum ②.
- Vissez les 3 vis ③ dans les 3 trous de l'ouverture du boîtier ② (couple de fixation = 1,4 – 1,6 Nm).  
*Le tube supérieur d'aspiration/de soufflage est maintenant fermement connecté au boîtier.*
- Enfoncez le tube d'aspiration/de soufflage inférieur ④ dans le tube d'aspiration/de soufflage supérieur ① jusqu'à ce que vous entendiez les raccords s'enclencher.

## 2.3 Installation de la roue [Fig. A3]

3 verrous ① se situent sur le petit tube de soufflage du tube d'aspiration/de soufflage ④. La distance entre le tube d'aspiration/de soufflage ④ et le sol peut être réglée à l'aide des 3 verrous ①.

- Faites glisser le support de la roue ⑤ sur la position de verrouillage souhaitée du tube d'aspiration/de soufflage inférieur ④.
- Vissez la vis ⑥ dans le trou du support de la roue ⑤ (couple de fixation = 1,4 – 1,6 Nm).

*La roue est maintenant fixée en position de verrouillage.*

## 2.4 Montage du bac de ramassage [Fig. A4]

- Fixez le bac de ramassage ⑦ au support ⑧ à l'intérieur de l'éjecteur ⑨.
- Repliez le support ⑧ vers le haut jusqu'à ce que le verrou ⑩ de l'éjecteur ⑨ s'enclenche.
- Suspendez le crochet ⑪ au support ⑫.

*L'élastique maintient le bac de ramassage sur le tube d'aspiration/de soufflage.*

## 2.5 Installation de la bandoulière [Fig. A5]

La bandoulière offre un soutien supplémentaire lors de l'utilisation de l'aspirateur-souffleur. Nous vous recommandons d'utiliser la bandoulière.

- Enclenchez le crochet ⑬ de la bandoulière ⑭ dans le support ⑭.
- Placez la bandoulière ⑭ sur une épaule.

## 3. UTILISATION

### **DANGER !**

#### Risque de blessure

Risque de blessure si le produit démarre de façon inopinée et si des cheveux, des vêtements ou des objets non fixés sont aspirés.

- Attendez que les lames du rotor se soient arrêtées.
- Retirez la batterie avant d'effectuer des réglages ou de transporter la machine.

→ **Le produit ne peut être utilisé que si le tube d'aspiration/de soufflage est monté.**

### 3.1 Chargement de la batterie [Fig. O1/O2/O3]

### **ATTENTION !**

#### Domages matériels.

Si la tension de la source d'alimentation ne correspond pas aux spécifications indiquées sur la plaque signalétique du chargeur de batterie, le chargeur de batterie peut être endommagé.

- Respectez la tension de secteur.

### **DANGER !**

#### Risque de blessures.

Vous risquez de vous coincer les doigts lors de l'insertion de la batterie.

- Faites attention à vos doigts.

Le procédé de charge intelligent permet de détecter automatiquement l'état de charge de la batterie et de la charger avec le courant de charge optimal, en fonction de la température et de la tension de la batterie. La batterie est ainsi préservée et reste toujours pleinement chargée lorsqu'elle est conservée dans le chargeur de batterie.

- Appuyez sur le bouton de libération ① et retirez la batterie ② du compartiment de batterie ③.
- Branchez le chargeur de batterie ④ à une prise de courant.
- Faites glisser la batterie ② dans le chargeur de batterie ④.

*Si le témoin de charge de batterie ⑤ du chargeur clignote en vert, la batterie est en cours de charge.*

*Si le témoin de charge de batterie ⑤ du chargeur s'allume en vert de façon permanente, la batterie est entièrement chargée (Temps de charge, voir 7. CARACTÉRISTIQUES TECHNIQUES.)*

- Vérifiez régulièrement l'état de charge pendant la charge.
- Lorsque la batterie ② est complètement chargée, elle peut être débranchée du chargeur de batterie ④.

## 3.2 Signification des éléments d'affichage

### 3.2.1 Témoin de charge de batterie sur le chargeur de batterie [Fig. O3]

**Clignotement (rapide) du témoin vert de charge de la batterie ⑤**



La procédure de charge rapide est signalée par un **clignotement rapide** du témoin **vert** de charge de batterie ⑤.

**Remarque :** La charge rapide ne peut être effectuée que si la température de la batterie se situe dans la plage de température de charge autorisée ; voir la section « Données techniques ».

**Clignotement (lent) du témoin vert de charge de la batterie ⑤**



Lorsque le niveau de charge de la batterie est d'environ 80 %, le témoin **vert** de charge de la batterie ⑤ **clignote** lentement.

La batterie peut être retirée pour une utilisation immédiate.

**Voyant vert fixe du témoin de charge de la batterie ⑤**



Lorsque le **témoin de charge de la batterie** est allumé en continu, ⑤ cela signifie que la batterie est complètement chargée.

Si la batterie n'est pas branchée, le témoin de charge de la batterie **allumé en continu** ⑤ indique que la fiche secteur est branchée sur la prise de courant murale et que le chargeur est prêt à fonctionner.

**Voyant fixe du témoin rouge de charge de la batterie ⑥**



Le **voyant fixe** du témoin de défaut **rouge** de la batterie ⑥ indique que la température de la batterie est en dehors de la plage de température de charge autorisée ; voir la section « Données techniques ».

Dès que la plage de température autorisée est atteinte, le chargeur de batterie passe automatiquement en mode de charge rapide.

**Clignotement du témoin rouge de défaut de la batterie ⑥**



Le **clignotement** du témoin de défaut **rouge** de la batterie ⑥ signale un autre défaut dans le cycle de charge ; voir la section « Dépannage ».

### 3.2.2 Témoin d'état de charge de la batterie sur le produit [Fig. A5/O4]

Après le démarrage de la machine, le témoin d'état de charge de la batterie ⑦ s'allume sur le panneau de commande pendant 5 secondes.

Témoin d'état de charge de la batterie	État de charge de la batterie
①, ② et ③ s'allument en vert	Chargé à 67–100 %
① et ② s'allument en vert	Chargé à 34–66 %
① s'allume en vert	Chargé à 11–33 %
① clignote en vert	Chargé à 0–10 %

**Lorsque la LED ① clignote en vert, la batterie doit être chargée.**

Si la LED d'erreur ⑥ s'allume ou clignote, voir « 6. DÉPANNAGE ».

### 3.2.3 Boutons du panneau de commande ⑧ [Fig. A5/O4]

**Bouton ON/OFF ⑧ :**

Si le volet d'entretien est ouvert, il n'est pas possible de démarrer l'aspirateur-souffleur.

→ Appuyez sur le bouton ON/OFF ⑧ situé sur le panneau de commande.

*L'aspirateur-souffleur démarre et le témoin d'état de charge de la batterie s'affiche pendant 5 secondes.*

→ Appuyez à nouveau sur le bouton ON/OFF (S) situé sur le panneau de commande.

*L'aspirateur-souffleur s'arrête.*

#### Bouton de vitesse (9) :

Le bouton de vitesse permet de régler la vitesse du moteur en fonction de vos besoins.

La vitesse lente est idéale pour souffler des feuilles légères, par exemple sur du gravier. Une vitesse élevée est idéale pour les grandes feuilles humides.

Vitesse	Vitesse de rotation	Écran LED
Bas	8 000 tr/min	Aucune LED ne s'allume
Moyen	11 500 tr/min	(L) s'allume
Élevé	12 500 tr/min	(L) et (H) s'allument
Boost	14 500 tr/min	(L) s'allume également

→ Appuyez sur le bouton de vitesse (9) situé sur le panneau de commande.

*La vitesse moyenne est activée et la LED (L) s'allume.*

→ Appuyez à nouveau sur le bouton de vitesse (9) situé sur le panneau de commande.

*La vitesse élevée est activée et les LED (L) et (H) s'allument.*

→ Appuyez à nouveau sur le bouton de vitesse (9) situé sur le panneau de commande.

*La vitesse lente est activée et aucune LED ne s'allume.*

#### Bouton Boost (b) :

Le mode Boost augmente temporairement la vitesse du moteur (pendant 15 secondes) pour atteindre une puissance d'aspiration/de soufflage maximale. Le mode Boost peut être activé aussi souvent que nécessaire, mais cela réduit l'autonomie de la batterie.

→ Appuyez sur le bouton Boost (b) situé sur le panneau de commande.

*Le mode Boost est activé pendant 15 secondes et la LED (L) s'allume.*

→ Pour arrêter prématurément le mode Boost, appuyez de nouveau sur le bouton Boost (b) du panneau de commande.

*Le mode Boost est désactivé et la LED (L) est éteinte.*

Le mode Boost n'est pas possible si la batterie est inférieure à 4 Ah. Ensuite, (L) s'allume et (L) clignote pendant 5 secondes.

### 3.3 Position de travail [Fig. O5/O6]

Le bac de ramassage doit être fixé lorsque vous utilisez le mode souffleur et le mode aspirateur.

#### 3.3.1 Mode souffleur

Utilisez l'aspirateur-souffleur GARDENA pour éliminer les particules de saleté et les résidus d'herbe des trottoirs, des allées, des terrasses, etc., pour souffler l'herbe coupée, la paille et les feuilles ensemble en piles ou pour éliminer les particules de saleté des coins, des joints et des espaces entre les briques et les pierres murales.

→ Réglez le commutateur (20) sur la position Souffleur (S).

Utilisez la commande de vitesse pour augmenter ou diminuer le régime du moteur lors de l'utilisation de la machine en mode souffleur.

Pour réguler le débit d'air, vous pouvez diriger l'ouverture de sortie du tube plus vers le bas ou vers un des côtés.

Lorsque vous travaillez, tenez-vous toujours à l'écart des objets solides, comme les trottoirs, gros rochers, véhicules et clôtures.

La meilleure façon de nettoyer les coins est de se déplacer vers l'extérieur à partir du coin. Cela permet d'éviter que de la saleté ne soit projetée sur votre visage. Soyez prudent lorsque vous travaillez à proximité de plantes. Le puissant flux d'air peut endommager les plantes délicates.

#### 3.3.2 Mode Aspirateur

Servez-vous de votre machine des matières sèches comme des feuilles, de l'herbe, des petits rameaux et des morceaux de papier.

→ Réglez le commutateur (20) sur la position Aspirateur (A).

Le mode Boost permet d'obtenir des résultats optimaux lors de l'utilisation de la fonction aspirateur.

Lors de l'aspiration, déplacez lentement la machine vers l'avant et vers l'arrière au-dessus de la matière à aspirer.

Évitez les piles de saletés qui pourraient obstruer l'appareil.

Pour des résultats optimaux, tenez le tube d'aspiration de la machine à environ deux centimètres au-dessus du sol.

### 3.4 Mise en marche/arrêt de l'aspirateur-souffleur

#### 3.4.1 Démarrage de l'aspirateur-souffleur [Fig. A5/O1/O5]

Nous recommandons d'utiliser uniquement des batteries 4 Ah P4A PBA 18 V/72 (réf. 14905) ou de spécification supérieure.

1. Insérez la batterie (B) dans le support de batterie (D) jusqu'à l'entendre s'enclencher.
2. Tournez l'interrupteur sur la position souhaitée (voir la section « 3.3 Position de travail [Fig. O5/O6] »).
3. Installez l'aspirateur-souffleur sur la roue (16) et tenez-le d'une main sur la poignée arrière (17) et de l'autre sur la poignée avant (18).
4. Appuyez sur le bouton ON/OFF (S) situé sur le panneau de commande (P).

*L'aspirateur-souffleur démarre et le témoin d'état de charge de la batterie s'affiche pendant 5 secondes.*

#### 3.4.2 Arrêt de l'aspirateur-souffleur

→ Appuyez à nouveau sur le bouton ON/OFF (S) situé sur le panneau de commande.

*L'aspirateur-souffleur s'arrête.*

## 4. ENTRETIEN



### DANGER !

#### Risque de blessure

Risque de blessure si le produit démarre de façon inopinée et si des cheveux, des vêtements ou des objets non fixés sont aspirés.

- Attendez que les lames du rotor se soient arrêtées.
- Retirez la batterie avant de procéder à l'entretien du produit.

### 4.1 Nettoyage de l'aspirateur-souffleur



### DANGER !

#### Risque de blessure !

Risque de blessures et d'endommagement du produit.

- N'utilisez pas d'eau ou de jet d'eau (en particulier un jet d'eau haute pression) pour nettoyer le produit. *Cela pourrait endommager le produit ou laisser l'eau s'infiltrer dans les composants électriques, ce qui peut entraîner de la corrosion ou un court-circuit.*
- N'utilisez pas de produits chimiques, d'essence ou de solvants pour le nettoyage. Ces produits peuvent détruire des pièces en plastique importantes.

#### 4.1.1 Nettoyage de la surface de l'aspirateur-souffleur [Fig. O1]

Les fentes laissant passer le flux d'air doivent toujours être propres.

1. Nettoyez la surface de l'aspirateur-souffleur avec un chiffon humide.
2. Nettoyez les fentes d'aération (19) à l'aide d'une brosse douce (n'utilisez pas d'objets tranchants).

#### 4.1.2 Nettoyage du bac de ramassage [Fig. A4]

Le bac de ramassage doit être nettoyé après chaque utilisation.

Le bac de ramassage doit être complètement vidé et nettoyé pour éviter l'usure et le blocage du débit d'air.

1. Retirez l'accroche (11) du support (12).
2. Appuyez sur le verrou (10) de l'éjecteur (9) et pliez le support (8) vers le bas.
3. Retirez le bac de ramassage (7).
4. Ouvrez la fermeture (2).
5. Videz le bac de ramassage (7).
6. Retournez le bac de ramassage (7).
7. Si le bac de ramassage est très sale, il peut être nettoyé avec une brosse humide.
8. Suspendez le bac de ramassage (7) et laissez-le sécher complètement avant de le réutiliser.
9. Installez le bac de ramassage (7) (voir la section « 2.4 Installation du bac de ramassage [Fig. A4] »).

#### 4.1.3 Nettoyage du tube d'aspiration [Fig. A3]

1. Tapotez délicatement le tube d'aspiration (4) pour déloger les grosses saletés.
2. Nettoyez l'intérieur du tube d'aspiration (4), par exemple avec un bout de bois.

#### 4.1.4 Nettoyage de la chambre du rotor [Fig. M1]

La chambre du rotor doit être nettoyée après chaque utilisation.

Pour garantir un fonctionnement optimal, la chambre du rotor doit être exempte de saleté.

1. Tournez la vis de blocage ② dans le sens anti-horaire (environ 10 tours).
2. Ouvrez le volet d'entretien ③.
3. Nettoyez le volet d'entretien ③.
4. Nettoyez la chambre du rotor ainsi que les pales du rotor ④, par exemple, en utilisant une petite brosse de nettoyage conçue pour le nettoyage des bouteilles, en particulier derrière le rotor.
5. Nettoyez l'intérieur du volet d'entretien ③ et faites particulièrement attention au raccord à vis de la vis de sécurité ② sur le volet d'entretien ③.
6. Nettoyez soigneusement le joint du volet d'entretien ③.
7. Fermez le volet d'entretien ③.
8. Serrez la vis de blocage ② dans le sens horaire (environ 5 tours).

Un interrupteur de sécurité bloque le démarrage lorsque le volet d'entretien est ouvert ou que la vis de blocage n'est pas serrée.

## 4.2 Nettoyage de la batterie et du chargeur de batterie

La surface et les contacts de la batterie, et du chargeur de batterie doivent être propres et secs avant de brancher la batterie au chargeur de batterie.

→ N'utilisez pas d'eau courante.

### 4.2.1 Nettoyage de la batterie

N'utilisez pas de substances chimiques pour nettoyer la batterie.

→ Utilisez une brosse douce, propre et sèche pour nettoyer de temps en temps les fentes d'aération et les contacts de la batterie.

### 4.2.2 Nettoyage du chargeur de batterie

→ Utilisez un chiffon doux et sec pour nettoyer les contacts et les pièces en plastique.

## 5. REMISAGE

### 5.1 Mise à l'arrêt

Le produit doit être rangé hors de portée des enfants.

1. Retirez la batterie ⑥.
2. Chargez la batterie (voir « 3.1 Chargement de la batterie [Fig. O1/O2/O3] »).
3. Videz puis nettoyez le bac de ramassage (voir la section « 4.1.2 Nettoyage du bac de ramassage [Fig. A4] »).
4. Nettoyez l'aspirateur-souffleur, les batteries et le chargeur de batterie (voir la section « 4. ENTRETIEN »).
5. Remisez l'aspirateur-souffleur, les batteries et le chargeur de batterie dans un endroit sec, fermé et à l'abri du gel.

## 6. DÉPANNAGE

### DANGER ! Risque de blessure

Risque de blessure si le produit démarre de façon inopinée et si des cheveux, des vêtements ou des objets non fixés sont aspirés.

- Attendez que les lames du rotor se soient arrêtées.
- Retirez la batterie avant de procéder au dépannage du produit.

### 6.1 Tableau des erreurs

Problème	Cause possible	Solution
<b>Bruits forts : l'aspirateur-souffleur émet un cliquetis.</b>	Les vis sur le moteur, les raccords ou l'aspirateur-souffleur sont desserrés.	→ Faites serrer les vis par un revendeur spécialisé agréé ou le service après-vente GARDENA.
<b>L'aspirateur-souffleur fonctionne de manière irrégulière ou vibre beaucoup</b>	Les lames du rotor sont endommagées ou usées.	→ Adressez-vous au service après-vente GARDENA.
	Les vis du tube d'aspiration/de soufflage sont desserrés.	→ Serrez les vis sur le tube d'aspiration/de soufflage.
<b>Le rotor ne tourne pas librement</b>	Présence de saleté dans la chambre du rotor.	→ Nettoyez la chambre du rotor.
	Panne mécanique.	→ Adressez-vous au service après-vente GARDENA.
<b>Détérioration des performances d'aspiration</b>	Le bac de ramassage est plein.	→ Videz le bac de ramassage.
	Le bac de ramassage est sale.	→ Nettoyez le bac de ramassage.

Problème	Cause possible	Solution
<b>Le mode Boost ne peut pas être activé.</b> <b>La LED d'erreur ⑥ s'allume en rouge et la LED ⑦ clignote en vert pendant 5 secondes</b>	Batterie < 4 Ah.	→ Utilisez une batterie de 4 Ah ou plus.
<b>L'aspirateur-souffleur ne démarre pas ou s'arrête.</b> <b>La LED ⑦ clignote en vert [Fig. O4]</b>	La batterie est vide.	→ Rechargez la batterie.
<b>L'aspirateur-souffleur ne démarre pas ou s'arrête.</b> <b>⑥ s'allume en rouge [Fig. O4]</b>	La température de la batterie est en dehors de la plage de température autorisée.	→ Attendez que la température de la batterie soit redescendue entre 0 °C et +45 °C.
	Des gouttes d'eau ou de l'humidité sont présentes entre les contacts de la batterie.	→ Éliminez les gouttes d'eau ou l'humidité à l'aide d'un chiffon sec.
	Une obstruction bloque le moteur.	→ Retirez l'obstruction.
	La vis de blocage n'est pas serrée.	→ Serrez la vis de blocage.
<b>L'aspirateur-souffleur ne démarre pas ou s'arrête.</b> <b>La LED d'erreur ⑥ s'allume en rouge [Fig. O4]</b>	L'aspirateur-souffleur est défectueux.	→ Adressez-vous au service après-vente GARDENA.
<b>L'aspirateur-souffleur ne démarre pas ou s'arrête.</b> <b>La LED d'erreur ⑥ ne s'allume pas [Fig. O4]</b>	La batterie est défectueuse.	→ Remplacez la batterie.
	L'aspirateur-souffleur est défectueux.	→ Adressez-vous au service après-vente GARDENA.
<b>La charge n'est pas possible.</b> <b>Le témoin de charge de batterie ⑧ s'allume en vert fixe</b>	La batterie n'est pas correctement insérée dans le chargeur de batterie.	→ Insérez correctement la batterie dans le chargeur de batterie.
	Les contacts de la batterie sont sales.	→ Nettoyez les contacts de la batterie (par exemple, en branchant et en débranchant la batterie plusieurs fois). Le cas échéant, remplacez la batterie).
	La température de la batterie est en dehors de la plage de température autorisée.	→ Attendez que la température de la batterie soit redescendue entre 0 °C et +45 °C.
	La batterie est défectueuse.	→ Remplacez la batterie.
<b>La charge n'est pas possible.</b> <b>Le témoin de charge de la batterie ⑧ ne s'allume pas</b>	La fiche du chargeur de batterie n'est pas branchée correctement.	→ Insérez complètement la fiche dans la prise de courant.
	La prise de courant, le câble d'alimentation ou le chargeur de batterie sont défectueux.	→ Vérifiez la tension du secteur. → Faites contrôler le chargeur, si nécessaire, par un revendeur agréé ou par le service GARDENA.

### REMARQUE :

Les réparations sont réservées aux points de service après-vente de GARDENA ou aux revendeurs spécialisés agréés par GARDENA.

→ Veuillez contacter votre centre de service après-vente GARDENA en cas d'autres défauts (voir au verso).

## 7. CARACTÉRISTIQUES TECHNIQUES

Aspirateur/souffleur sans fil	Unité	Valeur (réf. 14895)	
		Mode souffleur	Mode aspirateur
<b>Force d'aspiration</b>	N	5,4	
<b>Taux de broyage</b>		10:01	
<b>Vitesse de soufflage</b>	km/h	250	
<b>Volume du bac de ramassage</b>	l	30	
<b>Poids avec bac de ramassage</b>	kg	3,56	
<b>Niveau de pression sonore <math>L_{pA}</math> <sup>1)</sup></b>	dB(A)	80	82
<b>Incertitude <math>k_{pA}</math></b>	dB(A)	3	3
<b>Niveau de puissance acoustique <math>L_{WA}</math> <sup>2)</sup> mesuré/garanti</b>	dB(A)	92 / 93	94 / 95
<b>Vibrations main/bras <math>a_{vhw}</math> <sup>1)</sup></b>	m/s <sup>2</sup>	< 2,5	< 2,5
<b>Incertitude <math>k_{vhw}</math></b>		1,5	1,5

Méthodes de mesure selon : <sup>1)</sup> EN CEI 62841-4-6 <sup>2)</sup> RL 2000/14/EC/S.I. 2001 N° 1701

**AVERTISSEMENT :** Les émissions sonores et les vibrations durant l'utilisation de la machine peuvent différer de la valeur totale annoncée en fonction de la manière dont la machine est utilisée. En vue de se protéger, les opérateurs doivent établir des mesures de sécurité basées sur une estimation de leur exposition dans les conditions d'utilisation réelles (en tenant compte de toutes les phases du cycle d'utilisation, comme des périodes d'arrêt et de fonctionnement au ralenti, ainsi que de la période de démarrage).

Batterie du système	Unité	Valeur (PBA 18V 4,0Ah W-C)	
Tension de la batterie	V (CC)	18	
Capacité batteries	Ah	4,0	
Nombre de cellules (Li-Ion)		10	
Chargeurs de batterie adaptés au système POWER FOR ALL		AL 1810 CV / AL 1815 CV / AL 18V-20 / AL 1830 CV / AL 1880 CV / AL 18V-44	

Chargeur de batterie système	Unité	Valeur (AL 1810 CV)	Valeur (AL 18V-20)
Tension du secteur	V (CA)	220 – 240	220 – 240
Fréquence du secteur	Hz	50 – 60	50 – 60
Puissance nominale	W	26	50
Tension de charge de la batterie	V (CC)	18	18
Courant max. de charge de la batterie	mA	1 000	2 000
<b>Temps de charge de la batterie (environ)</b>			
PBA 18 V 2,0 Ah W-B	min.	124	64
PBA 18 V 2,5 Ah W-B	min.	154	79
PBA 18 V 4,0 Ah W-C	min.	244	124
Température de batterie autorisée pendant la charge	°C	0 – 45	0 – 45
Poids	g	170	210
Classe de protection		IP / II	IP / II
Batteries PBA 18 V adaptées au système POWER FOR ALL		PBA 18V	PBA 18 V

**8. ACCESSOIRES/PIÈCES DE RECHANGE**

Bac de remplissage de rechange GARDENA	Remplace tout bac de remplissage endommagé.	Réf. 14895-00.660.00
Kit roues de rechange GARDENA	Remplace toute roue et/ou tout support de roue endommagé.	Réf. 14895-00.900.01
Batterie de système GARDENA P4A PBA 18V/45 P4A PBA 18V/72	Batterie pour une durée d'utilisation supplémentaire ou de remplacement.	Réf. 14903 Réf. 14905

**9. SERVICE APRÈS-VENTE**

Les coordonnées actuelles de notre service après-vente sont disponibles en ligne, à l'adresse suivante : [www.gardena.com/contact](http://www.gardena.com/contact)

**10. MISE AU REBUT**

**10.1. Mise au rebut du produit**

 Ce symbole indique que le produit ne fait pas partie des déchets ménagers. Recyclez-le par le biais de votre système de collecte local pour les équipements électriques et électroniques.

Cela contribue à une bonne gestion des déchets en fin de vie. Contactez les autorités locales, les services des ordures ménagères, votre atelier d'entretien GARDENA ou votre détaillant pour plus d'informations. Une mise au rebut incorrecte peut avoir des effets négatifs potentiels sur l'environnement et la santé, en raison de la présence potentielle de substances dangereuses.

**10.2. Mise au rebut de la batterie**

 La batterie contient des cellules lithium-ion qui doivent être éliminées séparément des déchets ménagers normaux lorsqu'elles arrivent en fin de vie.

Li-ion

Veillez à ce que les contacts de la cellule lithium-ion ne soient pas court-circuités en les recouvrant de ruban adhésif. Mettez au rebut les cellules lithium-ion de manière appropriée par le biais de votre point de collecte et de recyclage local.

**10.3. Mise au rebut en France**

Ces instructions sont valables pour la France uniquement.  
→ Mettez le produit au rebut selon les consignes du Triman :



→ Jetez la version papier du manuel d'utilisation dans le bac de tri :







**bg Акумулаторна градинска моторна метла-прахосмукачка PowerJet Collect P4A**

**Оригинална инструкция за експлоатация**

- ИНСТРУКЦИИ ЗА БЕЗОПАСНОСТ . . . . . 21
- МОНТАЖ . . . . . 24
- ОБСЛУЖВАНЕ . . . . . 24
- ТЕХНИЧЕСКО ОБСЛУЖВАНЕ . . . . . 26
- СЪХРАНЕНИЕ . . . . . 26
- ОТСТРАНЯВАНЕ НА ПОВРЕДИ . . . . . 26
- ТЕХНИЧЕСКИ ХАРАКТЕРИСТИКИ . . . . . 27
- АКСЕСОАРИ/РЕЗЕРВНИ ЧАСТИ . . . . . 28
- СЕРВИЗ . . . . . 28
- ИЗХВЪРЛЯНЕ . . . . . 28

**1. ИНСТРУКЦИИ ЗА БЕЗОПАСНОСТ**

**1.1 Символи върху продукта**

-   → Прочетете ръководството за оператора.
-  → Дръжте страничните наблюдатели на разстояние.
-  → Носете средства за защита на очите и слуха.
-  → Не излагайте на дъжд.

**1.2 Общи инструкции за безопасност**  
**1.2.1 Общи инструкции за безопасност на машината**

**! ПРЕДУПРЕЖДЕНИЕ!**  
Прочетете всички предупреждения за безопасност, инструкции, илюстрации и технически характеристики, предоставени с тази машина.  
*Неспазването на всички инструкции, изброени по-долу, може да доведе до токов удар, пожар и/или сериозно нараняване.*

**Запазете всички предупреждения и инструкции за бъдеща справка.**  
Терминът "машина", използван в инструкциите за безопасност, се отнася за машини, захранвани от електрическата мрежа (с кабел), или за машини, захранвани с акумулаторни батерии (без кабел).

**1) Безопасност на работната площ**  
**а) Поддържайте работната площ чиста и добре осветена.** Безпорядък или тъмни площи могат да доведат до злополуки.

**б) Не работете с машините в експлозивни среди, като например в присъствието на запалими течности, газове или прах.** Машините произвеждат искри, които може да предизвикат запалване на прах или димни газове.

**в) Дръжте децата и страничните наблюдатели на разстояние, когато работите с машина.**

Отклоняванията на вниманието могат да причинят загуба на контрол над инструмента.

## 2) Електрическа безопасност

**а) Щепселите на машината трябва да съответстват на контакта.**

**Никога не променяйте щепсела по какъвто и да било начин.**

**Не използвайте преходни щепсели за заземени машини.**

Немодифицираните щепсели и съответстващите им контакти ще намалят риска от електрически удар.

**б) Избягвайте контакт на тялото със заземени или замасени повърхности, като например тръби, отоплителни тела, печки и хладилници.** Има повишен риск от електрически удар, ако Вашето тяло е заземено или замасено.

**в) Не излагайте машините на дъжд или влага.** Навлизането на вода в машината ще повиши риска от електрически удар.

**г) Не излагайте шнура на силови въздействия.** Никога не използвайте шнура за носене, дърпане или изключване на машината от контакта. Дръжте шнура далеч от топлинни източници, масло, остри ръбове или движещи се части. Повредените или оплетените шнури повишават риска от електрически удар.

**д) Когато работите с машина навън, използвайте удължителен шнур, който е подходящ за употреба на открито.** Използването на шнур, който е подходящ за употреба на открито, намалява риска от електрически удар.

**ж) Ако работата с машина на влажно място е неизбежна, използвайте източник на захранване с дефектнотокова защита (RCD).** Използването на RCD намалява риска от електрически удар.

## 3) Лична безопасност

**а) Бъдете нащрек, внимавайте какво правите и бъдете разсъдливи, когато работите с машина.** Не използвайте машина, когато сте изморени или когато сте под влиянието на наркотици, алкохол или лекарства. Един миг невнимание по време на работа с машините може да доведе до сериозна телесна повреда.

**б) Използвайте лични предпазни средства.** Винаги носете защитни средства за очите. Предпазните средства, като респираторна маска, непързалия се предпазни обувки, твърда каска или антифони, използвани за съответните условия, ще намалят телесните повреди.

**в) Подсигурете, че не възниква непреднамерено стартиране.** Уверете се, че превключвателят е в изключено положение, преди да свържете машината към източника на захранване и/или акумулаторната батерия, преди да я повдигате или пренасяте. Носенето на машини с поставен пръст на превключвателя или включването в мрежата на машини с превключвател във включено положение може да доведе до злополуки.

**г) Отстранете всички ключове за настройка или гаечни ключове, преди да включите машината.** Гаечен ключ или ключ, който е оставен закрепен към въртяща се част на машината, може да доведе до телесна повреда.

**д) Не се протягайте прекомерно.** Поддържайте стабилна стойка и баланс през цялото време. Това осигурява по-добър контрол на машината в неочаквани ситуации.

**е) Носете подходящо облекло.** Никога не носете широки дрехи или бижута. Дръжте косата и дрехите си далеч от движещите се части. Широки дрехи, бижута или дълга коса могат да бъдат захванати от движещите се части.

**ж) Ако са предоставени устройства за свързване на приспособления за изсмукване и събиране на прах, същите трябва да бъдат свързани и използвани правилно.** Използването на съдове за събиране на прах може да намали опасностите, свързани с праха.

**з) Не позволявайте опитът, придобит от честата употреба на машини, да Ви позволи да станете небрежни и да игнорирате принципите за безопасност при работа с машини.** Небрежното поведение може за части от секундата да доведе до сериозно нараняване.

## 4) Употреба и поддръжка на машината

**а) Не упражнявайте силови въздействия върху машината.**

Използвайте правилната машина за Вашето приложение. Правилната машина ще свърши дадената задача по-добре и по-безопасно със скоростта, за която е била създадена.

**б) Не използвайте машината, ако превключвателят не я включва и изключва.** Всяка машина, която не може да се управлява с превключвателя, е опасна и трябва да се ремонтира.

**в) Разкачете щепсела от източника на захранване и/или отстранете акумулаторната батерия от машината, ако може да се отстранят, преди да правите каквито и да било настройки, да сменяте принадлежности или да съхранявате машини.** Тези превантивни мерки за безопасност предотвратяват риска електроинструментът да бъде включен по невнимание.

**г) Съхранявайте неизползваните машини извън досега на деца и не разрешавайте на лица, които не са запознати с машината или с тези инструкции, да работят с нея.** Машините са опасни в ръцете на необучени потребители.

**д) Поддържайте машините и принадлежностите.** Проверявайте за разцентроване или задиране на движещите се части, счупване на части и каквото и да било друго състояние, което може да повлияе на работата на машината. Ако машината се повреди, я дайте за ремонт, преди да я използвате. Много злополуки са причинени от лошо поддържани машини.

**е) Поддържайте режещите инструменти наточени и чисти.** Правилно поддържаните режещи инструменти с остри режещи ръбове са по-трудни за огъване и се управляват по-лесно.

**ж) Използвайте електрическия инструмент, принадлежностите, приставките и т. н. в съответствие с тези инструкции, като вземате предвид условията и естеството на работата, която извършвате.** Използването на машината за операции, различни от тези, за които е предназначена, може да доведе до опасна ситуация.

**з) Поддържайте ръкохватките и повърхностите за хващане сухи, чисти и без масло и смазка.** Хлъзгавите ръкохватки и повърхности за хващане не позволяват безопасно обслужване и управление на машината в неочаквани ситуации.

## 5) Употреба и грижа за инструмента – акумулаторна батерия

**а) Зареждайте акумулаторните батерии само чрез зарядното устройство, препоръчано от производителя.** Зарядно устройство, което е подходящо за един вид акумулаторна батерия, може да създаде опасност от злополука, когато се използва с друга акумулаторна батерия.

**б) Използвайте в машината само предназначени за нея акумулаторни батерии.** Използването на други акумулаторни батерии може да създаде риск от нараняване и пожар.

**в) Когато акумулаторната батерия не е в употреба, я дръжте далеч от други метални предмети, като кламери, монети, ключове, пирони, винтове или други малки предмети, които могат да образуват връзка между едната клемма и другата.** Окъсяване на изводите на акумулаторната батерия може да предизвика изгаряния или пожар.

**г) При неправилно използване от акумулаторната батерия може да протече течност, избягвайте контакт с нея.** При възникване на случаен контакт изплакнете с вода. Ако течността попадне в очите, потърсете допълнителна медицинска помощ. Течността, изхвърлена от батерията, може да причини раздразнения или изгаряния.

**д) Не използвайте повредена или преправяна акумулаторна батерия.** Повредените или модифицираните акумулаторни батерии може да имат непредсказуемо поведение, което да доведе до пожар, експлозия или риск от нараняване.

**е) Не излагайте акумулаторната батерия или инструмента на огън или прекомерна температура.** Излагането на огън или температура над 130°C може да причини експлозия.

**ж) Спазвайте всички инструкции за зареждане и не зареждайте акумулаторната батерия или инструмента извън температурния диапазон, посочен в инструкциите.** Неправилното зареждане или зареждането при температури извън посочения диапазон може да повреди акумулаторната батерия и да повиши риска от пожар.

## б) Сервиз

**а) Вашата машина трябва да се обслужва само от квалифицирано лице по ремонтите и само с идентични резервни части.** Така се гарантира, че ще се запази безопасността на машината.

**б) Никога не обслужвайте повредени акумулаторни батерии.** Всяко техническо обслужване на акумулаторни батерии трябва да се извършва само от производителя или от оторизиран сервизен център.

## 1.2.2 Предупреждения за безопасност за градинска моторна метла, градинска прахосмукачка и градинска моторна метла/прахосмукачка

**а) Не използвайте машината при лоши метеорологични условия, особено когато има риск от мънии.** Това намалява риска да бъдете ударени от мънния.

**б) Проверявайте често торбичката за отпадъци за износване или влошаване на качествата.** Износената или повредена торбичка за отпадъци може да увеличи риска от телесна повреда.

**в) Носете средства за защита на очите и ушите.** Подходящото защитно оборудване ще намали риска от телесна повреда.

**г) По време на работа с машината винаги носете неплъзгащи се защитни обувки.** Не работете с машината, ако сте боси или с отворени сандали. Това намалява риска от нараняване на стъпалата на краката.

**д) Не носете свободни дрехи или аксесоари, като например шалове, гердани, верижки, връзки и т.н., които могат да попаднат във входовете за въздух.** Вържете назад или покрийте дългата коса, за да се уверите, че няма да попадне във входовете за въздух.

Ако някой от тези предмети попадне във входовете за въздух, това може да увеличи риска от телесна повреда.

**е) Дръжте страничните лица далеч, докато работите с машината.** Изхвърлените остатъци могат да увеличат риска от телесна повреда.

**ж) Не използвайте във вакуумен режим без поставена торбичка за отпадъци.** Изхвърлените предмети могат да увеличат риска от телесна повреда.

**з) Никога не насочвайте дюзата на моторната метла към хора или домашни любимци или към прозорците.** Бъдете особено внимателни, когато издухвате остатъци в близост до твърди предмети, като например дървета, автомобили и стени, които могат да причинят рикошет на остатъците.

Изхвърлените предмети могат да повредят имущество и да увеличат риска от телесна повреда.

**и) Не използвайте машината за вземане или издухване на нещо, което гори или дими, като например цигари, кибритени клечки или гореща пепел.** Тези източници на запалване може да увеличат риска от пожар.

**й) Не засмуквайте вода или други течности и не потапяйте която и да било част от машината в течност.** Попадането на вода в машината може да увеличи риска от токов удар.

- к) **Не засмуквайте камъни, чакъл, метал или счупено стъкло.** Колелото на вентилатора може да се повреди и може да увеличи риска от телесна повреда.
- л) **Не докосвайте вентилатора, докато още се върти.** Изключете машината и изчакайте, докато вентилаторът спре, преди да отстранявате каквато и да било част, която може да открие вентилатора. Това намалява риска от нараняване от движещи се части.
- м) **Когато почиствате заседнал материал или извършвате обслужване машината, се уверете, че прекъсвачът е изключен.** Неочакваното стартиране на машината по време на почистване на заседнал материал или обслужване може да доведе до сериозна телесна повреда.

### 1.3 Допълнителни инструкции за безопасност

#### 1.3.1 Предназначение

##### Употреба като градинска моторна метла:

Прахосмукачката/моторната метла GARDENA е предназначена за издухване на частици мръсотия и окосена трева от тротоари, алеи, вътрешни дворове и т.н., за събиране на окосена трева, слама и листа на купчини или за отстраняване на частици мръсотия от ъгли, фуги и пролуки между тухли и строителни камъни.

##### Употреба като прахосмукачка за листа:

Прахосмукачката/моторната метла GARDENA е предназначена за засмукване на сухи материали, като например листа, трева, малки клонки и късчета хартия.

Продуктът не е подходящ за дългосрочна работа (професионална работа).

Машината е предназначена да се използва от оператора на нивото на земята, а не върху стълби или друга нестабилна опора.

Когато носите ремък за рамене, моля, уверете се, че никое друго преносимо устройство не пречи на освобождаването и отстраняването на ремъка за рамене. Ако Ви се струва, че има прекомерни вибрации, проверете машината за повреда.

Когато почиствате запушвания или заседнал материал в машината, се уверете, че прекъсвачът е изключен и акумулаторната батерия е демонтирана.

Поддържайте всички вентилационни отвори чисти от отпадъци.



#### ОПАСНОСТ!

##### Риск от нараняване!

- Не използвайте продукта за рязане на храсти, живи плетове, храсталаци и трайни насаждения, за рязане на влачещи се растения или трева на покриви или балкони, за кършене на клони и клончета и за изравняване на неравности в почвата.
- Не работете с продукта на наклони с наклон над 20°.

#### 1.3.2 Предупреждение за безопасност за акумулаторни батерии и зарядни устройства за акумулаторни батерии

-  Прочетете всички предупреждения и инструкции за безопасност. Неспазването на предупрежденията и инструкциите може да доведе до токов удар, пожар и/или сериозно нараняване.

- **Пазете тези инструкции на безопасно място.** Използвайте зарядното устройство за акумулаторни батерии само ако сте запознати с всички негови функции и сте в състояние да ги изпълнявате без ограничения или сте получили подходящи инструкции.
- **Не използвайте продукта в експлозивна атмосфера.**
- **Наблюдавайте децата по време на употреба, почистване и техническо обслужване.** Това ще гарантира, че децата няма да си играят със зарядното устройство за акумулаторни батерии.
- **Зареждайте само литиевонни батерии от системата POWER FOR ALL, тип PBA, 18 V, с капацитет 1,5 Ah или по-висок (от 5 акумулаторни клетки или повече).** Напрежението на акумулаторната батерия трябва да съответства на напрежението на зареждане на акумулаторни батерии на зарядното устройство за акумулаторни батерии. **Не зареждайте акумулаторни батерии, които са непрезареждаеми.** В противен случай съществува риск от пожар и експлозия.

-  **Използвайте зарядното устройство за акумулаторни батерии само в затворени помещения и го дръжте далеч от влага.** Попадането на вода в зарядното устройство за акумулаторни батерии увеличава риска от токов удар.

- **Поддържайте зарядното устройство за акумулаторни батерии чисто.** Замърсяването създава риск от електрически удар.
- **Винаги проверявайте зарядното устройство за акумулаторни батерии, включително кабела и щепсела, преди употреба.** Не използвайте зарядното устройство за акумулаторни батерии, ако забележите някаква повреда. **Не отваряйте сами зарядното устройство за акумулаторни батерии, уверете се, че всички ремонти се извършват само от квалифициран персонал, който използва само оригинални резервни части.** Повредените зарядни устройства за акумулаторни батерии, кабели и щепсели увеличават риска от електрически удар.
- **Не поставяйте зарядното устройство за акумулаторни батерии върху лесно запалими повърхности (напр. хартия, текстил и др.) или в горима среда.** Съществува риск от пожар, защото зарядното устройство за акумулаторни батерии се нагрява по време на зареждане.

→ Ако е необходима смяна на свързващия кабел, оставете това да се извърши от GARDENA или от оторизиран сервизен център за електрически инструменти GARDENA, за да се избегнат опасности за безопасността.

→ Тези предупреждения за безопасност се отнасят само за 18 V литиевонни акумулаторни батерии на системата POWER FOR ALL.

→ **Зареждайте акумулаторните батерии само със зарядни устройства за акумулаторни батерии, препоръчани от производителя.** Зарядно устройство за акумулаторни батерии, което е подходящо за даден тип акумулаторна батерия, може да създаде опасност от пожар, ако се използва с други акумулаторни батерии.

→ **Също така ако акумулаторната батерия е повредена или се използва неправилно, може да се отделят пари.** Уверете се, че площта е добре проветрена, а при възникване на нежелани реакции потърсете медицинска помощ. Парите може да раздразнят дихателните пътища.

→ **Ако акумулаторната батерия е дефектна, течността може да изтече и да намокри съседните предмети.** Проверете засегнатите части. Почистете ги или ги сменете, ако е необходимо.

→ **Ако акумулаторната батерия се използва неправилно или ако е повредена, от нея може да изтече запалима течност; избягвайте контакт.** При възникване на случаен контакт изплакнете с вода. **Ако течността попадне в очите Ви, потърсете допълнителна медицинска помощ.** Течността, изхвърлена от батерията, може да причини раздразнения или изгаряния.

→ **Използвайте акумулаторната батерия само в продукти от партньор на системата POWER FOR ALL.** 18 V акумулаторни батерии с маркировка POWER FOR ALL са напълно съвместими със следните продукти: всички 18 V продукти от партньори на системата POWER FOR ALL.

→ **Спазвайте препоръките за акумулаторната батерия в ръководството за оператора за Вашия продукт.** Това е единственият начин за безопасна работа с акумулаторната батерия и продукта и за защита на акумулаторните батерии от опасно претоварване.

→ **Зареждайте акумулаторните батерии само със зарядни устройства за акумулаторни батерии, препоръчани от производителя или от партньори на системата POWER FOR ALL.** Зарядно устройство за акумулаторни батерии, което е подходящо за определен тип акумулаторна батерия, представлява опасност от пожар, когато се използва с други акумулаторни батерии (тип на акумулаторната батерия: PBA 18 V и др./ съвместими зарядни устройства за акумулаторни батерии: AL 18 и др.).

→ **Акумулаторната батерия се доставя частично заредена.** За да осигурите пълната производителност на акумулаторната батерия, я заредете напълно в зарядното устройство за акумулаторни батерии, преди да я използвате за първи път.

→ **Съхранявайте акумулаторните батерии на недостъпно за деца място.**

→ **Не отваряйте акумулаторната батерия.** Съществува риск от късо съединение.

→ **Не свързвайте накъсо акумулаторната батерия.** Когато акумулаторната батерия не се използва, я дръжте далеч от кламери, монети, ключове, гвоздеи, винтове или други малки метални предмети, които могат да причинят свързване на контактите.

Окъсяване на изводите на акумулаторната батерия може да предизвика изгаряния или пожар.

→ **Възможно е контактите на акумулаторната батерия да са горещи след употреба.** Внимавайте с горещите контакти при отстраняването на акумулаторната батерия.

→ **Акумулаторната батерия може да бъде повредена от остри предмети, като например пирон или отвертка, или от приложена отвън сила.** Може да възникне вътрешно късо съединение и акумулаторната батерия да се запали, запуши, експлодира или прегрее.

→ **Никога не обслужвайте повредени акумулаторни батерии.** Цялото техническо обслужване на акумулаторните батерии трябва да се извършва само от производителя или от оторизирани сервизни центрове.

→  **Пазете акумулаторната батерия от топлина, включително от продължително излагане на слънчева светлина, огън, замърсявания, вода и влага.** Съществува риск от експлозия и късо съединение.

→ **Работете и съхранявайте акумулаторната батерия само при температура на околната среда между -20°C и +50°C.** Не оставяйте акумулаторната батерия през лятото в кола, например.

При температури < 0°C ефективността може да бъде намалена в зависимост от устройството.

→ **Зареждайте акумулаторната батерия само при температури на околната среда между 0°C и +35°C.** Зареждането извън този температурен диапазон може да повреди акумулаторната батерия или да увеличи риска от пожар.

→ **След употреба оставете акумулаторната батерия да се охлади в продължение на поне 30 минути, преди да я заредите или да я оставите за съхранение.**

#### 1.3.3 Допълнителни инструкции за електрическа безопасност



#### ОПАСНОСТ!

##### Риск от спиране на сърдечната дейност!

Този продукт генерира електромагнитно поле по време на работа. Това електромагнитно поле може да повлияе на функционалността на активни или пасивни медицински импланти (напр. пейсмейкъри), което може да доведе до сериозно нараняване или смърт.

- Консултирайте се с Вашия лекар и производителя на Вашия имплант, преди да използвате този продукт.
- Отстранете акумулаторната батерия, когато не използвате продукта.

- Разкачете акумулаторната батерия, ако машината не спира. Отстраняването на акумулаторната батерия спира машината.
- Ако колелото е блокирано, спрете и отстранете акумулаторната батерия. Съществува риск от нараняване, ако машината стартира неволно.
- Не използвайте устройството в близост до вода или за поддръжка на градински езера. Навлизането на вода в акумулаторната батерия може да причини токов удар и да доведе до телесна повреда.

### 1.3.4 Допълнителни предупреждения за лична безопасност

#### ОПАСНОСТ!

##### Риск от задушаване!

По-малките части могат да бъдат погълнати.

- Дръжте малките деца далеч по време на монтажа на продукта.

- Не използвайте за засмукване на брашно, пясък или дървесен прах. Това може да създаде експлозивна атмосфера.
- Не отваряйте капака за техническо обслужване по време на употреба. Поради малък риск от повреда в сигнализиращия превключвател колелото може да не спре автоматично.
- Покрийте дългата коса по време на употреба. Косата може да бъде засмукана в смукателния въздухопровод на корпуса на двигателя.
- Не използвайте продукта в потенциално експлозивна атмосфера. Съществува риск от експлозия.
- Обръщайте внимание на заобикалящата Ви среда. Поради намалената възможност за чуване, причинена от шума и средствата за защита на слуха, може да не чуете опасности или други хора, които се приближават.
- Препоръка: Носете респираторна маска. В противен случай може да се вдиша прахът, който се вдига.
- Продуктът е подходящ само за употреба на открито. Използването на машината на закрито усилва шума на машината.

## 2. МОНТАЖ

#### ОПАСНОСТ!

##### Опасност от нараняване

Риск от нараняване, ако продуктът стартира случайно и бъдат засмукани косите, облеклото или свободни предмети.

- Изчакайте, докато лопатките на ротора спрат.
- Отстранете акумулаторната батерия, преди да сглобите продукта.

### 2.1 Обхват на доставката

	Арт. 14895-20	Арт. 14895-55
Безжична прахосмукачка/ моторна метла	x	x
Зарядно устройство за акумулаторни батерии	x	-
Акумулаторна батерия (4,0 Ah)	x	-
Ръководство за оператора	x	x

### 2.2 Монтаж на тръбата за прахосмукачката/ моторната метла [фиг. A1/A2]

#### ОПАСНОСТ!

##### Опасност от нараняване

Риск от нараняване от лопатките на ротора при бъркане с ръка в отвора на корпуса. С продукта може да се работи само когато тръбата на прахосмукачката/моторната метла е монтирана.

- Монтирайте тръбата на прахосмукачката/моторната метла, преди да я стартирате.

- Подравнете жлеба на горната тръба на прахосмукачката/моторната метла ① с жлеба на отвора на корпуса ②.
- Натиснете горната тръба на прахосмукачката/моторната метла ① върху отвора на корпуса докрай ②.
- Завийте 3-те винта ③ в 3-те отвора на отвора на корпуса ② (въртящ момент на затягане = 1,4 – 1,6 Nm).  
Горната тръба на прахосмукачката/моторната метла вече е здраво свързана към корпуса.
- Натиснете долната тръба на прахосмукачката/моторната метла ④ върху горната тръба на прахосмукачката/моторната метла ①, докато чуете щракване на връзките.

### 2.3 Поставяне на колелото [фиг. A3]

Има 3 фиксатора ① на малката продухваща тръба на прахосмукачката/моторната метла ④. Разстоянието между тръбата на прахосмукачката/моторната метла ④ и повърхността може да се регулира с помощта на 3-те фиксатора ①.

- Плъзнете планката на колелото ⑤ в желаното положение на фиксатора на долната тръба на прахосмукачката/моторната метла ④.
- Затегнете винта ⑥ в отвора на планката на колелото ⑤ (въртящ момент на затягане = 1,4 – 1,6 Nm).

Колелото вече е фиксирано в заключено положение.

### 2.4 Поставяне на торбата за събиране [фиг. A4]

- Свържете торбата за събиране ⑦ с планката ⑧ от вътрешната страна на ежектора ⑨.
- Сгънете планката ⑧ нагоре, докато фиксаторът ⑩ на ежектора ⑨ щракне на място.
- Окачете куката ⑪ в планката ⑫.  
Гумената лента държи торбата за събиране към тръбата на прахосмукачката/моторната метла.

### 2.5 Поставяне на ремъка за рамене [фиг. A5]

Ремъкът за рамене осигурява допълнителна опора при използване на прахосмукачката/моторната метла. Препоръчваме да използвате ремъка за рамене.

- Фиксирайте куката ⑬ на ремъка за рамене ⑭ в планката ⑮.
- Издърпайте ремъка за рамене ⑭ през едното рамо.

## 3. ОБСЛУЖВАНЕ

#### ОПАСНОСТ!

##### Опасност от нараняване

Риск от нараняване, ако продуктът стартира случайно и бъдат засмукани косите, облеклото или свободни предмети.

- Изчакайте, докато лопатките на ротора спрат.
- Отстранете акумулаторната батерия, преди да извършвате регулировки или да транспортирате машината.

→ С продукта може да се работи само когато тръбата на прахосмукачката/моторната метла е монтирана.

### 3.1 Зареждане на акумулаторната батерия [фиг. O1/O2/O3]

#### ВНИМАНИЕ!

##### Щети върху имуществото.

Ако напрежението на източника на захранване не съответства на спецификациите на табелката на зарядното устройство за акумулаторни батерии, то може да се повреди.

- Обърнете внимание на напрежението на мрежата.

#### ОПАСНОСТ!

##### Риск от нараняване.

Може да прищипете пръстите си, когато поставяте акумулаторната батерия.

- Пазете пръстите си.

Интелигентният процес на зареждане автоматично разпознава нивото на заряд на акумулаторната батерия и я зарежда с оптималния заряден ток в зависимост от температурата и напрежението на акумулаторната батерия. Това щади акумулаторната батерия и тя остава напълно заредена, когато се съхранява в зарядното устройство.

- Натиснете бутона за освобождаване ① и отстранете акумулаторната батерия ② от държача за акумулаторни батерии ③.
- Свържете зарядното устройство за акумулаторни батерии ④ към стенен контакт.
- Плъзнете акумулаторната батерия ⑤ върху зарядното устройство за акумулаторни батерии ④.

Когато индикаторът за заряд на акумулаторната батерия ⑥ на зарядното устройство мига в зелено, акумулаторната батерия се зарежда.

Когато индикаторът за заряд на акумулаторната батерия ⑥ на зарядното устройство свети в зелено без прекъсване, акумулаторната батерия е напълно заредена (време за зареждане, вижте 7. ТЕХНИЧЕСКИ ДАННИ).

- Проверявайте състоянието на зареждането периодично при зареждане.
- Когато акумулаторната батерия (B) е напълно заредена, тя (B) може да бъде разкачена от зарядното устройство за акумулаторни батерии (C).

### 3.2 Значение на елементите на дисплея

#### 3.2.1 Индикатор за заряд на акумулаторната батерия на зарядното устройство за акумулаторни батерии [фиг. O3]

**Мигаща зелена светлина (бързо мигане) на индикатора за заряд на акумулаторната батерия (L)**

Процесът на бързо зареждане се указва чрез **бързо мигане** на **зеления** индикатор за заряд на акумулаторната батерия (L).

**Забележка:** Бързото зареждане е възможно само ако температурата на акумулаторната батерия е в рамките на допустимия температурен диапазон за зареждане; вижте "Технически характеристики".



**Мигаща зелена светлина (бавно мигане) на индикатора за заряд на акумулаторната батерия (L)**

Когато нивото на заряд на акумулаторната батерия е приблизително 80%, **зеленият** индикатор за заряд на акумулаторната батерия (L) **мига** бавно. Акумулаторната батерия може да бъде отстранена за незабавна употреба.



**Постоянна светлина на зеления индикатор за заряд на акумулаторната батерия (L)**

**Постоянната зелена светлина** на индикатора за зареждане на акумулаторната батерия (L) указва, че акумулаторната батерия е напълно заредена. Ако акумулаторната батерия не е включена в контакта, **постоянната светлина** на индикатора за заряд на акумулаторната батерия (L) сигнализира, че мрежовият щепсел е включен в стенния контакт и зарядното устройство е готово за работа.



**Постоянна светлина на червения индикатор за заряд на акумулаторната батерия (M)**

**Постоянната светлина на червения** индикатор за неизправна акумулаторна батерия (M) показва, че температурата на акумулаторната батерия е извън допустимия температурен диапазон на зареждане, вижте "Технически характеристики". Щом се достигне допустимия температурен диапазон, зарядното устройство за акумулаторни батерии автоматично се включва на бързо зареждане.



**Мигаща червена светлина на индикатора за неизправна акумулаторна батерия (M)**

**Мигащата светлина на червения** индикатор за неизправна акумулаторна батерия (M) показва, че има друга неизправност в цикъла на зареждане, вижте „Търсене и отстраняване на неизправности“.



#### 3.2.2 Индикатор за състоянието на зареждане на акумулаторната батерия на продукта [фиг. A5/O4]

След стартиране на машината индикаторът за състоянието на зареждане на акумулаторната батерия (P) се показва на таблото за управление за 5 секунди.

Индикатор за състоянието на заряд на акумулаторната батерия	Състояние на заряд на акумулаторната батерия
(L), (M) и (N) светят в зелено	67 – 100% заредено
(L) и (M) светят в зелено	34 – 66% заредено
(L) свети в зелено	11 – 33% заредено
(L) мига в зелено	0 – 10% заредено

**Когато светодиодът (L) мига в зелено, акумулаторната батерия трябва да е заредена.**

Ако светодиодът за грешка (M) свети или мига, вижте „6. ТЪРСЕНЕ И ОТСТРАНЯВАНЕ НА НЕИЗПРАВНОСТИ“.

#### 3.2.3 Бутони на таблото за управление (P) [фиг. A5/O4]

**Бутон за вкл./изкл. (S):**

Ако капакът за техническо обслужване е отворен, прахосмукачката/моторната метла не може да стартира.

→ Натиснете бутона за вкл./изкл. (S) на таблото за управление.

*Прахосмукачката/моторната метла стартира и индикаторът за състоянието на зареждане на акумулаторната батерия се показва за 5 секунди.*

→ Натиснете отново бутона за вкл./изкл. (S) на таблото за управление.

*Прахосмукачката /моторната метла спира.*

**Бутон за скорост (Q):**

Бутонът за скорост може да се използва за регулиране на оборотите на двигателя според Вашите изисквания.

Ниската скорост е идеална за издухване на леки листа, например върху чакъл. Високата скорост е идеална за големи и мокри листа.

Скорост	Скорост на въртене	Светодиоден дисплей
Нисък	8000 об/мин	Няма светещ светодиод
Среден	11 500 об/мин	(L) свети
Висок	12 500 об/мин	(L) и (M) светят

Максимална мощност 14 500 об/мин (L) също свети

→ Натиснете бутона за скорост (Q) на таблото за управление.

*Активира се средна скорост и светодиодът (L) светва.*

→ Натиснете отново бутона за скорост (Q) на таблото за управление.

*Активира се висока скорост и светодиодите (L) и (M) светват.*

→ Натиснете отново бутона за скорост (Q) на таблото за управление.

*Активира се ниска скорост и не светва светодиод.*

**Бутон за максимална мощност (B):**

Режимът на максимална мощност временно увеличава оборотите на двигателя (за 15 секунди) за максимална сила на засмукване/издухване. Режимът на максимална мощност може да се активира толкова често, колкото е необходимо, но намалява живота на акумулаторната батерия.

→ Натиснете бутона за максимална мощност (B) на таблото за управление.

*Режимът на максимална мощност се активира за 15 секунди и светодиодът (L) светва.*

→ За да прекратите режима на максимална мощност преждевременно, натиснете отново бутона за максимална мощност (B) на таблото за управление.

*Режимът за максимална мощност е дезактивиран и светодиодът (L) не свети.*

Режимът на максимална мощност не е възможен с акумулаторни батерии < 4 Ah. Тогава светва (M), а (L) мига в продължение на 5 секунди.

### 3.3 Работно положение [фиг. O5/O6]

За режим на издухване и режим на засмукване трябва да бъде закрепена торбата за събиране.

#### 3.3.1 Режим на издухване

Използвайте прахосмукачката/моторната метла, за да издухате частици мръсотия и окосена трева от тротоари, алеи, вътрешни дворове и т.н., за да съберете окосена трева, слама и листа на купчини или да отстраните частици мръсотия от ъгли, фуги и пролуки между тухли и строителни камъни.

→ Завъртете превключвателя (R) в положение за издухване (↶).

Използвайте бутона за управление на скоростта, за да увеличите или намалите оборотите на двигателя, когато използвате машината с функцията за издухване.

Можете да регулирате въздушния поток, като насочите изходния отвор на тръбата по-надолу или на една страна.

Когато работите, винаги се отдалечавайте от твърди предмети, като например бордюри/тротоари, големи камъни, превозни средства и огради.

Най-добрият начин за почистване на ъгли е да се движите в посока навън от ъгъла. Това ще предотврати издухването на мръсотия в лицето Ви. Бъдете внимателни, когато работите в близост до растения. Силата на въздушния поток може да увреди деликатните растения.

#### 3.3.2 Режим на засмукване

Използвайте Вашата машина за засмукване на сухи материали, като например листа, трева, малки клонки и късчета хартия.

→ Завъртете превключвателя (R) в положение за засмукване (↷).

Режимът на максимална мощност може да се използва за оптимални резултати при работа с функцията на засмукване.

При засмукване се движете бавно напред и назад върху материала.

Когато работите, избягвайте натрупана на куп мръсотия, която може да запуши устройството.

За оптимални резултати дръжте вакуумната тръба на машината на около два сантиметра над земята.

### 3.4 Стартране/спиране на прахосмукачката/моторната метла

#### 3.4.1 Стартране на прахосмукачката/моторната метла [фиг. А5/О1/О5]

Препоръчваме да използвате само акумулаторни батерии с капацитет 4 Ah P4A PBA 18V/72 (арт. 14905) или по-голям.

1. Поставете акумулаторната батерия ⑥ в държача за акумулаторни батерии ①, докато не чуете да щракне на място.
2. Завъртете превключвателя в желаното положение (вижте "3.3 Работно положение [фиг. О5/О6]").
3. Поставете прахосмукачката/моторната метла върху колелото ⑩ и я хванете с едната ръка за задната ръкохватка ⑪, а с другата ръка за предната ръкохватка ⑫.
4. Натиснете бутон за вкл./изкл. ⑬ на таблото за управление ⑭.

*Прахосмукачката/моторната метла стартира и индикаторът за състоянието на зареждане на акумулаторната батерия се показва за 5 секунди.*

#### 3.4.2 Спиране на прахосмукачката/моторната метла

→ Натиснете отново бутон за вкл./изкл. ⑬ на таблото за управление.

*Прахосмукачката /моторната метла спира.*

## 4. ТЕХНИЧЕСКО ОБСЛУЖВАНЕ



### ОПАСНОСТ!

#### Опасност от нараняване

Риск от нараняване, ако продуктът стартира случайно и бъдат засмукани косите, облеклото или свободни предмети.

- Изчакайте, докато лопатките на ротора спрат.
- Отстранете акумулаторната батерия, преди сервизно обслужване на продукта.

### 4.1 Почистване на прахосмукачката/моторната метла



### ОПАСНОСТ!

#### Риск от нараняване!

Риск от нараняване и риск от повреда на продукта.

- Не използвайте вода или водна струя (особено водна струя с високо налягане) за почистване на продукта. Това може да повреди продукта или да позволи на вода да проникне в електрическите компоненти и да причини корозия или късо съединение.
- Не почиствайте с химикали, включително бензин или разтворители. Някои от тях могат да повредят основни пластмасови части.

#### 4.1.1 Почистване на повърхността на прахосмукачката/моторната метла [фиг. О1]

Отворите за въздушен поток винаги трябва да са чисти.

1. Почистете повърхността на прахосмукачката/моторната метла с влажна кърпа.
2. Почистете вентилационните отвори ⑮ с мека четка (не използвайте остри предмети).

#### 4.1.2 Почистване на торбата за събиране [фиг. А4]

Торбата за събиране трябва да се почиства след всяка употреба.

Торбата за събиране трябва да се изпразни напълно и да се почисти, за да се предотврати стареене и блокиране на въздушния поток.

1. Издърпайте закачалката ⑯ от планката ⑰.
2. Натиснете фиксатора ⑱ върху ежектора ⑲ и сгънете планката ⑱ надолу.
3. Отстранете торбата за събиране ⑰.
4. Отворете ципа ⑲.
5. Изпразнете торбата за събиране ⑰.
6. Обърнете торбата за събиране ⑰ с вътрешната част навън.
7. Ако торбата за събиране е силно замърсена, тя може да се почисти с мокра четка.
8. Окачете торбата за събиране ⑰ и я оставете да изсъхне напълно, преди да я използвате отново.

9. Поставете торбата за събиране ⑰ (вижте 2.4 "Поставяне на торбата за събиране [фиг. А4]").

#### 4.1.3 Почистване на вакуумната тръба [фиг. А3]

1. Внимателно почукайте вакуумната тръба ④, за да освободите грубите замърсявания.
2. Почистете вътрешността на вакуумната тръба ④ напр. с дървена пръчка.

#### 4.1.4 Почистване на камерата на ротора [фиг. М1]

Камерата на ротора трябва да се почиства след всяка употреба.

За да се осигури пълна функционалност, камерата на ротора трябва да бъде изчистена от замърсявания.

1. Завъртете фиксиращия винт ⑳ обратно на часовниковата стрелка (прибл. 10 оборота).
2. Отворете капака за техническо обслужване ㉑.
3. Почистете капака за техническо обслужване ㉑.
4. Почистете камерата на ротора и лопатките на ротора ㉒ напр. с малка четка за почистване на бутилки.
5. Почистете камерата на ротора и лопатките на ротора ㉒, напр. с малка четка за почистване на бутилки, особено зад ротора.
6. Внимателно почистете уплътнението на капака за техническо обслужване ㉑.
7. Затворете капака за техническо обслужване ㉑.
8. Затегнете фиксиращия винт ㉑ по часовниковата стрелка (прибл. 5 оборота).

Предпазен превключвател предотвратява стартирането, когато капакът за техническо обслужване е отворен или фиксиращият винт не е затегнат.

### 4.2 Почистване на акумулаторната батерия и на зарядното устройство за акумулаторни батерии

Повърхността и контактите на акумулаторната батерия и на зарядното устройство за акумулаторни батерии трябва да са чисти и сухи, преди да свържете акумулаторната батерия към зарядното устройство за акумулаторни батерии.

→ Не използвайте течаща вода.

#### 4.2.1 Почистване на акумулаторната батерия

Не използвайте никакви химически вещества за почистване на акумулаторната батерия.

→ От време на време използвайте мека, чиста и суха четка, за да почистите вентилационните отвори и контактите на акумулаторната батерия.

#### 4.2.2 Почистване на зарядното устройство за акумулаторни батерии

→ Използвайте мека и суха кърпа, за да почистите контактите и пластмасовите части.

## 5. СЪХРАНЕНИЕ

### 5.1 Изключване

Продуктът трябва да се съхранява на място, което е извън обсега на деца.

1. Отстранете акумулаторната батерия ⑥.
2. Заредете акумулаторната батерия (вижте "3.1 Зареждане на акумулаторната батерия [фиг. О1/О2/О3]").
3. Изпразнете торбата за събиране и я почистете (вижте "4.1.2 Почистване на торбата за събиране [фиг. А4]").
4. Почистете прахосмукачката/моторната метла, акумулаторните батерии и зарядното устройство за акумулаторни батерии (вижте "4. ТЕХНИЧЕСКО ОБСЛУЖВАНЕ").
5. Съхранявайте прахосмукачката/моторната метла, акумулаторните батерии и зарядното устройство за акумулаторни батерии на сухо и затворено място, защитено от скреж.

## 6. ОТСТРАНЯВАНЕ НА ПОВРЕДИ



### ОПАСНОСТ!

#### Опасност от нараняване

Риск от нараняване, ако продуктът стартира случайно и бъдат засмукани косите, облеклото или свободни предмети.

- Изчакайте, докато лопатките на ротора спрат.
- Отстранете акумулаторната батерия преди търсене и отстраняване на неизправности по продукта.

## 6.1 Таблица на грешките

Проблем	Вероятна причина	Решение
<b>Силни шумове, прахосмукачката/моторната метла трака.</b>	Винтовете на двигателя, връзките или прахосмукачката/моторната метла са разхлабени.	→ Винтовете трябва да бъдат затегнати от упълномощен специализиран дилър или от сервиз на GARDENA.
<b>Прахосмукачката/моторната метла работи неравномерно или вибрира много</b>	Лопатките на ротора са повредени или износени.	→ Свържете се със сервиз на GARDENA.
	Винтовете на тръбата на прахосмукачката/моторната метла са разхлабени.	→ Затегнете винтовете на тръбата на прахосмукачката/моторната метла.
<b>Роторът не се върти свободно</b>	Има замърсявания в камерата на ротора.	→ Почистете камерата на ротора.
	Механична неизправност.	→ Свържете се със сервиз на GARDENA.
<b>Влошаване на ефективността на засмукване</b>	Торбата за събиране е пълна.	→ Изпразнете торбата за събиране.
	Торбата за събиране е мръсна.	→ Почистете торбата за събиране.
<b>Режимът на максимална мощност не може да се активира.</b>	Захранването на акумулаторната батерия е < 4 Ah.	→ Използвайте акумулаторна батерия със захранване 4 Ah или по-голяма.
<b>Светодиодът за грешка  свети в червено, а светодиодът  мига в зелено в продължение на 5 секунди</b>		
<b>Прахосмукачката/моторната метла не стартира или спира.</b> Светодиодът  мига в зелено [фиг. 04]	Акумулаторната батерия е разредена.	→ Заредете акумулаторната батерия.
<b>Прахосмукачката/моторната метла не стартира или спира.</b>  свети в червено [фиг. 04]	Температурата на акумулаторната батерия е извън допустимия температурен диапазон.	→ Изчакайте, докато температурата на акумулаторната батерия спадне до стойност между 0°C и +45°C.
	Между контактите на акумулаторната батерия има капки вода или влага.	→ Отстранете капките вода или влагата чрез суха кърпа.
	Препятствие блокира двигателя.	→ Отстранете препятствието.
	Фиксиращият винт не е затегнат.	→ Затегнете фиксиращия винт.
<b>Прахосмукачката/моторната метла не стартира или спира.</b> Светодиодът за грешка  мига в червено [фиг. 04]	Прахосмукачката/моторната метла е неисправна.	→ Свържете се със сервиз на GARDENA.
<b>Прахосмукачката/моторната метла не стартира или спира.</b> Светодиодът за грешка  не свети [фиг. 04]	Акумулаторната батерия е дефектна.	→ Сменете акумулаторната батерия.
	Прахосмукачката/моторната метла е неисправна.	→ Свържете се със сервиз на GARDENA.
<b>Процесът на зареждане не е възможен.</b> Индикаторът за заряд на акумулаторната батерия  свети постоянно в зелено	Акумулаторната батерия не е натисната правилно в зарядното устройство за акумулаторни батерии.	→ Натиснете правилно акумулаторната батерия в зарядното устройство за акумулаторни батерии.
	Контактите на акумулаторната батерия са замърсени	→ Почистете контактите на акумулаторната батерия (напр. чрез неколккратно свързване и разкачване на акумулаторната батерия). Сменете акумулаторната батерия, ако е необходимо.
	Температурата на акумулаторната батерия е извън допустимия температурен диапазон.	→ Изчакайте, докато температурата на акумулаторната батерия спадне до стойност между 0°C и +45°C.
<b>Процесът на зареждане не е възможен.</b> Индикаторът за заряд на акумулаторната батерия  не свети	Акумулаторната батерия е дефектна.	→ Сменете акумулаторната батерия.
	Мрежовият щепсел на зарядното устройство за акумулаторни батерии не е включен правилно.	→ Поставете напълно мрежовия щепсел в захранващия контакт.
	Електрическият контакт, кабелът за електрозахранващата мрежа или зарядното устройство е дефектно.	→ Проверете мрежовото напрежение. → Ако е необходимо, обърнете се към оторизиран специализиран дилър или сервиз на GARDENA за проверка на зарядното устройство.

## ЗАБЕЛЕЖКА:

Ремонтите трябва да бъдат извършвани само от центрове за сервизно обслужване на GARDENA или от специализирани дилъри, одобрени от GARDENA.

→ Моля, свържете се с Вашия сервизен център на GARDENA в случай на други неизправности (вижте на гърба).

## 7. ТЕХНИЧЕСКИ ХАРАКТЕРИСТИКИ

Безжична прахосмукачка/моторна метла	Единица	Стойност (арт. 14895)	
		Режим «моторна метла»	Режим «прахосмукачка»
Смукателна сила	N	5,4	
Съотношение при мулчиране		10:01	
Скорост на издухване	km/h	250	
Обем на торбата за събиране	l	30	
Тегло с торбата за събиране	kg	3,56	
Ниво на звуково налягане $L_{pA}$ <sup>1)</sup>	dB(A)	80	82
Неопределеност $k_{pA}$	dB(A)	3	3
Звукова мощност на ниво на шума $L_{WA}$ <sup>2)</sup> : измерено/г гарантирано	dB(A)	92 / 93	94 / 95
Вибрации на дланта/ръката $a_{vhw}$ <sup>1)</sup>	m/s <sup>2</sup>	<2,5	<2,5
Неопределеност $k_{vhw}$		1,5	1,5

Методи за измерване съгласно: <sup>1)</sup> EN IEC 62841-4-6 <sup>2)</sup> RL 2000/14/EC/S.I. 2001 № 1701

**ПРЕДУПРЕЖДЕНИЕ:** вибрациите и шумовете емисии по време на действителна употреба на машината може да се различават от декларираната обща стойност в зависимост от начините, по които се използва машината, и трябва да се определят мерки за безопасност за защита на оператора, които се основават на оценката на експозицията в действителните условия на употреба (като се вземат предвид всички елементи на работния цикъл, като например времето, когато машината е изключена и когато работи на празен ход в допълнение към времето с натиснат спусък).

Система акумулаторна батерия	Единица	Стойност (PBA 18V 4,0Ah W-C)	
Напрежение на акумулаторната батерия	V (DC)	18	
Капацитет на акумулаторната батерия	Ah	4,0	
Брой клетки (литиевойонни)		10	
Зарядни устройства за акумулаторни батерии, подходящи за система POWER FOR ALL		AL 1810 CV / AL 1815 CV / AL 18V-20 / AL 1830 CV / AL 1880 CV / AL 18V-44	
Система зарядно устройство за акумулаторни батерии	Единица	Стойност (AL 1810 CV)	Стойност (AL 18V-20)
Мрежово напрежение	V (AC)	220 – 240	220 – 240
Мрежова честота	Hz	50 – 60	50 – 60
Номинална мощност	W	26	50
Напрежение на зареждане на акумулаторната батерия	V (DC)	18	18
Макс. заряден ток на акумулаторната батерия	mA	1000	2000
Време за зареждане на акумулаторната батерия (прибл.)			
PBA 18 V 2,0 Ah W-B	мин	124	64
PBA 18 V 2,5 Ah W-B	мин	154	79
PBA 18 V 4,0 Ah W-C	мин	244	124
Допустима температура на акумулаторната батерия по време на зареждане	°C	0 – 45	0 – 45
Тегло	kg	170	210
Клас на защита		□ / II	□ / II
Акумулаторни батерии PBA 18 V, подходящи за система POWER FOR ALL	PBA 18V	PBA, 18 V	

## 8. АКСЕСОАРИ/РЕЗЕРВНИ ЧАСТИ

<b>Резервна торба за събиране GARDENA</b>	Като заместител на повредена торба за събиране.	<b>Арт. 14895-00.660.00</b>
<b>Резервен комплект колела GARDENA</b>	Като заместител на повредено колело и/или държач за колело.	<b>Арт. 14895-00.900.01</b>
<b>Система акумулаторна батерия GARDENA</b> P4A PBA 18V/45 P4A PBA 18V/72	Акумулаторна батерия за допълнително времетраене или за смяна.	<b>Арт. 14903</b> <b>Арт. 14905</b>

## 9. СЕРВИЗ

Актуалната информация за контакт с нашия център за сервизно обслужване можете да намерите онлайн на адрес [www.gardena.com/contact](http://www.gardena.com/contact)

## 10. ИЗХВЪРЛЯНЕ

### 10.1. Изхвърляне на продукта



Символът означава, че продуктът не е битов отпадък. Рециклирайте го чрез местната система за събиране на електрическо и електронно оборудване.

Това допринася за правилното управление на отпадъците в края на жизнения цикъл. Свържете се с местните власти, местните служби за отпадъци, Вашия сервизен дилър на GARDENA или търговец на дребно за информация. Неправилното изхвърляне може да окаже потенциално отрицателно влияние върху околната среда и човешкото здраве поради потенциалното наличие на опасни вещества.

### 10.2. Изхвърляне на акумулаторната батерия



Акумулаторната батерия съдържа литиевойонни клетки, които след края на експлоатационния им живот не трябва да се изхвърлят заедно с обичайните битови отпадъци.

#### Li-ion

Уверете се, че контактите на литиевойонната клетка не са свързани накъсо, като поставите върху тях изолиращ банд. Изхвърлете литиевойонните клетки по правилен начин във Вашия местен център за събиране и рециклиране на отпадъци.

## cs Akumulátorový zahradní foukač-vysavač PowerJet Collect P4A

### Původní návod k používání

1. BEZPEČNOSTNÍ POKYNY.....	28
2. MONTÁŽ .....	30
3. OBSLUHA .....	30
4. ÚDRŽBA .....	32
5. SKLADOVÁNÍ.....	32
6. ODSTRAŇOVÁNÍ CHYB.....	32
7. TECHNICKÁ DATA .....	33
8. PŘÍSLUŠENSTVÍ / NÁHRADNÍ DÍLY .....	33
9. SERVIS .....	33
10. LIKVIDACE.....	33

## 1. BEZPEČNOSTNÍ POKYNY

### 1.1 Symboly na výrobku



→ Přečtěte si návod k používání.



→ Udržujte ostatní osoby v dostatečné vzdálenosti.



→ Používejte ochranu očí a sluchu.



→ Nevystavujte výrobek dešti.

## 1.2 Obecné bezpečnostní pokyny

### 1.2.1 Obecné bezpečnostní pokyny pro stroj



#### VAROVÁNÍ!

Prostudujte si všechny bezpečnostní pokyny, varování, pokyny, ilustrace a technické údaje dodané s tímto strojem.

Při nedodržení některého z pokynů uvedených níže může dojít k úrazu elektrickým proudem, požáru anebo vážnému poranění.

Uchovávejte si veškerá upozornění a pokyny pro budoucí potřebu.

Termín „stroj“ používaný v bezpečnostních pokynech označuje stroje napájené ze sítě (s kabely) i akumulátorové stroje (bez kabelů).

#### 1) Bezpečnost na pracovišti

a) Udržujte pracovní oblast čistou a dobře osvětlenou. Přeplněné či trnavé prostory nahrávají nebezpečím.

b) Nepoužívejte stroj ve výbušném prostředí, například v přítomnosti hořlavých kapalin, plynů či prachu. Stroj vytváří jiskry, které mohou zapálit prach nebo výparny.

c) Udržujte děti a ostatní osoby během práce se strojem v dostatečné vzdálenosti. Rozptýlení může způsobit, že ztratíte kontrolu nad nástrojem.

#### 2) Elektrická bezpečnost

a) Zástrčky stroje musí odpovídat použité elektrické zásuvce. Zástrčku nikdy žádným způsobem neupravujte. U uzemněných strojů nepoužívejte žádné adaptéry. Neupravené zástrčky a odpovídající zásuvky snižují nebezpečí úrazu elektrickým proudem.

b) Zabraňte tělesnému kontaktu s uzemněnými povrchy, např. trubkami, radiátory, sporáky a chladničkami. Pokud je lidské tělo uzemněno, hrozí větší nebezpečí úrazu elektrickým proudem.

c) Stroj nevystavujte dešti ani vlhku. Vniknutí vody do stroje zvyšuje nebezpečí úrazu elektrickým proudem.

d) Nezacházejte hrubě s napájecím kabelem. Stroj nikdy nenoste za kabel. Za kabel netahejte a stroj neodpojujte od sítě taháním za kabel. Nevystavujte napájecí kabel působení tepla, oleje, nepoškozte ho ostrými hranami nebo pohyblivými částmi. Poškozený nebo ohnutý kabel zvyšuje nebezpečí úrazu elektrickým proudem.

e) Při používání stroje venku použijte prodlužovací kabel určený pro venkovní použití. Použití kabelu určeného pro venkovní použití snižuje nebezpečí úrazu elektrickým proudem.

f) Pokud je nezbytné pracovat se strojem ve vlhkém prostředí, použijte zdroj s proudovým chráničem. Použití proudového chrániče snižuje nebezpečí úrazu elektrickým proudem.

#### 3) Osobní bezpečnost

a) Při práci se strojem dávejte pozor, sledujte, co děláte, a používejte zdravý rozum. Stroj nepoužívejte, pokud jste unaveni nebo jste pod vlivem drog, alkoholu či léků. Při práci se strojem stačí okamžik nepozornosti a následkem může být vážný úraz.

b) Používejte osobní ochranné prostředky. Vždy používejte ochranu zraku. Ochranné prostředky, jako jsou respirátor, protiskluzové bezpečnostní boty, ochranná helma nebo ochrana sluchu, použité správným způsobem snižují nebezpečí úrazu.

c) Zabraňte náhodnému spuštění. Před připojením k elektrickému napájení anebo vložením akumulátoru, zvednutím nebo přenášením stroje se přesvědčte, že je vypínač ve vypnuté poloze. Přenášení stroje s prstem na spínači nebo připojování stroje se zapnutým spínačem ke zdroji napětí zvyšuje riziko nehody.

d) Před zapnutím stroje odstraňte jakékoli seřizovací nebo dotahovací klíče. Klíč ponechaný na rotující části stroje může způsobit úraz.

e) Nenatahujte se příliš daleko. Neustále pevně stůjte a držte rovnováhu. Budete tak mít lepší kontrolu nad strojem v neočekávaných situacích.

f) Noste vhodný oděv. Nenoste volné oblečení ani šperky. Udržujte vlasy a oděv mimo dosah pohyblivých částí. Pohyblivé části mohou zachytit volný oděv, šperky nebo dlouhé vlasy.

g) Pokud jsou zařízení přizpůsobena pro připojení odsávačů a lapačů prachu, musí být připojeni a správně použity. Použitím lapačů prachu snižujete rizika spojená s výskytem prachu.

h) Nedovolte, aby rutina nabytá častým používáním stroje způsobila, že začnete být neopatrní a budete ignorovat bezpečnostní zásady při zacházení s nástrojem. Neopatrný úkon může způsobit vážné zranění ve zlomku sekundy.

#### 4) Používání stroje a péče o něj

a) Stroj nepřetěžujte. Používejte stroj, který je pro danou aplikaci určený. Takový stroj vykoná práci lépe, bezpečněji a rychleji, pro kterou byl navržen.

b) Stroj nepoužívejte, pokud nefunguje přepínač pro zapnutí a vypnutí. Každý stroj, který nelze ovládat přepínačem, je nebezpečný a musí být opraven.

c) Před jakýmkoli nastavováním, výměnou příslušenství nebo uložením stroje odpojte zástrčku od napájení anebo vytáhněte z nástroje akumulátor, pokud je to možné. Tato preventivní bezpečnostní opatření snižují riziko náhodného spuštění stroje.

d) Nepoužívaný stroj ukládejte mimo dosah dětí a nedovolte, aby s ním pracovaly osoby, které ho dobře neznají nebo si nepřečetly tento návod k použití. Stroje jsou v rukou neproškolených uživatelů nebezpečné.

e) Provádějte údržbu stroje a příslušenství. Kontrolujte chybné zarovnání nebo spojení pohyblivých částí, poškození jakýchkoliv částí nebo

jiné stavy, které mohou ovlivnit provoz stroje. Pokud je stroj poškozen, nechte ho před použitím opravit. Mnohé nehody jsou způsobeny špatnou údržbou stroje.

**f) Udržujte řezací nástroje ostré a čisté. Správně udržované řezací nástroje s ostrým ostřím jsou méně náchylné k „zakousnutí“ a snadněji se ovládají.**

**g) Používejte elektrické nářadí, příslušenství, vkládané nástroje atd. v souladu s těmito pokyny. Přitom respektujte pracovní podmínky a činnost, která má být prováděna. Použití stroje k jinému účelu, než pro který je určen, může mít za následek vznik nebezpečné situace.**

**h) Rukojeti a uchopovací plochy udržujte suché, čisté a bez zbytků oleje a maziva. Kluzké rukojeti a uchopovací plochy neumožňují bezpečné ovládání stroje a v neočekávaných situacích může dojít ke ztrátě kontroly.**

**5) Použití nástrojů napájených akumulátorem a péče o ně**

**a) Akumulátory nabíjejte jen v nabíječkách, které jsou doporučeny výrobcem. Použití nabíječky vhodné pro jeden typ akumulátoru může pro jiný typ akumulátoru představovat nebezpečí vzniku požáru.**

**b) Ve stroji používejte pouze k tomu určené akumulátory. Při použití jiných akumulátorů hrozí riziko úraza a požáru.**

**c) Když akumulátor nepoužíváte, udržujte jej stranou od kovových předmětů, např. kancelářských sponek, mincí, klíčů, hřebíků, šroubů nebo jiných malých kovových předmětů, které by mohly spojit kontakty akumulátoru. Při zkratování kontaktů akumulátoru může dojít k popáleninám nebo k požáru.**

**d) Při nesprávném použití může z akumulátorů vytékat kapalina. Vyhněte se kontaktu s touto kapalinou. Pokud dojde k náhodnému kontaktu, opláchněte postižené místo vodou. Při zasažení očí kapalinou vyhledejte lékařskou pomoc. Kapalina vyteká z akumulátoru může způsobit podráždění nebo popáleniny.**

**e) Nepoužívejte žádný poškozený nebo pozměněný akumulátor. Poškozené nebo pozměněné akumulátory se mohou chovat nepředvídatelně a mohou způsobit požár, explozi nebo mohou zvýšit nebezpečí poranění.**

**f) Nevystavuje akumulátor ani nástroj ohni a nadměrným teplotám. Ohně nebo teploty nad 130 °C mohou vyvolat explozi.**

**g) Dodržujte veškeré pokyny k nabíjení a nenabíjejte akumulátor ani nástroj mimo rozsah teplot uvedený v pokynech. Nesprávné nabíjení nebo nabíjení při teplotách mimo uvedený rozsah může mít za následek poškození akumulátoru a zvýšené nebezpečí požáru.**

**6) Servis**

**a) Servis stroje smí provádět pouze kvalifikovaná osoba za použití identických náhradních dílů. To zajišťuje udržení bezpečnosti stroje.**

**b) Nikdy neprovádějte servis poškozených akumulátorů. Veškerou údržbu akumulátorů by měl provádět pouze výrobce nebo autorizovaný servis.**

### 1.2.2 Bezpečnostní pokyny k zahradnímu foukači, zahradnímu vysavači a zahradnímu foukači/vysavači

**a) Stroj nepoužívejte při špatném počasí, zvláště pokud hrozí riziko blesku. Snížíte tak riziko zasažení bleskem.**

**b) Často kontrolujte, zda není sběrač opotřebený nebo poškozený. Opotřebený nebo poškozený sběrač může zvýšit riziko úraza.**

**c) Vždy používejte ochranu očí a sluchu. Vhodné ochranné prostředky snižují riziko poranění.**

**d) Při manipulaci se strojem noste vždy ochrannou protiskluzovou obuv. Neprovozujte stroj bosí nebo v otevřených sandálech. Snížíte tím riziko poranění nohou.**

**e) Nenoste volné oblečení nebo doplňky jako šály, tkaničky, řetízky, vázanky apod., které by mohly být vtáženy do vzduchových vstupů. Dlouhé vlasy si sepněte nebo zakryjte, abyste zabránili jejich vtážení do vzduchových vstupů. V případě vtážení podobných předmětů do vzduchových vstupů se může zvýšit riziko zranění.**

**f) Během provozu zajistěte bezpečnou vzdálenost dalších osob od stroje. Odletující nečistoty mohou zvýšit riziko zranění.**

**g) Nepoužívejte výrobek v režimu vysávání, pokud není nainstalován sběrač. Odletující předměty mohou zvýšit riziko zranění.**

**h) Tryskou foukače nikdy nemířte na osoby, zvířata ani na okna. Při sfoukávání nečistot v blízkosti pevných předmětů, jako jsou stromy, automobily a stěny, které mohou částice odrazit, dbejte zvláštní opatření. Odletující předměty mohou poškodit majetek a zvýšit riziko úraza.**

**i) Stroj nepoužívejte ke sběru nebo foukání předmětů nebo materiálů, které hoří nebo doutnají, jako jsou například cigarety, zápalky nebo horký popel. Tyto zdroje vznícení mohou zvýšit riziko požáru.**

**j) Nevysávejte vodu ani jiné kapaliny ani neponořujte žádnou část stroje do kapaliny. Při vniknutí vody do stroje se zvyšuje nebezpečí úraza elektrickým proudem.**

**k) Nevysávejte kameny, štěrky, kov nebo rozbíté sklo. Mohlo by dojít k poškození kola ventilátoru a zvýšení rizika zranění osob.**

**l) Nedotýkejte se otáčejícího se ventilátoru. Pokud chcete získat přístup k ventilátoru, před demontáží dílů stroj vypněte a počkejte, dokud se ventilátor nezastaví. Tím snížíte riziko poranění pohyblivými součástmi.**

**m) Před odstraňováním uvízlého materiálu nebo údržbou stroje se ujistěte, že je vypínač vypnutý. Neočekávané spuštění stroje při odstraňování uvízlého materiálu nebo servisu může vést k vážnému zranění osob.**

## 1.3 Doplnkové bezpečnostní pokyny

### 1.3.1 Zamýšlené použití

**Použití výrobku jako zahradního foukače:**

Vysavač/foukač GARDENA je určen k foukání nečistot a odřezků trávy z chodníků, příjezdových cest, teras atd., k foukání odřezků trávy, slámy a listů na hromady nebo k odstraňování nečistot z rohů, spár a mezer mezi cihlami a kameny stěn.

### Použití výrobku jako vysavače listů:

Vysavač/foukač GARDENA je určen k vysávání suchého materiálu, jako jsou listy, tráva, malé větvičky a kusy papíru.

Výrobek není vhodný pro dlouhodobé použití (profesionální provoz).

Stroj je určen k použití obsluhou v úrovni terénu, nikoli na žebřících nebo na jakékoli nestabilní podpoře.

Při nošení ramenního popruhu dbejte na to, aby uvolnění a sejmutí ramenního popruhu nebránila žádná jiná nasazená věc. Pokud máte pocit, že stroj příliš vibruje, zkontrolujte, zda není poškozen.

Před odstraněním překážky nebo materiálu uvízlého ve stroji se ujistěte, že je vypnutý vypínač a akumulátor je vyjmutý.

Udržujte větrací otvory čisté.



## NEBEZPEČÍ!

### Nebezpečí poranění!

- Nepoužívejte výrobek k sečení keřů, živých plotů, křovin a trvalek, k sečení popínavých rostlin nebo trávy na střechách či balkonech, k drcení větvi a větviček a k vyrovnávání terénních nerovností.
- Nepoužívejte výrobek na svazích s vyšším sklonem než 20°.

### 1.3.2 Bezpečnostní upozornění pro akumulátory a nabíječky

→ **Pozorně si přečtěte všechna bezpečnostní upozornění a pokyny. Při nedodržení upozornění a pokynů může dojít k úraze elektrickým proudem, požáru nebo vážnému poranění.**

→ **Tyto pokyny uchovávejte na bezpečném místě. Nabíječku používejte pouze tehdy, pokud jste dobře obeznámeni se všemi jejími funkcemi a jste schopni provádět všechny činnosti bez omezení nebo jste obdrželi příslušné pokyny.**

→ **Výrobek nepoužívejte ve výbušném prostředí.**

→ **Dohlížejte na děti během používání, čištění a údržby. Musí být zajištěno, aby si děti s nabíječkou nehrály.**

→ **Nabíjejte pouze lithium-iontové akumulátory typu PBA 18V systému POWER FOR ALL s kapacitou 1,5 Ah a vyšší (5 článků nebo více).**

**Napětí akumulátoru musí odpovídat nabíjecímu napětí nabíječky. Nenabíjejte akumulátory, které nejsou určené k dobíjení. V opačném případě hrozí nebezpečí požáru a výbuchu.**

→ **Nabíječku používejte pouze v uzavřených místnostech a udržujte ji mimo dosah vlhkosti. Vniknutím vody do nabíječky se zvyšuje riziko úraza elektrickým proudem.**

→ **Udržujte nabíječku čistou. Nečistoty představují nebezpečí úraza elektrickým proudem.**

→ **Před použitím nabíječku vždy zkontrolujte, včetně kabelu a zástrčky. Nepoužívejte nabíječku, pokud si všimnete jakéhokoli poškození. Nabíječku neotevírejte sami. Zajistěte, aby opravy prováděl pouze kvalifikovaný personál s využitím výhradně originálních náhradních dílů. Poškozené nabíječky, kabely a konektory zvyšují riziko úraza elektrickým proudem.**

→ **Nabíječku neprovozujte na snadno hořlavých površích (např. na papíře, textilu atd.) ani v hořlavém prostředí. Hrozí riziko požáru, protože nabíječka se během nabíjení zahřívá.**

→ **Pokud je nutné vyměnit spojovací kabel, nechte to provést společnost GARDENA nebo autorizované servisní středisko pro elektrické nástroje GARDENA, aby se předešlo bezpečnostním rizikům.**

→ **Tato bezpečnostní upozornění se vztahují pouze na 18V Li-ion akumulátory systému POWER FOR ALL.**

→ **Akumulátor nabíjejte pouze pomocí nabíječek doporučených výrobcem. Nabíječka vhodná pro jeden typ akumulátoru může při použití s jinými akumulátory způsobit nebezpečí požáru.**

→ **Pokud je akumulátor poškozený nebo nesprávně používán, mohou také unikát výpary. Ujistěte se, že je prostor dobře větraný, a vyhledejte lékařskou pomoc, pokud se u vás vyskytnou nežádoucí účinky. Výpary mohou podráždit dýchací ústrojí.**

→ **Pokud je akumulátor vadný, může kapalina unikat ven a smáčet sousední předměty. Zkontrolujte dotčené díly. V případě potřeby je vyčistěte nebo vyměňte.**

→ **Při nesprávném použití nebo při poškození akumulátoru může dojít k úniku hořlavé kapaliny z akumulátoru. Vyvarujte se kontaktu s kapalinou. Pokud dojde k náhodnému kontaktu, opláchněte postižené místo vodou. Pokud se tato kapalina dostane do očí, vyhledejte lékařskou pomoc. Kapalina vyteká z akumulátoru může způsobit podráždění nebo popáleniny.**

→ **Používejte akumulátor pouze v partnerských produktech systému POWER FOR ALL. 18V akumulátory s označením POWER FOR ALL jsou plně kompatibilní s následujícími produkty: všechny 18V partnerské produkty systému POWER FOR ALL.**

→ **Dodržujte doporučení týkající se akumulátoru uvedená v návodu k používání výrobku. Jedná se o jediný způsob, jak bezpečně používat akumulátor a výrobek a chránit akumulátor před nebezpečným přetížením.**

→ **Akumulátor nabíjejte pouze pomocí nabíječek doporučených výrobcem nebo partnery systému POWER FOR ALL. Nabíječka, která je vhodná pro určitý typ akumulátoru, představuje nebezpečí požáru při použití s jinými akumulátory (typ akumulátoru: PBA 18V atd. /kompatibilní nabíječky: AL 13 atd.).**

→ **Akumulátor se dodává částečně nabitý. Aby byl zajištěn plný výkon akumulátoru, před jeho prvním použitím ho zcela nabíjete.**

→ **Akumulátory uchovávejte mimo dosah dětí.**

→ **Neotevírejte akumulátor. Hrozí riziko zkratu.**

→ **Akumulátor nezkratujte. Když akumulátor nepoužíváte, udržujte ho stranou od kancelářských sponek, mincí, klíčů, hřebíků, šroubů nebo jiných malých kovových předmětů, které by mohly způsobit spojení kontaktů. Při zkratování kontaktů akumulátoru může dojít k popáleninám nebo k požáru.**

- Po použití mohou být kontakty akumulátoru horké.  
Při vyjímání akumulátoru dejte pozor na horké kontakty.
- Akumulátor může být poškozen špičatými předměty, jako je hřebík nebo šroubovák, nebo větší silou. Může dojít k internímu zkratu a akumulátor může začít hořet, kouřit, může explodovat nebo se přehřívat.
- Nikdy neprovádějte servis poškozených akumulátorů. Veškerou údržbu akumulátorů smí provádět pouze výrobce nebo autorizovaná servisní střediska.
-  **Chraňte akumulátor před teplem, včetně dlouhodobého vystavení slunečnímu světlu, ohni, nečistotám, vodě a vlhkosti. Hrozí nebezpečí výbuchu a zkratu.**
- Akumulátor používejte a skladujte jen při okolních teplotách v rozsahu  $-20\text{ }^{\circ}\text{C}$  až  $+50\text{ }^{\circ}\text{C}$ . Nenechte akumulátor např. v létě ležet v autě.  
Při teplotách pod  $0\text{ }^{\circ}\text{C}$  může být výkon v závislosti na zařízení snížen.
- Akumulátor nabíjejte pouze při okolní teplotě mezi  $0\text{ }^{\circ}\text{C}$  a  $+35\text{ }^{\circ}\text{C}$ .  
Nabíjení mimo tento teplotní rozsah může akumulátor poškodit a zvýšit riziko požáru.
- Po použití nechte akumulátor před nabíjením nebo uskladněním alespoň 30 minut vychladnout.

### 1.3.3 Další pokyny týkající se elektrické bezpečnosti

#### **NEBEZPEČÍ!**

##### Riziko srdeční zástavy!

Tento výrobek generuje během provozu elektromagnetické pole. Toto elektromagnetické pole může ovlivnit fungování aktivních nebo pasivních lékařských přístrojů (např. kardiostimulátorů), což může mít za následek vážná nebo smrtelná zranění.

- Před použitím tohoto výrobku se poraďte se svým lékařem a s výrobcem implantovaného přístroje.
- Když výrobek nepoužíváte, vyjměte akumulátor.

- Pokud se stroj nezastaví, odpojte akumulátor. Vyjmutím akumulátoru se stroj zastaví.
- Pokud se kolečko zablokuje, zastavte výrobek a vyjměte akumulátor.  
Při neúmyslnému spuštění výrobku hrozí riziko zranění.
- Zařízení nepoužívejte v blízkosti vody nebo na údržbu rybníčků. Vniknutí vody do akumulátoru může způsobit úraz elektrickým proudem a zranění osob.

### 1.3.4 Další pokyny týkající se osobní bezpečnosti

#### **NEBEZPEČÍ!**

##### Nebezpečí udušení!

Menší díly mohou být spolknuty.  
→ Během montáže výrobku zamezte přístup dětem.

- Nepoužívejte výrobek k vysávání mouky, písku nebo dřevního prachu.  
Tím můžete vytvořit výbušnou atmosféru.
- Během používání neotevírejte klapku pro údržbu. V důsledku malého rizika poruchy v signálním spínači se nemusí kolečko zastavit automaticky.
- Před použitím výrobku si zakryjte dlouhé vlasy. Vlasy by mohly být nasáty do přívodu vzduchu skříně motoru.
- Výrobek nepoužívejte v potenciálně výbušném prostředí. Hrozí riziko výbuchu.
- Dávejte pozor na své okolí. Kvůli omezení sluchu v důsledku hluku a použití ochrany sluchu nemusíte slyšet nebezpečí nebo že se k vám přibližují jiné osoby.
- Doporučení: Používejte respirátor. Jinak byste mohli vdechovat zvířený prach.
- Výrobek je určený pouze pro venkovní použití. Použití stroje ve vnitřních prostorech zesiluje hlučnost stroje.

## 2. MONTÁŽ

### **NEBEZPEČÍ!**

#### Nebezpečí poranění

Nebezpečí poranění, pokud by byl výrobek neúmyslně spuštěn a došlo k nasátí vlasů, oděve nebo volných předmětů.

- Počkejte, než se lopatky rotoru zastaví.
- Před sestavováním výrobku vyjměte akumulátor.

### 2.1 Obsah balení

	Č. v. 14895-20	Č. v. 14895-55
Akumulátorový vysavač/foukač	x	x
Nabíječka	x	-
Akumulátor (4,0 Ah)	x	-
Návod k používání	x	x

## 2.2 Montáž trubky vysavače/foukače [obr. A1/A2]

### **NEBEZPEČÍ!**

#### Nebezpečí poranění

Pokud vložíte ruku do otvoru skříně, hrozí nebezpečí zranění od lopatek rotoru. Výrobek může být používán pouze se sestavenou trubicou vysavače/foukače.

- Před spuštěním vysavače/foukače sestavte trubku vysavače/foukače.

1. Zarovnejte zářez na horní trubce vysavače/foukače ① se zářezem na otvoru skříně ②.
2. Zatláčte horní trubku vysavače/foukače ① do otvoru skříně ② až na doraz.
3. Našroubujte 3 šrouby ③ do 3 otvorů otvoru skříně ② (utahovací moment = 1,4 – 1,6 Nm).  
*Horní trubka vysavače/foukače je nyní pevně připojena ke skříni.*
4. Zatláčte dolní trubku vysavače/foukače ④ na horní trubku vysavače/foukače ①, dokud neuslyšíte, že připojení zacvakne na místě.

## 2.3 Montáž kolečka [obr. A3]

Na menší trubce foukače trubky vysavače/foukače ④ jsou 3 pojistky ①. Vzdálenost mezi trubicou vysavače/foukače ④ a zemí lze nastavit pomocí těchto 3 pojistek ①.

1. Posuňte držák kolečka ⑤ do požadované polohy pojistky dolní trubky vysavače/foukače ④.
2. Zašroubujte šroub ⑥ do otvoru v držáku kolečka ⑤ (utahovací moment = 1,4 – 1,6 Nm).

*Kolečko je nyní upevněno v zajištěné poloze.*

## 2.4 Montáž sběrného vaku [obr. A4]

1. Připojte sběrný vak ⑦ pomocí držáku ⑧ na vnitřní stranu vysouvače ⑨.
2. Sklopte držák ⑧ nahoru, dokud pojistka ⑩ na vysouvači ⑨ nezacvakne na místo.
3. Zavěste háček ⑪ do držáku ⑫.

*Gumová páska drží sběrný vak na trubce vysavače/foukače.*

## 2.5 Montáž ramenního popruhu [obr. A5]

Ramenní popruh poskytuje dodatečnou podporu při používání vysavače/foukače. Doporučujeme ramenní popruh používat.

1. Zacvakněte háček ⑬ ramenního popruhu ⑭ do držáku ⑮.
2. Nasadte si ramenní popruh ⑭ přes rameno.

## 3. OBSLUHA

### **NEBEZPEČÍ!**

#### Nebezpečí poranění

Nebezpečí poranění, pokud by byl výrobek neúmyslně spuštěn a došlo k nasátí vlasů, oděve nebo volných předmětů.

- Počkejte, než se lopatky rotoru zastaví.
- Před seřizováním nebo přepravou stroje vyjměte akumulátor.

- Výrobek může být používán pouze se sestavenou trubicou vysavače/foukače.

### 3.1 Nabíjení akumulátoru [obr. O1/O2/O3]

#### **VAROVÁNÍ!**

##### Poškození majetku.

Pokud napětí napájecího zdroje neodpovídá specifikacím uvedeným na typovém štítku nabíječky, může dojít k poškození nabíječky.  
→ Zkontrolujte síťové napětí.

#### **NEBEZPEČÍ!**

##### Nebezpečí poranění.

Při vkládání akumulátoru se vám mohou zachytit prsty.  
→ Pozor na prsty.

Inteligentní nabíjení automaticky rozezná stav nabití akumulátoru a v závislosti na teplotě a napětí akumulátoru ho vždy nabíjí optimálním nabíjecím proudem. Tím se akumulátor šetří a při uchovávání v nabíječce je vždy plně nabit.

1. Stiskněte uvolňovací tlačítko (A) a vyjměte akumulátor (B) z držáku akumulátoru (D).
2. Připojte nabíječku (C) do elektrické zásuvky.
3. Zasuňte akumulátor (B) do nabíječky (C).

*Pokud bliká kontrolka nabíjení akumulátoru (L) na nabíječce zeleně, akumulátor se nabíjí.*

*Pokud svítí kontrolka nabíjení akumulátoru (L) na nabíječce trvale zeleně, je akumulátor plně nabit (doba nabíjení viz část 7. TECHNICKÁ DATA).*

4. Při nabíjení pravidelně kontrolujte stav nabití.
5. Po nabití akumulátoru (B) je možné akumulátor (B) odpojit od nabíječky (C).

### 3.2 Význam prvků displeje

#### 3.2.1 Kontrolka stavu nabití akumulátoru na nabíječce [obr. O3]

**Rychle blikající zelená kontrolka nabíjení akumulátoru (L)**



Rychlé nabíjení je signalizováno **rychlým blikáním zelené** kontrolky nabíjení akumulátoru (L).

**Poznámka:** Rychlé nabíjení je možné pouze v případě, že je teplota akumulátoru v přípustném teplotním rozsahu pro nabíjení, viz část Technická data.

**Pomalou blikající zelená kontrolka nabíjení akumulátoru (L)**



Když je úroveň nabití akumulátoru přibližně 80 %, **zelená** kontrolka nabíjení akumulátoru (L) začne **blíkat** pomalu.

Akumulátor lze vyjmout a ihned použít.

**Kontrolka nabíjení akumulátoru svítí zeleně (L)**



**Zelené svítící** kontrolka nabíjení akumulátoru (L) signalizuje, že akumulátor je plně nabitý.

Pokud není zasunut akumulátor, signalizuje **nepřerušované světlo** kontrolky nabíjení akumulátoru (L) to, že je síťová zástrčka zapojena do síťové zásuvky a nabíječka je připravena k provozu.

**Nepřerušované světlo červené kontrolky nabíjení akumulátoru (M)**



**Nepřerušované světlo červené** kontrolky poruchy akumulátoru (M) signalizuje, že teplota akumulátoru je mimo přípustný teplotní rozsah nabíjení, viz část Technická data.

Jakmile je dosaženo přípustného teplotního rozsahu, nabíječka se automaticky přepne do režimu rychlého nabíjení.

**Blikající červené světlo kontrolky poruchy akumulátoru (M)**



**Blikající červená** kontrolka poruchy akumulátoru (M) signalizuje jinou poruchu v nabíjecím cyklu, viz část Odstraňování chyb.

#### 3.2.2 Indikátor stavu nabití akumulátoru na výrobku [obr. A5/O4]

Po spuštění stroje se na ovládacím panelu na 5 sekund zobrazí indikátor stavu nabití akumulátoru (P).

Indikátor stavu nabití akumulátoru	Stav nabití akumulátoru
(L), (L) a (L) svítí zeleně	Úroveň nabití 67–100 %
(L) a (L) svítí zeleně	Úroveň nabití 34–66 %
(L) svítí zeleně	Úroveň nabití 11–33 %
(L) bliká zeleně	Úroveň nabití 0–10 %

**Když kontrolka LED (L) bliká zeleně, je nutné akumulátor nabít.**

Pokud svítí nebo bliká chybová kontrolka LED (M), vyhledejte informace v kapitole 6. ODSTRAŇOVÁNÍ CHYB.

#### 3.2.3 Tlačítka na ovládacím panelu (P) [obr. A5/O4]

**Tlačítko Zap/Vyp (S):**

Pokud je klapka pro údržbu otevřená, nelze vysavač/foukač spustit.

→ Stiskněte tlačítko Zap/Vyp (S) na ovládacím panelu.

*Vysavač/foukač se spustí a na 5 sekund se rozsvítí indikátor stavu nabití akumulátoru.*

→ Stiskněte znovu tlačítko Zap/Vyp (S) na ovládacím panelu.

*Vysavač/foukač se zastaví.*

**Tlačítko rychlosti (G):**

Tlačítko rychlosti lze použít k nastavení otáček motoru podle vašich požadavků.

Nízká rychlost je ideální pro foukání lehkého listí, například na šterku. Vysoká rychlost je ideální pro velké a mokré listy.

Rychlost	Rychlost otáčení	LED displej
Nízká	8 000 ot/min	Nesvítí žádná kontrolka LED
Střední	11 500 ot/min	(L) se rozsvítí
Vysoká	12 500 ot/min	(L) a (L) se rozsvítí
Turbo	14 500 ot/min	(L) se také rozsvítí

→ Stiskněte tlačítko rychlosti (G) na ovládacím panelu.

*Aktivuje se střední rychlost a rozsvítí se kontrolka LED (L).*

→ Znovu stiskněte tlačítko rychlosti (G) na ovládacím panelu.

*Aktivuje se vysoká rychlost a rozsvítí se kontrolky LED (L) a (L).*

→ Znovu stiskněte tlačítko rychlosti (G) na ovládacím panelu.

*Aktivuje se nízká rychlost a nebude svítit žádná kontrolka LED.*

**Tlačítko Turbo (T):**

Režim Turbo dočasně zvýší otáčky motoru (na 15 sekund) a zajistí maximální výkon vysávání/foukání. Režim Turbo lze aktivovat podle potřeby, ale snižuje výdrž akumulátoru.

→ Stiskněte tlačítko Turbo (T) na ovládacím panelu.

*Na 15 sekund se aktivuje režim Turbo a rozsvítí se kontrolka LED (T).*

→ Chcete-li režim Turbo předčasně ukončit, stiskněte znovu tlačítko Turbo (T) na ovládacím panelu.

*Režim Turbo se deaktivuje a kontrolka LED (T) zhasne.*

Režim Turbo není podporován s akumulátory s kapacitou < 4 Ah. Poté se rozsvítí kontrolka (M) a kontrolka (L) bude blikat po dobu 5 sekund.

### 3.3 Pracovní poloha [obr. O5/O6]

Sběrný vak musí být připevněn pro režim foukání i režim vysávání.

#### 3.3.1 Režim foukání

Pomocí vysavače/foukače vyfoukejte nečistoty a odřezky trávy z chodníků, příjezdových cest, teras atd., vyfoukejte odřezky trávy, slámu a listí na hromady nebo odstraňte nečistoty z rohů, spár a mezer mezi cihlami a kamennými stěnami.

→ Otočte spínač (R) do polohy foukání (R).

Pomocí ovládání rychlosti můžete zvýšit nebo snížit otáčky motoru při použití stroje v režimu foukání.

Proud vzduchu můžete regulovat nasměrováním výstupního otvoru trubky směrem dolů nebo na stranu.

Při práci se vždy pohybujte směrem od pevných objektů, jako jsou obrubníky/chodníky, velké kameny, vozidla a ploty.

Nejlepší způsob, jak čistit v rozích, je pohybovat se z rohu směrem ven. Tím zabráníte tomu, aby se vám nečistoty vyfoukly do obličejů. Při práci v blízkosti rostlin buďte opatrní. Silný proud vzduchu může poškodit choulostivé rostliny.

#### 3.3.2 Režim vysávání

Stroj používejte jako vysavač k vysávání suchých materiálů jako listů, trávy, malých větviček a kousků papíru.

→ Otočte spínač (R) do polohy vysávání (R).

Režim Turbo lze použít pro optimální výsledky při práci s funkcí vysávání.

Při vysávání se pohybujte pomalu dopředu a dozadu přes vysávaný materiál.

Při práci se vyhněte kupám nečistot, které by mohly zařízení ucpat.

Pro dosažení optimálních výsledků držte trubku vysavače stroje asi dva centimetry nad zemí.

### 3.4 Spuštění a zastavení vysavače/foukače

#### 3.4.1 Spuštění vysavače/foukače [obr. A5/O1/O5]

Doporučujeme používat pouze akumulátory 4 Ah P4A PBA 18V/72 (č. v. 14905) nebo větší.

1. Vložte akumulátor (B) do držáku akumulátoru (D), dokud neuslyšíte, že zacvakne na místě.

2. Otočte spínač do požadované polohy (viz část 3.3 Pracovní poloha [obr. O5/O6]).

3. Postavte vysavač/foukač na kolečko (R), jednou rukou uchopte zadní rukojeť (T) a druhou rukou přední rukojeť (R).

4. Stiskněte tlačítko Zap/Vyp (S) na ovládacím panelu (P).

*Vysavač/foukač se spustí a na 5 sekund se rozsvítí indikátor stavu nabití akumulátoru.*

#### 3.4.2 Zastavení vysavače/foukače

→ Stiskněte znovu tlačítko Zap/Vyp (S) na ovládacím panelu.

*Vysavač/foukač se zastaví.*

## 4. ÚDRŽBA



### NEBEZPEČÍ!

#### Nebezpečí poranění

Nebezpečí poranění, pokud by byl výrobek neúmyslně spuštěn a došlo k nasátí vlasů, oděve nebo volných předmětů.

- Počkejte, než se lopatky rotoru zastaví.
- Před prováděním servisu výrobku vyjměte akumulátor.

### 4.1 Čištění vysavače/foukače



### NEBEZPEČÍ!

#### Nebezpečí poranění

Nebezpečí poranění a nebezpečí poškození výrobku.

- K čištění výrobku nepoužívejte vodu ani vodní proud (zejména vysokotlaký vodní proud). *Mohlo by dojít k poškození výrobku nebo vniknutí vody do elektrických součástí a vzniku koroze nebo zkratů.*
- Nečistěte výrobek pomocí chemikálií s obsahem benzínu a rozpouštědel. Takové látky mohou poškodit důležité plastové díly.

#### 4.1.1 Čištění povrchu vysavače/foukače [obr. O1]

##### Vzduchové otvory musí být vždy čisté.

1. Vyčistěte povrch vysavače/foukače vlhkým hadříkem.
2. Vyčistěte ventilační otvory ⑨ pomocí měkkého kartáče (nepoužívejte ostré předměty).

#### 4.1.2 Čištění sběrného vaku [obr. A4]

Sběrný vak je nutné po každém použití vyčistit.

Sběrný vak je nezbytné zcela vyprázdnit a vyčistit, aby se zabránilo degradaci a ucpání průtoku vzduchu.

1. Vytáhněte háček ⑪ z držáku ⑫.
2. Stiskněte pojistku ⑩ na vysouvači ⑨ a sklopte držák ⑧ dolů.
3. Sejměte sběrný vak ⑦.
4. Otevřete zip ⑮.
5. Vyprázdněte sběrný vak ⑦.
6. Otočte sběrný vak ⑦ naruby.
7. Pokud je sběrný vak silně znečištěný, lze jej vyčistit vlhkým kartáčem.
8. Zavěste sběrný vak ⑦ a před dalším použitím jej nechte zcela uschnout.
9. Namontujte sběrný vak ⑦ (viz část 2.4 Montáž sběrného vaku [obr. A4]).

#### 4.1.3 Čištění trubky vysavače [obr. A3]

1. Opatrně poklepejte na trubku vysavače ④, aby se uvolnily hrubé nečistoty.
2. Vyčistěte vnitřek trubky vysavače ④ např. dřevěnou tyčkou.

#### 4.1.4 Čištění komory rotoru [obr. M1]

Komoru rotoru je nutné po každém použití vyčistit.

Aby byla zajištěna plná funkčnost, musí být komora rotoru čistá.

1. Otočte pojistným šroubem ⑳ proti směru hodinových ručiček (přibližně o 10 otáček).
2. Otevřete klapku pro údržbu ㉑.
3. Vyčistěte klapku pro údržbu ㉑.
4. Vyčistěte komoru rotoru a lopatky rotoru ㉒ např. malou mycí štětkou, zejména prostor za rotorem.
5. Vyčistěte vnitřek klapky pro údržbu ㉑ a věnujte zvláštní pozornost šroubovacímu spoji bezpečnostního šroubu ㉒ na klapce pro údržbu ㉑.
6. Opatrně vyčistěte těsnění klapky pro údržbu ㉑.
7. Zavřete klapku pro údržbu ㉑.
8. Utáhněte zajišťovací šroub ㉒ po směru hodinových ručiček (přibližně o 5 otáček).

Bezpečnostní spínač zabraňuje spuštění, když je klapka pro údržbu otevřená nebo není utažen pojistný šroub.

#### 4.2 Čištění akumulátoru a nabíječky

Povrch a kontakty akumulátoru a nabíječky musí být před připojením akumulátoru k nabíječce čisté a suché.

→ Nepoužívejte tekoucí vodu.

##### 4.2.1 Čištění akumulátoru

K čištění akumulátoru nepoužívejte žádné chemické látky.

→ Pomocí měkkého, čistého a suchého kartáčku občas vyčistěte ventilační otvory a kontakty akumulátoru.

##### 4.2.2 Čištění nabíječky

→ Pomocí měkkého a suchého hadříku vyčistěte kontakty a plastové díly.

## 5. SKLADOVÁNÍ

### 5.1 Vypnutí

Výrobek musí být uchováván mimo dosah dětí.

1. Vyjměte akumulátor ⑥.
2. Nabijte akumulátor (viz část 3.1 Nabíjení akumulátoru [obr. O1/O2/O3]).
3. Vyprázdněte sběrný vak a vyčistěte jej (viz část 4.1.2 Čištění sběrného vaku [obr. A4]).
4. Vyčistěte vysavač/foukač, akumulátory a nabíječku (viz kapitola 4. ÚDRŽBA).
5. Vysavač/foukač, akumulátor a nabíječku skladujte na suchém, uzavřeném místě, kde nemrzne.

## 6. ODSTRAŇOVÁNÍ CHYB



### NEBEZPEČÍ!

#### Nebezpečí poranění

Nebezpečí poranění, pokud by byl výrobek neúmyslně spuštěn a došlo k nasátí vlasů, oděve nebo volných předmětů.

- Počkejte, než se lopatky rotoru zastaví.
- Před odstraňováním problémů s výrobkem vyjměte akumulátor.

### 6.1 Tabulka chyb

Problém	Možná příčina	Náprava
Hlasité zvuky, vysavač/ventilátor rachotí.	Šrouby na motoru, přípojky vysavače/foukače jsou uvolněné.	→ Nechte šrouby utáhnout u autorizovaného specializovaného prodejce nebo v servisu GARDENA.
Vysavač/foukač běží nerovnoměrně nebo silně vibruje	Lopatky rotoru jsou poškozené nebo opotřebené. Šrouby na trubce vysavače/foukače jsou uvolněné.	→ Obratě se na servis GARDENA. → Utáhněte šrouby na trubce vysavače/foukače.
Rotor se neotáčí volně	Nečistoty v komoře rotoru. Mechanická porucha.	→ Vyčistěte komoru rotoru. → Obratě se na servis GARDENA.
Zhoršení sacího výkonu	Sběrný vak je plný. Sběrný vak je znečištěný.	→ Vyprázdněte sběrný vak. → Vyčistěte sběrný vak.
Režim Turbo nelze aktivovat. Chybová kontrolka LED ㉓ se rozsvítí červeně a kontrolka LED ㉒ bliká zeleně po dobu 5 sekund	Akumulátor s kapacitou < 4 Ah.	→ Použijte akumulátor s kapacitou 4 Ah nebo větší.
Vysavač/foukač se nespustí nebo se zastaví. Kontrolka LED ㉒ bliká zeleně [obr. 04].	Akumulátor je vybitý.	→ Nabijte akumulátor.
Vysavač/foukač se nespustí nebo se zastaví. Kontrolka LED ㉓ svítí červeně [obr. 04]	Teplota akumulátoru je mimo přípustný rozsah. Mezi kontakty akumulátoru jsou kapky vody nebo vlhkost. Motor blokuje překážka. Pojistný šroub není utažen.	→ Počkejte, až teplota akumulátoru klesne zpět do rozsahu 0 až 45 °C. → Odstraňte kapky vody nebo vlhkost suchým hadříkem. → Odstraňte překážku. → Dotáhněte pojistný šroub.
Vysavač/foukač se nespustí nebo se zastaví. Chybová kontrolka LED ㉓ bliká červeně [obr. 04]	Porucha vysavače/foukače.	→ Obratě se na servis GARDENA.
Vysavač/foukač se nespustí nebo se zastaví. Chybová kontrolka LED ㉓ se nerozsvítí [obr. 04]	Akumulátor je vadný. Porucha vysavače/foukače.	→ Vyměňte akumulátor. → Obratě se na servis GARDENA.
Nabíjení není možné. Kontrolka nabíjení akumulátoru ㉔ svítí zeleně.	Akumulátor není správně vložen do nabíječky. Kontakty akumulátoru jsou znečištěné.	→ Správně zasuňte akumulátor do nabíječky. → Očistěte kontakty akumulátoru (např. opakovaným připojením a odpojením akumulátoru). V případě potřeby akumulátor vyměňte.)
	Teplota akumulátoru je mimo přípustný rozsah. Akumulátor je vadný.	→ Počkejte, až teplota akumulátoru klesne zpět do rozsahu 0 až 45 °C. → Vyměňte akumulátor.

Problém	Možná příčina	Náprava
<b>Nabíjení není možné. Kontrolka nabíjení akumulátoru  nesvítí.</b>	Síťová zástrčka nabíječky není správně zapojena.  Zásuvka, síťový kabel nebo nabíječka jsou vadné.	→ Zasuňte síťovou zástrčku zcela do elektrické zásuvky.  → Zkontrolujte síťové napětí. → Nechte případně zkontrolovat nabíječku autorizovaným obchodním partnerem nebo servisem GARDENA.

#### POZNÁMKA:

Opavy smí provádět pouze servisní oddělení společnosti GARDENA nebo specializovaní prodejci schválení společností GARDENA.

→ V případě jiných závad se obraťte na servisní centrum společnosti GARDENA (viz zadní strana).

## 7. TECHNICKÁ DATA

Akumulátorový vysavač/foukač	Jednotka	Hodnota (č. v. 14895)	
		Režim foukání	Režim vysávání
<b>Sací síla</b>	N	5,4	
<b>Mulčovací poměr</b>		10:01	
<b>Rychlost foukání</b>	km/h	250	
<b>Objem sběrného vaku</b>	l	30	
<b>Hmotnost se sběrným vakem</b>	kg	3,56	
<b>Hladina akustického tlaku <math>L_{pA}</math><sup>1)</sup></b>	dB(A)	80	82
<b>Odchylka <math>k_{pA}</math></b>	dB(A)	3	3
<b>Hladina hluku <math>L_{WA}</math><sup>2)</sup> naměřená/zaručená</b>	dB(A)	92 / 93	94 / 95
<b>Vibrace v rukou (rameni) <math>a_{vhw}</math><sup>1)</sup></b>	$m/s^2$	<2,5	<2,5
<b>Odchylka <math>k_{vhw}</math></b>		1,5	1,5

Metody měření podle: <sup>1)</sup> EN IEC 62841-4-6 <sup>2)</sup> RL 2000/14/EC/S.I. 2001 č. 1701

**VAROVÁNÍ:** Emise vibrací a hluku během skutečného použití stroje se mohou lišit od deklarované celkové hodnoty v závislosti na způsobu použití stroje a potřebě identifikovat ochranná bezpečnostní opatření, založená na odhadu rizik při skutečných podmínkách během používání (musí vzít v úvahu všechny části provozního cyklu, kromě aktivního provozu např. také stav vypnutí a běh stroje ve volnoběžných otáčkách).

Systémový akumulátor	Jednotka	Hodnota (PBA 18V 4,0Ah W-C)	
<b>Napětí akumulátoru</b>	V (DC)	18	
<b>Kapacita akumulátoru</b>	Ah	4,0	
<b>Počet článků (Li-ion)</b>		10	
<b>Vhodné nabíječky systému POWER FOR ALL</b>		AL 1810 CV / AL 1815 CV / AL 18V-20 / AL 1830 CV / AL 1880 CV / AL 18V-44	
Nabíječka systémových akumulátorů	Jednotka	Hodnota (AL 1810 CV)	Hodnota (AL 18V-20)
<b>Síťové napětí</b>	V (AC)	220 – 240	220 – 240
<b>Síťová frekvence</b>	Hz	50 – 60	50 – 60
<b>Jmenovitý výkon</b>	W	26	50
<b>Nabíjecí napětí akumulátoru</b>	V (DC)	18	18
<b>Max. nabíjecí proud akumulátoru</b>	mA	1000	2000
<b>Doba nabíjení akumulátoru (přibližně)</b>			
PBA 18 V 2 Ah W-B	min.	124	64
PBA 18 V 2,5 Ah W-B	min.	154	79
PBA 18 V 4 Ah W-C	min.	244	124
<b>Připustná teplota akumulátoru během nabíjení</b>	°C	0 – 45	0 – 45
<b>Hmotnost</b>	g	170	210
<b>Třída ochrany</b>		IP / II	IP / II
<b>Vhodné akumulátory PBA 18V systému POWER FOR ALL</b>		PBA 18V	PBA 18V

## 8. PŘÍSLUŠENSTVÍ / NÁHRADNÍ DÍLY

<b>Náhradní sběrný vak GARDENA</b>	Jako náhrada za poškozený sběrný vak.	Č. v. 14895-00.660.00
<b>Sada náhradního kolečka GARDENA</b>	Jako náhrada za poškozené kolečko nebo držák kolečka.	Č. v. 14895-00.900.01
<b>Systémový akumulátor GARDENA P4A PBA 18V/45 P4A PBA 18V/72</b>	Akumulátor pro delší dobu chodu nebo na výměnu.	Č. v. 14903 Č. v. 14905

## 9. SERVIS

Aktuální kontaktní informace na naše servisní oddělení naleznete online na adrese [www.gardena.com/contact](http://www.gardena.com/contact)

## 10. LIKVIDACE

### 10.1. Likvidace výrobku



Symbol znamená, že výrobek nelze zlikvidovat jako domovní odpad. Odevzdejte jej v místním sběrném místě pro recyklaci elektrických a elektronických zařízení.

To přispívá k řádné likvidaci po dosažení konce životnosti. Informace vám poskytnou místní úřady, služby zajišťující zpracování domovního odpadu, servis nebo prodejce GARDENA. Nesprávná likvidace může mít negativní vliv na životní prostředí a lidské zdraví v důsledku potenciální přítomnosti nebezpečných látek.

### 10.2. Likvidace akumulátoru



Akumulátor obsahuje lithium-iontové články, které se na konci jejich životnosti likvidují odděleně od normálního domácího odpadu.

#### Li-ion

Páskou přelepte kontakty lithium-iontových článků, aby nedošlo ke zkratu. Lithium-iontové články řádně zlikvidujte prostřednictvím místního sběrného a recyklačního střediska.

## da Genopladelig løvblæser/suger – Vacuum PowerJet Collect P4A

### Original brugervejledning

1. SIKKERHEDSINSTRUKTIONER	33
2. MONTERING	35
3. BETJENING	36
4. VEDLIGEHOLDELSE	37
5. OPBEVARING	37
6. FEJLFÅHJÆLPNING	38
7. TEKNISKE DATA	38
8. TILBEHØR/RESERVEDELE	38
9. SERVICE	38
10. BORTSKAFFELSE	39

## 1. SIKKERHEDSINSTRUKTIONER

### 1.1 Symboler på produktet



→ Læs brugervejledningen.



→ Hold omkringstående på afstand.



→ Anvend beskyttelsesbriller og høreværn.



→ Må ikke udsættes for regn.

## 1.2 Generelle sikkerhedsinstruktioner

### 1.2.1 Generelle sikkerhedsinstruktioner for maskinen



#### ADVARSEL!

Læs alle sikkerhedsadvarsler, instruktioner, illustrationer og specifikationer, der følger med denne maskine.

Hvis du ignorerer de nedenfor anførte instruktioner, kan det medføre elektrisk stød, brand og/eller alvorlige skader.

Opbevar alle sikkerhedsanvisninger og instruktioner til fremtidig brug.

Udtrykket "maskine", der bruges i sikkerhedsinstruktionerne, henviser til strøm-kabeldrevne (med ledning), eller til batteridrevne (ledningsfri) maskiner.

#### 1) Sikkerhed i arbejdsområdet

a) Arbejdsområdet skal være rent og godt oplyst. Uorden eller ikke oplyste arbejdsområder kan medføre ulykker.

b) Betjen ikke maskinen i områder med eksplosionsfare, som f.eks. i nærheden af brændbare væsker, luftarter eller støv. Maskiner frembringer gnister, som kan antænde støvet eller dampene.

c) Hold børn og andre personer borte under brugen af maskinen. Hvis du bliver afledt, kan du miste kontrollen over apparatet.

#### 2) Elektrisk sikkerhed

a) Stikket på maskinen skal passe til stikkontakten. Stikket må ikke ændres på nogen måde. Undlad at bruge adaptere sammen med jordforbundne maskiner. Uændrede stik og passende stikkontakter reducerer risikoen for elektrisk stød.

b) Undgå kropskontakt med jordede overflader som fx rør, radiatorer, komfur og køleskabe. Der er øget risiko for elektrisk stød, hvis din krop har forbindelse til jord.

c) Udsæt ikke maskiner for regn eller våde omgivelser. Vand, som trænger ind i en maskine, øger risikoen for elektrisk stød.

d) Brug aldrig ledningen forkert. Benyt aldrig ledningen til at bære eller trække maskinen eller til at trække stikket ud. Hold ledningen borte fra varme, olie, skarpe kanter eller apparaters bevægelige dele. Skadede eller sammenfiltrede ledninger øger risikoen for et elektrisk stød.

e) Når du betjener en maskine udendørs, skal du benytte en forlængerledning, der egner sig til udendørs brug. At bruge en forlængerledning, der er egnet til udendørs brug, mindsker risikoen for et elektrisk stød.

f) Hvis det ikke kan undgås at arbejde med en maskine under fugtige forhold, skal der benyttes en elforsyning, som er beskyttet med en fejlstrømsafbryder (RCD). At bruge et fejlstrømsrelæ mindsker risikoen for et elektrisk stød.

#### 3) Personlig sikkerhed

a) Vær opmærksom, hold øje med, hvad du foretager dig, og brug sund fornuft, når du betjener en maskine. Benyt ikke en maskine, hvis du er træt eller er påvirket af narkotika, alkohol eller medicin. Et øjeblik uopmærksomhed under betjening af maskiner kan resultere i alvorlig personskade.

b) Brug personlige værnemidler. Brug altid beskyttelsesbriller. Værnemidler som støvmaske, skridsikre sikkerhedssko, beskyttelseshjelm eller høreværn, som benyttes til de relevante formål, vil nedsætte risikoen for personskade.

c) Undgå at værktøjet tændes ved et uheld. Sørg for, at det elektriske værktøj er slukket, før du sætter dets stik i stikdåsen og/eller batteripakken, løfter maskinen op eller bærer det. At bære maskiner med fingeren på kontakten eller at sætte strøm til maskiner med tændt kontakt udgør en risiko for ulykker.

d) Fjern alle indstillingsværktøjer og skruenøgler, før maskinen tændes. Et værktøj eller en nøgle, der sidder i en roterende del af maskinen, kan medføre personskader.

e) Undgå at strække dig for langt. Sørg for at stå sikkert og hold altid balancen. Dette sikrer bedre kontrol over maskinen i uventede situationer.

f) Bær egnet tøj. Undgå at bære løstsiddende tøj eller smykker. Hold hår og tøj væk fra bevægelige dele. Løst tøj, smykker eller langt hår kan blive fanget af bevægelige dele.

g) Hvis det er muligt at montere støvsugnings- og opsamlingsanordninger, skal disse tilsluttes og bruges rigtigt. At bruge en støvsuger kan mindske faren pga. støv.

h) Lad dig ikke blænde af falsk sikkerhed, og bryd ikke sikkerhedsreglerne for værktøj, selv hvis du er fortrolig med værktøjet efter mange anvendelser.

Uagttsomme handlinger kan inden for få dele af et sekund medføre alvorlige kvæstelser.

#### 4) Maskinens brug og behandling

a) Tving ikke maskinen. Brug den korrekte maskine til din opgave.

Den korrekte maskine udfører arbejdet bedre og mere sikkert ved den hastighed, som det er konstrueret til.

b) Brug ikke maskinen, hvis kontakten ikke kan slå den til og fra.

Enhver maskine, som ikke kan styres med kontakten, er farligt og skal repareres.

c) Tag stikket ud af stikkontakten og/eller fjern batterienheden, hvis den kan tages ud, fra maskinen, før du foretager justeringer, skifter tilbehør eller sætter dem til opbevaring. Denne sikkerhedsregel forhindrer, at maskinen tændes ved en fejl.

d) Når de ikke er i brug, skal maskiner opbevares uden for børns rækkevidde, og personer, der ikke er bekendt med maskinen eller disse instruktioner, må ikke kunne komme til at betjene maskinen.

Maskiner er farlige i hænderne på utrænede brugere.

e) Vedligehold maskiner og tilbehør. Kontrollér, om bevægelige dele sidder korrekt, eller om de binder. Se også efter, om der er defekte dele, og kontrollér alle andre forhold, som kan påvirke betjeningen af maskinen. Hvis maskinen er beskadiget, skal den repareres, før den bruges igen. Mange ulykker skyldes dårligt vedligeholdte maskiner.

f) Hold skærende værktøj skarpt og rent. Korrekt vedligeholdte skærende værktøj med skarpe klinger er mindre tilbøjelige til at binde og er lettere at styre.

g) Benyt elværktøj, tilbehør, værktøjsbits osv. i overensstemmelse med disse instruktioner og tag højde for arbejdsforholdene og det arbejde, der skal udføres. Hvis maskinen bruges til andre formål end de tiltænkte, kan der opstå en farlig situation.

h) Hold håndtag og håndtagsflader tørre, rene og fri for olie og fedt.

Glatte håndtag og håndtagsflader gør umuliggør en sikker betjening og kontrol af maskinen i uforudsete situationer.

#### 5) Brug og pleje af batteriredskaber

a) Genoplad kun med den oplader, som producenten foreskriver.

En oplader, der egner sig til en bestemt type batteripakke, kan medføre risiko for brand, hvis den benyttes sammen med en anden batteripakke.

b) Brug kun maskinen med specifikt angivne batteripakker. Brug af andre batterienheder medfører risiko for skader og brand.

c) Når batteripakken ikke anvendes, skal du holde den væk fra andre metalgenstande, såsom papir, clips, mønter, nøgler, søm, skruer eller andre små metalgenstande, der kan kortslutte polerne. Kortslutning af batteripolerne kan forårsage forbrændinger eller brand.

d) Under ugunstige forhold kan der sprøjte væske ud fra batteriet, undgå kontakt. Hvis væsken alligevel berøres, skal der skylles med vand. Hvis du får væske i øjnene, skal du søge læge. Væske, der siver ud fra batteriet, kan medføre irritation eller forbrænding.

e) Brug ikke en batteripakke eller et værktøj, som er beskadiget eller modificeret. Beskadigede eller modificerede batterier kan optøre sig uforudsigeligt og medføre brand, eksplosion eller risiko for personskade.

f) Udsæt ikke en batteripakke eller værktøj for brand eller høje temperaturer. Udsættelse for brand eller temperatur over 130 °C kan forårsage eksplosion.

g) Følg alle opladningsinstruktioner, og oplad ikke batteripakken eller værktøjet uden for det temperaturområde, der er angivet i instruktionerne. Forkert opladning eller opladning ved temperaturer uden for det specificerede område kan beskadige batteriet og øge risikoen for brand.

#### 6) Service

a) Lad kun kvalificeret fagpersonale reparere dit elektriske værktøj og kun med originale reservedele. Dermed sikrer du dig, at det elektriske værktøjs sikkerhed bevares.

b) Udfør aldrig service på beskadigede batteripakker. Service på batteripakker bør kun udføres af producenten eller autoriserede serviceudbydere.

### 1.2.2 Sikkerhedsadvarsler vedrørende haveløvbæser, havestøvsuger og haveløvbæser-/sugere

a) Brug ikke plæneklipperen i dårligt vejr, specielt hvis der er risiko for lynnedslag. Dette mindsker risikoen for at blive ramt af lynnedslag.

b) Affaldsopsamleren skal hyppigt kontrolleres for slitage og effektivitetsforringelse. En slidt eller beskadiget affaldsopsamler kan øge risikoen for personskade.

c) Bær beskyttelsesbriller og høreværn. Passende sikkerhedsudstyr vil reducere risikoen for personskader.

d) Brug altid skridsikert og beskyttende fodtøj, når du betjener maskinen. Betjen ikke maskinen med bare fødder eller iført åbne sandaler. Dette reducerer risikoen for skader på fødderne.

e) Bær ikke løstsiddende tøj eller genstande som f.eks. tørklæder, snore, kæder, slips, osv., der kan blive trukket ind i luftindtagene. Dæk eller sæt langt hår op for at sikre, at det ikke trækkes ind i luftindtagene.

Hvis nogen af disse genstande trækkes ind i luftindtagene, kan det øge risikoen for personskade.

f) Hold omkringstående væk, mens maskinen betjenes. Udslyngt snavs kan øge risikoen for personskade.

g) Brug ikke i sugetilstand, uden at affaldsopsamleren er fastgjort. Udslyngede genstande kan øge risikoen for personskade.

h) Ret aldrig blæsermundstykket mod personer eller kæledyr eller i retning mod vinduer. Udvis ekstra forsigtighed, når der blæses snavs i nærheden af faste genstande som f.eks. træer, biler og mure, der kan forårsage, at snavs kastes tilbage. Udslyngede genstande kan beskadige ejendom og øge risikoen for personskade.

i) Brug ikke maskinen til at opsuge noget, der brænder eller ryger, f.eks. cigaretter, tændstikker eller varm aske. Disse antændelseskilder kan øge risikoen for brand.

j) Opsug ikke vand eller andre væsker. Ingen dele af maskinen må nedsænkes i væske. Vand, som trænger ind i maskinen, kan forøge risikoen for elektrisk stød.

k) Opsug ikke sten, grus, metal eller knust glas. Ventilatorhjulet kan blive beskadiget og kan øge risikoen for personskade.

l) Rør ikke ved ventilatoren, mens den stadig er i bevægelse. Sluk for maskinen, og vent, indtil ventilatoren stopper, før du afmonterer dele, der kan give adgang til ventilatoren. Dette reducerer risikoen for personskade som følge af bevægelige dele.

m) Når du fjerner fastsiddende materiale eller udfører service på maskinen, skal du sørge for, at strømafbryderen er slukket. Uventet start af maskinen, mens der fjernes fastsiddende materiale eller udføres vedligeholdelse, kan resultere i alvorlig personskade.

## 1.3 Yderligere sikkerhedsinstruktioner

### 1.3.1 Anvendelsesformål

Brug som løvbæser:

GARDENA-sugeren/blæseren beregnet til at blæse smudspartikler og afklippet græs fra fortove, indkørsler, terrasser osv., til at blæse afklippet græs, halm og blade sammen i bunker eller til at fjerne smudspartikler fra hjørner, samlinger og mellemrum mellem mursten og sten.

### Brug som løvsuger:

GARDENA-sugeren/blæseren er designet til opsugning af tørt materiale som f.eks. blade, græs, små kviste og papirstykker.

Produktet er ikke egnet til langvarig brug (professionel betjening).

Maskinen er beregnet til at blive brugt af føreren i jordhøjde og ikke på stiger eller anden ustabil støtte.

Hvis du har en skulderstrop på, skal du sørge for, at ingen anden bærbar enhed kommer i vejen for at løsne og fjerne skulderstroppen. Efterse maskinen for skader, hvis der forekommer kraftige vibrationer.

Når du fjerner blokeringer eller fastsiddende materiale i maskinen, skal du sørge for, at kontakten er slået fra, og at batteriet er taget ud.

Hold ventilationsåbninger fri for snavs.



### FARE!

#### Risiko for tilskadekomst!

- Brug ikke produktet til beskæring af buske, hække og lav bevoksning, til klipping af klatreplanter eller græs på tage eller altaner, til at knuse grene og kviste samt til at kompensere for ujævnheder i jorden.
- Brug ikke produktet på skrånninger, der hælder mere end 20°.

### 1.3.2 Sikkerhedsanvisning for batterier og batteriopladere

→  **Læs alle sikkerhedsanvisninger og instruktioner.** Hvis advarsler og instruktioner ignoreres, kan det medføre elektrisk stød, brand og/eller alvorlig personskade.

→ **Opbevar disse instruktioner på et sikkert sted.** Brug kun batteriopladeren, hvis du er fortrolig med alle dens funktioner og kan udføre disse uden begrænsninger eller har modtaget relevante instruktioner.

→ **Brug ikke produktet i eksplosive atmosfærer.**

→ **Overvåg børn under brug, rengøring og vedligeholdelse.** Dette er for at sikre, at de ikke leger med batteriopladeren.

→ **Oplad kun litium-ion-batterier af typen PBA 18 V med en kapacitet på 1,5 Ah eller mere (5 battericeller eller mere) til POWER FOR ALL-systemet.** Batterispændingen skal svare til batteriopladerens batteriladepænding. Oplad ikke ikke-genopladelige batterier. Ellers er der risiko for brand og eksplosion.

→  **Brug kun batteriopladeren i lukkede rum, og hold det væk fra fugt.** Hvis der trænger vand ind i batteriopladeren, øges risikoen for elektrisk stød.

→ **Hold batteriopladeren ren.** Snavs udgør en risiko for elektrisk stød.

→ **Kontrollér altid batteriopladeren, herunder kablet og stikket, før brug.** Anvend ikke batteriopladeren, hvis du bemærker skader. Du må ikke selv åbne batteriopladeren. Sørg for, at reparationer udføres af kvalificeret personale, der kun bruger originale reservedele.

Beskadigede batteriopladere, kabler og stik øger risikoen for elektrisk stød.

→ **Undlad at anvende batteriopladeren på letantændelige overflader (f.eks. papir, tekstiler osv.) eller i letantændelige omgivelser.** Der er risiko for brand, fordi batteriopladeren bliver varm under opladning.

→ **Hvis tilslutningskablet skal udskiftes, skal udskiftningen udføres af GARDENA eller et autoriseret serviceværksted for GARDENA-elværktøj for at undgå sikkerhedsrisici.**

→ **Disse sikkerhedsinstruktioner gælder kun for 18 V Li-Ion-batterier til POWER FOR ALL-systemet.**

→ **Oplad kun batterierne med batteriopladere, der anbefales af producenten.**

En batterioplader, der passer til én batteritype, kan udgøre en risiko for brand, når den anvendes med et andet batteri.

→ **Der kan også slippe dampe ud, hvis batteriet er beskadiget eller anvendt forkert.** Sørg for, at området er godt ventileret, og søg lægehjælp, hvis du oplever bivirkninger.

Dampene kan irritere åndedrætsorganet.

→ **Hvis batteriet er defekt, kan det udskille væske, og genstande i nærheden kan blive våde.** Kontrollér de berørte dele. Rengør eller udskift dem om nødvendigt.

→ **Ved forkert brug, eller hvis batteriet er beskadiget, kan batteriet udskille brandfarlig væske; undgå kontakt.** Hvis væsken alligevel berøres, skal der skylles med vand. Hvis væsken kommer ind i øjnene, skal du kontakte lægen. Væske, der siver ud fra batteriet, kan medføre irritation eller forbrænding.

→ **Brug kun batteriet i produkter fra partnere af POWER FOR ALL-systemet.** POWER FOR ALL-mærkede 18 V batterier er fuldt kompatible med følgende produkter: alle 18 V produkter fra partnere af POWER FOR ALL-systemet.

→ **Overhold batterianbefalingerne i brugervejledningen til dit produkt.** Dette er den eneste måde at betjene batteriet og produktet sikkert og beskytte batterierne mod farlig overbelastning på.

→ **Oplad kun batterierne med batteriopladere, der anbefales af producenten eller partnere af POWER FOR ALL-systemet.**

En batterioplader, der er egnet til en bestemt type batteri, udgør en brandfare, når den bruges sammen med andre batterier (batteritype: PBA 18 V osv./kompatible batteriopladere: AL 18 osv.).

→ **Batteriet leveres delvist opladet.** For at sikre batteriets fulde ydeevne, skal batteriet oplades fuldstændigt i batteriopladeren, før produktet bruges første gang.

→ **Opbevar batterier utilgængeligt for børn.**

→ **Åbn ikke batteriet.** Der er risiko for kortslutning.

→ **Batteriet må ikke kortsluttes.** Når batteriet ikke er i brug, skal du holde det væk fra papirclips, mønter, nøgler, søm, skruer eller andre små metalgenstande, der kan kortslutte kontakterne. Kortslutning af batteripolerne kan forårsage forbrændinger eller brand.

→ **Batterikontakterne kan være varme efter brug.** Vær opmærksom på de varme kontakter, når du fjerner batteriet.

→ **Batteriet kan blive beskadiget af skarpe genstande som f.eks. søm eller skruetrækkere eller af ekstern kraft.**

Der kan opstå en intern kortslutning, og batteriet kan dermed brænde, ryge, eksplodere eller overophede.

→ **Der må aldrig udføres service på beskadigede batterier.**

Vedligeholdelse af batterier må kun udføres af producenten eller autoriserede serviceværksteder.

→  **Beskyt batteriet mod varme, hvilket omfatter vedvarende sollys, ild, snavs, vand og fugt.** Der er risiko for eksplosion og kortslutning.



→ **Batteriet må kun anvendes og opbevares ved en omgivende temperatur på mellem 20 °C og 50 °C.** Batteriet må f.eks. ikke efterlades i din bil om sommeren.

Ved temperaturer på < 0 °C, kan ydeevnen blive reduceret afhængigt af enheden.

→ **Batteriet må kun oplades ved omgivende temperaturer på mellem 0 °C og 35 °C.**

Opladning uden for temperaturområdet kan beskadige batteriet og øge risikoen for brand.

→ **Efter brug skal du lade batteriet køle af i mindst 30 minutter, før du oplader eller opbevarer det.**

### 1.3.3 Yderligere elektriske sikkerhedsinstruktioner



### FARE!

#### Risiko for hjertestop!

Dette produkt danner et elektromagnetisk felt under betjening. Dette elektromagnetiske felt kan påvirke funktionen af aktive eller passive medicinske implantater (f.eks. pacemakere), hvilket kan medføre alvorlig personskade eller dødsfald.

→ Kontakt din læge og producenten af dit implantat, før du bruger dette produkt.

→ Fjern batteriet, når du ikke bruger produktet.

→ **Frakobl batteriet, hvis maskinen ikke stopper.** Fjernelse af batteriet stopper maskinen.

→ **Hvis kørehjulet er blokeret, skal du stoppe og fjerne batteriet.** Der er risiko for personskade, hvis maskinen starter utilsigtet.

→ **Brug ikke maskinen i nærheden af vand eller til bassinvedligeholdelse.** Vand, der trænger ind i batteriet, kan medføre elektrisk stød og personskade.

### 1.3.4 Yderligere personlig sikkerhedsinstruktioner



### FARE!

#### Risiko for kvælning!

Små dele kan sluges.

→ Hold små børn på afstand under monteringen.

→ **Brug ikke til at opsuge mel, sand eller træstøv.** Dette kan skabe en eksplosiv atmosfære.

→ **Åbn ikke serviceklappen under brug.** På grund af den lille risiko for en fejl i signalkontakten stopper kørehjulet muligvis ikke automatisk.

→ **Tildæk langt hår under brug.** Hår kan suges ind i motorhusets luftindtag.

→ **Brug ikke produktet i potentielt eksplosive atmosfærer.** Der er risiko for eksplosion.

→ **Vær opmærksom på omgivelserne.** På grund af nedsat hørelse som følge af støj og høreværn kan du muligvis ikke høre farer eller andre personer, der nærmer sig.

→ **Anbefaling: Brug en støvmaske.** Støv, der hvirvles op, kan indåndes.

→ **Produktet er udelukkende beregnet til udendørs brug.** Brug af maskinen indendørs forstærker maskinens støj.

## 2. MONTERING



### FARE!

#### Risiko for skader

Risiko for personskade, hvis produktet starter utilsigtet og hårdt, tøj eller løse genstande suges ind. Produktet må kun betjenes, når vakuum-/blæserrøret er monteret.

→ Vent, indtil rotorbladene ikke bevæger sig.

→ Fjern batteriet, før produktet samles.

### 2.1 Levering

	Varenr. 14895-20	Varenr. 14895-55
Ledningsfri suger/blæser	x	x
Batterioplader	x	-
Batteri (4,0 Ah)	x	-
Brugervejledning	x	x

## 2.2 Samling af suge-/blæserør [Fig. A1/A2]



### FARE!

#### Risiko for skader

Risiko for personskade fra rotorbladene, hvis du rækker ind i husets åbning med hånden.

→ Saml suge-/blæserrøret, før du starter sugeren/blæseren.

1. Flugt indhakked på det øverste suge-/blæserrør ① med indhakked på kabinetets åbning ②.
2. Tryk det øverste suge-/blæserrør ① ned på kabinetets åbning, så langt som det kan komme ②.
3. Skru de 3 skruer ③ ind i de 3 huller i kabinetets åbning ② (fastgørelsesmoment = 1,4 – 1,6 Nm).  
*Det øverste suge-/blæserrør er nu sikkert tilsluttet til kabinettet.*
4. Tryk det nederste suge-/blæserrør ④ på det øverste suge-/blæserrør ①, indtil du hører, at forbindelserne klikker på plads.

## 2.3 Montering af løbehjulet [Fig. A3]

Der er 3 låse ① på det mindre blæserør på suge-/blæserrøret ④. Afstænden mellem suge-/blæserrøret ④ og jorden kan justeres ved hjælp af de 3 låse ①.

1. Skub kørehjulsbeslaget ⑤ på den ønskede låseposition for det nederste suge-/blæserrør ④.
2. Skru skruen ⑥ ind i hullet i kørehjulsbeslaget ⑤ (fastgørelsesmoment = 1,4 – 1,6 Nm).

*Kørehjulet er nu i låst position.*

## 2.4 Montering af opsamlingsposen [Fig. A4]

1. Tilslut opsamlingsposen ⑦ til beslaget ⑧ på indersiden af udstøderen ⑨.
2. Fold beslaget ⑧ opad, indtil låsen ⑩ på udstøderen ⑨ klikker på plads.
3. Hæng krogen ⑪ i beslaget ⑫.

*Gummibåndet holder opsamlingsposen på suge-/blæserrøret.*

## 2.5 Montering af skulderstrop [Fig. A5]

Skulderstroppen giver ekstra støtte ved brug af sugeren/blæseren. Vi anbefaler, at du bruger skulderstroppen.

1. Klik krogen ⑬ på skulderstroppen ⑭ ind i beslaget ⑭.
2. Træk skulderstroppen ⑭ over den ene skulder.

## 3. BETJENING



### FARE!

#### Risiko for skader

Risiko for personskade, hvis produktet starter utilsigtet og hår, tøj eller løse genstande suges ind.

→ Vent, indtil rotorbladene ikke bevæger sig.

→ Fjern batteriet før justering eller transport af maskinen.

→ **Produktet må kun betjenes, når vakuum-/blæserrøret er monteret.**

### 3.1 Opladning af batteriet [fig. O1/O2/O3]



### ADVARSEL!

#### Beskadigelse af ejendom.

Hvis spændingen på strømkilden ikke svarer til specifikationerne på batteriets typeskilt, kan batteriopladeren blive beskadiget.

→ Vær opmærksom på netspændingen.



### FARE!

#### Risiko for personskade.

Du kan få fingrene i klemme, når du indsætter batteriet.

→ Pas på fingrene.

Med den intelligente opladning registreres batteriets ladetilstand automatisk, og afhængigt af batteriets temperatur og spænding oplades batteriet med den optimale ladestrøm. Dette er med til at skåne batteriet, og ved opbevaring i opladeren er det altid fuldstændig opladet.

1. Tryk på udløserknappen ① og fjern batteriet ② fra batteriholderen ③.
2. Tilslut batteriopladeren ④ til en stikkontakt.
3. Skub batteriet ⑤ på batteriopladeren ④.

Når indikatoren for batteriopladeren ⑥ blinker grønt, bliver batteriet ladet op.

Når indikatoren for batteriopladeren ⑥ lyser permanent grønt, er batteriet ladet helt op (opladningstid, se 7. TEKNISKE DATA).

4. Kontrollér opladningstilstanden regelmæssigt, mens du oplader.
5. Når batteriet ⑤ er fuldt opladet, kan batteriet ⑤ frakobles fra batteriopladeren ④.

## 3.2 Betydning af displayelementer

### 3.2.1 Indikatoren på batteriopladeren [fig. O3]

Indikatoren for batteriopladeren blinker grønt (hurtigt) ⑥



Hurtigopladningsproceduren angives ved, at den grønne indikator for batteriopladeren blinker hurtigt ⑥.

**Bemærk:** Hurtig opladning er kun muligt, hvis batteriets temperatur er inden for det tilladte temperaturområde for opladning, se "Tekniske data".

Indikatoren for batteriopladeren blinker grønt (langsomt) ⑥



Når batteriniveauet er ca. 80 %, vil den grønne indikator for batteriopladeren ⑥ blinker langsomt.

Batteriet kan tages ud og bruges med det samme.

Indikatoren for batteriopladeren lyser grønt konstant ⑥



Det konstante grønne lys på batteriopladningsindikatoren ⑥ angiver, at batteriet er fuldt opladt.

Hvis batteriet ikke er tilsluttet, betyder et konstant lys på batteriopladningsindikatoren ⑥, at strømstikket er sat i stikkontakten, og at opladeren er klar til brug.

Indikatoren for batteriopladeren lyser rødt konstant ⑥



Det konstante lys på den røde batterifejlindikator ⑥ angiver, at batteriets temperatur er uden for det tilladte temperaturområde for opladning, se "Tekniske data".

Så snart det tilladte temperaturområde er nået, skifter batteriopladeren automatisk til hurtigopladning.

Batteriifejlindikatoren blinker rødt ⑥



Det blinkende lys på den røde batterifejlindikator ⑥ indikerer en anden fejl i opladningscyklussen, se "Fejlfinding".

### 3.2.2 Indikator for batteriets ladetilstand på produktet [Fig. A5/O4]

Når maskinen er startet, vises indikatoren for batteriets ladetilstand ⑦ i 5 sekunder på betjeningspanelet.

Indikator for batteriets ladetilstand	Batteri ladestatus
⑦, ⑧ og ⑨ lyser grønt	67-100 % opladet
⑦ og ⑧ lyser grønt	34-66 % opladet
⑦ lyser grønt	11-33 % opladet
⑦ blinker grønt	0-10 % opladet

Når LED-indikatoren ⑦ blinker grønt, skal batteriet oplades.

Hvis fejl-LED-indikatoren ⑧ lyser eller blinker, se "6. FEJLFINDING".

### 3.2.3 Knapper på betjeningspanelet ⑩ [FIG. A5/O4]

#### On/Off-knap ⑩:

Hvis serviceklappen er åben, kan sugeren/blæseren ikke startes.

→ Tryk på On/Off-knappen ⑩ på betjeningspanelet.

*Sugeren/blæseren starter, og indikatoren for batteriets ladetilstand vises i 5 sekunder.*

→ Tryk på On/Off-knappen ⑩ på betjeningspanelet igen.

*Sugeren/blæseren stopper.*

#### Hastighedsknap ⑪:

Hastighedsknappen kan bruges til at justere motorens hastighed, så den passer til dine behov.

Den lave hastighed er ideel til blæsning af lette blade, f.eks. på grus. Den høje hastighed er ideel til store og våde blade.

Hastighed	Rotationshastighed	LED-display
Lav	8000 o/min.	Intet LED-lys lyser
Mellem	11.500 o/min.	⑦ lyser
Høj	12.500 o/min.	⑦ og ⑧ lyser
Boost	14.500 o/min.	⑦ lyser også

→ Tryk på hastighedsknappen ⑪ på betjeningspanelet.

*Medium hastighed aktiveres, og LED-lyset ⑦ lyser.*

→ Tryk på hastighedsknappen ⑨ på betjeningspanelet igen.

Høj hastighed aktiveres, og LED-lysene ⑭ og ⑮ lyser.

→ Tryk på hastighedsknappen ⑨ på betjeningspanelet igen.

Lav hastighed er aktiveret, og intet LED-lys lyser.

#### Boostknap ⑯:

Boosttilstand øger midlertidigt motorens hastighed (i 15 sekunder) for maksimal suge-/blæseeffekt. Boosttilstand kan aktiveres så ofte, det er nødvendigt, men reducerer batteriets levetid.

→ Tryk på boostknappen ⑯ på betjeningspanelet.

Boosttilstand aktiveres i 15 sekunder, og LED-lyset ⑮ lyser.

→ For at afslutte boosttilstand for tidligt skal du trykke på boostknappen ⑯ på betjeningspanelet igen.

Boosttilstand er deaktiveret, og LED-indikatoren ⑮ lyser ikke.

Boosttilstand er ikke mulig med batterier < 4 Ah. ⑰ lyser derefter, og ⑮ blinker i 5 sekunder.

### 3.3 Arbejdsposition [Fig. O5/O6]

Opsamlingsposen skal fastgøres i blæser- og sugetilstand.

#### 3.3.1 Blæsetilstand

Brug sugeren/blæseren til at blæse smudspartikler og afklippet græs fra fortove, indkørsler, terrasser osv., til at blæse afklippet græs, halm og blade sammen i bunker eller til at fjerne smudspartikler fra hjørner, samlinger og mellemrum mellem mursten og sten.

→ Drej kontakten ⑳ til blæsepositionen ①.

Brug hastighedskontrollen til at øge eller reducere motorens hastighed, når maskinen bruges med blæsefunktionen.

Du kan regulere luftstrømmen ved at rette rørets udgangsåbning mere nedad eller til den ene side.

Arbejd altid væk fra faste genstande såsom fortovskanter/fortove, store sten, køretøjer eller hegn.

Den bedste måde at rengøre hjørner på er ved at bevæge dig udad fra hjørnet. Det forhindrer, at snavs bliver blæst ind i ansigtet. Vær forsigtig, når du arbejder i nærheden af planter. Den stærke luftstrøm kan ødelægge sarte planter.

#### 3.3.2 Sugetilstand

Brug maskinen til at suge tørre materialer som blade, græs, smågrene og papir.

→ Drej kontakten ⑳ til sugepositionen ②.

Boosttilstand kan bruges til at opnå optimale resultater, når der arbejdes med sugefunktionen.

Ved opsugning skal du langsomt bevæge dig frem og tilbage over materialet.

Undgå bunker af snavs, der kan tilstoppe enheden under arbejdet.

Hold maskinens sugerør ca. to centimeter over jorden for at opnå optimale resultater.

### 3.4 Start/stop af suger/blæser

#### 3.4.1 Start af suger/blæser [Fig. A5/O1/O5]

Vi anbefaler, at du kun bruger 4 Ah batterier P4A PBA 18V/72 (varenr. 14905) eller kraftigere.

1. Sæt batteriet ③ ind i batteriholderen ④, indtil du hører et klik.

2. Drej kontakten til den ønskede position (se "3.3 Arbejdsposition [Fig. O5/O6]").

3. Sæt sugeren/blæseren på kørehjulet ⑩, og hold den med den ene hånd på det bageste håndtag ⑪ og den anden hånd på det forreste håndtag ⑫.

4. Tryk på On/Off-knappen ⑤ på betjeningspanelet ⑥.

Sugeren/blæseren starter, og indikatoren for batteriets ladetilstand vises i 5 sekunder.

#### 3.4.2 Stop af sugeren/blæseren

→ Tryk på On/Off-knappen ⑤ på betjeningspanelet igen.

Sugeren/blæseren stopper.

## 4. VEDLIGEHOLDELSE



### FARE!

#### Risiko for skader

Risiko for personskade, hvis produktet starter utilsigtet og hår, tøj eller løse genstande suges ind.

→ Vent, indtil rotorbladene ikke bevæger sig.

→ Fjern batteriet, før der udføres service på produktet.

## 4.1 Rengøring af sugeren/blæseren



### FARE!

#### Risiko for tilskadekomst!

Risiko for personskade og beskadigelse af produktet.

→ Brug ikke vand eller en vandstråle (især en højtryksvandstråle) til rengøring af produktet. Dette kan beskadige produktet eller lade vand trænge ind i de elektriske komponenter og forårsage korrosion eller kortslutninger.

→ Brug ikke kemikalier, herunder benzin og opløsningsmidler, til at rengøre produktet. Nogle af disse kan ødelægge vigtige plastdele.

#### 4.1.1 Rengøring af suge-/blæseroverfladen [Fig. O1]

##### Luftstrømsrillerne skal altid være rene.

1. Rengør overfladen på sugeren/blæseren med en fugtig klud.
2. Rengør ventilationsrillerne ⑲ med en blød børste (brug ikke skarpe genstande).

#### 4.1.2 Rengøring af opsamlingsposen [Fig. A4]

Opsamlingsposen skal rengøres efter hver brug.

Opsamlingsposen skal tømmes helt og rengøres for at forhindre ældning og blokering af luftstrømmen.

1. Træk hængekroge ⑪ ud af beslaget ⑫.
2. Tryk på låsen ⑩ på udstøderen ⑨, og fold beslaget ⑧ nedad.
3. Tag opsamlingsposen ⑦ af.
4. Åbn lynlåsen ⑭.
5. Tøm opsamlingsposen ⑦.
6. Vend opsamlingsposen ⑦ med vrangen udad.
7. Hvis opsamlingsposen er meget snavset, kan den rengøres med en våd børste.
8. Hæng opsamlingsposen ⑦ op, og lad den tørre helt, før du bruger den igen.
9. Isæt opsamlingsposen ⑦ (se "2.4 Isætning af opsamlingsposen [Fig. A4]").

#### 4.1.3 Rengøring af sugerøret [Fig. A3]

1. Bank forsigtigt på sugerøret ④ for at løsne eventuelt groft snavs.
2. Rengør indersiden af sugerøret ④ f.eks. med en træpind.

#### 4.1.4 Rengøring af rotorkammeret [Fig. M1]

Rotorkammeret skal rengøres efter hver brug.

For at sikre fuld funktionalitet skal rotorkammeret være fri for snavs.

1. Drej låseskruen ⑳ mod uret (ca. 10 omgange).
2. Åbn serviceklappen ㉑.
3. Rengør serviceklappen ㉑.
4. Rengør rotorkammeret og rotorbladene ㉒, f.eks. med en rengøringsbørste til små flasker.
5. Rengør indersiden af serviceklappen ㉑, og vær særligt opmærksom på skruesamlingen på sikkerhedsskruen ㉓ på serviceklappen ㉑.
6. Rengør omhyggeligt pakningen på serviceklappen ㉑.
7. Luk serviceklappen ㉑.
8. Spænd låseskruen ⑳ med uret (ca. 5 omgange).

En sikkerhedskontakt forhindrer start, når serviceklappen er åben, eller låseskruen ikke er spændt.

## 4.2 Rengøring af batteriet og batteriopladeren

Overfladen og kontakterne på batteriet og på batteriopladeren skal være rene og tørre, før batteriet sluttes til batteriopladeren.

→ Brug ikke rindende vand.

#### 4.2.1 Rengøring af batteriet

Brug ikke kemiske stoffer til at rengøre batteriet.

→ Brug en blød, ren og tør børste til at rengøre ventilationsåbningerne og batteriets kontakter af og til.

#### 4.2.2 Rengøring af batteriopladeren

→ Brug en blød, tør klud til at rengøre kontakterne og plastikdelene.

## 5. OPBEVARING

### 5.1 Nedlukning

Produktet skal opbevares utilgængeligt for børn.

1. Tag batteriet ud ③.
2. Oplad batteriet (se "3.1 Opladning af batteriet [fig. O1/O2/O3]").
3. Tøm opsamlingsposen, og rengør den (se "4.1.2 Rengøring af opsamlingsposen [Fig. A4]").

- Rengør sugeren/blæseren, batterierne og batteriopladeren (se "4. VEDLIGEHOLDELSE").
- Opbevar sugeren/blæseren, batterierne og batteriopladeren på et tørt, lukket og frostsikret sted.

## 6. FEJLAFHJÆLPNING











### FARE!

#### Risiko for skader

Risiko for personskade, hvis produktet starter utilsigtet og hår, tøj eller løse genstande suges ind.

- Vent, indtil rotorbladene ikke bevæger sig.
- Fjern batteriet, før der udføres fejlfinding på produktet.

### 6.1 Fejltabel

Problem	Mulig årsag	Afhjælpning
<b>Høj støj, sugeren/blæseren rasler.</b>	Skrueerne på motoren, tilslutningerne eller sugeren/blæseren er løse.	→ Få skrueerne spændt af en autoriseret specialforhandler eller GARDENA Service.
<b>Sugeren/blæseren kører ujævnt eller vibrerer meget</b>	Rotorbladene er beskadigede eller slidte.	→ Kontakt GARDENA Service.
	Skrueerne på suge-/blæserrøret er løse.	→ Stram skrueerne på suge-/blæserrøret.
<b>Rotoren kan ikke dreje frit</b>	Snavs i rotorkammeret.	→ Rengør rotorkammeret.
	Mekanisk fejl.	→ Kontakt GARDENA Service.
<b>Foringelse af sugeevnen</b>	Opsamlingsboksen er fuld.	→ Tøm opsamlingsposen.
	Opsamlingsposen er snavset.	→ Rengør opsamlingsposen.
<b>Boosttilstand kan ikke aktiveres.</b>	Batteri < 4 Ah.	→ Brug et 4 Ah batteri på eller større.
<b>Fejl-LED  lyser rødt, og LED-lyset  blinker grønt i 5 sekunder</b>		
<b>Sugeren/blæseren starter ikke eller standser.</b>	Batteriet er afladet.	→ Oplad batteriet.
<b>LED  blinker grønt [Fig. 04]</b>		
<b>Sugeren/blæseren starter ikke eller standser.</b>  lyser rødt [Fig. 04]	Batteriets temperatur ligger uden for det tilladte temperaturområde.	→ Vent, indtil batteritemperaturen er mellem 0 °C og +45 °C.
	Der er vanddråber eller fugt mellem batteriets kontakter.	→ Fjern vanddråberne eller fugten med en tør klud.
	Der er noget, der blokerer motoren.	→ Fjern blokeringen.
	Låseskruen er ikke spændt.	→ Fastspænd låseskruen.
<b>Sugeren/blæseren starter ikke eller standser.</b> <b>Fejl-LED'en  blinker rødt [Fig. 04]</b>	Sugeren/blæseren er defekt.	→ Kontakt GARDENA Service.
<b>Sugeren/blæseren starter ikke eller standser.</b> <b>Fejl-LED'en  lyser ikke [Fig. 04]</b>	Batteriet er defekt.	→ Udskift batteriet.
	Sugeren/blæseren er defekt.	→ Kontakt GARDENA Service.
<b>Opladning er ikke mulig.</b> <b>Batteriopladningsindikatoren  lyser konstant grønt</b>	Batteriet er ikke skubbet korrekt på batteriopladeren.	→ Skub batteriet korrekt på batteriopladeren.
	Batteriets kontakter er snavsede	→ Rengør batteriets kontakter (f.eks. ved flere gange at tilslutte og frakoble det flere gange). Udskift om nødvendigt batteriet.)
	Batteriets temperatur ligger uden for det tilladte temperaturområde.	→ Vent, indtil batteritemperaturen er mellem 0 °C og +45 °C.
	Batteriet er defekt.	→ Udskift batteriet.
<b>Opladning er ikke mulig.</b> <b>Batteriopladningsindikatoren  lyser ikke</b>	Strømskiftet på batteriopladeren er ikke sat korrekt i.	→ Sæt stikket helt ind i strømudtaget.
	Stikdåse, ledning eller oplader er defekt.	→ Kontrollér netspændingen. → Få opladeren kontrolleret, evt. af GARDENA Service eller af en forhandler godkendt af GARDENA.

#### BEMÆRK:

Reparationer må kun udføres af GARDENA-servicecentre eller af forhandlere, som er autoriseret af GARDENA.

→ Kontakt dit GARDENA-servicecenter i tilfælde af andre fejl (se bagside).

## 7. TEKNISKE DATA

Ledningsfri suger/blæser	Enhed	Værdi (varenr. 14895)	
		Blæsefunktion	VAC-tilstand
<b>Sugkraft</b>	N	5,4	
<b>BioClip-forhold</b>		10:01	
<b>Blæsehastighed</b>	km/h	250	
<b>Opsamlingsposens volumen</b>	l	30	
<b>Vægt med opsamlingspose</b>	kg	3,56	
<b>Lydtrykkniveau <math>L_{pA}</math><sup>1)</sup></b>	dB(A)	80	82
<b>Usikkerhed <math>k_{pA}</math></b>	dB(A)	3	3
<b>Lydeffektniveau <math>L_{WA}</math><sup>2)</sup> målt/garanteret</b>	dB(A)	92 / 93	94 / 95
<b>Hånd-/armvibration <math>a_{vhw}</math><sup>1)</sup></b>	m/s <sup>2</sup>	<2,5	<2,5
<b>Usikkerhed <math>k_{vhw}</math></b>		1,5	1,5

Målemetoder i henhold til: <sup>1)</sup> EN IEC 62841-4-6 <sup>2)</sup> RL 2000/14/EC/S.I. 2001 No.1701

ADVARSEL: Vibrationer og støjemissioner ved den faktiske anvendelse af maskinen kan afvige fra de angivne værdier afhængigt af, hvordan maskinen anvendes, og der skal identificere sikkerhedsforanstaltninger for at beskytte brugeren, baseret på en vurdering af eksponering under de faktiske anvendelsesforhold (under hensyntagen til alle dele af betjeningscyklussen, f.eks. de tidspunkter, hvor maskinen slukkes, og når det kører i tomgang ud over opstartstiden).

Systembatteri	Enhed	Værdi (PBA 18V 4,0Ah W-C)	
<b>Batterispænding</b>	V (DC)	18	
<b>Batterikapacitet</b>	Ah	4,0	
<b>Antal celler (Li-Ion)</b>		10	
<b>Egnede batteriopladere til POWER FOR ALL-systemet</b>		AL 1810 CV / AL 1815 CV / AL 18V-20 / AL 1830 CV / AL 1880 CV / AL 18V-44	
Systembatterioplader	Enhed	Værdi (AL 1810 CV)	Værdi (AL 18V-20)
<b>Netspænding</b>	V (AC)	220 – 240	220 – 240
<b>Netfrekvens</b>	Hz	50 – 60	50 – 60
<b>Nominal effekt</b>	W	26	50
<b>Batteriladestænding</b>	V (DC)	18	18
<b>Maks. batteriladestrøm</b>	mA	1000	2000
<b>Batteriopladningstid (ca.)</b>			
PBA 18 V 2,0 AH W-B	min.	124	64
PBA 18 V 2,5 AH W-B	min.	154	79
PBA 18 V 4,0 AH W-C	min.	244	124
<b>Tilladt batteritemperatur under opladning</b>	°C	0 – 45	0 – 45
<b>Vægt</b>	g	170	210
<b>Beskyttelsesklasse</b>		□ / II	□ / II
<b>Egnede PBA 18 V batterier til POWER FOR ALL-systemet</b>		PBA 18V	PBA 18V

## 8. TILBEHØR/RESERVEDELE

<b>GARDENA udskiftningsopsamlingspose</b>	Som erstatning for en beskadiget opsamlingspose.	<b>Varenr. 14895-00.660.00</b>
<b>GARDENA udskiftningshjulsæt</b>	Som erstatning for et beskadiget hjul og/eller hjulholder.	<b>Varenr. 14895-00.900.01</b>
<b>GARDENA System-batteri P4A PBA 18V/45 P4A PBA 18V/72</b>	Batteri til ekstra varighed eller til udskiftning.	<b>Varenr. 14903 Varenr. 14905</b>

## 9. SERVICE

Du kan finde de aktuelle kontaktoplysninger for vores serviceafdeling online på [www.gardena.com/contact](http://www.gardena.com/contact)

## 10. BORTSKAFFELSE

### 10.1. Bortskaffelse af produktet



Symbolen betyder, at produktet ikke er almindeligt husholdningsaffald. Genanvend det via det lokale indsamlingssystem til elektrisk og elektronisk udstyr.

Dette bidrager til en korrekt affaldshåndtering ved bortskaffelse af udtjente produkter. Kontakt de lokale myndigheder, renovationstjenesterne, din GARDENA-serviceforhandler eller -forhandler for at få yderligere oplysninger. Forkert bortskaffelse kan have potentielt negative virkninger på miljøet og menneskers sundhed på grund af potentiel tilstedeværelse af farlige stoffer.

### 10.2. Bortskaffelse af batteriet



Batteriet har lithium-ion-celler, som ikke må bortskaffes i normalt husholdningsaffald, når de ikke kan bruges mere.

#### Li-ion

Sørg for, at lithium-ion-cellekontaktene ikke kortsluttes ved at anbringe tape over dem. Bortskaf lithium-ion-cellerne på korrekt vis på eller via den lokale genbrugsstation.

## el Φυσητήρας/αναρροφητήρας φύλλων κήπου με μπαταρία PowerJet Collect P4A

### Πρωτότυπο εγχειρίδιο χρήσης

1. ΟΔΗΓΙΕΣ ΑΣΦΑΛΕΙΑΣ.....	39
2. ΣΥΝΑΡΜΟΛΟΓΗΣΗ.....	41
3. ΛΕΙΤΟΥΡΓΙΑ.....	42
4. ΣΥΝΤΗΡΗΣΗ.....	43
5. ΑΠΟΘΗΚΕΥΣΗ.....	44
6. ΑΝΤΙΜΕΤΩΠΙΣΗ ΠΡΟΒΛΗΜΑΤΩΝ.....	44
7. ΤΕΧΝΙΚΑ ΣΤΟΙΧΕΙΑ.....	45
8. ΑΞΕΣΟΥΑΡ/ΑΝΤΑΛΛΑΚΤΙΚΑ.....	45
9. ΣΕΡΒΙΣ.....	45
10. ΑΠΟΡΡΙΨΗ.....	45

## 1. ΟΔΗΓΙΕΣ ΑΣΦΑΛΕΙΑΣ

### 1.1 Σύμβολα στο προϊόν



→ Διαβάστε το εγχειρίδιο χρήσης.



→ Κρατήστε τυχόν παριστάμενα άτομα σε απόσταση.



→ Φοράτε προστατευτικά γυαλιά και προστατευτικά ακοής.



→ Αποφύγετε την έκθεση στη βροχή.

### 1.2 Γενικές οδηγίες ασφαλείας

#### 1.2.1 Γενικές οδηγίες ασφαλείας του μηχανήματος



#### ΠΡΟΕΙΔΟΠΟΙΗΣΗ!

Διαβάστε όλες τις προειδοποιήσεις, τις οδηγίες, τις εικόνες και τις προδιαγραφές ασφαλείας που παρέχονται με αυτό το μηχάνημα.

Η μη τήρηση όλων των οδηγιών που αναφέρονται παρακάτω μπορεί να προκαλέσει ηλεκτροπληξία, πυρκαγιά ή/και σοβαρό τραυματισμό.

Φυλάσσετε όλες τις προειδοποιήσεις και τις οδηγίες ώστε να μπορείτε να ανατρέχετε σε αυτές.

Ο όρος «μηχάνημα» που χρησιμοποιείται στις οδηγίες ασφαλείας αναφέρεται σε μηχανήματα που λειτουργούν με ηλεκτρικό ρεύμα (ενσύρματα) ή σε μηχανήματα που λειτουργούν με μπαταρία (ασύρματα).

#### 1) Ασφάλεια στον χώρο εργασίας

α) Διατηρείτε τον χώρο εργασίας καθαρό και καλά φωτισμένο. Οι ακατάστατοι ή σκοτεινοί χώροι ενέχουν τον κίνδυνο ατυχημάτων.

β) Μην χρησιμοποιείτε τα μηχανήματα σε εκρηκτικές ατμόσφαιρες, π.χ. παρουσία εύφλεκτων υγρών, αερίων ή σκόνης. Τα μηχανήματα δημιουργούν σπινθήρες, οι οποίοι ενδέχεται να προκαλέσουν την ανάφλεξη των σωματιδίων σκόνης ή των καπνών.

γ) Όταν χειρίζεστε ένα μηχάνημα, δεν πρέπει να βρίσκονται κοντά παιδιά ή άλλα παριστάμενα άτομα. Ενδέχεται να αποσπάσουν την προσοχή σας, με αποτέλεσμα να χάσετε τον έλεγχο.

#### 2) Ασφάλεια με το ηλεκτρικό ρεύμα

α) Τα βύσματα του μηχανήματος πρέπει να ταιριάζουν στην πρίζα. Μην τροποποιείτε ποτέ το βύσμα. Μην χρησιμοποιείτε φως προσαρμωγέα με ηλεκτρικά εργαλεία που διαθέτουν προστασία γείωσης. Η χρήση μη τροποποιημένων φως και συμβατών πριζών μειώνει τον κίνδυνο ηλεκτροπληξίας.

β) Αποφεύγετε την επαφή του σώματος με γειωμένες επιφάνειες, όπως σωλήνες, καλοριφέρ, κουζίνες και ψυγεία.

Υπάρχει αυξημένος κίνδυνος ηλεκτροπληξίας, εάν το σώμα σας έρθει σε επαφή με γείωση.

γ) Μην εκθέτετε τα μηχανήματα σε συνθήκες βροχής ή υγρασίας. Σε περίπτωση εισχώρησης νερού στο μηχάνημα, αυξάνεται ο κίνδυνος ηλεκτροπληξίας.

δ) Μην χρησιμοποιείτε το καλώδιο με εσφαλμένο τρόπο. Μην χρησιμοποιείτε ποτέ το καλώδιο για τη μεταφορά, το τράβηγμα ή την αποσύνδεση του μηχανήματος. Φυλάσσετε το καλώδιο μακριά από θερμότητα, λάδια, αιχμηρές άκρες ή κινούμενα εξαρτήματα. Εάν το καλώδιο καταστραφεί ή εμπλακεί, αυξάνεται ο κίνδυνος ηλεκτροπληξίας.

ε) Όταν χρησιμοποιείτε ένα μηχάνημα σε εξωτερικό χώρο, χρησιμοποιείτε καλώδιο προέκτασης που είναι κατάλληλο για χρήση σε εξωτερικό χώρο.

Η χρήση καλωδίου κατάλληλου για εξωτερικό χώρο μειώνει τον κίνδυνο ηλεκτροπληξίας.

στ) Αν η χρήση ενός μηχανήματος σε χώρο με υγρασία είναι αναπόφευκτη, χρησιμοποιήστε μια παροχή ρεύματος με διάταξη προστασίας από ρεύματα διαρροής (RCD). Η χρήση μιας συσκευής RCD μειώνει τον κίνδυνο ηλεκτροπληξίας.

#### 3) Προσωπική ασφάλεια

α) Να είστε σε εγρήγορση, να προσέχετε τι κάνετε και να χρησιμοποιείτε την κοινή λογική όταν χρησιμοποιείτε ένα μηχάνημα. Μην χρησιμοποιείτε τα μηχανήματα όταν είστε κουρασμένοι ή υπό την επήρεια ναρκωτικών, αλκοόλ ή φαρμάκων. Μια στιγμή απροσεξίας κατά τον χειρισμό των μηχανημάτων μπορεί να προκαλέσει σε σοβαρό τραυματισμό.

β) Χρησιμοποιείτε εξοπλισμό ατομικής προστασίας. Φοράτε πάντοτε προστατευτικά γυαλιά. Ο εξοπλισμός προστασίας, όπως προστατευτική μάσκα αναπνοής, αντιοισθητικά παπούτσια ασφαλείας, κράνος ή προστατευτικά ακοής σε κατάλληλες συνθήκες, μειώνει τον κίνδυνο τραυματισμών.

γ) Αποφεύγετε την ακούσια εκκίνηση του μηχανήματος. Βεβαιωθείτε ότι ο διακόπτης βρίσκεται στη θέση απενεργοποίησης προτού συνδέσετε το μηχάνημα στην πηγή τροφοδοσίας ή/και στην μπαταρία και προτού πιάσετε ή μεταφέρετε το μηχάνημα. Η μεταφορά των μηχανημάτων, ενώ έχετε το χέρι σας στον διακόπτη, ή η σύνδεση ενεργοποιημένων μηχανημάτων σε πρίζα ενέχει κίνδυνο ατυχημάτων.

δ) Αφαιρέστε τυχόν κλειδιά ρύθμισης ή σύσφιξης, προτού ενεργοποιήσετε το μηχάνημα. Ένα κλειδί σύσφιξης ή ρύθμισης που παραμένει προσαρτημένο σε κινούμενο μέρος του μηχανήματος μπορεί να προκαλέσει τραυματισμό.

ε) Μην τεντώνετε υπερβολικά. Να πατάτε καλά τα πόδια σας και να διατηρείτε την ισορροπία σας συνέχεια. Έτσι επιτυγχάνεται ο καλύτερος έλεγχος του μηχανήματος σε τυχόν απρόβλεπτες καταστάσεις.

στ) Φοράτε κατάλληλα ρούχα. Μην φοράτε φαρδιά ρούχα ή κοσμήματα. Φροντίστε τα μαλλιά και τα ρούχα σας να βρίσκονται σε απόσταση από τα κινούμενα εξαρτήματα. Τα φαρδιά ρούχα, τα κοσμήματα ή τα μακριά μαλλιά ενδέχεται να πιαστούν σε κινούμενα μέρη.

ζ) Αν παρέχονται διατάξεις για τη σύνδεση συστημάτων αναρρόφησης και συλλογής σκόνης, βεβαιωθείτε ότι αυτές έχουν συνδεθεί και χρησιμοποιούνται σωστά. Χρησιμοποιείτε σύστημα συλλογής σκόνης για να μειώσετε τους κινδύνους που σχετίζονται με τη σκόνη.

η) Ακόμη και αν χρησιμοποιείτε συχνά τα μηχανήματα και είστε εξοικειωμένοι με αυτά, μην επαναπαύεστε και μην παραβλέπετε τις αρχές ασφαλείας των εργαλείων. Μια απρόσεκτη ενέργεια μπορεί να προκαλέσει σοβαρό τραυματισμό σε κλάσμα του δευτερολέπτου.

#### 4) Χρήση και φροντίδα του μηχανήματος

α) Μην ασκείτε δύναμη στο μηχάνημα. Χρησιμοποιείτε το σωστό μηχάνημα για την εφαρμογή σας. Το κατάλληλο μηχάνημα θα έχει καλύτερες επιδόσεις και θα προσφέρει μεγαλύτερη ασφάλεια στον βαθμό για τον οποίο έχει σχεδιαστεί.

β) Μην χρησιμοποιείτε το μηχάνημα αν δεν μπορεί να ενεργοποιηθεί και να απενεργοποιηθεί με τον διακόπτη. Ένα μηχάνημα που δεν μπορεί να ελεγχθεί από τον διακόπτη είναι επικίνδυνο και πρέπει να επισκευαστεί.

γ) Αποσυνδέστε το βύσμα από την πηγή τροφοδοσίας ή/και αφαιρέστε την μπαταρία, αν είναι αποσπώμενη, από το μηχάνημα πριν από την πραγματοποίηση ρυθμίσεων, την αλλαγή αξεσουάρ ή την αποθήκευση μηχανημάτων.

Αυτά τα μέτρα ασφαλείας αποκλείουν την ενεργοποίηση του ηλεκτρικού εργαλείου κατά λάθος.

δ) Φυλάξτε τα μηχανήματα που βρίσκονται σε αδράνεια μακριά από παιδιά και απαγορεύστε τη χρήση των μηχανημάτων σε άτομα που δεν είναι εξοικειωμένα με αυτά ή με τις οδηγίες. Τα μηχανήματα είναι επικίνδυνα στα χέρια μη εκπαιδευμένων χρηστών.

ε) Συντηρείτε τα μηχανήματα και τα αξεσουάρ. Ελέγξτε το μηχάνημα για τυχόν λανθασμένη ευθυγράμμιση ή κινούμενα εξαρτήματα που μαγκώ-

da

el

νων, σπασμένα εξαρτήματα ή άλλες καταστάσεις που μπορεί να επηρεάσουν τη λειτουργία του μηχανήματος. Σε περίπτωση ζημιάς, φροντίστε για την επισκευή του μηχανήματος προτού το χρησιμοποιήσετε. Πολλά ατυχήματα προκαλούνται από μηχανήματα που δεν συντηρούνται σωστά.

**στ) Διατηρείτε τα εργαλεία κοπής αιχμηρά και καθαρά.** Εάν τα εργαλεία κοπής συντηρούνται σωστά, με αιχμηρές άκρες κοπής, είναι λιγότερο πιθανή η εμπλοκή τους και πιο εύκολος ο έλεγχός τους.

**ζ) Χρησιμοποιείτε το ηλεκτρικό εργαλείο, τα αξεσουάρ, τα τρυπάνια κ.λπ. σύμφωνα με αυτές τις οδηγίες, λαμβάνοντας υπόψη τις συνθήκες εργασίας και την εργασία που πρέπει να εκτελεστεί.** Η χρήση του μηχανήματος για εργασίες διαφορετικές από αυτές για τις οποίες προορίζεται μπορεί να προκαλέσει επικίνδυνες καταστάσεις.

**η) Διατηρείτε τις χειρολαβές και τις επιφάνειες κρατήματος στεγνές και καθαρές, χωρίς λάδια και γράσο.** Οι ολισθηρές λαβές και επιφάνειες κρατήματος δεν επιτρέπουν τον ασφαλή χειρισμό και έλεγχο

του μηχανήματος σε απρόβλεπτες καταστάσεις.

**5) Χρήση και φροντίδα των εργαλείων μπαταρίας**

**α) Επαναφορτίστε το μηχανήμα μόνο με τον φορτιστή που προδιαγράφεται από τον κατασκευαστή.** Ένας φορτιστής κατάλληλος για έναν τύπο συστοιχίας μπαταριών μπορεί να δημιουργήσει κίνδυνο φωτιάς κατά τη χρήση με άλλη συστοιχία μπαταριών.

**β) Χρησιμοποιείτε το μηχανήμα μόνο με τις προδιαγραφόμενες μπαταρίες.** Η χρήση οποιασδήποτε άλλης μπαταρίας μπορεί να προκαλέσει κίνδυνο τραυματισμού και πυρκαγιάς.

**γ) Όταν η μπαταρία δεν χρησιμοποιείται, πρέπει να τη φυλάσσετε μακριά από άλλα μεταλλικά αντικείμενα, όπως συνδετήρες, κέρματα, κλειδιά, καρφιά, βίδες ή άλλα μικρά μεταλλικά αντικείμενα, που μπορεί να προκαλέσουν ένωση των πόλων.** Η βραχυκύκλωση των ακροδεκτών της μπαταρίας μεταξύ τους μπορεί να προκαλέσει εγκαύματα ή πυρκαγιά.

**δ) Σε περίπτωση ακατάλληλου χειρισμού, μπορεί να εκτιναχθεί υγρό από την μπαταρία.** Αποφεύγετε κάθε επαφή. Σε περίπτωση τυχαίας επαφής, ξεπλύνετε με νερό. Εάν το υγρό έρθει σε επαφή με τα μάτια, ζητήστε επίσης ιατρική βοήθεια. Το υγρό που εκτοξεύεται από την μπαταρία μπορεί να προκαλέσει ερεθισμό ή εγκαύματα.

**ε) Μην χρησιμοποιείτε μπαταρίες ή εργαλεία που έχουν υποστεί ζημιά ή τροποποιήσεις.** Μπαταρίες οι οποίες έχουν υποστεί βλάβη ή τροποποίηση μπορεί να παρουσιάσουν πρόβλεπτη συμπεριφορά, με αποτέλεσμα την πυρκαγιά, την έκρηξη ή τον κίνδυνο τραυματισμού.

**στ) Μην εκθέτετε την μπαταρία ή τα εργαλεία σε φωτιά ή υπερβολικά υψηλή θερμοκρασία.** Η φωτιά ή θερμοκρασίες άνω των 130 °C μπορεί να προκαλέσουν έκρηξη.

**ζ) Φροντίστε να ακολουθείτε όλες τις οδηγίες φόρτισης και μην φορτίσετε την μπαταρία ή τα εργαλεία εκτός του εύρους θερμοκρασιών που προδιαγράφεται στις οδηγίες.** Η φόρτιση με λανθασμένο τρόπο ή σε θερμοκρασίες εκτός του καθορισμένου εύρους μπορεί να προκαλέσει ζημιά στην μπαταρία και αυξάνει τον κίνδυνο πυρκαγιάς.

**6) Σέρβις**

**α) Αναθέστε το σέρβις του μηχανήματός σας σε εξειδικευμένο επισκευαστή.** Αυτός επιτρέπεται να χρησιμοποιεί μόνο πανομοιότυπα ανταλλακτικά. Με τον τρόπο αυτόν εξασφαλίζεται η ασφάλεια του μηχανήματος.

**β) Μην εκτελείτε εργασίες σέρβις σε κατεστραμμένες μπαταρίες.** Η όλη συντήρηση των μπαταριών πρέπει να γίνεται αποκλειστικά από τον κατασκευαστή ή εξουσιοδοτημένα τμήματα εξυπηρέτησης πελατών.

### 1.2.2 Προειδοποιήσεις ασφαλείας για φυσητήρες κήπου, αναρροφητήρες κήπου και φυσητήρες/αναρροφητήρες κήπου

**α) Μην χρησιμοποιείτε το μηχανήμα σε κακές καιρικές συνθήκες, ιδιαίτερα όταν υπάρχει κίνδυνος κεραυνού.** Έτσι μειώνεται ο κίνδυνος να σας χτυπήσει κεραυνός.

**β) Να ελέγχετε συχνά τον συλλέκτη υπολειμμάτων για φθορά ή μειωμένη απόδοση.** Ένας φθαρμένος ή κατεστραμμένος συλλέκτης υπολειμμάτων μπορεί να αυξήσει τον κίνδυνο πρόκλησης τραυματισμού.

**γ) Να φοράτε προστατευτικά γυαλιά και προστατευτικά ακούς.** Ο επαρκής εξοπλισμός προστασίας θα μειώσει τον κίνδυνο τραυματισμού.

**δ) Κατά τη λειτουργία του μηχανήματος, να φοράτε πάντα αντιολισθητικά και προστατευτικά παπούτσια.** Μην χρησιμοποιείτε το μηχανήμα ξυπόλυτοι ή φορώντας σανδάλια. Αυτό μειώνει τον κίνδυνο τραυματισμού των ποδιών.

**ε) Μην φοράτε φαρδιά ρούχα ή προϊόντα όπως κασκόλ, κορδόνια, αλυσίδες, γραβάτες κ.λπ., που θα μπορούσαν να αναρροφηθούν στις εισόδους αέρα. Δέστε ή καλύψτε τα μακριά μαλλιά για να βεβαιωθείτε ότι δεν θα αναρροφηθούν στις εισόδους αέρα.** Αν κάποιο από αυτά τα αντικείμενα αναρροφηθεί στις εισόδους αέρα, μπορεί να αυξηθεί ο κίνδυνος τραυματισμού.

**στ) Απομακρύνετε τυχόν παριστάμενα άτομα κατά τη λειτουργία του μηχανήματος.** Τα υπολείμματα που εκτινάσσονται μπορεί να αυξήσουν τον κίνδυνο τραυματισμού.

**ζ) Μην χρησιμοποιείτε τη συσκευή στη λειτουργία αναρροφητήρα χωρίς να έχετε τοποθετήσει τον συλλέκτη υπολειμμάτων στη θέση του.** Τα αντικείμενα που εκτινάσσονται μπορεί να αυξήσουν τον κίνδυνο τραυματισμού.

**η) Μην στρέψετε ποτέ το ακροφύσιο του φυσητήρα φύλλων προς την κατεύθυνση ατόμων ή κατοικίδιων ή προς την κατεύθυνση παραθύρων.** Να είστε ιδιαίτερα προσεκτικοί όταν φυσάτε υπολείμματα κοντά σε συμπαγή αντικείμενα, όπως δέντρα, αυτοκίνητα και τοίχους, τα οποία μπορούν να προκαλέσουν εξοστρακισμό των υπολειμμάτων.

Τα αντικείμενα που εκτινάσσονται μπορεί να προκαλέσουν υλικές ζημιές και να αυξήσουν τον κίνδυνο τραυματισμού.

**θ) Μην χρησιμοποιείτε το μηχανήμα για να συλλέξετε ή να φυσήξετε οτιδήποτε καίγεται ή βγάζει καπνό, όπως τσιγάρα, σπύρα ή καυτή στάχτη.** Αυτές οι πηγές ανάφλεξης μπορεί να αυξήσουν τον κίνδυνο πυρκαγιάς.

**ι) Μην χρησιμοποιείτε το μηχανήμα για να μαζέψετε νερά ή άλλα υγρά και μην βυθίζετε τα μέρη του σε υγρά.** Σε περίπτωση εισχώρησης νερού στο μηχανήμα, ενδέχεται να αυξηθεί ο κίνδυνος ηλεκτροπληξίας.

**ια) Μην χρησιμοποιήσετε το μηχανήμα για να μαζέψετε πέτρες, χαλίκια, μέταλλα, σπασμένα γυαλιά.** Μπορεί να υποστεί ζημιά στον τροχό του ανεμιστήρα και να αυξηθεί ο κίνδυνος τραυματισμού.

**ιβ) Μην αγγίζετε τον ανεμιστήρα ενώ κινείται.** Απενεργοποιήστε το μηχανήμα και περιμένετε μέχρι να σταματήσει ο ανεμιστήρας πριν να αφαιρέσετε οποιοδήποτε εξάρτημα που μπορεί να παρέχει πρόσβαση στον ανεμιστήρα. Αυτό μειώνει τον κίνδυνο τραυματισμού από κινούμενα μέρη.

**ιγ) Όταν απομακρύνετε υλικά που μπλοκάρουν τη λειτουργία ή όταν συντηρείτε το μηχανήμα, βεβαιωθείτε ότι ο διακόπτης λειτουργίας βρίσκεται στη θέση απενεργοποίησης.** Η μη αναμενόμενη εκκίνηση του μηχανήματος όταν απομακρύνετε υλικά που μπλοκάρουν τη λειτουργία του ή όταν το συντηρείτε μπορεί να οδηγήσει σε σοβαρό τραυματισμό.

## 1.3 Πρόσθετες οδηγίες ασφαλείας

### 1.3.1 Προβλεπόμενη χρήση

**Χρήση ως φυσητήρας φύλλων κήπου:**

Ο αναρροφητήρας/φυσητήρας φύλλων GARDENA προορίζεται για την απομάκρυνση σωματιδίων βρομιάς και υπολειμμάτων κομμένου γρασιδιού από πεζοδρόμια, ιδιωτικούς δρόμους, βεράντες κ.λπ., για το μάζεμα κομμένου γρασιδιού, άχρου και φύλλων σε σωρούς ή για την αφαίρεση σωματιδίων βρομιάς από γωνίες, αρμούς και κενά ανάμεσα σε τούβλα και πέτρες τοίχων.

**Χρήση ως αναρροφητήρας φύλλων:**

Ο αναρροφητήρας/φυσητήρας φύλλων GARDENA έχει σχεδιαστεί για να αναρροφά στεγνά υλικά, όπως φύλλα, χορτάρι, μικρά κλαδιά και κομμάτια χαρτιού.

Το προϊόν δεν είναι κατάλληλο για μακροπρόθεσμη χρήση (επαγγελματική λειτουργία).

Ο χειριστής του μηχανήματος πρέπει να το χρησιμοποιεί όντας στο επίπεδο του εδάφους και όχι σε σκάλες ή οποιαδήποτε ασταθή στηρίγματα.

Όταν χρησιμοποιείτε ιμάντα ώμου, βεβαιωθείτε ότι κανένα από τα ρούχα σας δεν εμποδίζει την απελευθέρωση και την αφαίρεση του ιμάντα ώμου. Ελέγξτε το μηχανήμα για ζημιές, εάν διαπιστώσετε ότι υπάρχουν έντονοι κραδαμοί.

Όταν καθαρίζετε εμφράξεις ή απομακρύνετε υλικά που μπλοκάρουν τη λειτουργία του μηχανήματος, βεβαιωθείτε ότι ο διακόπτης λειτουργίας βρίσκεται στη θέση απενεργοποίησης και η μπαταρία έχει αφαιρεθεί.

Διατηρείτε καθαρά όλα τα ανοίγματα εξαερισμού.



### KΙΝΔΥΝΟΣ!

**Κίνδυνος τραυματισμού!**

- Μην χρησιμοποιείτε το προϊόν για την κοπή θάμνων κάθε τύπου και πολυετών φυτών, για την κοπή αναρριχητικών φυτών ή χορταριού σε οροφές ή σε μπαλκόνια, για τη σύνθλιψη μικρών και μεγάλων κλαδιών και για τη διόρθωση ανωμαλιών του εδάφους/έδαφος.
- Μην χρησιμοποιείτε το προϊόν σε πρηνή με κλίση πάνω από 20°.

### 1.3.2 Προειδοποίηση ασφαλείας για μπαταρίες και φορτιστές μπαταριών

 **Διαβάστε όλες τις προειδοποιήσεις ασφαλείας και τις οδηγίες.** Η μη τήρηση των προειδοποιήσεων και των οδηγιών μπορεί να προκαλέσει ηλεκτροπληξία, πυρκαγιά ή/και σοβαρό τραυματισμό.

→ **Φυλάξτε αυτές τις οδηγίες σε ασφαλές μέρος.** Χρησιμοποιείτε τον φορτιστή μπαταρίας μόνο αν είστε εξοικειωμένοι με όλες τις λειτουργίες του και μπορείτε να τις εκτελέσετε χωρίς περιορισμό ή μόνο αν έχετε λάβει τις κατάλληλες οδηγίες.

→ **Μην χρησιμοποιείτε το προϊόν σε εκρηκτικές ατμόσφαιρες.**

→ **Να επιβλέπετε τα παιδιά κατά τη διάρκεια της χρήσης, του καθαρισμού και της συντήρησης του προϊόντος.** Αυτό γίνεται για να διασφαλίσετε ότι τα παιδιά δεν παίζουν με τον φορτιστή μπαταρίας.

→ **Φορτίστε αποκλειστικά μπαταρίες ιόντων λιθίου του τύπου συστήματος POWER FOR ALL PBA 18V με χωρητικότητα 1,5 Ah ή μεγαλύτερη (5 στοιχεία μπαταρίας ή περισσότερα).** Η τάση μπαταρίας πρέπει να συμφωνεί με την τάση φόρτισης της μπαταρίας του φορτιστή μπαταρίας. Μην φορτίζετε μη επαναφορτιζόμενες μπαταρίες. Διαφορετικά, υπάρχει κίνδυνος πυρκαγιάς και έκρηξης.

 **Χρησιμοποιείτε τον φορτιστή της μπαταρίας μόνο σε κλειστός χώρο και κρατήστε τον μακριά από υγρασία.** Η είσοδος νερού σε έναν φορτιστή μπαταρίας αυξάνει τον κίνδυνο ηλεκτροπληξίας.

→ **Να διατηρείτε τον φορτιστή μπαταρίας καθαρό.** Η βρωμιά μπορεί να προκαλέσει ηλεκτροπληξία.

→ **Ελέγχετε πάντα τον φορτιστή της μπαταρίας, συμπεριλαμβανομένου του καλωδίου και του βύσματος, πριν από τη χρήση.** Μην χρησιμοποιείτε τον φορτιστή μπαταρίας αν παρατηρήσετε οποιαδήποτε ζημιά. Μην ανοίγετε μόνοι σας τον φορτιστή μπαταρίας. Βεβαιωθείτε ότι οι επισκευές πραγματοποιούνται μόνο από εξειδικευμένο προσωπικό που χρησιμοποιεί μόνο γνήσια ανταλλακτικά. Αν οι φορτιστές μπαταρίας, τα καλώδια και τα βύσματα υποστούν ζημιά, αυξάνεται ο κίνδυνος ηλεκτροπληξίας.

→ **Μην χρησιμοποιείτε τον φορτιστή μπαταρίας σε εύκολα εύφλεκτες επιφάνειες (π.χ. χαρτί, υφάσματα κ.λπ.) ή σε εύφλεκτα περιβάλλοντα.** Υπάρχει κίνδυνος πυρκαγιάς λόγω της θέρμανσης του φορτιστή μπαταρίας κατά τη φόρτιση.

- Αν το καλώδιο σύνδεσης πρέπει να αντικατασταθεί, αυτό πρέπει να γίνει από την GARDENA ή από ένα εξουσιοδοτημένο κέντρο σέρβις για τα ηλεκτρικά εργαλεία GARDENA, ώστε να αποφευχθούν οι κίνδυνοι για την ασφάλεια.
- Αυτές οι προειδοποιήσεις ασφαλείας ισχύουν μόνο για τις μπαταρίες ιόντων λιθίου 18V του συστήματος POWER FOR ALL.
- Φορτίζετε τις μπαταρίες μόνο με τους φορτιστές μπαταριών που συνιστώνται από τον κατασκευαστή. Ένας φορτιστής μπαταρίας που είναι κατάλληλος για έναν τύπο μπαταρίας μπορεί να δημιουργήσει κίνδυνο πυρκαγιάς αν χρησιμοποιηθεί με άλλες μπαταρίες.
- Εάν η μπαταρία έχει υποστεί ζημιά ή δεν χρησιμοποιείται σωστά, μπορεί να διαφύγουν αναθυμιάσεις. Βεβαιωθείτε ότι η περιοχή αερίζεται καλά και αναζητήστε ιατρική βοήθεια σε περίπτωση που αντιμετωπίσετε ανεπιθύμητες ενέργειες. Οι αναθυμιάσεις μπορεί να ερεθίσουν το αναπνευστικό σύστημα.
- Αν η μπαταρία είναι ελαττωματική, μπορεί να διαρρεύσει υγρό και να βραχούν παρακείμενα αντικείμενα. Ελέγξτε τα εξαρτήματα που επηρεάζονται. Καθαρίστε τα ή αντικαταστήστε τα, αν είναι απαραίτητο.
- Σε περίπτωση ακατάλληλης χρήσης ή ζημιάς της μπαταρίας, μπορεί να διαφύγει εύφλεκτο υγρό από την μπαταρία. Αποφύγετε την επαφή. Σε περίπτωση τυχαίας επαφής, ξεπλύνετε με νερό. Αν το υγρό εισέλθει στα μάτια σας, ζητήστε επιπλέον ιατρική βοήθεια. Το υγρό που εκτοξεύεται από την μπαταρία μπορεί να προκαλέσει ερεθισμό ή εγκαύματα.
- Χρησιμοποιείτε την μπαταρία μόνο με προϊόντα συνεργατών του συστήματος POWER FOR ALL. Οι μπαταρίες 18V που φέρουν την ένδειξη POWER FOR ALL είναι πλήρως συμβατές με τα ακόλουθα προϊόντα: όλα τα προϊόντα συνεργατών 18V συστήματος POWER FOR ALL.
- Πρέπει να τηρείτε τις συστάσεις για την μπαταρία που παρατίθενται στο εγχειρίδιο χρήσης του προϊόντος σας. Αυτός είναι ο μόνος τρόπος ασφαλούς λειτουργίας της μπαταρίας και του προϊόντος, καθώς και προστασίας των μπαταριών από επικίνδυνη υπερφόρτωση.
- Φορτίζετε τις μπαταρίες μόνο με τους φορτιστές μπαταριών που συνιστώνται από τον κατασκευαστή ή από συνεργάτες του συστήματος POWER FOR ALL. Ένας φορτιστής μπαταρίας κατάλληλος για έναν συγκεκριμένο τύπο μπαταρίας θέτει κίνδυνο πυρκαγιάς όταν χρησιμοποιείται με άλλες μπαταρίες (τύπος μπαταρίας: PBA 18V κ.λπ./Συμβατοί φορτιστές μπαταρίας: AL 18 κ.λπ.).
- Η μπαταρία παρέχεται μερικώς φορτισμένη. Για να εξασφαλίσετε την πλήρη απόδοση της μπαταρίας, πρέπει να φορτίσετε πλήρως την μπαταρία στον φορτιστή μπαταρίας προτού τη χρησιμοποιήσετε προϊόν για πρώτη φορά.
- Κρατήστε τις μπαταρίες μακριά από παιδιά.
- Μην ανοίγετε την μπαταρία. Υπάρχει κίνδυνος βραχυκυκλώματος.
- Μην βραχυκυκλώνετε την μπαταρία. Όταν δεν χρησιμοποιείτε την μπαταρία, πρέπει να την φυλάσσετε μακριά από συνδετήρες, νομίσματα, κλειδιά, καρφιά, βίδες ή άλλα μικρά μεταλλικά αντικείμενα, που μπορεί να προκαλέσουν γεφύρωση των επαφών. Η βραχυκύκλωση των ακροδεκτών της μπαταρίας μεταξύ τους μπορεί να προκαλέσει εγκαύματα ή πυρκαγιά.
- Οι επαφές της μπαταρίας μπορεί να έχουν αναπτύξει υψηλή θερμοκρασία μετά τη χρήση. Προσέξτε τις καυτές επαφές όταν αφαιρείτε τη μπαταρία.
- Η μπαταρία μπορεί να υποστεί ζημιά από αιχμηρά αντικείμενα, όπως καρφιά ή κατσαβίδια, ή με άσκηση εξωτερικής δύναμης. Μπορεί να προκύψει εσωτερικό βραχυκύκλωμα προκαλώντας καύση, καπνό, έκρηξη ή υπερθέρμανση της μπαταρίας.
- Μην εκτελείτε ποτέ εργασίες σέρβις σε μπαταρίες που έχουν υποστεί ζημιά. Όλες οι εργασίες συντήρησης των μπαταριών θα πρέπει να εκτελούνται μόνο από τον κατασκευαστή ή από εξουσιοδοτημένα κέντρα σέρβις.

- Προστατεύετε την μπαταρία από τη θερμότητα, όπως την παρατεταμένη έκθεση στο ηλιακό φως, τη φωτιά, τις ακαθαρσίες, το νερό και την υγρασία. Υπάρχει κίνδυνος έκρηξης και βραχυκυκλώματος.
- Χρησιμοποιείτε και αποθηκεύετε την μπαταρία μόνο σε θερμοκρασία περιβάλλοντος μεταξύ -20 °C και +50 °C. Μην αφήνετε την μπαταρία στο αυτοκίνητο, π.χ. το καλοκαίρι. Σε θερμοκρασίες < 0 °C, η απόδοση μπορεί να μειωθεί ανάλογα με τη συσκευή.
- Φορτίζετε την μπαταρία μόνο σε θερμοκρασίες περιβάλλοντος μεταξύ 0 °C και +35 °C. Η φόρτιση εκτός του εύρους θερμοκρασιών μπορεί να προκαλέσει ζημιά στην μπαταρία ή να αυξήσει τον κίνδυνο πυρκαγιάς.
- Μετά τη χρήση, αφήστε την μπαταρία να κρυώσει για τουλάχιστον 30 λεπτά προτού τη φορτίσετε ή την αποθηκεύσετε.

### 1.3.3 Πρόσθετες οδηγίες ηλεκτρικής ασφαλείας



#### **KINΔYΝΟΣ!**

##### **Κίνδυνος καρδιακής ανακοπής!**

Αυτό το προϊόν δημιουργεί ηλεκτρομαγνητικό πεδίο κατά τη λειτουργία του. Αυτό το ηλεκτρομαγνητικό πεδίο μπορεί να επηρεάσει τη λειτουργικότητα ενεργών ή παθητικών ιατρικών εμφυτευμάτων (π.χ. Βηματοδότες), που ενδέχεται να προκαλέσουν σοβαρό τραυματισμό ή θάνατο.

- Προτού χρησιμοποιήσετε αυτό το προϊόν, συμβουλευτείτε τον γιατρό σας και τον κατασκευαστή του εμφυτεύματός σας.
- Αφαιρέστε την μπαταρία όταν δεν χρησιμοποιείτε το προϊόν.

- Αποσυνδέστε την μπαταρία, εάν δεν διακοπεί η λειτουργία του μηχανήματος. Με την αφαίρεση της μπαταρίας διακόπεται η λειτουργία του μηχανήματος.
- Εάν ο τροχός λειτουργίας είναι μπλοκαρισμένος, διακόψτε τη λειτουργία και αφαιρέστε την μπαταρία. Υπάρχει κίνδυνος τραυματισμού, αν το μηχανήμα εκκινήσει ακούσια.

- Μην χρησιμοποιείτε τη συσκευή κοντά σε νερό ή για τη συντήρηση μικρών λιμνών. Το νερό που εισέρχεται στην μπαταρία μπορεί να προκαλέσει ηλεκτροπληξία και, κατά συνέπεια, τραυματισμό.

### 1.3.4 Πρόσθετες οδηγίες προσωπικής ασφαλείας



#### **KINΔYΝΟΣ!**

##### **Κίνδυνος ασφυξίας!**

Υπάρχει κίνδυνος κατάποσης των μικρών εξαρτημάτων.

- Απομακρύνετε τα παιδιά κατά τη διάρκεια της συναρμολόγησης.

- Μην χρησιμοποιείτε το μηχανήμα για να αναρροφήσετε αλεύρι, άμμο ή σκόνη από ξύλο. Μπορεί να δημιουργηθεί εκρηκτική ατμόσφαιρα.
- Μην ανοίγετε το κάλυμμα συντήρησης στη διάρκεια της χρήσης. Επειδή υπάρχει μικρή πιθανότητα να παρουσιάσει αστοχία ο διακόπτης σήματος, ο τροχός λειτουργίας ενδέχεται να μην σταματήσει αυτόματα.
- Καλύψτε τα μακριά μαλλιά κατά τη χρήση. Μπορεί να αναρροφηθούν τρίχες στην εισαγωγή αέρα του περιβλήματος του μοτέρ.
- Μην χρησιμοποιείτε το προϊόν σε δυνητικά εκρηκτικές ατμόσφαιρες. Υπάρχει κίνδυνος έκρηξης.
- Δίνετε προσοχή στο περιβάλλον στο οποίο βρίσκεται. Επειδή η ακοή σας περιορίζεται από τον θόρυβο και τα προστατευτικά ακοής, ενδέχεται να μην ακούσετε κινδύνους ή άλλα άτομα να πλησιάζουν.
- Πρόταση: Να φοράτε προστατευτική μάσκα αναπνοής. Αλλιώς, θα εισπνεύσετε τη σκόνη που αναδύεται.
- Το προϊόν είναι κατάλληλο για χρήση μόνο σε εξωτερικούς χώρους. Η χρήση του μηχανήματος σε εσωτερικό χώρο ενισχύει τον θόρυβό του.

## 2. ΣΥΝΑΡΜΟΛΟΓΗΣΗ



#### **KINΔYΝΟΣ!**

##### **Κίνδυνος τραυματισμού**

Κίνδυνος τραυματισμού σε περίπτωση που το προϊόν εκκινήσει κατά λάθος και αναρροφήσει μαλλιά, ρούχα ή σκόρπια αντικείμενα. Το προϊόν πρέπει να λειτουργεί μόνο με συναρμολογημένο τον σωλήνα του αναρροφητήρα/φουσητήρα φύλλων.

- Περιμένετε μέχρι να ακινητοποιηθούν πλήρως οι δίσκοι του ρότορα.
- Αφαιρέστε την μπαταρία πριν από τη συναρμολόγηση του προϊόντος.

### 2.1 Εξοπλισμός προμήθειας

	Κωδ. 14895-20	Κωδ. 14895-55
Ασύρματος αναρροφητήρας/φουσητήρας φύλλων	x	x
Φορτιστής μπαταρίας	x	-
Μπαταρία (4,0 Ah)	x	-
Εγχειρίδιο χρήσης	x	x

### 2.2 Συναρμολόγηση του σωλήνα του αναρροφητήρα/φουσητήρα φύλλων [Εικ. A1/A2]



#### **KINΔYΝΟΣ!**

##### **Κίνδυνος τραυματισμού**

Κίνδυνος τραυματισμού από τους δίσκους του ρότορα, εάν βάλετε το χέρι σας μέσα στο άνοιγμα του περιβλήματος.

- Συναρμολογήστε τον σωλήνα του αναρροφητήρα/φουσητήρα φύλλων πριν να θέσετε σε λειτουργία τον αναρροφητήρα/φουσητήρα φύλλων.

- Ευθυγραμμίστε την εγκοπή στον επάνω σωλήνα του αναρροφητήρα/φουσητήρα φύλλων ① με την εγκοπή στο άνοιγμα του περιβλήματος ②.
- Πιέστε τον επάνω σωλήνα του αναρροφητήρα/φουσητήρα φύλλων ① στο άνοιγμα του περιβλήματος μέχρι τέρμα ②.
- Βιδώστε τις 3 βίδες ③ στις 3 οπές του ανοίγματος του περιβλήματος ② (ροπή σύσφιξης = 1,4 – 1,6 Nm).  
Ο επάνω σωλήνας του αναρροφητήρα/φουσητήρα φύλλων έχει πλέον συνδεθεί σταθερά με το περίβλημα.
- Πιέστε τον κάτω σωλήνα του αναρροφητήρα/φουσητήρα φύλλων ④ στον επάνω σωλήνα του αναρροφητήρα/φουσητήρα φύλλων ① μέχρι να ακούσετε τους συνδέσμους να κουμπώνουν στη θέση τους.

## 2.3 Τοποθέτηση του τροχού λειτουργίας [Εικ. A3]

Υπάρχουν 3 ασφάλειες ① στον μικρότερο σωλήνα φυσητήρα φύλλων του σωλήνα αναρροφητήρα/φυσητήρα φύλλων ④. Για να ρυθμίσετε την απόσταση μεταξύ του σωλήνα του αναρροφητήρα/φυσητήρα φύλλων ④ και του εδάφους, χρησιμοποιήστε τις 3 ασφάλειες ①.

- Σύρτε το στήριγμα του τροχού λειτουργίας ⑤ στην επιθυμητή θέση ασφάλισης του κάτω σωλήνα του αναρροφητήρα/φυσητήρα φύλλων ④.
- Βιδώστε τη βίδα ⑥ στην οπή του στηρίγματος του τροχού λειτουργίας ⑤ (ροπή σύσφιξης = 1,4 – 1,6 Nm).  
Ο τροχός λειτουργίας έχει πλέον στερεωθεί στη θέση ασφάλισης.

## 2.4 Τοποθέτηση του σάκου συλλογής [Εικ. A4]

- Συνδέστε τον σάκο συλλογής ⑦ με το στήριγμα ⑧ στο εσωτερικό του συστήματος αποβολής ⑨.
- Διπλώστε το στήριγμα ⑧ προς τα πάνω μέχρι η ασφάλεια ⑩ του συστήματος αποβολής ⑨ να κωμπίσει στη θέση της.
- Κρεμάστε το άγκιστρο ⑪ στο στήριγμα ⑫.

Η ελαστική ζώνη συγκρατεί τον σάκο συλλογής στον σωλήνα του αναρροφητήρα/φυσητήρα φύλλων.

## 2.5 Τοποθέτηση του ιμάντα ώμου [Εικ. A5]

Ο ιμάντας ώμου παρέχει πρόσθετη στήριξη κατά τη χρήση του αναρροφητήρα/φυσητήρα φύλλων. Σας συνιστούμε να χρησιμοποιείτε τον ιμάντα ώμου.

- Συνδέστε το άγκιστρο ⑬ του ιμάντα ώμου ⑭ στο στήριγμα ⑭.
- Περάστε τον ιμάντα ώμου ⑭ στον ώμο σας.

## 3. ΛΕΙΤΟΥΡΓΙΑ

### ⚠ ΚΙΝΔΥΝΟΣ!

#### Κίνδυνος τραυματισμού

Κίνδυνος τραυματισμού σε περίπτωση που το προϊόν εκκινήσει κατά λάθος και αναρροφήσει μαλλιά, ρούχα ή σκόρπια αντικείμενα.  
→ Περιμένετε μέχρι να ακινητοποιηθούν πλήρως οι δίσκοι του ρότορα.  
→ Αφαιρέστε την μπαταρία πριν από τη ρύθμιση ή τη μεταφορά του μηχανήματος.

→ Το προϊόν πρέπει να λειτουργεί μόνο με συναρμολογημένο τον σωλήνα του αναρροφητήρα/φυσητήρα φύλλων.

### 3.1 Φόρτιση της μπαταρίας [Εικ. O1/O2/O3]

### ⚠ ΠΡΟΣΟΧΗ!

#### Υλικές ζημιές.

Εάν η τάση της πηγής τροφοδοσίας δεν συμφωνεί με τις προδιαγραφές στην πινακίδα ονομαστικών τιμών του φορτιστή μπαταρίας, ο φορτιστής μπαταρίας μπορεί να υποστεί ζημιά.  
→ Λαμβάνετε υπόψη την τάση δικτύου.

### ⚠ ΚΙΝΔΥΝΟΣ!

#### Κίνδυνος τραυματισμού.

Μπορεί να παγιδευτούν τα δάχτυλά σας κατά την τοποθέτηση της μπαταρίας.  
→ Προσέχετε τα δάχτυλά σας.

Χάρη στην έξυπνη διαδικασία φόρτισης, ανιχνεύεται αυτόματα η κατάσταση φόρτισης της μπαταρίας και, στη συνέχεια, φορτίζεται με το βέλτιστο ρεύμα φόρτισης, ανάλογα με τη θερμοκρασία και την τάση της μπαταρίας. Με αυτόν τον τρόπο, η μπαταρία προστατεύεται και διατηρείται πάντοτε πλήρως φορτισμένη κατά την αποθήκευση στον φορτιστή.

- Πατήστε το κουμπί απασφάλισης ① και αφαιρέστε την μπαταρία ② από τη θήκη μπαταρίας ③.

- Συνδέστε τον φορτιστή μπαταρίας ④ σε μια πρίζα τοίχου.
- Σύρτε την μπαταρία ② πάνω στον φορτιστή μπαταρίας ④.

Όταν η ένδειξη φόρτισης της μπαταρίας ④ στον φορτιστή αναβοσβήνει με πράσινο χρώμα, η μπαταρία φορτίζεται.

Όταν η ένδειξη φόρτισης της μπαταρίας ④ στον φορτιστή ανάβει σταθερά με πράσινο χρώμα, η μπαταρία είναι πλήρως φορτισμένη (χρόνος φόρτισης, βλ. 7. ΤΕΧΝΙΚΑ ΣΤΟΙΧΕΙΑ).

- Ελέγχετε τακτικά την κατάσταση φόρτισης κατά τη διάρκεια της φόρτισης.

- Όταν η μπαταρία ② φορτιστεί πλήρως, η μπαταρία ② μπορεί να αποσυνδεθεί από τον φορτιστή μπαταρίας ④.

## 3.2 Σημασία των ενδείξεων της οθόνης

### 3.2.1 Ένδειξη φόρτισης μπαταρίας στον φορτιστή μπαταρίας [Εικ. O3]

**Πράσινη λυχνία που αναβοσβήνει (γρήγορα) στην ένδειξη φόρτισης μπαταρίας ④**



**Πράσινη λυχνία που αναβοσβήνει (αργά) στην ένδειξη φόρτισης μπαταρίας ④**



**Σταθερά αναμμένη πράσινη λυχνία ένδειξης φόρτισης μπαταρίας ④**



**Σταθερά αναμμένη λυχνία κόκκινης ένδειξης φόρτισης μπαταρίας ④**



**Κόκκινη λυχνία που αναβοσβήνει στην ένδειξη σφάλματος μπαταρίας ④**



Η διαδικασία γρήγορης φόρτισης υποδεικνύεται από το γρήγορο αναβοσβήμα της πράσινης ένδειξης φόρτισης της μπαταρίας ④.

**Σημειώστε:** Η γρήγορη φόρτιση είναι δυνατή μόνο εάν η θερμοκρασία της μπαταρίας βρίσκεται εντός του επιτρεπτού εύρους θερμοκρασιών φόρτισης, βλ. "Τεχνικά στοιχεία".

Όταν η στάθμη ισχύος της μπαταρίας είναι περίπου 80%, η πράσινη ένδειξη φόρτισης της μπαταρίας ④ αναβοσβήνει αργά.

Η μπαταρία μπορεί να αφαιρεθεί για άμεση χρήση.

Η σταθερά αναμμένη πράσινη λυχνία στην ένδειξη φόρτισης της μπαταρίας ④ υποδεικνύει ότι η μπαταρία είναι πλήρως φορτισμένη.

Αν η μπαταρία δεν έχει συνδεθεί, η σταθερά αναμμένη λυχνία της ένδειξης φόρτισης μπαταρίας ④ υποδεικνύει ότι το βύσμα τροφοδοσίας είναι συνδεδεμένο στην πρίζα τοίχου και ο φορτιστής είναι έτοιμος για λειτουργία.

Η σταθερά αναμμένη κόκκινη λυχνία στην ένδειξη σφάλματος μπαταρίας ④ υποδεικνύει ότι η θερμοκρασία της μπαταρίας βρίσκεται εκτός του επιτρεπόμενου εύρους θερμοκρασιών φόρτισης, βλ. "Τεχνικά στοιχεία".

Μόλις επιτευχθεί το επιτρεπόμενο εύρος θερμοκρασίας, ο φορτιστής μπαταρίας αλλάζει αυτόματα σε γρήγορη φόρτιση.

Η κόκκινη λυχνία που αναβοσβήνει στην ένδειξη σφάλματος μπαταρίας ④ υποδεικνύει κάποια άλλη βλάβη στον κύκλο φόρτισης, βλ. "Επίλυση προβλημάτων".

### 3.2.2 Ένδειξη κατάστασης φόρτισης μπαταρίας στο προϊόν [Εικ. A5/O4]

Μετά την εκκίνηση του μηχανήματος, η ένδειξη κατάστασης φόρτισης της μπαταρίας ④ εμφανίζεται για 5 δευτερόλεπτα στον πίνακα ελέγχου.

Ένδειξη κατάστασης φόρτισης μπαταρίας	Κατάσταση φόρτισης μπαταρίας
①, ② και ③ ανάβουν με πράσινο χρώμα	67–100% φορτισμένη
① και ② ανάβουν με πράσινο χρώμα	34–66% φορτισμένη
① ανάβει με πράσινο χρώμα	11–33% φορτισμένη
① αναβοσβήνει με πράσινο χρώμα	0–10% φορτισμένη

Όταν η λυχνία LED ① αναβοσβήνει με πράσινο χρώμα, η μπαταρία πρέπει να φορτιστεί.

Αν η λυχνία LED ④ ανάψει ή αναβοσβήνει, βλ. 6. ΕΠΙΛΥΣΗ ΠΡΟΒΛΗΜΑΤΩΝ.

### 3.2.3 Κουμπί στον πίνακα ελέγχου ⑤ [Εικ. A5/O4]

**Κουμπί On/Off ⑤:**

Εάν είναι ανοιχτό το κάλυμμα συντήρησης, δεν είναι δυνατή η εκκίνηση του αναρροφητήρα/φυσητήρα φύλλων.

→ Πατήστε το κουμπί On/Off ⑤ στον πίνακα ελέγχου.

Ο αναρροφητήρας/φυσητήρας φύλλων εκκινείται και η ένδειξη κατάστασης φόρτισης της μπαταρίας εμφανίζεται για 5 δευτερόλεπτα.

→ Πατήστε ξανά το κουμπί On/Off ⑤ στον πίνακα ελέγχου.

Η λειτουργία του αναρροφητήρα/φυσητήρα φύλλων σταματά.

**Κουμπί ταχύτητας ⑥:**

Με το κουμπί ταχύτητας μπορείτε να ρυθμίσετε την ταχύτητα του μοτέρ ανάλογα με τις απαιτήσεις σας.

Η χαμηλή ταχύτητα είναι ιδανική για το φύσημα ελαφριών φύλλων, για παράδειγμα πάνω σε χαλίκι. Η υψηλή ταχύτητα είναι ιδανική για μεγάλα και νωπά φύλλα.

Ταχύτητα	Ταχύτητα περιστροφής	Οθόνι LED
Χαμηλή	8000 σ.α.λ.	Δεν ανάβει καμία λυχνία LED
Μεσαία	11.500 σ.α.λ.	Ανάβει η ένδειξη ④
Υψηλή	12.500 σ.α.λ.	Ανάβουν οι ενδείξεις ④ και ⑤
Ενισχυμένη λειτουργία	14.500 σ.α.λ.	Ανάβει επίσης η ένδειξη ⑥

- Πατήστε το κουμπί ταχύτητας ③ στον πίνακα ελέγχου.  
*Ενεργοποιείται η μεσαία ταχύτητα και ανάβει η λυχνία LED ④.*
- Πατήστε ξανά το κουμπί ταχύτητας ④ στον πίνακα ελέγχου.  
*Ενεργοποιείται η υψηλή ταχύτητα και ανάβουν οι λυχνίες LED ④ και ⑤.*
- Πατήστε ξανά το κουμπί ταχύτητας ⑤ στον πίνακα ελέγχου.  
*Ενεργοποιείται η χαμηλή ταχύτητα και δεν ανάβει καμία λυχνία LED.*

#### Κουμπί ενίσχυσης ⑥:

Η ενισχυμένη λειτουργία αυξάνει προσωρινά την ταχύτητα του μοτέρ (για 15 δευτερόλεπτα) για μέγιστη ισχύ αναρρόφησης/παροχής αέρα. Μπορείτε να ενεργοποιείτε την ενισχυμένη λειτουργία όσο συχνά χρειάζεται, ωστόσο μειώνει τη διάρκεια ζωής της μπαταρίας.

- Πατήστε το κουμπί ενίσχυσης ⑥ στον πίνακα ελέγχου.  
*Η ενισχυμένη λειτουργία ενεργοποιείται για 15 δευτερόλεπτα και ανάβει η λυχνία LED ⑥.*
- Για να τερματίσετε πρόωρα την ενισχυμένη λειτουργία, πατήστε ξανά το κουμπί ενίσχυσης ⑥ στον πίνακα ελέγχου.  
*Η λειτουργία ενίσχυσης είναι απενεργοποιημένη και η λυχνία LED ⑥ είναι σβηστή.*

Δεν είναι δυνατή η χρήση της ενισχυμένης λειτουργίας με μπαταρίες < 4 Ah. Στην περίπτωση αυτή, ανάβει η ένδειξη ⑥ και αναβοσβήνει η ένδειξη ⑥ για 5 δευτερόλεπτα.

### 3.3 Θέση εργασίας [Εικ. 05/06]

Για τη λειτουργία φυσητήρα και για τη λειτουργία αναρροφητήρα πρέπει έχετε τοποθετήσει τον σάκο συλλογής.

#### 3.3.1 Λειτουργία φυσητήρα

Χρησιμοποιήστε τον αναρροφητήρα/φυσητήρα φύλλων για να απομακρύνετε σωματίδια βρομιάς και κομμένο χορτάρι από πεζοδρόμια, ιδιωτικούς δρόμους, αυλές κ.λπ., για να μαζέψετε κομμένο χορτάρι, άχυρα και φύλλα σε σωρούς ή για να αφαιρέσετε σωματίδια βρωμιάς από γωνίες, αρμούς και κενά ανάμεσα σε τούβλα και πέτρες τοίχων.

- Γυρίστε τον διακόπτη ② στη θέση φυσητήρα ②.

Με τον επιλογέα ελέγχου ταχύτητας αυξάνετε ή μειώνετε την ταχύτητα του μοτέρ, όταν χρησιμοποιείτε το μηχάνημα στη λειτουργία φυσητήρα.

Μπορείτε να ρυθμίσετε τη ροή του αέρα στρέφοντας το άνοιγμα εξόδου του σωλήνα περισσότερο προς τα κάτω ή προς τη μία πλευρά.

Κατά την εργασία, η κατεύθυνση θα πρέπει να είναι πάντα μακριά από συμπαγή αντικείμενα, όπως κράσπεδα/πεζοδρόμια, μεγάλες πέτρες, οχήματα και φράκτες.

Ο καλύτερος τρόπος για να καθαρίσετε τις γωνίες είναι να κινήσετε εξωτερικά της γωνίας. Με αυτόν τον τρόπο, δεν θα πετάγεται το χώμα στο πρόσωπό σας. Να είστε προσεκτικοί όταν εργάζεστε κοντά σε φυτά. Η ισχυρή ροή αέρα μπορεί να καταστρέψει ευαίσθητα φυτά.

#### 3.3.2 Λειτουργία αναρροφητήρα

Χρησιμοποιήστε το μηχάνημα ως αναρροφητήρα για τη συλλογή στεγνών υλικών, όπως φύλλα, χορτάρι, μικρά κλαδιά και κομμάτια χαρτιού.

- Θέστε τον διακόπτη ② στη θέση του αναρροφητήρα ①.

Η ενισχυμένη λειτουργία μπορεί να χρησιμοποιηθεί για βέλτιστα αποτελέσματα, όταν εργάζεστε στη λειτουργία αναρροφητήρα.

Κατά την αναρρόφηση, κινήστε αργά προς τα εμπρός και προς τα πίσω πάνω από το υλικό.

Όσο εργάζεστε αποφεύγετε να πλησιάζετε σε σωρούς βρομιάς που μπορούν να φράξουν τη συσκευή.

Για βέλτιστα αποτελέσματα, κρατάτε τον σωλήνα αναρρόφησης του μηχανήματος περίπου δύο εκατοστά πάνω από το έδαφος.

### 3.4 Εκκίνηση/διακοπή λειτουργίας του αναρροφητήρα/φυσητήρα φύλλων

#### 3.4.1 Εκκίνηση του αναρροφητήρα/φυσητήρα φύλλων [Εικ. A5/O1/O5]

Συνιστάται η χρήση μόνο μπαταριών 4 Ah P4A PBA 18V/72 (Κωδ. 14905) ή μεγαλύτερης χωρητικότητας.

1. Τοποθετήστε την μπαταρία ⑥ μέσα στη θήκη μπαταρίας ① μέχρι να την ακούσετε να κουμπώνει στη θέση της.
2. Γυρίστε τον διακόπτη στην επιθυμητή θέση (βλ. "3.3 Θέση εργασίας [Εικ. 05/06]").
3. Ρυθμίστε τον αναρροφητήρα/φυσητήρα φύλλων στον τροχό λειτουργίας ⑩ και κρατήστε τον με το ένα χέρι από την πίσω λαβή ⑪ και με το άλλο από την μπροστινή λαβή ⑫.
4. Πατήστε το κουμπί On/Off ③ στον πίνακα ελέγχου ④.  
*Ο αναρροφητήρας/φυσητήρας φύλλων εκκινείται και η ένδειξη κατάστασης φόρτισης της μπαταρίας εμφανίζεται για 5 δευτερόλεπτα.*

#### 3.4.2 Διακοπή λειτουργίας του αναρροφητήρα/φυσητήρα φύλλων

- Πατήστε ξανά το κουμπί On/Off ③ στον πίνακα ελέγχου.  
*Η λειτουργία του αναρροφητήρα/φυσητήρα φύλλων σταματά.*

## 4. ΣΥΝΤΗΡΗΣΗ



### ΚΙΝΔΥΝΟΣ!

#### Κίνδυνος τραυματισμού

Κίνδυνος τραυματισμού σε περίπτωση που το προϊόν εκκινηθεί κατά λάθος και αναρροφήσει μαλλιά, ρούχα ή σκόρπια αντικείμενα.  
→ Περιμένετε μέχρι να ακινητοποιηθούν πλήρως οι δίσκοι του ρότορα.  
→ Αφαιρέστε την μπαταρία πριν από το σέρβις του προϊόντος.

### 4.1 Καθαρισμός του αναρροφητήρα/φυσητήρα φύλλων



### ΚΙΝΔΥΝΟΣ!

#### Κίνδυνος τραυματισμού!

Κίνδυνος τραυματισμού και πρόκλησης ζημιάς στο προϊόν.  
→ Μην χρησιμοποιείτε νερό ή νερό υπό πίεση (ειδικά ψεκασμό νερού με υψηλή πίεση) για να καθαρίσετε το προϊόν. Αυτό μπορεί να προκαλέσει ζημιά στο προϊόν ή να επιτρέψει στο νερό να διεισδύσει στα ηλεκτρικά εξαρτήματα της συσκευής και να προκαλέσει διάβρωση ή βραχυκύκλωμα.  
→ Μην καθαρίζετε με χημικά, συμπεριλαμβανομένης βενζίνης ή διαλυτών. Ορισμένα από αυτά μπορεί να καταστρέψουν σημαντικά πλαστικά εξαρτήματα.

#### 4.1.1 Καθαρισμός της επιφάνειας του αναρροφητήρα/φυσητήρα φύλλων [Εικ. 01]

Οι εγκοπές ροής αέρα πρέπει πάντα να είναι καθαρές.

1. Καθαρίστε την επιφάνεια του αναρροφητήρα/φυσητήρα φύλλων με υγρό πανί.
2. Καθαρίστε τις εγκοπές εξαερισμού ⑩ με μια μαλακή βούρτσα (μην χρησιμοποιήσετε αιχμηρά αντικείμενα).

#### 4.1.2 Καθαρισμός του σάκου συλλογής [Εικ. A4]

Πρέπει να καθαρίζετε τον σάκο συλλογής έπειτα από κάθε χρήση.

Πρέπει να αδειάζετε εντελώς και να καθαρίζετε τον σάκο συλλογής για να προληφθεί η παλαιώση του μηχανήματος και το μπλοκάρισμα της ροής του αέρα.

1. Βγάλτε το άγκιστρο ① από το στήριγμα ②.
2. Πατήστε την ασφάλεια ⑩ του συστήματος αποβολής ⑨ και διπλώστε το στήριγμα ⑧ προς τα κάτω.
3. Αφαιρέστε τον σάκο συλλογής ⑦.
4. Ανοίξτε το φερμουάρ ②.
5. Αδειάστε τον σάκο συλλογής ⑦.
6. Γυρίστε τον σάκο συλλογής ⑦ μέσα έξω.
7. Αν ο σάκος συλλογής είναι πολύ λερωμένος, μπορείτε να τον καθαρίσετε με μια βρεγμένη βούρτσα.
8. Κρεμάστε τον σάκο συλλογής ⑦ και αφήστε τον να στεγνώσει εντελώς πριν να τον χρησιμοποιήσετε ξανά.
9. Τοποθετήστε τον σάκο συλλογής ⑦ (βλ. "2.4 Τοποθέτηση του σάκου συλλογής [Εικ. A4]").

#### 4.1.3 Καθαρισμός του σωλήνα αναρρόφησης [Εικ. A3]

- Χτυπήστε προσεκτικά τον σωλήνα αναρρόφησης ④ για να ξεκολλήσουν τυχόν μεγάλες ακαθαρσίες.
- Καθαρίστε το εσωτερικό του σωλήνα αναρρόφησης ④ π.χ. με ένα ξύλινο ραβδί.

#### 4.1.4 Καθαρισμός του διαμερίσματος ρότορα [Εικ. M1]

Πρέπει να καθαρίζετε το διαμέρισμα του ρότορα έπειτα από κάθε χρήση.

Για να διασφαλίσετε πλήρη λειτουργικότητα, το διαμέρισμα του ρότορα πρέπει να είναι καθαρό.

- Γυρίστε τη βίδα ασφάλισης ② αριστερόστροφα (περίπου 10 στροφές).
- Ανοίξτε το κάλυμμα συντήρησης ③.
- Καθαρίστε το κάλυμμα συντήρησης ③.
- Καθαρίστε το διαμέρισμα και τους δίσκους του ρότορα ② π.χ. με μια μικρή βούρτσα καθαρισμού μπουκαλιών, ειδικά πίσω από τον ρότορα.
- Καθαρίστε το εσωτερικό του καλύμματος συντήρησης ③ και προσέξτε ιδιαίτερα τη βιδωτή άρθρωση της βίδας ασφάλισης ② στο κάλυμμα συντήρησης ③.
- Καθαρίστε προσεκτικά την τσιμούχα του καλύμματος συντήρησης ③.
- Κλείστε το κάλυμμα συντήρησης ③.
- Σφίξτε τη βίδα ασφάλισης ② δεξιόστροφα (περίπου 5 στροφές).

Ο διακόπτης ασφαλείας αποτρέπει την εκκίνηση, όταν το κάλυμμα συντήρησης είναι ανοικτό ή όταν η βίδα ασφάλισης δεν είναι σφιγμένη.

#### 4.2 Καθαρισμός της μπαταρίας και του φορτιστή μπαταρίας

Η επιφάνεια και οι επαφές της μπαταρίας και του φορτιστή μπαταρίας πρέπει να είναι καθαρές και στεγνές προτού συνδέσετε την μπαταρία στον φορτιστή μπαταρίας.

→ Μην χρησιμοποιείτε τρεχούμενο νερό.

##### 4.2.1 Καθαρισμός της μπαταρίας

Μην χρησιμοποιείτε χημικές ουσίες για τον καθαρισμό της μπαταρίας.

→ Χρησιμοποιείτε μια μαλακή, καθαρή, στεγνή βούρτσα για να καθαρίζετε τις οπές εξαερισμού και τις επαφές της μπαταρίας κατά διαστήματα.

##### 4.2.2 Καθαρισμός του φορτιστή μπαταρίας

→ Χρησιμοποιήστε ένα μαλακό, στεγνό πανί για να καθαρίσετε τις επαφές και τα πλαστικά μέρη.

### 5. ΑΠΟΘΗΚΕΥΣΗ

#### 5.1 Τερματισμός λειτουργίας

Το προϊόν πρέπει να φυλάσσεται σε μέρος στο οποίο δεν έχουν πρόσβαση παιδιά.

- Αφαιρέστε την μπαταρία ⑥.
- Φορτίστε την μπαταρία (βλ. "3.1 Φόρτιση της μπαταρίας [Εικ. O1/O2/O3]").
- Αδειάστε τον σάκο συλλογής και καθαρίστε τον (βλ. "4.1.2 Καθαρισμός του σάκου συλλογής [Εικ. A4]").
- Καθαρίστε τον αναρροφητήρα/φουσητήρα φύλλων, τις μπαταρίες και τον φορτιστή μπαταριών (βλ. «4. ΣΥΝΤΗΡΗΣΗ»).
- Αποθηκεύστε τον αναρροφητήρα/φουσητήρα φύλλων, την μπαταρία και τον φορτιστή μπαταρίας σε ξηρό, κλειστό και ασφαλή από παγετό χώρο.

### 6. ΑΝΤΙΜΕΤΩΠΙΣΗ ΠΡΟΒΛΗΜΑΤΩΝ



#### ΚΙΝΔΥΝΟΣ!

##### Κίνδυνος τραυματισμού

Κίνδυνος τραυματισμού σε περίπτωση που το προϊόν εκκινήσει κατά λάθος και αναρροφήσει μαλλιά, ρούχα ή σκόρπια αντικείμενα.

- Περιμένετε μέχρι να ακινητοποιηθούν πλήρως οι δίσκοι του ρότορα.
- Αφαιρέστε την μπαταρία πριν από την επίλυση των σφαλμάτων του προϊόντος.

### 6.1 Πίνακας σφαλμάτων

Πρόβλημα	Πιθανή αιτία	Λύση
<b>Δυνατοί θόρυβοι, ο αναρροφητήρας/φουσητήρας φύλλων κάνει έναν ήχο κροταλισματος.</b>	Οι βίδες στο μοτέρ, στους συνδέσμους ή στον αναρροφητήρα/φουσητήρα φύλλων έχουν λασκάρει.	→ Απευθυνθείτε σε έναν ειδικευμένο εξουσιοδοτημένο αντιπρόσωπο ή στο τμήμα σέρβις της GARDENA για τη σύφιξη των βιδών.
<b>Ο αναρροφητήρας/φουσητήρας φύλλων λειτουργεί ανομοιόμορφα ή δονείται πολύ</b>	Οι δίσκοι του ρότορα έχουν υποστεί ζημιά ή έχουν φθαρεί.	→ Επικοινωνήστε με το τμήμα σέρβις της GARDENA.
	Οι βίδες του σωλήνα του αναρροφητήρα/φουσητήρα φύλλων έχουν λασκάρει.	→ Σφίξτε τις βίδες του σωλήνα του αναρροφητήρα/φουσητήρα φύλλων.
<b>Ο ρότορας δεν περιστρέφεται ελεύθερα</b>	Ακαθαρσίες στο διαμέρισμα του ρότορα.	→ Καθαρίστε το διαμέρισμα του ρότορα.
	Μηχανική βλάβη.	→ Επικοινωνήστε με το τμήμα σέρβις της GARDENA.
<b>Μειωμένη απόδοση αναρρόφησης</b>	Ο σάκος συλλογής είναι πλήρης.	→ Αδειάστε τον σάκο συλλογής.
	Ο σάκος συλλογής είναι βρόμικος.	→ Καθαρίστε τον σάκο συλλογής.
<b>Η ενισχυμένη λειτουργία δεν μπορεί να ενεργοποιηθεί.</b> <b>Η λυχνία LED σφάλματος ⑥ ανάβει με κόκκινο χρώμα και η λυχνία LED ⑤ αναβοσβήνει με πράσινο χρώμα για 5 δευτερόλεπτα</b>	Μπαταρία < 4 Ah.	→ Χρησιμοποιήστε μπαταρία 4 Ah ή μεγαλύτερη.
<b>Ο αναρροφητήρας/φουσητήρας φύλλων δεν ξεκινά, ή σταματά.</b> <b>Η λυχνία LED ⑤ αναβοσβήνει με πράσινο χρώμα [Εικ. O4]</b>	Η μπαταρία είναι άδεια.	→ Φορτίστε την μπαταρία.
	Η θερμοκρασία της μπαταρίας είναι εκτός του επιτρεπόμενου εύρους θερμοκρασίας.	→ Περιμένετε έως ότου η θερμοκρασία της μπαταρίας μειωθεί ξανά μεταξύ 0°C και +45°C.
<b>Ο αναρροφητήρας/φουσητήρας φύλλων δεν ξεκινά, ή σταματά.</b> <b>Η ένδειξη ⑥ ανάβει με κόκκινο χρώμα [Εικ. O4]</b>	Μεταξύ των επαφών της μπαταρίας υπάρχουν σταγονίδια νερού ή υγρασία.	→ Αφαιρέστε τα σταγονίδια νερού ή την υγρασία με ένα στεγνό πανί.
	Κάποιο εμπόδιο μπλοκάρει το μοτέρ.	→ Αφαιρέστε το εμπόδιο.
<b>Ο αναρροφητήρας/φουσητήρας φύλλων δεν ξεκινά, ή σταματά.</b> <b>Η λυχνία LED σφάλματος ⑥ αναβοσβήνει με κόκκινο χρώμα [Εικ. O4]</b>	Η βίδα ασφάλισης δεν είναι σφιγμένη.	→ Σφίξτε τη βίδα ασφάλισης.
	Ο αναρροφητήρας/φουσητήρας φύλλων είναι ελαττωματικός.	→ Επικοινωνήστε με το τμήμα σέρβις της GARDENA.
<b>Ο αναρροφητήρας/φουσητήρας φύλλων δεν ξεκινά, ή σταματά.</b> <b>Η λυχνία LED σφάλματος ⑥ αναβοσβήνει με κόκκινο χρώμα [Εικ. O4]</b>	Η μπαταρία είναι ελαττωματική.	→ Αντικαταστήστε την μπαταρία.
	Ο αναρροφητήρας/φουσητήρας φύλλων είναι ελαττωματικός.	→ Επικοινωνήστε με το τμήμα σέρβις της GARDENA.
<b>Η φόρτιση δεν είναι δυνατή.</b> <b>Η ένδειξη φόρτισης μπαταρίας ⑤ ανάβει συνεχώς με πράσινο χρώμα</b>	Η μπαταρία δεν έχει πιεστεί σωστά στον φορτιστή μπαταρίας.	→ Πιέστε σωστά την μπαταρία στον φορτιστή μπαταρίας.
	Οι επαφές της μπαταρίας είναι βρόμικες	→ Καθαρίστε τις επαφές της μπαταρίας (π.χ. συνδέοντας και αποσυνδέοντας την μπαταρία μερικές φορές). Αντικαταστήστε την μπαταρία, αν χρειάζεται.
<b>Η φόρτιση δεν είναι δυνατή.</b> <b>Η ένδειξη φόρτισης μπαταρίας ⑤ δεν ανάβει</b>	Η θερμοκρασία της μπαταρίας είναι εκτός του επιτρεπόμενου εύρους θερμοκρασίας.	→ Περιμένετε έως ότου η θερμοκρασία της μπαταρίας μειωθεί ξανά μεταξύ 0°C και +45°C.
	Η μπαταρία είναι ελαττωματική.	→ Αντικαταστήστε την μπαταρία.
<b>Η φόρτιση δεν είναι δυνατή.</b> <b>Η ένδειξη φόρτισης μπαταρίας ⑤ δεν ανάβει</b>	Το βύσμα του φορτιστή μπαταρίας δεν έχει συνδεθεί σωστά στην πρίζα.	→ Συνδέστε πλήρως το βύσμα του ηλεκτρικού καλωδίου στην έξοδο παραγωγής ρεύματος.
	Η πρίζα, το καλώδιο ρεύματος ή ο φορτιστής είναι ελαττωματικά.	→ Ελέγχετε την τάση του δικτύου παροχής. → Αναθέστε, αν είναι απαραίτητο, τον έλεγχο του φορτιστή σε έναν εξουσιοδοτημένο εξειδικευμένο αντιπρόσωπο ή στο τμήμα σέρβις της GARDENA.

#### ΣΗΜΕΙΩΣΗ:

Επισκευές επιτρέπεται να εκτελούνται μόνο από τα τμήματα σέρβις της GARDENA ή εξειδικευμένους αντιπροσώπους εγκεκριμένους από την GARDENA.

→ Επικοινωνήστε με το κέντρο σέρβις της GARDENA στην περίπτωση άλλων βλαβών (βλ. πίσω σελίδα).

## 7. ΤΕΧΝΙΚΑ ΣΤΟΙΧΕΙΑ

Ασύρματος αναρροφητήρας/ φουσητήρας φύλλων	Μονάδα	Τιμή (Κωδ. 14895)	
		Λειτουργία φουσητήρα	Λειτουργία αναρροφητήρα
Δύναμη αναρρόφησης	N	5,4	
Αναλογία κοπής χορτολιπάσματος		10:01	
Ταχύτητα φουσίματος	km/h	250	
Όγκος σάκου συλλογής	l	30	
Βάρος με σάκο συλλογής	kg	3,56	
Στάθμη ηχητικής πίεσης $L_{pA}^{(1)}$	dB(A)	80	82
Αβεβαιότητα $k_{pA}$	dB(A)	3	3
Στάθμη ηχητικής ισχύος θορύβου $L_{WA}^{(2)}$ : μετρημένη/εγγυημένη	dB(A)	92 / 93	94 / 95
Κραδασμοί σε χέρια/βραχίονες $a_{vhw}^{(1)}$	m/s <sup>2</sup>	<2,5	<2,5
Αβεβαιότητα $k_{vhw}$		1,5	1,5

Μέθοδοι μέτρησης σύμφωνα με τα πρότυπα: <sup>1)</sup> EN IEC 62841-4-6 <sup>2)</sup> RL 2000/14/EC/S.I. 2001 No.1701

**ΠΡΟΕΙΔΟΠΟΙΗΣΗ:** Οι κραδασμοί και οι εκπομπές θορύβου κατά την πραγματική χρήση του μηχανήματος μπορεί να διαφέρουν από τη δηλωθείσα συνολική τιμή, ανάλογα με τους τρόπους χρήσης του μηχανήματος. Θα πρέπει να προσδιοριστούν μέτρα ασφαλείας για την προστασία του χειριστή, τα οποία θα βασίζονται σε μια εκτίμηση της έκθεσης στις πραγματικές συνθήκες χρήσης (λαμβάνοντας υπόψη όλα τα στάδια του κύκλου λειτουργίας, όπως τα χρονικά διαστήματα κατά τα οποία το μηχάνημα είναι απενεργοποιημένο και τα χρονικά διαστήματα κατά τα οποία βρίσκεται στη λειτουργία ρελαντί, εκτός από το χρονικό διάστημα ενεργοποίησης).

Μπαταρία συστήματος	Μονάδα	Τιμή (PBA 18V 4,0Ah W-C)	
Τάση μπαταρίας	V (DC)	18	
Χωρητικότητα μπαταρίας	Ah	4,0	
Αριθμός στοιχείων (ιόντων λιθίου)		10	
Κατάλληλοι φορτιστές μπαταρίας συστήματος POWER FOR ALL		AL 1810 CV / AL 1815 CV / AL 18V-20 / AL 1830 CV / AL 1880 CV / AL 18V-44	
Φορτιστής μπαταρίας συστήματος	Μονάδα	Τιμή (AL 1810 CV)	Τιμή (AL 18V-20)
Τάση δικτύου παροχής	V (AC)	220 – 240	220 – 240
Συχνότητα δικτύου παροχής	Hz	50 – 60	50 – 60
Ονομαστική ισχύς	W	26	50
Τάση φόρτισης μπαταρίας	V (DC)	18	18
Μέγ. ένταση ρεύματος φόρτισης της μπαταρίας	mA	1000	2000
Χρόνος φόρτισης μπαταρίας (κατά προσέγγιση)			
PBA 18V 2,0Ah W-B	ελάχ.	124	64
PBA 18V 2,5Ah W-B	ελάχ.	154	79
PBA 18V 4,0Ah W-C	ελάχ.	244	124
Επιτρεπόμενη θερμοκρασία μπαταρίας κατά τη φόρτιση	°C	0 – 45	0 – 45
Βάρος	g	170	210
Κατηγορία προστασίας		☐ / II	☐ / II
Κατάλληλες μπαταρίες συστήματος POWER FOR ALL PBA 18V		PBA 18V	PBA 18V

## 8. ΑΞΕΣΟΥΑΡ/ΑΝΤΑΛΛΑΚΤΙΚΑ

Ανταλλακτικός σάκος συλλογής GARDENA	Ως ανταλλακτικό σε περίπτωση καταστροφής του σάκου συλλογής.	Κωδ. 14895- 00.660.00
Κιτ αντικατάστασης τροχού GARDENA	Ως ανταλλακτικό σε περίπτωση καταστροφής του τροχού ή/και της βάσης του τροχού.	Κωδ. 14895- 00.900.01
Μπαταρία συστήματος GARDENA P4A PBA 18V/45 P4A PBA 18V/72	Μπαταρία για μεγαλύτερη διάρκεια ή για αντικατάσταση.	Κωδ. 14903 Κωδ. 14905

## 9. ΣΕΡΒΙΣ

Μπορείτε να βρείτε τα τρέχοντα στοιχεία επικοινωνίας για το τμήμα σέρβις στη διεύθυνση [www.gardena.com/contact](http://www.gardena.com/contact)

## 10. ΑΠΟΡΡΙΨΗ

### 10.1. Απόρριψη του προϊόντος



Το σύμβολο σημαίνει ότι το προϊόν δεν είναι οικιακό απόρριμμα. Ανακυκλώστε μέσω του τοπικού συστήματος συλλογής ηλεκτρικού και ηλεκτρονικού εξοπλισμού.

Αυτό συμβάλλει στην ορθή διαχείριση των αποβλήτων στο τέλος του κύκλου ζωής τους. Επικοινωνήστε με τις τοπικές αρχές, τις υπηρεσίες διαχείρισης οικιακών απορριμμάτων, τον αντιπρόσωπο σέρβις ή το κατάστημα λιανικής της GARDENA για πληροφορίες. Η εσφαλμένη απόρριψη ενδέχεται να έχει αρνητικές επιπτώσεις στο περιβάλλον και την ανθρώπινη υγεία, λόγω της πιθανής παρουσίας επικίνδυνων ουσιών.

### 10.2. Απόρριψη της μπαταρίας



Η μπαταρία περιέχει στοιχεία ιόντων λιθίου, τα οποία δεν θα πρέπει να απορρίπτονται μαζί με τα συνήθη οικιακά απορρίμματα στο τέλος της διάρκειας ζωής της μπαταρίας.

### Li-ion

Βεβαιωθείτε ότι οι επαφές των στοιχείων ιόντων λιθίου δεν βραχυκλώνονται, τοποθετώντας ταινία πάνω από αυτές. Απορρίψτε κατάλληλα τα στοιχεία ιόντων λιθίου στο τοπικό κέντρο συλλογής ανακύκλωσης ή μέσω αυτού.

## es Aspirador-soplador de jardín a batería PowerJet Collect P4A

### Manual de usuario original

1. INSTRUCCIONES DE SEGURIDAD	45
2. MONTAJE	47
3. MANEJO	48
4. MANTENIMIENTO	49
5. ALMACENAMIENTO	50
6. SOLUCIÓN DE AVERÍAS	50
7. DATOS TÉCNICOS	50
8. ACCESORIOS/PIEZAS DE RECAMBIO	51
9. SERVICIO	51
10. ELIMINACIÓN DEL PRODUCTO	51

## 1. INSTRUCCIONES DE SEGURIDAD

### 1.1 Símbolos que aparecen en el producto



→ Lea el manual de usuario.



→ Mantenga a los transeúntes alejados.



→ Utilice protección ocular y auditiva.



→ No exponga el producto a la lluvia.

### 1.2 Instrucciones generales de seguridad

#### 1.2.1 Instrucciones generales de seguridad de la máquina



### ADVERTENCIA:

Lea todas las advertencias de seguridad, instrucciones, ilustraciones y especificaciones que se incluyen con esta máquina.

Si no se siguen las instrucciones que aparecen a continuación, puede producirse una descarga eléctrica, un incendio o lesiones graves.

Conserve todos los avisos e instrucciones para su consulta.

El término "máquina" utilizado en las instrucciones de seguridad hace referencia a las máquinas conectadas a la red eléctrica (con cable) o a las que funcionan a batería (sin cable).

### 1) Seguridad en el área de trabajo

a) **Mantenga el área de trabajo limpia y bien iluminada.** *Las zonas abarrotadas de cosas u oscuras pueden propiciar que se produzcan accidentes.*

b) **No utilice la máquina en entornos explosivos, como aquellos en los que hay líquidos, gases o polvo inflamables.** *La máquina produce chispas que pueden inflamar el polvo o los vapores.*

c) **Mantenga alejados a los niños y a otras personas mientras utilice la máquina.** *Las distracciones pueden hacer que pierda el control de esta.*

### 2) Seguridad eléctrica

a) **El enchufe de la máquina debe ser apto para la toma de corriente utilizada. Nunca modifique el enchufe. No utilice ningún adaptador de enchufe en máquinas con conexión a tierra.** *Use enchufes sin modificar y tomas de corriente del mismo tipo que estos para reducir el riesgo de descarga eléctrica.*

b) **Evite el contacto de su cuerpo con superficies puestas a tierra como tuberías, radiadores, cocinas y neveras, ya que esto aumenta el riesgo de descarga eléctrica.**

c) **No ponga la máquina a la lluvia ni a ambientes húmedos.** *Si entra agua en la máquina, aumentará el riesgo de recibir descargas eléctricas.*

d) **Maneje el cable con cuidado. No lo utilice nunca para transportar la máquina, tirar de ella o desenchufarla. Manténgala alejada de fuentes de calor, aceite, bordes afilados o piezas móviles.** *Los cables dañados o enredados incrementan el riesgo de descarga eléctrica.*

e) **Cuando trabaje con una máquina en exteriores, utilice un alargador apto para exteriores.** *Utilizar un cable adecuado para su uso en exteriores reduce el riesgo de descarga eléctrica.*

f) **Si es necesario utilizar la máquina en un lugar húmedo, use un interruptor diferencial como protección.** *La utilización de un interruptor diferencial reduce el riesgo de descargas eléctricas.*

### 3) Seguridad personal

a) **Preste atención en todo momento, fíjese en lo que está haciendo y utilice la máquina con sentido común. No utilice la máquina si está cansado o bajo los efectos de estupefacientes, alcohol o medicamentos.** *Un momento de descuido puede causar lesiones graves.*

b) **Utilice el equipo de protección individual. Use siempre protección ocular.** *El equipo de protección, como la mascarilla para el polvo, el calzado de seguridad antideslizante, el casco o los protectores auriculares que se pondrá según las condiciones de trabajo, reduce el riesgo de lesiones.*

c) **Evite que la máquina se encienda accidentalmente. Asegúrese de que el interruptor está en la posición de apagado antes de conectar la máquina a la fuente de alimentación o la batería, cogerla o transportarla.** *Transportar la máquina con el dedo puesto sobre el interruptor o conectar la alimentación con el interruptor en la posición de encendido puede provocar accidentes.*

d) **Quite todas las clavijas de ajuste o llaves de tuercas antes de encender la máquina.** *Si se deja una llave de tuercas o herramienta colocada en una pieza giratoria de la máquina, se pueden producir lesiones.*

e) **No se estire demasiado. Mantenga una postura adecuada y el equilibrio en todo momento.** *Así podrá controlar mejor la máquina en situaciones imprevistas.*

f) **Utilice la ropa adecuada. No utilice nunca ropa amplia ni joyas. Mantenga el pelo y la ropa alejados de las piezas móviles.** *La ropa holgada, las joyas o el pelo largo pueden quedar atrapados en las piezas móviles.*

g) **Si se suministran dispositivos para conectar aspiradores y equipos de recogida de polvo, asegúrese de que estén conectados y se utilicen correctamente.** *El uso de estos equipos puede reducir los riesgos derivados del polvo.*

h) **Evite que la familiaridad adquirida con el uso frecuente de la máquina le lleve a confiarse e ignorar los principios de seguridad.** *Una acción negligente puede causar lesiones graves en una fracción de segundo.*

### 4) Uso y mantenimiento de la máquina

a) **No sobrecargue la máquina. Utilice la máquina adecuada para el trabajo que deba realizar.** *Con la máquina apropiada hará el trabajo mejor y con mayor seguridad a la potencia para la que fue diseñada.*

b) **No utilice la máquina si el interruptor no funciona.** *Las máquinas que no se puedan controlar con el interruptor son peligrosas y deben repararse.*

c) **Desconecte el enchufe de la fuente de alimentación o quite la batería de la máquina, si se puede, antes de realizar cualquier ajuste, cambiar accesorios o guardar la máquina.** *Las medidas de seguridad preventivas reducen el riesgo de poner en marcha la máquina de forma accidental.*

d) **Si no utiliza la máquina, guárdela fuera del alcance de los niños y no permita que personas no familiarizadas con su uso o con estas instrucciones la manejen.** *La máquina puede ser peligrosa en manos de usuarios no cualificados.*

e) **Efectúe el mantenimiento de la máquina y de los accesorios.** *Compruebe que no haya partes móviles mal alineadas o trabadas, piezas rotas o cualquier otra circunstancia que pueda afectar al funcionamiento de la máquina. Si detecta daños, lleve la máquina a reparar antes de usarla. Muchos accidentes se deben al uso de máquinas que carecen de un mantenimiento adecuado.*

f) **Mantenga las herramientas de corte afiladas y limpias.** *Las herramientas de corte bien afiladas y con un mantenimiento adecuado tienen menos probabilidades de trabarse y son más fáciles de controlar.*

g) **Utilice la herramienta eléctrica y los accesorios según se indica en estas instrucciones, teniendo en cuenta las condiciones de trabajo y la tarea que debe realizar.** *El uso de la máquina para trabajos distintos a aquellos para los que fue diseñada podría dar lugar a situaciones peligrosas.*

h) **Mantenga las asas y las superficies de agarre secas, limpias y sin aceite ni grasa.**

*Si las asas y las superficies de agarre están resbaladizas, no podrá manejar ni controlar de forma segura la máquina ante cualquier imprevisto.*

### 5) Uso y cuidado de la herramienta a batería

a) **Efectúe las recargas únicamente con el cargador especificado por el fabricante.**

*Un cargador apto para un tipo de batería puede comportar riesgo de incendio al utilizarse con otra batería distinta.*

b) **Utilice la máquina exclusivamente con las baterías específicas para ella.** *El uso de otra batería puede comportar riesgo de lesiones e incendio.*

c) **Cuando no utilice la batería, manténgala alejada de otros objetos metálicos que puedan conectar un terminal con otro, como clips, monedas, llaves, clavos, tornillos u otros objetos pequeños.** *Un cortocircuito en los terminales de la batería puede causar quemaduras o un incendio.*

d) **En condiciones extremas, el líquido puede salir expulsado de la batería; evite cualquier contacto. Si se produjera un contacto accidentalmente, enjuáguese con agua. Además, si el líquido entra en contacto con los ojos, busque asistencia médica.** *El líquido expulsado de la batería puede causar irritaciones o quemaduras.*

e) **No utilice una batería o herramienta defectuosa, dañada o modificada.** *Las baterías dañadas o modificadas pueden comportarse de forma impredecible y provocar incendios, explosiones o riesgo de lesiones.*

f) **No exponga la batería o la herramienta al fuego ni a temperaturas excesivas.** *La exposición al fuego o a temperaturas superiores a 130 °C puede provocar una explosión.*

g) **Siga todas las instrucciones de carga y no cargue la batería o la herramienta fuera del intervalo de temperaturas especificado en las instrucciones.** *La carga incorrecta o a temperaturas fuera del intervalo especificado puede dañar la batería y aumentar el riesgo de incendio.*

### 6) Servicio

a) **Las tareas de mantenimiento de la máquina solo deben llevarlas a cabo los técnicos cualificados que utilicen piezas de repuesto originales.** *Esto garantizará la seguridad de la máquina.*

b) **Nunca repare baterías dañadas.** *Cualquier operación de mantenimiento de baterías debe ser realizada exclusivamente por el fabricante o por puntos de servicio al cliente expresamente autorizados.*

## 1.2.2 Advertencias de seguridad para sopladores, aspiradores y sopladores/aspiradores de jardín

a) **No utilice la máquina con condiciones meteorológicas adversas, especialmente si hay riesgo de tormenta eléctrica.** *Así disminuirá el riesgo de que caiga un rayo.*

b) **Compruebe el recogedor de residuos con frecuencia para ver si presenta algún tipo de desgaste o deterioro.** *Un recogedor de residuos desgastado o dañado puede aumentar el riesgo de lesiones.*

c) **Utilice siempre protección ocular y auditiva.** *El uso de un equipo de protección adecuado reducirá el riesgo de lesiones.*

d) **Durante el funcionamiento de la máquina, lleve siempre calzado antideslizante y de protección. No haga funcionar la máquina nunca si va descalzo(a) o si lleva sandalias abiertas.** *Así reducirá el riesgo de sufrir lesiones en los pies.*

e) **No lleve ropa holgada ni artículos como bufandas, cordones, cadenas, corbatas, etc., que puedan introducirse en las tomas de aire. Recójase o cúbrase el pelo largo para asegurarse de que no se introduce en las tomas de aire.** *Si alguna de estas prendas o partes del cuerpo se introduce en las tomas de aire, puede aumentar el riesgo de sufrir lesiones.*

f) **Mantenga a los transeúntes alejados mientras trabaja con la máquina.** *Los restos que salen despedidos pueden aumentar el riesgo de sufrir lesiones.*

g) **No lo utilice en modo de aspiración sin el recogedor de residuos instalado.** *Los restos que salen despedidos pueden aumentar el riesgo de lesiones.*

h) **No oriente nunca la boquilla del soplador hacia personas o animales, ni hacia ventanas. Tenga especial cuidado al soplar restos cerca de objetos sólidos, como árboles, automóviles y paredes, ya que pueden provocar que los restos reboten.** *Los objetos que salen despedidos pueden dañar la propiedad y aumentar el riesgo de sufrir lesiones.*

i) **No utilice la máquina para recoger objetos que estén ardiendo o humeando, como cigarrillos, cerillas o cenizas calientes.** *Estas fuentes de ignición pueden aumentar el riesgo de incendio.*

j) **No aspire agua u otros líquidos, ni sumerja ninguna parte del equipo.** *El riesgo de recibir descargas eléctricas aumenta si penetra agua en la máquina.*

k) **No aspire piedras, grava, metal o vidrio roto.** *La rueda del ventilador puede dañarse y aumentar el riesgo de lesiones personales.*

l) **No toque el ventilador mientras esté en movimiento. Apague la máquina y espere hasta que se detenga el ventilador antes de retirar cualquier pieza que pueda dar acceso al ventilador.** *Así reducirá el riesgo de sufrir lesiones por contacto con piezas móviles.*

m) **Cuando retire material atascado o realice tareas de mantenimiento en la máquina, asegúrese de que el interruptor de alimentación esté apagado.** *El accionamiento inesperado de la máquina mientras retira el material atascado o efectúa tareas de mantenimiento puede provocar lesiones graves.*

## 1.3 Instrucciones de seguridad adicionales

### 1.3.1 Uso previsto

#### Uso como soplador de jardín:

El aspirador/soplador GARDENA está diseñado para soplar partículas de suciedad y recortes de hierba de pavimentos, caminos de entrada, patios, etc., así como para soplar recortes de hierba, paja y hojas o eliminar partículas de suciedad de esquinas, juntas y huecos entre ladrillos y piedras de pared.

### Uso como aspirador de hojas:

El aspirador/soplador GARDENA está diseñado para aspirar material seco como hojas, hierba, ramas pequeñas y trozos de papel.

El producto no es adecuado para un uso prolongado (uso profesional).

La máquina está diseñada para que la utilice el operario a nivel del suelo y no sobre escaleras ni sobre ningún soporte inestable.

Si lleva una correa para el hombro, asegúrese de que ningún otro dispositivo portátil interfiera con el cierre ni con la propia operación de quitarse la correa. Inspeccione la máquina en busca de daños si la vibración parece excesiva.

Al retirar material atascado o realizar el mantenimiento de la máquina, asegúrese de que todos los interruptores de alimentación están apagados y de que ha extraído o desconectado la batería.

Mantenga las aberturas de ventilación libres de residuos.



#### PELIGRO:

##### Riesgo de lesiones

- No utilice el producto para cortar arbustos, setos, matorrales o plantas perennes, ni para recortar enredaderas o hierbas en tejados o balcones, ni para recortar ramas o tallos, ni para nivelar irregularidades en el terreno.
- No utilice el producto en pendientes de más de 20°.

### 1.3.2 Avisos de seguridad sobre baterías y cargadores de batería



**Lea todos los avisos e instrucciones de seguridad.** El incumplimiento de los avisos y las instrucciones de seguridad puede ocasionar descargas eléctricas, incendios o lesiones graves.

- **Conserve estas instrucciones en lugar seguro.** Utilice el cargador de batería únicamente si está familiarizado con todas sus funciones y puede utilizarlas sin limitación o si ha recibido las instrucciones adecuadas.
- **No utilice el producto en atmósferas explosivas.**
- **Supervise a los niños durante el uso, limpieza y mantenimiento.** Esto garantizará que los niños no jueguen con el cargador de batería.
- **Cargue únicamente baterías de ion-litio del sistema POWER FOR ALL tipo PBA de 18 V con una capacidad mínima de 1,5 Ah (a partir de 5 celdas de batería).** La tensión de la batería debe coincidir con la tensión del cargador. **No cargue baterías no recargables.** De otro modo, existe el riesgo de que se incendien o exploten.
- **Utilice el cargador de batería únicamente en espacios cerrados y manténgalo alejado de la humedad.** La entrada de agua en el cargador de batería aumenta el riesgo de descarga eléctrica.
- **Mantenga el cargador de batería limpio.** La suciedad supone un riesgo de descarga eléctrica.
- **Compruebe siempre el cargador de batería, el cable y el enchufe antes de su uso.** No utilice el cargador de batería si observa algún daño. **No abra el cargador de batería por su cuenta y asegúrese de que las reparaciones son realizadas únicamente por personal cualificado y que utiliza únicamente piezas de recambio originales.** Los cargadores de batería, cables y enchufes dañados aumentan el riesgo de descarga eléctrica.
- **No utilice el cargador de batería en superficies fácilmente combustibles (por ejemplo, papel, textiles, etc.) o en entornos combustibles.** Existe riesgo de incendio debido al calentamiento del cargador de batería durante la carga.
- **Si es necesario sustituir el cable de conexión, dicha sustitución debe ser realizada por GARDENA o un centro de servicio autorizado para las herramientas eléctricas GARDENA a fin de evitar riesgos de seguridad.**
- **Estos avisos de seguridad son válidos exclusivamente para las baterías de ion-litio de 18 V del sistema POWER FOR ALL.**
- **Cargue las baterías únicamente con los cargadores recomendados por el fabricante.**  
Un cargador de batería adecuado para un tipo de batería puede suponer un riesgo de incendio si se utiliza con otras baterías.
- **Además, los vapores pueden escapar si la batería se daña o se utiliza de forma incorrecta.** Si experimenta cualquier efecto adverso, asegúrese de que la zona esté bien ventilada y busque atención médica. Los vapores pueden irritar el tracto respiratorio.
- **Si la batería está defectuosa, el líquido puede derramarse y mojar los objetos adyacentes.** Compruebe las piezas afectadas. Límpielas o sustitúyelas si es necesario.
- **Si la batería se utiliza de forma incorrecta o si está dañada, puede expulsar líquido inflamable; evite el contacto.** Si se produjera un contacto accidentalmente, enjuáguese con agua. Si el líquido entra en contacto con los ojos, busque atención médica. El líquido expulsado de la batería puede causar irritaciones o quemaduras.
- **Utilice la batería únicamente en productos de socios que utilicen el sistema POWER FOR ALL.** Las baterías con la marca POWER FOR ALL de 18 V son totalmente compatibles con los siguientes productos: todos los productos de socios que utilicen el sistema POWER FOR ALL de 18 V.
- **Siga las recomendaciones sobre la batería que se encuentran en el manual de usuario del producto.** Esta es la única forma de utilizar la batería y el producto de forma segura y de proteger las baterías de una sobrecarga peligrosa.
- **Cargue las baterías únicamente con los cargadores de batería recomendados por el fabricante o por socios del sistema POWER FOR ALL.**  
Un cargador de batería adecuado para un determinado tipo de batería entraña un riesgo de incendio cuando se utiliza con otras baterías (tipo de batería: PBA de 18 V, etc./Cargadores de batería compatibles: AL 18, etc.).

- **La batería se suministra parcialmente cargada.** Para garantizar la máxima capacidad de la batería, cárguela completamente en el cargador de batería antes de utilizar el producto por primera vez.
- **Guarde las pilas fuera del alcance de los niños.**
- **No abra la batería.** Existe riesgo de cortocircuito.
- **No provoque cortocircuitos en la batería.** Cuando no utilice la batería, manténgala alejada de clips, monedas, llaves, clavos, tornillos u otros objetos metálicos pequeños que puedan puentear los contactos. Un cortocircuito en los terminales de la batería puede causar quemaduras o un incendio.
- **Los contactos de la batería pueden calentarse con el uso.** Tenga cuidado al extraer la batería: los contactos pueden estar calientes.
- **La batería puede resultar dañada por objetos afilados, como clavos o destornilladores, o por cualquier fuerza externa.** Se puede producir un cortocircuito interno que provoque que la batería se incendie, humee, explote o se sobrecaliente.
- **No realice nunca el mantenimiento de baterías dañadas.** El mantenimiento de las baterías debe realizarlo solo el fabricante o los centros de servicio autorizados.
- **Proteja la batería del calor, por ejemplo, de la exposición prolongada a la luz solar, del fuego, la suciedad, el agua y la humedad.** Existe riesgo de explosión o cortocircuito.
- **Para el funcionamiento y el almacenamiento de la batería se requiere una temperatura ambiente comprendida entre -20 °C y 50 °C.** En verano, por ejemplo, no deje la batería en el interior del vehículo. A temperaturas <0 °C, el rendimiento puede verse reducido en función del dispositivo.
- **Cargue la batería únicamente a una temperatura ambiente de entre 0 °C y 35 °C.** La carga fuera de este intervalo de temperaturas puede dañar la batería y aumentar el riesgo de incendio.
- **Deje enfriar la batería después del uso durante 30 minutos, como mínimo, antes de recargarla o de guardarla.**

### 1.3.3 Otras instrucciones de seguridad eléctrica



#### PELIGRO:

##### Riesgo de paro cardíaco.

Durante el funcionamiento, este producto genera un campo electromagnético que puede afectar a la funcionalidad de los implantes médicos activos o pasivos (por ejemplo, marcapasos), lo que puede provocar lesiones graves o la muerte.

- Consulte a su médico y al fabricante de su implante antes de utilizar este producto.
- Extraiga la batería cuando no vaya a utilizar el producto.

- **Desconecte la batería si la máquina no se detiene.** Al retirar la batería la máquina se para.
- **Si la rueda está bloqueada, pare y extraiga la batería.** Existe riesgo de lesiones si la máquina se pone en marcha accidentalmente.
- **No utilice el dispositivo para mantener estantes, ni tampoco cerca del agua.** La entrada de agua en la batería puede provocar una descarga eléctrica y lesiones personales.

### 1.3.4 Otras instrucciones de seguridad personal



#### PELIGRO:

##### Riesgo de asfixia

Las piezas pequeñas pueden ser ingeridas por bebés y niños pequeños.

- Mantenga a bebés y niños pequeños alejados durante el montaje del producto.

- **No lo utilice para aspirar harina, arena o serrín.** Se puede crear una atmósfera explosiva.
- **No abra la tapa de mantenimiento durante el uso.** Debido al pequeño riesgo de un fallo de funcionamiento del interruptor de señalización, es posible que la rueda no se detenga automáticamente.
- **Cúbrase el pelo largo durante el uso.** Podría introducirse en la entrada de aire de la carcasa del motor.
- **No utilice el producto en atmósferas potencialmente explosivas.** Hay riesgo de descarga eléctrica.
- **Preste siempre atención a su entorno.** Debido a la reducción de la audición causada por el propio ruido y la protección auditiva, es posible que no oiga peligros ni a otras personas que se acerquen.
- **Recomendación: Utilice máscara contra polvo.** De lo contrario, puede inhalar polvo.
- **El producto solo es apto para su uso en el exterior.** El uso de la máquina en interiores amplifica el ruido de la máquina.

## 2. MONTAJE



#### PELIGRO:

##### Riesgo de lesiones

Hay riesgo de lesiones si el producto arranca accidentalmente y aspira pelo, ropa u otros objetos. El producto solo se puede utilizar con el tubo del aspirador/soplador montado.

- Espere hasta que las palas del rotor se detengan.
- Extraiga la batería antes de montar el producto.

ES

## 2.1 Ámbito de suministro

	Ref. 14895-20	Ref. 14895-55
Aspirador/soplador sin cable	x	x
Cargador de batería	x	-
Batería (4,0 Ah)	x	-
Manual de usuario	x	x

## 2.2 Montaje del tubo del aspirador/soplador [Fig. A1/A2]

### PELIGRO:

#### Riesgo de lesiones

Existe riesgo de lesiones por las palas del rotor si introduce la mano en la abertura del alojamiento.

→ Monte el tubo del aspirador/soplador antes de arrancar el aspirador/soplador.

1. Alinee la muesca del tubo superior del aspirador/soplador ① con la muesca de la abertura de la carcasa ②.
2. Presione el tubo superior del aspirador/soplador ① en la abertura de la carcasa hasta que haga tope ②.
3. Atornille los 3 tornillos ③ en los 3 orificios de la abertura de la carcasa ② (par de apriete = 1,4 – 1,6 Nm).  
*El tubo superior del aspirador/soplador está ahora firmemente conectado a la carcasa.*
4. Presione el tubo inferior del aspirador/soplador ④ sobre el tubo superior del aspirador/soplador ① hasta que oiga un clic en las conexiones.

## 2.3 Montaje de la rueda [Fig. A3]

Hay 3 bloqueos ① en el tubo más pequeño del aspirador/soplador ④. La distancia entre el tubo del aspirador/soplador ④ y el suelo puede ajustarse usando los 3 bloqueos ①.

1. Deslice el soporte de la rueda ⑤ en la posición de bloqueo deseada del tubo inferior del aspirador/soplador ④.
2. Enrosque el tornillo ⑥ en el orificio del soporte de la rueda ⑤ (par de apriete = 1,4 – 1,6 Nm).

*La rueda queda fijada en la posición de bloqueo.*

## 2.4 Instalación de la bolsa de recogida [Fig. A4]

1. Conecte la bolsa de recogida ⑦ con el soporte ⑧ en el interior del eyector ⑨.
2. Pliegue el soporte ⑧ hacia arriba hasta que el bloqueo ⑩ del eyector ⑨ encaje en su sitio.
3. Cuelgue el gancho ⑪ en el soporte ⑫.

*La banda de goma sujeta la bolsa de recogida en el tubo del aspirador/soplador.*

## 2.5 Instalación de la correa para el hombro [Fig. A5]

La correa para el hombro proporciona un apoyo adicional cuando se utiliza el aspirador/soplador. Recomendamos utilizarla.

1. Introduzca el gancho ⑬ de la correa para el hombro ⑭ en el soporte ⑮.
2. Pase la correa para el hombro ⑭ por un hombro.

## 3. MANEJO

### PELIGRO:

#### Riesgo de lesiones

Hay riesgo de lesiones si el producto arranca accidentalmente y aspira pelo, ropa u otros objetos.

- Espere hasta que las palas del rotor se detengan.
- Extraiga la batería antes de realizar ajustes o transportar la máquina.

→ El producto solo se puede utilizar con el tubo del aspirador/soplador montado.

### 3.1 Carga de la batería [Fig. O1/O2/O3]

### PRECAUCIÓN:

#### Daños a la propiedad.

Si la tensión de la fuente de alimentación no coincide con las especificaciones de la placa de características del cargador de la batería, el cargador de la batería puede resultar dañado.

→ Tenga en cuenta la tensión de red.

### PELIGRO:

#### Riesgo de lesiones.

Puede atraparse los dedos al insertar la batería.  
→ Tenga cuidado con los dedos.

El procedimiento inteligente de carga reconoce automáticamente el nivel de carga de la batería y procede a cargarla con la corriente óptima teniendo en cuenta la temperatura y la tensión de la batería. Esto preserva la batería y permite tenerla completamente cargada cuando está totalmente guardada en el cargador.

1. Presione el botón para extraer la batería ① y retire la batería ② de su soporte ③.
2. Conecte el cargador de batería ④ a una toma de corriente.
3. Introduzca la batería ② en el cargador ④.

*El indicador de carga de la batería ⑤ del cargador parpadea en verde cuando la batería se está cargando.*

*El indicador de carga de la batería ⑤ del cargador permanece iluminado en verde cuando la batería está completamente cargada (para conocer la duración de la carga, consulte 7. DATOS TÉCNICOS).*

4. Compruebe el estado de carga con regularidad durante la carga.
5. Cuando la batería ② esté completamente cargada, la batería ② se puede desconectar del cargador ④.

## 3.2 Significado de los elementos de pantalla

### 3.2.1 Indicador de carga de la batería en el cargador de batería [Fig. O3]:

**Luz verde parpadeante (rápida) en el indicador de carga de la batería ⑥**



El ciclo de carga rápido se muestra mediante el **parpadeo rápido** del indicador **verde** de carga de la batería ⑥.

**Nota:** La carga rápida solo se puede llevar a cabo si la temperatura de la batería se encuentra dentro del intervalo de temperaturas admisible para la carga; consulte "Datos técnicos".

**Luz verde parpadeante (lenta) en el indicador de carga de la batería ⑥**



Quando el nivel de la batería alcance aproximadamente el 80 %, el indicador **verde** de carga de la batería ⑥ **parpadea** lento.

La batería se puede extraer y utilizarse inmediatamente.

**Luz fija del indicador de carga de la batería verde ⑥**



La **luz fija verde** del indicador de carga de la batería ⑥ indica que la batería está completamente cargada.

Si la batería no está enchufada, una **luz fija** en el indicador de carga de la batería ⑥ indica que el enchufe de alimentación está insertado en la toma de corriente y que el cargador está listo para funcionar.

**Luz fija del indicador de carga de la batería roja ⑦**



La **luz fija** del indicador **rojo** de fallo de la batería ⑦ indica que la temperatura de la batería está fuera del rango de temperatura de carga admisible; consulte "Datos técnicos".

Quando se alcanza una temperatura admisible, el cargador de batería cambia automáticamente al modo de carga rápida.

**Luz roja intermitente del indicador de fallo de la batería ⑧**



La **luz parpadeante** del **indicador rojo** de fallo de la batería ⑧ indica otro fallo en el ciclo de carga; consulte "Solución de averías".

### 3.2.2 Indicador de estado de carga de la batería en el producto [Fig. A5/O4]

Después de arrancar la máquina, el indicador de estado de carga de la batería ⑨ se muestra en el panel de control durante 5 segundos.

Indicador del estado de carga de la batería	Estado de carga de la batería
⑩, ⑪ y ⑫ se iluminan en verde	Cargada al 67–100 %
⑩ y ⑪ se iluminan en verde	Cargada al 34–66 %
⑩ se ilumina en verde	Cargada al 11–33 %
⑩ parpadea en verde	Cargada al 0–10 %

**Si el LED ⑩ parpadea en verde, debe cargarse la batería.**

Si el LED de error ⑭ se enciende o parpadea, consulte "6. SOLUCIÓN DE AVERÍAS".

### 3.2.3 Botones del panel de control ⑰ [Fig. A5/O4]

**Botón de encendido/apagado ⑱:**

Si la tapa de mantenimiento está abierta, el aspirador/soplador no se puede poner en marcha.

- Pulse el botón de encendido/apagado (S) en el panel de control.  
*El aspirador/soplador se pondrá en marcha y el indicador de estado de carga de la batería se mostrará durante 5 segundos.*
- Pulse el botón de encendido/apagado (S) de nuevo en el panel de control.  
*El aspirador/soplador se detiene.*

**Botón de velocidad (U):**

El botón de velocidad se puede utilizar para ajustar la velocidad del motor según sus necesidades.

La baja velocidad es ideal para soplar hojas ligeras, por ejemplo, sobre gravilla. La alta velocidad es ideal para hojas grandes y húmedas.

Velocidad	Velocidad de rotación	Pantalla LED
Baja	8000 rpm	No se enciende ningún LED
Media	11 500 rpm	Se enciende (U)
Alta	12 500 rpm	Se encienden (U) y (U)
Boost (sobrealimentación)	14 500 rpm	(U) también se ilumina

- Pulse el botón de velocidad (U) en el panel de control.  
*La velocidad media se activa y se ilumina el LED (U).*
- Pulse de nuevo el botón de velocidad (U) en el panel de control.  
*La velocidad media se activa y se iluminan los LED (U) y (U).*
- Pulse de nuevo el botón de velocidad (U) en el panel de control.  
*La velocidad baja se activa y no se ilumina ningún LED.*

**Botón Boost (b):**

El modo Boost aumenta temporalmente la velocidad del motor (durante 15 segundos) para obtener la máxima potencia de aspirado/soplado. El modo Boost se puede activar tantas veces como sea necesario, pero reduce la duración de la batería.

- Pulse el botón del modo Boost (b) en el panel de control.  
*El modo Boost se activa durante 15 segundos y el LED (U) se ilumina.*
- Para finalizar el modo Boost antes de tiempo, pulse de nuevo el botón (b) en el panel de control.  
*El modo Boost está desactivado y el LED (U) no se ilumina.*

El modo Boost no es compatible con baterías < 4 Ah. Entonces se enciende (U) y (U) parpadea durante 5 segundos.

**3.3 Posición de trabajo [Fig. O5/O6]**

La bolsa de recogida debe estar conectada para el modo de soplado y aspirado.

**3.3.1 Modo de soplado**

Use el aspirador/soplador para soplar partículas de suciedad y recortes de hierba de pavimentos, caminos de entrada, patios, etc., así como para soplar recortes de hierba, paja y hojas o eliminar partículas de suciedad de esquinas, juntas y huecos entre ladrillos y piedras de pared.

- Gire el interruptor (20) a la posición de soplado (↔).

Utilice el control de velocidad para aumentar o disminuir la velocidad del motor cuando utilice la máquina con la función de soplado.

Puede regular el caudal de aire dirigiendo la abertura de salida del tubo más hacia abajo o hacia un lado.

Trabaje siempre a una distancia prudencial de objetos macizos como muros, rocas de gran tamaño, vehículos y vallas.

La mejor manera de limpiar las esquinas es moverse hacia fuera desde el interior de la esquina. Esto evitará que le caiga suciedad en la cara. Tenga cuidado cuando trabaje cerca de plantas. La fuerza del caudal de aire podría dañar las plantas más tiernas.

**3.3.2 Modo aspirador**

Utilice la máquina como aspirador para recoger materiales secos, como hojas, hierba, ramas pequeñas y trozos de papel.

- Gire el interruptor (20) a la posición de aspirado (↔).

El modo Boost se puede utilizar para obtener resultados óptimos al trabajar con la función de aspirado.

Al aspirar, muévase lentamente hacia delante y hacia atrás sobre el material.

Mientras trabaje, evite acumulaciones de suciedad que puedan obstruir el dispositivo.

Para obtener unos resultados óptimos, sujete el tubo de aspiración de la máquina unos dos centímetros por encima del suelo.

**3.4 Arranque/parada del aspirador/soplador**

**3.4.1 Arranque del aspirador/soplador [Fig. A5/O1/O5]**

Recomendamos utilizar únicamente baterías de 4 Ah P4A PBA 18V/72 (ref. 14905) o superiores.

1. Inserte la batería (B) en su compartimento (D) hasta que oiga que encaja en su sitio.
2. Gire el interruptor a la posición deseada (consulte "3.3 Posición de trabajo [Fig. O5/O6]").
3. Ponga el aspirador/soplador en la rueda (16) y sujételo con una mano en la empuñadura trasera (17) y la otra mano en la delantera (18).
4. Pulse el botón de encendido/apagado (S) en el panel de control (F).

*El aspirador/soplador se pondrá en marcha y el indicador de estado de carga de la batería se mostrará durante 5 segundos.*

**3.4.2 Parada del aspirador / soplador**

- Pulse el botón de encendido/apagado (S) de nuevo en el panel de control.

*El aspirador/soplador se detiene.*

**4. MANTENIMIENTO**

**⚠ PELIGRO:**

**Riesgo de lesiones**

Hay riesgo de lesiones si el producto arranca accidentalmente y aspira pelo, ropa u otros objetos.

- Espere hasta que las palas del rotor se detengan.
- Extraiga la batería antes de efectuar mantenimiento en el producto.

**4.1 Limpieza del aspirador/soplador**

**⚠ PELIGRO:**

**Riesgo de lesiones**

Riesgo de lesiones y daños en la máquina.

- No utilice agua ni un chorro de agua (y mucho menos un chorro de agua a alta presión) para limpiar el producto. *Podría dañar el producto o que el agua penetre en los componentes eléctricos y provocar corrosión o cortocircuitos.*
- No la limpie con productos químicos como gasolina o disolventes. Algunos de estos productos pueden dañar algunas piezas de plástico básicas.

**4.1.1 Limpieza de la superficie del aspirador/soplador [Fig. O1]**

**Las ranuras de ventilación siempre deben estar limpias.**

1. Limpie con un paño húmedo la parte superior del aspirador/soplador.
2. Limpie las ranuras de ventilación (9) con una brocha suave (no utilice objetos puntiagudos).

**4.1.2 Limpieza de la bolsa de recogida [Fig. A4]**

La bolsa de recogida debe limpiarse después de cada uso.

La bolsa de recogida debe vaciarse completamente y limpiarse para evitar su deterioro y el bloqueo del caudal de aire.

1. Tire del colgador (11) del soporte (12).
2. Presione el bloqueo (10) en la expulsor (9) y pliegue el soporte (8) hacia abajo.
3. Extraiga la bolsa de recogida (7).
4. Abra la cremallera (21).
5. Vacíe la bolsa de recogida (7).
6. Ponga la bolsa de recogida (7) del revés.
7. Si la bolsa de recogida está muy sucia, puede limpiarla con un cepillo húmedo.
8. Cuelgue la bolsa de recogida (7) y deje que se seque completamente antes de volver a utilizarla.
9. Instale la bolsa de recogida (7) (consulte "2.4 Instalación de la bolsa de recogida [Fig. A4]").

**4.1.3 Limpieza del tubo de aspirado [Fig. A3]**

1. Golpee suavemente el tubo de aspirado (4) para eliminar la suciedad gruesa.
2. Limpie el interior del tubo de aspirado (4), por ejemplo, con un palo de madera.

**4.1.4 Limpieza de la cámara del rotor [Fig. M1]**

La cámara del rotor debe limpiarse después de cada uso.

Para garantizar una funcionalidad completa, la cámara del rotor debe estar libre de suciedad.

1. Gire el tornillo de bloqueo ② hacia la izquierda (aprox. 10 vueltas).
2. Abra la tapa de mantenimiento ③.
3. Limpie la tapa de mantenimiento ③.
4. Limpie la cámara del rotor y las palas del rotor ④, por ejemplo, con un cepillo pequeño para limpiar botellas.
5. Limpie el interior de la tapa de mantenimiento ③ y preste especial atención a la unión roscada del tornillo de seguridad ② en la tapa de mantenimiento ③.
6. Limpie con cuidado la junta de la tapa de mantenimiento ③.
7. Cierre la tapa de mantenimiento ③.
8. Apriete el tornillo de bloqueo ② hacia la izquierda (aprox. 5 vueltas).

Un interruptor de seguridad impide el arranque cuando la tapa de mantenimiento está abierta o el tornillo de bloqueo no está apretado.

## 4.2 Limpieza de la batería y el cargador de batería

La superficie y los contactos de la batería y del cargador de baterías deben estar limpios y secos antes de conectar la batería al cargador de baterías.

→ No utilice agua corriente.

### 4.2.1 Limpieza de la batería

No utilice sustancias químicas para limpiar la batería.

→ Utilice un cepillo suave, limpio y seco para limpiar las ranuras de ventilación y los contactos de la batería de vez en cuando.

### 4.2.2 Limpieza del cargador de batería

→ Utilice un paño suave y seco para limpiar los contactos y las piezas de plástico.

## 5. ALMACENAMIENTO

### 5.1 Apagado

El producto se deberá guardar fuera del alcance de los niños.

1. Retire la batería ⑧.
2. Cargue la batería (consulte "3.1 Carga de la batería [Fig. O1/O2/O3]").
3. Vacíe la bolsa de recogida y límpiela (consulte "4.1.2 Limpieza de la bolsa de recogida [Fig. A4]").
4. Limpie el soplador/aspirador, las baterías y el cargador (consulte "4. MANTENIMIENTO").
5. Guarde el soplador/aspirador, las baterías y el cargador en un lugar seco, cerrado y a prueba de heladas.

## 6. SOLUCIÓN DE AVERÍAS

### PELIGRO: Riesgo de lesiones

Hay riesgo de lesiones si el producto arranca accidentalmente y aspira pelo, ropa u otros objetos.

- Espere hasta que las palas del rotor se detengan.
- Extraiga la batería antes de intentar solucionar errores en el producto.

### 6.1 Tabla de errores

Problema	Causa posible	Solución
<b>Ruidos fuertes, traqueteo del aspirador/soplador.</b>	Los tornillos del motor o las conexiones del aspirador/soplador están sueltos.	→ Solicite el apriete de los tornillos a un concesionario autorizado o al Servicio GARDENA.
<b>El aspirador/soplador funciona de forma desigual o vibra mucho</b>	Las cuchillas están dañadas o desgastadas.	→ Póngase en contacto con el servicio técnico de GARDENA.
	Los tornillos del tubo del aspirador/soplador están sueltos.	→ Apriete los tornillos del tubo del aspirador/soplador.
<b>El rotor no gira libremente</b>	Hay suciedad en la cámara del rotor.	→ Limpie la cámara del rotor.
	Fallo mecánico.	→ Póngase en contacto con el servicio técnico de GARDENA.
<b>Deterioro del rendimiento de succión</b>	La bolsa de recogida está llena.	→ Vacíe la bolsa de recogida.
	La bolsa de recogida está sucia.	→ Limpie la bolsa de recogida.

Problema	Causa posible	Solución
<b>El modo Boost no se puede activar.</b>	Batería < 4 Ah.	→ Utilice una batería de 4 Ah o más.
<b>El LED de error ⑨ se ilumina en rojo, y el LED ⑩ parpadea en verde durante 5 segundos</b>		
<b>El aspirador/soplador no se pone en marcha ni se detiene.</b>	La batería está descargada.	→ Cargue la batería.
<b>EL LED ⑩ parpadea en verde [Fig. O4].</b>		
<b>El aspirador/soplador no se pone en marcha ni se detiene.</b>	La temperatura de la batería está fuera del intervalo admisible.	→ Espere hasta que la temperatura de la batería vuelva a situarse entre 0 °C y 45 °C.
<b>El LED de error ⑨ se ilumina en rojo [Fig. O4]</b>	Entre los contactos de la batería hay gotas de agua o humedad.	→ Retire las gotas de agua o la humedad con un paño seco.
	Hay un obstáculo que bloquea el motor.	→ Retire la obstrucción.
	El tornillo de bloqueo no está apretado.	→ Apriete el tornillo de bloqueo.
<b>El aspirador/soplador no se pone en marcha ni se detiene.</b>	El aspirador/ventilador está defectuoso.	→ Póngase en contacto con el servicio técnico de GARDENA.
<b>El LED de error ⑨ parpadea en rojo [Fig. O4]</b>		
<b>El aspirador/soplador no se pone en marcha ni se detiene.</b>	La batería está defectuosa.	→ Cambie la batería.
<b>El LED de error ⑨ no se ilumina [Fig. O4]</b>	El aspirador/ventilador está defectuoso.	→ Póngase en contacto con el servicio técnico de GARDENA.
<b>No se puede cargar la batería.</b>	La batería no se ha encajado correctamente en el cargador.	→ Presione la batería hasta encajarla en el cargador correctamente.
<b>El indicador de carga de la batería ⑪ se ilumina en verde de forma continua</b>	Los contactos de la batería están sucios	→ Limpie los contactos de la batería (p. ej., acoplando y desacoplando varias veces la batería). Sustituya la batería si es necesario.
	La temperatura de la batería está fuera del intervalo admisible.	→ Espere hasta que la temperatura de la batería vuelva a situarse entre 0 °C y 45 °C.
	La batería está defectuosa.	→ Cambie la batería.
<b>No se puede cargar la batería.</b>	El enchufe de alimentación del cargador de la batería no está conectado correctamente.	→ Inserte completamente el enchufe en la toma de corriente.
<b>El indicador de carga de la batería ⑪ no se ilumina</b>	La toma de corriente, el cable de red o el cargador están defectuosos.	→ Compruebe la tensión de alimentación. → Si es preciso, solicite la inspección del cargador a un distribuidor especializado autorizado o al servicio de GARDENA.

### NOTA:

Las reparaciones solo las deben llevar a cabo los departamentos de servicio de GARDENA o distribuidores especializados autorizados por GARDENA.

→ Póngase en contacto con su centro de servicio GARDENA en caso de que se produzcan otros fallos (consulte el reverso).

## 7. DATOS TÉCNICOS

Aspirador/soplador sin cable	Unidad	Valor (ref. 14895)	
		Modo de soplado	Modo de aspiración
<b>Fuerza de succión</b>	N	5,4	
<b>Relación de trituración</b>		10:01	
<b>Velocidad de soplado</b>	km/h	250	
<b>Volumen de la bolsa de recogida</b>	l	30	
<b>Peso con bolsa de recogida</b>	kg	3,56	
<b>Nivel de presión sonora L<sub>pA</sub><sup>1)</sup></b>	dB(A)	80	82
<b>Incertidumbre k<sub>pA</sub></b>	dB(A)	3	3
<b>Nivel de potencia sonora L<sub>WA</sub><sup>2)</sup> medido/garantizado</b>	dB(A)	92 / 93	94 / 95
<b>Vibración mano/brazo a<sub>hvw</sub><sup>1)</sup></b>	m/s <sup>2</sup>	<2,5	<2,5
<b>Incertidumbre k<sub>hvw</sub></b>		1,5	1,5

Métodos de medición conforme: <sup>1)</sup> EN IEC 62841-4-6 <sup>2)</sup> RL 2000/14/EC/S.I. 2001 No.1701

ADVERTENCIA: Las vibraciones y los ruidos durante el uso real de la máquina pueden diferir del valor total declarado según como se utilice la máquina; y se necesita identificar las medidas de autoprotección necesarias que se basan en una estimación de la exposición en condiciones de uso reales (teniendo en cuenta todas las partes del ciclo de funcionamiento, como los periodos en que la máquina está apagada y cuando funciona al ralentí, además del tiempo de activación).

Batería del sistema	Unidad	Valor (PBA 18V 4,0Ah W-C)	
Tensión de la batería	V (CC)	18	
Capacidad de la batería	Ah	4,0	
Número de celdas (Ion Litio)		10	
Cargadores adecuados para baterías del sistema POWER FOR ALL		AL 1810 CV / AL 1815 CV / AL 18V-20 / AL 1830 CV / AL 1880 CV / AL 18V-44	
Cargador de batería del sistema	Unidad	Valor (AL 1810 CV)	Valor (AL 18V-20)
Tensión de la red eléctrica	V (CA)	220 – 240	220 – 240
Frecuencia de la red eléctrica	Hz	50 – 60	50 – 60
Potencia nominal	W	26	50
Tensión de carga de la batería	V (CC)	18	18
Corriente de carga máx. de la batería	mA	1000	2000
Tiempo de carga de la batería (aprox.)			
PBA 18V 2,0Ah W-B	min.	124	64
PBA 18V 2,5Ah W-B	min.	154	79
PBA 18V 4,0Ah W-C	min.	244	124
Temperatura admisible de la batería durante la carga	°C	0 – 45	0 – 45
Peso	g	170	210
Clase de protección		IP / II	IP / II
Baterías PBA de 18 V adecuadas para el sistema POWER FOR ALL		PBA 18V	PBA de 18 V

## 8. ACCESORIOS/PIEZAS DE RECAMBIO

Bolsa de recogida de repuesto GARDENA	Sustitución de una bolsa de recogida dañada.	Art. 14895-00.660.00
Kit de rueda de repuesto GARDENA	Sustitución de una rueda o soporte de rueda con daños.	Art. 14895-00.900.01
Batería del sistema GARDENA P4A PBA 18V/45 P4A PBA 18V/72	Batería de mayor duración o para repuesto.	Ref. 14903 Ref. 14905

## 9. SERVICIO

La información de contacto actual de nuestro departamento de servicio se puede encontrar en línea [www.gardena.com/contact](http://www.gardena.com/contact)

## 10. ELIMINACIÓN DEL PRODUCTO

### 10.1. Eliminación del producto



El símbolo significa que el producto no puede desecharse con los residuos domésticos. Recíclalo a través del sistema local de recogida de equipos eléctricos y electrónicos.

Esto contribuye a una gestión adecuada de los residuos al final de la vida útil de los productos. Póngase en contacto con las autoridades locales, los servicios de recogida de residuos domésticos o su distribuidor GARDENA para obtener más información. La eliminación incorrecta puede tener efectos negativos en el medioambiente y la salud humana, debido a la posible presencia de sustancias peligrosas.

### 10.2. Eliminación de la batería



La batería contiene células de iones de litio que no deben desecharse con los residuos domésticos normales al final de su vida útil.

Li-ion

Asegúrese de que los contactos de las celdas de ion-litio no se cortocircuitan colocando cinta adhesiva sobre ellos. Deseche las celdas de ion-litio correctamente en el punto de reciclaje municipal.

## et Akutoitega aiapuhur-tolmuimeja PowerJet Collect P4A

### Algne kasutusjuhend

- OHUTUSJUHISED . . . . . 51
- MONTAAŽ . . . . . 53
- KÄSITSEMINE . . . . . 54
- HOOLDAMINE . . . . . 55
- HOIUSTAMINE . . . . . 55
- TÖRGETE KÕRVALDAMINE . . . . . 55
- TEHNILISED ANDMED . . . . . 56
- LISATARVIKUD/VARUOSAD . . . . . 56
- TEENINDUS . . . . . 56
- KASUTUSELT KÕRVALDAMINE . . . . . 56

## 1. OHUTUSJUHISED

### 1.1 Sümbolid tootel

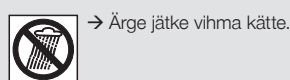
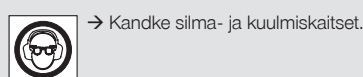
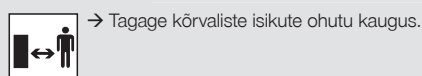
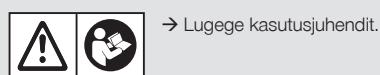

### 1.2 Üldised ohutusjuhised

#### 1.2.1 Üldised masina ohutuseeskirjad

**HOIATUS!**  
Lugege läbi kõik masinaga kaasas olevad hoiatused, juhised, tehnilised andmed ning tutvuge joonistega.  
*Alltoodud juhiste eiramine võib põhjustada elektrilöögi, tulekahju ja/või ohtliku kehavigastuse.*

Säilitage kõik ohutusjuhised ja instruksioonid tulevikus kasutamiseks. Ohutusjuhistes kasutatud termin „masin“ viitab võrgutoitega (juhtmega) või akutoitel (juhtmevabadele) masinatele.

- 1) Tööala ohutus**
  - a) Hoidke oma tööala puhas ja hästi valgustatud.** Korralgedus või valgustamata tööalad võivad põhjustada õnnetusi.
  - b) Ärge kasutage masinaid plahvatusohtlikus keskkonnas, näiteks tuleohtlike vedelike, gaaside või tolmu läheduses.** Masinad tekitavad sädemeid, mis võivad tolmu või auru süüdata.
  - c) Hoidke lapsed ja kõrvalised isikud masina kasutamise ajal eemal.** Tähelepanu kõrvalejuhtimise korral võite kaotada kontrolli seadme üle.
- 2) Elektriõhutus**
  - a) Masina pistikud peavad pistikupesaga ühilduma.** Ärge muutke pistikut mis tahes viisil. Ärge kasutage koos kaitsemaandusega varustatud elektritööriistadega adapterpistikuid. Muutmata pistikud ja sobivad pistikupesad vähendavad elektrilöögi ohtu.
  - b) Vältige kehalist kontakti maandatud pindadega, nagu näiteks torude, küttekehade, pliitide ja külmikutega.** Teie keha maandamise korral on elektrilöögi oht suurem.
  - c) Ärge laske masinatel kokku puutuda vihma ega niiskusega.** Masina sisse tunginud vesi suurendab elektrilöögi ohtu.
  - d) Kasutage juhet õigesti.** Ärge kunagi kasutage kaablit masina kandmiseks, tõmbamiseks või pistikupesast eemaldamiseks. Kaitske kaablit kuumuse, õli, teravate servade ja liikuvate osade eest. Kahjustatud või sõlmes juhe suurendab elektrilöögi ohtu.
  - e) Masinaga õues töötamisel kasutage välistingimustes kasutamiseks sobivat pikendusjuhet.** Välistingimustes kasutamiseks sobiva pikendusjuhtme kasutamine vähendab elektrilöögi ohtu.
  - f) Kui masina kasutamine niiskes keskkonnas on vältimatu, kasutage jääkvoolukaitsmega (RCD) toidet.** Rikkevoolukaitsme kasutamine vähendab elektrilöögi riski.

**3) Inimeste kaitsmine**

a) Olge masina kasutamisel tähelepanelik, jälgige oma tegevust ja kasutage töös selget ning tervet mõistust. Ärge kasutage masinat, kui olete väsinud või uimastite, alkoholi või ravimite mõju all. Hetkeline tähelepanematus masinate kasutamise ajal võib lõppeda raskete kehavigastustega.

b) Kandke isikukaitsevahendeid. Kasutage alati kaitseprille. Asjakohastes tingimustes kaitsevahendeid (nt tolmumask, mittelibisevad turvajalatsid, kiiver või kõrvaklapid) kasutamine vähendab kehavigastuste ohtu.

c) Vältige tahtmatut käivitust. Enne, kui hakkate masinat toitevoolu ja/või akuga ühendama, seda üles tõstma või kandma, veenduge, et masin oleks olekus OFF (VÄLJAS). Kui kannate masinaid nii, et sõrm on toitelülil, või ühendate need vooluvõrku, kui toitelüliti on sisse lülitatud, võib see lõppeda õnnetusega.

d) Eemaldage enne masina sisselülitamist kõik reguleerimis- ja mutrivõtmed. Masina pöörleva osa külge jäetud mutrivõti või muu võti võib tekitada kehavigastusi.

e) Ärge küünitage liiga kaugele. Säilitage kogu aeg kindel jalgealune ja tasakaal. See tagab ootamatutes olukordades masina üle parema kontrolli.

f) Kandke sobivaid rõivaid. Ärge kandke lahtiseid rõivaid ega ehteid. Hoidke juuksed ja rõivad liikuvatest osadest eemal. Lahtised rõivad, ehted või pikad juuksed võivad liikuvate osade vahele kinni jääda.

g) Kui seadmetel on ühendus tolmueemaldus- ja kogumiseseadmete jaoks, veenduge, et need on ühendatud ning neid kasutatakse õigesti. Tolmukogumise kasutamisega on võimalik vähendada tolmuga seotud ohte.

h) Ärge laske tekkida petlikul turvatundel ega vaadake masina ohutusreeglitest mööda, isegi kui te masinat pärast paljukordset kasutamist tunnete. Hooletu tegutsemine võib sekundi murdosa vältel põhjustada raskeid vigastusi.

**4) Masina kasutamine ja hooldus**

a) Ärge kasutage masinaga jõudu. Kasutage rakenduse jaoks õiget masinat. Õige masin teeb töö ära paremini, ohutult ja ettenähtud kiirusel.

b) Ärge kasutage masinat, kui selle lüliti vajutamisel sisse ega välja ei lülitu. Mis tahes masin, mida pole võimalik lüliti abil juhtida, on ohtlik ja tuleb viivitamatult parandada.

c) Enne masina reguleerimist, tarvikute vahetamist või hoieülevaetust eemaldage pistik toiteallikast ja/või eemaldage masina küljest aku, kui see on eemaldatav. See ohutusmeede takistab elektritööriista kogemata käivitumist.

d) Hoidke masinat, mida te parasjagu ei kasuta, lastele kättesaamatus kohas ning ärge lubage masinat kasutada isikutel, kes ei oska seda kasutada või pole neid juhiseid läbi lugenud. Masinad on väljaõppeta kasutajate käes ohtlikud.

e) Hooldage masinaid ja lisatarvikuid. Kontrollige liikuvate osade joondust ja kinnitust, osade purunenemist või muid masina käsitsemist mõjutavaid tegureid. Kahjustuse korral laske masinat enne kasutamist remontida. Paljude õnnetuste põhjuseks on masina puudulik hooldus.

f) Hoidke löikeinstrumendid teravad ja puhtad. Nõuetekohaselt hooldatud teravate löikeservadega löikevahendite kinnikilumise tõenäosus on väiksem ja neid on hõlpsam juhtida.

g) Järgige elektritööriista, tarvikute, tööriistaotsikute jm kasutamisel neid juhiseid ning arvestage töötingimuste ja -ülesandega. Masina käsitsemine muuks kui ettenähtud otstarbeks võib põhjustada ohtliku olukorra.

h) Hoidke käepidemed ning haardepinnad kuivad, puhtad ning õlist ja määrdest vabad. Libedad käepidemed ning haardepinnad ei võimalda ettenägematutes olukordades masina turvalist käsitsemist ega kontrollimist.

**5) Akutööriistade kasutamine ja hooldamine**

a) Laadige akusid ainult tootja soovitatud laadijatega. Ühte tüüpi aku laadimiseks sobiv laadija võib koos teist tüüpi akuga kasutades tuleohtu põhjustada.

b) Kasutage masinas ainult sellele seadmele ettenähtud akusid. Teisi akusid kasutades riskite vigastuste ja tulekahjuga.

c) Kui aku pole hetkel kasutuses, hoidke seda eemal teistest metallesemetest (nt kirjaklambrid, münnid, võtmed, naelad, kruvid vms väikesed metallesemad), mis võiksid akulemmet omavahel ühendada. Akulemmete lühistamine võib põhjustada põletushaavu või tulekahju.

d) Vale kasutamise korral võib akust vedelikku välja nõrguda. Vältige sellega kokkupuudet. Kokkupuute korral loputage kannatada saanud kohta veega. Kui vedelik satub silma, loputage silma veega ja pöörduge arsti poole. Akust lekkinud vedelik võib põhjustada ärritust või põletushaavu.

e) Ärge kasutage kahjustatud ega muudetud akut. Kahjustatud või muudetud akud võivad käituda ettearvatult ning põhjustada tule-, plahvatus- või vigastusohtu.

f) Ärge laske akul või tööriistal puutuda kokku tulega või liiga kõrgete temperatuuridega. Kokkupuute üle 130 °C temperatuuriga võib põhjustada plahvatuse.

g) Järgige kõiki laadimisjuhiseid ja ärge vahetage akut või tööriista temperatuuril, mis jääb väljapoole juhistes kirjeldatud temperatuurivahemikku.

Vale laadimine või laadimine lubatud temperatuurivahemikust väljaspool võib aku purustada ja tulekahjuohtu suurendada.

**6) Teenindus**

a) Laske oma masinat parandada ainult kvalifitseeritud spetsialistidel ja ainult originaalvaruosadega. Sellega on tagatud, et säilib masina ohutus.

b) Ärge kunagi hooldage kahjustatud akusid. Kogu akude hooldus peaks toimuma ainult tootja või volitatud klienditeeninduskeskuste poolt.

**1.2.2 Aiapuhuri, aiatolmuimeja ja aiapuhuri/-tolmuimeja ohutusalsed hoiatused**

a) Ärge kasutage masinat halva ilmaga (eelkõige äikesetormi ajal). See vähendab pikselöögi ohtu.

b) Kontrollige prahikogurit sageli kulumise või kahjustumise suhtes. Kulunud või kahjustatud prahikogur võib suurendada kehavigastuse ohtu.

c) Kandke alati kaitseprille ja kuulmiskaitset. Korralikud kaitsevahendid vähendavad vigastuste ohtu.

d) Kandke masina kasutamisel alati libisemiskindlaid kaitsejalatseid. Ärge käituge masinat paljajalu ega lahtiste sandaalidega. See vähendab jalgade vigastamise ohtu.

e) Ärge kandke lohvakaid riideid ega esemeid (nt sallid, nõõrid, ketid, lipsud jne): need võivad sattuda õhuvõtuavadesse. Siduge pikad juuksed patsi või katke kinni, et need ei satuks õhuvõtuavadesse. Kui mõni neist esemetest tõmmatakse õhuvõtuavadesse, võib see suurendada kehavigastuste ohtu.

f) Hoidke kõrvalised isikud masinaga töötamise ajal eemale. Õhukpuiskuv praht võib suurendada kehavigastuste ohtu.

g) Ärge kasutage tolmuimejarežiimis ilma prahikogurita. Õhukpuiskuvad esemed võivad suurendada kehavigastuste ohtu.

h) Ärge kunagi suunake lehepuhuri otsikut inimeste, lemmikloomade või akende suunas. Olge eriti ettevaatlik, kui kasutate puhurit prahi eemaldamiseks tahkete objektide (nt puude, autode ja seinte) läheduses: praht võib vastu selliseid objekte lennates tagasi pörkuda. Õhukpuiskuvad esemed võivad kahjustada vara ja suurendada kehavigastuste ohtu.

i) Ärge kasutage masinat põlevate või suitsevate esemete, näiteks sigarette, tuletikku ega kuuma tuha ärappuhumiseks. Need tuleallikad võivad suurendada tulekahjuohtu.

j) Ärge imege tolmuimejaga vett ega muid vedelikke ega kastke ühtegi masina osa vedelikku. Masinasse sisse tunginud vesi võib suurendada elektrilöögi ohtu.

k) Ärge imege tolmuimejaga kive, kruusa, metalli ega klaasikilde. Ventilatoriratas võib kahjustuda ja suurendada kehavigastuste ohtu.

l) Ärge puudutage ventilatorit, kui see veel liigub. Lülitage masin välja ja oodake, kuni ventilator seiskub, enne kui eemaldate osasid, mis võivad anda ventilatorile ligipääsu.

See vähendab liikuvate osade põhjustatud vigastusohtu.

m) Kinnikiilunud materjali eemaldamisel või masina hooldamisel veenduge, et toitelüliti oleks välja lülitatud.

Masina ootamatu käivitamine kinnikiilunud materjali eemaldamisel või seadme hooldamisel võib põhjustada raskeid kehavigastusi.

**1.3 Täiendavad ohutusjuhised**

**1.3.1 Kasutusotstarve**

**Aiapuhurina kasutamine:**

GARDENA tolmuimeja/puhur on ette nähtud mustuseosakeste ja niidetud muru eemale puhumiseks kõnniteedelt, sõiduteedelt, siseõuelt jne; muru, põhu ja lehtede kokkupuhumiseks kuhjades või mustuseosakeste eemaldamiseks nurkadest, ühenduskohtadest ning telliste ja seinakivide vahedest.

**Lehtede tolmuimejana kasutamine:**

GARDENA tolmuimeja/puhur on mõeldud kuivade materjalide (nt lehtede, rohu, väikeste okste ja paberitükide) imemiseks.

Toode ei sobi pikaajaliseks kasutamiseks (professionaalseks kasutamiseks).

Masin on ette nähtud kasutamiseks maapinnal, mitte redelil või ebastabiilsel toel.

Õlarihma kandes veenduge, et ükski muu kantav materjal ei segaks õlarihma vabastamist ja eemaldamist. Kontrollige masinat kahjustuste suhtes, kui tunnete sellest liigset vibratsiooni.

Masinast ummistuste või kinnijäänud materjali eemaldamisel veenduge, et toitelüliti on välja lülitatud ja aku on eemaldatud.

Hoidke kõik ventilatsioonivad prahist puhtad.



**OHT! Kehavigastuse oht!**

- Ärge kasutage toodet pöõsaste, hekkide ja võsa löikamiseks, ronimistaimede või muru niitmiseks katustel või rõõudel, okste ja okste purustamiseks ning maapinna ebatasasuste silumiseks.
- Ärge kasutage seadet kallakutel, mille kalle ületab 20°.

**1.3.2 Ohutushoiatus akudele ja akulaadijatele**

→ **Lugege läbi ohutushoiatused ja -juhised** Hoiatuste ning juhiste eiramise võib põhjustada elektrilöögi, tulekahju ja/või raskeid vigastusi.

→ **Hoidke neid juhiseid kindlas kohas.** Kasutage akulaadijat ainult siis, kui olete tuttav kõigi selle funktsioonidega ja suudate neid piirangute täita või olete saanud asjakohased juhised.

→ **Ärge kasutage toodet plahvatusohtlikus keskkonnas.**

→ **Jälgige lapsi seadme kasutamise, puhastamise ja hoolduse ajal.** See tagab, et lapsed ei mängiks akulaadijaga.

→ **Laadige ainult POWER FOR ALL süsteemi PBA 18V tüüpi liitiumioon-akusid alates mahuvusest 1,5 Ah (alates 5 akuelemendist).** Aku pinget peab vastama akulaadija aku laadimispingele. Ärge laadige mittelaetavaid akusid.

Vastasel juhul tekib tulekahju- ja plahvatusoht.

→ **Kasutage akulaadijat ainult suletud ruumides ja hoidke seda niiskuse eest kaitstult.** Vee sattumine akulaadijasse suurendab elektrilöögi ohtu.

→ **Hoidke akulaadija puhtana.** Mustus kujutab endast elektrilöögi ohtu.

→ **Enne kasutamist kontrollige alati akulaadijat ning selle kaablit ja pistikut.** Ärge kasutage akulaadijat, kui märkate kahjustusi. Ärge avage

akulaadijate ise, veenduge, et seda remondivad ainult kvalifitseeritud töötajad, kasutades ainult originaalvaruosi.

Kahjustatud akulaadijad, kaablid ja pistikud suurendavad elektrilöögi ohtu.

- **Ärge kasutage akulaadijat kergesti süttivatel pindadel (nt paber, tekstiil jne) ega süttivas keskkonnas.** See kujutab endast tuleohtu, kuna akulaadija kuumeneb laadimise ajal.
- **Kui ühenduskaabel vajab väljavahetamist, laske seda ohutusriskide vältimiseks teha GARDENA või GARDENA elektritööriistade volitatud hoolduskeskusel.**
- **Need ohutusohiatused kehtivad ainult POWER FOR ALL süsteemi 18 V liitium-ioonakudele.**
- **Laadige akusid ainult tootja soovitatud akulaadijatega.** Üht tüüpi akudele sobiv akulaadija võib olla tuleohtlik, kui kasutada seda teist tüüpi akudega.
- **Kui aku on kahjustatud või seda kasutatakse valesti, võivad sellest pääseda välja ka aurud. Veenduge, et ala on hästi ventileeritud ja kui teie tervises esineb kõrvalnähte, pöörduge arsti poole. Aurud võivad ärritada hingamisteid.**
- **Kui aku on defektne, võib vedelik välja lekkida ja külgnevad esemed märjaks teha. Kontrollige kahjustatud osi. Vajadusel puhastage või vahetage need välja.**
- **Kui akut kasutatakse valesti või aku on kahjustatud, võib akust välja lekkida tuleohtlikku vedelikku; vältige sellega kokkupuudet. Kokkupuute korral loputage kannatada saanud kohta veega. Kui vedelik satub silma, pöörduge arsti poole. Akust lekkinud vedelik võib põhjustada ärritust või põletushaavu.**
- **Kasutage akut ainult POWER FOR ALL süsteemipartneri toodetes.** POWER FOR ALL märgiga 18 V akud ühilduvad täielikult järgmistega toodetega: kõik 18 V POWER FOR ALL süsteemipartneri tooted.
- **Järgige oma toote kasutusjuhendis toodud aku soovitusi.** See on ainus viis aku ja toote ohutuks kasutamiseks ning akude kaitsmiseks ohtliku ülekoormuse eest.
- **Laadige akusid ainult tootja või süsteemi POWER FOR ALL partnerite soovitatud akulaadijatega.** Teatud tüüpi akudele sobiv akulaadija kujutab endast tuleohtu, kui seda kasutatakse koos teiste akudega (aku tüüp: PBA 18 V jne/Ühilduvad akulaadijad: AL 18 jne.).
- **Aku on ostuhetkel osaliselt laetud. Aku täieliku jõudluse tagamiseks laadige aku enne esmakordset kasutamist akulaadijas täielikult täis.**
- **Hoidke akud lastele kättesaamatus kohas.**
- **Ärge võtke akut lahti. Esineb lühise oht.**
- **Akut ei tohi lühistada. Kui aku pole hetkel kasutuses, hoidke seda eemal kirjaklambritest, müntidest, võtmetest, naeltest, kruvidest vms väikestest metallesemetest, mis võiksid akuklemme omavahel ühendada. Akuklemme lühistamine võib põhjustada põletushaavu või tulekahju.**
- **Akukontaktid võivad pärast kasutamist kuumad olla.** Pöörake tähelepanu kuumadele kontaktidele, kui eemaldate aku.
- **Akut võivad kahjustada teravad esemed, näiteks nael või kruvikeeraja või väline jõud.** Võib tekkida sisemine lühis ja aku võib põletada, suitseda, plahvata või üle kuumeneda.
- **Ärge kunagi hooldage kahjustatud akusid. Kõiki akude hooldustöid tohivad teha ainult tootja või volitatud hoolduskeskused.**
-  **Kaitske akut kuumuse, sealhulgas pikaajalise päikesevalguse, tule, mustuse, vee ja niiskuse eest. Esineb plahvatus- ja lühise oht.**
- **Kasutage ja ladustage akut ainult ümbritseva õhu temperatuuril vahemikus 20 °C kuni +50 °C. Ärge jätke akut nt suvel autosse vedelema.** Temperatuuril < 0 °C võib jõudlus olenevalt seadmest väheneda.
- **Laadige akut ainult ümbritseva õhu temperatuuril vahemikus 0 °C kuni 35 °C. Väljaspool temperatuurivahemikku laadimine võib akut kahjustada või suurendada tuleohtu.**
- **Pärast kasutamist laske akul enne laadimist või hoiustamist vähemalt 30 minutit jahtuda.**

### 1.3.3 Täiendavad elektriohutusjuhised



#### OHT! Südameseisumise oht!

See toode tekitab töötamise ajal elektromagnetvälja. See elektromagnetväli võib mõjutada aktiivsete või passiivsete meditsiiniliste implantaatide (nt südamestimulaatorite) funktsionaalsust, mis võib põhjustada tõsiseid vigastusi või surma.

- Enne selle toote kasutamist pidage nõu oma arsti ja implantaadi tootjaga.
- Eemaldage aku, kui te toodet ei kasuta.

- **Ühendage aku lahti, kui masin ei peatu. Aku eemaldamine peatab masina.**
- **Kui menüüratas on blokeeritud, peatage töö ja eemaldage aku.** Masina tahtmatu käivitamine tekitab kehavigastuste ohtu.
- **Ärge kasutage seadet vee lähedal ega tiigi hooldamiseks.** Akusse sattuv vesi võib põhjustada elektrilöögi ja kehavigastusi.

### 1.3.4 Täiendavad isikliku ohutuse juhised



#### OHT! Lämbumisoht!

Väiksemaid osi on võimalik kergesti alla neelata.

- Hoidke väikelapsed montaaži ajal eemal.

- **Ärge kasutage jahu, liiva ega puidutolmu imemiseks.** See võib tekitada plahvatusohtliku keskkonna.

- **Ärge avage hooldusluuki kasutamise ajal. Signaallüliti talitlushäire väikese õhu tõttu ei pruugi menüüratas automaatselt seiskuda.**
- **Katke kasutamise ajal pikad juuksed kinni. Mootori korpuse õhuvõtuava võib lahtised juuksed sisse imeda.**
- **Ärge kasutage toodet potentsiaalselt plahvatusohtlikus keskkonnas. Esineb plahvatusoht.**
- **Jälgige ümbrust hoolikalt. Mürast ja kuulmiskaitsevahenditest põhjustatud vähenenud kuulmise tõttu ei pruugi te kuulda ohtusid ega teisi inimesi lähemas.**
- **Soovitus: Kandke tolumumaski. Laialipaiskuv tolm võib sattuda hingamisteedesse.**
- **Toode sobib ainult välitingimustes kasutamiseks. Masina siseruumides kasutamine võimendab masina müra.**

## 2. MONTAAŽ



### OHT!

#### Kehavigastuse oht

Kehavigastuste oht juhul, kui toode kogemata käivitub ning juuksed, rõivad või lahtised esemed sisse tõmmatakse.

- Oodake, kuni mootori labad on seiskunud.
- Enne toote kokkupanekut eemaldage aku.

### 2.1 Tarnemaht

	Tootenr 14895-20	Tootenr 14895-55
<b>Akutoitega tolmuimeja/ puhur</b>	x	x
<b>Akulaadija</b>	x	-
<b>Aku (4,0 Ah)</b>	x	-
<b>Kasutusjuhend</b>	x	x

### 2.2 Tolmuimeja-/puhuritoru kokkupanek [joon. A1/A2]



### OHT!

#### Kehavigastuse oht

Rootori labadest tekkiv kehavigastuste oht, kui sirutate käe korpuse avausse. Toodet tohib kasutada ainult kokkupanud tolmuimeja-/puhuritoruga.

- Enne tolmuimeja/puhuri käivitamist pange tolmuimeja-/puhuritoru kokku.

- Joondage ülemise tolmuimeja-/puhuritoru ① säik korpuse avause sälguga ②.
- Suruge ülemise tolmuimeja-/puhuritoru ① korpuse avausele nii kaugele kui võimalik ②.
- Keerake 3 kruvi ③ korpuse ava 3 auku ② (kinnitussmoment = 1,4 – 1,6 Nm). Ülemine tolmuimeja-/puhuritoru on nüüd kindlalt korpusega ühendatud.
- Vajutage alumine tolmuimeja-/puhuritoru ④ ülemisele tolmuimeja-/puhuritorule ①, kuni kuulete ühendusi klõpsuga paika kinnitumas.

### 2.3 Menüüratta paigaldamine [joon. A3]

Tolmuimeja-/puhuritoru väiksemal puhuritorul ④ on 3 lukku ①. Tolmuimeja-/puhuritoru ④ ja maapinna vahelist kaugust saab reguleerida 3 luku abil ①.

- Lükake menüüratta kronstein ⑤ alumise tolmuimeja-/puhuritoru ④ soovitud lukustusasendisse.
- Kruvige kruvi ⑥ menüüratta kronsteinis ⑤ olevasse avasse (kinnitussmoment = 1,4 – 1,6 Nm).

Menüüratas on nüüd fikseeritud lukustusasendisse.

### 2.4 Kogumiskoti paigaldamine [joon. A4]

- Ühendage kogumiskott ⑦ väljaviskeava ⑨ siseküljel oleva kronsteiniga ⑧.
- Pöörake kronsteini ⑧ ülespoole, kuni väljaviskeava ⑨ lukk ⑩ klõpsab paigale.
- Riputage konks ⑪ kronsteini ⑩.

Kummipael hoiab kogumiskotti tolmuimeja-/puhuritoru küljes.

### 2.5 Õlarihma paigaldamine [joon. A5]

Õlarihm pakub lisatuge tolmuimeja/puhuri kasutamisel. Soovitame kindlasti õlarihma kasutada.

1. Kinnitage õlarihma 15 konks 13 kronsteini 14 külge.
2. Tõmmake õlarihm 15 üle ühe öla.

### 3. KÄSITSEMINE



#### OHT!

##### Kehavigastuse oht

Kehavigastuste oht, juhul kui toode kogemata käivitub ning juuksed, rõivad või lahtised esemed sisse tõmmatakse.

- Oodake, kuni rootori labad on seiskunud.
- Enne masina reguleerimist või transportimist eemaldage aku.

→ Toodet tohib kasutada ainult kokkupandud tolmuimeja-/puhuri-toruga.

#### 3.1 Aku laadimine [joon. O1/O2/O3]



#### HOIATUS!

##### Varale tekkiva kahju oht.

Kui toiteallika pinge ei vasta akulaadija andmesildil olevatele andmetele, võib akulaadija saada kahjustada.

- Järgige võrgupinget.



#### OHT!

##### Vigastuste oht.

Aku sisestamisel võivad sõrmed elementide vahele kinni jääda.

- Olge sõrmedega ettevaatlik.

Tänu nutikale laadimisprotsessile tuvastatakse aku laadimis seisund automaatselt ning seda laetakse sõltuvalt aku temperatuurist ja pingest vastavalt laadimise optimaalse volutugevusega. Seeläbi säästate akut ja see jääb laadijas säilitamise puhul alati täielikult laetuks.

1. Vajutage vabastusnuppu A ja eemaldage aku B akuhoidikust D.
2. Ühendage akulaadija C seinakontakti.
3. Libistage aku B akulaadijasse C.

Akut laetakse, kui laadijal olev aku laadimise märgutuli 16 vilgub roheliselt.

Aku on täielikult laetud, kui laadijal olev aku laadimise märgutuli 16 põleb püsivalt roheliselt (Laadimiskestust vt jaotist 7. TEHNILISED ANDMED).

4. Kontrollige laadimise ajal regulaarsete ajavahemike tagant laadimisolekut.
5. Kui aku B on täielikult laetud, ühendage aku B akulaadija C küljest lahti.

#### 3.2 Kuvaelementide tähendus

##### 3.2.1 Akulaadija aku laadimise märgutuli [joon. O3]

**(Kiirelt) vilkuv roheline tuli aku laadimise märgutulel 16**



Kiirilaadimise protseduurist annab märku **roheline** aku laadimise märgutule **kiire vilkumine 16**.

**Märkus.** Kiirilaadimist saab läbi viia ainult siis, kui aku temperatuur on lubatud laadimistemperatuuri vahemikus, vt jaotist „Tehnilised andmed“.

**(Aeglaselt) vilkuv roheline tuli aku laadimise märgutulel 16**



Kui aku laetuse tase on ligikaudu 80%, vilgub **roheline** aku laadimise märgutuli 16 **aeglaselt**.

Aku saab koheseks kasutamiseks eemaldada.

**Aku laadimise märgutule püsivalt põlev roheline tuli 16**



Aku laadimise märgutule **püsivalt põlev roheline tuli 16** näitab, et aku on täielikult laetud.

Kui aku pole sisestatud, annab aku laetuse märgutule **püsivalt põlev tuli 16** märku, et toitejuhe on seinakontakti ühendatud ja akulaadija on töövalmis.

**Aku laadimise märgutule 16 püsivalt põlev punane tuli**



Aku tõrke märgutulel 16 **ühtlaselt** põlev **punane** tuli annab märku, et aku temperatuur on väljaspool lubatud laadimistemperatuuri vahemikku, vt jaotist „Tehnilised andmed“.

Niipea kui lubatud temperatuurivahemik on saavutatud, lülitub akulaadija automaatselt kiirilaadimisele.

**Aku tõrke märgutulel vilkuv punane tuli 16**



Aku tõrke märgutulel 16 **vilkuv punane** tuli annab märku järjekordsest tõrkest laadimistsükli, vt jaotist „Tõrkeotsing“.

##### 3.2.2 Aku laetuse märgutuli tootel [joon. A5/O4]

Pärast masina käivitamist kuvatakse juhtpaneelil 5 sekundi jooksul aku laetuse märgutuli P.

Aku laadimise märgutuli	Aku laadimisolek
11, 12 ja 13 põleb roheliselt	67–100% laetud
11 ja 12 põleb roheliselt	34–66% laetud
11 põleb roheliselt	11–33% laetud
11 vilkuv roheline tuli	0–10% laetud

Kui LED-tuli 11 vilgub roheliselt, tuleb akut laadida.

Kui tõrke LED-tuli 16 põleb või vilgub, vt jaotist „6. TÕRKEOTSING“.

##### 3.2.3 Juhtpaneeli nupud P [joon. A5/O4]

**Nupp On/Off S:**

Kui hooldusluuk on avatud, ei saa tolmuimejat/puhurit käivitada.

→ Vajutage juhtpaneelil nuppu On/Off S.

*Tolmuimeja/puhur käivitub ja viieks sekundiks näidatakse aku laetuse taseme märgutuld.*

→ Vajutage juhtpaneelil uuesti nuppu On/Off S.

*Tolmuimeja/puhur seiskub.*

**Kiiruse nupp 9:**

Kiiruse nuppu saab kasutada mootori kiiruse reguleerimiseks vastavalt teie vajadustele.

Väike kiirus sobib ideaalselt kergete lehtede puhumiseks näiteks kruusapinnalt. Suur kiirus sobib ideaalselt suurte ja märgade lehtede jaoks.

Kiirus	Pöörlemiskiirus	LED-näidik
Madal	8000 p/min	Ükski LED-tuli ei põle
Keskmine	11500 p/min	16 põleb
Kõrge	12500 p/min	16 ja 17 põlevad
Võimendus	14500 p/min	16 põleb samuti

→ Vajutage juhtpaneelil kiiruse nuppu 9.

*Aktiveeritakse keskmine kiirus ja LED-tuli 16 põleb.*

→ Vajutage juhtpaneelil uuesti kiiruse nuppu 9.

*Aktiveeritakse suur kiirus ning põlevad LED-tuled 16 ja 17.*

→ Vajutage juhtpaneelil uuesti kiiruse nuppu 9.

*Aktiveeritakse väike kiirus ja ükski LED-tuli ei põle.*

**Võimenduse nupp 10:**

Võimendusrežiim suurendab ajutiselt mootori kiirust (15 sekundiks), et saavutada maksimaalne tolmuimeja/puhuri võimsus. Võimendusrežiimi saab aktiveerida nii sageli kui vaja, kuid see vähendab aku tööiga.

→ Vajutage juhtpaneelil võimenduse nuppu 10.

*Võimendusrežiim aktiveeritakse 15 sekundiks ja LED-tuli 16 põleb.*

→ Võimendusrežiimi enneaegselt lõpetamiseks vajutage uuesti juhtpaneelil võimendusnuppu 10.

*Võimendusrežiim inaktiveeritakse ja LED-tuli 16 ei põle.*

Võimendusrežiim ei ole võimalik akudega, mille mahtvus on < 4 Ah. Seejärel põleb 16 ja 17 vilgub 5 sekundit.

#### 3.3 Töösens [joon. O5/O6]

Puhuri- ja tolmuimejarežiimi jaoks tuleb kinnitada kogumiskott.

##### 3.3.1 Puhurežiim

Kasutage tolmuimejat/puhurit mustuseosakeste ja niidetud muru minema puhumiseks kõnniteedelt, sõiduteedelt, siseõuelt jne; muru, põhu ja lehtede kokku puhumiseks kuhjades või mustuseosakeste eemaldamiseks nurkadest, ühenduskohtadest ning telliste ja seinakivide vahedest.

→ Keerake lüliti 20 asendisse Blow (Puhur) 20.

Kasutage kiiruse regulaatorit mootori kiiruse suurendamiseks või vähendamiseks, kui kasutate masinat puhurifunktsiooniga.

Õhuvoolu saate reguleerida, suunates toru väljalaskeava rohkem allapoole või ühele küljele.

Töötage alati eemal suurtest objektidest nagu äärekivid/sillutised, suured kivid, sõidukid ja aiad.

Parim viis nurkade puhastamiseks on liikuda nurgast väljapoole. See hoiab ära mustuse näkku puhumise. Olge ettevaatlikud, kui töötate taimede läheduses. Tugev õhuvool võib õrnu taimi kahjustada.

### 3.3.2 Tolmuimejarežiim

Kasutage masinat kuivade pühkmete, näiteks lehtede, niidetud muru, väikeste okste ja paberitükkide imemiseks.

→ Keerake lüliti ⑳ asendisse Vacuum (tolmuimeja) ㊟.

Tolmuimejafunktsiooniga töötamisel saab optimaalsete tulemuste saavutamiseks kasutada võimendusrežiimi.

Imemise ajal liikuge materjali kohal aeglaselt ette ja taha.

Vältige töötamisel suuri prahikuhjasid, mis võivad seadme ummistada.

Optimaalsete tulemuste saavutamiseks hoidke masina tolmuimejatoru umbes kahe sentimeetri kõrgusel maapinnast.

### 3.4 Tolmuimeja/puhuri käivitamine/seiskamine

#### 3.4.1 Tolmuimeja/puhuri käivitamine [joon. A5/O1/O5]

Soovitame kasutada ainult 4 Ah akut P4A PBA 18V/72 (tootenr 14905) või suuremat.

1. Sisestage aku ㊟ akuhoidikusse ㊟, kuni kuulete selle klõpsatust.
2. Keerake lüliti soovitud asendisse (vt jaotist „3.3 Tööasend [joon. O5/O6]“).
3. Seadke menüürattal ㊟ tolmuimeja/puhur ja hoidke seda ühe käega tagumisel käepidemel ㊟ ja ühe käega eesmisel käepidemel ㊟.
4. Vajutage juhtpaneelil ㊟ nuppu On/Off ㊟.

*Tolmuimeja/puhur käivitub ja viieks sekundiks näidatakse aku laetuse taseme märgutuld.*

#### 3.4.2 Tolmuimeja/puhuri seiskamine

→ Vajutage juhtpaneelil uuesti nuppu On/Off ㊟.

*Tolmuimeja/puhur seiskub.*

## 4. HOOLDAMINE



### OHT!

#### Kehavigastuse oht

Kehavigastuste oht, juhul kui toode kogemata käivitub ning juuksed, rõivad või lahtised esemed sisse tõmmatakse.

- Oodake, kuni rootori labad on seiskunud.
- Enne toote hooldamist eemaldage aku.

### 4.1 Tolmuimeja/puhuri puhastamine



### OHT!

#### Kehavigastuse oht!

Vigastusoht ja toote kahjustamise oht.

- Ärge kasutage toote puhastamiseks vett ega veejuga (eriti kõrgsurveveejuga). See võib toodet kahjustada või lasta veel elektrikomponentidesse tungida ja põhjustada korrosiooni või lühiseid.
- Ärge puhastage kemikaalidega (sh bensiin või lahusti). Mõned kemikaalid võivad hävitada kriitilise tähtsusega plastosi.

#### 4.1.1 Tolmuimeja/puhuri pinna puhastamine [joon. O1]

Õhuvoolupilud peavad alati olema puhtad.

1. Puhastage tolmuimeja/puhuri pinda niiske lapiga.
2. Puhastage ventilatsioonipilusid ㊟ pehme harjaga (ärge kasutage teravaid esemeid).

#### 4.1.2 Kogumiskoti puhastamine [joon. A4]

Kogumiskotti tuleb pärast igat kasutuskorda puhastada.

Kogumiskott tuleb täielikult tühjendada ja puhastada, et vältida vananemist ja õhuvoolu ummistumist.

1. Tõmmake riputi ㊟ kronsteinist ㊟ välja.
2. Vajutage väljaviskeava ㊟ lukku ㊟ ja keerake kronstein ㊟ alla.
3. Eemaldage kogumiskott ㊟.
4. Avage tõmbluk ㊟.
5. Tühjendage kogumiskott ㊟.
6. Pöörake kogumiskott ㊟ pahupidi.
7. Kui kogumiskott on tugevalt määrdunud, võib seda puhastada märja harjaga.
8. Riputage kogumiskott ㊟ kuivama ja laske sellel enne uuesti kasutamist täielikult kuivada.
9. Paigaldage kogumiskott ㊟ (vt jaotist „2.4 Kogumiskoti paigaldamine [joon. A4]“).

### 4.1.3 Tolmuimejatoru puhastamine [joon. A3]

1. Jämeda mustuse eemaldamiseks koputage ettevaatlikult tolmuimejatorule ㊟.
2. Puhastage tolmuimejatoru ㊟ seest nt puupulgaga.

### 4.1.4 Roorikambri puhastamine [joon. M1]

Roorikambrit tuleb pärast igat kasutamist puhastada.

Täieliku funktsionaalsuse tagamiseks peab roorikamber olema mustusest puhas.

1. Keerake lukustuskrugi ㊟ vastupäeva (umbes 10 pööret).
2. Avage hooldusluuk ㊟.
3. Puhastage hooldusluuk ㊟.
4. Puhastage roorikamber ja rootori labad ㊟ nt väikese pudelipuhastusharjaga, puhastades eriti hoolikalt rootori tagumist osa.
5. Puhastage hooldusluugi ㊟ sisemus ja pöörake erilist tähelepanu hooldusluugi ㊟ kaitsekrugi ㊟ kruviühendusele.
6. Puhastage hoolikalt hooldusluugi ㊟ tihend.
7. Sulgege hooldusluuk ㊟.
8. Pingutage lukustuskrugi ㊟ päripäeva (umbes 5 pööret).

Ohutuslüliti takistab käivitamist, kui hooldusluuk on avatud või lukustuskrugi pole pingutatud.

### 4.2 Aku ja akulaadija puhastamine

Enne aku ühendamist akulaadijaga peavad aku ja akulaadija pind ning kontaktid olema puhtad ja kuivad.

→ Ärge kasutage jooksvat vett.

#### 4.2.1 Aku puhastamine

Ärge kasutage aku puhastamiseks mis tahes kemikaale.

→ Ventilatsioonipesade ja aku kontaktide puhastamiseks kasutage pehmet, puhast ning kuiva harja.

#### 4.2.2 Akulaadija puhastamine

→ Kontaktide ja plastosade puhastamiseks kasutage pehmet kuiva lappi.

## 5. HOIUSTAMINE

### 5.1 Välja lülitamine

Toodet tuleb hoida lastele kättesaamatus kohas.

1. Eemaldage aku ㊟.
2. Laadige aku (vt jaotist „3.1 Aku laadimine [joon. O1/O2/O3]“).
3. Tühjendage kogumiskott ja puhastage see (vt jaotist „4.1.2 Kogumiskoti puhastamine [joon. A4]“).
4. Puhastage tolmuimeja/puhur, akud ja akulaadija (vt jaotist „4. HOOLDUS“).
5. Pange tolmuimeja/puhur, akud ning akulaadija hoiule kuiva, suletud ja pakasekindlasse kohta.

## 6. TÕRGETE KÕRVALDAMINE



### OHT!

#### Kehavigastuse oht

Kehavigastuste oht, juhul kui toode kogemata käivitub ning juuksed, rõivad või lahtised esemed sisse tõmmatakse.

- Oodake, kuni rootori labad on seiskunud.
- Enne toote tõrkeotsingu teostamist eemaldage aku.

### 6.1 Tõrketabel

Probleem	Võimalik põhjus	Lahendus
Vali müra, tolmuimeja/puhur ragiseb.	Mootori, ühenduste või tolmuimeja/puhuri kruvid on lahti.	→ Laske kruvid kinni keerata volitatud edasimüüjal või GARDENA teeninduses.
Tolmuimeja/puhur ei tööta ühtlaselt või vibreerib tugevalt	Rootori labad on kahjustatud või kulunud. Tolmuimeja-/puhuritoru kruvid on lahti.	→ Võtke ühendust GARDENA teenindusega. → Pingutage tolmuimeja-/puhuritoru kruvid.
Rootor ei pöörle vabalt	Mustus roorikambri. Mehaaniline vig.	→ Puhastage roorikamber. → Võtke ühendust GARDENA teenindusega.
Imemisvõime halvenemine	Kogumiskott on täis. Kogumiskott on määrdunud.	→ Tühjendage kogumiskott. → Puhastage kogumiskott.

Probleem	Võimalik põhjus	Lahendus
<b>Võimendusrežiimi ei saa aktiveerida.</b> <b>Tõrke LED-tuli (🔴) põleb punaselt ja LED-tuli (🟢) vilgub roheliselt 5 sekundit</b>	Aku < 4 Ah.	→ Kasutage 4 Ah või suuremat akut.
<b>Tolmuimeja/puhur ei käivitu või seiskub.</b> <b>LED-tuli (🟢) vilgub roheliselt [joon. 04]</b>	Aku on tühi.	→ Laadige akut.
<b>Tolmuimeja/puhur ei käivitu või seiskub.</b> <b>(🔴) põleb punaselt [joon. 04]</b>	Aku temperatuur jääb lubatud vahemikust väljapoole.	→ Oodake, kuni aku temperatuur langeb tagasi 0 °C ja +45 °C vahemikku.
	Aku kontaktide vahel on veetilgu või niiskust.	→ Eemaldage veetilgad või niiskus kuiva lapiga.
	Takistus blokeerib mootorit.	→ Eemaldage takistus.
	Lukustuskruvi pole kinni keeratud.	→ Keerake lukustuskruvi kinni.
<b>Tolmuimeja/puhur ei käivitu või seiskub.</b> <b>Tõrke LED-tuli (🔴) vilgub punaselt [joon. 04]</b>	Tolmuimeja/puhur on vigane.	→ Võtke ühendust GARDENA teenindusega.
<b>Tolmuimeja/puhur ei käivitu või seiskub.</b> <b>Tõrke LED-tuli (🔴) ei sütti [joon. 04]</b>	Aku on defektne.	→ Vahetage aku välja.
	Tolmuimeja/puhur on vigane.	→ Võtke ühendust GARDENA teenindusega.
<b>Laadimisprotsess ei ole võimalik.</b> <b>Aku laetuse märgutuli (🔴) põleb püsivalt roheliselt</b>	Aku pole õigesti akulaadijasse lükatud.	→ Lükake aku akulaadijasse õigesti.
	Aku kontaktid on määrdunud	→ Puhastage akukontakte (nt ühendades ja eemaldades akut mitu korda). Vajaduse korral asendage aku.)
	Aku temperatuur jääb lubatud vahemikust väljapoole.	→ Oodake, kuni aku temperatuur langeb tagasi 0 °C ja +45 °C vahemikku.
	Aku on defektne.	→ Vahetage aku välja.
<b>Laadimisprotsess ei ole võimalik.</b> <b>Aku laetuse märgutuli (🔴) ei sütti</b>	Akulaadija toitepistik ei ole korralikult ühendatud.	→ Sisestage toitepistik täielikult pistikupessa.
	Pistikupesa, võrgukaabel või laadija on defektne.	→ Kontrollige toitepinget. → Laske vajaduse korral laadijat lülitatud lepingulise edasimüüja või GARDENA teeninduse poolt kontrollida.

### JÄLGIGE JÄRGMIST:

Parandusi tohivad teha ainult GARDENA teeninduskeskused ning GARDENA poolt volitatud spetsialiseerunud jaemüüjad.

→ Muude tõrgete korral võtke ühendust oma GARDENA teeninduskeskusega (vt tagaosas).

## 7. TEHNILISED ANDMED

Akutoitega tolmuimeja/puhur	Ühik	Väärtus (tootenr 14895)	
		Puhurirežiim	Tolmuimeja-režiim
<b>Imemisjõud</b>	N	5,4	
<b>Multšimiskiirus</b>		10:01	
<b>Puhumiskiirus</b>	km/h	250	
<b>Kogumiskoti maht</b>	l	30	
<b>Kaal koos kogumiskotiga</b>	kg	3,56	
<b>Helirõhu tase L<sub>PA</sub><sup>1)</sup></b>	dB(A)	80	82
<b>Määramatus k<sub>PA</sub></b>	dB(A)	3	3
<b>Helivõimsuse tase L<sub>WA</sub><sup>2)</sup>; mõõdetud/garanteeritud</b>	dB(A)	92 / 93	94 / 95
<b>Käele mõjuv vibratsioon a<sub>vhw</sub><sup>1)</sup></b>	m/s <sup>2</sup>	< 2,5	< 2,5
<b>Määramatus k<sub>vhw</sub></b>		1,5	1,5

Mõõtmismeetodid vastavalt: <sup>1)</sup> EN IEC 62841-4-6 <sup>2)</sup> RL 2000/14/EÜ/S.I. 2001, nr1701

HOIATUS! Masina tegelik kasutamise ajal tekkiv vibratsioon ja müra võivad erineda määratud koguväärtusest olenevalt masina kasutusviisidest; kasutajad peaksid kasutaja kaitsmiseks kindlaks määrama ohutusmeetmed, mis põhinevad kokkupuute hinnangul tegelikes kasutustingimustes (võttes arvesse kõiki töötüki osi, näiteks lisaks käivitusajale ka aegu, mil masin on välja lülitatud ja kui see töötab tühikäigul).

Süsteemi aku	Ühik	Väärtus (PBA 18V 4.0Ah W-C)
<b>Akupinge</b>	V (DC)	18
<b>Aku mahtuvus</b>	Ah	4,0
<b>Elementide arv (liitium-ioonaku)</b>		10
<b>Sobivad POWER FOR ALL süsteemi akulaadijad</b>		AL 1810 CV / AL 1815 CV / AL 18V-20 / AL 1830 CV / AL 1880 CV / AL 18V-44

Süsteemi akulaadija	Ühik	Väärtus (AL 1810 CV)	Väärtus (AL 18V-20)
<b>Võrgutoite pinge</b>	V (AC)	220 – 240	220 – 240
<b>Võrgutoite sagedus</b>	Hz	50 – 60	50 – 60
<b>Nimivõimsus</b>	W	26	50
<b>Aku laadimispinge</b>	V (DC)	18	18
<b>Aku suurim laadimisvool</b>	mA	1000	2000
<b>Aku laadimisaeg (umbes)</b>			
PBA 18V 2,0Ah W-B	min.	124	64
PBA 18V 2,5Ah W-B	min.	154	79
PBA 18V 4,0Ah W-C	min.	244	124

<b>Aku lubatud temperatuur laadimise ajal</b>	°C	0 – 45	0 – 45
<b>Mass</b>	g	170	210
<b>Kaitseaste</b>		☐ / II	☐ / II
<b>Sobivad POWER FOR ALL süsteemi PBA 18 V akud</b>		PBA 18V	PBA 18V

## 8. LISATARVIKUD/VARUOSAD

<b>GARDENA kogumiskott asendamiseks</b>	Kahjustatud kogumiskoti asendamiseks.	<b>Tootenr 14895-00.660.00</b>
<b>GARDENA rattakomplekt asendamiseks</b>	Kahjustatud ratta ja/või rattahoidiku asendamiseks.	<b>Tootenr 14895-00.900.01</b>
<b>GARDENA süsteemi aku P4A PBA 18V/45 P4A PBA 18V/72</b>	Aku töötaja pikendamiseks või asendamiseks.	<b>Tootenr 14903 Tootenr 14905</b>

## 9. TEENINDUS

Meie teenindusosakonna praeguse kontaktteabe leiab veebist [www.gardena.com/contact](http://www.gardena.com/contact)

## 10. KASUTUSELT KÕRVALDAMINE

### 10.1. Toote kasutuselt kõrvaldamine



See sümbol tähendab, et seade ei kuulu olmejäätmete hulka. Taaskäideldage see elektri- ja elektroonikaseadmete kogumissüsteemi kaudu.

See aitab tagada kasutusea lõppu jõudnud seadmete nõuetekohase jäätmekäitluse. Lisateabe saamiseks võtke ühendust kohalike ametiasutuste, olmejäätmeteasutuste, GARDENA hooldusesinduse või jaemüüjaga. Vale kõrvaldamine võib potentsiaalselt ohtlike ainete sisalduse tõttu kahjustada keskkonda ja inimeste tervist.

### 10.2. Aku kasutuselt kõrvaldamine



Aku sisaldab liitium-ioonelemente, mille kasutuselt kõrvaldamine nende kasutusaja lõpul peab toimuma tavalistest olmejäätmetest eraldi.

#### Li-ion

Veenduge, et liitiumioonelemendi kontaktid ei tekita lühist, kattes need teibiga. Utiliseerige liitiumioonelemendid nõuetekohaselt kohalikus taaskasutuse kogumisaamas või selle kaudu.

# fi Akkukäyttöinen puutarhapuhallin/ -imuri PowerJet Collect P4A

## Alkuperäinen käyttöohje

1. TURVAOHJEET	57
2. KOKOONPANO	59
3. KÄYTTÖ	59
4. HUOLTO	60
5. SÄILYTYS	61
6. VIANMÄÄRITYS	61
7. TEKNISET TIEDOT	61
8. LISÄVARUSTEET/VARAOSAT	62
9. HUOLTOPALVELU	62
10. HÄVITTÄMINEN	62

## 1. TURVAOHJEET

### 1.1 Tuotteen symbolit



→ Lue käyttöohje.



→ Varmista, että muut henkilöt ovat kaukana tuotteesta.



→ Käytä suojalaseja ja kuulonsuojaimia.



→ Ei saa altistaa sateelle.

### 1.2 Yleiset turvaohjeet

#### 1.2.1 Koneen yleiset turvaohjeet



### VAROITUS!

Lue kaikki tämän koneen mukana tulevat turvavaroitukset, ohjeet, kuvat ja tekniset tiedot.

Alla olevien ohjeiden noudattamatta jättäminen voi johtaa sähköiskuun, tulipaloon ja/tai vakavaan tapaturmaan.

#### Säästä kaikki varoitukset ja ohjeet tulevaa käyttöä varten.

Turvaohjeissa käytetyllä termillä "kone" viitataan verkkovirralla toimiviin (johdollisiin) koneisiin tai akkukäyttöisiin (johdottomiin) koneisiin.

#### 1) Työalueen turvallisuus

a) Pidä työskentelyalue siistinä ja hyvin valaistuna. Sotkuiset tai hämärät alueet ovat alttiita onnettomuuksille.

b) Älä käytä koneita räjähdysriskissä ympäristössä, esimerkiksi herkästi syttyvien nesteiden, kaasujen tai pölyn läheisyydessä. Koneista lähtevät kipinät voivat sytyttää pölyn tai kaasun.

c) Pidä lapset ja sivulliset poissa, kun käytät konetta. Häiriöt voivat saada sinut menettämään koneen hallinnan.

#### 2) Sähköturvallisuus

a) Koneen pistokkeen on sovittava pistorasiaan. Älä koskaan muuta pistoketta millään tavoin. Älä käytä väliliitintä yhdessä suojamaadoitetun sähkötyökalun kanssa. Alkuperäiset pistokkeet ja sopivat pistorasiat vähentävät sähköiskun vaaraa.

b) Varo koskettamasta maadoitettuja pintoja, kuten putkia, pattereita, liesiä ja jääkaappeja. Sähköiskun riski kasvaa, jos käyttäjän kehoon kohdistuu maadoitus.

c) Älä altista koneita sateelle tai märille olosuhteille. Koneeseen päässyt vesi lisää sähköiskun vaaraa.

d) Älä vahingoita johtoa. Älä koskaan käytä johtoa koneen kantamiseen, vetämiseen tai irrottamiseen pistorasiasta. Pidä johto etäällä lämmönlähteistä, öljystä, terävistä reunoista ja liikkuvista osista. Vahingoittuneet tai sotkeutuneet johdot lisäävät sähköiskun vaaraa.

e) Kun käytät konetta ulkona, käytä ulkotiloihin sopivaa jatkojohtoa. Ulkokäyttöön sopivan johdon käyttäminen vähentää sähköiskun vaaraa.

f) Mikäli koneen käyttämistä kosteassa ei voida välttää, käytä virtalähdettä, jossa on vikavirtasuojakytkin (RCD). Vikavirtasuojakytkimen käyttäminen vähentää sähköiskuvaaraa.

#### 3) Henkilökohtainen turvallisuus

a) Pysy valppaana, katso mitä teet ja käytä tervettä järkeä käyttäessäsi konetta. Älä käytä konetta väsyneenä tai alkoholin, huumeiden tai lääkityksen vaikutuksen alaisena. Hetken epähuomio koneita käytettäessä voi johtaa vakavaan henkilövahinkoon.

b) Käytä henkilökohtaisia suojavarusteita. Käytä aina suojalaseja. Henkilönsuojaimien, kuten pölysuojaimien, liukumattomien turvakengien, suojakypärän tai kuulonsuojaimien käyttö sähkötyökalun tyypin ja käyttötarkoituksen mukaan vähentää loukkaantumisen riskiä.

c) Estä tahaton käynnistys. Varmista, että katkaisin on OFF-asennossa ennen virtalähteeseen ja/tai akkuun kytkemistä, koneeseen tarttumista tai sen kantamista. Koneiden kantaminen sormi kytkimellä tai virran kytkeminen koneeseen, kun kytkin on käyttöasennossa, altistaa onnettomuuksille.

d) Irrota mahdolliset säätöavaimet ennen virran kytkemistä koneeseen. Koneen pyörittävään osaan kiinnitetty avain voi aiheuttaa henkilövahingon.

e) Älä kurota. Säilytä aina tukeva asento ja tasapaino. Tämä mahdollistaa koneen paremman hallinnan odottamattomissa tilanteissa.

f) Pukeudu asianmukaisesti. Älä käytä löysästi istuvia vaatteita tai koruja. Pidä hiukset ja vaatteet etäällä liikkuvista osista. Löysät vaatteet, korut tai pitkät hiukset voivat tarttua liikkuviin osiin.

g) Jos käytettävissä on kytkentämahdollisuus pölynerottimelle ja -keräälle, varmista, että ne kytketään oikein ja että niitä käytetään oikein. Pölypoiston käyttö voi vähentää pölyyn liittyviä riskejä.

h) Vaikka olisit käyttänyt koneita usein ja tuntisit ne hyvin, muista aina ottaa huomioon työkalun turvamääräykset. Huolimaton toiminta voi aiheuttaa vakavia vahinkoja sekunnin murto-osassa.

#### 4) Koneen käyttö ja huolto

a) Älä pakota konetta. Käytä käyttötarkoitukseen sopivaa konetta. Oikea kone tekee työn paremmin ja turvallisemmin nopeudella, jota varten se on suunniteltu.

b) Älä käytä konetta, jos virtaa ei voi kytkeä ja katkaista virtakytkimellä. Mikä tahansa kone, jota ei voi hallita virtakytkimellä, on vaarallinen, ja se pitää korjata.

c) Irrota pistoke pistorasiasta ja/tai akku koneesta, mikäli mahdollista, ennen kuin teet mitään säätöjä, vaihdat lisävarusteita tai varastoit konetta. Tämä varoimenpide estää sähkötyökalun käynnistymisen vahingossa.

d) Varastoi käyttämättömät koneet pois lasten ulottuvilta äläkä anna henkilöiden, jotka eivät tunne konetta tai näitä ohjeita, käyttää konetta. Koneet ovat vaarallisia taitamattomien käyttäjien käsissä.

e) Pidä koneet ja lisävarusteet hyvässä kunnossa. Tarkista, etteivät liikkuvat osat ole pois kohdaltaan tai juuttuneet, että mikään osa ei ole rikkoutunut ja että mikään muu olosuhde ei vaikuta koneen toimintaan. Jos kone on vahingoittunut, korjauta se ennen käyttöä. Monet onnettomuudet johtuvat huonosti huolletusta koneesta.

f) Pidä leikkaustyökalut terävinä ja puhtaina. Oikein huolletut leikkaustyökalut, joiden leikkausreunat ovat terävät, eivät juutu kiinni niin helposti ja ovat helpommin hallittavissa.

g) Käytä sähkötyökalua, lisävarusteita, teriä ym. näiden ohjeiden mukaan. Huomioi myös työolosuhteet ja suoritettava tehtävä. Koneen käyttäminen ennakoituista poikkeavissa olosuhteissa voi johtaa vaaratilanteeseen.

h) Pidä kahvat ja tarttumapinnat kuivina, puhtaina ja öljyttöminä ja rasvattomina.

Liukkaat kahvat ja tarttumapinnat eivät mahdollista koneen turvallista käsittelyä ja hallintaa odottamattomissa tilanteissa.

#### 5) Akkukäyttöisten työkalujen käyttö ja huolto

a) Lataa akku ainoastaan valmistajan tarkoitukseen nimeämällä laturilla. Tietynlaiseen akustoon soveltuva laturi voi aiheuttaa tulipalon vaaran, jos sitä käytetään toisenlaisen akuston lataamiseen.

b) Käytä koneessa ainoastaan niille tarkoitettuja akkuja. Muunlaisten akkujen käyttö voi aiheuttaa tapaturmien tai tulipalon vaaran.

c) Kun akkuja ei käytetä, pidä se etäällä metalliesineistä, kuten paperiliittimistä, kolikoista, avaimista, nautoista, ruuveista tai muista pienistä metalliesineistä, jotka saattavat aiheuttaa kosketuksen liittinten välillä. Akkuliittinten saattaminen keskenään oikosulkuun voi aiheuttaa palovammoja tai tulipalon.

d) Akusta voi tihkua nestettä väärissä olosuhteissa. Vältä kosketusta akkunesteeseen. Jos akkunestettä joutuu iholle, huuhtelee ihoalue vedellä. Jos nestettä joutuu silmiin, ota myös yhteys lääkäriin. Akkuneste voi aiheuttaa ihoärsytystä tai palovammoja.

e) Älä käytä vaurioitunutta tai muutettua akkuja tai työkalua. Vaurioituneet tai muutetut akut voivat käyttäytyä odottamattomasti ja johtaa tulipaloon, räjähdykseen tai loukkaantumiseen.

f) Älä altista akkuja tai työkalua tullelle tai korkeille lämpötiloille. Tuli tai yli 130 °C lämpötilat voivat aiheuttaa räjähdyksen.

g) Noudata kaikkia latausohjeita äläkä lataa akkuja tai työkalua ohjeissa määritetyn lämpötila-alueen ulkopuolella. Akun lataaminen väärin tai sallituista lämpötiloista poikkeavissa olosuhteissa voi vahingoittaa akkuja ja lisätä tulipalonriskiä.

#### 6) Huoltopalvelu

a) Anna koneen korjaaminen pätevän korjaajan tehtäväksi. Koneessa saa käyttää vain täysin samanlaisia varaosia. Näin taataan, että koneen käyttöturvallisuus säilyy ennallaan.

b) Älä koskaan huolla vaurioituneita akkuja.

Kaikki akkujen huollot tulee antaa ainoastaan valmistajan tai valtuutetun huoltopalvelun hoidettavaksi.

#### 1.2.2 Puutarhapuhaltimen, puutarhaimurin ja puutarhapuhallin/imurin turvallisuusvaroitukset

a) Älä käytä konetta epäsuotuisissa sääolosuhteissa, etenkin jos salamiointi on mahdollista. Näin pienennät salamankuuden riskiä.

b) Tarkasta jätteenkerääjä usein kulumisen tai heikkenemisen varalta. Kulunut tai vaurioitunut jätteenkerääjä voi lisätä loukkaantumisen riskiä.

c) Käytä suojalaseja ja kuulonsuojaimia. Asianmukaiset suojavarusteet vähentävät henkilövahinkojen riskiä.

d) Käytä aina koneen käytön aikana luistamattomia suojajalkineita. Älä käytä konetta paljain jaloin tai avoimilla sandaaleilla. Tämä vähentää jalkojen loukkaantumisen vaaraa.

e) Älä käytä löysiä vaatteita tai asusteita, kuten huiveja, nauhoja, ketjuja ja solmioita. Ilmanottoaukot voivat imeä ne sisäänsä. Sido tai peitä pitkät

hiukset varmistaaksesi, että ilmanottoaukot eivät ime niitä tuotteen sisä-  
än. Jos jokin edellä mainituista joutuu ilmanottoaukoihin, se voi lisätä henkilöva-  
hinkojen riskiä.

f) **Pidä sivulliset kaukana, kun käytät konetta.** Lentävät roskat voivat lisätä  
henkilövahinkojen riskiä.

g) **Älä käytä konetta imutilassa, jos jätteenkerääjä ei ole paikoillaan.**  
Lentävät esineet voivat lisätä henkilövahinkojen riskiä.

h) **Älä koskaan osoita puhaltimen suutinta ihmisten, lemmikkien tai  
ikkunoiden suuntaan.** Käytä erityistä varovaisuutta, kun puhallat roskia  
lähellä kiinteitä esineitä, kuten puita, autoja ja seinä. Roskat saattavat  
kimmota niistä.

Lentelevät esineet voivat aiheuttaa omaisuusvahinkoja ja lisätä henkilövahinkojen  
riskiä.

i) **Älä kerää tai puhalla koneella mitään palavaa tai savuavaa, kuten  
savukkeita, tulitikkuja tai kuumaa tuhkaa.** Nämä syttymislähteet voivat lisätä  
tulipalon vaaraa.

j) **Älä ime koneella vettä tai muita nesteitä äläkä upota mitään koneen  
osaa nesteeseen.**

Koneeseen päässyt vesi saattaa lisätä sähköiskun riskiä.

k) **Älä ime koneella kiviä, soraa, metallia tai rikkoutunutta lasia.**  
Tuulettimen pyörä voi vaurioitua, mikä saattaa lisätä henkilövahinkojen riskiä.

l) **Älä koske tuulettimeen sen vielä pyöriessä.** Sammuta lehtipuhallin ja  
odota, kunnes tuuletin pysähtyy, ennen kuin irrotat tuuletinta suojaavia  
osia. Tämä vähentää liikkuvista osista aiheutuvan loukkaantumisen riskiä.

m) **Varmista, että virtakytkin on pois päältä, kun poistat jumiutunutta  
materiaalia tai huollat lehtipuhallinta.**

Koneen käynnistäminen vahingossa juuttunutta ainesta irrottaessa tai konetta  
huoltaessa voi johtaa vakavaan henkilövahinkoon.

## 1.3 Lisäturvaohjeet

### 1.3.1 Käyttötarkoitus

**Käyttö puutarhapuhaltimena:**

GARDENAn imuri/puhallin on tarkoitettu roskien ja leikatun ruohon puhaltamiseen  
pois esimerkiksi käytäviltä, ajoteiltä ja terasseilta. Sillä voi puhallaa leikatun ruohon,  
korret ja lehdet kasoiksi tai poistaa roskat kulmista, raoista sekä tiilien ja seinäki-  
vien välisistä aukoista.

**Käyttö lehti-imurina:**

GARDENAn imuri/puhallin on suunniteltu lehtien, ruohon, pienten oksien, paperin-  
palojen ja muun kuivan materiaalin imuroimiseen.

Tuote ei sovellu pitkäkestoiseen käyttöön (ammattikäyttöön).

Kone on tarkoitettu käytettäväksi maanpinnan tasolla eikä tikkailla tai epävakailta  
tukirakennelmissa.

Olkahihnaa käytettäessä on varmistettava, että mikään vaate tai puettava varuste  
ei häiritse olkahihnan vapauttamista ja irrottamista. Tarkasta kone vaurioiden varal-  
ta, jos siinä ilmenee liiallista tärinää.

Kun poistat tukoksia tai irrotat juuttunutta materiaalia koneesta, varmista, että vir-  
takytkin on asetettu OFF-asentoon ja että akku on irrotettu.

Pidä kaikki ilmanvaihtoaukot puhtaina roskista.



### VAARA!

#### Tapaturmavaara!

- Tuotetta ei saa käyttää pensaikkojen, pensasaitojen, pensaiden  
tai monivuotisten kasvien leikkaamiseen, köynnösten tai ruohon  
leikkaamiseen katoilla tai parvekkeilla, oksien tai risujen silppua-  
miseen eikä maaperän epätasaisuuksien tasoittamiseen.
- Älä käytä tuotetta rinteessä, jonka kaltevuus on yli 20°.

### 1.3.2 Akkuja ja akkulateureita koskeva turvavaroitus

→ **Lue kaikki turvavaroitukset ja turvaohjeet.** Ohjeiden ja varoitusten  
noudattamisen laiminlyöminen voi johtaa sähköiskuun, tulipaloon ja/tai  
vakavaan tapaturmaan.

→ **Säilytä nämä ohjeet turvallisessa paikassa.** Käytä akkulaturia vain, jos olet  
tutustunut sen kaikkiin toimintoihin ja pystyt käyttämään sitä rajoituksetta tai olet  
saanut asianmukaiset ohjeet.

→ **Älä käytä tuotetta räjähdysriskissä ympäristöissä.**

→ **Valvo lapsia laitteen käytön, puhdistuksen ja huollon aikana.** Näin voi-  
daan varmistaa, että lapset eivät leiki akkulaturilla.

→ **Lataa ainoastaan POWER FOR ALL -järjestelmän tyyppiä PBA 18 V:n  
Li-ion-akkuja, joiden kapasiteetti on 1,5 Ah (vähintään 5 akkukennon).**  
Akkujännitteen on sovittava akkulaturin akun latausjännitteeseen. Älä  
lataa akkuja, joita ei ole tarkoitettu uudelleenladataviksi. Muuten on  
olemassa tulipalon ja räjähdysvaara.

→ **Käytä akkulaturia vain suljetuissa tiloissa ja pidä se etäällä kos-  
teudesta.** Veden pääsy akkulaturiin lisää sähköiskun vaaraa.

→ **Pidä akkulaturi puhtaana.** Liika aiheuttaa sähköiskun vaaran.

→ **Tarkista aina akkulaturi, kaapeli ja pistoke ennen käyttöä.** Älä käytä  
akkulaturia, jos havaitset vaurioita. Älä avaa akkulaturia itse ja var-  
mista, että vain pätevä henkilöstö tekee korjaukset käyttämällä aino-  
astaan alkuperäisiä varaosia. Vaurioituneet akkulaturit, johdot ja pistokkeet  
lisäävät sähköiskun vaaraa.

→ **Älä käytä akkulaturia herkästi syttyvillä pinnoilla (esim. paperi, teks-  
tiilit) tai herkästi syttyvissä ympäristöissä.** Latauksen aikana tapahtuva  
akkulaturin kuumentuminen aiheuttaa tulipalovaaran.

→ **Jos liitäntäkaapeli on vaihdettava, anna se GARDENAn tai GARDENA-  
sähkötyökalujen valtuutetun huoltoliikkeen tehtäväksi turvallisuusris-  
kien välttämiseksi.**

→ **Nämä turvavaroitukset koskevat vain POWER FOR ALL -järjestel-  
män 18 V:n litiumioniakkuja.**

→ **Lataa akut vain valmistajan suosittelemilla akkulateureilla.** Tiettyyn akku-  
tyyppiin sopiva akkulaturi voi aiheuttaa tulipalovaaran, jos sitä käytetään muiden  
akkujen kanssa.

→ **Jos akku on vaurioitunut tai sitä käytetään väärin, siitä voi tulla myös  
höyryä.** Varmista, että alue on hyvin tuuletettu, ja hakeudu lääkäriin,  
jos havaitset haittavaikutuksia. Höyryt voivat ärsyttää hengitysteitä.

→ **Jos akku on viallinen, siitä voi vuotaa nestettä, joka voi kastella myös  
vieressä olevat esineet.** Tarkista vaurioituneet osat. Puhdista tai vaihda  
ne tarvittaessa.

→ **Jos akkuja käytetään väärin tai se on vahingoittunut, akusta voi tihkua  
syttävää nestettä.** Vältä sen koskettamista. Jos akkuneustettä joutuu  
iholle, huuhtelee ihoalue vedellä. Jos nestettä joutuu silmiin, hakeudu  
lisäksi lääkäriin hoitoon. Akkuneuste voi aiheuttaa ihoärsytystä tai palovammoja.

→ **Käytä akkuja vain POWER FOR ALL -järjestelmää käyttävien valmista-  
jien tuotteiden kanssa.** POWER FOR ALL -merkityt 18 V:n akut ovat täysin  
yhteensopivia seuraavien tuotteiden kanssa: kaikkien 18 V:n POWER FOR ALL  
-järjestelmää käyttävien valmistajien tuotteet.

→ **Noudata tuotteen käyttöoppaassa annettuja akkusuosituksia.** Tämä  
on ainoa tapa käyttää akkuja ja tuotetta turvallisesti ja suojata akut vaaralliselta  
ylikuormitukselta.

→ **Lataa akut vain valmistajan tai POWER FOR ALL -järjestelmää käyt-  
tävien kumppanien suosittelemilla akkulateureilla.** Tiettyyn akkutyypin  
sopiva akkulaturi voi aiheuttaa tulipalovaaran, jos sitä käytetään muiden akkujen  
kanssa (akkutyypit: PBA 18 V jne. / Yhteensopivat akkulaturit: AL 18 jne.).

→ **Akku toimitetaan osittain ladattuna.** Jotta akun suorituskyky olisi paras  
mahdollinen, lataa akku täyteen, ennen kuin käytät laitetta ensimmäisen kerran.

→ **Säilytä paristot pois lasten ulottuvilta.**

→ **Älä avaa akkuja.** Tämä aiheuttaa oikosulkuvaaran.

→ **Älä aiheuta akun oikosulkuja.** Kun akkuja ei käytetä, pidä se etäällä  
paperiliittimistä, kolikoista, avaimista, nautoista, ruuveista tai muista  
pienistä metalliesineistä, jotka saattavat aiheuttaa yhteyden kosketus-  
pintojen välillä. Akkuliittinten saattaminen keskenään oikosulkuun voi aiheuttaa  
palovammoja tai tulipalon.

→ **Akun koskettimet voivat olla kuumia käytön jälkeen.**

Ole varovainen kuumien kontaktien kanssa, kun poistat paristot.

→ **Akku voi vahingoittua siihen kohdistuvasta ulkoisesta voimasta tai  
terävistä esineistä, kuten nautoista tai ruuvimeisseleistä.** Tämä voi  
aiheuttaa sisäisen oikosulun ja akun palamisen, savuamisen, räjähtämisen tai  
ylikuumentumisen.

→ **Älä koskaan huolla vahingoittuneita akkuja.** Vain valmistaja tai valtuutettu  
huoltoliike saa huoltaa akkuja.

→ **Suojaa akku tulelta, liialta vedeltä, kosteudelta ja kuumuudelta,  
kuten jatkuvalta voimakkaalta auringonvaloilta.** On olemassa räjäh-  
dys- ja oikosulkuvaara.

→ **Käytä ja säilytä akkuja vain ympäristössä, jonka lämpötila on -20 ...  
+50 °C.** Älä esimerkiksi jätä akkuja autoon kesällä. Jos lämpötila laskee  
alle 0 °C:n, joissakin laitteissa saattaa esiintyä tehon heikkenemistä.

→ **Lataa akku vain ympäristön lämpötilan ollessa 0 ... +35 °C.** Akun lataa-  
minen tämän lämpötila-alueen ulkopuolella voi vaurioittaa akkuja ja aiheuttaa  
tulipalovaaran.

→ **Anna akun jäähtyä käytön jälkeen vähintään 30 minuuttia ennen kuin  
lataa tai varastoit sen.**

### 1.3.3 Muut sähköturvaohjeet



### VAARA!

#### Sydänkohtauksen vaara!

Tuote muodostaa käytön aikana sähkömagneettisen kentän. Kenttä  
voi vaikuttaa aktiivisten tai passiivisten lääketieteellisten implanttien  
(esimerkiksi sydämentahdistimet) toimintaan ja aiheuttaa vakavia tai  
kuolemaan johtavia vammoja.

- Keskustele lääkäriin ja implantin valmistajan kanssa ennen tämän  
tuotteen käyttöä.
- Irrota akku tuotteesta, kun tuote ei ole käytössä.

→ **Irrota akku, jos kone ei pysähdy.** Akun irrottaminen pysäyttää koneen.

→ **Jos vetopyörä on juuttunut, pysäytä kone ja irrota akku.** Jos kone käyn-  
nistyy tahattomasti, voit loukkaantua.

→ **Älä käytä laitetta veden lähellä tai lampien hoitoon.** Akkuun päässyt vesi  
voi aiheuttaa sähköiskun ja aiheuttaa henkilövahinkoja.

### 1.3.4 Muut henkilöturvaohjeet



### VAARA!

#### Tukehtumisvaara!

Pienet osat voivat joutua nieluun.

- Pidä pienet lapset kaukana kokoamisen aikana.

→ **Älä imuroi jauhoja, hiekkaa tai puupölyä.** Tästä voi syntyä räjähdysriskiä  
ympäristö.

→ **Älä avaa huoltoluukkuja käytön aikana.** Merkinantokytken pienen toimint-  
häiriön riskin vuoksi vetopyörä ei välttämättä pysähdy automaattisesti.

→ **Peitä pitkät hiukset käytön ajaksi.** Hiukset saattavat takertua moottorin  
kotelon ilmanottoaukkoon.

→ **Älä käytä tuotetta mahdollisesti räjähdysriskissä ympäristöissä.** Se voi  
aiheuttaa räjähdysvaaran.

→ **Kiinnitä huomiota ympäristöosi.** Melu ja kuulonsuojaimet heikentävät äänen  
kuulemistasi, joten et ehkä kuule vaaroja tai lähestyviä ihmisiä.

→ **Suositus: Käytä hengityssuojainta.** Muutoin saatat hengittää pölyä.

→ **Tuote sopii vain ulko käyttöön.** Koneen käyttö sisätiloissa voimistaa koneen  
ääntä.

## 2. KOKOONPANO



### VAARA!

#### Tapaturmavaara

Loukkaantumisvaara, jos tuote käynnistyy vahingossa ja imaisee hiuksia, vaatteita tai irrallisia tavaroita sisäänsä. Tuotetta saa käyttää vain, kun imurin/puhaltimen putki on koottu ja kiinnitetty.

- Odota, kunnes roottorin lavat pysähtyvät.
- Irrota akku tuotteesta ennen laitteen kokoamista.

### 2.1 Toimituksen laajuus

	Tuoteno. 14895-20	Tuoteno. 14895-55
Johdoton imuri/ puhallin	x	x
Akkulaturi	x	-
Akku (4,0 Ah)	x	-
Käyttöopas	x	x

### 2.2 Imu-/puhallusputken kokoaminen [kuva A1/A2]



### VAARA!

#### Tapaturmavaara

Roottorin lavat aiheuttavat loukkaantumisriskin, jos työntät kätesi kotelon aukkoon.

- Kokoa imu-/puhallusputki ennen imurin/puhaltimen käynnistämistä.

- Kohdistaa ylemmän imu-/puhallusputken lovi ① kotelon aukon loveen ②.
- Paina ylemmää imu-/puhallusputkea ① kotelon aukkoon ② niin pitkälle kuin se menee.
- Kierrä kolme ruuvia ③ kotelon aukossa ② oleviin reikiin (kiristysmomentti = 1,4 – 1,6 Nm).  
*Ylempi imu-/puhallusputki on nyt tiukasti kiinni kotelossa.*
- Paina alemmaa imu-/puhallusputkea ④ ylemmään imu-/puhallusputkeen ①, kunnes kuulet liitäntöjen napsahtavan paikalleen.

### 2.3 Vetopyörän asennus [kuva A3]

Imu-/puhallusputken ④ pienemmässä puhallusputkessa on kolme lukitsinta ①. Imu-/puhallusputken ④ etäisyyttä maanpintaan voidaan säätää kolmella lukitsimella ①.

- Liu'uta vetopyörän kiinnike ⑤ alemman imu-/puhallusputken sopivaan lukitusasentoon ④.
- Kierrä ruuvi ⑥ vetopyörän kiinnikkeessä ⑤ olevaan reikään (kiristysmomentti = 1,4 – 1,6 Nm).  
*Vetopyörä on nyt kiinnitetty lukitusasentoon.*

### 2.4 Keräyspussin asentaminen [kuva A4]

- Kiinnitä keräyspussi ⑦ kiinnikkeellä ⑧ poistomekanismin ⑨ sisäpuolelle.
- Taita kiinnikettä ⑧ ylöspäin, kunnes poistomekanismissa ⑨ oleva lukitsin ⑩ napsahtaa paikalleen.
- Ripusta koukku ⑪ kiinnikkeeseen ⑫.  
*Kuminauha pitää keräyspussin paikallaan imu-/puhallusputken päällä.*

### 2.5 Olkahihnan kiinnittäminen [kuva A5]

Olkahihna antaa lisätukea imurin/puhaltimen käytön aikana. Suosittelemme käyttämään olkahihnaa.

- Napsauta olkahihnan ⑮ koukku ⑬ kiinnikkeeseen ⑭.
- Vedä olkahihna ⑮ olkapään yli.

## 3. KÄYTTÖ



### VAARA!

#### Tapaturmavaara

Loukkaantumisvaara, jos tuote käynnistyy vahingossa ja imaisee hiuksia, vaatteita tai irrallisia tavaroita sisäänsä.

- Odota, kunnes roottorin lavat pysähtyvät.
- Irrota akku ennen koneen säätämistä tai kuljettamista.

→ Tuotetta saa käyttää vain, kun imurin/puhaltimen putki on koottu ja kiinnitetty.

### 3.1 Akun lataaminen [kuva O1, O2, O3]



### HUOMAUTUS!

#### Omaisuu vahingot.

Jos virtalähteen jännite ei vastaa akkulaturin tyyppikilven vaatimuksia, akkulaturi voi vaurioitua.  
→ Huomioi verkkojännite.



### VAARA!

#### Tapaturmavaara.

Sormet voivat juuttua akkua asetettaessa.  
→ Varo sormiasi.

Älykäs latausmenetelmä tunnistaa akun lataustilan automaattisesti ja lataa sitten akun optimaalisella latausvirralla akun lämpötilan ja jännitteen mukaisesti. Tämä säästää akkua, ja laturissa säilytettäessä akku pysyy aina täyteen ladattuna.

- Paina vapautuspainiketta ④ ja poista akku ⑤ akun pidikkeestä ⑥.
- Kytke akkulaturi ⑦ pistorasiaan.
- Liu'uta akku ⑤ akkulaturiin ⑦.

*Kun akun latauksen merkkivalo ⑧ laturissa vilkkuu vihreänä, akku latautuu.*

*Kun akun latauksen merkkivalo ⑧ laturissa palaa jatkuvasti vihreänä, akku on täynnä (katso latauksen kesto kohdasta 7. TEKNISET TIEDOT).*

- Tarkasta lataustila säännöllisesti latauksen aikana.
- Kun akku ⑤ on latautunut täyteen, akku ⑤ voi irrottaa akkulaturista ⑦.

### 3.2 Näytön elementtien merkitys

#### 3.2.1 Akun latauksen merkkivalo akkulaturissa [kuva O3]:

**Vilkkuva vihreä valo (nopea) akun latauksen merkkivalossa ⑧**



Nopean latauksen merkinä akun latauksen **vihreä** merkkivalo **vilkkuu nopeasti** ⑧.

**Huomautus:** Nopea lataus on mahdollista vain, jos akun lämpötila on sallittu latauksen lämpötila-alueella; katso Tekniset tiedot.

**Vilkkuva vihreä valo (hidas) akun latauksen merkkivalossa ⑧**



Kun akun varaustaso on noin 80 %, akun latauksen **vihreä** merkkivalo ⑧ **vilkkuu** hitaasti.

Akun voi poistaa ja ottaa välittömästi käyttöön.

**Jatkuvasti palava vihreä akun latauksen merkkivalo ⑧**



**Jatkuvasti palava vihreä** akun latauksen merkkivalo ⑧ ilmaisee, että akku on täysin ladattu.

Jos akkua ei ole kytketty, **tasaisesti palava** akun latauksen merkkivalo ⑧ osoittaa, että verkkopistoke on kytketty pistorasiaan ja laturi on valmis käyttöön.

**Jatkuvasti palava punainen akun latauksen merkkivalo ⑨**



Akun **punaisen** vianilmaisimen ⑨ **jatkuvasti palava valo** osoittaa, että akun lämpötila on sallittu latauslämpötila-alueen ulkopuolella; katso Tekniset tiedot.

Kun sallittu lämpötila-alue on saavutettu, akkulaturi siirtyy automaattisesti nopeaan lataukseen.

**Akun vianilmaisimen ⑨ vilkkuva punainen valo**



Akun **punaisen** vianilmaisimen ⑨ **vilkkuva valo** ilmaisee muun vian latausjaksossa; katso Vianmääritys.

#### 3.2.2 Akun varaustilan merkkivalo tuotteessa [kuva A5/O4]

Koneen käynnistämisen jälkeen akun varaustilan merkkivalo ⑩ näkyy ohjauspaneelissa viiden sekunnin ajan.

Akun varaustilan merkkivalo	Akun varaustila
⑪, ⑫ ja ⑬ syttyvät vihreinä	Varaus 67–100 %
⑪ ja ⑫ syttyvät vihreinä	Varaus 34–66 %
⑪ syttyy vihreänä	Varaus 11–33 %
⑪ vilkkuu vihreänä	Varaus 0–10 %

**Kun LED ⑪ vilkkuu vihreänä, akku on ladattava.**

Jos vian merkkivalo ⑨ palaa tai vilkkuu, katso 6. VIANMÄÄRITYS.

#### 3.2.3 Ohjauspaneelin ⑩ painikkeet [kuva A5/O4]

**Virtapainike ⑤:**

Jos huoltoluukku on auki, imuria/puhallinta ei voi käynnistää.

→ Paina ohjauspaneelin virtapainiketta ⑤.

*Imuri/puhallin käynnistyy ja akun varaustilan merkkivalo palaa viiden sekunnin ajan.*

→ Paina ohjauspaneelin virtapainiketta ⑤ uudelleen.

*Imuri/puhallin pysähtyy.*

### Nopeuspainike ⑨:

Nopeuspainikkeella moottorin nopeus voidaan säätää omiin tarpeisiin sopivaksi.

Alhainen nopeus sopii erinomaisesti keveiden lehtien puhaltamiseen esimerkiksi soralla. Suuri nopeus on ihanteellinen suurien ja märkien lehtien puhaltamiseen.

Nopeus	Pyörimisnopeus	LED-näyttö
Pieni	8 000 r/min	LED-valot eivät syty
Keskitaso	11 500 r/min	⑨ sytty
Suuri	12 500 r/min	⑨ ja ⑩ syttyvät
Boost	14 500 r/min	⑨ sytty myös

→ Paina ohjauspaneelin nopeuspainiketta ⑨.

*Keskitason nopeus aktivoituu ja LED ⑨ sytty.*

→ Paina ohjauspaneelin nopeuspainiketta ⑨ uudelleen.

*Suuri nopeus aktivoituu ja LED-valot ⑨ ja ⑩ syttyvät.*

→ Paina ohjauspaneelin nopeuspainiketta ⑨ uudelleen.

*Alhainen nopeus aktivoituu ja mikään LED ei syty.*

### Boost-tilan painike ⑩:

Boost-tila kasvattaa moottorin nopeutta tilapäisesti (15 sekunnin ajaksi) imurin/puhaltimen enimmäisteholle. Boost-tila voidaan ottaa käyttöön niin usein kuin tarvitaan, mutta se lyhentää akun kestoa.

→ Paina Boost-tilan painiketta ⑩ ohjauspaneelissa.

*Boost-tila aktivoituu 15 sekunniksi ja LED ⑩ sytty.*

→ Jos haluat lopettaa Boost-tilan käytön ennenaikaisesti, paina uudelleen ohjauspaneelin Boost-painiketta ⑩.

*Boost-tila ei ole käytössä eikä LED ⑩ pala.*

Boost-tilaa ei voi käyttää, jos akun kapasiteetti on alle 4 Ah. Tällöin ⑩ sytty ja ⑩ vilkkuu viiden sekunnin ajan.

## 3.3 Työasento [kuva O5/O6]

Keräysspussin on oltava kiinnitettynä puhallus- ja imutilan aikana.

### 3.3.1 Puhallustila

Käytä imuria/puhallinta roskien ja leikatun ruohon puhaltamiseen pois esimerkiksi käytäviltä, ajoteiltä ja terasseilta. Sillä voi puhaltaa leikatun ruohon, korret ja lehdet kasoiksi tai poistaa roskat kulmista, raoista sekä tiilien ja seinäkivien välisistä aukoista.

→ Käännä kytkin ⑳ puhallusasentoon ①.

Nopeudensäädintä käytetään moottorin nopeuden suurentamiseen tai pienentämiseen, kun konetta käytetään puhallustoiminnolla.

Voit säädellä ilmavirtaa ohjaamalla putken ulostuloaukkoa alemmas tai toiselle sivulle.

Liiku työskennellessäsi aina pois päin kiinteistä kohteista, kuten reunakivetyksistä/jalkakäytävistä, isoista kivistä, ajoneuvoista ja aidoista.

Paras tapa puhdistaa kulmat on liikua niistä ulospäin. Tämä estää liikaa puhaltumasta kasvoihin. Työskentele varovaisesti kasvien lähellä. Voimakas ilmavirta voi vaurioittaa herkkiä kasveja.

### 3.3.2 Imutila

Käytä konetta imurina kuivan materiaalin, kuten lehtien, ruohon, pienten tikkujen ja paperinpalasten keräämiseen.

→ Käännä kytkin ⑳ imuasentoon ②.

Boost-tila auttaa saavuttamaan optimaaliset tulokset imutoiminnolla työskennellessäsi.

Siirry imuroidessasi hitaasti eteenpäin ja taaksepäin materiaalin yli.

Vältä kasaantuneita roskia, sillä ne voivat tukkia laitteen.

Optimaaliset tulokset saavutetaan, kun koneen imuputki pidetään noin kaksi senttimetriä maanpinnan yläpuolella.

## 3.4 Imurin/puhaltimen käynnistäminen/pysäyttäminen

### 3.4.1 Imurin/puhaltimen käynnistäminen [kuva A5/O1/O5]

Suosittelomme käyttämään vain 4 Ah:n akkuja P4A PBA 18V/72 (tuotenumero 14905) tai kapasiteetiltaan suurempia akkuja.

1. Aseta akku ⑥ paikalleen akun pidikkeeseen ⑦, kunnes kuulet sen nap-sahtavan paikalleen.

2. Käännä kytkin haluttuun asentoon (katso 3.3 Työasento [kuva O5/O6]).

3. Aseta imuri/puhallin vetopyörälle ⑩ ja pitele sitä toisella kädellä takakahvasta ⑪ ja toisella kädellä etukahvasta ⑫.

4. Paina virtapainiketta ⑤ ohjauspaneelissa ⑥.

*Imuri/puhallin käynnistyy ja akun varaustilan merkkivalo palaa viiden sekunnin ajan.*

### 3.4.2 Imurin/puhaltimen pysäyttäminen

→ Paina ohjauspaneelin virtapainiketta ⑤ uudelleen.

*Imuri/puhallin pysähtyy.*

## 4. HUOLTO



### VAARA!

#### Tapaturmavaara

Loukkaantumisvaara, jos tuote käynnistyy vahingossa ja imaisee hiuksia, vaatteita tai irrallisia tavaroita sisäänsä.

→ Odota, kunnes roottorin lavat pysähtyvät. Irrota akku ennen tuotteen huoltoa.

### 4.1 Imurin/puhaltimen puhdistaminen



### VAARA!

#### Tapaturmavaara!

Tapaturmien vaara ja tuotteen vahingoittumisen vaara.

→ Älä käytä tuotteen puhdistamiseen vettä tai vesisuihkua (etenkään korkeapaineista vesisuihkua). Tämä voi vahingoittaa tuotetta tai päästää vettä sähköosiin ja aiheuttaa korroosiota tai oikosulkuja.

→ Älä käytä puhdistamiseen bensiiniä, liuottimia tai muita kemikaaleja. Ne voivat tuhota tärkeitä muoviosia.

#### 4.1.1 Imurin/puhaltimen pinnan puhdistaminen [kuva O1]

Ilma-aukot on aina pidettävä puhtaina.

1. Puhdista imurin/puhaltimen pinta kostealla liinalla.
2. Puhdista ilmanvaihtoaukot ⑩ pehmeällä harjalla (älä käytä teräviä esineitä).

#### 4.1.2 Keräysspussin puhdistaminen [kuva A4]

Keräysspussi on puhdistettava jokaisen käyttökerran jälkeen.

Keräysspussi on tyhjennettävä kokonaan ja puhdistettava, jotta se pysyy hyväkuntoisena eikä ilmavirta tukkeudu.

1. Vedä ripustin ⑪ ulos kiinnikkeestä ⑫.
2. Paina poistomekanismeissa ⑨ olevaa lukitsinta ⑩ ja taita kiinnikettä ⑩ alaspäin.
3. Irrota keräysspussi ⑦.
4. Avaa vetoketju ②.
5. Tyhjennä keräysspussi ⑦.
6. Käännä keräysspussi ⑦ ylösalaisin.
7. Jos keräysspussi on pahoin likaantunut, se voidaan puhdistaa märällä harjalla.
8. Ripusta keräysspussi ⑦ kuivumaan ja anna sen kuivua kokonaan ennen kuin käytät sitä uudelleen.
9. Asenna keräysspussi ⑦ (katso 2.4 Keräysspussin asentaminen [kuva A4]).

#### 4.1.3 Imuputken puhdistaminen [kuva A3]

1. Napauta varovasti imuputkea ④, jotta karkea lika irtoaa.
2. Puhdista imuputken ④ sisäpuoli esimerkiksi puukepillä.

#### 4.1.4 Roottorikammion puhdistaminen [kuva M1]

Roottorikammio on puhdistettava jokaisen käyttökerran jälkeen.

Roottorikammiossa ei saa olla likaa, jotta kone toimii oikein.

1. Käännä lukitusruuvia ② vastapäivään (noin 10 kierrosta).
2. Avaa huoltoluukku ③.
3. Puhdista huoltoluukku ③.
4. Puhdista roottorikammio ja roottorin lavat ④ esimerkiksi pienellä pulloharjalla. Puhdista roottorin takaa kunnolla.
5. Puhdista huoltoluukun ③ sisäpuoli ja kiinnitä erityistä huomiota varoruuvin ② ruuviliitokseen huoltoluukussa ③.
6. Puhdista huoltoluukun ③ tiiviste huolellisesti.
7. Sulje huoltoluukku ③.
8. Kiristä lukitusruuvia ② myötäpäivään (noin viisi kierrosta).

Turvakatkaisin estää käynnistymisen, kun huoltoluukku on auki tai lukitusruuvia ei ole kiristetty.

## 4.2 Akun ja akkulatorin puhdistaminen

Акун ja akkulatorin pintojen ja kosketuspintojen on oltava puhtaat ja kuivat ennen akun liittämistä akkulatoriin.

→ Älä käytä juoksevaa vettä.

### 4.2.1 Akun puhdistaminen

Älä puhdistaa akkua kemiallisilla aineilla.

→ Puhdista ilmanvaihtoaukot ja akun koskettimet ajoittain käyttämällä pehmeää, puhdasta ja kuivaa harjaa.

### 4.2.2 Akkulatorin puhdistaminen

→ Puhdista koskettimet ja muoviosat pehmeällä, kuivalla liinalla.

## 5. SÄILYTYS

### 5.1 Sammuttaminen

**Tuote on säilytettävä lasten ulottumattomissa.**

1. Irrota akku (B).
2. Lataa akku (katso kohta 3.1 Akun lataaminen [kuva O1/O2/O3]).
3. Tyhjennä keräyspussi ja puhdista se (katso 4.1.2 Keräyspussin puhdistaminen [kuva A4]).
4. Puhdista imuri/puhallin, akut ja laturi (katso 4. HUOLTO).
5. Säilytä imuri/puhallin, akut ja laturi kuivassa, suljetussa ja pakkaselta suojatussa paikassa.

## 6. VIANMÄÄRITYS



### VAARA!

#### Tapaturmavaara

Loukkaantumisvaara, jos tuote käynnistyy vahingossa ja imaisee hiuksia, vaatteita tai irrallisia tavaroita sisäänsä.

→ Odota, kunnes roottorin lavat pysähtyvät.

→ Irrota akku ennen tuotteen vianmäärittystä.

### 6.1 Virhetaulukko

Ongelma	Mahdollinen syy	Korjaus
<b>Kovia ääniä, imuri/puhallin räisee.</b>	Moottorin, liitäntöjen tai imurin/puhaltimen ruuvit ovat löysällä.	→ Anna valtuutetun jälleennympäyksen tai GARDENA-huoltopalvelun kiristää ruuvit.
<b>Imuri/puhallin käy epätasaisesti tai tärisee paljon.</b>	Roottorin lavat ovat vaurioituneet tai kuluneet.	→ Ota yhteys GARDENA-huoltopalveluun.
	Imu-/puhallusputken ruuvit ovat löysällä.	→ Kiristä imu-/puhallusputken ruuvit.
<b>Roottori ei pääse pyörimään vapaasti.</b>	Roottorikammiossa on likaa.	→ Puhdista roottorikammio.
	Mekaaninen vika.	→ Ota yhteys GARDENA-huoltopalveluun.
<b>Imuteho on heikentynyt.</b>	Keräyspussi on täynnä.	→ Tyhjennä keräyspussi.
	Keräyspussi on likainen.	→ Puhdista keräyspussi.
<b>Boost-tilaa ei voi ottaa käyttöön.</b>	Akku < 4 Ah.	→ Käytä vähintään 4 Ah:n akkua.
<b>Vian merkkivalo (W) syttyy punaisena ja LED (L) vilkkuu vihreänä 5 sekunnin ajan.</b>		
<b>Imuri/puhallin ei käynnisty tai se pysähtyy.</b>	Akku on tyhjä.	→ Lataa akku.
<b>LED (L) vilkkuu vihreänä [kuva O4].</b>	Akun lämpötila ei ole sallitulla alueella.	→ Odota, kunnes akun lämpötila on jälleen alueella 0 ... +45 °C.
	Akkukontaktien välissä on vesipisaroi tai kosteutta.	→ Pyyhi vesipisarot/kosteus kuivalla liinalla pois.
	Moottori on jumiutunut tukoksen vuoksi.	→ Poista tukos.
	Lukitusruuvia ei ole kiristetty.	→ Kiristä lukitusruuvi.
<b>Imuri/puhallin ei käynnisty tai se pysähtyy.</b>	Imuri/puhallin on viallinen.	→ Ota yhteys GARDENA-huoltopalveluun.
<b>Vian merkkivalo (W) vilkkuu punaisena [kuva O4].</b>		
<b>Imuri/puhallin ei käynnisty tai se pysähtyy.</b>	Akku on viallinen.	→ Vaihda akku.
	Imuri/puhallin on viallinen.	→ Ota yhteys GARDENA-huoltopalveluun.

Ongelma	Mahdollinen syy	Korjaus
<b>Lataaminen ei ole mahdollista.</b>	Akkua ei ole asetettu akkulatoriin oikein.	→ Aseta akku akkulatoriin oikein.
<b>Акун latauksen merkkivalo (L) palaa jatkuvasti vihreänä</b>	Akun koskettimet ovat likaiset	→ Puhdista akun kosketuspinnat (esim. kytkemällä ja irrottamalla akku useita kertoja). Vaihda akku tarvittaessa.)
	Akun lämpötila ei ole sallitulla alueella.	→ Odota, kunnes akun lämpötila on jälleen alueella 0 ... +45 °C.
	Akku on viallinen.	→ Vaihda akku.
<b>Lataaminen ei ole mahdollista.</b>	Akkulatorin pistoke ei ole kytketty oikein pistorasiaan.	→ Aseta pistoke kokonaan pistorasiaan.
<b>Акун latauksen merkkivalo (L) ei pala</b>	Pistoke, verkkojohto tai laturi on viallinen.	→ Tarkista verkkovirran jännite. → Vie laturi tarvittaessa valtuutetun jälleennympäyksen tai GARDENA-huoltopalvelun tarkastettavaksi.

### HUOMAUTUS:

Korjaukset saa suorittaa ainoastaan GARDENA-huoltopalvelu tai GARDENAn valtuuttamat erikoisliikkeet.

→ Ota yhteys GARDENA-huoltokeskukseesi, jos muita vikoja ilmenee (ks. kääntöpuoli).

## 7. TEKNISET TIEDOT

Johdoton imuri/puhallin	Yksikkö	Arvo (tuote 14895)	
		Puhallustila	Imutila
<b>Imuvoima</b>	N	5,4	
<b>Silppuamissuhde</b>		10:01	
<b>Puhallusnopeus</b>	km/h	250	
<b>Keräyspussin tilavuus</b>	l	30	
<b>Paino keräyspussin kanssa</b>	kg	3,56	
<b>Äänenpainetaso L<sub>pa</sub><sup>1)</sup></b>	dB(A)	80	82
<b>Epävarmuus k<sub>pa</sub></b>	dB(A)	3	3
<b>Äänenhotoso L<sub>WA</sub><sup>2)</sup> mitattu/taattu</b>	dB(A)	92 / 93	94 / 95
<b>Käsien/käsivarsien tärinä a<sub>vhv</sub><sup>1)</sup></b>	m/s <sup>2</sup>	< 2,5	< 2,5
<b>Epävarmuus k<sub>vhv</sub></b>		1,5	1,5

Mittausmenetelmät seuraavien standardien mukaisesti: <sup>1)</sup> EN IEC 62841-4-6 <sup>2)</sup> RL 2000/14/EC/S.I. 2001 nro 1701

VAROITUS: Koneen varsinaisen käytön aikana syntyvät tärinä- ja melupäästöt voivat poiketa ilmoitetusta kokonaisarvosta riippuen koneen käyttötavoista. Käyttäjän suojaamiseksi on noudatettava turvatoimia, jotka perustuvat päästöjen arviointiin todellisissa käyttöolosuhteissa (ottaen koneen käyttäjän lisäksi huomioon kaikki käyttökäytön osat, kuten koneen päältäkytkemisaika ja joutokäyntiaika).

Järjestelmäakku	Yksikkö	Arvo (PBA 18V 4,0Ah W-C)	
<b>Акун jännite</b>	V (DC)	18	
<b>Акун kapasiteetti</b>	Ah	4,0	
<b>Kennojen määrä (Li-ion)</b>		10	
<b>Sopivat POWER FOR ALL -järjestelmäakun laturit</b>		AL 1810 CV / AL 1815 CV / AL 18V-20 / AL 1830 CV / AL 1880 CV / AL 18V-44	
<b>Järjestelmän akkulatori</b>	<b>Yksikkö</b>	<b>Arvo (AL 1810 CV)</b>	<b>Arvo (AL 18V-20)</b>
<b>Verkköjännite</b>	V (AC)	220 – 240	220 – 240
<b>Verkkotaajuus</b>	Hz	50 – 60	50 – 60
<b>Nimellisteho</b>	W	26	50
<b>Акун latausjännite</b>	V (DC)	18	18
<b>Акун latauksen enimmäisvirta</b>	mA	1000	2 000
<b>Акун latausaika (noin)</b>			
	<b>PBA 18V 2,0Ah W-B</b>	min	124
	<b>PBA 18V 2,5Ah W-B</b>	min	154
<b>PBA 18V 4,0Ah W-C</b>	min	244	124
<b>Акун sallittu lämpötila latauksen aikana</b>	°C	0 – 45	0 – 45
<b>Paino</b>	g	170	210

Järjestelmän akkulaturi	Yksikkö	Arvo (AL 1810 CV)	Arvo (AL 18V-20)
Suojausluokka		☐ / II	☐ / II
Sopivat POWER FOR ALL -järjestelmän PBA 18 V -akut		PBA 18V	PBA 18V

## 8. LISÄVARUSTEET/VARAOSAT

GARDENA-keräysspussin vaihtopussi	Korvaa vaurioituneen keräysspussin.	Tuoteno. 14895-00.660.00
GARDENA-vaihtopyöräsarja	Korvaa vaurioituneen pyörän ja/tai pyörän pidikkeen.	Tuoteno. 14895-00.900.01
GARDENA-järjestelmäakku P4A PBA 18V/45 P4A PBA 18V/72	Akku pidempää käyttöaikaa varten tai vaihtoakuksi.	Tuoteno 14903 Tuoteno 14905

## 9. HUOLTOPALVELU

Huoltopalvelumme ajantasaiset yhteystiedot ovat osoitteessa [www.gardena.com/contact](http://www.gardena.com/contact)

## 10. HÄVITTÄMINEN

### 10.1. Tuotteen hävittäminen



Symboli kertoo, että tuotetta ei saa hävittää kotitalousjätteen mukana. Kierrätä se paikallisella sähkö- ja elektroniikkalaitteiden keräysjärjestelmän kautta.

Tämä edistää asianmukaista jätteenkäsittelyä laitteiden elinkaaren lopussa. Lisätietoja saat paikallisilta viranomaisilta, jättehuoltopalveluista tai GARDENA-huoltoilikkeestä tai -jälleenmyyjältä. Väärä hävittämistapa voi aiheuttaa haitallisia vaikutuksia ympäristölle ja ihmisten terveydelle mahdollisten vaarallisten aineiden vuoksi.

### 10.2. Akun hävittäminen



Akku sisältää litiumionikennoja, joita ei saa käyttöään lopussa hävittää tavallisen kotitalousjätteen mukana.

#### Li-ion

Varmista, että litiumionikenttien koskettimet eivät joudu oikosulkuun asettamalla teippi niiden päälle. Hävitä litiumionikentot asianmukaisesti paikallisessa kierrätyspisteessä.

## hr Bateriaški vrtni puhač/ usisavač PowerJet Collect P4A

### Originalni korisnički priručnik

1. SIGURNOSNE UPUTE	62
2. MONTAŽA	64
3. RUKOVANJE	64
4. ODRŽAVANJE	66
5. SKLADIŠTENJE	66
6. OTKLANJANJE SMETNJI	66
7. TEHNIČKI PODACI	67
8. PRIBOR / REZERVNI DIJELOVI	67
9. SERVIS	67
10. ODLAGANJE U OTPAD	67

## 1. SIGURNOSNE UPUTE

### 1.1 Simboli na proizvodu



→ Pročitajte korisnički priručnik.



→ Promatračima nemojte dopustiti prilaženje.



→ Nosite zaštitu za oči i uši.



→ Nemojte izlagati kiši.

## 1.2 Opće sigurnosne upute

### 1.2.1 Opće sigurnosne upute za stroj



#### UPOZORENJE!

Pročitajte sva sigurnosna upozorenja, upute, ilustracije i specifikacije isporučene s ovim strojem.

Nepoštivanje svih uputa u nastavku može uzrokovati strujni udar, požar i/ili ozbiljne ozljede.

Spremite sva upozorenja i upute za buduću primjenu.

Pojam „stroj“ iz sigurnosnih uputa odnosi se na mrežno pogonjene (žične) ili baterijom pogonjene (bežične) strojeve.

#### 1) Sigurnost na radnom mjestu

a) Radno mjesto mora biti čisto i dobro osvijetljeno. U neurednim i tamnim prostorima vjerojatnije su nezgode.

b) Strojeve nemojte upotrebljavati u eksplozivnim atmosferama, primjerice u prisutnosti zapaljivih tekućina, plinova ili prašine. Strojevi iskrenjem mogu zapaliti prašinu ili pare.

c) Tijekom upotrebe stroja djeci i promatračima onemogućite pristup. Rastresenost može uzrokovati gubitak kontrole.

#### 2) Električna sigurnost

a) Utikači stroja moraju odgovarati utičnicama. Utikač ni pod kojim uvjetima nemojte preinačavati. S uzemljenim strojevima nemojte upotrebljavati adapterske utikače. Neizmijenjeni utikači i odgovarajuće utičnice smanjuju opasnost od strujnog udara.

b) Izbjegavajte kontakt tijelom s uzemljenim površinama kao što su cijevi, grijača tijela, štednjaci i hladnjaci. Ako vam je tijelo uzemljeno, povećava se opasnost od strujnog udara.

c) Strojeve nemojte izlagati kiši ili mokrim uvjetima. Voda koja prodire u stroj povećava opasnost od strujnog udara.

d) Pazite na kabel. Kabel nemojte upotrebljavati za prenošenje, povlačenje ili isključivanje stroja. Kabel držite podalje od vrućine, ulja, oštih rubova ili pokretnih dijelova. Oštećeni ili isprepleteni kabeli povećavaju opasnost od strujnog udara.

e) Kada stroj upotrebljavate na otvorenom, primjenjujte prikladan produžni kabel. Upotrebom kabela predviđenog za rad na otvorenom smanjujete opasnost od strujnog udara.

f) Ako stroj morate upotrebljavati na vlažnom mjestu, koristite se napajanjem zaštićeno zaštitnim uređajem diferencijalne struje (RCD). Primjenom zaštitnog uređaja diferencijalne struje (RCD) smanjuje se opasnost od strujnog udara.

#### 3) Osobna sigurnost

a) Budite usredotočeni, pazite što radite i razumno upotrebljavajte stroj. Stroj nemojte upotrebljavati umorni ili pod djelovanjem droga, alkohola ili lijekova.

U trenutku nepažnje tijekom upotrebe stroja može doći do ozbiljnih tjelesnih ozljeda.

b) Upotrebljavajte osobnu zaštitnu opremu. Uvijek nosite zaštitu za oči. Pravilnim korištenjem prikladne zaštitne opreme, kao što su maska za prašinu, protuklizne zaštitne cipele, kaciga i štitnici za uši, smanjuju se tjelesne ozljede.

c) Onemogućite nehotično pokretanje. Prije priključivanja stroja na napajanje i/ili baterijski komplet te podizanja ili prenošenja sklopku morate postaviti u položaj za isključivanje. Držanje prsta na sklopki prilikom prenošenja strojeva ili priključivanja napajanja stroja na kojima je sklopka uključena povećava opasnost od nezgode.

d) Prije uključivanja stroja uklonite sve ključeve za prilagođavanje. Ako ključ ili klin ostanu na okretnom dijelu stroja, može doći do tjelesnih ozljeda.

e) Izbjegavajte neprirodan položaj tijela. Obavezno održavajte dobro uporište i ravnotežu. To omogućuje bolju kontrolu stroja u neočekivanim situacijama.

f) Nosite prikladnu odjeću. Nemojte nositi široku odjeću ni nakit. Kosu i odjeću držite podalje od pomičnih dijelova. Pomični dijelovi uređaja mogu zahvatiti dijelove široke odjeće, nakit ili dugu kosu.

g) Ako su priloženi uređaji za izvlačenje i prikupljanje prašine, osigurajte njihovo pravilno priključenje i upotrebu. Upotrebom mehanizma za prikupljanje prašine možete smanjiti opasnosti uzrokovane prašinom.

h) Zbog rutine nastale čestom upotrebom strojeva nemojte postati samodopadni te zanemarivati principe sigurnog rada s alatom. Neoprezan rad u djeliću sekunde može uzrokovati ozbiljnu ozljedu.

#### 4) Upotreba i održavanje stroja

a) Stroj nemojte preopterećivati. Upotrebljavajte stroj koja odgovara namjeni. Odgovarajućim strojem posao ćete obaviti bolje i sigurnije, brzinom za koju je konstruiran.

b) Stroj nemojte upotrebljavati ako ga nije moguće uključiti i isključiti sklopkom. Stroj kojim ne možete upravljati sa sklopkom opasan je i mora se popraviti.

c) Prije bilo kakvih izmjena, zamjene dodatne opreme ili spremanja stroja, odspojite utikač od izvora napajanja i/ili izvadite baterijski komplet iz stroja, ako je odvojitiv. Ove preventivne sigurnosne mjere smanjuju opasnost od nehotičnog pokretanja stroja.

d) Strojve koje ne upotrebljavate uskladištite izvan dohvata djece, a osobama koje nisu upoznate sa strojem ili ovim uputama nemojte dopustiti njihovu upotrebu. Strojevi mogu biti opasni kada njima rukuju neiskusni korisnici.

e) Održavajte strojeve i dodatnu opremu. Provjerite usklađenost pokretnih dijelova, povezanost pokretnih dijelova, cjelovitost dijelova te sva druga stanja koja mogu utjecati na rad stroja. Ako postoje oštećenja, stroj popravite prije upotrebe.

Brojne nezgode uzrokovane su lošim održavanjem strojeva.

f) Rezne alate održavajte oštrima i čistima.

Ispravno održavani rezni alati s oštrim reznim rubovima teže se zaglavljuju i lakše ih je kontrolirati.

g) Motorni alat, dodatnu opremu i dijelove itd. u upotrebljavajte skladu s ovim uputama, uzimajući u obzir radne uvjete i posao koji treba obaviti. Upotreba stroja za radove za koje nije namijenjen može uzrokovati opasne situacije.

h) Ručke i prihvatne površine moraju biti suhe, čiste i bez ulja i masti. Klizave ručke i prihvatne površine u neočekivanim situacijama onemogućuju sigurno rukovanje i kontrolu stroja.

#### 5) Upotreba i čišćenje alata za bateriju

a) Punite samo punjačem koji navodi proizvođač. Punjač prikladan za jednu vrstu baterijskog kompleta može uzrokovati opasnost od požara ako se upotrebljava s drugim baterijskim paketom.

b) Stroj upotrebljavajte samo uz posebno namijenjene baterijske komplete. Upotreba bilo kojeg drugog baterijskog kompleta može izazvati rizik od ozljeda i požara.

c) Neupotrebljavani baterijski komplet držite podalje od ostalih metalnih predmeta poput spojnice za papir, novčića, ključeva, čavala, vijaka ili drugih malih metalnih predmeta kojima bi se mogli spojiti priključci. Kratki spoj priključaka baterije može uzrokovati opekline ili požar.

d) Pri zlouporabi iz baterije se može ispustiti tekućina; izbjegavajte kontakt. Ako slučajno dođe do kontakta, isperite vodom. Ako tekućina dođe u kontakt s očima, zatražite i liječničku pomoć. Tekućina ispuštena iz baterije može izazvati nadražajnost ili opekline.

e) Nemojte upotrebljavati oštećene ili modificirane baterijske pakete ili alat.

Oštećene ili izmijenjene baterije mogu se ponašati nepredvidivo i izazvati požar, eksploziju ili predstavljati opasnost od ozljeđivanja.

f) Baterijski paket i alat nemojte izlagati plamenu niti ekstremnim temperaturama. Izlaganje plamenu ili temperaturama višima od 130 °C može uzrokovati eksploziju.

g) Pridržavajte se svih uputa za punjenje, a baterijski paket i alat nemojte puniti izvan temperaturnog raspona navedenog u uputama. Nepravilno punjenje ili punjenje pri temperaturama izvan navedenog raspona može oštetiti bateriju i povećati opasnost od požara.

#### 6) Servis

a) Servisiranje stroja prepustite kvalificiranoj stručnoj osobi i upotrebljavajte isključivo identične zamjenske dijelove. Time se osigurava održavanje sigurnosti stroja.

b) Oštećene baterijske komplete nikada nemojte servisirati. Servisiranje baterijskih kompleta dopušteno je samo proizvođaču ili ovlaštenim servisnim distributerima.

#### 1.2.2 Sigurnosna upozorenja za vrtno puhače i vrtno usisavače.

a) Nemojte upotrebljavati stroj tijekom loših vremenskih uvjeta, pogotovo ako postoji opasnost od grmljavinskog nevremena. Time smanjujete opasnost od udara munje.

b) Redovito provjeravajte je li skupljač ostataka istrošen ili dotrajavao.

Oštećeni ili istrošeni skupljač ostataka povećava opasnost od tjelesne ozljede.

c) Nosite zaštitu za oči i uši. Prikladna zaštitna oprema ublažava opasnost od osobne ozljede.

d) Tijekom rada sa strojem obavezno nosite protukliznu i zaštitnu obuću. Strojem nemojte rukovati bosonogi ili u otvorenim sandalama. Time smanjujete opasnost od ozljeđivanja stopala.

e) Nemojte nositi široku odjeću ili predmete poput šalova, vrpce, lanaca, vezica itd., koji bi se mogli uvući u otvore za zrak. Zavežite ili prekrijte dugu kosu kako se ne bi uvukla u otvore za zrak.

Ako se bilo koji od tih predmeta uvuče u ulaze za zrak, može povećati opasnost od tjelesnih ozljeda.

f) Tijekom rada sa strojem onemogućite prilaz promatračima. Odbačeni otpaci mogu povećati opasnost od tjelesnih ozljeda.

g) Nemojte ga rabiti u načinu rada za usisavanje bez postavljenog sakupljača ostataka. Odbačeni objekti mogu povećati opasnost od tjelesnih ozljeda.

h) Mlaznicu puhača nemojte usmjeravati prema ljudima ili kućnim ljubimcima niti u smjeru prozora. Budite posebno oprezni prilikom puhanja otpada u blizini čvrstih predmeta poput drveća, automobila i zidova koji mogu uzrokovati odbijanje otpada. Odbačeni predmeti mogu oštetiti imovinu i povećati opasnost od tjelesnih ozljeda.

i) Nemojte usmjeravati stroj u nešto što gori ili se dimi, kao što su cigarete, žigice ili vrući pepeo. Ti izvori paljenja mogu povećati opasnost od požara.

j) Nemojte usisavati vodu ili druge tekućine niti uranjati bilo koji dio stroja u tekućinu.

Voda koja prodire u stroj može povećati opasnost od strujnog udara.

k) Nemojte usisavati kamenje, šljunak, metal ili slomljeno staklo.

Može doći do oštećenja ventilatora, čime se povećava opasnost od tjelesnih ozljeda.

l) Nemojte dodirivati ventilator dok je još u pokretu. Isključite stroj pričekaite da se ventilator zaustavi prije nego što uklonite bilo koji dio koji bi mogao omogućiti pristup ventilatoru. Time smanjujete opasnost od ozljeđivanja na pokretnim dijelovima.

m) Prilikom uklanjanja zaglavljelog materijala ili servisiranja stroja provjerite je li prekidač za napajanje isključen. Neočekivano pokretanje stroja tijekom uklanjanja zaglavljelog materijala ili servisiranja može uzrokovati ozbiljne tjelesne ozljede.

## 1.3 Dodatne sigurnosne upute

### 1.3.1 Namjena

Upotreba u svojstvu vrtnog usisavača:

GARDENA usisavač/puhač namijenjen je za ispuhivanje čestica prljavštine i pokošene trave s pločnika, prilaza, terasa itd., za ispuhivanje pokošene trave, slame i lišća na hrpe ili za uklanjanje čestica prljavštine iz kutova, spojeva i prazni- na između cigli i zidnog kamena.

Upotreba u svojstvu usisavača lišća:

GARDENA usisavač/puhač dizajniran je za usisavanje suhog materijala poput lišća, trave, grančica i komada papira.

Proizvod nije prikladan za dugotrajnu upotrebu (profesionalni rad).

Stroj je namijenjen rukovatelju za upotrebu na razini tla, nikako na ljestvama ili drugoj nestabilnoj potpori.

Kada nosite naramenicu, pazite da nijedan drugi komad odjeće ne ometa otpuštanje i skidanje naramenice. U slučaju prekomjernih vibracija, provjerite je li stroj oštećen.

Pri uklanjanju zaglavljelog materijala, prekidač stroja mora biti isključen, a baterija uklonjena.

Ventilacijski otvori moraju biti čisti.



### OPASNOST!

Opasnost od ozljede!

- Proizvod nemojte upotrebljavati za obrezivanje grmlja, žbunja i višegodišnjih biljki, za rezanje puzavaca ili trave na krovovima ili balkonima, za sječu grana i grančica te za poravnavanje neravnina na tlu.
- Proizvod nemojte upotrebljavati kosinama s nagibima većima od 20°.

### 1.3.2 Sigurnosno upozorenje za baterije i punjače baterije

→  Pročitajte sva sigurnosna upozorenja i upute. Nepoštivanje upozorenja i uputa može uzrokovati strujni udar, požar i/ili ozbiljne ozljede.



→ Ove upute čuvajte na sigurnom mjestu. Punjač baterije upotrebljavajte samo ako ste upoznati sa svim njegovim funkcijama te ih možete izvoditi bez ograničenja ili ako ste dobili odgovarajuće upute.

→ Proizvod nemojte upotrebljavati u eksplozivnim atmosferama.

→ Nadzirite djecu tijekom upotrebe, čišćenja i održavanja.

Time ćete zajamčiti da se djeca ne igraju punjačem baterije.

→ Punite samo litij-ionske baterije PBA od 18 V iz sustava POWER FOR ALL, čiji je kapacitet 1,5 Ah ili veći (5 baterijskih ćelija ili više). Napon baterije mora se podudarati s naponom punjenja punjača baterije. Nemojte puniti nepunjive baterije. U suprotnom uzrokuje opasnost od požara i eksplozije.

→  Punjač baterije upotrebljavajte samo u zatvorenim prostorijama te ga držite podalje od vlažnosti. Prodor vode u punjač baterije povećava opasnost od strujnog udara.

→ Punjač baterije održavajte čistim. Onečišćenje uzrokuje opasnost od strujnog udara.

→ Prije upotrebe obavezno pregledajte punjač baterije, kao i kabel i utikač. Ako uočite bilo kakvo oštećenje punjača baterije, nemojte ga upotrebljavati. Nemojte sami otvarati punjač baterije. Popravke prepustite isključivo obučenom osoblju koje će ga provesti primjenjujući originalne rezervne dijelove. Oštećeni punjači baterije, kabeli i utikači povećavaju opasnost od strujnog udara.

→ Punjač nemojte upotrebljavati na lako zapaljivim površinama (npr. papiru, tkanini itd.) ili u zapaljivim okruženjima.

Zagrijavanje punjača baterije tijekom punjenja predstavlja opasnost od požara.

→ Ako je potrebno zamijeniti priključni kabel, radi sprječavanja sigurnosnih opasnosti to morate prepustiti tvrtki GARDENA ili servisnom centru ovlaštenom za motorne alate tvrtke GARDENA.

→ Ova sigurnosna upozorenja primjenjiva su samo za litij-ionske baterije od 18 V iz sustava POWER FOR ALL.

→ Baterije puniti samo punjačima baterije koje preporučuje proizvođač. Punjač baterije prikladan za jednu vrstu baterije može uzrokovati opasnost od požara ako se upotrebljava s drugim baterijama.

→ Ako je baterija oštećena ili se nepravilno upotrebljava, može doći i do ispuštanja para. Osigurajte dobru prozračnost prostora i zatražite liječničku pomoć ako osjetite negativne učinke. Pare mogu nadražiti respiratorni sustav.

→ Ako je baterija neispravna, tekućina može iscuriti i navlažiti okolne predmete. Provjerite zahvaćene dijelove. Očistite ih i po potrebi zamijenite.

→ Ako se baterija nepravilno upotrebljava ili se ošteti, iz baterije može procuriti zapaljiva tekućina. Izbjegavajte kontakt. Ako slučajno dođe do kontakta, isperite vodom. Ako vam tekućina dospje u oči, zatražite dodatnu liječničku pomoć. Tekućina ispuštena iz baterije može izazvati nadražajnost ili opekline.

→ Upotrebljavajte samo bateriju iz partnerskog sustava proizvođača POWER FOR ALL. Baterije od 18 V s oznakom POWER FOR ALL potpuno su kompatibilne sa sljedećim proizvođačima: svi proizvodi od 18 V iz partnerskog sustava POWER FOR ALL.

→ Poštujte preporuke za baterije iz uputa za uporabu za proizvod. To je jedini način za sigurnu upotrebu baterije i proizvoda te za zaštitu baterija od opasnog preopterećenja.

→ Baterije punite samo s punjačima koje preporučuje proizvođač ili naši partneri iz sustava POWER FOR ALL.

Punjač baterije prikladan za određenu vrstu baterije predstavlja opasnost od požara kada se upotrebljava s drugim baterijama (baterija: PBA od 18 V itd./Kompatibilni punjači baterije: AL 18 itd.).

→ Baterija se isporučuje djelomično napunjena. Kako biste osigurali pune performanse baterije, prije prve upotrebe bateriju potpuno je napunite u punjaču baterije.

→ Baterije držite izvan dohvata djece.

→ Bateriju nemojte otvarati. Postoji opasnost od kratkog spoja.

→ Bateriju nemojte kratko spajati. Kada bateriju ne upotrebljavate, držite je podalje od spojnice za papir, novčića, ključeva, čavala, vijaka ili drugih malih metalnih predmeta koji mogu premostiti kontakte. Kratki spoj priključaka baterije može uzrokovati opekline ili požar.

→ Kontakti baterije nakon upotrebe mogu biti vrući. Pri uklanjanju baterije pazite na vruće kontakte.

→ Bateriju se može oštetiti oštrim predmetima poput čavala ili odvijača, ili vanjskom silom. Pri pojavi unutarnjeg kratkog spoja baterija se može zapaliti, zadimiti, eksplodirati ili pregrijati.

→ Oštećene baterije nikada nemojte servisirati.

Sva održavanja baterija trebaju se provoditi samo kod proizvođača ili u ovlaštenim servisnim centrima.

→  Zaštitite bateriju od topline, uključujući i od dugotrajnog izlaganja sunčevoj svjetlosti, te požara, onečišćenja, vode i vlažnosti.

Postoji opasnost od eksplozije i kratkog spoja.

→ Bateriju upotrebljavajte i skladištite samo pri temperaturama okoline između -20 °C i 50 °C. Na primjer, bateriju tijekom ljeta nemojte ostavljati u automobilu.

Ovisno o uređaju, pri temperaturama < 0 °C može doći do smanjenja performansi.

→ Bateriju punite samo pri temperaturama okoline između 0 °C i 35 °C. Punjenjem izvan temperaturnog raspona možete oštetiti bateriju i povećati opasnost od požara.

→ Kada bateriju nakon upotrebe želite puniti ili uskladištiti, pričekajte najmanje 30 minuta da se ohladi.

### 1.3.3 Dodatne električne sigurnosne upute

#### OPASNOST!

##### Rizik od zastoja srca!

Ovaj proizvod tijekom rada proizvodi elektromagnetsko polje. To elektromagnetsko polje utječe na radi aktivnih ili pasivnih medicinskih implantata (npr. elektrostimulatora srca) i može uzrokovati ozbiljne ozljede ili smrt.

→ Prije upotrebe proizvoda obratite se liječniku ili proizvođaču implantata.

→ Kada ne upotrebljavate proizvod, izvadite bateriju.

→ Ako se rad stroja ne zaustavlja, odvojite bateriju. Uklanjanjem baterije, rad stroja će se zaustaviti.

→ Ako je pogonski kotač blokiran, zaustavite rad stroja i uklonite bateriju. U slučaju nenamjernog pokretanja stroja postoji opasnost od ozljede.

→ Uređaj nemojte upotrebljavati u blizini vode ili za održavanje jezeraca. Voda u kontaktu s baterijom može uzrokovati strujni udar i dovesti do tjelesnih ozljeda.

### 1.3.4 Dodatne osobne sigurnosne upute

#### OPASNOST!

##### Opasnost od gušenja!

Manji se dijelovi mogu se progutati.

→ Tijekom sastavljanja onemogućite pristup maloj djeci.

→ Nemojte rabiti za usisavanje brašna, pijeska ili piljevine. To može proizvesti eksplozivnu atmosferu.

→ Tijekom upotrebe nemojte otvarati preklopna vratašca za održavanje. Zbog malog rizika od kvara signalne sklopke, pogonski kotač se možda neće automatski zaustaviti.

→ Ako imate dugu kosu, tijekom upotrebe je pokrijte. Usis zraka kod kućišta motora mogao bi usisati kosu.

→ Proizvod nemojte upotrebljavati u potencijalno eksplozivnim atmosferama. Postoji opasnost od eksplozije.

→ Pazite na okruženje. Budući da će vam zaštita za uši i buka smanjiti osjet sluha, možda nećete čuti opasnosti ili druge ljude koji se približavaju.

→ Preporuka: Nosite masku za prašinu. U suprotnom biste mogli udahnuti podignutu prašinu.

→ Proizvod je prikladan samo za upotrebu na otvorenom. Upotreba stroja u zatvorenom pojačava buku.

## 2. MONTAŽA

### OPASNOST!

#### Opasnost od ozljede

Postoji opasnost od ozljeđivanja u slučaju nehotičnog pokretanja proizvoda, pri čemu može doći do uvlačenja kose, odjeće i neučvršćenih predmeta. Proizvodom se smije koristiti samo kada je sastavljena cijev vakuuma/puhača.

→ Pričekajte da se lopatice rotora zaustave.

→ Uklonite bateriju prije sastavljanja proizvoda.

## 2.1 Opseg isporuke

	Kat. br. 14895-20	Kat. br. 14895-55
Bežični usisavač/puhač	x	x
Punjač baterije	x	-
Baterija (4,0°Ah)	x	-
Upute za uporabu	x	x

## 2.2 Sastavljanje cijevi usisavača/puhača [sl. A1/A2]

### OPASNOST!

#### Opasnost od ozljede

Ako posegnete u otvor kućišta rukom, postoji rizik od ozljeda od lopatica rotora.

→ Prije pokretanja sastavite cijev usisavača/puhača.

- Poravnajte utor gornje cijevi usisavača/puhača ① s utorom na otvoru kućišta ②.
- Pritisnite gornju cijev usisavača/puhača ① na otvor kućišta, sve do kraja ②.
- Stegnite 3 vijaka ③ na 3 rupe otvora kućišta ② (zatezni moment = 1,4 – 1,6 Nm).  
Gornja cijev usisavača/puhača sad je čvrsto pričvršćena na kućište.
- Pritisnite donju cijev usisavača/puhača ④ na gornju cijev ① tako da čujete „škljoc“.

## 2.3 Postavljanje pogonskog kotača [sl. A3]

Postoje 3 blokade ① na manjoj cijevi usisavača/puhača ④. Udaljenost između cijevi usisavača/puhača ④ i tla može se podesiti s pomoću 3 blokade ①.

- Postavite nosač pogonskog kotača ⑤ u željeni položaj blokade donje cijevi usisavača/puhača ④.
- Stegnite vijak ⑥ na otvor nosača pogonskog kotača ⑤ (okretni moment = 1,4 – 1,6 Nm).

Pogonski kotač sad je fiksiran u blokiranom položaju.

## 2.4 Postavljanje vreće za sakupljanje [sl. A4]

1. Postavite vreću za sakupljanje ⑦ s nosačem ⑧ na unutarnji dio izbacivača ⑨.

2. Nosač preklopite ⑧ prema gore tako da blokada ⑩ na izbacivaču ⑨ sjedne na mjesto.

3. Objesite kuku ⑪ na nosaču ⑫.

Gumena traka držat će vreću za sakupljanje na cijevi usisavača/puhača.

## 2.5 Postavljanje naramenice [sl. A5]

Pri upotrebi s usisavačem/puhačem, naramenica osigurava dodatnu podršku. Preporučujemo upotrebu naramenice.

- Postavite kuku ⑬ naramenice ⑭ na nosač ⑮.
- Povucite naramenicu ⑭ preko jednog ramena.

## 3. RUKOVANJE

### OPASNOST!

#### Opasnost od ozljede

Postoji opasnost od ozljeđivanja u slučaju nehotičnog pokretanja proizvoda, pri čemu može doći do uvlačenja kose, odjeće i neučvršćenih predmeta.

→ Pričekajte da se lopatice rotora zaustave.

→ Prije podešavanja ili transportiranja stroja uklonite bateriju.

→ Proizvodom se smije koristiti samo kada je sastavljena cijev vakuuma/puhača.

## 3.1 Punjenje baterije [sl. O1/O2/O3]

### OPREZ!

#### Oštećenje imovine.

Ako se napon izvora napajanja ne podudara sa specifikacijama na natpisnoj pločici punjača baterije, može doći do oštećenja punjača baterije.

→ Obratite pažnju na mrežni napon.

## OPASNOST!

### Opasnost od ozljeda.

Pri umetanju baterije možete priključiti prste.  
→ Pazite na prste.

Inteligentni postupak punjenja automatski prepoznaje napunjenost baterije i puni je optimalnom strujom punjenja, ovisno o temperaturi i naponu baterije. Tako se štiti baterija, koja uvijek ostaje potpuno napunjena dok je pohranjena u punjaču.

1. Pritisnite gumb za otpuštanje (A) i uklonite bateriju (B) iz držača baterije (D).
2. Priključite punjač baterije (C) na mrežnu utičnicu.
3. Postavite bateriju (B) na punjač baterije (C).  
*Kada indikator punjenja baterije (L) na punjaču treperi zeleno, baterija se puni.*  
*Kada indikator punjenja baterije (L) na punjaču trajno svijetli zeleno, baterija je potpuno napunjena (vrijeme punjenja, pogledajte 7. TEHNIČKI PODACI).*
4. Tijekom punjenja redovito provjeravajte stanje napunjenosti.
5. Kada se baterija (B) potpuno napuni, baterija (B) može se odspojiti od punjača baterije (C).

## 3.2 Značenje prikaznih elemenata

### 3.2.1 Indikator punjenja baterije na punjaču baterije [sl. O3]

Treperenje zeleno svjetlo (brzo) na indikatoru punjenja baterije (L)



Postupak brzog punjenja prikazuje se **brzim treperenjem zelenog** indikatora punjenja baterije (L).

**Napomena:** Brzo punjenje moguće je samo ako je temperatura baterije unutar dopuštenog raspona temperature za punjenje; pogledajte odjeljak „Tehnički podaci“.

Treperenje zeleno svjetlo (sporo) na indikatoru punjenja baterije (L)



Kada je razina baterije približno 80 %, **zeleni** indikator punjenja baterije (L) **treperi** polako.

Baterija se tada može ukloniti i odmah upotrijebiti.

Trajno svijetljenje zelenog indikatora punjenja baterije (L)



**Stalno zeleno svjetlo** na indikatoru punjača baterije (L) pokazuje kako je baterija potpuno napunjena.

Ako baterija nije umetnuta, **neprekidno svijetljenje** indikatora punjača baterije (L) signalizira da je mrežni utikač priključen na zidnu utičnicu, a punjač spreman za rad.

Trajno svijetljenje crvenog indikatora punjenja baterije (M)



**Trajno svjetlo crvene boje** na indikatoru kvara baterije (M) signalizira da je temperatura baterije izvan dopuštenog raspona temperature punjenja; pogledajte odjeljak „Tehnički podaci“.

Punjač baterije automatski prelazi na brzo punjenje odmah po postizanju temperature iz dopuštenog raspona.

Treperenje crveno svjetlo indikatora kvara baterije (N)



**Treperenje svjetlo crvene boje** indikatora kvara baterije (N) signalizira drugi kvar u ciklusu punjenja; pogledajte odjeljak „Tehnički podaci“.

### 3.2.2 Indikator stanja napunjenosti baterije na proizvodu [sl. A5/O4]

Nakon pokretanja stroja indikator stanja napunjenosti baterije (P) na upravljačkoj ploči prikazuje se na pet sekundi.

Indikator stanja napunjenosti baterije	Stanje napunjenosti baterije
(L), (L2) i (L3) svijetli zeleno	Napunjenost od 67 – 100 %
(L) i (L2) svijetli zeleno	Napunjenost od 34 – 66 %
(L) svijetli zeleno	Napunjenost od 11 – 33 %
(L) treperi zeleno	Napunjenost od 0 – 10 %

**Kada LED (L) treperi zeleno, treperi zeleno, bateriju morate napuniti.**

Ako LED indikator pogreške (M) svijetli ili treperi, pogledajte „6. RJEŠAVANJE PROBLEMA“.

### 3.2.3 Gumbi na upravljačkoj ploči (P) [sl. A5/O4]

**Gumb On/Off (S):**

Ako su vratašca za održavanje otvorena, nećete moći pokrenuti usisavač/puhač.

→ Pritisnite gumb On/Off (S) na upravljačkoj ploči.

*Usisavač/puhač se pokreće i na pet sekundi se prikazuje indikator stanja napunjenosti baterije.*

→ Ponovo pritisnite gumb On/Off (S) na upravljačkoj ploči.

*Usisavač/puhač će se zaustaviti.*

**Gumb za brzinu (G):**

Gumbom za brzinu možete podešavati brzinu motora u skladu sa svojim zahtjevima.

Manja brzina idealna je za otpuhivanje laganog lišća, npr. na šljunku. Veća brzina idealna je za veće i mokro lišće.

Brzina	Brzina okretanja	LED zaslon
Nizak	8000 o/min	LED indikator ne svijetle
Srednji	11500 o/min	Svijetli (G)
Velik	12500 o/min	Svijetli (G) i (H)
Pojačanje	14500 o/min	(L) također svijetli

→ Pritisnite gumb za brzinu (G) na upravljačkoj ploči.

*Pokrenut će se srednja brzina i zasvijetlit će LED (G).*

→ Ponovo pritisnite gumb za brzinu (G) na upravljačkoj ploči.

*Pokrenut će se veća brzina i zasvijetlit će LED indikator (G) i (H).*

→ Ponovo pritisnite gumb za brzinu (G) na upravljačkoj ploči.

*Pokrenut će niža brzina i neće zasvijetliti LED indikator.*

**Gumb za pojačanje (B):**

Način rada za pojačanje privremeno će povećati brzinu motora (na 15 sekundi), za maksimalnu snagu usisavanja/puhanja. Način rada za pojačanje možete pokrenuti koliko god često želite, ali skraćuje trajanje baterije.

→ Pritisnite gumb za pojačanje (B) na upravljačkoj ploči.

*Način rada za pojačanje pokrenut će se na 15 sekundi i zasvijetlit će LED (B).*

→ Želite li ranije prekinuti način rada za pojačanje, ponovo pritisnite gumb za pojačanje (B) na upravljačkoj ploči.

*Način rada za pojačanje onemogućen je i LED indikator (B) ne svijetli.*

Način rada za pojačanje nije dostupan s baterijama < 4 Ah. Zatim će zasvijetliti (M) i na 5 sekundi će zatreperiti (L).

## 3.3 Radni položaj [sl. O5/O6]

Za način rada za usisavanje i ispuhivanje morate postaviti vreću za sakupljanje.

### 3.3.1 Način rada za ispuhivanje

Usisavačem/puhačem možete ispuhivati čestice prljavštine i pokošene trave s pločnika, prilaza, terasa itd., ispuhivati pokošenu travu, slamu i lišće na hrpe ili uklanjati čestice prljavštine iz kutova, spojeva i praznina između cigli i zidnog kamena.

→ Okrenite sklopku (R) u položaj za puhanje (R).

Dok stroj rabite s funkcijom za ispuhivanje, kontrolom brzine povećajte ili smanjite brzinu motora.

Protok zraka možete regulirati usmjeravanjem otvora cijevi prema dolje ili na stranu.

Tijekom rada obavezno se udaljite od čvrstih tijela kao što su pločnici, veliko kamenje, vozila i ograde.

Kutove je najbolje čistiti tako da se krećete podalje od njih. Tako vam se prašina neće upuhivati u lice. Budite pažljivi kada radite u blizini biljaka. Snažna zračna struja može oštetiti nježne biljke.

### 3.3.2 Način rada za usisavanje

Strojem možete usisati suhi materijal poput lišća, trave, grančica i komada papira.

→ Okrenite sklopku (R) u položaj za usisavanje (R).

Dok radite s uključenom funkcijom za usisavanje, za optimalne rezultate možete odabrati način rada za pojačanje.

Tijekom usisavanja polagano se krećite naprijed-natrag preko materijala.

Tijekom rada izbjegavajte nakupine prljavštine koje bi mogle zagušiti uređaj.

Za optimalne rezultate, cijev usisavača stroja držite približno dva centimetra iznad razine tla.

## 3.4 Pokretanje/zaustavljanje usisavača/puhača

### 3.4.1 Pokretanje usisavača/puhača [sl. A5/O1/O5]

Preporučujemo upotrebljavati samo baterije P4A PBA 18V/72 (kat. br. 14905) od 4 Ah ili veće.

1. Umećite bateriju ⑥ u držač baterije ⑩ dok ne čujete da je uz škljocaj sjela na mjesto.
2. Sklopku okrenite u željeni položaj (pogledajte odjeljak „3.3 Radni položaj [sl. O5/O6]“).
3. Postavite usisavač/puhač na pogonski kotač ⑩ i pridržite ga jednom rukom za stražnju ručku ⑪, a drugom za prednju ručku ⑫.
4. Pritisnite gumb On/Off ⑬ na upravljačkoj ploči ⑭.

Usisavač/puhač se pokreće i na pet sekundi se prikazuje indikator stanja napunjenosti baterije.

### 3.4.2 Zaustavljanje usisavača/puhača

→ Ponovo pritisnite gumb On/Off ⑬ na upravljačkoj ploči.

Usisavač/puhač će se zaustaviti.

## 4. ODRŽAVANJE



### OPASNOST!

#### Opasnost od ozljede

Postoji opasnost od ozljeđivanja u slučaju nehotičnog pokretanja proizvoda, pri čemu može doći do uvlačenja kose, odjeće i neučvršćenih predmeta.

- Pričekajte da se lopatice rotora zaustave.
- Uklonite bateriju prije servisiranja proizvoda.

### 4.1 Čišćenje usisavača/puhača



### OPASNOST!

#### Opasnost od ozljede

Postoji opasnost od ozljede i oštećenja proizvoda.

- Proizvod nemojte prati vodom ili vodenim mlazom (posebno visokotlačnim vodenim mlazom). Tako možete oštetiti proizvod ili omogućiti prodor vode do električnih komponenti te uzrokovati koroziju ili kratke spojeve.
- Nemojte čistiti kemikalijama, uključujući benzin ili razrjeđivače. Neki od njih mogu oštetiti ključne plastične dijelove.

#### 4.1.1 Čišćenje površine usisavača/puhača [sl. O1]

Otvori za protok zraka uvijek moraju biti čisti.

1. Površinu usisavača/puhača očistite vlažnom krpom.
2. Ventilacijske otvore ⑮ čistite mekom četkicom (nemojte se koristiti oštrim predmetima).

#### 4.1.2 Čišćenje vreće za sakupljanje [sl. A4]

Vreću za sakupljanje potrebno je očistiti nakon svake upotrebe.

Kako biste spriječili oštećenja i blokiranje protoka zraka, vreću za čišćenje potrebno je posve isprazniti i očistiti.

1. Izvucite vješalicu ⑩ iz nosača ⑫.
2. Pritisnite blokadu ⑩ na izbacivaču ⑨ i preklopite nosač ⑧ prema dolje.
3. Uklonite vreću za sakupljanje ⑦.
4. Otvorite patentni zatvarač ⑰.
5. Ispraznite vreću za sakupljanje ⑦.
6. Izokrenite vreću za sakupljanje ⑦ iznutra prema van.
7. Ako je vreća za sakupljanje zaprljana, možete je očistiti mekom četkicom.
8. Objesite vreću za sakupljanje ⑦ i ostavite je da se osuši prije ponovne upotrebe.
9. Postavite vreću za sakupljanje ⑦ (pogledajte „2.4 Postavljanje vreće za sakupljanje [sl. A4]“).

#### 4.1.3 Čišćenje cijevi usisavača [sl. A3]

1. Pažljivo lupite cijev usisavača ④ kako bi se otpustila zaostala prljavština.
2. Očistite unutrašnjost cijevi usisavača ④, npr. drvenim štapićem.

#### 4.1.4 Čišćenje pregrade rotora [sl. M1]

Pregradu rotora potrebno je očistiti nakon svake upotrebe.

Kako biste osigurali punu funkcionalnost, pregrada rotora mora biti čista od prljavštine.

1. Okrenite vijak za blokiranje ⑳ ulijevo (pribl. 10 okreta).
2. Otvorite vratašca za održavanje ㉑.
3. Očistite vratašca za održavanje ㉑.
4. Očistite pregradu rotora i lopatice rotora ㉒ npr. četkicom za čišćenje boca, pogotovo iza rotora.

5. Očistite unutrašnjost vratašca za održavanje ㉑, pri čemu naročito pažnju obratite na navojni zglob i sigurnosni vijak ㉒ na vratašcima za održavanje ㉑.
  6. Pažljivo očistite brtvu na vratašcima za održavanje ㉑.
  7. Zatvorite vratašca za održavanje ㉑.
  8. Zategnite vijak za blokiranje ㉒ udesno (pribl. 5 okreta).
- Sigurnosna sklopka onemogućava pokretanje ako su vratašca za održavanje otvorena ili ako vijak za blokiranje nije zategnut.

## 4.2 Čišćenje baterije i punjača baterije

Prije priključivanja baterije na punjač baterije obavezno provjerite jesu li površina i kontakti baterije i punjača baterije čisti i suhi.

→ Nemojte upotrebljavati tekuću vodu.

### 4.2.1 Čišćenje baterije

Bateriju nemojte čistiti nikakvim kemijskim sredstvima.

→ Ventilacijske otvore i kontakte baterije povremeno očistite mekom, čistom i suhom četkom.

### 4.2.2 Čišćenje punjača baterije

→ Kontakte i plastične dijelove očistite mekom, suhom krpom.

## 5. SKLADIŠTENJE

### 5.1 Isključivanje

Proizvod ne smije biti dostupan djeci.

1. Uklonite bateriju ⑥.
2. Napunite bateriju (pogledajte „3.1 Punjenje baterije [sl. O1/O2/O3]“).
3. Ispraznite vreću za sakupljanje i očistite je (pogledajte „4.1.2 Čišćenje vreće za sakupljanje [sl. A4]“).
4. Očistite usisavač/puhač, baterije i punjač (pogledajte „4. ODRŽAVANJE“).
5. Usisavač/puhač, baterije i punjač uskladištite u suhom, zatvorenom prostoru zaštićenom od mraza.

## 6. OTKLANJANJE SMETNJI



### OPASNOST!

#### Opasnost od ozljede

Postoji opasnost od ozljeđivanja u slučaju nehotičnog pokretanja proizvoda, pri čemu može doći do uvlačenja kose, odjeće i neučvršćenih predmeta.

- Pričekajte da se lopatice rotora zaustave.
- Prije uklanjanja smetnji na proizvodu uklonite bateriju.

### 6.1 Tablica pogrešaka

Problem	Mogući uzrok	Rješenje
<b>Buka, zveket usisavača/puhača.</b>	Vijci na motoru, priključci ili usisavač/puhač nisu dobro pričvršćeni.	→ Zatezanje vijaka prepustite ovlaštenom specijaliziranom zastupniku ili servisu GARDENA.
<b>Usisavač/puhač radi neravnomjerno ili snažno vibrira</b>	Lopatice rotora su oštećene ili istrošene.	→ Obratite se servisu tvrtke GARDENA.
	Vijci na cijevi usisavača/puhača nisu zategnuti.	→ Zategnite vijke na cijevi usisavača/puhača.
<b>Rotor se ne okreće slobočno</b>	Prljavština u pregradi rotora.	→ Očistite komoru rotora.
	Mehanički kvar.	→ Obratite se servisu tvrtke GARDENA.
<b>Opadanje usisnih karakteristika</b>	Vreća za sakupljanje je puna.	→ Ispraznite vreću za sakupljanje.
	Vreća za sakupljanje je prljava.	→ Očistite vreću za sakupljanje.
<b>Način rada za pojačanje ne može se aktivirati.</b>	Baterija < 4 Ah.	→ Upotrijebite bateriju od 4 Ah ili veću
<b>LED indikator pogreške ⑥ svijetli crveno, a LED indikator ⑬ treperi zeleno 5 sekundi</b>		
<b>Usisavač/puhač ne pokreće se ili se zaustavlja.</b>	Baterija je prazna.	→ Napunite bateriju.
<b>LED ① treperi zeleno [sl. O4]</b>		

Problem	Mogući uzrok	Rješenje
<b>Usisavač/puhač ne pokreće se ili se zaustavlja.</b> 🔴 svijetli crveno [sl. 04]	Temperatura baterije je izvan dopuštenog temperaturnog raspona.	→ Pričekajte na pad temperature u raspon između 0 °C i 45 °C.
	Između baterijskih kontakata ima kapljica vode ili vlažnosti.	→ Kapljice vode ili vlagu uklonite suhom krpom.
	Prepreka blokira motor.	→ Uklonite prepreku.
	Vijak za blokiranje nije zategnut.	→ Zategnite vijak za blokiranje.
<b>Usisavač/puhač ne pokreće se ili se zaustavlja.</b> <b>LED pogreške</b> 🔴 <b>treperi crveno</b> [sl. 04]	Pogreška usisavača/puhača.	→ Obratite se servisu tvrtke GARDENA.
	Baterija je neispravna.	→ Zamijenite bateriju.
<b>Usisavač/puhač ne pokreće se ili se zaustavlja.</b> <b>LED pogreške</b> 🔴 <b>ne svijetli</b> [sl. 04]	Pogreška usisavača/puhača.	→ Obratite se servisu tvrtke GARDENA.
	Baterija nije pravilno utisnuta na punjač baterije.	→ Bateriju pravilno utisnite na punjač baterije.
<b>Punjenje nije moguće.</b> <b>Indikator punjenja baterije</b> 🟢 <b>stalno svijetli zeleno</b>	Kontakti baterije onečišćeni su	→ Očistite kontakte baterije (npr. višestrukim priključivanjem i odspajanjem baterije). Ako je potrebno, zamijenite bateriju).
	Temperatura baterije je izvan dopuštenog temperaturnog raspona.	→ Pričekajte na pad temperature u raspon između 0 °C i 45 °C.
	Baterija je neispravna.	→ Zamijenite bateriju.
<b>Punjenje nije moguće.</b> <b>Indikator punjenja baterije</b> 🟢 <b>ne uključuje se</b>	Mrežni utikač punjača baterije nije ispravno priključen.	→ Mrežni utikač ispravno priključite u strujnu utičnicu.
	Neispravna je utičnica, mrežni kabel ili punjač.	→ Provjerite mrežni napon. → Ako je potrebno, provjerite punjač kod ovlaštenog specijaliziranog zastupnika ili servisu GARDENA.

#### NAPOMENA:

Popravke je dopušteno provoditi samo u servisnim odjelima tvrtke GARDENA ili kod specijaliziranih zastupnika s odobrenjem tvrtke GARDENA.

→ U slučaju drugih kvarova obratite se servisnom centru tvrtke GARDENA (pogledajte poledinu).

## 7. TEHNIČKI PODACI

Bežični usisavač/puhač	Jedinica	Vrijednost (kat. br. 14895)	
		Način rada za puhanje	Način rada za vakuum
Usisna snaga	N	5,4	
Omjer malča		10:01	
Brzina ispuhivanja	km/h	250	
Zapremina vreće za sakupljanje	l	30	
Težina s vrećom za sakupljanje	kg	3,56	
Razina zvučnog tlaka $L_{PA}^{1)}$	dB(A)	80	82
Nesigurnost $k_{PA}$	dB(A)	3	3
Razina jačine buke $L_{WA}^{2)}$ mjerena/zajamčena	dB(A)	92 / 93	94 / 95
Vibracija šake/ruke $a_{vhw}^{1)}$	m/s <sup>2</sup>	<2,5	<2,5
Nesigurnost $k_{vhw}$		1,5	1,5

Mjerne metode sukladno: <sup>1)</sup> EN IEC 62841-4-6 <sup>2)</sup> RL 2000/14/EC/S.I. 2001., br.1701

UPOZORENJE: Jačina vibracija i buke tijekom upotrebe stroja može se razlikovati od navedene ukupne vrijednosti ovisno o načinu upotrebe stroja; potrebno je odrediti sigurnosne mjere koje se temelje na procjeni izlaganja u stvarnim uvjetima upotrebe (u obzir treba uzeti sve dijelove u radnom ciklusu, kao što je broj isključivanja stroja i rad u praznom hodu uz korištenje prekidača).

Sistemska baterija	Jedinica	Vrijednost (PBA 18V 4,0Ah W-C)
Napon baterije	V (DC)	18
Kapacitet baterije	Ah	4,0
Broj ćelija (litij-ionske)		10
Prikladni punjači baterije iz sustava POWER FOR ALL	AL 1810 CV / AL 1815 CV / AL 18V-20 / AL 1830 CV / AL 1880 CV / AL 18V-44	

Punjač baterije iz sustava	Jedinica	Vrijednost (AL 1810 CV)	Vrijednost (AL 18V-20)
Napon mreže	V (AC)	220 – 240	220 – 240
Frekvencija mreže	Hz	50 – 60	50 – 60
Nazivna snaga	W	26	50
Napon punjenja baterije	V (DC)	18	18
Maks. struja punjenja baterije	mA	1000	2000
Vrijeme punjenja baterije (pribl.) PBA 18V 2,0Ah W-B PBA 18V 2,5Ah W-B PBA 18V 4,0Ah W-C	min.	124	64
	min.	154	79
	min.	244	124
Dopušten raspon temperature za punjenje	°C	0 – 45	0 – 45
Dopuštena temperatura baterije tijekom punjenja	g	170	210
Razred zaštite		□ / II	□ / II
Prikladne baterije PBA od 18 V iz sustava POWER FOR ALL		PBA 18V	PBA od 18 V

## 8. PRIBOR / REZERVNI DIJELOVI

<b>GARDENA zamjenska vreća za sakupljanje</b>	Zamjena za oštećenu vreću za sakupljanje.	<b>Kat. br. 14895-00.660.00</b>
<b>GARDENA komplet sa zamjenskim kotačem</b>	Zamjena za oštećeni kotač i/ili držač kotača.	<b>Kat. br. 14895-00.900.01</b>
<b>Baterija P4A PBA 18V/45, P4A PBA 18V/72 iz sustava GARDENA</b>	Baterija za produženje ili za zamjenu.	<b>Kat. br. 14903 Kat. br. 14905</b>

## 9. SERVIS

Trenutačne kontaktne informacije našeg servisnog odjela možete pronaći na mreži [www.gardena.com/contact](http://www.gardena.com/contact)

## 10. ODLAGANJE U OTPAD

### 10.1. Odlaganje proizvoda u otpad



Simbol označava proizvod koji se ne ubraja u kućanski otpad. Reciklirajte ga u lokalnom sabirnom sustavu električne i elektro-ničke opreme.

Tako doprinosite pravilnom upravljanju s otpadom na kraju vijeka trajanja. Za informacije obratite se lokalnim nadležnim tijelima, službama za zbrinjavanje kućnog otpada te servisnom zastupniku ili prodavaču tvrtke GARDENA. Zbog potencijalne prisutnosti štetnih tvari, nepravilno odlaganje u otpad može potencijalno negativno utjecati na okoliš i ljudsko zdravlje.

### 10.2. Odlaganje baterije u otpad



Baterija proizvođača sadrži litij-ionske ćelije koje po isteku radnog vijeka treba odložiti odvojeno od običnog komunalnog otpada.

#### Li-ion

Preko kontakata zalijepite traku kako biste spriječili kratko spajanje ćelija. Litij-ionske ćelije pravilno odložite u otpad u ili putem lokalnog reciklažnog centra.

# hu Akkumulátoros kerti fűvókészülék/ avarporszívó PowerJet Collect P4A

## Eredeti használati utasítás

1. BIZTONSÁGI UTASÍTÁSOK .....	68
2. ÖSSZESZERELÉS .....	70
3. ÜZEMELTETÉS .....	70
4. KARBANTARTÁS .....	71
5. TÁROLÁS .....	72
6. HIBAELHÁRÍTÁS .....	72
7. MŰSZAKI ADATOK .....	73
8. TARTOZÉKOK/PÓTKATRÉSZEK .....	73
9. SZERVIZ .....	73
10. ÁRTALMATLANÍTÁS .....	73

## 1. BIZTONSÁGI UTASÍTÁSOK

### 1.1 A terméken található jelzések



→ Olvassa el a használati utasítást.



→ Tartsa távol a közelben tartózkodókat.



→ Viseljen védőszemüveget és hallásvédőt.



→ Óvja a terméket az esőtől.

### 1.2 Általános biztonsági utasítások

#### 1.2.1 Általános gépbiztonsági utasítások



### FIGYELMEZTETÉS!

**Olvassa el a jelen gépre vonatkozó összes biztonsági utasítást, útmutatást, ábrát és előírást.**

Az alább felsorolt utasítások figyelmen kívül hagyása áramütést, tüzet és/vagy komoly sérülést okozhat.

Őrizzen meg minden biztonsági útmutatást és utasítást későbbi felhasználásra.

A biztonsági utasításokban használt „gép” kifejezés a hálózati (vezetékes) vagy az akkumulátoros (vezeték nélküli) gépekre vonatkozik.

#### 1) A munkaterület biztonsága

a) **Tartsa a munkaterület tisztán és jól világítsa meg.** A zsúfolt vagy sötét területeken könnyen bekövetkeznek balesetek.

b) **Ne működtesse a gépet robbanásveszélyes környezetben, például gyúlékony folyadékok, gázok vagy por jelenlétében.** A gép szikrát vethet, ami lángra lobbanthatja a port vagy a gőzöket.

c) **A gyermekeket és más személyeket tartsa távol a gép üzemeltetése alatt.**

Ha bármi elvonja a figyelmét, elveszítheti a készülék feletti ellenőrzést.

#### 2) Elektromos biztonság

a) **A gép dugaszának illeszkednie kell az aljzatba. Soha, semmilyen módon ne módosítsa a dugaszt. Ne használjon adaptercsatlakozót a földelt géphez.**

Kiseb az áramütés veszélye, ha eredeti dugókat és hozzájuk illő aljzatokat használ.

b) **Kerülje az érintkezést az olyan földelt felületekkel, mint a csövezetékek, radiátorok, tűzhelyek és hűtőszekrények.** Megnövekszik az áramütés veszélye, ha teste le van földelve.

c) **Ne tegye ki a gépet esőnek vagy nedves környezetnek.** A gépbe jutó víz növeli az áramütés kockázatát.

d) **Ne bánjon durván a kábellel. A kábelt ne használja a gép hordozására, húzására vagy a dugasz kihúzására. Tartsa távol a kábelt hőtől, olajtól, éles széléktől vagy mozgó alkatrészekről.** A megsérült vagy összegabalyodott kábel növeli az áramütés kockázatát.

e) **Ha kültéren használja a gépet, használjon kültéri használatra megfelelő hosszabbító kábelt.** A kültéri alkalmazáshoz megfelelő hosszabbító használata csökkenti az áramütés veszélyét.

f) **Ha a gépet feltétlenül nedves helyen kell használni, alkalmazzon életvédelmi relével (RCD) védett tápellátást.** Az életvédelmi relé alkalmazása csökkenti az áramütés kockázatát.

#### 3) Személyes biztonság

a) **Legyen elővigyázatos, figyeljen arra, amit csinál, és használja a józan belátását a gép működtetése során. Ne használja a gépet, ha fáradt, illetve ha gyógyszer, gyógykezelés vagy alkohol hatása alatt áll.**

A gépek működése közben egy pillanatra figyelmen kívül hagyása súlyos személyi sérülést okozhat.

b) **Használjon személyi védőfelszerelést. Mindig viseljen védőszemüveget.** A megfelelő környezetben a védőfelszerelések, például a pormaszk, a csúszásgátló védőcipő, a kemény fejtámla és a fülvédő használata csökkenti a személyi sérülések kockázatát.

c) **Kerülje a véletlenszerű indításokat. Győződjön meg róla, hogy a gép ki van kapcsolva, mielőtt csatlakoztatja a készüléket az áramforráshoz és/vagy az akkumulátorhoz, vagy felemeli és egyik helyről a másikra viszi azt.**

Balesetet okozhat, ha a gépet úgy viszi, hogy az ujjai a kapcsolón van, vagy ha a bekapcsolt gépet áram alá helyezi.

d) **Távolítson el minden beállító kulcsot vagy csavarkulcsot, mielőtt bekapcsolná a gépet.** A készülék forgó részeiben hagyott szerszám vagy kulcs sérülésekhez vezethet.

e) **Ne nyújtózkodjon ki túlságosan a termékkel. Mindig szilárdan álljon a talajon, és őrizze meg az egyensúlyát.** Így jobban uralhatja a gépet váratlan helyzetekben.

f) **Viseljen megfelelő ruházatot. Ne viseljen ékszereket, rövidnadrágot, szandált, illetve ne legyen mezteláb. Tartsa távol a haját és ruházatát a mozgó alkatrészekről.** A mozgó alkatrészek bekapathatják a laza ruhát, az ékszert vagy a hosszú haját.

g) **Ha az eszközre porszívó és porgyűjtő eszközök szerelhetők rá, akkor azokat megfelelő módon kell csatlakoztatni és használni.** A porgyűjtő alkalmas csökkenti a porral kapcsolatos veszélyeket.

h) **A gépek rendszeres használatából adódó tapasztalata ne vezessen oda, hogy a gépeket könnyelműen, a szerszám-biztonsági alapelvek figyelmen kívül hagyásával működteti.** A hanyagság a másodperc töredéke alatt súlyos sérülésekhez vezethet.

#### 4) A gép használata és karbantartása

a) **Ne erőltesse túl a gépet. Használja a feladathoz megfelelő gépet.** A megfelelő gép jobb és biztonságosabb munkát fog végezni azon a sebességen, amire tervezték.

b) **Ne használja a gépet, ha a kapcsoló nem kapcsolja ki vagy be.** A kapcsolóval nem vezérelhető gépek veszélyesek és javításra szorulnak.

c) **Húzza ki a dugaszt az áramforrásból és/vagy vegye ki az akkumulátort (amennyiben kivehető), ha bármilyen beállítást végez, kicseréli egy tartozékot vagy tárolja a gépeket.** Az ilyen megelőző biztonsági intézkedések csökkentik a gép véletlen elindításának veszélyét.

d) **A nem használt gépeket tartsa távol a gyermekektől, és ne engedje, hogy olyan személyek működtessék, akik nem ismerik a gépet és ezeket az utasításokat.**

A gépek képzetlen felhasználók kezében veszélyt jelentenek.

e) **Végezze el a gépek és a kiegészítők karbantartását. Ellenőrizze, hogy a mozgó alkatrészek helyükön vannak-e, nem szorulnak-e, nem törtek-e le részek, illetve nem áll-e fenn más olyan állapot, amely befolyásolhatja a gép működését. Ha sérült, a használat előtt javíttassa meg a gépet.** Sok balesetet rosszul karbantartott gépek okoznak.

f) **A vágószerszámokat tartsa élesen és tisztán.** A megfelelően karbantartott, éles vágószerszámok kevésbé hajlamosak a beszorulásra, és könnyebb kezelni őket.

g) **Az elektromos szerszámokat, tartozékokat, tartalék eszközöket, stb. ezeknek az utasításoknak megfelelően kell használni. Ennek során vegye figyelembe a munkafelvételeket és az elvégzendő munkát.**

Ha a gépet nem a rendeltetésének megfelelően használják, veszélyes helyzet állhat elő.

h) **Tartsa a fogantyúkat és fogantyú felületeket szárazon, tisztán, olaj- és zsírintes állapotban.**

A csúszós fogantyúk és fogófelületek miatt váratlan helyzetekben nem lehet biztonságos módon kezelni és vezérelni a gépet.

#### 5) Az akkumulátor használata és karbantartása

a) **Csak a gyártó által meghatározott töltővel töltsen.** Az a töltő, amelyik az egyik típusú akkumulátorhoz használható, tűzveszélyes lehet, ha másik típusú akkumulátorral használják.

b) **A gépet csak a típusának megfelelő akkumulátorokkal használja.** Bármilyen más típusú akkumulátor használata sérülés- és tűzveszélyes.

c) **Amikor az akkumulátort nem használja, tartsa távol más fémtárgyaktól, például gémkapcsoktól, érméktől, kulcsoktól, tűktől, csavaroktól vagy más kisebb fémtárgyaktól, amelyek összekapcsolhatják a sarukat.** Az akkumulátorsaruk rövidre zárása égést vagy tüzet okozhat.

d) **Nem megfelelő körülmények hatására az akkumulátorból folyadék szivároghat ki. Kerülje az ezzel való érintkezést. Ha ez véletlenül mégis megtörténik, öblítse le vízzel. Ha a folyadék szembe kerül, forduljon orvoshoz.** Az akkumulátorból távozó folyadék irritációt vagy égési sérülést okozhat.

e) **Ne használjon sérült vagy módosított akkumulátort vagy szerszámot.** A sérült vagy módosított akkumulátorok kiszámíthatatlanul viselkedhetnek, ami tüzet, robbanást vagy sérülést okozhat.

f) **Az akkumulátort vagy szerszámot ne tegye ki tűznek vagy túl magas hőmérsékletnek.** A tűznek való kitettség, illetve a 130 °C feletti hőmérséklet robbanást okozhat.

g) **Kövessen minden töltési utasítást, és soha ne töltsen az akkumulátort vagy az akkumulátoros eszközt, ha a hőmérséklet a használati utasításban megadott tartományon kívül van.** A nem megfelelő, illetve a megadott tartományon kívül eső hőmérsékleten való töltés károsíthatja az akkumulátort és növeli a tűzveszélyt.

#### 6) Szerviz

a) **A gépet csak minősített szakemberrel, és eredeti pótkatrészek felhasználásával javíttassa.** Ez biztosítja, hogy a gép továbbra is biztonságos maradjon.

b) **Soha ne szerelje meg a sérült akkumulátort.**

Az akkumulátorokon mindennemű szervizelés lehetőség szerint csak a gyártónak vagy a hivatalos szolgáltatóknak szabad végezni.

## 1.2.2 Kerti fűvókészülék, kerti porszívó és a kerti fűvókészülékhez/porszívóhoz tartozó biztonsági figyelmeztetések

- a) **Rossz időjárási körülmények között – főleg villámcsapás veszélye esetén – ne használja a gépet.** Ez csökkenti a villámcsapás veszélyét.
- b) **Ellenőrizze rendszeresen, hogy nem észlelhető-e kopás vagy minőségromlás a hulladékgyűjtőn.** A kopott vagy sérült törmelékgyűjtő növelheti a személyi sérülés kockázatát.
- c) **Viseljen szem- és fülvédő felszerelést.** A megfelelő védőfelszerelés csökkenti a személyi sérülések kockázatát.
- d) **A gép működtetése közben mindig viseljen csúszásmentes munkavédelmi lábbelit.** Ne használja a gépet meztláb vagy nyitott szandálban. Ez csökkenti a lábak sérülésének kockázatát.
- e) **Ne viseljen laza ruházatot vagy olyan tárgyakat, amelyeket a lombfűvó a légbeszívó nyíláson keresztül beszívhat, például salát, zsinégeket, láncot, nyakkendőt stb.** Ha hosszú a haja, kösse össze vagy takarja el, hogy biztosan ne kerüljön a légbeszívó nyílásba. Ha ilyen tárgy kerül a légbeszívó nyílásba, az növelheti a személyi sérülés kockázatát.
- f) **A gép működtetése közben tartsa távol a járókelőket.** A kirepülő hulladék növelheti a személyi sérülés kockázatát.
- g) **Ne használja szívó üzemmódban, ha a törmelékgyűjtő nincs a helyén.** A kirepülő tárgyak növelhetik a személyi sérülés kockázatát.
- h) **Soha ne irányítsa a lombfűvó fűvókáját emberek, állatok vagy ablakok felé.** Legyen különösen óvatos, amikor szilárd tárgyak, például fák, autók és falak közelében fúj hulladékokat, mivel roncsolhatja azokat. A kirepülő tárgyak roncsolhatják az értéktárgyakat és növelhetik a személyi sérülés kockázatát.
- i) **Ne fújjon a géppel égő, füstölő dolgokat, például cigarettát, gyufát vagy forró hamut.** Ezek a gyújtóforrások növelhetik a tűzveszélyt.
- j) **Ne szívjon fel vizet vagy más folyadékot, és ne merítse a gép bármely részét folyadékba.** A gépbe jutó víz növeli az áramütés kockázatát.
- k) **Ne szívjon fel köveket, kavicsot, fémet vagy törött üveget.** A ventilátor kerekre megsérülhet, és növelheti a személyi sérülés kockázatát.
- l) **Ne érintse meg a ventilátort, amíg mozgásban van. Kapcsolja ki a gépet, és várja meg, amíg a ventilátor leáll, mielőtt bármilyen olyan alkatrészt eltávolítana, amely hozzáférést biztosíthat a ventilátorhoz.** Ez csökkenti a mozgó alkatrészek okozta sérülések kockázatát.
- m) **Az elakadt anyagok eltávolításakor vagy a gép szervizelésekor ellenőrizze, hogy a főkapcsoló ki van-e kapcsolva.** A gép váratlan, a beakadt anyagok eltávolítása vagy a szervizelés során történő bekapcsolódása súlyos személyi sérüléshez vezethet.

## 1.3 További biztonsági utasítások

### 1.3.1 Rendeltetésszerű használat

#### Használható kerti fűvókészülékként:

A GARDENA fűvókészülék/avarporszívó a járdák, feljárók, teraszok stb. szennyeződéseinek és fűnyesedékének kifújására, fűnyesedék, szalma és levelek halomba fújására vagy a sarkokból, a téglák és falkövek közötti fugákból és résekből származó szennyeződések eltávolítására szolgál.

#### Használható levélszívóként:

A GARDENA fűvókészülék/avarporszívót száraz anyagok, például levelek, fű, apró gallyak és papírdarabok felszívására tervezték.

A termék hosszú távú használatra nem alkalmas (ipari felhasználás).

A gépet a kezelőnek talajszinten kell használnia, nem pedig létrán vagy bármilyen instabil támaszon.

Ha vállpántot visel, győződjön meg róla, hogy semmilyen más viselet nem akadályozza a vállpánt kioldását és eltávolítását. Ellenőrizze a gépet, hogy nem sérült-e meg, ha túlzott rezgés tapasztalható.

Az eltömődések vagy beragadt anyagok eltávolításakor győződjön meg arról, hogy minden hálózati kapcsoló ki van-e kapcsolva, és az akkumulátor el van-e távolítva.

Tartsa tisztán a szellőzőnyílásokat a törmeléktől.

### **VESZÉLY!** Sérülésveszély!



- Ne használja a terméket bokrok vagy sövények, cserjék vagy évelő növények, valamint tetőn vagy erkélyen növekvő kúszónövények vagy fű nyírására, ágak vagy gallyak aprítására, illetve a talaj egyenetlenségeinek elsimítására.
- Ne használja a terméket 20°-osnál meredekebb emelkedőn.

### 1.3.2 Az akkumulátorokra és akkumulátortöltőkre vonatkozó biztonsági figyelmeztetések

-  **Olvassa el az összes biztonsági figyelmeztetést és utasítást.** A figyelmeztetések és az utasítások figyelmen kívül hagyása áramütést, tüzet és/vagy komoly sérülést okozhat.

- **Tartsa biztonságos helyen az útmutatót.** Csak akkor használja az akkumulátortöltőt, ha ismeri annak minden funkcióját, és korlátlanul képes végrehajtani ezeket, vagy megfelelő utasításokat kapott.
- **Ne használja a terméket robbanásveszélyes környezetben.**
- **Felügyelje a gyermekek használatát, tisztítás és karbantartás közben.** Így biztos lehet benne, hogy a gyermekek nem fognak játszani az akkumulátortöltővel.
- **Csak POWER FOR ALL rendszerű, PBA 18V típusú, 1,5 Ah-nál nagyobb kapacitású, (minimum 5 cellás) Li-Ion akkumulátorokat töltsön vele.** Az

akkumulátor feszültségének egyeznie kell a töltőkészülék akkumulátortöltő feszültségével. Nem újratölthető akkumulátorokat ne töltsön. Ellenkező esetben fennáll a tűz- és robbanásveszély.

-  **Az akkumulátortöltőt csak zárt helyiségben használja, és óvja a nedvességtől.** Víz bejutása az akkumulátortöltőbe növeli az áramütés veszélyét.
- **Tartsa tisztán az akkumulátortöltőt.** A szennyeződés áramütés veszélyét rejti magában.
- **Használat előtt mindig ellenőrizze a töltőkészüléket, a kábelt és a csatlakozót.** Ne használja az akkumulátortöltőt, ha sérülést észlel. Ne nyissa fel saját kezűleg az akkumulátortöltőt, ügyeljen arra, hogy a javításokat csak szakképzett személy végezze el, kizárólag eredeti pótalkatrészek felhasználásával. A megrongálódott töltőkészülékek, kábelek és csatlakozódugók miatt megnő az áramütés kockázata.
- **Ne használja az akkumulátortöltőt könnyen éghető felületeken (pl. papír, textil stb.) vagy gyúlékony környezetben.** A töltőkészülék a töltés során felmelegszik, így tűzveszély keletkezik.
- **Ha a csatlakozókábelt ki kell cserélni, a biztonsági kockázatok elkerülése érdekében ezt a feladatot GARDENA-szakember vagy a GARDENA gépek hivatalos szervizközpontja végezze.**
- **Ezek a biztonsági utasítások csak a POWER FOR ALL rendszer 18 V-os Li-ion akkumulátoraira vonatkoznak.**
- **Az akkumulátorokat csak a gyártó által ajánlott akkumulátortöltővel töltsse.** Az egyik akkumulátortípushoz megfelelő töltőkészülék tűzveszélyes lehet, ha egy másik akkumulátortípussal használja.
- **Ha az akkumulátor sérült vagy nem megfelelően használják, gőzök távozhatnak belőle.** Gondoskodjon a terület jó szellőzéséről, és forduljon orvoshoz, ha bármilyen káros hatást tapasztal. A gőzök izgatással lehetnek a légutakra.
- **Ha az akkumulátor meghibásodott, folyadék szivároghat ki, és átitathatja a közeli tárgyakat.** Ellenőrizze az érintett alkatrészeket. Tisztítsa meg, vagy szükség esetén cserélje ki őket.
- **Nem megfelelő használat vagy az akkumulátor sérülése esetén az akkumulátorból gyúlékony folyadék távozhat; kerülje a folyadékkal való érintkezést.** Ha ez véletlenül mégis megtörténik, öblítse le vízzel. Ha a folyadék a szemébe került, orvosi segítségét is vegye igénybe. Az akkumulátorból távozó folyadék irritációt vagy égési sérülést okozhat.
- **Az akkumulátort csak a POWER FOR ALL rendszerhez megfelelő partnertermékekben használja.** A POWER FOR ALL jelzésű 18 V-os akkumulátorok teljes mértékben kompatibilisek a következő termékekkel: minden 18 V-os POWER FOR ALL rendszer terméké.
- **Tartsa be a termék használati utasításában található, akkumulátorra vonatkozó ajánlásokat.** Ez az egyetlen módja az akkumulátor és a termék biztonságos üzemeltetésének, valamint az akkumulátorok veszélyes túlterheléstől való védelmének.
- **Az akkumulátorokat csak a gyártó vagy a POWER FOR ALL rendszer partnerei által ajánlott akkumulátortöltőkkel töltsse.** Egy bizonyos típusú akkumulátorhoz alkalmas akkumulátortöltő tűzveszélyes, ha más akkumulátorokkal használják (akkumulátortípus: PBA 18V stb./kompatibilis akkumulátortöltők: AL 18 stb.).
- **Az akkumulátort részben feltöltve szállítjuk.** Az akkumulátor teljes teljesítményének biztosításához a termék első használatba vétele előtt teljesen töltsse fel az akkumulátort az akkumulátortöltővel.
- **Az elem gyermekektől elzárva tartandó.**
- **Ne nyissa fel az akkumulátort.** Zárlat veszélye fenyeget.
- **Ne zárja rövidre az akkumulátort.** Ne tegye a nem használt akkumulátort gémkapcsok, pénzérmék, kulcsok, szögek, csavarok vagy egyéb apró fémtárgyak közelébe, mivel ezek áthidalhatják az érintkezőket. Az akkumulátorsaruk rövidre zárása égést vagy tüzet okozhat.
- **Használat után az akkumulátor érintkezői forróak lehetnek.** Ezért az elem kivételekor számoljon vele a forró felületek megérintésekor.
- **Az akkumulátort hegyes tárgyak, például szög vagy csavarhúzó, illetve külső erő is károsíthatja.** Az akkumulátor belsejében zárlat keletkezhet, így az meggyulladhat, füstölhet, szétduzzanhat vagy túlhevülhet.
- **Soha ne szervizelje a sérült akkumulátort.** Az akkumulátorok karbantartását kizárólag a gyártó vagy a hivatalos szervizközpontok végezhetik.
-  **Védje az akkumulátort a hőtől, pl. a hosszantartó napsugárzástól, tüztől, szennyeződéstől, víztől és nedvességtől.** Robbanás és zárlat veszélye fenyeget.
- **Az akkumulátort csak 20 °C és 50 °C közötti környezeti hőmérsékleten szabad üzemeltetni és tárolni.** Nyáron például ne hagyja az akkumulátort az autóban. 0 °C alatti hőmérsékleten a teljesítmény a készüléktől függően csökkenhet.
- **Az akkumulátort csak 0 °C és 35 °C közötti környezeti hőmérsékleten töltsse.** A hőmérséklet-tartományon kívüli töltés károsíthatja az akkumulátort és növelheti a tűzveszélyt.
- **Használat után hagyja legalább 30 percig hűlni az akkumulátort, mielőtt tölteni kezdené, vagy elrakná.**

### 1.3.3 További elektromosságra vonatkozó biztonsági utasítások

### **VESZÉLY!** Szívroham veszélye!

- A termék működés közben elektromágneses mezőt hoz létre. Ez az elektromágneses mező befolyásolhatja az aktív vagy passzív orvosi implantátumok (pl. szívritmus-szabályozók) működését, ami súlyos sérülést vagy halált okozhat.
- A termék használata előtt konzultáljon orvosával és az implantátum gyártójával.
  - Távolítsa el az akkumulátort, ha nem használja a terméket.

- Válassza le az akkumulátort, ha a gép nem áll le. Az akkumulátor eltávolítása leállítja a gépet.
- Ha a futókerék elakad, álljon meg, és vegye ki az akkumulátort. Sérülésveszély áll fenn, ha a gép véletlenül elindul.
- Az eszközt ne használja víz közelében, vagy kerti tavak gondozására. Az akkumulátorba kerülő víz áramütést okozhat, és személyi sérüléshez vezethet.

### 1.3.4 További személyi biztonsági utasítások



#### VESZÉLY!

##### Fulladásveszély!

- Az apróbb alkatrészek lenyelhetők.  
→ Szereléskor tartsa távol a kisgyermeket.

- Ne használja liszt, homok vagy fapor felszívására. Ez robbanásveszélyes légkört teremthet.
- Használat közben ne nyissa ki a karbantartó fedelet. A jelzőkapcsoló meghibásodásának kis kockázata miatt előfordulhat, hogy a futókerék nem áll meg automatikusan.
- A hosszú haját fedje le használat közben. A haj beszívódhat a motorház levegőbeömlőnyílásába.
- Ne használja a terméket robbanásveszélyes környezetben. Fennáll a robbanás veszélye.
- Figyeljen a környezetre. A zaj- és a hallásvédelem okozta csökkent hallás miatt előfordulhat, hogy nem hallja a veszélyeket vagy a közeledő embereket.
- Javaslat: Viseljen porvédő maszkot. A felkavart por különben belélegezhető.
- A termék csak külső használatra alkalmas. A gép beltéri használata felőrösíti a gép zaját.

## 2. ÖSSZESZERELÉS



#### VESZÉLY!

##### Sérülésveszély!

- A termék akaratlan elindulása sérülések veszélyével fenyeget. Az eszköz beszívhatja a haját, ruházatot vagy a rögzítetlen tárgyakat. A termék csak felszerelt vákuum-/fúvócsóval működtethető.  
→ Várja meg, amíg a forgólapátok megállnak.  
→ A termék összeszerelése előtt vegye ki az akkumulátort.

### 2.1 Csomag tartalma

	Cikkszám: 14895-20	Cikkszám: 14895-55
Vezeték nélküli fúvó-készülék/avarporszívó	x	x
Akkumulátortöltő	x	-
Akkumulátor (4,0 Ah)	x	-
Kezelői kézikönyv	x	x

### 2.2 A szívó-/fúvócsó összeszerelése [A1/A2. ábra]



#### VESZÉLY!

##### Sérülésveszély!

- Sérülésveszély állhat fenn a forgólapátok miatt, ha kézzel benyúl a ház nyílásába.  
→ A szívó-/fúvócsó beindítása előtt szerelje össze azt.

- Igazítsa a felső szívó-/fúvócsó hornyát ① a ház nyílásán lévő hornyhoz ②.
- Nyomja a felső szívó-/fúvócsövet ① a ház nyílásához, ameddig csak lehet ②.
- Csavarja be a 3 csavart ③ a ház nyílásának 3 furatába ② (rögzítőcsavar = 1,4 – 1,6 Nm).  
*A felső szívó-/fúvócsó most már stabilan csatlakozik a házhoz.*
- Nyomja az alsó szívó-/fúvócsövet ④ a felső szívó-/fúvócsóé ①, amíg a csatlakozások kattánását nem hallja.

### 2.3 A futókerék felszerelése [A3-as ábra]

A szívó-/fúvócsó ④ kisebb fúvócsóvén 3 zár ① található. A szívó-/fúvócsó ④ és a talaj közötti távolság a 3 zár ① segítségével állítható.

- Csúsztassa a futókerék tartóját ⑤ az alsó szívó-/fúvócsó ④ kívánt rögzítési helyére.
- Csavarja be a csavart ⑥ a futókerék tartójának furatába ⑤ (rögzítőcsavar = 1,4 – 1,6 Nm).

*A futókerék most rögzített helyzetben van.*

### 2.4 A gyűjtőzsák felszerelése [A4. ábra]

- Csatlakoztassa a gyűjtőzsákot ⑦ a kidobó ⑨ belső oldalán lévő tartóhoz ⑧.
- Hajtsa felfelé a tartót ⑧, amíg a kidobón ⑨ lévő zár ⑩ a helyére nem pattan.
- Akassza be a kampót ⑪ a konzolba ⑫.  
*A gumiszalag tartja a gyűjtőzsákot a szívó-/fúvócsóvön.*

### 2.5 A vállpánt felszerelése [A5-ös ábra]

A vállpánt további megtámasztást nyújt a fúvókészülék/avarporszívó használatakor. Javasoljuk a vállpánt használatát.

- Csatlakoztassa a vállpánt ⑬ kampóját ⑭ a tartóba ⑭.
- Húzza a vállpántot ⑮ az egyik vállára.

## 3. ÜZEMELTETÉS



#### VESZÉLY!

##### Sérülésveszély!

- A termék akaratlan elindulása sérülések veszélyével fenyeget. Az eszköz beszívhatja a haját, ruházatot vagy a rögzítetlen tárgyakat.  
→ Várja meg, amíg a forgólapátok megállnak.  
→ A beállítások elvégzése vagy a gép szállítása előtt vegye ki az akkumulátort.

→ A termék csak felszerelt vákuum-/fúvócsóval működtethető.

### 3.1 Az akkumulátor töltése [O1/O2/O3. ábra]



#### FIGYELEM!

##### Vagyon kár.

- Ha az áramforrás feszültsége nem felel meg az akkumulátortöltő adat-tábláján szereplő specifikációknak, az akkumulátortöltő károsodhat.  
→ Figyeljen a hálózati feszültségre.



#### VESZÉLY!

##### Sérülésveszély.

- Az akkumulátor behelyezésekor becsípheti az ujjait.  
→ Vigyázzon az ujjaira!

Az intelligens töltési folyamatnak köszönhetően a rendszer automatikusan felismeri az akkumulátor töltöttségi szintjét, és az akkumulátor hőmérsékletétől és feszültségétől függően mindenkor optimális töltőárammal végzi a töltést. Ez kíméli az akkumulátort, amely a töltőben történő tárolás esetén is mindig teljesen feltöltött marad.

- Nyomja meg a kioldó gombot ①, és távolítsa el az akkumulátort ② az akkumulátortartóból ③.
- Csatlakoztassa az akkumulátortöltőt ④ egy hálózati aljzathoz.
- Csúsztassa a ⑤ akkumulátort a ⑥ akkumulátortöltőre.  
*Ha a töltőn lévő ⑦ akkumulátor-töltésjelző zölden villog, ez azt jelzi, hogy az akkumulátor töltése folyamatban van.*  
*Ha a töltőn lévő ⑦ akkumulátor-töltésjelző állandó zöld fénnel világít, ez azt jelzi, hogy az akkumulátor teljesen fel van töltve (töltési idő, lásd: 7. MŰSZAKI ADATOK).*
- Töltéskor rendszeres időközönként vizsgálja meg a töltöttségi állapotát.
- Amikor az akkumulátor ⑧ teljesen feltöltődött, az akkumulátor ⑧ leválasztható az akkumulátortöltőről ④.

### 3.2 Megjelenítési elemek jelentése

#### 3.2.1 Akkumulátor-töltésjelző az akkumulátortöltőn [O3. ábra]

**Villogó zöld fény (gyors) az akkumulátor töltésjelzőjén ④**



A **zöld** akkumulátor-töltésjelző **gyors villogása** jelzi, hogy a gyorsöltési folyamat folyamatban van ④.

**Megjegyzés:** A gyorsöltés csak akkor végezhető el, ha az akkumulátor hőmérséklete a megengedett töltési hőmérséklet-tartományon belül van, lásd: „Műszaki adatok”.

**Villogó zöld fény (lassú) az akkumulátor töltésjelzőjén ④**



Ha az akkumulátor töltöttségi szintje körülbelül 80%, a **zöld** akkumulátor-töltésjelző ④ lassan **villog**. Az akkumulátor kivehető, és azonnal használható.

**Akkumulátor zöld színnel világító töltésjelző fénye (L)**



Az akkumulátor-töltésjelző **folyamatos zöld világítása** (L) jelzi, hogy az akkumulátor teljesen fel van töltve.  
Ha az akkumulátor nincs behelyezve, az akkumulátor-töltésjelző **folyamatos világítása** (L) jelzi, hogy a hálózati csatlakozó csatlakoztatva van a fali aljzathoz, és a töltő üzemműködés.

**Akkumulátor zöld színnel világító töltésjelző fénye (M)**



Az akkumulátorhiba-jelző (M) **folyamatos piros fénye** azt jelzi, hogy az akkumulátor hőmérséklete a megengedett töltéshőmérséklet-tartományon kívül van, lásd: „Műszaki adatok”.  
Amint eléri a megengedett hőmérséklet-tartományt, az akkumulátortöltő automatikus gyorstöltésre vált.

**Az akkumulátorhiba-jelző (N) villogó piros fénye**



Az akkumulátorhiba-jelző (N) **villogó piros fénye** a töltési ciklus egy másik hibáját jelzi, lásd: „HIBAELHÁRÍTÁS”.

**3.2.2 Az akkumulátortöltöttség kijelzése a terméken [A5/O4. ábra]**

A gép elindítása után a vezérlőpanelen 5 másodpercre megjelenik az akkumulátor töltöttségi állapota (P).

Akkumulátortöltöttség-jelző	Az akkumulátor töltöttségi állapota
(L), (M) és (N) zölden világít	67–100% közötti töltöttség
(L) és (M) zölden világít	34–66% közötti töltöttség
(L) zölden világít	11–33% közötti töltöttség
(L) zölden villog	0–10% közötti töltöttség

Amikor az (L) LED zöld fényel villog, fel kell tölteni az akkumulátort.

Ha a hibajelző LED (M) világít vagy villog, lásd: „6. HIBAELHÁRÍTÁS”.

**3.2.3 Gombok a kezelőpanelen (P) [A5/O4. ábra]**

**Be-/kikapcsoló gomb (S):**

Ha a karbantartó fedél nyitva van, a fűvókészülék/avarporszívó nem indítható be.

→ Nyomja meg a be-/kikapcsoló gombot (S) a vezérlőpanelen.

*Elindul a fűvókészülék/avarporszívó, és 5 másodpercig látható lesz az akkumulátor töltöttségi állapota.*

→ Nyomja meg újra a be-/kikapcsoló gombot (S) a vezérlőpanelen.

*A fűvókészülék/avarporszívó leáll.*

**Sebesség vezérlőgomb (Q):**

A sebesség vezérlőgomb segítségével a motor sebességét az Ön igényeinek megfelelően állíthatja be.

Az alacsony sebesség ideális a könnyű levelek fújásához, például kavicsos talajon. A nagy sebesség ideális a nagy és nedves levelekhez.

Sebesség	Fordulatszám	LED-es kijelző
Alacsony	8000 rpm	Nem világít a LED
Közepes	11500 rpm	(L) világít
Magas	12500 rpm	(L) és (M) világít
Teljesítményfokozás	14500 rpm	(L) is világít

→ Nyomja meg a sebesség vezérlőgombot (Q) a vezérlőpanelen.

*A közepes sebesség aktiválódik, és a LED (L) világít.*

→ Nyomja meg újra a teljesítményfokozó gombot (Q) a vezérlőpanelen.

*A nagy sebesség aktiválódik, és a LED-ek (L) és (M) világítanak.*

→ Nyomja meg újra a teljesítményfokozó gombot (Q) a vezérlőpanelen.

*Az alacsony sebesség aktiválódik, és nem világít LED.*

**Teljesítményfokozó gomb (B):**

A Turbó üzemmód átmenetileg megnöveli a motor sebességét (15 másodpercig) a maximális szívó/fúvási teljesítmény érdekében. A Turbó üzemmód tetszőleges gyakorisággal aktiválható, de csökkenti az akkumulátor élettartamát.

→ Nyomja meg a teljesítményfokozó gombot (B) a vezérlőpanelen.

*A Turbó üzemmód 15 másodpercre aktiválódik, és a LED (L) világítani kezd.*

→ A Turbó mód idő előtti befejezéséhez nyomja meg újra a teljesítményfokozó gombot (B) a vezérlőpanelen.

*A Turbó mód ki van kapcsolva, és a LED (L) nem világít.*

A Turbó üzemmód nem lehetséges < 4 Ah kapacitású akkumulátorok esetén. Ezután a (M) kigyullad, és a (L) 5 másodpercig villog.

**3.3 Munkavégzési helyzet [O5/O6. ábra]**

A gyűjtőzsákot fel kell szerelni a fűvás és szívás üzemműködöz.

**3.3.1 Levélfúvó üzemműköd**

Használja a fűvókészülék/avarporszívót a járdák, feljárók, teraszok stb. szennyeződéseinek és fűnyesedékének kifújására, a fűnyesedék, szalma és levelek halmokba fújására, vagy a szennyeződések eltávolítására a sarkokból, a téglák és falkövek közötti fugákból és résekéből.

→ Fordítsa a kapcsolót (M) Fűvás állásba (→).

Használja a sebességszabályozót a motor sebességének növeléséhez vagy csökkentéséhez, amikor a gépet fúvó funkcióval használja.

A légáramlást úgy szabályozhatja, hogy a cső kimeneti nyílását inkább lefelé vagy az egyik oldalra irányítja.

Munka közben mindig tartson távolságot szilárd tárgytól, például járdaszegélyektől, nagy kövektől, járművektől és kerítésektől.

A sarkok tisztításának legjobb módja, ha a saroktól kifelé haladunk. Ez megakadályozza, hogy a szennyeződések az arcába fújódjanak. Növények közelében dolgozzon óvatosan. Az erős légáram kárt tehet az érzékeny növényekben.

**3.3.2 Szívó üzemműköd**

Használja a gépet száraz anyagok, például levelek, fű, apró gallyak és papírdarabok felszívására.

→ Fordítsa a kapcsolót (M) Szívás állásba (←).

A szívófunkcióval való munka során a Turbó üzemműköd optimális eredmények eléréséhez használható.

Porszívózásakor lassan haladjon előre és hátra az anyag felett.

Munkavégzés közben kerülje a földkupacokat, amelyek eltömíthetik a készüléket.

Az optimális eredmény érdekében tartsa a gép szívócsövét körülbelül két centiméterrel a talaj felett.

**3.4 A fűvókészülék/avarporszívó elindítása/leállítása**

**3.4.1 A fűvókészülék/avarporszívót elindítása [A5/O1/O5. ábra]**

Javasoljuk, hogy legalább 4 Ah-s P4A PBA 18V/72 (cikkszám: 14905) akkumulátort használjon.

- Helyezze be az akkumulátort (B) az akkumulátortartóba (D), amíg nem hallja, hogy a helyére kattant.
- Fordítsa a kapcsolót a kívánt állásba (lásd „3.3 Munkavégzési helyzet [O5/O6. ábra]”).
- Állítsa a fűvókészülék/avarporszívót a futókerékre (R), és tartsa egyik kezével a hátsó fogantyún (T), másik kezével pedig az első fogantyún (U).
- Nyomja meg a be-/kikapcsoló gombot (S) a vezérlőpanelen (P).

*Elindul a fűvókészülék/avarporszívó, és 5 másodpercig látható lesz az akkumulátor töltöttségi állapota.*

**3.4.2 A fűvókészülék/avarporszívó leállítása**

→ Nyomja meg újra a be-/kikapcsoló gombot (S) a vezérlőpanelen.

*A fűvókészülék/avarporszívó leáll.*

**4. KARBANTARTÁS**

**⚠ VESZÉLY! Sérülésveszély!**

A termék akaratlan elindulása sérülések veszélyével fenyeget. Az eszköz beszívhatja a haját, ruházatot vagy a rögzítetlen tárgyakat.  
→ Várja meg, amíg a forgólapátok megállnak.  
→ A termék karbantartása előtt vegye ki az akkumulátort.

**⚠ VESZÉLY! Sérülésveszély!**

Sérülésveszély, illetve a termék károsodásának kockázata.  
→ A termék tisztításához ne használjon vizet vagy vízsugarat (különösen nagynyomású vízsugarat). Ez a termék károsodását okozhatja, vagy lehetővé teszi, hogy a víz behatoljon az elektromos alkatrészekbe és korróziót vagy rövidzárlatot okozzon.  
→ A tisztításhoz ne használjon vegyi anyagokat, benzint és oldószereket is beleértve. Bizonyos vegyszerek tönkreteszhetik a kritikus fontosságú műanyag alkatrészeket.

#### 4.1.1 A fűvókészülék / avarporszívó felületének tisztítása [O1. ábra]

Mindig tartsa tisztán a légáramlást biztosító nyílásokat.

1. Tisztítsa meg a fűvókészülék/avarporszívó felületét egy nedves kendővel.
2. A szellőzőnyílásokat ⑨ egy puha kefével tisztítsa meg (ne használjon éles tárgyakat).

#### 4.1.2 A gyűjtőzsák tisztítása [A4. ábra]

A gyűjtőzsákot minden használat után meg kell tisztítani.

A gyűjtőzsákot teljesen ki kell üríteni és meg kell tisztítani, hogy megelőzze a kopást és a levegőáramlás eltömődését.

1. Húzza ki az akasztót ⑪ a tartóból ⑫.
2. Nyomja meg a zárat ⑩ a kidobón ⑨, és hajtsa lefelé a tartót ⑧.
3. Vegye le a gyűjtőzsákot ⑦.
4. Nyissa ki a cipzárt ⑫.
5. Ürítse ki a gyűjtőzsákot ⑦.
6. Fordítsa ki a gyűjtőzsákot ⑦.
7. Ha a gyűjtőzsák erősen szennyezett, nedves kefével tisztítható.
8. Akassza fel a gyűjtőzsákot ⑦ és hagyja teljesen megszáradni, mielőtt újra használná.
9. Szerelje fel a gyűjtőzsákot ⑦ (lásd: „2.4 a gyűjtőzsák felszerelése [A4. ábra]”).

#### 4.1.3 A szívócső tisztítása [A3. ábra]

1. Óvatosan ütögesse meg a szívócsövet ④, hogy a durva szennyeződések megglazítsák.
2. Tisztítsa meg a szívócső ④ belsejét pl. egy fapálcikával.

#### 4.1.4 A rotorkamra tisztítása [M1. ábra]

A rotorkamrát minden használat után meg kell tisztítani.

A teljes funkcionalitás biztosítása érdekében a rotor kamrájának szennyeződésmentesnek kell lennie.

1. Fordítsa el a rögzítőcsavart ② az óramutató járásával ellentétes irányba (kb. 10 fordulat).
2. Nyissa ki a karbantartó fedelet ③.
3. Tisztítsa meg a karbantartó fedelet ③.
4. Tisztítsa meg a rotorkamrát és a rotorlapátokat ④ pl. egy kis üvegtisztító kefével, különösen a rotor mögött.
5. Tisztítsa meg a karbantartó fedél belsejét ③ és fordítson különös figyelmet a karbantartó fedélén ③ lévő biztonsági csavar ② csavarkötésére.
6. Óvatosan tisztítsa meg a karbantartó fedél ③ tömítését.
7. Zárja le a karbantartó fedelet ③.
8. Húzza meg a rögzítőcsavart ② az óramutató járásával megegyező irányba (kb. 5 fordulat).

Egy biztonsági kapcsoló megakadályozza az indítást, ha a karbantartó fedél nyitva van, vagy ha a rögzítőcsavar nincs meghúzva.

#### 4.2 Az akkumulátor és az akkumulátortöltő tisztítása

Az akkumulátor és az akkumulátortöltő felületének és érintkezőinek tisztának és száraznak kell lenniük, mielőtt az akkumulátort az akkumulátortöltőhöz csatlakoztatná.

→ Ne használjon folyó vizet.

#### 4.2.1 Az akkumulátor tisztítása

Az akkumulátor tisztításához ne használjon vegyi anyagokat.

→ A szellőzőnyílások és az akkumulátor érintkezőinek tisztításához használjon egy puha, tiszta és száraz kefével.

#### 4.2.2 Az akkumulátortöltő tisztítása

→ Az érintkezők és a műanyag részek tisztításához használjon egy puha, száraz kendőt.

## 5. TÁROLÁS

### 5.1 Leállítás

A terméket gyermekektől elzárt helyen kell őrizni.

1. Vegye ki az akkumulátort ⑥.
2. Töltse fel az akkumulátort (lásd: „3.1 Az akkumulátor töltése [O1/O2/O3. ábra]”).
3. Ürítse ki a gyűjtőzsákot és tisztítsa meg (lásd: „4.1.2 A gyűjtőzsák tisztítása [A4. ábra]”).
4. Tisztítsa meg a fűvókészülék/avarporszívót, az akkumulátort és az akkumulátortöltő készüléket (lásd: „4. KARBANTARTÁS”).
5. Tartsa a fűvókészülék/avarporszívót, az akkumulátort és az akkumulátortöltő készüléket száraz, zárt és fagymentes helyen.

## 6. HIBAELHÁRÍTÁS



### VESZÉLY!

Sérülésveszély!

A termék akaratlan elindulása sérülések veszélyével fenyeget. Az eszköz beszívhatja a haját, ruházatot vagy a rögzítetlen tárgyakat.  
→ Várja meg, amíg a forgólapátok megállnak.  
→ A termék hibaelhárítása előtt vegye ki az akkumulátort.

### 6.1 Hibatáblázat

Probléma	Lehetséges ok	Megoldás
<b>Hangos zajok, a fűvókészülék/avarporszívó zörög.</b>	A motoron, a csatlakozókon vagy a fűvókészülék/avarporszívón lévő csavarok meglazultak.	→ A csavarok megszorításával forduljon egy hivatalos márkakereskedőhöz vagy a GARDENA ügyfélszolgálatához.
<b>A fűvókészülék/avarporszívó egyenetlenül működik vagy erősen rezeg</b>	A rotorkések sérültek vagy kopottak.	→ Lépjen kapcsolatba a GARDENA szervizzel.
	A fűvókészülék/avarporszívó csavarjai meglazultak.	→ Húzza meg a csavarokat a fűvókészülék/avarporszívón.
<b>A rotor nem forog szabadon</b>	Szennyeződés a rotorkamrában.	→ Tisztítsa meg a rotorkamrát.
	Mechanikai hiba.	→ Lépjen kapcsolatba a GARDENA szervizzel.
<b>A szívóteljesítmény romlása</b>	A gyűjtőzsák tele van.	→ Ürítse ki a gyűjtőzsákot.
	A gyűjtőzsák piszkos.	→ Tisztítsa meg a gyűjtőzsákot.
<b>A Turbó mód nem aktíválható.</b>	Akkumulátor < 4 Ah.	→ Használjon 4 Ah-s vagy nagyobb akkumulátort.
<b>A hibajelző LED ⑥ pirosan világít, és a LED ⑤ 5 másodpercig zölden villog</b>		
<b>A fűvókészülék/avarporszívó nem indul el vagy nem áll le.</b>	Az akkumulátor lemerült.	→ Töltse fel az akkumulátort.
<b>A LED ⑤ zölden villog [O4. ábra]</b>		
<b>A fűvókészülék/avarporszívó nem indul el vagy nem áll le.</b>	Az akkumulátor hőmérséklete a megengedett tartományon kívül van.	→ Várja meg, amíg az akkumulátor hőmérséklete 0 °C és +45 °C közé csökken
	Az akkumulátor érintkezői közé vízcseppek vagy nedvesség került.	→ Egy száraz ruhával távolítsa el a vízcseppeket és a nedvességet.
<b>⑥ pirosan világít [O4. ábra]</b>	Valami akadályozza a motort.	→ Távolítsa el a tárgyat.
	A rögzítőcsavar nincs meghúzva.	→ Húzza meg a rögzítőcsavart.
<b>A fűvókészülék/avarporszívó nem indul el vagy nem áll le.</b>	A fűvókészülék/avarporszívó meghibásodott.	→ Lépjen kapcsolatba a GARDENA szervizzel.
<b>A hibajelző LED ⑥ pirosan villog [O4. ábra].</b>		
<b>A fűvókészülék/avarporszívó nem indul el vagy nem áll le.</b>	Hibás az akkumulátor.	→ Cserélje ki az akkumulátort.
	A fűvókészülék/avarporszívó meghibásodott.	→ Lépjen kapcsolatba a GARDENA szervizzel.
<b>A hibajelző LED ⑥ nem világít [O4. ábra]</b>		
<b>Töltési művelet nem lehetséges.</b>	Az akkumulátor nincs megfelelően az akkumulátortöltőben.	→ Nyomja be megfelelően az akkumulátort az akkumulátortöltőbe.
<b>Az akkumulátor-töltéscsatlakozó ⑤ folyamatosan zölden világít</b>	Az akkumulátor érintkezői szennyezettek	→ Tisztítsa meg az akkumulátor érintkezőit (pl. az akkumulátor többszöri csatlakoztatásával és leválasztásával). Ha szükséges, cserélje le az akkumulátort).
	Az akkumulátor hőmérséklete a megengedett tartományon kívül van.	→ Várja meg, amíg az akkumulátor hőmérséklete 0 °C és +45 °C közé csökken
	Hibás az akkumulátor.	→ Cserélje ki az akkumulátort.
<b>Töltési művelet nem lehetséges.</b>	Az akkumulátortöltő hálózati csatlakozója nincs megfelelően csatlakoztatva.	→ Dugja be teljesen a hálózati csatlakozót a hálózati aljzatba.
<b>Az akkumulátor-töltéscsatlakozó ⑤ nem világít</b>	A hálózati aljzat, hálózati kábel vagy töltő készülék meghibásodott.	→ Ellenőrizze a hálózati feszültséget. → Ha szükséges, vizsgálta meg a töltő készüléket valamelyik megbízott szerződéses kereskedővel vagy a GARDENA szervizzel.

## MEGJEGYZÉS:

Javításokat csak a GARDENA szervizközpontokkal, valamint a GARDENA szerződött szakkereskedőivel szabad végezteni.

→ Egyéb hibák esetén vegye fel a kapcsolatot a GARDENA szervizközponttal (lásd a hátoldalon).

## 7. MŰSZAKI ADATOK

Vezeték nélküli fűvókészülék/avar-porszívó	Mértékegység	Érték (cikksz.: 14895)	
		Fűvó üzemmód	Porszívó üzemmód
Szívóerő	N	5,4	
Mulcsarány		10:01	
Fűvási sebesség	km/h	250	
A gyűjtőzsák térfogata	l	30	
Súly gyűjtőzsákkal	kg	3,56	
Hangnyomásszint $L_{pA}$ <sup>1)</sup>	dB(A)	80	82
Mérési bizonytalanság $k_{pA}$	dB(A)	3	3
Zajtjelzőmérszint, $L_{WA}$ <sup>2)</sup> mért/garantált	dB(A)	92 / 93	94 / 95
Kezet/kart erő rezgés $a_{vhw}$ <sup>1)</sup>	m/s <sup>2</sup>	< 2,5	< 2,5
Bizonytalanság $k_{vhw}$		1,5	1,5

Mérési módszerek a következők szerint: <sup>1)</sup> EN IEC 62841-4-6 <sup>2)</sup> RL 2000/14/EC/S.I. 2001 No.1701

FIGYELMEZTETÉS: A gép tényleges használata során a rezgés- és zajkibocsátás eltérhet a megadott teljes értékektől a szerszám használatának módjától, különösen attól függően, hogy milyen típusú munkadarabot dolgoznak fel. A gépkezelőknek olyan biztonsági intézkedéseket kell meghozniuk a kezelő védelme érdekében, amelyek az adott használati körülmények közötti becsléseken alapulnak (figyelembe véve az üzemi ciklus minden részét, például azt, amikor a gép ki van kapcsolva, és amikor üresjárásban működik).

Rendszer-akkumulátor	Mértékegység	Érték (PBA 18V 4,0Ah W-C)	
Akkumulátorfeszültség	V (DC)	18	
Akkumulátorkapacitás	Ah	4,0	
Cellák száma (Li-ion)		10	
Alkalmos POWER FOR ALL rendszerű akkumulátortöltők		AL 1810 CV / AL 1815 CV / AL 18V-20 / AL 1830 CV / AL 1880 CV / AL 18V-44	
Rendszer-akkumulátortöltő	Mértékegység	Érték (AL 1810 CV)	Érték (AL 18V-20)
Hálózati feszültség	V (AC)	220 – 240	220 – 240
Hálózati frekvencia	Hz	50 – 60	50 – 60
Névleges teljesítmény	W	26	50
Akkumulátor töltő feszültség	V (DC)	18	18
Max. akkumulátortöltési áramerősség	mA	1000	2000
Akkumulátor töltési ideje (kb.)			
PBA 18V 2,0Ah W-B	min.	124	64
PBA 18V 2,5Ah W-B	min.	154	79
PBA 18V 4,0Ah W-C	min.	244	124
Megengedett akkumulátor-hőmérséklet töltés közben	°C	0 – 45	0 – 45
Tömeg	g	170	210
Védelmi osztály		□ / II	□ / II
Megfelelő POWER FOR ALL rendszerű PBA 18V akkumulátorok		PBA 18V	PBA 18V

## 8. TARTOZÉKOK/PÓTALKATRÉSZEK

GARDENA csere gyűjtőzsák	A sérült gyűjtőzsák cseréjeként szolgál.	cikkszám: 14895-00. 660.00
GARDENA Csere kerékkészlet	A sérült kerék és/vagy keréktartó cseréjeként.	cikkszám: 14895-00. 900.01
GARDENA rendszer akkumulátor P4A PBA 18V/45 P4A PBA 18V/72	További üzemidőt biztosító, illetve csereként használható akkumulátor.	cikksz. 14903 cikksz. 14905

## 9. SZERVIZ

Szervizünk aktuális elérhetőségei az alábbi weboldalon található [www.gardena.com/contact](http://www.gardena.com/contact)

## 10. ÁRTALMATLANÍTÁS

### 10.1. A termék ártalmatlanítása



A szimbólum azt jelzi, hogy a termék nem minősül háztartási hulladéknak. Hasznosítsa újra az elektromos és elektronikus berendezések helyi gyűjtőrendszerében.

Ez hozzájárul az élettartam végi hulladékkezeléshez. További információért forduljon a helyi hatóságokhoz, a hulladék ártalmatlanítási szolgáltatást végző vállalkozáshoz, a GARDENA hivatalos szervizkereskedőjéhez vagy kiskereskedőhöz. A helytelen ártalmatlanítás potenciálisan negatív hatással lehet a környezetre és az emberi egészségre a veszélyes anyagok esetleges jelenléte miatt.

### 10.2. Az akkumulátor leselejtezése



Az akkumulátor lítium-ion cellákat tartalmaz, amelyeket élettartamuk végén a normál háztartási hulladéktól elkülönítve kell ártalmatlanítani.

#### Li-ion

Gondoskodjon róla, hogy a lítium-ion cellák érintkezői ne zárjanak rövidre úgy, hogy ragasztószalagot helyez rájuk. A lítium-ion cellákat megfelelően ártalmatlanítsa a helyi újrahasznosító gyűjtőhelyen vagy azon keresztül.

## it Soffiatore-aspiratore da giardino a batteria PowerJet Collect P4A

### Manuale dell'operatore originale

1. ISTRUZIONI DI SICUREZZA	73
2. MONTAGGIO	75
3. UTILIZZO	76
4. MANUTENZIONE	77
5. CONSERVAZIONE	78
6. ELIMINAZIONE DEI GUASTI	78
7. DATI TECNICI	78
8. ACCESSORI/RICAMBI	79
9. ASSISTENZA	79
10. SMALTIMENTO	79

## 1. ISTRUZIONI DI SICUREZZA

### 1.1 Simboli riportati sul prodotto



→ Leggere il manuale operatore.



→ Tenere a distanza le persone presenti.



→ Indossare protezioni per gli occhi e cuffie protettive.



→ Non esporre alla pioggia.

### 1.2 Istruzioni di sicurezza generali

#### 1.2.1 Istruzioni di sicurezza generali della macchina



#### AVVERTENZA!

Leggere tutte le avvertenze di sicurezza, istruzioni, illustrazioni, istruzioni e specifiche fornite con la presente macchina.

La mancata osservanza di tutte le istruzioni elencate di seguito può dare luogo a scosse elettriche, incendi e/o gravi lesioni.

Conservare tutte le avvertenze di sicurezza e le istruzioni per utilizzi futuri.

hu

it

Il termine "macchina" utilizzato nelle istruzioni di sicurezza si riferisce alle macchine alimentate dalla rete elettrica (con filo) e alle macchine a batteria (senza fili).

### 1) Sicurezza dell'area di lavoro

**a) Tenere l'area di lavoro sempre pulita e ordinata.** Il disordine e luoghi di lavoro poco illuminati possono essere alla base di infortuni.

**B) Non mettere in funzione la macchina in ambienti soggetti al rischio di esplosioni o nei quali si trovino liquidi, gas o polveri infiammabili.** La macchina genera scintille che possono incendiare polveri o fumi.

**c) Durante l'utilizzo della macchina, tenere a distanza bambini e altre persone.** Le distrazioni possono causare la perdita del controllo.

### 2) Sicurezza elettrica

**a) Le spine della macchina devono essere adatte alla presa. Evitare assolutamente di apportare modifiche alla spina. Non utilizzare adattatori per spine con macchine dotate di messa a terra.** Le spine non modificate e le prese adatte allo scopo riducono il rischio di scosse elettriche.

**b) Evitare il contatto fisico con superfici messe a massa o collegate a terra, quali tubi, termosifoni, fornelli e frigoriferi.** Sussiste un maggior rischio di scosse elettriche nel momento in cui il corpo è messo a massa.

**c) Non esporre le macchine a pioggia o umidità.** L'ingresso di acqua nella macchina aumenta il rischio di scosse elettriche.

**d) Non usare il cavo per scopi diversi da quelli previsti. Non utilizzare mai il cavo per trasportare, tirare o staccare dalla presa la macchina. Non avvicinare il cavo a fonti di calore, olio, spigoli taglienti e neppure a parti della macchina che siano in movimento.** I cavi danneggiati o attorcigliati aumentano il rischio di scosse elettriche.

**e) Qualora si utilizzi la macchina all'aperto, servirsi di un cavo di prolunga adatto.**

L'uso di un cavo omologato per l'impiego all'aperto riduce il rischio di scosse elettriche.

**f) Se l'impiego della macchina in ambienti umidi è inevitabile, utilizzare una fonte di alimentazione con interruttore differenziale (salvavita).** L'utilizzo del salvavita riduce il rischio di scosse elettriche.

### 3) Sicurezza personale

**a) È importante concentrarsi su ciò che si sta facendo e maneggiare con giudizio la macchina durante le operazioni di lavoro. Non utilizzare una macchina quando si è stanchi o sotto l'effetto di droghe, alcol o farmaci.** Un momento di disattenzione durante l'utilizzo della macchina può provocare lesioni personali gravi.

**b) Utilizzare sempre dispositivi di protezione individuale. Indossare sempre una protezione per gli occhi.** L'uso in condizioni adeguate dell'abbigliamento protettivo (come mascherina protettiva, calzature di sicurezza antiscivolo, elmetto o cuffie protettive) riduce le lesioni personali.

**c) Evitare l'accensione involontaria della macchina. Accertarsi che l'interruttore sia in posizione OFF prima di effettuare il collegamento alla presa dell'alimentazione e/o alla batteria, di sollevare o trasportare la macchina.** Il trasporto di macchine tenendo le dita sull'interruttore o su macchinine che producono corrente e il cui interruttore è acceso, può provocare incidenti.

**d) Rimuovere eventuali chiavi o strumenti di regolazione prima di accendere la macchina.** Una chiave o altro attrezzo rimasto attaccato a parti rotanti della macchina può provocare lesioni personali.

**e) Non sporgersi. Operare sempre facendo attenzione a posizionare bene i piedi e a mantenere l'equilibrio.** In questo modo è possibile ottenere un migliore controllo della macchina in situazioni impreviste.

**f) Indossare l'abbigliamento adatto. Non indossare mai abiti troppo ampi o gioielli. Tenere capelli e indumenti lontani dalle parti in movimento.** Lasciati liberi, indumenti, gioielli o capelli lunghi possono restare impigliati nelle parti in movimento.

**g) Se vengono forniti dispositivi per il collegamento a strutture di aspirazione e raccolta delle polveri, accertarsi che siano collegate e utilizzate adeguatamente.** La raccolta della polvere può ridurre i rischi legati alla presenza di questo agente.

**H) La familiarità e l'esperienza acquisite con la macchina non devono far sottovalutare i rischi insiti nell'utilizzo della stessa. Non ignorare le norme basilari di sicurezza dell'attrezzo.** Un'azione incauta può provocare gravi danni in una frazione di secondo.

### 4) Utilizzo e trattamento della macchina

**a) Non sovraccaricare la macchina. Utilizzare la macchina adatta all'applicazione.** La macchina corretta svolgerà il lavoro al meglio e in modo più sicuro se utilizzata alla velocità per la quale è stata progettata.

**b) Non utilizzare la macchina se non è possibile accenderla o spegnerla tramite interruttore.** Nel caso in cui la macchina non possa essere controllata tramite interruttore costituisce una situazione di pericolo e, pertanto, è necessario ripararla.

**c) Scollegare la spina dalla fonte di alimentazione e/o rimuovere dalla macchina la batteria, se staccabile, prima di procedere a eventuali regolazioni, sostituzioni di accessori o allo stoccaggio delle macchine.** Tali misure di sicurezza preventive riducono il rischio di avvio accidentale della macchina.

**d) Riporre le macchine fuori dalla portata dei bambini e non permettere l'uso delle suddette a persone che non hanno familiarità con tali macchine e con queste istruzioni.** Se utilizzate da persone non preparate, tali macchine sono pericolose.

**e) Effettuare la manutenzione delle macchine e degli accessori. Verificare che le parti mobili della macchina non siano disallineate o inceppate, che non vi siano parti rotte o danneggiate al punto da compromettere il funzionamento della macchina stessa. Qualora danneggiata, riparare la macchina prima dell'uso.** Molti incidenti sono causati da macchine con una manutenzione inadeguata.

**f) Mantenere affilati e puliti gli strumenti da taglio.** Con una manutenzione adeguata, gli strumenti da taglio con bordi affilati risultano più facili da controllare e meno pericolosi.

**g) Usare l'elettrotensile, gli accessori, le punte ecc. come indicato dalle presenti istruzioni, tenendo conto delle condizioni di lavoro e del lavoro da eseguire.**

L'utilizzo della macchina per usi diversi da quelli previsti può provocare situazioni di pericolo.

**h) Mantenere maniglie e superfici di presa asciutte, pulite e prive di olio e grasso.**

Le impugnature e le superfici di presa scivolose non consentono una manipolazione e un controllo sicuri della macchina in situazioni impreviste.

### 5) Utilizzo e manutenzione della batteria

**a) Ricaricare esclusivamente utilizzando il caricabatterie specificato dal produttore.** L'utilizzo di un caricabatterie indicato per un altro tipo di batteria potrebbe provocare rischio di incendio.

**b) Utilizzare la macchina solamente con la batteria prevista per essa.** L'utilizzo di altri pacchi batteria potrebbe provocare lesioni e incendi.

**c) Quando la batteria non viene utilizzata, tenerla lontana da altri oggetti metallici, come graffette, monete, chiavi, chiodi, viti o altri piccoli oggetti metallici che potrebbero consentire il collegamento tra i terminali.** Provocare il cortocircuito dei terminali della batteria potrebbe causare ustioni o provocare un incendio.

**d) Se la batteria è in cattive condizioni, può fuoriuscire del liquido; evitare ogni contatto. Qualora il contatto avvenisse, sciacquare la parte con acqua. Se il liquido entra negli occhi, chiamare immediatamente un medico.** Il liquido fuoriuscito dalla batteria potrebbe causare irritazioni o ustioni.

**e) Non utilizzare batterie o utensili danneggiati o modificati.** Batterie danneggiate o modificate possono manifestare un comportamento imprevedibile, con rischio di incendi, esplosioni o lesioni.

**f) Non esporre batterie o utensili al fuoco o a temperature elevate.** L'esposizione al fuoco o a una temperatura superiore a 130 °C può provocare esplosioni.

**g) Seguire tutte le istruzioni per il caricamento della batteria e non caricare la batteria o l'utensile al di fuori dell'intervallo di temperatura indicato nelle istruzioni.**

Ricaricare in modo inappropriato o a temperature che non rientrano nell'intervallo specificato può danneggiare la batteria e aumentare il rischio di incendio.

### 6) Assistenza

**a) Fare riparare la macchina da personale specializzato utilizzando esclusivamente pezzi di ricambio originali.** In questo modo viene garantita la sicurezza dell'apparecchio elettrico.

**b) Non effettuare la manutenzione di batterie danneggiate.** Gli interventi di manutenzione sul pacco batterie devono essere eseguiti esclusivamente dal produttore o da centri assistenza autorizzati.

## 1.2.2 Avvertenze di sicurezza per soffiatore da giardino, aspiratore da giardino e soffiatore/aspiratore da giardino

**a) Non utilizzare la macchina in condizioni climatiche sfavorevoli, specialmente se vi è rischio di fulmini.** Ciò riduce il rischio di essere colpiti da un fulmine.

**b) Controllare frequentemente la presenza di usura e danni sul raccogli-scarti.** Un raccogli-scarti usurato o danneggiato può aumentare il rischio di lesioni personali.

**c) Indossare protezioni per gli occhi e per l'udito.** I dispositivi di protezione adeguati riducono il rischio di lesioni personali.

**d) Durante l'utilizzo della macchina, indossare sempre calzature protettive antiscivolo. Non utilizzare la macchina a piedi nudi o indossando sandali aperti.** In questo modo si riduce il rischio di lesioni ai piedi.

**e) Non indossare indumenti larghi o oggetti come sciarpe, lacci, catenine, cravatte, ecc. che potrebbero essere aspirati nelle prese d'aria. Legare o coprire i capelli lunghi per assicurarsi che non vengano aspirati nelle prese d'aria.**

Se uno di questi oggetti viene aspirato nelle prese d'aria, il rischio di lesioni personali potrebbe aumentare.

**f) Tenere lontani i presenti mentre si utilizza la macchina.** I detriti volanti possono aumentare il rischio di lesioni personali.

**g) Non utilizzare in modalità aspiratore senza il raccogli-scarti in posizione.**

Gli oggetti scagliati possono aumentare il rischio di lesioni personali.

**h) Non puntare mai l'ugello del soffiatore nella direzione di persone o animali o verso le finestre. Prestare particolare attenzione quando si soffia detriti in prossimità di oggetti solidi, come alberi, automobili e pareti che possono causare il rimbalzo dei detriti.**

Gli oggetti proiettati possono danneggiare le proprietà e aumentare il rischio di lesioni personali.

**i) Non usare la macchina per aspirare o soffiare materiali in fiamme o che emettono fumo, ad esempio sigarette, fiammiferi o ceneri calde.**

Queste fonti di accensione possono aumentare il rischio di incendio.

**j) Non aspirare acqua o altri liquidi né immergere parti della macchina in liquidi.** L'ingresso di acqua nella macchina può aumentare il rischio di scosse elettriche.

**k) Non aspirare pietre, ghiaia, metallo o vetri rotti.** La ruota della ventola può danneggiarsi e aumentare il rischio di lesioni personali.

**l) Non toccare la ventola mentre è ancora in movimento. Spegnerla la macchina e attendere che la ventola si arresti prima di rimuovere qualsiasi parte che possa consentire l'accesso alla ventola.** In questo modo si riduce il rischio di lesioni dovute alle parti in movimento.

**m) Quando si rimuovono i materiali inceppati o si esegue la manutenzione della macchina, assicurarsi che l'interruttore di alimentazione sia in posizione off.**

L'avvio imprevisto della macchina durante la manutenzione o la rimozione di eventuali materiali inceppati può causare gravi lesioni personali.

## 1.3 Istruzioni di sicurezza aggiuntive

### 1.3.1 Uso previsto

#### Da utilizzare come soffiatore da giardino:

L'aspiratore/soffiatore GARDENA è progettato per soffiare particelle di sporco e sfalci di erba da pavimentazioni, vialetti, patii, ecc., per raccogliere sfalci di erba, paglia e foglie in pile o per rimuovere particelle di sporco da angoli, giunti e spazi tra mattoni e pietre da parete.

#### Da utilizzare come aspirafoglie:

L'aspiratore/soffiatore GARDENA è progettato per raccogliere materiale secco come foglie, erba, ramoscelli e pezzi di carta.

Il prodotto non è adatto per l'utilizzo continuo (funzionamento professionale).

La macchina è destinata all'uso da parte dell'operatore a terra e non su scale o supporti instabili.

Quando si indossa una tracolla, assicurarsi che nessun altro articolo indossabile interferisca con il rilascio e la rimozione della tracolla. In presenza di vibrazioni eccessive, ispezionare la macchina per verificare che non sia danneggiata.

Durante la rimozione di ostruzioni o materiale inceppato nella macchina, assicurarsi che l'interruttore di alimentazione sia spento e che la batteria sia stata rimossa.

Mantenere le aperture di ventilazione libere da detriti.



### PERICOLO!

#### Rischio di lesioni!

- Non utilizzare il prodotto per il taglio di siepi e cespugli, perenni, per tagliare rampicanti o erba su tetti o balconi, per triturare rami e ramoscelli e per livellare le irregolarità del terreno.
- Non utilizzare il prodotto su pendenze superiori a 20°.

### 1.3.2 Norme di sicurezza per batterie e caricabatterie



**Leggere tutte le norme di sicurezza e le istruzioni.** La mancata osservanza delle avvertenze e delle istruzioni può dare luogo a scosse elettriche, incendi e/o gravi lesioni.

- **Conservare queste istruzioni in un luogo sicuro.** Utilizzare il caricabatterie solo se se ne conoscono tutte le funzioni e se si è in grado di eseguirle senza limitazioni o si sono ricevute istruzioni adeguate.
- **Non utilizzare il prodotto in ambienti soggetti a rischio di esplosioni.**
- **Tenere sotto controllo i bambini durante l'uso, la pulizia e la manutenzione.** In questo modo si eviterà che i bambini giochino con il caricabatterie.
- **Caricare solo batterie agli ioni di litio del sistema POWER FOR ALL tipo PBA 18 V con una capacità di 1,5 Ah o superiore (5 celle o più).** La tensione della batteria deve corrispondere alla tensione indicata sul caricabatterie. **Non caricare batterie non ricaricabili.** Altrimenti, vi è il rischio di incendio o esplosione.
- **Utilizzare il caricabatterie solo in ambienti chiusi e tenerlo lontano dall'umidità.** L'ingresso di acqua in un caricabatterie aumenta il rischio di scosse elettriche.
- **Tenere pulito il caricabatterie.** La sporcizia alimenta il rischio di scosse elettriche.
- **Controllare sempre il caricabatterie, il cavo e la spina prima dell'uso.** Non utilizzare il caricabatterie se si notano danni. Non aprire il caricabatterie di propria iniziativa, assicurarsi che le riparazioni vengano eseguite solo da personale qualificato e utilizzando esclusivamente ricambi originali. Caricabatterie, cavi e spine danneggiati aumentano il rischio di scosse elettriche.
- **Non utilizzare il caricabatterie su superfici facilmente infiammabili (ad es. carta, tessuti, ecc.) o in ambienti infiammabili.** Rischio di incendio dovuto al riscaldamento del caricabatterie durante il funzionamento.
- **Se è necessario sostituire il cavo di collegamento, l'operazione deve essere effettuata da GARDENA o da un centro di assistenza autorizzato per gli utensili elettrici GARDENA, onde evitare rischi per la sicurezza.**
- **Queste norme di sicurezza si applicano solo alle batterie agli ioni di litio da 18 V del sistema POWER FOR ALL.**
- **Caricare le batterie solo con i caricabatterie consigliati dal produttore.** Un caricabatterie adatto a un tipo di batteria può comportare un rischio di incendio se viene utilizzato con batterie diverse.
- **Se la batteria è danneggiata o utilizzata in modo improprio, possono anche fuoriuscire vapori.** Assicurarsi che l'area sia ben ventilata e rivolgersi a un medico in caso di effetti avversi. I vapori possono irritare il sistema respiratorio.
- **Se la batteria è difettosa, il liquido può fuoriuscire bagnando gli oggetti adiacenti. Controllare le parti interessate.** Se necessario, pulirli o sostituirli.
- **Se il prodotto viene utilizzato in modo errato o se la batteria è danneggiata, può fuoriuscire liquido infiammabile dalla batteria; evitare il contatto.** Qualora il contatto avvenisse, sciacquare la parte con acqua. **Se il liquido entra in contatto con gli occhi, consultare un medico.** Il liquido fuoriuscito dalla batteria potrebbe causare irritazioni o ustioni.
- **Utilizzare la batteria solo per i prodotti dei partner del sistema POWER FOR ALL.** Le batterie da 18 V contrassegnate POWER FOR ALL sono completamente compatibili con i seguenti prodotti: tutti i prodotti dei partner del sistema POWER FOR ALL 18 V.
- **Attenersi alle raccomandazioni sulla batteria riportate nel manuale dell'operatore del prodotto.** Questo è l'unico modo per utilizzare la batteria e il prodotto in modo sicuro e per proteggere le batterie da sovraccarichi pericolosi.
- **Caricare le batterie solo con caricabatterie consigliati dal produttore o dai partner del sistema POWER FOR ALL.** Un caricabatterie adatto a un determinato tipo di batteria può causare incendi se utilizzato con altre batterie (tipo di batteria: PBA 18 V ecc./Caricabatterie compatibili: AL 18 ecc.).

#### → La batteria in dotazione è parzialmente carica.

Per assicurare la piena capacità della batteria, effettuare una carica completa nel caricabatterie prima di utilizzare il prodotto per la prima volta.

- **Tenere le batterie fuori dalla portata dei bambini.**
- **Non aprire la batteria.** Sussiste rischio di cortocircuito.
- **Non provocare il corto circuito della batteria.** Quando la batteria non viene utilizzata, tenerla lontana da graffette, monete, chiavi, chiodi, viti o altri piccoli oggetti metallici che potrebbero dar luogo al collegamento tra i contatti. Provocare il cortocircuito dei terminali della batteria potrebbe causare ustioni o provocare un incendio.
- **I contatti della batteria possono essere caldi dopo l'uso.** Prestare attenzione ai contatti caldi quando si rimuove la batteria.
- **La batteria può essere danneggiata da oggetti appuntiti come chiodi o cacciaviti o se si applica forza all'esterno.** La batteria può bruciare, emettere fumo, esplodere o surriscaldarsi, qualora si verifichi un cortocircuito interno.
- **Non eseguire interventi di assistenza sulle batterie danneggiate.** Tutte le operazioni di manutenzione delle batterie devono essere eseguite esclusivamente dal produttore o dai centri di assistenza autorizzati.
- **Proteggere la batteria dal calore, compresa l'esposizione prolungata alla luce solare, al fuoco, alla sporcizia, all'acqua e all'umidità.** Sussiste il rischio di esplosione e cortocircuito.
- **Utilizzare e conservare la batteria solo a una temperatura ambiente compresa tra 20 °C e 50 °C.** Non lasciare la batteria all'interno dell'auto durante la stagione estiva, ad esempio. A temperature < 0 °C, le prestazioni possono essere ridotte in funzione del dispositivo.
- **Caricare la batteria solo a temperature ambiente comprese tra 0 °C e 35 °C.** Una carica al di fuori di questo intervallo di temperatura può danneggiare la batteria o aumentare il rischio di incendio.
- **Dopo l'uso, lasciare raffreddare la batteria per almeno 30 minuti prima di caricarla o riparla.**

### 1.3.3 Istruzioni aggiuntive di sicurezza elettrica



### PERICOLO!

#### Rischio di arresto cardiaco!

Durante il funzionamento, questo prodotto genera un campo elettromagnetico. Questo campo elettromagnetico può influire sulla funzionalità degli impianti medici attivi o passivi (ad es. Pacemaker), con conseguenti lesioni gravi o mortali.

- Prima di utilizzare questo prodotto, consultare il proprio medico e il produttore dell'impianto.
- Rimuovere la batteria quando non si utilizza il prodotto.

- **Scollegare la batteria se la macchina non si arresta.** Rimuovendo la batteria la macchina si arresta.
- **Se la ruota motrice è bloccata, arrestare la macchina e rimuovere la batteria.** C'è il rischio di lesioni in caso di avvio accidentale della macchina.
- **Non utilizzare il dispositivo in prossimità di acqua o per la manutenzione di laghetti.** L'ingresso di acqua nella batteria può causare scosse elettriche e lesioni personali.

### 1.3.4 Istruzioni aggiuntive di sicurezza personale



### PERICOLO!

#### Rischio di soffocamento!

I componenti più piccoli possono essere ingeriti.

- Al momento del montaggio del prodotto, tenere i bambini a distanza.

- **Non utilizzare per aspirare farina, sabbia o polvere di legno.** Questo potrebbe creare un ambiente a rischio di esplosione.
- **Non aprire lo sportello per la manutenzione durante l'uso.** A causa del limitato rischio di malfunzionamento dell'interruttore di segnalazione, la ruota motrice potrebbe non arrestarsi automaticamente.
- **Coprire i capelli lunghi durante l'uso.** I capelli potrebbero essere aspirati nella presa d'aria dell'alloggiamento del motore.
- **Non utilizzare il prodotto in ambienti soggetti a rischio di esplosioni.** Esiste il rischio di esplosione.
- **Prestare attenzione all'ambiente circostante.** Per via della riduzione dell'udito causata dal rumore e dalle cuffie protettive, è possibile che non si avvertano pericoli o altre persone che si avvicinano.
- **Raccomandazione: indossare una maschera antipolvere.** Senza maschera, la polvere sollevata potrebbe essere inalata.
- **Il prodotto è idoneo solo per l'uso all'aperto.** L'utilizzo della macchina in ambienti interni ne amplifica il rumore.

## 2. MONTAGGIO



### PERICOLO!

#### Rischio di lesioni personali

Se il prodotto si avvia accidentalmente e capelli, abiti o oggetti non fissati vengono aspirati, sussiste il rischio di lesioni. Il prodotto può essere utilizzato solo con il tubo di aspirazione/soffiatore montato.

- Attendere che le lame del rotore siano completamente ferme.
- Rimuovere la batteria prima di montare il prodotto.

## 2.1 Ambito della fornitura

	Art. 14895-20	Art. 14895-55
Soffiatore/aspiratore senza filo	x	x
Caricabatterie	x	-
Batteria (4,0 Ah)	x	-
Manuale dell'operatore	x	x

## 2.2 Assemblaggio del tubo dell'aspiratore/soffiatore [Fig. A1/A2]



### PERICOLO!

#### Rischio di lesioni personali

Rischio di lesioni dovute alle lame del rotore se si inserisce la mano nell'apertura dell'alloggiamento.

→ Assemblare il tubo dell'aspiratore/soffiatore prima di avviare il dispositivo.

- Allineare la tacca sul tubo superiore dell'aspiratore/soffiatore ① con la tacca sull'apertura dell'alloggiamento ②.
- Premere fino in fondo il tubo superiore dell'aspiratore/soffiatore ① nell'apertura dell'alloggiamento ②.
- Avvitare le 3 viti ③ nei 3 fori dell'apertura dell'alloggiamento ② (coppia di serraggio = 1,4 – 1,6 Nm).

*Il tubo superiore dell'aspiratore/soffiatore è ora saldamente collegato all'alloggiamento.*

- Premere il tubo inferiore dell'aspiratore/soffiatore ④ sul tubo superiore ① fino a sentire lo scatto dei raccordi in posizione.

## 2.3 Montaggio della ruota motrice [Fig. A3]

Sono presenti 3 blocchi ① sul tubo più piccolo dell'aspiratore/soffiatore ④. La distanza tra il tubo dell'aspiratore/soffiatore ④ e il terreno può essere regolata utilizzando i 3 blocchi ①.

- Far scorrere la staffa della ruota motrice ⑤ nella posizione di blocco desiderata del tubo inferiore dell'aspiratore/soffiatore ④.
- Avvitare la vite ⑥ nel foro della staffa della ruota motrice ⑤ (coppia di serraggio = 1,4 – 1,6 Nm).

*La ruota motrice è ora fissata in posizione di blocco.*

## 2.4 Montaggio del cesto di raccolta [Fig. A4]

- Collegare il cesto di raccolta ⑦ con la staffa ⑧ all'interno del dispositivo di espulsione ⑨.
- Piegare la staffa ⑧ verso l'alto fino a quando il blocco ⑩ sul dispositivo di espulsione ⑨ non scatta in posizione.
- Appendere il gancio ⑪ nella staffa ⑫.

*La fascia in gomma trattiene il cesto di raccolta sul tubo dell'aspiratore/soffiatore.*

## 2.5 Montaggio della tracolla [Fig. A5]

La tracolla fornisce un ulteriore supporto quando si utilizza l'aspiratore/soffiatore. Si consiglia di usare la tracolla.

- Far scattare il gancio ⑬ della tracolla ⑮ nella staffa ⑭.
- Posizionare la tracolla ⑮ sulla spalla.

## 3. UTILIZZO



### PERICOLO!

#### Rischio di lesioni personali

Se il prodotto si avvia accidentalmente e capelli, abiti o oggetti non fissati vengono aspirati, sussiste il rischio di lesioni.

→ Attendere che le lame del rotore siano completamente ferme.  
→ Rimuovere la batteria prima di regolare o trasportare la macchina.

→ Il prodotto può essere utilizzato solo con il tubo di aspirazione/soffiatore montato.

### 3.1 Ricarica della batteria [Fig. O1/O2/O3]



### ATTENZIONE!

#### Danni alla proprietà.

Se la tensione della fonte di alimentazione non corrisponde alle specifiche riportate sulla targhetta dati di funzionamento del caricabatterie, quest'ultimo si potrebbe danneggiare.

→ Verificare la tensione di rete.



### PERICOLO!

#### Rischio di lesioni.

Durante l'inserimento della batteria, è possibile che le dita rimangano intrappolate.

→ Attenzione alle dita.

Grazie al processo di carica intelligente, le condizioni di carica della batteria vengono rilevate automaticamente e la batteria viene quindi caricata con la corrente di carica ottimale a seconda della sua temperatura e tensione. In questo modo, la batteria viene trattata con cura e rimane costantemente a carica piena quando viene riposta nel caricabatterie.

- Premere il pulsante di rilascio ① e rimuovere la batteria ② dal supporto della batteria ③.
- Collegare il caricabatterie ④ a una presa a muro.
- Inserire la batteria ② nel caricabatterie ④.

*Quando l'indicatore di carica della batteria ⑤ sul caricabatterie lampeggia in verde, la batteria è in carica.*

*Quando l'indicatore di carica della batteria ⑤ sul caricabatterie si illumina di verde in modo fisso, la batteria è completamente carica (tempo di carica, consultare il capitolo 7. DATI TECNICI).*

- Esaminare lo stato di carica regolarmente durante la ricarica.
- Quando la batteria ② è completamente carica, scollegare la batteria ② dal caricabatterie ④.

### 3.2 Significato degli elementi di visualizzazione

#### 3.2.1 Indicatore di carica della batteria sul caricabatterie [Fig. O3]

**Luce verde lampeggiante (veloce) sull'indicatore di carica della batteria ⑥**



La procedura di ricarica rapida è indicata dal **lampeggiare rapido** dell'indicatore di carica **verde** della batteria ⑥.

**Nota:** La ricarica rapida può essere eseguita solo se la temperatura della batteria rientra nell'intervallo consentito della temperatura di carica; consultare la sezione "Dati tecnici".

**Luce verde lampeggiante (lenta) sull'indicatore di carica della batteria ⑥**



Quando il livello della batteria è circa l'80%, l'indicatore **verde** di carica della batteria ⑥ **lampeggia** lentamente. La batteria può quindi essere rimossa per l'uso immediato.

**Luce verde fissa dell'indicatore di carica della batteria ⑥**



La **luce verde fissa** sull'indicatore di carica della batteria ⑥ segnala che la batteria è completamente carica. Se la batteria non è inserita, una **luce fissa** sull'indicatore di carica della batteria ⑥ segnala che la spina di alimentazione è inserita nella presa a muro e che il caricabatterie è pronto per il funzionamento.

**Luce rossa fissa dell'indicatore di carica della batteria ⑥**



La **luce rossa fissa** sull'indicatore di guasto della batteria ⑥ segnala che la temperatura della batteria non rientra nell'intervallo di temperatura di carica consentito; consultare la sezione "Dati tecnici".

Non appena viene raggiunto l'intervallo di temperatura consentito, la batteria passa automaticamente alla ricarica rapida.

**Spia rossa lampeggiante dell'indicatore di guasto della batteria ⑥**



La **luce rossa lampeggiante** dell'indicatore di guasto della batteria ⑥ segnala un altro guasto nel ciclo di ricarica; consultare la sezione "Ricerca guasti".

#### 3.2.2 Indicatore del livello di carica della batteria sul prodotto [Fig. A5/O4]

Dopo l'avvio della macchina, l'indicatore del livello di carica della batteria ⑦ viene visualizzato per 5 secondi sul pannello di controllo.

**Indicatore dello stato di carica della batteria**

⑪, ⑫ e ⑬ si illuminano di verde Carica al 67-100%

⑪ e ⑫ si illuminano di verde Carica al 34-66%

⑪ si illumina di verde Carica all'11-33%

⑪ lampeggia in verde Carica allo 0-10%

**Se il LED ⑪ lampeggia in verde, la batteria deve essere caricata.**

Se il LED di errore ⑭ si illumina o lampeggia, consultare il capitolo "6. RISOLUZIONE DEI PROBLEMI".

### 3.2.3 Pulsanti sul pannello di controllo [Fig. A5/O4]

#### Pulsante ON/OFF

se l'aletta di manutenzione è aperta, l'aspiratore/soffiatore non può essere avviato.

→ Premere il pulsante ON/OFF sul pannello di controllo.

*L'aspiratore/soffiatore si avvia e l'indicatore del livello di carica della batteria viene visualizzato per 5 secondi.*

→ Premere nuovamente il pulsante ON/OFF sul pannello di controllo.

*L'aspiratore/soffiatore si arresta.*

#### Pulsante della velocità

il pulsante della velocità può essere utilizzato per regolare la velocità del motore in base alle proprie esigenze.

La velocità bassa è ideale per soffiare foglie leggere, ad esempio su ghiaia. La velocità elevata è ideale per foglie grandi e umide.

Velocità	Velocità di rotazione	Display a LED
Bassa	8000 giri/min	Nessun LED si accende
Media	11.500 giri/min	Si accende
Alta	12.500 giri/min	Si accendono  e
Boost	14.500 giri/min	Anche  si accende

→ Premere il pulsante della velocità sul pannello di controllo.

*Viene attivata la velocità media e il LED si accende.*

→ Premere nuovamente il pulsante della velocità sul pannello di controllo.

*Viene attivata la velocità elevata e i LED e si accendono.*

→ Premere nuovamente il pulsante della velocità sul pannello di controllo.

*Viene attivata la velocità bassa e non si accende alcun LED.*

#### Pulsante Boost

la modalità Boost aumenta temporaneamente la velocità del motore (per 15 secondi) per la massima potenza dell'aspiratore/soffiatore. La modalità Boost può essere attivata tutte le volte che è necessario, ma riduce la durata della batteria.

→ Premere il pulsante di incremento sul pannello di controllo.

*La modalità Boost viene attivata per 15 secondi e il LED si accende.*

→ Per interrompere in anticipo la modalità Boost, premere nuovamente il pulsante Boost sul pannello di controllo.

*La modalità Boost è disattivata e il LED non è illuminato.*

La modalità Boost non è supportata con batterie < 4 Ah. Quindi si accende e lampeggia per 5 secondi.

### 3.3 Posizione di lavoro [Fig. O5/O6]

Il cesto di raccolta deve essere collegato per la modalità di soffiatura e di aspirazione.

#### 3.3.1 Modalità di soffiatura

Utilizzare l'aspiratore/soffiatore per soffiare particelle di sporco e sfalci di erba da pavimentazioni, vialetti, patii, ecc., per raccogliere sfalci di erba, paglia e foglie in pile o per rimuovere particelle di sporco da angoli, giunti e spazi tra mattoni e pietre da parete.

→ Girare l'interruttore in posizione di soffiatura

Utilizzare il controllo della velocità per aumentare o diminuire la velocità del motore quando si utilizza la macchina con la funzione di soffiatura.

È possibile regolare il flusso d'aria dirigendo l'apertura di uscita del tubo più verso il basso o lateralmente.

Durante il funzionamento, mantenersi sempre a distanza da ostacoli come cordoli/pavimentazioni, massi, veicoli e staccionate.

Il modo migliore per pulire gli angoli è quello di spostarsi verso l'esterno partendo dall'angolo. In questo modo si eviterà che lo sporco venga soffiato sul viso dell'operatore. Fare attenzione quando si lavora nelle vicinanze di piante. La forza dell'aria può danneggiare le piante meno resistenti.

#### 3.3.2 Modalità di aspirazione

Utilizzare la macchina per aspirare materiali secchi quali foglie, erba, ramoscelli e pezzi di carta.

→ Girare l'interruttore in posizione di aspirazione

La modalità Boost può essere utilizzata per ottenere risultati ottimali quando si lavora con la funzione di aspirazione.

Quando si aspira, spostarsi lentamente in avanti e indietro sul materiale da raccogliere.

Durante il lavoro, evitare gli accumuli di sporcizia che possono ostruire il dispositivo.

Per risultati ottimali, tenere il tubo di aspirazione della macchina a circa due centimetri dal suolo.

### 3.4 Avvio/arresto dell'aspiratore/soffiatore

#### 3.4.1 Avvio dell'aspiratore/soffiatore [Fig. A5/O1/O5]

Si consiglia di utilizzare solo batterie da 4 Ah P4A PBA 18 V/72 (art. 14905) o superiori.

1. Inserire la batteria nel supporto della batteria finché non si sente scattare in posizione.
2. Ruotare l'interruttore nella posizione desiderata (vedere "3.3 Posizione di lavoro [Fig. O5/O6]").
3. Posizionare l'aspiratore/soffiatore sulla ruota motrice tenendolo con una mano sulla maniglia posteriore e con l'altra sulla maniglia anteriore .
4. Premere il pulsante ON/OFF sul pannello di controllo .

*L'aspiratore/soffiatore si avvia e l'indicatore del livello di carica della batteria viene visualizzato per 5 secondi.*

#### 3.4.2 Arresto dell'aspiratore/soffiatore

→ Premere nuovamente il pulsante ON/OFF sul pannello di controllo.

*L'aspiratore/soffiatore si arresta.*

## 4. MANUTENZIONE



### PERICOLO!

#### Rischio di lesioni personali

Se il prodotto si avvia accidentalmente e capelli, abiti o oggetti non fissati vengono aspirati, sussiste il rischio di lesioni.

- Attendere che le lame del rotore siano completamente ferme.
- Rimuovere la batteria prima eseguire gli interventi di manutenzione.

### 4.1 Pulizia dell'aspiratore/soffiatore



### PERICOLO!

#### Rischio di lesioni!

Rischio di lesioni e danni al prodotto.

- Non utilizzare acqua o getti d'acqua (soprattutto a getto d'acqua ad alta pressione) per pulire il prodotto. Ciò può danneggiare il prodotto o causare infiltrazioni d'acqua nei componenti elettrici provocando corrosione o cortocircuiti.
- Non pulire con sostanze chimiche, compresi benzina o solventi. Alcune sostanze possono distruggere parti in plastica critiche.

#### 4.1.1 Pulizia della superficie dell'aspiratore/soffiatore [Fig. O1]

Le aperture per il flusso d'aria devono essere sempre pulite.

1. Pulire la superficie dell'aspiratore/soffiatore con un panno umido.
2. Pulire le aperture di ventilazione con una spazzola morbida (non utilizzare oggetti acuminati).

#### 4.1.2 Pulizia del cesto di raccolta [Fig. A4]

Il cesto di raccolta deve essere pulito dopo ogni uso.

Il cesto di raccolta deve essere svuotato completamente e pulito per evitare l'usura e l'ostruzione del flusso d'aria.

1. Estrarre il gancio dalla staffa .
2. Premere il blocco sul dispositivo di espulsione e piegare la staffa verso il basso.
3. Rimuovere il cesto di raccolta .
4. Aprire la zip .
5. Svuotare il cesto di raccolta .
6. Girare il cesto di raccolta al rovescio.
7. Se il cesto di raccolta è molto sporco, può essere pulito con una spazzola bagnata.
8. Appendere il cesto di raccolta e lasciarlo asciugare completamente prima di riutilizzarlo.
9. Installare il cesto di raccolta (vedere "2.4 Installazione del cesto di raccolta [Fig. A4]").

#### 4.1.3 Pulizia del tubo di aspirazione [Fig. A3]

1. Battere con cautela il tubo di aspirazione per rimuovere i residui di sporcizia grossolani.
2. Pulire l'interno del tubo di aspirazione , ad esempio con un bastoncino di legno.

#### 4.1.4 Pulizia della camera del rotore [Fig. M1]

La camera del rotore deve essere pulita dopo ogni uso.

Per garantire il pieno funzionamento, la camera del rotore deve essere priva di sporcizia.

1. Ruotare la vite di blocco ② in senso antiorario (circa 10 giri).
2. Aprire lo sportellino di manutenzione ③.
3. Pulire lo sportellino di manutenzione ③.
4. Pulire la camera del rotore e le lame del rotore ④, ad esempio con una piccola spazzola per la pulizia dei flaconi, in particolare dietro il rotore.
5. Pulire l'interno dello sportellino di manutenzione ③ e prestare particolare attenzione al giunto a vite della vite di sicurezza ② sullo sportellino di manutenzione ③.
6. Pulire con cautela la guarnizione dello sportellino di manutenzione ③.
7. Chiudere lo sportellino di manutenzione ③.
8. Serrare la vite di bloccaggio ② in senso orario (circa 5 giri).

Un interruttore di sicurezza impedisce l'avviamento quando lo sportellino di manutenzione è aperto o la vite di bloccaggio non è serrata.

#### 4.2 Pulizia della batteria e del caricabatterie

La superficie e i contatti della batteria e del caricabatterie devono essere puliti e asciutti prima di collegare la batteria al caricabatterie.

→ Non utilizzare acqua corrente.

##### 4.2.1 Pulizia della batteria

Non utilizzare sostanze chimiche per pulire la batteria.

→ Utilizzare una spazzola morbida, pulita e asciutta per pulire di tanto in tanto le aperture di ventilazione e i contatti della batteria.

##### 4.2.2 Pulizia del caricabatterie

→ Utilizzare un panno morbido e asciutto per pulire i contatti e le parti in plastica.

## 5. CONSERVAZIONE

### 5.1 Arresto in corso

**Il prodotto deve essere conservato lontano dalla portata di bambini.**

1. Rimuovere la batteria ⑥.
2. Caricare la batteria (vedere "3.1 Ricarica della batteria [Fig. O1/O2/O3]").
3. Svuotare il cesto di raccolta e pulirlo (vedere "4.1.2 Pulizia del cesto di raccolta [Fig. A4]").
4. Pulire l'aspiratore/soffiatore, le batterie e il caricabatterie (consultare "4. MANUTENZIONE").
5. Conservare l'aspiratore/soffiatore, le batterie e il caricabatteria in un luogo asciutto, al chiuso e protetto dal gelo.

## 6. ELIMINAZIONE DEI GUASTI



### PERICOLO!

#### Rischio di lesioni personali

Se il prodotto si avvia accidentalmente e capelli, abiti o oggetti non fissati vengono aspirati, sussiste il rischio di lesioni.

- Attendere che le lame del rotore siano completamente ferme.
- Rimuovere la batteria prima della ricerca guasti sul prodotto.

### 6.1 Tabella degli errori

Problema	Causa possibile	Soluzione
<b>Rumori forti, vibrazioni dell'aspiratore/soffiatore.</b>	Le viti sul motore, i raccordi o l'aspiratore/soffiatore sono allentati.	→ Per il serraggio delle viti, affidarsi a un rivenditore specializzato autorizzato o all'assistenza GARDENA.
<b>L'aspiratore/soffiatore funziona in modo non uniforme o vibra molto</b>	Le lame del rotore sono danneggiate o usurate.	→ Contattare l'assistenza GARDENA.
	Le viti sul tubo dell'aspiratore/soffiatore sono allentate.	→ Serrare le viti sul tubo dell'aspiratore/soffiatore.
<b>Il rotore non gira liberamente</b>	Sporcizia nella camera del rotore.	→ Pulire la camera del rotore.
	Guasto meccanico.	→ Contattare l'assistenza GARDENA.

Problema	Causa possibile	Soluzione
<b>Deterioramento delle prestazioni di aspirazione</b>	Il cesto di raccolta è pieno.	→ Svuotare il cesto di raccolta.
	Il cesto di raccolta è sporco.	→ Pulire il cesto di raccolta.
<b>La modalità Boost non può essere attivata.</b>	Batteria < 4 Ah.	→ Utilizzare una batteria da 4 Ah o superiore.
<b>Il LED di errore ⑥ si illumina di rosso e il LED ① lampeggia in verde per 5 secondi</b>		
<b>L'aspiratore/soffiatore non si avvia o non si arresta.</b>	La batteria è scarica.	→ Caricare la batteria.
<b>Il LED ① lampeggia in verde [Fig. O4]</b>		
<b>L'aspiratore/soffiatore non si avvia o non si arresta. ⑥ si illumina di rosso [Fig. O4]</b>	La temperatura della batteria si trova al di fuori dell'intervallo di temperatura consentita.	→ Attendere finché la temperatura della batteria non scende tra 0 °C e +45 °C.
	Sono presenti gocce d'acqua o umidità tra i contatti della batteria.	→ Rimuovere le gocce d'acqua o l'umidità con un panno asciutto.
	Un ostacolo blocca il motore.	→ Rimuovere l'ostruzione.
	La vite di bloccaggio non è serrata.	→ Serrare la vite di bloccaggio.
<b>L'aspiratore/soffiatore non si avvia o non si arresta. Il LED di errore ⑥ lampeggia in rosso [Fig. O4]</b>	L'aspiratore/soffiatore è guasto.	→ Contattare l'assistenza GARDENA.
<b>L'aspiratore/soffiatore non si avvia o non si arresta. Il LED di errore ⑥ non si accende [Fig. O4]</b>	La batteria è difettosa.	→ Sostituire la batteria.
	L'aspiratore/soffiatore è guasto.	→ Contattare l'assistenza GARDENA.
<b>Impossibile effettuare la carica. L'indicatore di carica della batteria ① si illumina in verde fisso</b>	La batteria non è stata inserita correttamente nel caricabatterie.	→ Inserire correttamente la batteria nel caricabatterie.
	I contatti della batteria sono sporchi	→ Pulire i contatti della batteria (ad esempio, collegando e scollegando la batteria ripetutamente). Se necessario, sostituire la batteria.)
	La temperatura della batteria si trova al di fuori dell'intervallo di temperatura consentita.	→ Attendere finché la temperatura della batteria non scende tra 0 °C e +45 °C.
	La batteria è difettosa.	→ Sostituire la batteria.
<b>Impossibile effettuare la carica. L'indicatore di carica della batteria ① non si accende</b>	La spina di alimentazione del caricabatterie non è collegata correttamente.	→ Inserire completamente la spina di alimentazione nella presa di corrente.
	Spina di corrente, cavo di alimentazione o caricabatterie difettoso.	→ Controllare la tensione della rete. → Far controllare il caricabatterie, se necessario, da un rivenditore specializzato autorizzato o dal servizio di assistenza GARDENA.

#### NOTA:

Le riparazioni devono essere eseguite esclusivamente dai Centri di Assistenza Tecnica GARDENA o dai rivenditori autorizzati GARDENA.

→ In caso di altri guasti, contattare il centro di assistenza GARDENA (vedere il retro).

## 7. DATI TECNICI

Vezeték nélküli fűvókészülék/avar-porszívó	Mértékegység	Valore (Art. 14895)	
		Modalità soffiatore	Modalità aspiratore
<b>Forza di aspirazione</b>	N	5,4	
<b>Rapporto di pacciamatura</b>		10:01	
<b>Velocità di soffiaggio</b>	km/h	250	
<b>Volume del cesto di raccolta</b>	l	30	
<b>Peso con cesto di raccolta</b>	kg	3,56	
<b>Livello acustico <math>L_{pA}</math><sup>1)</sup></b>	dB(A)	80	82
<b>Incertezza <math>k_{pA}</math></b>	dB(A)	3	3
<b>Livello acustico <math>L_{WA}</math><sup>2): misurato/garantito</sup></b>	dB(A)	92 / 93	94 / 95
<b>Sollecitazione all'arto <math>a_{vhw}</math><sup>1)</sup></b>	m/s <sup>2</sup>	<2,5	<2,5
<b>Incertezza <math>k_{vhw}</math></b>		1,5	1,5

Metodi di misurazione in base a: <sup>1)</sup> EN IEC 62841-4-6 <sup>2)</sup> RL 2000/14/EC/S.I. 2001 N.1701

AVVERTENZA: Le vibrazioni e le emissioni di rumore durante l'uso effettivo della macchina possono differire dai valori totali dichiarati a seconda delle modalità di utilizzo della macchina; è necessario identificare le misure di sicurezza per proteggere l'operatore in base a una stima dell'esposizione nelle effettive condizioni d'uso (tenendo conto di tutte le parti del ciclo di funzionamento, ad esempio i tempi in cui la macchina è spenta e quando è in funzione al minimo oltre al tempo di attivazione).

Batteria del sistema	Unità	Valore (PBA 18V 4,0Ah W-C)
Tensione della batteria	V (CC)	18
Capacità batteria	Ah	4,0
Numero di celle (ioni di litio)		10
Caricabatterie adeguati per sistemi POWER FOR ALL		AL 1810 CV / AL 1815 CV / AL 18V-20 / AL 1830 CV / AL 1880 CV / AL 18V-44

Caricabatterie del sistema	Unità	Valore (AL 1810 CV)	Valore (AL 18V-20)
Tensione di rete	V (CA)	220 – 240	220 – 240
Frequenza di rete	Hz	50 – 60	50 – 60
Potenza nominale	W	26	50
Tensione di carica della batteria	V (CC)	18	18
Max. corrente di carica della batteria	mA	1000	2000
Tempo di ricarica della batteria (circa)			
PBA 18V 2,0Ah W-B	min.	124	64
PBA 18V 2,5Ah W-B	min.	154	79
PBA 18V 4,0Ah W-C	min.	244	124
Temperatura della batteria consentita durante la carica	°C	0 – 45	0 – 45
Peso	g	170	210
Classe di protezione		IP / II	IP / II
Batterie del sistema POWER FOR ALL PBA 18 V idonee		PBA 18V	PBA 18V

## 8. ACCESSORI/RICAMBI

Cesto di raccolta sostitutivo GARDENA	Come sostituzione di un cesto di raccolta danneggiato.	Art. 14895-00.660.00
Kit ruota di ricambio GARDENA	Come sostituzione di una ruota e/o di un supporto della ruota danneggiati.	Art. 14895-00.900.01
Batteria di sistema GARDENA P4A PBA 18V/45 P4A PBA 18V/72	Batteria per durata aggiuntiva o per sostituzione.	Art. 14903 Art. 14905

## 9. ASSISTENZA

Le informazioni di contatto aggiornate per il nostro reparto assistenza sono disponibili online [www.gardena.com/contact](http://www.gardena.com/contact)

## 10. SMALTIMENTO

### 10.1. Smaltimento del prodotto



Questo simbolo indica che il prodotto non è un rifiuto domestico. Riciclarlo tramite il sistema di raccolta locale per le apparecchiature elettriche ed elettroniche.

Ciò contribuisce a una corretta gestione dei rifiuti al termine del ciclo di vita. Contattare le autorità locali, i servizi di smaltimento dei rifiuti domestici, il servizio assistenza GARDENA o il rivenditore per informazioni. Lo smaltimento non corretto può avere potenziali effetti negativi sull'ambiente e sulla salute, a causa della potenziale presenza di sostanze pericolose.

### 10.2. Smaltimento della batteria



La batteria contiene celle agli ioni di litio che non devono essere smaltite con i normali rifiuti domestici a fine vita.

#### Li-ion

Per assicurare che i contatti delle celle agli ioni di litio non vadano in cortocircuito, applicarvi del nastro adesivo. Smaltire le celle agli ioni di litio in modo corretto consegnandole al centro di raccolta locale.

# It Akumulatorinis sodo pūstuvai ir siurblys „PowerJet Collect P4A“

## Originali eksploatavimo instrukcija

1. SAUGOS NURODYMAI	79
2. SURINKIMAS	81
3. NAUDOJIMAS	82
4. PRIEŽIŪRA	83
5. SANDĖLIAVIMAS	83
6. GEDIMŲ ŠALINIMAS	83
7. TECHNINIAI DUOMENYS	84
8. PRIEDAI / ATSARGINĖS DALYS	84
9. SERVISAS	84
10. ŠALINIMAS	85

## 1. SAUGOS NURODYMAI

### 1.1 Simboliai ant gaminio



→ Perskaitykite eksploatavimo instrukciją.



→ Pašaliniai asmenys turi laikytis atokiau.



→ Dėvėkite akių ir ausų apsaugos priemones.



→ Nepalikite lietuje.

### 1.2 Bendrieji saugos nurodymai

#### 1.2.1 Bendrieji gaminio saugos nurodymai



#### ĮSPĖJIMAS!

Perskaitykite visus saugos įspėjimus, instrukcijas, iliustracijas ir specifikacijas, pateikiamas su šiuo gaminiu.

Nesilaikydami toliau nurodytų instrukcijų galite sukelti gaisrą, gauti elektros smūgį ir (arba) rimtai susižeisti.

Išsaugokite visus saugos nurodymus ir instrukcijas ateičiai.

Saugos nurodymuose vartojamas terminas „gaminys“ nurodo elektros tinklo energiją vartojančius (laidinius) arba akumuliatorinius (belaidžius) gaminius.

#### 1) Sauga darbo vietoje

a) Jūsų darbo zona turi būti švari ir gerai apšviesta.

Netvarkinga ar neapšviesta darbo zona gali būti nelaimingo atsitikimo priežastis.

b) Nenaudokite gaminį sprogiuose aplinkose, pavyzdžiui, ten, kur yra degių skysčių, dujų arba dulkių. Gaminiai veikiant gali kilti kibirkščių, kurios gali uždegti dulkes ar garus.

c) Naudodami gaminį užtikrinkite, kad vaikai ir kiti asmenys laikytųsi atokiau.

Jei kas nors atitrauks jūsų dėmesį, galite nesuvaldyti prietaiso.

#### 2) Elektrosauga

a) Gaminio kištukas turi atitikti elektros lizdą. Niekada nebandykite kokių nors būdu perdaryti kištuko. Draudžiama naudoti kištukinius adapterius įžemintų elektrinių įrankių jungimui.

Jeigu kištukai nėra perdaryti ir atitinka elektros lizdus, elektros smūgio pavojus yra mažesnis.

b) Venkite kūno sąlyčio su įžemintais paviršiais, pvz., vamzdžiais, radiatoriais, viryklėmis ir šaldytuvais. Jei kūnas taps elektros laidininku, išskyla elektros smūgio pavojus.

c) Nelaikykite gaminį lietuje arba drėgnoje aplinkoje. Į gaminį patekęs vanduo padidina elektros smūgio pavojų.

d) Jungiamąjį laidą naudokite tik pagal paskirtį. Niekada neneškite gaminio laikydami už laido, netraukite jo ir nebandykite traukdami laidą ištraukti kištuką. Laikykite laidą atokiai nuo šilumos šaltinių, tepalų, aštrių briaunų ar judančių dalių. Dėl pažeistų arba susipainiojusių laidų padidėja elektros smūgio rizika.

e) Jei gaminį naudojate lauke, naudokite lauke skirtą naudoti ilgintuvą. Naudojant lauke skirtą naudoti ilgintuvą, sumažėja elektros smūgio rizika.

f) Jeigu gaminį būtina naudoti drėgnoje aplinkoje, naudokite liekamosios srovės įtaisą (LSI) apsaugotą maitinimo šaltinį. Liekamosios srovės įtaiso naudojimas sumažina elektros smūgio pavojų.

#### 3) Asmens sauga

a) Naudodami gaminį būkite budrūs, stebėkite savo veiksmus ir vadovaukitės sveiku protu. Nenaudokite gaminio, jei esate pavargę, apsvaigę nuo narkotikų, alkoholio arba vaistų.

Dirbant su gaminiu netgi akimirksnis neatidumo gali būti sunkaus sužeidimo priežastis.

b) Naudokite asmenines apsaugos priemones. Visuomet užsidėkite akių apsaugos priemones. Dėl atitinkamomis sąlygomis naudojamų apsauginių priemonių, pavyzdžiui, respiratorių, neslystančių apsauginių batų, šalmo arba apsauginių ausinių, sumažėja sužeidimų rizika.

c) Saugokitės, kad įrankio neįjungtumėte netyčia. Prieš jungdami įrankį į elektros tinklą ir (arba) prie akumuliatoriaus, keldami ar nešdami, įsitikinkite, kad gaminys yra išjungtas. Jei nešite gaminį laikydami pirštą ant jungiklio ar prijungsite jį prie maitinimo šaltinio, kai jungiklis yra įjungimo padėtyje, gali įvykti nelaimingas atsitikimas.

d) Prieš jungdami gaminį, pašalinkite iš jo visus reguliavimo raktus ar veržliarakčius. Besisukančiose gaminio dalyse paliktas veržliaraktis arba raktas gali sužeisti.

e) Venkite neįprastos kūno padėties. Visada tvirtai stovėkite ant kojų ir laikykite pusiausvyrą. Tokiu būdu geriau kontroliuosite gaminį netikėtose situacijose.

f) Dėvėkite tinkamus drabužius. Niekada nedėvėkite palaidų drabužių ar papuošalų. Nelaiykite plaukų ir drabužių arti judančių dalių. Palaidi drabužiai, papuošalai arba ilgi plaukai gali įkliūti į judančias dalis.

g) Jei prie gaminio galima prijungti dulkių pašalinimo ar surinkimo įtaisus, juos reikia prijungti ir tinkamai naudoti. Naudojant dulkių surinkimo įrenginius, sumažėja su dulkelėmis susijusių pavojų rizika.

h) Būkite atidūs ir laikykitės įrankiams galiojančių taisyklių net ir tada, kai gaminį naudojate ne pirmą kartą. Neatidžiai veikiant per sekundės dalis gali patirti sunkių sužalojimų.

#### 4) Gaminio naudojimas ir priežiūra

a) Dirbdami su gaminiumi nenaudokite jėgos. Naudokite savo darbui tinkamą gaminį. Naudojant numatytam tikslui skirtą gaminį, darbas bus atliktas saugiau ir greičiau.

b) Jeigu paspaudus jungiklį gaminys neįsijungia arba neišsijungia, nenaudokite jo. Gaminys, kurio nepavyksta valdyti jungikliu, kelia pavojų ir turi būti pataisytas.

c) Prieš reguliuodami gaminį, keisdami priedus arba padėdami saugoti gaminį, ištraukite maitinimo laidą kištuką iš elektros maitinimo šaltinio ir (arba) išimkite akumuliatorių bloką iš gaminio, jei įmanoma. Šios atsargumo priemonės mažina pavojų, jog gaminys įsijungs netyčia.

d) Nenaudojamas gaminys laikykite vaikams nepasiekiamoje vietoje ir neleiskite naudoti gaminio asmenims, kurie nemoka juo naudotis arba nėra susipažinę su šiomis instrukcijomis. Nekvalifikuotų naudotojų rankose gaminiai yra pavojingi.

e) Prižiūrėkite gaminys ir jų priedus. Patikrinkite, ar sureguliuotos ir nestrūgą judančios dalys, ar nėra sulūžusių dalių ir kitų veiksnių, kurie gali daryti įtaką gaminio veikimui. Jei gaminys sugedęs, prieš naudodami jį sutaisykite. Daug nelaimingų atsitikimų įvyksta dėl netinkamai prižiūrimų gaminų.

f) Pjovimui skirti įrankiai turi būti aštrūs ir švarūs.

Tinkamai prižiūrimi pjovimo įrankiai su aštriomis pjovimo briaunomis rečiau užstringa ir juos paprasčiau valdyti.

g) Elektros įrankius, priedus, įrankių galastuvus ir pan. naudokite taip, kaip nurodyta šiose instrukcijose, atsižvelgdami į darbo sąlygas ir atliekamą darbą. Naudodami gaminį ne pagal paskirtį, galite sukelti pavojų.

h) Rankenos ir suėmimo paviršiai turi būti sausi, švarūs bei nealyvuoti ir netepaluoti.

Dėl slidžių rankenų ir suėmimo paviršių negalima saugiai naudoti ir valdyti gaminio netikėtose situacijose.

#### 5) Akumuliatorių įrankių naudojimas ir priežiūra

a) Akumuliatorių kraukite tik gamintojo rekomenduojamu įkrovikliu.

Įkroviklis, tinkamas vienam akumuliatorių blokui, gali sukelti gaisro pavojų, naudojamas kitam akumuliatorių blokui įkrauti.

b) Gaminuose naudokite tik jiems skirtus akumuliatorių blokus. Naudojant bet kokį kitą akumuliatorių bloką kyla sužeidimo ir gaisro pavojus.

c) Nenaudojamą akumuliatorių bloką laikykite toliau nuo metalinių daiktų, galinčių sukurti jungtį tarp gnybtų, pavyzdžiui, sąvaržėlių, monetų, raktų, vinių, varžtų ir kitų smulkių metalinių daiktų. Trumpai sujungus akumuliatoriaus gnybtus gali kilti gaisras arba galite nudegti.

d) Netinkamai naudojant iš akumuliatoriaus gali ištekti skystis. Venkite sąlyčio su juo. Ant odos netyčia patekusį skystį nuplaukite vandeniu. Skysčiui patekus į akis kreipkitės medicininės pagalbos. Iš akumuliatoriaus ištekęs skystis gali sudirginti arba nudeginti.

e) Nenaudokite pažeisto arba modifikuoto akumuliatorių bloko arba įrankio. Naudojant pažeistus ar modifikuotus akumuliatorius, jų veikimas gali būti neprognozuojamas ir jie gali sukelti gaisrą, sproginimą ar sužaloti.

f) Saugokite akumuliatorių bloką arba įrankį nuo ugnies ir didelės temperatūros. Sąlytis su ugnimi arba 130 °C temperatūra gali sukelti sproginimą.

g) Laikykitės visų įkrovimo nurodymų ir neįkraukite akumuliatorių bloko ar įrankio, esant nurodytame diapazone neišsitenkančiai temperatūrai. Įkraunant akumuliatorių už leidžiamos temperatūrų srities ribų, galima sugadinti akumuliatorių ir padidinti gaisro pavojų.

#### 6) Servisas

a) Gaminio remontą patikėkite tik kvalifikuotam meistriui ir naudokite tik originalias atsargines dalis. Tai užtikrina, kad gaminys išliks saugus.

b) Niekada neatlikite pažeisto akumuliatorių bloko techninės priežiūros. Visus techninės priežiūros darbus turi atlikti gamintojas arba įgaliotieji klientų aptarnavimo centrai.

#### 1.2.2 Sodo pūstuvo, sodo siurblio ir sodo pūstuvo/siurblio saugos nurodymai

a) Nenaudokite įrenginio blogomis oro sąlygomis, ypač jei yra žaibo pavojus. Taip sumažinsite pavojų būti nutrenktiems žaibo.

b) Nuolat tikrinkite, ar šiukšlių rinktuvas nesudėvėjo ir nėra sugadintas. Dėl susidėvėjusio ar pažeisto šiukšlių rinktuvo didėja asmeninių sužeidimų pavojus.

c) Dėvėkite akių ir ausų apsaugos priemones. Naudojant tinkamas apsaugos priemones sumažėja sužeidimų rizika.

d) Dirbdami su gaminiumi visada avėkite neslystančius apsauginius batus.

Nenaudokite įrenginio basi arba avėdami atvirą avalynę. Taip sumažės pėdų sužeidimo pavojus.

e) Nedėvėkite laisvų drabužių ir tokių elementų kaip šalikai, dirželiai, grandinėlis, kaklaraiščiai ir t. t., kurie gali būti įtraukti į oro įsiurbimo angas. Ilgus plaukus susiriškite arba prisidenkite, kad jie nepatektų į oro įsiurbimo angas. Kuriam šių elementų patekus į oro įsiurbimo angas, didėja sužeidimų pavojus.

f) Naudojant įrenginį pašaliniai asmenys turi laikytis atokiau. Dėl išmetamų šiukšlių didėja sužeidimų pavojus.

g) Nenaudokite siurbimo režimo, jei nesumontuotas šiukšlių rinktuvas. Dėl išmetamų objektų didėja asmeninių sužeidimų pavojus.

h) Niekada nenukreipkite pūstuvo antgalio į žmones, augintinius arba langų kryptimi. Būkite labai atsargūs pūsdami šiukšles netoli kietų objektų, pavyzdžiui, medžių, automobilių ir sienų, nuo kurių šiukšlės gali atšokti.

Išmesti objektai gali sugadinti turtą ir didina sužeidimų pavojų.

i) Nenaudokite gaminio, kad susiurbtumėte arba nupūstumėte degančius ar rūkstančius objektus, pvz., cigaretes, degtukas ar karštus pelenus. Šie uždegimo šaltiniai gali padidinti gaisro pavojų.

j) Nesiuurbkite vandens ar kitų skysčių ir nepanardinkite jokios gaminio dalies į skystį. Į gaminį patekęs vanduo gali padidinti elektros smūgio pavojų.

k) Nesiuurbkite akmenukų, žvyro, metalo ar stiklų šukių. Ventilatoriaus ratas gali būti pažeistas ir dėl to gali padidėti asmeninių sužeidimų pavojus.

l) Nelieskite judančio ventilatoriaus. Išjunkite gaminį, palaukite, kol ventilatoriaus sustos, ir tik tada nuimkite bet kokias dalis, kad pasiektumėte ventilatorių. Taip sumažės pavojus susižaloti dėl judančių dalių.

m) Valydami užstrigusią medžiagą ar atlikdami gaminio techninę priežiūrą, įsitikinkite, kad maitinimo jungiklis yra išjungtas. Netikėtai įsijungus įrenginiui, kai valoma užstrigusi medžiaga arba atliekama techninė priežiūra, galima sunkiai susižeisti.

### 1.3 Papildomi saugos nurodymai

#### 1.3.1 Numatytoji paskirtis

##### Naudokite kaip sodo pūstuva

GARDENA siurblys / pūstuvas skirtas nešvarumams ir nupjautai žolei nupūsti nuo šaligatvių, įvažiavimų, terasų ir pan., nupjautai žolei, šiaudams ar lapams supūsti į krūvas arba nešvarumams iš kampų, sujungimų ar tarpų tarp plytų ir sienų akmenų išpūsti.

##### Naudokite kaip lapų siurbli

GARDENA siurblys / pūstuvas skirtas sausoms medžiagoms, pavyzdžiui, lapams, žolei, šakelėms ir smulkiam popieriui susiurbti.

Gaminys nėra tinkamas ilgalaikiam darbui (naudoti profesionaliai).

Naudojamas įrenginį operatorius turi stovėti ant žemės, ne ant kopėčių ar kito nestabiliaus paviršiaus.

Jei naudojama pečių juosta, būtina užtikrinti, kad jokie kiti dėvimi atributai netrukdytų ją atlaisvinti ir nuimti. Jei juntama per didelė vibracija, patikrinkite, ar įrenginys nėra pažeistas.

Valydami užsikimšimus ar šalindami įrenginyje įstrigusias medžiagas įsitikinkite, kad maitinimo jungiklis išjungtas, o akumuliatorius išimtas.

Pasirūpinkite, kad vėdinimo angose nebūtų šiukšlių.

#### PAVOJUS!

##### Sužeidimų pavojus!

- Nenaudokite šio gaminio krūmams, gyvatvorėms, krūmokšniams ir daugiamečiams augalams arba vijokliniams augalams ar žolei ant stogų ir balkonuose pjauti, šakoms ar šakelėms genėti ir dirvožemio nelygumams lyginti.
- Nenaudokite gaminio, jei šlaito nuolydis didesnis nei 20°.

#### 1.3.2 Akumuliatorių ir akumuliatorių įkroviklių saugos įspėjimas

 **Perskaitykite visus saugos įspėjimus ir instrukcijas.** Nesilaikydami įspėjimų ir instrukcijų galite sukelti gaisrą, patirti elektros smūgį ir (arba) rimtai susižeisti.

- Šias instrukcijas laikykite saugioje vietoje. Akumuliatoriaus įkroviklį naudokite tik tuo atveju, jei esate susipažinę su visomis jo funkcijomis ir galite jį naudoti be apribojimų arba esate gavę atitinkamas instrukcijas.
- Nenaudokite gaminio sprogioje aplinkoje.
- Naudojant, valant ir atliekant techninės priežiūros darbus, nepalikite vaikų be priežiūros. Tokiu būdu užtikrinsite, kad vaikai nežaistų su akumuliatoriaus įkrovikliu.
- Įkraukite tik POWER FOR ALL sistemos PBA tipo 18 V, 1,5 Ah ar didesnes talpas (5 ar daugiau galvaninių elementų) ličio jonų akumuliatorius. Akumuliatoriaus įtampa turi atitikti įkroviklio akumuliatorių įkrovimo įtampą. Nekraukite neįkraunamų akumuliatorių. Priešingu atveju gali kilti gaisras arba sproginimas.

 **Akumuliatoriaus įkroviklį naudokite tik uždaroje patalpoje ir saugokite jį nuo drėgmės.** Dėl į akumuliatoriaus įkroviklį patekusio vandens didėja elektros smūgio pavojus.

- Rūpinkitės akumuliatoriaus įkroviklio švara. Nešvarumai kelia elektros smūgio pavojų.
- Prieš naudodami, būtinai patikrinkite akumuliatoriaus įkroviklį, kabelį ir kištuką. Pastebėję kokį nors pažeidimą, nenaudokite akumuliatoriaus įkroviklio. Neatidarykite akumuliatoriaus įkroviklio patys; bet kokius

remonto darbus gali atlikti tik kvalifikuotas personalas, naudodamas tik originalias atsargines dalis. Pažeisti akumuliatorių įkrovikliai, kabeliai ir kištukai padidina elektros smūgio pavojų.

- Nenaudokite akumuliatorių įkroviklio ant degių paviršių (pvz., popieriaus, tekstilės ir pan.) ar degioje aplinkoje. Kadangi per įkrovimą akumuliatoriaus įkroviklis įkaista, gali kilti gaisro pavojus.
- Jei reikia pakeisti jungiamąjį laidą, siekiant išvengti su sauga susijusio pavojaus, tai turi atlikti GARDENA arba įgaliotasis techninės priežiūros centras, tvarkantis GARDENA įrankius.
- Šie saugos įspėjimai taikomi tik POWER FOR ALL sistemos 18 V ličio jonų akumuliatoriams.
- Akumuliatorius kraukite tik gamintojo rekomenduojamais akumuliatorių įkrovikliais. Vieno tipo akumuliatoriui tinkamą įkroviklį naudojant kitokiam akumuliatoriui įkrauti, kyla gaisro pavojus.
- Jei akumuliatorius yra pažeistas arba naudojamas netinkamai, iš jo gali skliti garai. Patyrus nepageidaujamą poveikį, pasirūpinkite, kad vieta būtų gerai vėdinama ir kreipkitės į gydytoją. Garai gali dirginti kvėpavimo takus.
- Jei akumuliatorius yra sugedęs, gali ištekėti skysčio ir patekti ant šalia esančių objektų. Patikrinkite paveiktas dalis. Jei reikia, nuvalykite juos arba pakeiskite.
- Jei akumuliatorius naudojamas netinkamai arba yra pažeistas, iš jo ištekėti degus skystis. Nelieskite šio skysčio. Ant odos netyčia patekusį skystį nuplaukite vandeniu. Jei skysčio pateko į akis, kreipkitės į gydytoją. Iš akumuliatoriaus ištekėjęs skystis gali sudirginti arba nudeginti.
- Naudokite tik POWER FOR ALL sistemos partnerių akumuliatorius. POWER FOR ALL ženklu pažymėti 18 V akumuliatoriai suderinami su toliau nuodytais gaminiais: visais 18 V POWER FOR ALL sistemos partnerių gaminiais.
- Vadovaukitės akumuliatoriaus naudojimo instrukcijose pateiktomis rekomendacijomis. Tai vienintelis būdas saugiai eksploatuoti akumuliatorių ir gaminį bei apsaugoti akumuliatorių nuo pavojingos perkrovos.
- Akumuliatorius įkraukite tik gamintojų arba POWER FOR ALL sistemos partnerių rekomenduojamais įkrovikliais. Tam tikro tipo akumuliatoriui skirtas įkroviklis kelia gaisro pavojų, jei yra naudojamas su kitais akumuliatoriais (akumuliatoriaus tipas: PBA 18V ir t. t./suderinami akumuliatorių įkrovikliai: AL 18 ir t. t.).
- Naujas akumuliatorius yra iš dalies įkrautas. Kad akumuliatoriaus talpa būtų maksimali, visiškai įkraukite akumuliatorių įkrovikliu prieš naudodami jį pirmą kartą.
- Akumuliatorių laikykite vaikams neprieinamoje vietoje.
- Neatidarykite akumuliatoriaus. Kyla trumpojo jungimo pavojus.
- Nesukelkite akumuliatoriaus trumpojo jungimo. Nenaudojamą akumuliatorių laikykite toliau nuo sąvaržėlių, monetų, raktų, vinių, varžtų ir kitų smulkių metalinių daiktų, galinčių sukurti jungtį tarp gnybtų. Trumpai sujungus akumuliatoriaus gnybtus gali kilti gaisras arba galite nudegti.
- Po naudojimo akumuliatoriaus kontaktai gali būti karšti. Išimdami akumuliatorių saugokitės karštų kontaktų.
- Akumuliatorių galima pažeisti aštriais daiktais, pavyzdžiui, vinimi ar atsuktuvu, arba paveikiant jėga. Gali įvykti vidinis trumpasis jungimas, dėl kurio akumuliatorius gali užsiliepsnoti, skleisti dūmus, sprogti ar perkaisti.
- Jokiu būdu neatlikite pažeistų akumuliatorių techninės priežiūros. Visus akumuliatorių techninės priežiūros darbus turi atlikti gamintojas arba įgalioti techninės priežiūros centrai.
-  **Proteggere la batteria dal calore, compresa l'esposizione prolungata alla luce solare, al fuoco, alla sporcizia, all'acqua e all'umidità. Sussiste il rischio di esplosione e cortocircuito.**
- Akumuliatorių naudokite ir laikykite tik aplinkoje, kurios temperatūra nuo 20 iki 50 °C. Nepalikite akumuliatoriaus automobilyje, pavyzdžiui, vasarą. < 0 °C temperatūroje, atsilvėlgiant į prietaisą, efektyvumas gali suprastėti.
- Akumuliatorių įkraukite tik esant aplinkos temperatūrai nuo 0 iki 35 °C. Įkraunant už nurodyto temperatūros diapazono ribų, galima sugadinti akumuliatorių, taip pat kyla gaisro pavojus.
- Po naudojimo, prieš įkraudami arba padėdami į vietą, leiskite akumuliatoriui bent 30 minučių atvėsti.

### 1.3.3 Papildomos elektros saugos instrukcijos

#### PAVOJUS!

##### Širdies sustojimo pavojus!

Šis gaminys veikdamas generuoja elektromagnetinį lauką. Šis elektromagnetinis laukas gali turėti įtakos aktyvių arba pasyvių implantų (pvz., širdies stimuliatorių) veikimui, o tai gali sukelti sunkių arba mirtinų sužalojimų.

- Prieš naudodami šį gaminį, pasitarkite su savo gydytoju arba implanto gamintoju.
- Kai gaminio nenaudojate, akumuliatorių išimkite.

- Atjunkite akumuliatorių, jei įrenginys nesustoja. Išėmus akumuliatorių įrenginys sustoja.
- Jei užsiblokuoja besisukantis ratas, sustabdykite įrenginį ir išimkite akumuliatorių. Netyčia įjungus įrenginį kyla sužalojimų pavojus.
- Nenaudokite įrenginio netoli vandens ar tvenkiniui prižiūrėti. Į akumuliatorių patekęs vanduo gali sukelti elektros smūgį ir būti sužalojimo priežastis.

### 1.3.4 Papildomos asmeninės saugos instrukcijos

#### PAVOJUS!

##### Pavojus uždusti!

Smulkesnes dalis galima praryti.

- Todėl surinkimo metu maži vaikai turi būti kuo toliau nuo jūsų.

- Nesuirbkite miltų, smėlio ar medienos pjuvenų. Taip gali susidaryti sprogi aplinka.
- Naudojimo metu neatidarykite techninės priežiūros atlanko. Dėl nedidelės signalinio jungiklio gedimo rizikos besisukantis ratas gali automatiškai nesustoti.
- Naudojimo metu prisidinkite ilgus plaukus. Plaukai gali būti įtraukti į variklio korpuso oro įleidimo angą.
- Nenaudokite gaminio galimai sprogioje aplinkoje. Yra sprogimo pavojus.
- Stebėkite savo aplinką. Triukšmas ir dėvimos ausų apsaugos priemonės sumažina galimybę išgirsti pavojų ar artėjančius žmones.
- Rekomendacijos: Dėvėkite respiratorių. Priešingu atveju galite įkvėpti pakeltų dulkių.
- Gaminys skirtas naudoti tik lauke. Naudojant gaminį patalpose padidėja jo keliamas triukšmas.

## 2. SURINKIMAS

### PAVOJUS!

#### Sužeidimų pavojus

Jei gaminys netyčia įsijungia ir jį įsiurbiami plaukai, drabužiai ar palaidi daiktai, kyla pavojus susižeisti. Gaminys gali būti naudojamas tik su sumontuotu siurblio / pūstuvo vamzdžiu.

- Palaukite, kol rotoriaus mentės visiškai sustos.

- Prieš surinkdami gaminį išimkite jo akumuliatorių.

### 2.1 Tiekimo apimtis

	Gaminys 14895-20	Gaminys 14895-55
Akumuliatorinis siurblys / pūstuvus	x	x
Akumuliatorių įkroviklis	x	-
Akumuliatorius (4,0 Ah)	x	-
Naudojimo instrukcija	x	x

### 2.2 Siurblio / pūstuvo vamzdžio surinkimas [A1/A2 pav.]

#### PAVOJUS!

##### Sužeidimų pavojus

Rotoriaus mentės gali rimtai sužeisti, jei įkišite ranką į korpuso angą.

- Prieš paleisdami siurblij / pūstuvą surinkite siurblio / pūstuvo vamzdį.

1. Išlygiuokite siurblio / pūstuvo viršutinio vamzdžio įpjovą ① su įpjova prie korpuso angos ②.
2. Stumkite viršutinį siurblio / pūstuvo vamzdį ① ant korpuso angos iki pat galo ②.
3. Įsukite 3 varžtus ③ į 3 angas korpuso angoje ② (fiksavimo sukimo momentas = 1,4 – 1,6 Nm).  
*Dabar viršutinis siurblio / pūstuvo vamzdis tvirtai prijungtas prie korpuso.*
4. Stumkite apatinį siurblio / pūstuvo vamzdį ④ ant viršutinio siurblio / pūstuvo vamzdžio ①, kol išgirsite, kaip užsifiksuoja jungtys.

### 2.3 Besisukančio rato sumontavimas [A3 pav.]

3 fiksatoriai ① yra ant siurblio / pūstuvo vamzdžio ④ mažesniojo pūstuvo vamzdžio. Atstumą tarp siurblio / pūstuvo vamzdžio ④ ir paviršiaus galima reguliuoti naudojant 3 fiksatorius ①.

1. Paslinkite besisukančio rato laikiklį ⑤ į norimą fiksavimo padėtį ant apatinio siurblio / pūstuvo vamzdžio ④.
2. Įsukite varžtą ⑥ į angą besisukančio rato laikiklyje ⑤ (fiksavimo sukimo momentas = 1,4 – 1,6 Nm).  
*Besisukantis ratas užfiksuotas pasirinktoje padėtyje.*

### 2.4 Surinkimo maišo uždėjimas [A4 pav.]

1. Prijunkite surinkimo maišą ⑦, kad laikiklis ⑧ būtų vidinėje išmetimo agregato ⑨ pusėje.

2. Lenkite laikiklį ⑧ aukštyn, kol fiksatorius ⑩ išmetimo agregate ⑨ užsifiksuos savo vietoje.

3. Užkabinkite kabliu ⑪ laikiklį ⑫.

*Guminė juosta prilaiko surinkimo maišą ant siurblio / pūstuvo vamzdžio.*

### 2.5 Pečių juostos prijungimas [A5 pav.]

Naudojant siurblij / pūstuvą pečių juosta suteikia papildomą atramą. Rekomenduojame naudoti pečių juostą.

1. Prikabinkite pečių juostos ⑮ kablį ⑬ prie laikiklio ⑭.
2. Persimeskite pečių juostą ⑮ per pečių.

### 3. NAUDOJIMAS

#### PAVOJUS! Sužeidimų pavojus

Jei gaminys netyčia įsijungia ir į jį įsiurbiami plaukai, drabužiai ar palaidi daiktai, kyla pavojus susižeisti.

- Palaukite, kol rotorius mentės visiškai sustos.
- Prieš reguliuodami ar transportuodami gaminį išimkite jo akumuliatorių.

→ Gaminys gali būti naudojamas tik su sumontuotu siurblio / pūstuvo vamzdžiu.

#### 3.1 Akumuliatoriaus įkrovimas [O1/O2/O3 pav.]

#### DĖMESIO! Turto sugadinimas.

Jei maitinimo šaltinio įtampa neatitinka akumuliatoriaus įkroviklio nominaliųjų parametrų plokštelėje nurodytą specifikaciją, akumuliatoriaus įkroviklis gali būti sugadintas.

- Atkreipkite dėmesį į elektros tinklo įtampą.

#### PAVOJUS! Sužeidimų pavojus.

Išstatydami akumuliatorių galite prispausti pirštus.

- Saugokite pirštus.

Dėl išmanaus įkrovimo proceso automatiškai nustatoma akumuliatoriaus įkrovos būseną ir akumuliatorių įkraunamas naudojant optimalią įkrovimo srovę, atsižvelgiant į akumuliatoriaus temperatūrą ir įtampą. Taip užtikrinama, kad su akumuliatoriumi būtų elgiamasi tinkamai, ir jis išliktų visiškai įkrautas, kai laikomas įkroviklyje.

1. Paspauskite atlaisvinimo mygtuką ④ ir išimkite akumuliatorių ⑥ iš akumuliatoriaus laikiklio ②.
2. Prijunkite akumuliatoriaus įkroviklį ③ prie maitinimo lizdo.
3. Įstatykite akumuliatorių ⑥ į akumuliatoriaus įkroviklį ③.

Kai akumuliatoriaus įkrovimo indikatorius ⑤ mirksi žaliai, akumuliatorių įkraunamas.

Kai akumuliatoriaus įkrovimo indikatorius ⑤ nuolat šviečia žaliai, akumuliatorių yra visiškai įkrautas (įkrovimo laikas, žr. 7. TECHNINIAI DUOMENYS).

4. Įkrovimo metu reguliariai tikrinkite įkrovimo lygį.
5. Kai akumuliatorių ⑥ yra visiškai įkrautas, akumuliatorių ⑥ galima atjungti nuo akumuliatoriaus įkroviklio ③.

#### 3.2 Ekranų elementų reikšmės

##### 3.2.1 Akumuliatoriaus įkrovimo indikatorius ant akumuliatoriaus įkroviklio [O3 pav.]

**Mirksi (greitai) žalias akumuliatoriaus įkroviklio indikatorius ⑤**



Greitą įkrovimo procedūrą nurodo greitai mirksintis žalias akumuliatoriaus įkrovos indikatorius ⑤.

**Pastaba.** Greitas įkrovimas galimas tik tuo atveju, jei akumuliatoriaus temperatūra neviršija leistinos įkrovimo temperatūros; žr. skyrių „Techniniai duomenys“.

**Mirksi (lėtai) žalias akumuliatoriaus įkroviklio indikatorius ⑤**



Kai akumuliatoriaus įkrovos lygis yra apie 80 %, žalias akumuliatoriaus įkrovos indikatorius ⑤ mirksi lėtai. Tuomet akumuliatorių galima išimti ir iš karto naudoti.

**Nuolat šviečia žalias akumuliatoriaus įkrovos indikatorius ⑤**



**Nuolat žaliai šviečiantis** akumuliatoriaus įkrovimo indikatorius ⑤ rodo, kad akumuliatorių visiškai įkrautas.

Jei akumuliatorių neprijungtas, **nuolat šviečiantis** akumuliatoriaus įkroviklio indikatorius ⑤ nurodo, kad maitinimo kištukas yra įkištas į sieninį lizdą ir akumuliatorių yra parengtas veikti.

**Nuolat šviečia raudonas akumuliatoriaus įkrovos indikatorius ⑤**



**Nuolat šviečiantis raudonas** akumuliatoriaus trikties indikatorius ⑤ nurodo, kad akumuliatoriaus temperatūra neatitinka leidžiamo temperatūros intervalo; žr. skyrių „Techniniai duomenys“.

Pasiekus leistinos temperatūros diapazoną, akumuliatoriaus įkroviklis automatiškai persijungia į greitą įkrovimą.

**Mirksintis raudonas akumuliatoriaus trikties indikatorius ⑤**



**Mirksintis raudonas** akumuliatoriaus trikties indikatorius ⑤ praneša apie kitą įkrovimo ciklo triktį; žr. skyrių „Gedimų šalinimas“.

##### 3.2.2 Gaminio akumuliatoriaus įkrovos būsenos indikatorius [A5/O4 pav.]

Paleidus gaminį akumuliatoriaus įkrovos būsenos indikatorius ⑥ valdymo skydelyje rodomas 5 sekundes.

Akumuliatoriaus įkrovimo būsenos indikatorius	Akumuliatoriaus įkrovimo būsenos indikatorius
①, ② ir ③ šviečia žaliai	Įkrauta 67–100 %
① ir ② šviečia žaliai	Įkrauta 34–66 %
① šviečia žaliai	Įkrauta 11–33 %
① mirksi žaliai	Įkrauta 0–10 %

**Kai LED ① mirksi žaliai, akumuliatorių reikia įkrauti.**

Jei klaidos LED ⑤ šviečia arba mirksi, žr. 6. GEDIMŲ NUSTATYMAS IR ŠALINIMAS.

##### 3.2.3 Valdymo skydelio mygtukai ⑥ [A5/O4 pav.]

**Ijungimo / išjungimo mygtukas ⑥:**

jei yra atvertas techninės priežiūros atlangas, siurblio / pūstuvo nebus galima paleisti.

→ Valdymo skydelyje paspauskite įjungimo / išjungimo mygtuką ⑥.

*Siurblys / pūstuvas paleidžiamas ir akumuliatoriaus įkrovimo būsenos indikatorius rodomas 5 sekundes.*

→ Valdymo skydelyje paspauskite įjungimo / išjungimo mygtuką ⑥ dar kartą.

*Siurblys / pūstuvas sustoja.*

**Greičio mygtukas ⑥:**

greičio mygtuku galima reguliuoti variklio greitį pagal savo poreikius.

Mažas greitis tinka pučiant lengvus lapus, pvz., ant žvyro. Didelis greitis tinka dideliems ir drėgniems lapams.

Greitis	Sukimosi greitis	LED ekranas
Mažas	8 000 aps./min	Nešviečia LED indikatoriai
Vidutinis	11 500 aps./min	⑤ šviečia
Didelis	12 500 aps./min	⑤ ir ⑥ šviečia
Pagreitėjimas	14 500 aps./min	⑤ taip pat šviečia

→ Valdymo skydelyje paspauskite greičio mygtuką ⑥.

*Suaktyvinamas vidutinis greitis ir šviečia LED ⑤ indikatorius.*

→ Valdymo skydelyje paspauskite greičio mygtuką ⑥ dar kartą.

*Suaktyvinamas didelis greitis ir šviečia LED ⑤ ir ⑥ indikatoriai.*

→ Valdymo skydelyje paspauskite greičio mygtuką ⑥ dar kartą.

*Suaktyvinamas mažas greitis ir nešviečia joks LED indikatorius.*

**Galios padidinimo mygtukas ⑥:**

galios padidinimo režimas laikinai padidina variklio greitį (15 sek.), kad būtų pasiekta maksimali siurbimo / pūtimo galia. Galios padidinimo režimą galima įjungti tiek kartų, kiek reikia, tačiau jis sutrumpina akumuliatoriaus veikimo laiką.

→ Valdymo skydelyje paspauskite galios padidinimo mygtuką ⑥.

*Galios padidinimo režimas suaktyvinamas 15 sek. ir šviečia LED ⑥ indikatorius.*

→ Jei galios padidinimo režimą norite išjungti anksčiau, valdymo skydelyje dar kartą paspauskite galios padidinimo mygtuką ⑥.

*Galios padidinimo režimas išjungtas ir LED ⑥ nešviečia.*

Galios padidinimo režimas negalimas naudojant < 4 Ah akumuliatorių. Tada ⑤ šviečia ir ⑥ mirksi 5 sekundes.

#### 3.3 Darbinė padėtis [O5/O6 pav.]

Naudojant pūtimo / siurbimo režimą būtina prijungti surinkimo maišą.

##### 3.3.1 Pūtimo režimas

Naudokite siurblių / pūstuva, jei norite nupūsti nešvarumus ir nupjautą žolę nuo šaligatvių, įvažiavimų, terasų ir pan., supūsti nupjautą žolę, šiaudus ar lapus į krūvas arba išpūsti nešvarumus iš kampų, sujungimų ar tarpų tarp plytų ir sienų akmenų.

→ Pasukite jungiklį ⑦ į pūtimo padėtį ⑦.

Naudodami gaminio pūtimo funkciją, variklio greitį padidinkite arba sumažinkite naudodami greičio reguliatorių.

Oro srautą galite reguliuoti nukreipdami vamzdžio išleidimo angą labiau žemyn arba labiau į šoną.

Dirbdami visada eikite tolyn nuo kietų objektų, pavyzdžiui, šaligatvių bortelių, didelių akmenų, automobilių ir tvorų.

Geriausias būdas valyti kampus – judėti iš kampo į išorę. Taip apsaugosite, kad purvas nebūtų pučiamas į veidą. Dirbdami arti augalų, būkite atsargūs. Oro srauto jėga gali pažeisti silpnus augalus.

### 3.3.2 Siurblio režimas

Naudokite gaminį sausoms medžiagoms, pvz., lapams, žolei, mažoms šakelėms ir smulkiems popieriams susiurbti.

→ Pasukite jungiklį ② į siurbimo padėtį ④.

Siekiant optimalių rezultatų, naudojant siurbimo funkciją gali būti suaktyvinamas galios padidinimo režimas.

Siurbdami lėtai judėkite medžiaga pirmyn ir atgal.

Dirbdami venkite nešvarumų, kurie gali užkimšti įrenginį.

Siekiant optimalių rezultatų, gaminio siurbimo vamzdį laikykite apie du centimetrus nuo paviršiaus.

## 3.4 Siurblio/pūstuvo paleidimas/sustabdymas

### 3.4.1 Siurblio/pūstuvo paleidimas [A5/O1/O5 pav.]

Rekomenduojame naudoti tik 4 Ah akumulatorius P4A PBA 18V/72 (Gam. Nr. 14905) arba didesnius.

1. Įstatykite akumuliatorių ⑥ iki galo akumulatoriaus laikiklyje ⑩ – turite išgirsti spragtelėjimą.
2. Pasukite jungiklį į norimą padėtį (žr. skyrių 3.3 „Darbinė padėtis“ [O5/O6 pav.]).
3. Pastatykite siurblią / pūstuvą ant besisukančio rato ⑬ ir laikykite viena ranka už galinės rankenos ⑰, o kita – už priekinės rankenos ⑱.
4. Valdymo skydelyje paspauskite įjungimo / išjungimo mygtuką ⑤ ⑥.

*Siurblys / pūstuvus paleidžiamas ir akumulatoriaus įkrovimo būsenos indikatorius rodomas 5 sekundes.*

### 3.4.2 Siurblio/pūstuvo sustabdymas

→ Valdymo skydelyje paspauskite įjungimo / išjungimo mygtuką ⑤ dar kartą.

*Siurblys / pūstuvus sustoja.*

## 4. PRIEŽIŪRA



### PAVOJUS!

#### Sužeidimų pavojus

Jei gaminys netyčia įsijungia ir jį įsiurbiami plaukai, drabužiai ar palaidi daiktai, kyla pavojus susižeisti.

- Palaukite, kol rotoriaus mentės visiškai sustos.
- Prieš atlikdami techninės priežiūros darbus išimkite akumuliatorių.

### 4.1 Siurblio/pūstuvo valymas



### PAVOJUS!

#### Sužeidimų pavojus!

Sužeidimų pavojus ir gaminio sugadinimo pavojus.

- Valydami gaminį nenaudokite vandens ar vandens srovės (ypač aukšto slėgio vandens srovės). *Taip galite sugadinti gaminį, o vanduo gali prasiskverbti į elektrinius komponentus ir sukelti koroziją ar trumpąjį jungimą.*
- Nevalykite cheminėmis medžiagomis, įskaitant benziną arba tirpiklius. Kai kurios medžiagos gali pažeisti svarbias plastikines dalis.

#### 4.1.1 Siurblio/pūstuvo paviršiaus valymas [O1 pav.]

Ventiliacijos angos visada turi būti švarios.

1. Siurblio/pūstuvo paviršių nuvalykite drėgna šluoste.
2. Ventiliacijos angas ⑲ valykite minkštu šepetėliu (nenaudokite jokių aštrių objektų).

#### 4.1.2 Surinkimo maišo valymas [A4 pav.]

Surinkimo maišą būtina valyti po kiekvieno naudojimo.

Surinkimo maišą būtina visiškai ištuštinti ir išvalyti, kad jis nesidėvėtų ir neužsikimštų oro srautas.

1. Ištraukite pakabinimo įtaisą ⑪ iš laikiklio ⑫.
2. Paspauskite fiksatorių ⑩ ant išmetimo agregato ⑨ ir užlenkite laikiklį ⑧ žemyn.

3. Nuimkite surinkimo maišą ⑦.

4. Atlaisvinkite užtraukiamąjį dirželį ⑳.

5. Ištuštinkite surinkimo maišą ⑦.

6. Išverskite surinkimo maišą ⑦.

7. Jei surinkimo maišas labai nešvarus, jį galima išvalyti drėgnu šepetėliu.

8. Pakabinkite surinkimo maišą ⑦ ir prieš naudodami leiskite jam visiškai išdžiūti.

9. Uždėkite surinkimo maišą ⑦ (žr. skyrių 2.4 „Surinkimo maišo uždėjimas“ [A4 pav.]).

#### 4.1.3 Siurbimo vamzdžio valymas [A3 pav.]

1. Atsargiai pabelskite per siurbimo vamzdį ④, kad atsilaisvintų nešvarumai.

2. Siurbimo vamzdžio ④ vidų išvalykite medine lazdele.

#### 4.1.4 Rotoriaus kameros valymas [M1 pav.]

Rotoriaus kamerą būtina valyti po kiekvieno naudojimo.

Siekiant užtikrinti funkcionalumą, rotoriaus kameroje neturi būti nešvarumų.

1. Sukite tvirtinimo varžtą ⑳ prieš laikrodžio rodyklę (apie 10 pasukimų).
2. Atverkite techninės priežiūros atlangą ㉑.
3. Nuvalykite techninės priežiūros atlangą ㉑.
4. Išvalykite rotoriaus kamerą ir nuvalykite rotoriaus mentes ㉒ nedideliu buteliu valymo šepetėliu, ypač kruopščiai valykite už rotoriaus.
5. Nuvalykite techninės priežiūros atlangą ㉑ iš vidaus ir atkreipkite dėmesį į apsauginio varžto ㉒ jungtį ant techninės priežiūros atlango ㉑.
6. Rūpestingai nuvalykite techninės priežiūros atlangą ㉑ sandariklį.
7. Uždarykite techninės priežiūros atlangą ㉑.
8. Priveržkite fiksavimo varžtą ㉒ sukdami pagal laikrodžio rodyklę (apie 5 pasukimus).

Saugos jungiklis neleidžia paleisti variklio, kai techninės priežiūros atlangas yra atidarytas arba kai nepriveržtas fiksavimo varžtas.

## 4.2 Akumulatoriaus ir akumulatoriaus įkroviklio valymas

Prieš prijungiant akumuliatorių prie įkroviklio, akumulatoriaus ir įkroviklio paviršius ir kontaktai turi būti švarūs ir sausi.

→ Nenaudokite tekančio vandens.

### 4.2.1 Akumulatoriaus valymas

Akumulatoriui valyti nenaudokite jokių cheminių medžiagų.

→ Retkarčiais išvalykite ventiliacijos angas ir akumulatoriaus kontaktus minkštu, švariu, sausu šepetėliu.

### 4.2.2 Akumulatoriaus įkroviklio valymas

→ Kontaktus ir plastikines dalis nuvalykite minkšta, sausa šluoste.

## 5. SANDĖLIAVIMAS

### 5.1 Išjungimas

Gaminys turi būti laikomas vaikams nepasiekiamoje vietoje.

1. Išimkite akumuliatorių ⑥.
2. Įkraukite akumuliatorių (žr. 3.1 „Akumulatoriaus įkrovimas“ [O1/O2/O3 pav.]).
3. Ištuštinkite surinkimo maišą ir jį išvalykite (žr. skyrių 4.1.2 „Surinkimo maišo valymas“ [A4 pav.]).
4. Nuvalykite siurblią / pūstuvą, akumulatorius ir akumulatoriaus įkroviklį (žr. skyrių 4. „TECHNINĖ PRIEŽIŪRA“).
5. Siurblią / pūstuvą, akumulatorius ir akumulatoriaus įkroviklį laikykite sausoje, uždaroje ir nuo šalčių apsaugotoje vietoje.

## 6. GEDIMŲ ŠALINIMAS



### PAVOJUS!

#### Sužeidimų pavojus

Jei gaminys netyčia įsijungia ir jį įsiurbiami plaukai, drabužiai ar palaidi daiktai, kyla pavojus susižeisti.

- Palaukite, kol rotoriaus mentės visiškai sustos.
- Prieš nustatydami ir šalindami gaminio gedimus išimkite akumuliatorių.

## 6.1 Klaidų lentelė

Problema	Galima priežastis	Siūlomi veiksmai
<b>Garsus triukšmas, siurblys / pūstuvus barška.</b>	Atsilaisvino variklio, jungčių arba siurblio / pūstuvo varžtai.	→ Patikėkite varžtus priveržti įgalotojo prekybos atstovo arba GARDENA techninės priežiūros specialistui.
<b>Siurblys / pūstuvus veikia netolygiai arba labai vibruoja</b>	Susidėvėjusios arba pažeistos rotorius mentės.	→ Susisiekite su GARDENA techninės priežiūros centru.
	Atsilaisvino siurblio / pūstuvo vamzdžio varžtai.	→ Priveržkite siurblio / pūstuvo vamzdžio varžtus.
<b>Rotorius nesisuka laisvai</b>	Rotoriaus kameroje yra nešvarumų.	→ Išvalykite rotoriaus kamerą.
	Mechaninis gedimas.	→ Susisiekite su GARDENA techninės priežiūros centru.
<b>Suprastėjusios siurbimo charakteristikos</b>	Surinkimo maišas yra pilnas.	→ Ištuštinkite surinkimo maišą.
	Surinkimo maišas yra nešvarus.	→ Išvalykite surinkimo maišą.
<b>Nepavyksta suaktyvinti galios papildinimo režimo. Klaidos LED (M) indikatorius šviečia raudonai, o LED (L) indikatorius mirksi žaliai 5 sekundes</b>	Akumulatorius < 4 Ah.	→ Naudokite 4 Ah ar didesnį akumulatorių.
<b>Siurblys / pūstuvus nepasileidžia arba sustoja. LED (L) mirksi žaliai [04 pav.]</b>	Akumulatorius išsikrovęs.	→ Įkraukite akumulatorių.
<b>Siurblys / pūstuvus nepasileidžia arba sustoja. (M) šviečia raudonai [04 pav.]</b>	Akumulatoriaus temperatūra neatitinka leidžiamo diapazono.	→ Palaukite, kol akumulatoriaus temperatūra nukris ir pateks į 0–45 °C diapazoną.
	Tarp akumulatoriaus kontaktų yra vandens lašų arba drėgmės.	→ Sausa šluoste nuvalykite vandens lašus ar drėgmę.
	Kliūtis blokuoja variklį.	→ Pašalinkite kliūtį.
	Tvirtinimo varžtas nepriveržtas.	→ Priveržkite tvirtinimo varžtą.
<b>Siurblys / pūstuvus nepasileidžia arba sustoja. Klaidos LED (M) mirksi raudonai [04 pav.]</b>	Siurblys / pūstuvus sugedo.	→ Susisiekite su GARDENA techninės priežiūros centru.
<b>Siurblys / pūstuvus nepasileidžia arba sustoja. Klaidos LED (M) nešviečia [04 pav.]</b>	Akumulatorius pažeistas.	→ Pakeiskite akumulatorių.
	Siurblys / pūstuvus sugedo.	→ Susisiekite su GARDENA techninės priežiūros centru.
	Akumulatorius netinkamai įstatytas į akumulatoriaus laikiklį.	→ Tinkamai įstatykite akumulatorių į akumulatoriaus įkroviklį.
	Akumulatoriaus kontaktai nešvarūs	→ Nuvalykite akumulatoriaus kontaktus (pvz., kelis kartus prijungdami ir atjungdami akumulatorių). Jei reikia, pakeiskite akumulatorių.)
<b>Įkrovimas negalimas. Akumulatoriaus įkrovimo indikatorius (L) nuolat šviečia žaliai</b>	Akumulatoriaus temperatūra neatitinka leidžiamo diapazono.	→ Palaukite, kol akumulatoriaus temperatūra nukris ir pateks į 0–45 °C diapazoną.
	Akumulatorius pažeistas.	→ Pakeiskite akumulatorių.
	Akumulatoriaus įkrovimo maitinimo kištukas prijungtas netinkamai.	→ Įkiškite maitinimo kištuką iki galo į maitinimo lizdą.
<b>Įkrovimas negalimas. Akumulatoriaus įkrovimo indikatorius (L) neįsijiebia</b>	Pažeistas maitinimo lizdas, maitinimo laidas arba įkroviklis.	→ Tikrinkite tiekiamos srovės įtampą. → Jei reikia, leiskite įkroviklį patikrinti įgalotam prekybos atstovui arba GARDENA techninės priežiūros centrui.

### PASTABA.

Remontą gali atlikti tik GARDENA serviso centrai bei specializuoti prekybininkai, kuriuos įgalioja įmonė GARDENA.

→ Gedimų atveju susisiekite su GARDENA techninės priežiūros centru (žr. kitą pusę).

## 7. TECHNINIAI DUOMENYS

Akumulatorinis siurblys / pūstuvus	Vienetai	Reikšmė (gam. Nr. 14895)	
		Pūtimo režimas	Siurbimo režimas
<b>Siurbimo jėga</b>	N	5,4	
<b>Mulčio santykis</b>		10:01	
<b>Pūtimo greitis</b>	km/h	250	
<b>Surinkimo maišo tūris</b>	l	30	
<b>Svoris su surinkimo maišu</b>	kg	3,56	
<b>Garso slėgio lygis <math>L_{pA}^{(1)}</math></b>	dB(A)	80	82
<b>Neapibrėžtis <math>k_{pA}</math></b>	dB(A)	3	3
<b>Triukšmingumo lygis <math>L_{WA}^{(2)}</math> išmatuotas / garantuojamas</b>	dB(A)	92 / 93	94 / 95
<b>Rankos vibracija <math>a_{vhw}^{(1)}</math></b>	m/s <sup>2</sup>	< 2,5	< 2,5
<b>Neapibrėžtis <math>k_{vhw}</math></b>		1,5	1,5

Matavimo būdai pagal: <sup>1)</sup> EN IEC 62841-4-6 <sup>2)</sup> RL 2000/14/EC/S.1. 2001 Nr.1701

ĮSPĖJIMAS. Per gaminio faktinį naudojimą skleidžiamos vibracijos ir triukšmo lygis gali skirtis nuo nurodytų verčių, atsižvelgiant į gaminio naudojimo būdus; operatoriai turėtų taikyti atitinkamas saugos priemones, kurios pasirenkamos įvertinus realias darbo sąlygas (atsižvelgiant į visas darbo ciklo fazes, t. y. laiką, kai įrankis yra išjungtas, kai jis veikia tuščiaja eiga, ir į jo paleidimo trukmę).

Sistemos akumulatorius	Vienetai	Vertė (PBA 18V 4,0Ah W-C)
<b>Akumulatoriaus įtampa</b>	V (DC)	18
<b>Akumulatoriaus talpa</b>	Ah	4,0
<b>Elementų skaičius (ličio jonų)</b>		10
<b>Tinkami POWER FOR ALL sistemos akumulatoriaus įkrovikliai</b>	AL 1810 CV / AL 1815 CV / AL 18V-20 / AL 1830 CV / AL 1880 CV / AL 18V-44	

Sistemos akumulatoriaus įkroviklis	Vienetai	Reikšmė (AL 1810 CV)	Reikšmė (AL 18V-20)
<b>Elektros tinklo įtampa</b>	V (AC)	220 – 240	220 – 240
<b>Elektros tinklo dažnis</b>	Hz	50 – 60	50 – 60
<b>Vardinė galia</b>	V	26	50
<b>Akumulatoriaus įkrovimo įtampa</b>	V (DC)	18	18
<b>Maks. akumulatoriaus įkrovimo srovė</b>	mA	1000	2000
<b>Akumulatoriaus įkrovimo laikas (apie)</b>			
<b>PBA 18V 2,0Ah W-B</b>	min.	124	64
<b>PBA 18V 2,5Ah W-B</b>	min.	154	79
<b>PBA 18V 4,0Ah W-C</b>	min.	244	124
<b>Leidžiama akumulatoriaus temperatūra įkrovimo metu</b>	°C	0 – 45	0 – 45
<b>Svoris</b>	g	170	210
<b>Apsaugos klasė</b>		□ / II	□ / II
<b>Tinkami POWER FOR ALL sistemos PBA 18V akumulatoriai</b>		PBA 18V	PBA 18 V

## 8. PRIEDAI / ATSARGINĖS DALYS

<b>GARDENA pakaitinis surinkimo maišas</b>	Kaip sugadinto surinkimo maišo pakaitalas.	<b>Gam. Nr. 14895-00.660.00</b>
<b>GARDENA pakaitinio rato komplektas</b>	Kaip sugadinto rato ir (arba) rato laikiklio pakaitalas.	<b>Gam. Nr. 14895-00.900.01</b>
<b>GARDENA sistemos akumulatorius</b> P4A PBA 18V/45 P4A PBA 18V/72	Darbo laikui pailginti arba naudoti kaip pakaitinis skirtas akumulatorius.	<b>Gam. Nr. 14903 Gam. Nr. 14905</b>

## 9. SERVISAS

Techninės priežiūros skyriaus kontaktinę informaciją rasite apsilankę adresu [www.gardena.com/contact](http://www.gardena.com/contact)

## 10. ŠALINIMAS

### 10.1. Gaminio utilizavimas



Šis simbolis nurodo, kad įrenginys nepriskiriamas buitiniams atliekoms. Atiduokite jį perdirbti pasinaudodami vietine elektros ir elektronikos įrenginių surinkimo sistema.

Taip prisidėsite prie tinkamo atliekų tvarkymo. Jei reikia daugiau informacijos, kreipkitės į vietines institucijas, buitinių atliekų tvarkymo tarnybas, GARDENA techninės priežiūros atstovą arba mažmenininką. Netinkamas išmetimas gali daryti neigiamą poveikį aplinkai ir žmogaus sveikatai, nes gaminyje gali būti pavojingų medžiagų.

### 10.2. Akumulatoriaus išmetimas



Akumulatoriuje yra ličio jonų gardelės, kurių, pasibaigus jų eksploatavimo laikui, negalima išmesti kartu su buitiniams atliekoms.

#### Li-ion

Uždėkite plėvelę ant ličio jonų akumulatoriaus kontaktų, kad išvengtumėte jų trumpojo jungimo. Šalinkite ličio jonų akumulatorius vietiniame atliekų surinkimo ir perdirbimo punkte.

## IV Dārza pūtėjs-putekšsūcėjs ar akumulatora barošana PowerJet Collect P4A

### Originali lietošanas rokasgrāmata

1. DROŠĪBAS NORĀDĪJUMI. . . . .	85
2. MONTĀŽA. . . . .	87
3. LIETOŠANA. . . . .	87
4. TEHNISKĀ APKOPE. . . . .	88
5. UZGLABĀŠANA. . . . .	89
6. PROBLĒMU NOVĒRŠANA. . . . .	89
7. TEHNISKIE DATI. . . . .	90
8. PIEDERUMI/REZERVES DAĻAS. . . . .	90
9. SERVISS. . . . .	90
10. UTILIZĀCIJA. . . . .	90

## 1. DROŠĪBAS NORĀDĪJUMI

### 1.1 Simboli uz dārza pūtēja-putekšsūcēja



→ Izlasiet lietošanas rokasgrāmatu.



→ Neļaujiet tuvoties nepiederošām personām.



→ Izmantojiet acu un dzirdes aizsarglīdzekļus.



→ Nepakļaujiet dārza pūtēju-putekšsūcēju lietus iedarbībai.

### 1.2 Vispārīgi drošības norādījumi

#### 1.2.1 Vispārīgi dārza pūtēja-putekšsūcēja drošības norādījumi



#### BRĪDINĀJUMS!

Izlasiet visus drošības brīdinājumus, norādījumus, skatiet ilustrācijas un tehniskos datus, kas iekļauti šī dārza pūtēja-putekšsūcēja komplektā.

Turpmāk norādīto brīdinājumu un norādījumu neievērošana var radīt elektriskās strāvas triecienu, aizdegšanos un/vai smagas traumas.

Saglabājiet visus brīdinājumus un norādījumus turpmākām uzziņām.

Termins "ierīce", kas izmantots drošības norādījumos, attiecas uz tīklam pievienojamām (vadu) ierīcēm un ar akumulatoru darbināmām (bezvadu) ierīcēm.

#### 1) Darba vietas drošība

a) Uzturiet darba vietu tīru un labi apgaismotu. Nekārtīgas un neapgaismotas darba vietas var izraisīt negadījumu.

b) Nedarbiniet ierīces sprādzienbīstamā vidē, piemēram, viegli uzliesmojošu šķidrums, gāzu vai putekļu tuvumā. Ierīces rada dzirksteles, kas var aizdedzināt putekļus vai tvaikus.

c) Ierīces lietošanas laikā neļaujiet tuvumā atrasties bērniem un citām personām. Uzmanības novēršanas dēļ varat zaudēt vadību.

#### 2) Elektrodrošība

a) Ierīces kontaktspraudņiem jāatbilst kontaktligzdām. Nekādā gadījumā nepārveidojiet kontaktspraudni! Kopā ar iezemētām ierīcēm neizmantojiet adapterus. Oriģināli kontaktspraudņi un atbilstošas kontaktligzdas samazina elektriskās strāvas triecienu risku.

b) Izvairieties no saskares ar iezemētām virsmām, piemēram, caurulēm, apkures sistēmām, plītiem un ledusskapjiem. Ja ir izveidojies ķermeņa zemējums, pastāv paaugstināts elektriskās strāvas triecienu risks.

c) Nepakļaujiet ierīces lietus vai mitruma iedarbībai. Ūdens, kas iekļuvis ierīcē, palielina elektriskās strāvas triecienu risku.

d) Saudzīgi apieties ar barošanas kabeli. Nekad neizmantojiet barošanas kabeli ierīces pārnēsāšanai, vilkšanai vai atvienošanai no kontaktligzdas. Sargiet kabeli no karstuma, eļļas, asām malām un kustīgām detaļām. Bojāti vai savijušies kabeli paaugstina elektriskās strāvas triecienu risku.

e) Lietojot ierīci ārpus telpām, izmantojiet piemērotu āra pagarinātāju. Lietošanai ārpus telpām piemērota pagarinātāja lietošana samazina elektriskās strāvas triecienu risku.

f) Ja no ierīces lietošanas mitrā vidē nevar izvairīties, izmantojiet paliekošās strāvas ierīci (Residual Current Device, RCD). RCD izmantošana mazina elektriskās strāvas triecienu risku.

#### 3) Individuālā aizsardzība

a) Lietojot ierīci, ievērojiet piesardzību, pārdomājiet savas darbības un rīkojieties saprātīgi. Nelietojiet ierīci, kad esat noguris vai narkotiku, alkohola vai zāļu iespaidā. Pat neliela neuzmanība, lietojot ierīci, var radīt smagu traumu.

b) Lietojiet individuālos aizsarglīdzekļus. Vienmēr lietojiet acu aizsardzības līdzekļus. Individuālo aizsardzības līdzekļu, piemēram, putekļu maskas, aizsargapavu ar neslidošām zolēm, ķiveres vai ausu aizsargu, lietošana attiecīgos apstākļos mazina traumu gūšanas risku.

c) Nepieļaujiet nejaušu ierīces ieslēgšanos. Pirms pievienojat ierīci barošanas avotam un/vai akumulatoram, paceļot vai pārnēsājot ierīci, pārliecinieties, ka tā ir izslēgta. Ierīču pārnēsāšana, turot pirkstu uz slēdža, vai ierīču pieslēgšana barošanai, ja ir ieslēgts slēdzis, var izraisīt negadījumus.

d) Pirms ierīces ieslēgšanas noņemiet visas regulēšanas atslēgas vai uzgriežņu atslēgas. Uz ierīces rotējošajās daļās atstāta uzgriežņu atslēga vai atslēga var radīt traumu.

e) Nesniedzieties pārāk tālu. Vienmēr stāviet stabili un saglabājiet līdzsvaru. Tādējādi var labāk vadīt ierīci negaidītās situācijās.

f) Attiecīgi apģērbieties. Nevalkāviet vaļīgu apģērbu vai rotaslietas. Nepieļaujiet matu un apģērba saskari ar kustīgajām daļām. Vaļīgas drēbes, rotaslietas vai gari mati var iekļerties kustīgajās daļās.

g) Ja ir iespēja uzstādīt putekļu nosūkšanas un savākšanas ierīces, pieslēdziet tos pat tad, ja bieži lietojat ierīci un esat ļabi apguvuši tās lietošanu. Neuzmanīga rīcība vienā acumirkli var radīt smagas traumas.

h) Nekļūstiet nevēriģi pret ierīces drošas izmantošanas principiem un neignorējiet tos pat tad, ja bieži lietojat ierīci un esat ļabi apguvuši tās lietošanu. Neuzmanīga rīcība vienā acumirkli var radīt smagas traumas.

#### 4) Ierīces lietošana un uzturēšana

a) Nespiediet ierīci ar spēku. Izmantojiet konkrētajam darbam piemērotu ierīci. Lietojot atbilstošu ierīci paredzētajā ātrumā, darbs tiks paveikts labāk un drošāk.

b) Nelietojiet ierīci, ja, nospiežot slēdzi, tā neieslēdzas vai neizslēdzas. Ierīce, kuru nevar vadīt, izmantojot slēdzi, rada draudus un tā ir jāremontē.

c) Pirms jebkādu regulēšanas darbu veikšanas, piederumu maiņas vai ierīces novietošanas uzglabāšanai atvienojiet kontaktspraudni no barošanas avota un/vai izņemiet akumulatoru. Šie pasākumi palīdz novērst ierīces nejaušu ieslēgšanu.

d) Ja ierīces neizmantojat, novietojiet tās bērniem nepieejamā vietā un neļaujiet tās lietot tiem, kas nepārzina ierīces lietošanu vai šeit sniegtos norādījumus. Ierīces kļūst par apdraudējumu neapmācītu lietotāju rokās.

e) Veiciet ierīču un piederumu tehnisko apkopi. Pārbaudiet kustīgo detaļu nobīdi vai saķeri, detaļu bojājumus un jebkādus citus faktorus, kas var ietekmēt iekārtas darbību. Ja ierīce ir bojāta, pirms lietošanas saremontējiet to. Daudzu nelaimes gadījumu iemesls ir slikti uzturētas ierīces.

f) Uzturiet griezējinstrumentus asus un tīrus. Pareizi uzturēti griezējinstrumenti ar asiem asmeņiem retāk saliecas, un tos ir vieglāk vadīt.

g) Lietojiet elektroinstrumentus, piederumus, asmeņus u. c. detaļas atbilstoši šeit sniegtajiem norādījumiem, ņemot vērā darba apstākļus un veicamos uzdevumus. Ierīces lietošana mērķiem, kuriem tā nav paredzēta, var radīt bīstamas situācijas.

h) Rokturiem un turēšanas virsmām jābūt sausām, tīrām; uz tām nedrīkst būt eļļas un smērvielas. Slideni rokturi un turēšanas virsmas traucē drošu ierīces lietošanu un vadību negaidītās situācijās.

#### 5) Akumulatora ierīču lietošana un apkope

a) Uzlādējiet akumulatorus tikai ar tiem lādētājiem, kurus iesaka ražotājs. Lādētājs, kas ir piemērots viena tipa akumulatora blokam, var kļūt ugunsbīstams, lietojot to ar cita veida akumulatora bloku.

b) Izmantojiet ierīces tikai ar tām paredzētiem akumulatoriem. Jebkura cita akumulatora bloka lietošana var radīt traumas un ugunsgrēka risku.

c) Kad akumulators netiek izmantots, turiet to drošā attālumā no metāla priekšmetiem, piemēram, papīra saspaudēm, monētām, atslēgām, naglām, skrūvēm un citiem nelieliem metāla priekšmetiem, kas var savienot spaiļes. Akumulatora spaiļu savienošana var radīt apdegumus vai aizdegšanos.

d) Nepareizas lietošanas gadījumā no akumulatora var izdalīties šķidrums; izvairieties no saskares ar to. Ja nejauši notiek saskare, noskalojiet skarto vietu ar ūdeni. Ja šķidrums iekļūst acīs, vērsieties pēc medicīniskās palīdzības. No akumulatora iztecijs šķidrums var izraisīt kairinājumu vai apdegumus.

it

iv

e) Nelietojiet bojātu vai pārveidotu akumulatoru. Bojāts vai pārveidots akumulators var darboties neparedzami, izraisot aizdegšanās, sprādziena vai traumu gūšanas risku.

f) Nepakļaujiet akumulatoru bloku vai darbarīku (instrumentu) uguns vai pārmērīgi augstas temperatūras ietekmei. Uguns iedarbība vai tādas temperatūras iedarbība, kas pārsniedz 130 °C, var izraisīt sprādzienu.

g) Ievērojiet visus uzlādes norādījumus un neuzlādējiet akumulatoru bloku vai darbarīku temperatūrā, kas ir ārpus norādītajam diapazonam. Nepareiza uzlāde vai uzlāde temperatūrā, kas ir ārpus norādītā diapazona, var bojāt akumulatoru un palielināt aizdegšanās risku.

#### 6) Apkope

a) Uzticiet ierīces remontu tikai kvalificētiem speciālistiem; remontam jāizmanto tikai oriģinālās rezerves daļas. Tādējādi tiks garantēta ierīces droša lietošana.

b) Nekādā gadījumā neveiciet bojātu akumulatoru apkopi. Akumulatoru apkopi atļauts veikt tikai ražotājam vai pilnvarotā klientu apkalpošanas dienestā.

### 1.2.2 Dārza pūtēja, dārza putekļsūcēja un dārza pūtēja/putekļsūcēja drošības norādījumi

a) Nelietojiet ierīci sliktos laikaapstākļos, it īpaši tad, ja ir iespējams pārkošana negaiss. Tas palielina risku, ka jums varētu iespert zibens.

b) Regulāri pārbaudiet, vai nav redzamas netirumu savācēja nodiluma vai bojājumu pazīmes. Nolieciet vai bojāts netirumu savācējs var paaugstināt traumas gūšanas risku.

c) Vienmēr lietojiet acu un dzirdes aizsarglīdzekļus. Atbilstošs aizsargaprīkojums samazinās traumu risku.

d) Lietojot ierīci, vienmēr uzvelciet neslidošus aizsargapavus. Nelietojiet ierīci, ja kājas ir basas vai valkājat vaļējas sandales. Šādi tiks samazināts kāju traumu gūšanas risks.

e) Nevalkājiet vaļīgu apģērbu vai aksesuārus, piemēram, šalles, kaklaustus, ķēdītes, kaklasaites u.c., kas var tikt ievilkts gaisa ieplūdes atverēs. Sasieniet aizmurgurē garus matus vai valkājiet kādu galvasgeku, lai mati netiktu ierauti gaisa ieplūdes atverēs, traumu gūšanas risks var palielināties.

f) Ierīces darbības laikā raugieties, lai neviens netuvojas darba vietai. Izsviesti gruži var paaugstināt traumu gūšanas risku.

g) Nelietojiet putekļsūcēja režīmu bez netirumu savācēja. Izsviesti priekšmeti var paaugstināt traumu gūšanas risku.

h) Nekādā gadījumā nevirziet pūtēja uzgali cilvēku vai mājdzīvnieku virzienā vai logu virzienā. Esiet īpaši piesardzīgi, pūšot gruzus apjomīgu objektu tuvumā, piemēram, koku, automobiļu un sienu tuvumā, kas var izraisīt gruzu atlēkšanu. Izsviesti priekšmeti var radīt materiālos zaudējumus un paaugstināt traumu gūšanas risku.

i) Neizmantojiet ierīci degošu vai dūmojošu priekšmetu, piemēram, cigarešu, sērkokociņu vai karstu pelnu savākšanai. Šādi aizdegšanās avoti var palielināt ugunsgrēka risku.

j) Neiesūciet ūdeni vai citu šķidrumu un neiegremdējiet nevienu ierīces daļu šķidrumā. Ūdens, kas iekļuvis ierīcē, var paaugstināt elektriskās strāvas trieciena risku.

k) Neiesūciet akmeņus, granti, metālu vai stikla lauskas. Var tikt bojāts ventilatora rats un pieaugt traumu gūšanas risks.

l) Nepieskarieties ventilatoram, kad tas darbojas. Izslēdziet ierīci un uzgaidiet, līdz ventilators apstājas, pirms ņemāt kādu detaļu, kas ļauj piekļūt ventilatoram. Šādi samazināsiet kustīgu detaļu radītu traumu risku.

m) Izmantojot iestrēgušu materiālu vai veicot ierīces remontu, pārliecinieties, ka strāvas slēdzis ir izslēgts. Ja ierīce sāk negaidīti darboties, kad izņemta iestrēgušu materiālu vai veicot apkopi, var tikt gūta smaga trauma.

## 1.3 Papildu norādījumi par drošību

### 1.3.1 Paredzētā lietošana

Lietojiet kā dārza pūtēju:

GARDENA putekļsūcējs/pūtējs paredzēts netirumu daļiņu un zāles pārpalikumu nopūšanai no ietvēm, piebraucamajiem ceļiem, iekšpagalmiem u.c., zāles pārpalikumu, salmu un lapu sapūšanai kaudzēs vai netirumu daļiņu iztīrīšanai no stūriem, savienojumiem un spraugām starp kļieģeļiem un sienu akmeņiem.

Lietojiet kā lapu putekļsūcēju:

GARDENA putekļsūcējs/pūtējs paredzēts sausa materiāla, piemēram, lapu, zāles, nelielu zariņu un papīra gabalu, iesūkšanai.

Putekļsūcējs/pūtējs nav piemērots ilgstošai izmantošanai (profesionālai lietošanai). Ierīci paredzēts lietot, stāvēt uz zemes, nevis uz kāpnēm vai kādas citas nestabīlas pamatnes.

Izmantojot plecu siksnu, pārliecinieties, ka nekas netraucē plecu siksnas atļaišanai un ņemšanai. Ja rodas pārmērīga vibrācija, pārbaudiet, vai ierīce nav bojāta.

Pirms iztīrīt ierīces nosprostojumus vai izņemt iestrēgušu materiālu, pārliecinieties, ka barošanas slēdzis ir izslēgts un akumulatori ir atvienoti.

Uzturiet ventilācijas atveres tīras.



#### **BĪSTAMI!**

##### **Iespējama trauma!**

- Nelietojiet zāles plāvēju krūmu, dzīvzogu un daudzgadīgu augu apgriešanai, kā arī, lai apgrieztu kāpelējošus augus un zāli uz jumta vai balkona kastēs, lai sasmalcinātu lielus un mazus zarus un izlīdzinātu augsni.
- Neizmantojiet zāles plāvēju uz virsmām, kuru slīpums pārsniedz 20°.

### 1.3.2 Brīdinājumi par akumulatoru un akumulatoru lādētāju drošību

→  **Izlasiet visus drošības brīdinājumus un norādījumus. Neievērojot brīdinājumus un norādījumus, var rasties elektrotrauma, aizdegšanās un/ vai smagas traumas.**

→ **Glabājiet šos norādījumus drošā vietā.** Izmantojiet akumulatora lādētāju tikai tad, ja pārziņāt visas tā funkcijas un spējāt tās izmantot bez ierobežojumiem, vai arī esat saņēmuši atbilstošus norādījumus.

→ **Nelietojiet lādētāju sprādzienbīstamā vidē.**

→ **Uzraugiet bērnu lādētāja lietošanas, tīrīšanas un apkopes laikā.** Tas nepieciešams, lai bērni nerotātos ar akumulatora lādētāju.

→ **Uzlādējiet tikai POWER FOR ALL sistēmas PBA tipa 18 V litija jonu akumulatorus, sākot ar 1,5 Ah ietilpību (vismaz 5 akumulatora elementi).** Akumulatora spriegumam jāatbilst akumulatora lādētāja uzlādes spriegumam. Neuzlādējiet neuzlādējamus akumulatorus. Pretējā gadījumā pastāv aizdegšanās un sprādziena risks.

→  **Izmantojiet akumulatoru lādētāju tikai slēgtās un sausās telpās.** Ūdens iekļūšana akumulatora lādētāja palielina elektriskās strāvas trieciena risku.

→ **Gādājiet, lai akumulatora lādētājs ir tīrs.** Netīrumi var izraisīt elektriskās strāvas triecienu.

→ **Pirms lietošanas vienmēr pārbaudiet akumulatoru lādētāju, tostarp kabeli un kontaktspraudni.** Nelietojiet akumulatora lādētāju, ja pamatnā bojājums. Neatveriet akumulatora lādētāju patstāvīgi; uzticēt remontdarbu veikšanu tikai kvalificētiem darbiniekiem, izmantojot oriģinālās rezerves daļas. Bojāti akumulatora lādētāji, kabeli un kontaktspraudņi palielina elektriskās strāvas trieciena risku.

→ **Neizmantojiet akumulatora lādētāju uz viegli uzliesmojošām virsmām (piemēram, uz papīra, tekstilizstrādājumiem utt.) vai degstspējīgā vidē.** Pastāv aizdegšanās risks, jo uzlādes laikā akumulatora lādētājs sakarst.

→ **Ja nepieciešams nomainīt savienojuma kabeli, tas jāveic uzņēmumam GARDENA vai pilnvarotam GARDENA elektroinstrumentu apkopes dienestam, lai izvairītos no drošības apdraudējuma.**

→ **Šie brīdinājumi par drošību attiecas tikai uz 18 V litija jonu akumulatoriem, kas paredzēti POWER FOR ALL sistēmai.**

→ **Uzlādējiet akumulatorus tikai ar ražotāja ieteiktiem akumulatoru lādētājiem.**

Akumulatora lādētājs, kas piemērots vienam akumulatoru veidam, var radīt aizdegšanās risku, ja to izmanto cita veida akumulatoram.

→ **Ja akumulators ir bojāts vai tiek izmantots nepareizi, var arī izplūst tvaiki.** Pārliecinieties, ka vieta ir labi vēdināma, un vērsieties pēc medicīniskās palīdzības, ja parādās kādi nevēlami simptomi. Tvaiki var kairināt elpceļus.

→ **Ja akumulators ir bojāts, var izplūst šķidrums un samitrināt līdzās esošos priekšmetus.** Pārbaudiet ietekmētās daļas. Notīriet tās vai nomainiet, ja nepieciešams.

→ **Ja akumulatoru izmanto nepareizi vai tas tiek bojāts, var izplūst uzliesmojošs šķidrums; izvairieties no saskares ar to.** Ja nejausi notiek saskare, noskalojiet skarto vietu ar ūdeni. Ja šķidrums iekļūst acīs, vērsieties pēc medicīniskās palīdzības. No akumulatora iztecijs šķidrums var izraisīt kairinājumu vai apdegumus.

→ **Izmantojiet akumulatoru tikai POWER FOR ALL sistēmas partneruzņēmumu izstrādājumos.** Ar POWER FOR ALL zīmi apzīmēti 18 V akumulatori ir pilnībā saderīgi ar šādu aprīkojumu: 18 V POWER FOR ALL sistēmas partneruzņēmumu izstrādājumiem.

→ **Ievērojiet ieteikumus par akumulatoriem, kas ietverti jūsu ierīces lietošanas rokasgrāmatā.** Tas ir vienīgais veids, kā droši darbināt akumulatoru un ierīci un aizsargāt akumulatorus no bīstamas pārslodzes.

→ **Uzlādējiet akumulatorus tikai ar ražotāja vai POWER FOR ALL sistēmas partneru ieteiktajiem akumulatoru lādētājiem.** Akumulatora lādētājs, kas ir piemērots noteikta veida akumulatoram, rada ugunsbīstamību, ja to lieto kopā ar citiem akumulatoriem (akumulatora tips: PBA 18 V u.c./saderīgi akumulatoru lādētāji: AL 18 u.c.).

→ **Akumulators piegādes laikā ir daļēji uzlādēts.** Lai panāktu maksimālu akumulatora veikspēju, pirms tā pirmās lietošanas reizes pilnībā uzlādējiet akumulatoru ar akumulatoru lādētāju.

→ **Glabājiet akumulatorus bērniem nepieejamā vietā.**

→ **Neatveriet akumulatoru.** Var rasties issavienojums.

→ **Neizraisiet akumulatora isslēgumu.** Kad akumulators netiek izmantots, turiet to drošā attālumā no metāla priekšmetiem, piemēram, papīra saspraudēm, monētām, atslēgām, naglām, skrūvēm un citiem nelieliem metāla priekšmetiem, kas var savienot kontaktus. Akumulatora spaiļu savienošana var radīt apdegumus vai aizdegšanos.

→ **Akumulatora kontakti pēc lietošanas var būt karsti.** Izņemot akumulatoru, pievēršiet uzmanību karstajiem kontaktiem.

→ **Akumulatoru var sabojāt ar smailiem priekšmetiem, piemēram, naglu vai skrūvgriezi, vai āreja spēka iedarbībā.** Var rasties iekšējs issavienojums, izraisot akumulatora aizdegšanos, dūmošanu, sprādzienu vai pārkaršanu.

→ **Nekad neveiciet bojātu akumulatoru apkopi.** Visu veidu akumulatoru tehnisko apkopi drīkst veikt tikai ražotājs vai pilnvaroti apkopes dienesti.

→  **Aizsargājiet akumulatoru pret karstumu, tai skaitā pret ilgstošu saules gaismas iedarbību, pret uguni, netirumiem, ūdeni un mitrumu.** Var rasties sprādziens un issavienojums.

→ **Lietojiet un glabājiet akumulatoru tikai apkārtējās vides temperatūras diapazonā no -20 °C līdz +50 °C.** Piemēram, neatstājiet akumulatoru vasarā automašīnā. Ja temperatūra ir < 0 °C, veikspēja var samazināties atkarībā no ierīces.

→ **Uzlādējiet akumulatoru tikai apkārtējās vides temperatūrā no 0 °C līdz +35 °C.** Uzlāde ārpus temperatūras diapazona var sabojāt akumulatoru un palielināt aizdegšanās risku.

→ **Pēc lietošanas ļaujiet akumulatoram atdzist vismaz 30 minūtes, pirms veicat tā uzlādi vai novietojat glabāšanā.**

### 1.3.3 Papildu elektrodrošības norādījumi



#### **BĪSTAMI!**

##### **Iespējama sirds apstāšanās!**

Šis sūknis lietošanas laikā rada elektromagnētisko lauku. Šāds elektromagnētiskais lauks var ietekmēt aktīvo vai pasīvo medicīnisko implantu (piemēram, elektrokardiostimulatoru) darbību, izraisot smagas vai nāvējošas traumas.

- Pirms šī sūkņa lietošanas sazinieties ar ārstu un implanta ražotāju.
- Izņemiet akumulatoru, ja nelietojat ierīci.

→ Ja ierīce neapstājas, atvienojiet akumulatoru. Akumulatora izņemšana aptur ierīci.

→ Ja ierīces ritenis ir bloķēts, apturiet ierīci un izņemiet akumulatoru. Ja ierīce tiek nejauši ieslēgta, pastāv traumu risks.

→ Nelietojiet ierīci ūdens tuvumā vai dīķa uzturēšanai. Ūdens, kas iekļūst akumulatorā, var radīt elektriskās strāvas triecienu vai traumu.

### 1.3.4 Papildu norādījumi par personīgo drošību



#### **BĪSTAMI!**

##### **Nosmakšanas risks**

Mazākas detaļas var norīt.

- Neveiciet montāžas darbus mazu bērnu tuvumā.

→ Neizmantojiet miltu, smilšu vai koka putekļu savākšanai. Tas var radīt sprādzienbīstamu vidi.

→ Neatveriet apkopes lūku lietošanas laikā. Nelielā signalizācijas slēdža darbības traucējumu riska dēļ ritenis var neapstāties automātiski.

→ Ierīces lietošanas laikā nosedziet garus matus. Mati var tikt ierauti motora korpusa gaisa ievadā.

→ Nelietojiet ierīci vidē, kur pastāv sprādzienbīstama. Ir iespējams sprādzieni.

→ Pievērsiet uzmanību apkārtnē. Trokšņa un dzirdes aizsarglīdzekļu samazinātās dzirdamības dēļ var nedzirdēt apdraudējuma skaņas vai citu cilvēku tuvošanos.

→ Ieteikums. Uzvelciet putekļu masku. Citādi var tikt ieelpoti gaisā paceltie putekļi.

→ Putekļsūcējs/pūtējs ir piemērots tikai lietošanai ārpus telpām. Ierīces izmantošana telpās palielina ierīces troksni.

## 2. MONTĀŽA



#### **BĪSTAMI!**

##### **Traumu risks**

Ir iespējamas traumas, ja ierīce nejauši ieslēdzas un tiek iesūkti mati, apģērbs vai vaļīgi priekšmeti. Trimmeri drīkst lietot tikai ar uzstādītu sūkšanas/pūtēja cauruli.

- Uzgaidiet, līdz rotora lāpstiņas ir pilnībā apstājušās.
- Pirms putekļsūcējs/pūtēja salikšanas izņemiet akumulatoru.

### 2.1 Piegādes komplektācija

	Izstr. nr. 14895-20	Izstr. nr. 14895-55
Bezvadu putekļsūcējs/pūtējs	x	x
Akumulatora lādētājs	x	-
Akumulators (4,0 Ah)	x	-
Lietošanas rokasgrāmata	x	x

### 2.2 Putekļsūcēja/pūtēja caurules uzstādīšana [att. A1/A2]



#### **BĪSTAMI!**

##### **Traumu risks**

Sargieties no traumām, ko var radīt rotora lāpstiņas, ja ar roku sniedzaties korpusa atverē.

- Pievienojiet putekļsūcēja/pūtēja cauruli, pirms ieslēdzat putekļsūcēju/pūtēju.

- Salāgojiet augšējo putekļsūcēja/pūtēja caurules ierobu ① ar ierobu uz korpusa atveres ②.
- Spiediet augšējo putekļsūcēja/pūtēja cauruli ① uz korpusa atveres līdz galam ②.
- Ieskrūvējiet 3 skrūves ③ korpusa atvērumsa 3 atverēs ② (pievilkšanas griezes moments = 1,4 – 1,6 Nm).  
*Augšējā putekļsūcēja/pūtēja caurule tagad ir stingri savienota ar korpusu.*
- Spiediet apakšējo putekļsūcēja/pūtēja cauruli ④ uz augšējās putekļsūcēja/pūtēja caurules ①, līdz atskan savienojuma klikšķis.

### 2.3 Riteņa piestiprināšana [att. A3]

Putekļsūcēja/pūtēja caurules ④ mazākajā pūtēja caurulē ir 3 fiksatori ①. Attālumu starp putekļsūcēja/pūtēja cauruli ④ un zemi var regulēt, izmantojot 3 fiksatorus ①.

- Uzbīdīet riteņa kronšteinu ⑤ uz vajadzīgās zemākās putekļsūcēja/pūtēja caurules ④ fiksācijas vietas.
- Skrūvi ⑥ ieskrūvējiet riteņa kronšteina atverē ⑤ (pievilkšanas griezes moments = 1,4 – 1,6 Nm).

*Ritenis tagad ir nostiprināts fiksācijas vietā.*

### 2.4 Savākšanas maisa uzstādīšana [att. A4]

- Pievienojiet savākšanas maisu ⑦ ar kronšteinu ⑧ izgrūdēja iekšpusē ⑨.
- Uzlokiet kronšteinu ⑧, līdz fiksators ⑩ uz izgrūdēja ⑨ fiksējas.
- Iekariniet kronšteinā ⑫ āķi ⑪.

*Gumijas lente notur savākšanas maisu uz putekļsūcēja/pūtēja caurules.*

### 2.5 Plecu siksnas nostiprināšana [att. A5]

Lietojot putekļsūcēju/pūtēju, plecu siksnas nodrošina papildu atbalstu. Tādēļ ieteicams izmantot plecu siksnu.

- Fiksējiet pleca siksnas ⑮ āķi ⑬ kronšteinā ⑭.
- Pārvelciet pleca siksnu ⑮ pār vienu plecu.

## 3. LIETOŠANA



#### **BĪSTAMI!**

##### **Traumu risks**

Ir iespējamas traumas, ja ierīce nejauši ieslēdzas un tiek iesūkti mati, apģērbs vai vaļīgi priekšmeti.

- Uzgaidiet, līdz rotora lāpstiņas ir pilnībā apstājušās.
- Pirms ierīces regulēšanas vai pārvadāšanas izņemiet akumulatoru.

→ Trimmeri drīkst lietot tikai ar uzstādītu sūkšanas/pūtēja cauruli.

### 3.1 Akumulatora uzlāde [att. O1/O2/O3]



#### **UZMANĪBU!**

##### **Materiālie zaudējumi.**

Ja barošanas avota spriegums neatbilst akumulatora lādētāja datu plāksnītē norādītajai specifikācijai, akumulatora lādētājs var tikt sabojāts.

- Ievērojiet tikla sprieguma parametrus.



#### **BĪSTAMI!**

##### **Iespējama trauma.**

Ievietojot akumulatoru, var tikt iespiesti pirksti.

- Sargiet pirkstus.

Viedā uzlādes procesa dēļ akumulatora uzlādes stāvoklis tiek atpazīts automātiski un atkarībā no akumulatora temperatūras un sprieguma tas tiek uzlādēts ar optimālu uzlādes strāvu. Šādi akumulators tiek saudzēts un, paliekot lādētājā, vienmēr ir pilnībā uzlādēts.

- Nospiediet atbrīvošanas pogu ① un izņemiet akumulatoru ② no akumulatora turētāja ③.
- Pievienojiet akumulatoru lādētāju ④ elektrotīkla kontaktligzdai.
- Iebīdīet akumulatoru ⑤ akumulatora lādētājā ⑥.  
*Ja akumulatora uzlādes indikators ⑦ lādētājā mirgo zaļā krāsā, akumulators tiek uzlādēts.*  
*Ja akumulatora uzlādes indikators ⑧ lādētājā deg zaļā krāsā, akumulators ir pilnībā uzlādēts (uzlādes laiku skatiet 7. sadaļā. TEHNISKIE DATI).*
- Uzlādes laikā regulāri pārbaudiet uzlādes līmeni.
- Kad akumulators ⑨ pilnībā uzlādēts, akumulatoru ⑨ var atvienot no akumulatoru lādētāja ④.

## 3.2 Displeja elementu nozīme

### 3.2.1 Akumulatora uzlādes indikators uz akumulatora lādētāja [att. O3]

**Akumulatora uzlādes indikators (ātri) mirgo zaļā krāsā** (L)



Ātro uzlādi norāda **ātri mirgojošs zaļās krāsas** akumulatora uzlādes indikators (L).

**Piezīme.** Ātro uzlādi var veikt tikai tad, ja akumulatora temperatūra ir pieļaujamā temperatūras diapazonā; skatiet sadaļu "Tehniskie dati".

**Akumulatora uzlādes indikators (lēni) mirgo zaļā krāsā** (L)



Ja akumulatora uzlādes līmenis ir aptuveni 80 %, **zaļās krāsas** akumulatora uzlādes indikators (L) **mirgo** lēni.

Akumulatoru var izņemt tūlītējai lietošanai.

**Deg zaļās krāsas akumulatora uzlādes indikators** (L)



**Zaļās krāsas** akumulatora uzlādes indikators (L) norāda, ka akumulators ir pilnībā uzlādēts.

Ja akumulators nav ievietots, akumulatora uzlādes indikators ar **nepārtrauktu gaismu** (L) norāda, ka elektrotīkla kontaktspraudnis ir pievienots sienas kontaktligzdai un lādētājs ir gatavs darbam.

**Deg sarkanās krāsas akumulatora uzlādes indikators** (M)



Ja **deg sarkanās krāsas** akumulatora uzlādes indikators (M), akumulatora temperatūra ir ārpus pieļaujamā uzlādes temperatūras diapazona; skatiet sadaļu "Tehniskie dati".

Kad temperatūra ir atļautajā uzlādes diapazonā, akumulatoru lādētājs automātiski pārslēdzas ātras uzlādes režīmā.

**Mirgo sarkanās krāsas akumulatora klūmes indikators** (M)



Ja **mirgo sarkanās krāsas** akumulatora klūmes indikators (M), ir radusies uzlādes cikla klūme; skatiet sadaļu "Problēmu novēršana".

### 3.2.2 Akumulatora uzlādes stāvokļa indikators ierīcē [att. A5/O4]

Pēc ierīces ieslēgšanas vadības panelī 5 sekundes tiek rādīts akumulatora uzlādes stāvokļa indikators (P).

Akumulatora uzlādes stāvokļa indikators	Akumulatora uzlādes stāvoklis
(L), (L) un (L) iedegas zaļā krāsā	67–100 % uzlāde
(L) un (L) iedegas zaļā krāsā	34–66 % uzlāde
(L) iedegas zaļā krāsā	11–33 % uzlāde
(L) mirgo zaļā krāsā	0–10 % uzlāde

### Ja gaismas diode (LED) (L) mirgo zaļā krāsā, akumulators jāuzlādē.

Ja deg vai mirgo kļūdas gaismas diode (M), skatiet 6. sadaļu. **PROBLĒMU NOVĒRŠANA.**

### 3.2.3 Pogas vadības panelī (P) [att. A5/O4]

#### Ieslēgšanas/izslēgšanas poga (S):

Ja apkopes lūka ir atvērta, putekļsūcēju/pūtēju nevar ieslēgt.

→ Vadības panelī nospiediet ieslēgšanas/izslēgšanas pogu (S).

*Putekļsūcējs/pūtējs sāk darboties, un 5 sekundes tiek rādīts akumulatora uzlādes stāvokļa indikators.*

→ Vadības panelī vēlreiz nospiediet ieslēgšanas/izslēgšanas pogu (S).

*Putekļsūcējs/pūtējs apstājas.*

#### Ātruma poga (Q):

Ātruma pogu var izmantot, lai pielāgotu motora ātrumu pēc nepieciešamības.

Mazs ātrums ir ideāli piemērots vieglu lapu pūšanai, piemēram, uz grants. Liels ātrums ir piemērots lielām un mitrām lapām.

Ātrums	Griešanās ātrums	Gaismas diožu displejs
Mazs	8000 apgr./min	Nedeg neviens LED indikators
Vidēja	11 500 apgr./min	Iedegas (L)
Liels	12 500 apgr./min	Iedegas (L) un (L)
Pastiprinājums	14 500 apgr./min	Iedegas arī (L)

→ Vadības panelī nospiediet ātruma pogu (Q).

*Tiek ieslēgts vidējais ātrums un iedegas LED indikators (L).*

→ Vadības panelī vēlreiz nospiediet ātruma pogu (Q).

*Tiek ieslēgts liels ātrums, un iedegas LED indikators (L) un (L).*

→ Vadības panelī vēlreiz nospiediet ātruma pogu (Q).

*Tiek ieslēgts mazs ātrums, un nedeg neviens LED indikators.*

#### Pastiprinājuma poga (B):

Pastiprinājuma režīms īslaicīgi palielina motora apgriezību skaitu (15 sekundes), lai nodrošinātu maksimālu sūkšanas/pūšanas jaudu. Pastiprinājuma režīmu var ieslēgt tik bieži, cik nepieciešams, taču tad tiek ierobežota akumulatora uzlāde.

→ Vadības panelī nospiediet pastiprinājuma pogu (B).

*Pastiprinājuma režīms ir ieslēgts uz 15 sekundēm, un iedegas LED indikators (B).*

→ Lai priekšlaikus pārtrauktu pastiprinājuma režīmu, vadības panelī vēlreiz nospiediet pastiprinājuma pogu (B).

*Pastiprinājuma režīms ir izslēgts, un gaismas diode (L) nedeg.*

Pastiprinājuma režīms nav iespējams, izmantojot < 4 Ah akumulatorus. Šādā gadījumā iedegas (M) un (L) mirgo 5 sekundes.

### 3.3 Darba stāvoklis [att. O5/O6]

Savākšanas maiss jāpievieno pūšanas un sūkšanas režīmam.

#### 3.3.1 Pūšanas režīms

Izmantojiet putekļsūcēju/pūtēju netīrumu daļiņu un zāles pārpalikumu nopūšanai no ietvēm, piebraucamajiem ceļiem, iekšpagalmiem u.c., zāles pārpalikumu, salmu un lapu sapūšanai kaudzēs vai netīrumu daļiņu iztīrīšanai no stūriem, savienojumiem un spraugām starp ķieģeļiem un sienu akmeņiem.

→ Pagrieziet slēdzi (M) pūšanas stāvoklī (S).

Izmantojiet ātruma regulatoru, lai palielinātu vai samazinātu motora apgriezību skaitu, izmantojot ierīci ar pūšanas funkciju.

Gaisa plūsmu var regulēt, virzot caurules izvades atveri vairāk uz leju vai uz vienu pusi.

Strādājot, vienmēr turieties atstatu no apjomīgiem objektiem, piemēram, ietvēm, lieliem akmeņiem, automašīnām vai žogiem.

Labākais veids, kā iztīrīt stūrus, ir doties uz ārpusi no stūra. Tādējādi netīrumi netiks iepūsti jums sejā. Esiet piesardzīgi, strādājot augu tuvumā. Stipra gaisa plūsma var bojāt trauslus augus.

#### 3.3.2 Sūkšanas režīms

Izmantojiet ierīci, lai iesūktu sausu materiālu, piemēram, lapas, zāli, nelielus zariņus un papīra gabalus.

→ Pagrieziet slēdzi (M) iesūkšanas stāvoklī (S).

Lai panāktu labāko rezultātu, izmantojot iesūkšanas funkciju, var ieslēgt pastiprinājuma režīmu.

Lietojot ierīci iesūkšanas režīmā, lēni pārvietojieties uz priekšu un atpakaļ pāri savācamajam materiālam.

Strādājot izvairieties no netīrumu kaudzēm, kas var nosprostot ierīci.

Lai panāktu optimālu rezultātu, turiet mašīnas sūkšanas cauruli apmēram divus centimetrus virs zemes.

### 3.4 Putekļsūcēja/pūtēja ieslēgšana un apturēšana

#### 3.4.1 Putekļsūcēja/pūtēja ieslēgšana [Att. A5/O1/O5]

Ieteicams izmantot tikai 4 Ah akumulatorus P4A PBA 18V/72 (izstr. nr. 14905) vai lielākas ietilpības akumulatorus.

- Ievietojiet akumulatoru (B) akumulatora turētājā (L), līdz atskan fiksācijas klikšķis.
- Pagrieziet slēdzi vēlamajā stāvoklī (skatiet 3.3. sadaļu. "Darba stāvoklis [Att. O5/O6]").
- Novietojiet putekļsūcēju/pūtēju uz riteņa (L) un turiet ierīci ar vienu roku uz aizmugurējā roktura (L) un vienu roku uz priekšējā roktura (L).
- Vadības panelī (P) nospiediet ieslēgšanas/izslēgšanas pogu (S).

*Putekļsūcējs/pūtējs sāk darboties, un 5 sekundes tiek rādīts akumulatora uzlādes stāvokļa indikators.*

#### 3.4.2 Putekļsūcēja/pūtēja apturēšana

→ Vadības panelī vēlreiz nospiediet ieslēgšanas/izslēgšanas pogu (S).

*Putekļsūcējs/pūtējs apstājas.*

## 4. TEHNISKĀ APKOPE



### BĪSTAMI!

#### Traumu risks

Ir iespējamas traumas, ja ierīce nejauši ieslēdzas un tiek iesūkti mati, apģērbs vai vaļīgi priekšmeti.

→ Uzgaidiet, līdz rotora lāpstiņas ir pilnībā apstājušās.

→ Pirms putekļsūcēja/pūtēja apkopes izņemiet akumulatoru.

## 4.1 Putekļsūcēja/pūtēja tīrīšana



### BĪSTAMI!

#### Iespējama trauma!

- Iespējama trauma un putekļsūcēja/pūtēja bojājumi.
- Putekļsūcēja/pūtēja tīrīšanai neizmantojiet ūdeni vai ūdens strūklu (it īpaši augstspiediena ūdens strūklu). *Ūdens var sabojāt putekļsūcēju/pūtēju, iekļūstot elektrosistēmā, kā arī izraisīt koroziju vai issavienojumu.*
  - Tīrīšanai nelietojiet ķīmiskas vielas, tostarp petroleju un šķīdinātājus. Dažas no tām var sabojāt svarīgas plastmasas daļas.

### 4.1.1 Putekļsūcēja/pūtēja virsmas tīrīšana [Att. O1]

#### Gaisa plūsmas atverēm vienmēr jābūt tīrām.

1. Tīriet putekļsūcēja/pūtēja virsmu ar mitru drānu.
2. Iztīriet ventilācijas atveres ⑨ ar mikstu suku (nelietojiet asus priekšmetus).

### 4.1.2 Savākšanas maisa tīrīšana [att. A4]

Savākšanas maiss pēc katras lietošanas reizes ir jāiztīra.

Savākšanas maiss pilnībā jāiztukšo un jāiztīra, lai nepieļautu tā nolietošanos un gaisa plūsmas nosprostošanos.

1. Izvelciet pakaramo ⑪ no kronšteina ⑫.
2. Nospiediet fiksatoru ⑩ uz izgrūdēja ⑨ un nolokiet kronšteinu ⑧.
3. Noņemiet savākšanas maisu ⑦.
4. Atveriet rāvējslēdzēju ⑭.
5. Iztukšojiet savākšanas maisu ⑦.
6. Izgrieziet savākšanas maisu uz āru ⑦.
7. Ja savākšanas maiss ir ļoti netīrs, to var iztīrīt ar mitru suku.
8. Uzkariniet savākšanas maisu ⑦ un ļaujiet tam pilnībā nožūt, pirms lietot atkārtoti.
9. Uzstādiet savākšanas maisu ⑦ (skatiet 2.4. sadaļu. "Savākšanas maisa uzstādīšana [Att. A4]").

### 4.1.3 Sūkšanas caurules tīrīšana [Att. A3]

1. Uzmanīgi pasītiēt sūkšanas cauruli ④, lai notīrītu piekaltušus netīrumus.
2. Iztīriet sūkšanas caurules iekšpusi ④, piemēram, ar koka irbuli.

### 4.1.4 Rotora kameras tīrīšana [att. M1]

Rotora kamera jātīra pēc katras lietošanas reizes.

Lai rotora kamera darbotos kā paredzēts, tai jābūt tīrai.

1. Grieziet fiksācijas skrūvi ⑫ pretēji pulksteņrādītāju kustības virzienā (par aptuveni 10 apgriezieniem).
2. Atveriet apkopes lūku ⑬.
3. Notīriet apkopes lūku ⑬.
4. Notīriet rotora kameru un rotora lāpstīņas ⑭, it īpaši vietu aiz rotora, piemēram, ar nelielu pudeļu tīrīšanas suku.
5. Notīriet apkopes lūkas ⑬ iekšpusi un pievārsiet īpašu uzmanību drošības skrūves savienojumam ⑮ uz apkopes lūkas ⑬.
6. Rūpīgi notīriet apkopes lūkas ⑬ blīvi.
7. Aizveriet apkopes lūku ⑬.
8. Pievelciet fiksācijas skrūvi ⑫, griežot to pulksteņrādītāju kustības virzienā (par aptuveni 5 apgriezieniem).

Drošības slēdzis nepieļauj ierīces ieslēgšanu, kad ir atvērta apkopes lūka vai nav pievilktas fiksācijas skrūve.

## 4.2 Akumulatora un akumulatora lādētāja tīrīšana

Akumulatora un akumulatora lādētāja virsmai un kontaktiem jābūt tīriem un jānožūst pirms akumulatora savienošanas ar akumulatora lādētāju.

→ Neizmantojiet krāna ūdeni.

### 4.2.1 Akumulatora tīrīšana

Akumulatora tīrīšanai neizmantojiet ķīmikālijas.

→ Izmantojiet mikstu, tīru, sausu suku, lai ik pa laikam iztīrītu ventilācijas spraugas un akumulatora kontaktus.

### 4.2.2 Akumulatora lādētāja tīrīšana

→ Kontaktu un plastmasas daļu tīrīšanai izmantojiet mikstu, sausu drānu.

## 5. UZGLABĀŠANA

### 5.1 Izslēgšana

**Uzglabājiet sūkni bērniem nepieejamā vietā.**

1. Izņemiet akumulatoru ⑧.
2. Uzlādējiet akumulatoru (skatiet sadaļu "3.1. Akumulatora uzlāde [att. O1/O2/O3]").

3. Iztukšojiet savākšanas maisu un iztīriet to (skatiet 4.1.2. sadaļu.

"Savākšanas maisa tīrīšana [Att. A4]").

4. Notīriet putekļsūcēju/pūtēju, akumulatorus un akumulatoru lādētāju (skatiet 4. sadaļu. "APKOPE").

5. Uzglabājiet putekļsūcēju/pūtēju, akumulatorus un akumulatoru lādētāju sausā, slēgtā un siltā vietā.

## 6. PROBLĒMU NOVĒRŠANA



### BĪSTAMI!

#### Traumu risks

Ir iespējamas traumas, ja ierīce nejauši ieslēdzas un tiek iesūkti mati, apģērbs vai valīgi priekšmeti.

- Uzgaidiet, līdz rotora lāpstīņas ir pilnībā apstājušās.
- Pirms novērst putekļsūcēja/pūtēja problēmas, izņemiet akumulatoru.

### 6.1 Kļūdu tabula

Kļūme	Iespējamais iemesls	Risinājums
<b>Skaljš troksnis, putekļsūcējs/pūtējs grab.</b>	Vaiļģas putekļsūcēja/pūtēja motora skrūves vai savienojumi.	→ Sazinieties ar pilnvarotu izplatītāju vai GARDENA apkopes dienestu, lai pievilktu skrūves.
<b>Putekļsūcējs/pūtējs darbojas nevienmērīgi vai pārmērīgi vibrē</b>	Bojātas vai nodilušas rotora lāpstīņas.	→ Sazinieties ar GARDENA apkopes dienestu.
	Vaiļģas putekļsūcēja/pūtēja caurules skrūves.	→ Pievelciet putekļsūcēja/pūtēja caurules skrūves.
<b>Rotors negriežas brīvi</b>	Netīrumi rotora kamerā.	→ Iztīriet rotora kameru.
	Mehāniska kļūme.	→ Sazinieties ar GARDENA apkopes dienestu.
<b>Sūkšanas veikspējas pasliktināšanās</b>	Pilns savākšanas maiss.	→ Iztukšojiet savākšanas maisu.
	Savākšanas maiss ir netīrs.	→ Iztīriet savākšanas maisu.
<b>Nevar ieslēgt pastiprinājuma režīmu.</b> <b>Iedegas sarkanā krāsā kļūdas LED indikators ⑮ un zaļā krāsā LED indikators ⑯ mirgo 5 sekundes</b>	Akumulators, < 4 Ah.	→ Izmantojiet 4 Ah akumulatoru vai kādu ar lielāku ietilpību.
<b>Putekļsūcējs/pūtējs neieslēdzas vai apstājas.</b> <b>LED indikators ⑬ mirgo zaļā krāsā [Att. O4]</b>	Akumulators ir tukšs.	→ Uzlādējiet akumulatoru.
	Akumulatora temperatūra ārpus pieļaujamā diapazona.	→ Uzgaidiet, līdz akumulatora temperatūra atkal ir diapazonā no 0 °C līdz +45 °C.
<b>Putekļsūcējs/pūtējs neieslēdzas vai apstājas.</b> <b>Iedegas sarkanā krāsā kļūdas LED indikators ⑮ [Att. O4]</b>	Starp akumulatora kontaktiem ir ūdens pilieni/mitrumi.	→ Notīriet ūdeni vai mitrumu ar sausu drānu.
	Motoru bloķē kāds priekšmets.	→ Iztīriet nosprostojumus.
	Nav pievilktas fiksācijas skrūve.	→ Pievelciet fiksācijas skrūvi.
<b>Putekļsūcējs/pūtējs neieslēdzas vai apstājas.</b> <b>Kļūdas LED indikators ⑮ mirgo sarkanā krāsā [Att. O4].</b>	Ir radusies putekļsūcēja/pūtēja kļūme.	→ Sazinieties ar GARDENA apkopes dienestu.
	Bojāts akumulators.	→ Nomainiet akumulatoru.
<b>Putekļsūcējs/pūtējs neieslēdzas vai apstājas.</b> <b>Kļūdas LED indikators ⑮ nedeg [Att. O4]</b>	Ir radusies putekļsūcēja/pūtēja kļūme.	→ Sazinieties ar GARDENA apkopes dienestu.
	<b>Uzlāde nav iespējama.</b> <b>Akumulatora uzlādes indikators ⑯ deg zaļā krāsā bez pārtraukuma</b>	Akumulators nav pareizi ievietots akumulatora lādētājā.
<b>Uzlāde nav iespējama.</b> <b>Akumulatora uzlādes indikators ⑯ deg zaļā krāsā bez pārtraukuma</b>	Akumulatora kontakti ir netīri	→ Notīriet akumulatora kontaktus (piem., vairākas reizes ievietojot un izņemot akumulatoru). Ja nepieciešams, nomainiet akumulatoru.
	Akumulatora temperatūra ārpus pieļaujamā diapazona.	→ Uzgaidiet, līdz akumulatora temperatūra atkal ir diapazonā no 0 °C līdz +45 °C.
	Bojāts akumulators.	→ Nomainiet akumulatoru.

Kļūme	Iespējamais iemesls	Risinājums
<b>Uzlāde nav iespējama.</b> <b>Akumulatora uzlādes indikators</b> <b>nedeg</b>	Nav pareizi ievietots akumulatora lādētāja elektrotīkla kontaktspraudnis.  Bojāta kontaktligzda, elektrotīkla kabelis vai lādētājs.	→ Pārbaudiet ievietojiet akumulatora lādētāja elektrotīkla kontaktspraudni barošanas kontaktligzdā.  → Pārbaudiet elektrotīkla spriegumu.  → Nepieciešamības gadījumā uziciet lādētāja pārbaudi pilnvarotam izplatītājam vai GARDENA apkopes dienestam.

## PIEZĪME.

Remontu drīkst veikt tikai GARDENA apkopes dienestos vai GARDENA pilnvaroti izplatītāji.

→ Lūdzu, sazinieties ar GARDENA apkopes dienestu, ja radušās citas kļūmes (skatiet otrajā pusē).

## 7. TEHNISKIE DATI

Bezvadu putekļsūcējs/pūtējs	Vienība	Vērtība (izstr. nr. 14895)	
		Pūšanas režīms	Sūkšanas režīms
<b>Sūkšanas spēks</b>	N		5,4
<b>Mulčēšanas apjoms</b>			10:01
<b>Pūšanas ātrums</b>	km/h		250
<b>Savākšanas maisa ietilpība</b>	l		30
<b>Svars ar savākšanas maisu</b>	kg		3,56
<b>Skaņas spiediena līmenis <math>L_{pA}^{1)}</math></b>	dB(A)	80	82
<b>Mainīgais <math>k_{pA}</math></b>	dB(A)	3	3
<b>Skaņas trokšņa līmenis <math>L_{WA}^{2)}</math>: mērītais/garantētais</b>	dB(A)	92 / 93	94 / 95
<b>Plaukstas/rokas vibrācija <math>a_{vhw}^{1)}</math></b>	m/s <sup>2</sup>	<2,5	<2,5
<b>Nenoteiktība <math>k_{vhw}</math></b>		1,5	1,5

Mērījumu metodes saskaņā ar: <sup>1)</sup> EN IEC 62841-4-6 <sup>2)</sup> RL 2000/14/EC/S.I. 2001 No.1701

**BRĪDINĀJUMS.** Vibrācijas un trokšņa emisija, kas rodas ierīces reālas darbības laikā, var atšķirties no deklarētās kopējās vērtības atkarībā no ierīces izmantošanas veida; jānosaka drošības pasākumi operatora aizsardzībai, pamatojoties uz iedarbības izvērtējumu faktiskajos lietošanas apstākļos (ņemot vērā visas darbības cikla daļas, piemēram, laiku, kad ierīce ir izslēgta, un laiku, kad tā darbojas tukšgaitā papildus tiešai darba laikam).

Sistēmas akumulators	Vienība	Vērtība (PBA 18V 4.0Ah W-C)	
<b>Akumulatora spriegums</b>	V (DC)	18	
<b>Akumulatora ietilpība</b>	Ah	4,0	
<b>Elementu skaits (litija jonu)</b>		10	
<b>Piemērots POWER FOR ALL sistēmas akumulatoru lādētājiem</b>		AL 1810 CV/AL 1815 CV/AL 18V-20/AL 1830 CV/AL 1880 CV/AL 18V-44	
Sistēmas akumulatoru lādētājs	Vienība	Vērtība (AL 1810 CV)	Vērtība (AL 18V-20)
<b>Elektrotīkla spriegums</b>	V (AC)	220 – 240	220 – 240
<b>Elektrotīkla frekvence</b>	Hz	50 – 60	50 – 60
<b>Nominālā jauda</b>	R	26	50
<b>Akumulatora uzlādes spriegums</b>	V (DC)	18	18
<b>Maks. akumulatora uzlādes strāva</b>	mA	1000	2000
<b>Akumulatora uzlādes laiks (apt.)</b>			
PBA 18V 2,0Ah W-B	min	124	64
PBA 18V 2,5Ah W-B	min	154	79
PBA 18V 4,0Ah W-C	min	244	124
<b>Pieļaujamā akumulatora temperatūra uzlādes laikā</b>	°C	0 – 45	0 – 45
<b>Svars</b>	g	170	210
<b>Aizsardzības klase</b>		II / II	II / II
<b>Piemēroti POWER FOR ALL sistēmas PBA 18V akumulatori:</b>		PBA 18V	PBA 18V

## 8. PIEDERUMI/REZERVES DAĻAS

<b>GARDENA rezerves savākšanas maiss</b>	Bojāta savākšanas maisa nomaināmi.	<b>Izstr. nr. 14895-00. 660.00</b>
<b>GARDENA rezerves riteņa komplekts</b>	Bojāta riteņa un/vai riteņa turētāja nomaināmi.	<b>Izstr. nr. 14895-00. 900.01</b>
<b>GARDENA sistēmas akumulators P4A PBA 18 V/45 P4A PBA 18 V/72</b>	Akumulators papildu ekspluatācijas laika nodrošināšanai vai nomaināmi	<b>Izstr. nr. 14903 Izstr. nr. 14905</b>

## 9. SERVISS

Mūsu apkopes dienesta pašreizējā kontaktinformācija ir atrodama tiešsaistē [www.gardena.com/contact](http://www.gardena.com/contact)

## 10. UTILIZĀCIJA

### 10.1. Izstrādājuma utilizācija



Simbols norāda, ka izstrādājums nav sadzīves atkritumi. Utilizējiet to, izmantojot elektrisko un elektronisko ierīču savākšanas sistēmu jūsu valstī.

Tas veicinās pienācīgu atkritumu apsaimniekošanu ierīču aprites cikla beigās. Lai iegūtu informāciju, sazinieties ar vietējām valsts iestādēm, sadzīves atkritumu apsaimniekošanas uzņēmumiem, GARDENA izplatītāju, kas nodrošina apkopi, vai mazumtirgotāju. Nepareiza utilizācija var radīt iespējamu negatīvu ietekmi uz vidi un cilvēku veselību, jo pastāv bīstamu vielu klātbūtnes risks.

### 10.2. Akumulatora utilizācija



Akumulators satur litija jonu šūnas, kas pēc ekspluatācijas beigām jāutilizē atsevišķi no sadzīves atkritumiem.

### Li-ion

Nodrošiniet, lai litija jonu elementu kontaktiem neveidotos issavienojums, pārīmējot tos ar lenti. Utilizējiet litija jonu elementus pareizi vietējā otrreizējās pārstrādes punktā.

## nl Accu-aangedreven blazer/zuiger Powerjet Collect P4A

### Vertaling van gebruikershandleiding

1. VEILIGHEIDSINSTRUCTIES	90
2. MONTAGE	93
3. BEDIENING	93
4. ONDERHOUD	94
5. OPSLAG	95
6. STORINGEN VERHELPEN	95
7. TECHNISCHE GEGEVENS	95
8. TOEBEHOREN/ONDERDELEN	96
9. SERVICE	96
10. AFVOEREN	96

## 1. VEILIGHEIDSINSTRUCTIES

### 1.1 Symbolen op het product



→ Lees de gebruikershandleiding.



→ Houd omstanders op afstand.



→ Draag oog- en gehoorbescherming.



→ Stel het product niet bloot aan regen.

## 1.2 Algemene veiligheidsinstructies

### 1.2.1 Algemene veiligheidsinstructies machine



#### WAARSCHUWING!

Lees alle veiligheidswaarschuwingen, instructies, illustraties en specificaties die bij dit apparaat zijn meegeleverd.

Het niet opvolgen van ieder van de onderstaande instructies kan leiden tot elektrische schokken, brand en/of ernstig letsel.

Bewaar alle waarschuwingen en instructies voor later gebruik.

De term "machine" die in de veiligheidsinstructies wordt gebruikt, heeft betrekking op machines die op netspanning werken (met snoer) of op machines die op accu werken (snoerloos).

#### 1) Veiligheid van het werkgebied

**a) Zorg ervoor dat de werkplek schoon en goed verlicht is.** In rommelige of donkere gebieden gebeuren eerder ongelukken.

**b) Gebruik machines niet in een explosiegevaarlijke omgeving, zoals in de nabijheid van ontvlambare vloeistoffen, gasen of stof.**

Elektrische apparaten creëren vonken, waardoor stof of dampen kunnen ontbranden.

**c) Houd kinderen en omstanders uit de buurt wanneer u een elektrisch apparaat gebruikt.** U kunt de controle over het apparaat verliezen als u afgeleid wordt.

#### 2) Elektrische veiligheid

**a) De stekker van een elektrisch apparaat moet geschikt zijn voor het stopcontact dat u wilt gebruiken. Pas de stekker nooit aan. Gebruik geen adapterstekkers met geaarde machines.** Ongewijzigde stekkers en overeenkomende stopcontacten verkleinen het risico op elektrische schokken.

**b) Vermijd lichaamscontact met geaarde oppervlakken, zoals pijpen, radiatoren, fornuizen en koelkasten.** Er is een verhoogd risico op elektrische schokken als uw lichaam geaard is.

**c) Stel elektrische apparaten niet bloot aan regen of natte omstandigheden.** Als er water in een elektrisch apparaat binnendringt, wordt het risico op elektrische schokken groter.

**d) Gebruik het snoer niet op een verkeerde manier. Gebruik het snoer nooit om het apparaat te dragen, te trekken of om de stekker uit het stopcontact te verwijderen. Houd de kabel uit de buurt van warmte, olie, scherpe randen en bewegende onderdelen. Beschadigde of in de knoop geraakte kabels verhogen het risico op elektrische schokken.**

**e) Als u buitenshuis met een elektrisch apparaat werkt, gebruikt u een verlengkabel die geschikt is voor gebruik buiten.** Het gebruik van een kabel die geschikt is voor gebruik buitenshuis, vermindert het risico op elektrische schokken.

**f) Als werken met een elektrisch apparaat in een vochtige omgeving onvermijdelijk is, gebruikt u voeding met een aardlekschakelaar (RCD).** Gebruik van een RCD vermindert het risico op elektrische schokken.

#### 3) Persoonlijke veiligheid

**a) Blijf alert, let goed op wat u doet en gebruik uw gezonde verstand bij het werken met een elektrisch apparaat. Gebruik geen elektrische apparaten als u moe bent of onder invloed van drugs, alcohol of medicijnen.** Eén moment van onoplettendheid tijdens het gebruik van een elektrisch apparaat kan ernstig lichamelijk letsel tot gevolg hebben.

**b) Gebruik persoonlijke beschermingsmiddelen. Draag altijd oogbescherming.** Beschermingsmiddelen zoals een stofmasker, veiligheidsschoenen met antislipprofiel, een veiligheidshelm of gehoorbescherming in relevante werkomstandigheden beperken letsel.

**c) Voorkom onopzettelijk starten. Controleer of de schakelaar op OFF staat voordat u het elektrische apparaat aansluit op netvoeding en/of de accu, en voordat u het apparaat oppakt of draagt.**

Het dragen van elektrische apparaten met uw vinger op de schakelaar of het inschakelen van stroom of accu terwijl de schakelaar op ON staat, kan makkelijk tot ongelukken leiden.

**d) Verwijder een eventueel aanwezige stelsleutel voordat u het elektrische apparaat inschakelt.** Gereedschap of sleutels die zich in een draaiend onderdeel van het elektrisch apparaat bevinden, kunnen verwondingen veroorzaken.

**e) Voorkom overstrekken. Zorg dat u te allen tijde stevig en in balans staat.** Hierdoor hebt u een betere controle over het apparaat in onverwachte situaties.

**f) Draag geschikte kleding. Draag geen losse kleding of sieraden. Houd uw haar en kleding uit de buurt van bewegende onderdelen.** Losse kleding, sieraden of lang haar kunnen verstrikt raken in bewegende onderdelen.

**g) Als de mogelijkheid bestaat om een stofvanger te plaatsen, is het van belang dat deze op de juiste wijze wordt aangesloten en toegepast.** Het gebruik van stofopvang kan stofgerelateerde gevaren beperken.

**h) Let erop dat uw ervaring en vertrouwdheid met machines niet ertoe leidt dat u veiligheidsprincipes minder streng gaat hanteren.** Een onzorgvuldige handeling kan binnen een fractie van een seconde leiden tot ernstig letsel.

#### 4) Gebruik en behandeling van machine

**a) Forceer het apparaat niet. Gebruik het juiste apparaat voor uw werkzaamheden.** Het juiste apparaat klaart de klus beter en veiliger, en op de snelheid die mag worden verwacht.

**b) Gebruik een elektrisch apparaat niet als het niet met de schakelaar kan worden in- en uitgeschakeld.** Apparaten die niet met de schakelaar kunnen worden bediend, zijn gevaarlijk en moeten worden gerepareerd.

**c) Haal de stekker uit het stopcontact en/of verwijder het accupack, indien verwijderbaar, van de elektrisch apparaat voordat u aanpassingen maakt, accessoires verwisselt of apparaten opbergt.** Deze voorzorgsmaatregelen beperken het risico op onbedoeld starten van de machine.

**d) Berg elektrische apparaten die u niet nodig hebt op buiten het bereik van kinderen en laat personen die onbekend zijn met het apparaat of deze instructies niet ermee werken.** Elektrische apparaten zijn gevaarlijk in de handen van ongetrainde gebruikers.

**e) Voer onderhoud uit op elektrisch apparaten en accessoires. Controleer het apparaat op verkeerde uitlijning of ondeugdelijke bevestiging van bewegende onderdelen, breuk van onderdelen en andere afwijkingen die de werking van het apparaat negatief kunnen beïnvloeden. Als het apparaat is beschadigd, moet u het laten repareren voordat het weer wordt gebruikt. Veel ongelukken worden veroorzaakt door slecht onderhouden apparaten.**

**f) Houd snijgereedschappen scherp en schoon.** Goed onderhouden snijgereedschappen met scherpe snijranden zullen minder gauw vastlopen en zijn eenvoudiger onder controle te houden.

**g) Gebruik het elektrisch gereedschap, de accessoires, gereedschapsbits en dergelijke in overeenstemming met deze instructies en houd hierbij rekening met de werkomstandigheden en het type klus dat moet worden uitgevoerd.** Als u het apparaat voor andere toepassingen gebruikt dan waarvoor het is bedoeld, kan er een gevaarlijke situatie ontstaan.

**h) Houd de handgrepen en grijppoppervlakken droog, schoon en vrij van olie en vet.** Vettige of anderszins glibberige handgrepen en grijppoppervlakken belemmeren veilige hantering en bediening van het apparaat in onverwachte situaties.

#### 5) Gebruik en onderhoud van gereedschap met accu

**a) Laad het gereedschap alleen op met de lader die door de fabrikant is gespecificeerd.** Een lader die voor een bepaald type accu geschikt is, kan een risico op brand creëren als de lader met een andere accu wordt gebruikt.

**b) Gebruik alleen de accupacks die bestemd zijn voor de bijbehorende machine.** Als er andere accupacks worden gebruikt, bestaat er risico op letsel en brand.

**c) Als het accupack niet gebruikt wordt, houd dit dan uit de buurt van andere metalen voorwerpen, zoals paperclips, munten, sleutels, spijkers, schroeven of andere kleine metalen voorwerpen die een verbinding tussen de twee klemmen kunnen maken.**

Als er kortsluiting tussen de accuaansluitingen ontstaat, kunnen er brandwonden of brand ontstaan.

**d) Als het accupack verkeerd wordt gebruikt, kan er vloeistof uit de accu komen; zorg dat u deze niet aanraakt. Als u per ongeluk in contact komt met de vloeistof, afspoelen met water. Als er vloeistof in de ogen komt dient u medische hulp in te roepen. Vloeistof die uit de accu komt kan irritatie of brandwonden veroorzaken.**

**e) Gebruik geen beschadigde of veranderde accu.** Beschadigde of aangepaste accu's kunnen onvoorspelbaar gedrag vertonen, wat kan leiden tot brand, explosies of letsel.

**f) Stel het accupack of product niet bloot aan vuur of hoge temperaturen.** Blootstelling aan vuur of temperaturen hoger dan 130°C kan een explosie veroorzaken.

**g) Volg alle oplaadinstructies op en laad de accu of het product niet op bij temperaturen die buiten het in de instructies gespecificeerde bereik vallen.** Door onjuist opladen of opladen bij temperaturen die buiten het gespecificeerde bereik liggen, kan de accu beschadigd raken en neemt het risico op brand toe.

#### 6) Service

**a) Laat uw elektrische apparaat onderhouden door een gekwalificeerde onderhoudsmonteur met gebruikmaking van uitsluitend identieke vervangende onderdelen.** Hierdoor blijft de veiligheid van de machine gehandhaafd.

**b) Voer nooit onderhoud uit aan accupacks die beschadigd zijn.** Service aan accupacks mag alleen worden uitgevoerd door de fabrikant of geautoriseerde dienstverleners.

### 1.2.2 Veiligheidswaarschuwingen tuinbladblazer, tuinstofzuiger en tuinbladblazer/-stofzuiger

**a) Gebruik de machine niet bij slechte weersomstandigheden, vooral wanneer er een risico op blikseminslag bestaat.** Dit vermindert het risico op blikseminslag.

**b) Controleer de afvalopvangbak regelmatig op slijtage of veroudering.** Een versleten of beschadigde afvalopvangbak kan het risico op letsel verhogen.

**c) Draag oog- en gehoorbescherming.** Door geschikte beschermende uitrusting te dragen verkleint u het risico op letsel.

**d) Draag tijdens het bedienen van de machine altijd**

**beschermend schoeisel met antislipzool. Bedien de machine niet op blote voeten of met open sandalen aan.** Dit verlaagt het risico op letsel aan de voeten.

**e) Draag geen loszittende kleding of artikelen zoals sjaals, touwtjes, kettingen, stropdassen, enz. die in de luchtinlaten gezogen kunnen worden. Bind lang haar vast of bedek het, om te voorkomen dat het in de luchtinlaten wordt gezogen.**

Als een van deze voorwerpen in de luchtinlaten wordt gezogen, kan dit het risico op letsel vergroten.

**f) Houd omstanders uit de buurt tijdens het bedienen van de machine.** Weggeworpen vuil kan het risico op letsel vergroten.

**g) Niet gebruiken in zuigmodus als de afvalopvangbank niet geplaatst is.** Weggeworpen voorwerpen kunnen het risico op letsel vergroten.

**h) Richt het mondstuk van de bladblazer nooit in de richting van mensen of huisdieren of in de richting van ramen. Wees extra voorzichtig bij het blazen van vuil in de buurt van solide voorwerpen, zoals bomen, auto's en muren, waartegen vuil kan afketsen. Weggeslingerde voorwerpen kunnen eigendommen beschadigen en het risico op letsel vergroten.**

**i) Gebruik de machine niet voor het opnemen of wegblazen van brandende of rokende voorwerpen, zoals sigaretten, lucifers of hete as.** Deze ontstekingsbronnen kunnen het brandgevaar vergroten.

j) **Zuig geen water of andere vloeistoffen op en dompel geen enkel onderdeel van de machine onder in vloeistof.**

*Het binnendringen van water in de machine kan het risico op een elektrische schok verhogen.*

k) **Zuig geen stenen, grind, metaal of gebroken glas op.** *Het ventilatorwiel kan beschadigd raken en het risico op letsel vergroten.*

l) **Raak de ventilator niet aan terwijl deze nog in beweging is. Schakel de machine uit en wacht tot de ventilator stopt voordat u enig onderdeel verwijdert dat toegang kan geven tot de ventilator.** *Dit verlaagt het risico op letsel door bewegende delen.*

m) **Wanneer u vastgelopen materiaal verwijdert of onderhoud aan de machine uitvoert, moet u zorgen dat de aan/uit-schakelaar is uitgeschakeld.** *Indien de machine onverwacht wordt gestart tijdens het verwijderen van vastgelopen materiaal of onderhoud, kan dit leiden tot ernstig persoonlijk letsel.*

## 1.3 Aanvullende veiligheidsinstructies

### 1.3.1 Gebruik

#### Gebruik als tuinblazer:

De GARDENA-zuiger/blazer is bedoeld voor het blazen van vuildeeltjes en grasresten van stoepen, opritten, terrassen enz., voor het samen blazen van grasresten, stro en bladeren in stapels of voor het verwijderen van vuildeeltjes uit hoeken, voegen en openingen tussen bakstenen en wandstenen.

#### Gebruiken als een bladzuiger:

De GARDENA-zuiger/blazer is bedoeld voor het opzuigen van droog materiaal, zoals bladeren, gras, kleine takken en papiersnippers.

Het product is ongeschikt voor langdurig gebruik (professioneel gebruik).

De machine is bedoeld voor gebruik door de gebruiker op de grond en niet op ladders of een onstabiele steun.

Zorg er bij het dragen van een schouderriem voor dat andere draagbare apparaten het losmaken en verwijderen van de schouderriem niet belemmeren. Inspecteer de machine op beschadiging als er overmatige trillingen blijken te zijn.

Als u geblokkeerd of vastgelopen materiaal in de machine verwijdert, dient u ervoor te zorgen dat de aan/uit-schakelaar uitgeschakeld en de accu losgekoppeld is.

Zorg ervoor dat er geen vuil in de ventilatieopeningen zit.



### GEVAAR!

#### Risico op letsel!

- Gebruik het product niet voor het snoeien van struiken, heggen en vaste planten of voor het snoeien van klimplanten of gras op daken of op balkons, voor het fijnhakken van takken en twijgen en om onregelmatigheden in de bodem vlak te maken.
- Gebruik het product niet op hellingen van meer dan 20°.

### 1.3.2 Veiligheidsaanwijzingen voor accu's en acculaders



**Lees alle veiligheidswaarschuwingen en -instructies.** *Het niet opvolgen van de waarschuwingen en instructies kan leiden tot elektrische schokken, brand en/of ernstig letsel.*

- **Bewaar deze instructies op een veilige plaats.** *Gebruik de acculader alleen als u bekend bent met alle functies en deze onbeperkt kunt uitvoeren of de juiste instructies hebt ontvangen.*
- **Gebruik het product niet in explosieve atmosferen.**
- **Houd toezicht op kinderen tijdens gebruik, reiniging en onderhoud.** *Daarmee wordt gewaarborgd dat kinderen niet met de acculader spelen.*
- **Laad alleen Li-ion accu's van het POWER FOR ALL-systeem van het type PBA 18V vanaf een capaciteit van 1,5 Ah (vanaf 5 accucellen) op.** *De accuspanning moet passen bij de accu-oplaadspanning van de acculader. Laad geen niet-oplaadbare accu's op. Anders bestaat er gevaar voor brand of explosie.*
-  **Gebruik de acculader alleen in gesloten ruimten en houd deze uit de buurt van vocht.** *Het binnendringen van water in een acculader verhoogt het risico op elektrische schokken.*
- **Houd de acculader schoon.** *Vuil vormt een gevaar voor elektrische schok.*
- **Controleer de acculader, inclusief kabel en stekker, altijd voorafgaand aan het gebruik.** *Gebruik de acculader niet als u schade opmerkt. Open de acculader niet zelf. Zorg ervoor dat reparaties alleen worden uitgevoerd door gekwalificeerd personeel dat uitsluitend originele reserveonderdelen gebruikt. Beschadigde acculaders, kabels en stekkers verhogen het risico op een elektrische schok.*
- **Gebruik de acculader niet op gemakkelijk brandbare oppervlakken (zoals papier, textiel, enz.) of in brandbare omgevingen.** *Er bestaat brandgevaar omdat de acculader tijdens het opladen warm wordt.*
- **Als de aansluitkabel vervangen moet worden, moet dit worden uitgevoerd door GARDENA of door een erkend servicecentrum voor elektrische gereedschappen van GARDENA, om veiligheidsrisico's te voorkomen.**
- **Deze veiligheidsinstructies zijn alleen van toepassing op 18V-Li-ion-accu's van het POWER FOR ALL-systeem.**
- **Laad de accu's alleen op met acculaders die door de fabrikant worden aanbevolen.** *Een acculader die geschikt is voor het ene type accu, kan brandgevaar veroorzaken als deze gebruikt wordt met andere accu's.*
- **Er kunnen ook dampen ontsnappen als de accu beschadigd is of verkeerd wordt gebruikt.** *Zorg ervoor dat de ruimte goed is geventileerd en roep medische hulp in als u nadelige gevolgen ervaart. De dampen kunnen de luchtwegen prikkelen.*
- **Als de accu defect is, kan er vloeistof lekken en kunnen aangrenzende voorwerpen nat worden.** *Controleer betreffende onderdelen. Reinig ze of vervang ze indien nodig.*

- **Bij verkeerd gebruik of als de accu beschadigd is, kan brandbare vloeistof uit de accu ontsnappen.** *Vermijd contact hiermee. Als u per ongeluk in contact komt met de vloeistof, afspoelen met water. Wanneer de vloeistof in de ogen komt, moet u bovendien een arts raadplegen.* *Vloeistof die uit de accu komt kan irritatie of brandwonden veroorzaken.*
- **Gebruik de accu alleen in partnerproducten van het POWER FOR ALL-systeem.** *18V-accu's met de POWER FOR ALL-markering zijn volledig compatibel met de volgende producten: alle 18V-partnerproducten van het POWER FOR ALL-systeem.*

- **Neem de accu-aanbevelingen in de gebruiksaanwijzing voor uw product in acht.** *Dit is de enige manier om de accu en het product veilig te gebruiken en de accu's te beschermen tegen gevaarlijke overbelasting.*
- **Laad de accu's alleen op met acculaders die worden aanbevolen door de fabrikant of door partners van het POWER FOR ALL-systeem.** *Een acculader die geschikt is voor een bepaald type accu vormt brandgevaar bij gebruik in combinatie met andere accu's (accutype: PBA 18 V enz./compatibele acculaders: AL 18 enz.).*
- **De accu wordt gedeeltelijk geladen geleverd.** *Om de volledige capaciteit van de accu te kunnen benutten, moet u de accu volledig opladen in de acculader, voordat u de accu voor de eerste keer gebruikt.*
- **Houd batterijen uit de buurt van kinderen.**
- **Open de accu niet.** *Er bestaat gevaar voor kortsluiting.*
- **Sluit de accu niet kort.** *Houd de accu als hij niet wordt gebruikt uit de buurt van paperclips, munten, sleutels, spijkers, schroeven of andere kleine metalen voorwerpen die een overbrugging van de contacten zouden kunnen veroorzaken.* *Als er kortsluiting tussen de accuaansluitingen ontstaat, kunnen er brandwonden of brand ontstaan.*
- **De accucontacten kunnen heet zijn na gebruik.** *Wees voorzichtig met de hete contacten, wanneer u de accu verwijdert.*
- **De accu kan beschadigd raken door puntige voorwerpen zoals een spijker of schroevendraaier of door externe kracht.** *Er kan kortsluiting ontstaan en de accu kan in brand vliegen, gaan roken of exploderen of oververhit raken.*
- **Voer nooit onderhoud uit aan beschadigde accu's.** *Alle onderhoudswerkzaamheden aan accu's mogen uitsluitend worden uitgevoerd door de fabrikant of door erkende servicecentra.*



**Bescherm de accu tegen hitte, waaronder langdurige blootstelling aan zonlicht, vuur, vuil, water en vocht.** *Er bestaat explosie- en kortsluitingsgevaar.*

- **Gebruik en bewaar de accu alleen bij een omgevingstemperatuur tussen -20 en 50 °C.** *Laat de accu bijvoorbeeld niet ,s zomers in uw auto liggen. Bij temperaturen < 0 °C kunnen de prestaties afnemen, afhankelijk van het apparaat.*
- **Laad de accu alleen op bij een omgevingstemperatuur tussen 0 °C en 35 °C.** *Opladen buiten het temperatuurbereik kan de accu beschadigen en het risico op brand vergroten.*
- **Laat de accu na gebruik ten minste 30 minuten lang afkoelen, voordat u deze oplaadt of opbergt.**

### 1.3.3 Aanvullende elektrische veiligheidsinstructies



### GEVAAR!

#### Risico op hartstilstand!

Dit product genereert een elektromagnetisch veld tijdens het bedrijf. Dit elektromagnetische veld kan de functionaliteit van actieve of passieve medische implantaten (bijvoorbeeld pacemakers) beïnvloeden, wat kan leiden tot ernstig letsel of de dood.

- Raadpleeg uw arts en de fabrikant van uw implantaat voordat u dit product gebruikt.
- Verwijder de accu wanneer u het product niet gebruikt.

- **Koppel de accu los als de machine niet stopt.** *Het verwijderen van de accu stopt de machine.*
- **Als het loopwiel geblokkeerd is, stopt u en verwijdert u de accu.** *Er bestaat een risico op letsel als de machine onbedoeld wordt gestart.*
- **Gebruik het apparaat niet in de buurt van water of voor vijveronderhoud.** *Water dat in de accu terecht komt, kan een elektrische schok veroorzaken en leiden tot lichamelijk letsel.*

### 1.3.4 Aanvullende persoonlijke veiligheidsinstructies



### GEVAAR!

#### Verstikkingsgevaar!

Kleinere onderdelen kunnen worden ingeslikt.

- Houd kleine kinderen tijdens de montage uit de buurt.

- **Niet gebruiken om bloem, zand of houtstof op te zuigen.** *Dit kan een explosieve atmosfeer creëren.*
- **Open de onderhoudsklep niet tijdens gebruik.** *Vanwege het kleine risico van een storing in de signaalschakelaar, stopt het loopwiel mogelijk niet automatisch.*
- **Bedek lang haar tijdens gebruik.** *Haar kan in de luchtinlaat van de motorbehuizing worden gezogen.*
- **Gebruik het product niet in potentieel explosieve atmosferen.** *Er bestaat een gevaar voor explosie.*
- **Wees u altijd bewust van uw omgeving.** *Door verminderd gehoor vanwege lawaai en gehoorbescherming hoort u mogelijk geen gevaren of naderende personen.*
- **Aanbeveling: Draag een stofmasker.** *Stof dat opdarrelt, kan anders worden ingeademd.*
- **Het product is uitsluitend geschikt voor buitengebruik.** *Als u de machine binnenshuis gebruikt, wordt het geluid van de machine versterkt.*

## 2. MONTAGE

### **GEVAAR!**

#### Risico op letsel

Risico op letsel als het product per ongeluk wordt gestart en er haar, kleding of losse voorwerpen worden ingezogen. Het product mag alleen worden gebruikt als de zuig-/blaaspijp is gemonteerd.  
 → Wacht tot de rotorbladen tot stilstand komen.  
 → Verwijder de accu voordat u het product monteert.

### 2.1 Omvang van de levering

	Art. 14895-20	Art. 14895-55
Snoerloze zuiger/blazer	x	x
Acculader	x	-
Accu (4,0 Ah)	x	-
Gebruiksaanwijzing	x	x

### 2.2 Montage van de zuiger/blazerbuis [afb. A1/A2]

### **GEVAAR!**

#### Risico op letsel

Risico op letsel door de rotorbladen als u met uw hand in de opening van de behuizing reikt.  
 → Monteer de zuiger/blazerbuis voordat u de zuiger/blazer start.

- Lijn de inkeping op de bovenste zuiger/blazerbuis ① uit met de inkeping op de opening van de behuizing ②.
- Druk de bovenste zuiger/blazerbuis ① zo ver mogelijk op de opening van de behuizing ②.
- Schroef de 3 schroeven ③ in de 3 gaten van de opening van de behuizing ② (aanhaalmoment = 1,4 – 1,6 Nm).  
*De bovenste zuiger/blazerbuis is nu stevig aangesloten op de behuizing.*
- Druk de onderste zuiger/blazerbuis ④ op de bovenste zuiger/blazerbuis ① totdat u de aansluitingen op hun plaats hoort vastklikken.

### 2.3 Het loopwiel aanbrengen [afb. A3]

Er zijn 3 vergrendelingen ① op de kleinere blazerbuis van de zuiger/blazerbuis ④. De afstand tussen de zuiger/blazerbuis ④ en de grond kan worden afgesteld met behulp van de 3 vergrendelingen ①.

- Schuif de loopwielbeugel ⑤ op de gewenste vergrendelingspositie van de onderste zuiger/blazerbuis ④.
- Schroef de schroef ⑥ in het gat in de loopwielbeugel ⑤ (aanhaalmoment = 1,4 – 1,6 Nm).

*Het loopwiel is nu vastgezet in de vergrendelde stand.*

### 2.4 De opvangzak aanbrengen [afb. A4]

- Sluit de opvangzak ⑦ met de beugel ⑧ aan op de binnenkant van de uitwerper ⑨.
- Klap de beugel ⑧ omhoog totdat de vergrendeling ⑩ op de uitwerper ⑨ op z'n plek vastklikt.
- Hang de haak ⑪ in de beugel ⑫.

*De rubberen band houdt de opvangzak op de zuiger/blazerbuis.*

### 2.5 De schouderriem aanbrengen [afb. A5]

De schouderriem biedt extra ondersteuning bij het gebruik van de zuiger/blazer. Wij raden u aan de schouderriem te gebruiken.

- Klik de haak ⑬ van de schouderriem ⑭ in de beugel ⑭.
- Trek de schouderriem ⑭ over één schouder.

## 3. BEDIENING

### **GEVAAR!**

#### Risico op letsel

Risico op letsel als het product per ongeluk wordt gestart en er haar, kleding of losse voorwerpen worden ingezogen.  
 → Wacht tot de rotorbladen tot stilstand komen.  
 → Verwijder de accu voordat u de machine afstelt of transporteert.

→ Het product mag alleen worden gebruikt als de zuig-/blaaspijp is gemonteerd.

### 3.1 De accu opladen [afb. O1/O2/O3]

### **LET OP!**

#### Materiële schade.

Als de spanning van de voedingsbron niet overeenkomt met de specificaties op het typeplaatje van de acculader, kan de acculader beschadigd raken.  
 → Let op de netspanning.

### **GEVAAR!**

#### Risico op letsel.

Uw vingers kunnen bekneld raken wanneer u de accu plaatst.  
 → Let op uw vingers.

Dankzij het intelligente oplaadprocedé wordt de laadtoestand van de accu automatisch herkend en wordt de accu, afhankelijk van de accutemperatuur en -spanning, met de telkens optimale oplaadstroom opgeladen. Daardoor wordt de accu ontzien en blijft deze bij bewaren in de acculader altijd volledig opgeladen.

- Druk op de ontgrendelknop ① en verwijder de accu ② uit de accuhouder ③.
- Sluit de acculader ④ op een stopcontact aan.
- Schuif de accu ② op de acculader ④.  
*Wanneer de acculaadindicator ⑤ op de lader groen knippert, wordt de accu opgeladen.*  
*Wanneer de acculaadindicator ⑤ op de lader permanent groen brandt, is de accu volledig opgeladen (oplaadduur, zie 7. TECHNISCHE GEGEVENS).*
- Controleer tijdens het opladen regelmatig de oplaadstatus.
- Als de accu ② volledig is opgeladen, kan de accu ② worden losgekoppeld van de acculader ④.

### 3.2 Betekenis van weergave-elementen

#### 3.2.1 Acculaadindicator op de acculader [afb. O3]

##### Knipperend groen lampje (snel) op acculaadindicator ⑥

Snel opladen wordt aangegeven door het **snel knipperen** van de **groene** acculaadindicator ⑥.

**Opmerking:** Snel opladen is alleen mogelijk als de temperatuur van de accu binnen het toegestane laadtemperatuurbereik ligt, zie 'Technische gegevens'.

##### Knipperend groen lampje (langzaam) op acculaadindicator ⑥

Wanneer het accuniveau ongeveer 80% is, zal de **groene** acculaadindicator ⑥ langzaam **knipperen**. De accu kan worden verwijderd en onmiddellijk worden gebruikt.

##### Continu groen brandend lampje op de acculaadindicator ⑥

Een **continu groen brandend lampje** op de acculaadindicator ⑥ geeft aan dat de accu volledig is opgeladen.

Als de accu niet is ingestoken, geeft een **continu brandend lampje** op de acculaadindicator ⑥ aan dat de netstekker in het stopcontact is gestoken en dat de lader gereed is voor gebruik.

##### Continu rood brandend lampje op de acculaadindicator ⑥

Het **continu rood brandende lampje** op de acculaadindicator ⑥ geeft aan dat de temperatuur van de accu buiten het toegestane laadtemperatuurbereik ligt, zie 'Technische gegevens'.

Nadat het toegestane temperatuurbereik is bereikt, schakelt de acculader automatisch naar snel opladen.

##### Knipperend rood lampje op de acculaadindicator ⑥

Het **knipperende rode lampje** op de acculaadindicator ⑥ geeft een andere storing in de laadcyclus aan, zie 'Probleemoplossing'.

#### 3.2.2 Acculaadstatusindicator op het product [afb. A5/O4]

Na het starten van de machine wordt de acculaadstatusindicator ⑦ gedurende 5 seconden weergegeven op het bedieningspaneel.

Acculaadstatusindicator	Acculaadstatus
①, ② en ③ brandt groen	67 - 100% opgeladen
① en ② brandt groen	34 - 66% opgeladen
① brandt groen	11 - 33% opgeladen
① knippert groen	0 - 10% opgeladen

Wanneer de led ① groen knippert, moet de accu worden opgeladen.

Als de storingsled (M) brandt of knippert: zie "6. PROBLEMEN OPLOSSEN".

### 3.2.3 Knoppen op het bedieningspaneel (P) [afb. A5/O4]

#### ON/OFF-knop (S):

Als de onderhoudsklep open is, kan de zuiger/blazer niet worden gestart.

→ Druk op de ON/OFF-knop (S) op het bedieningspaneel.

*De zuiger/blazer start en de acculaadstatusindicator wordt gedurende 5 seconden weergegeven.*

→ Druk opnieuw op de ON/OFF-knop (S) op het bedieningspaneel.

*De zuiger/blazer stopt.*

#### Toerental-knop (U):

De toerental-knop kan worden gebruikt om het toerental van de motor aan te passen aan uw eisen.

Het lage toerental is ideaal voor het blazen van lichte bladeren, bijvoorbeeld op grind. Het hoge toerental is ideaal voor grote en natte bladeren.

Snelheid	Rotatiesnelheid	Led-display
Laag	8000 tpm	Er gaat geen led branden
Middel	11500 tpm	(U) gaat branden
Hoog	12500 tpm	(U) en (U) gaan branden
Boost	14500 tpm	(U) gaat ook branden

→ Druk op de toerental-knop (U) op het bedieningspaneel.

*Het gemiddelde toerental wordt geactiveerd en de led (U) gaat branden.*

→ Druk opnieuw op de toerental-knop (U) op het bedieningspaneel.

*Hoog toerental wordt geactiveerd en de leds (U) en (U) gaan branden.*

→ Druk opnieuw op de toerental-knop (U) op het bedieningspaneel.

*Laag toerental wordt geactiveerd en er gaat geen led branden.*

#### Boost-knop (B):

In de boostmodus wordt het motortoerental tijdelijk verhoogd (gedurende 15 seconden) voor maximaal zuig-/blaasvermogen. De boostmodus kan zo vaak als nodig worden geactiveerd, maar verkort de levensduur van de accu.

→ Druk op de boost-knop (B) op het bedieningspaneel.

*De boostmodus wordt 15 seconden geactiveerd en de led (B) gaat branden.*

→ Om de boostmodus voortijdig te beëindigen, drukt u opnieuw op de boostknop (B) op het bedieningspaneel.

*Boostmodus is uitgeschakeld en led (B) brandt niet.*

Boostmodus is niet mogelijk met accu's < 4 Ah. Dan brandt (M) en knippert (B) gedurende 5 seconden.

### 3.3 Werkpositie [afb. O5/O6]

De opvangzak moet worden bevestigd voor de blaas- en zuigmodus.

#### 3.3.1 Blaasmodus

Gebruik zuiger/blazer voor het blazen van vuildeeltjes en grasresten van stoepen, opritten, terrassen enz., voor het samen blazen van grasresten, stro en bladeren in stapels of voor het verwijderen van vuildeeltjes uit hoeken, voegen en openingen tussen bakstenen en wandstenen.

→ Zet de schakelaar (A) op de stand 'Blazen' (↶).

Gebruik de toerentalregeling om het motortoerental te verhogen of te verlagen wanneer u de machine gebruikt met de blaasfunctie.

U kunt de luchtstroom regelen door de uitlaatopening van de buis meer naar beneden of naar één kant te richten.

Werk altijd uit de richting van vaste voorwerpen zoals stoepranden/stoepen, grote stenen, voertuigen en afrasteringen vandaan.

De beste manier om hoeken schoon te maken, is om vanuit de hoek naar buiten te bewegen. Zo voorkomt u dat er vuil in uw gezicht wordt geblazen. Wees voorzichtig als u in de buurt van planten werkt. De kracht van de luchtstroom kan kwetsbare planten beschadigen.

#### 3.3.2 Zuigmodus

Gebruik uw machine om droge materialen zoals bladeren, gras, twijgjes en stukjes papier op te zuigen.

→ Zet de schakelaar (A) op de stand 'Zuigen' (↷).

De boostmodus kan worden gebruikt voor optimale resultaten bij het werken met de zuigfunctie.

Beweeg tijdens het zuigen langzaam vooruit en achteruit over het materiaal.

Vermijd tijdens het werken hopen vuil die het apparaat kunnen verstoppert. Houd voor optimale resultaten de zuigbuis van de machine ongeveer twee centimeter boven de grond.

### 3.4 De zuiger/blazer starten/stoppen

#### 3.4.1 De zuiger/blazer starten [afb. A5/O1/O5]

Wij raden het gebruik aan van uitsluitend 4 Ah accu's P4A PBA 18V/72 (art. 14905) of groter.

1. Plaats de accu (B) volledig in de accuhouder (D) totdat deze op zijn plek vastklikt.
2. Draai de schakelaar in de gewenste positie (zie '3.3 Werkpositie [afb. O5/O6]').
3. Zet de zuiger/blazer op het loopwiel (E) en houd deze met één hand op de achterste handgreep (F) en één hand op de voorste handgreep (G) vast.
4. Druk op de ON/OFF-knop (S) op het bedieningspaneel (P).

*De zuiger/blazer start en de acculaadstatusindicator wordt gedurende 5 seconden weergegeven.*

#### 3.4.2 De zuiger/blazer stoppen

→ Druk opnieuw op de ON/OFF-knop (S) op het bedieningspaneel.

*De zuiger/blazer stopt.*

## 4. ONDERHOUD



### GEVAAR!

#### Risico op letsel

Risico op letsel als het product per ongeluk wordt gestart en er haar, kleding of losse voorwerpen worden ingezogen.

- Wacht tot de rotorbladen tot stilstand komen.
- Verwijder de accu voordat u onderhoud uitvoert aan het product.



### GEVAAR!

#### Risico op letsel!

Risico van letsel en risico van beschadiging van het product.

- Gebruik geen water of waterstraal (vooral geen waterstraal onder hoge druk) om het product te reinigen. *Hierdoor kan het product beschadigd raken of kan er water in de elektrische componenten binnendringen, wat corrosie of kortsluiting kan veroorzaken.*
- Gebruik geen chemische producten, waaronder benzine of oplosmiddelen, voor de reiniging. Ze kunnen belangrijke kunststof onderdelen vernietigen.

#### 4.1.1 Het oppervlak van de zuiger/blazer reinigen [afb. O1]

De luchtstroomsleuven moeten altijd schoon zijn.

1. Reinig het oppervlak van de zuiger/blazer met een vochtige doek.
2. Reinig de ventilatiesleuven (I) met een zachte borstel (gebruik geen scherpe voorwerpen).

#### 4.1.2 De opvangzak reinigen [afb. A4]

De opvangzak moet na elk gebruik worden schoongemaakt.

De opvangzak moet volledig worden geleegd en gereinigd om veroudering en verstopping van de luchtstroom te voorkomen.

1. Trek de hanger (J) uit de beugel (K).
2. Druk de vergrendeling (L) op de uitwerper (M) en klap de beugel (N) naar beneden.
3. Verwijder de opvangzak (O).
4. Open de rits (P).
5. Maak de opvangzak (O) leeg.
6. Draai de opvangzak (O) binnenstebuiten.
7. Als de opvangzak erg vuil is, kunt u deze schoonmaken met een natte borstel.
8. Hang de opvangzak (O) op en laat deze volledig drogen voordat u hem weer gebruikt.
9. Installeer de opvangzak (O) (zie '2.4 De opvangzak installeren [Afb. A4]').

#### 4.1.3 De zuigbuis schoonmaken [afb. A3]

1. Tik voorzichtig op de zuigbuis (Q) om grof vuil los te maken.
2. Reinig de binnenkant van de zuigbuis (Q) bijvoorbeeld met een houten stok.

#### 4.1.4 De rotorkamer reinigen [afb. M1]

De rotorkamer moet na elk gebruik worden gereinigd.

Voor een volledige werking moet de rotorkamer vrij zijn van vuil.

1. Draai de borgschroef ② linksom (ca. 10 omwentelingen).
2. Open de onderhoudsklep ③.
3. Reinig de onderhoudsklep ③.
4. Reinig de rotorkamer en de rotorbladen ④ bijvoorbeeld met een kleine flessenborstel, vooral achter de rotor.
5. Reinig de binnenkant van de onderhoudsklep ③ en let vooral op de schroefverbinding van de veiligheidsschroef ② op de onderhoudsklep ③.
6. Maak de afdichting van de onderhoudsklep ③ zorgvuldig schoon.
7. Sluit de onderhoudsklep ③.
8. Draai de borgschroef ② rechtsom vast (ca. 5 omwentelingen).

Een veiligheidsschakelaar verhindert het starten wanneer de onderhoudsklep open is of de borgschroef niet vastgedraaid is.

#### 4.2 De accu en acculader reinigen

Het oppervlak en de contacten van de accu en acculader moeten schoon en droog zijn voordat de accu wordt aangesloten op de acculader.

→ Gebruik geen stromend water.

##### 4.2.1 De accu reinigen

Gebruik nooit chemische middelen om de accu te reinigen.

→ Gebruik een zachte, schone, droge borstel om de ventilatiesleuven en de contacten van de accu van tijd tot tijd schoon te maken.

##### 4.2.2 De acculader reinigen

→ Gebruik een zachte, droge doek om de contacten en de kunststof onderdelen schoon te maken.

## 5. OPSLAG

### 5.1 Afsluiten

Het product moet uit de buurt van kinderen worden opgeborgen.

1. Verwijder de accu ⑥.
2. Laad de accu op (zie '3.1 De accu opladen' [afb. O1/O2/O3]).
3. Leeg de opvangzak en maak deze schoon (zie '4.1.2 De opvangzak schoonmaken [afb. A4]').
4. Reinig de zuiger/blazer, de accu's en de acculader (zie '4. ONDERHOUD').
5. Berg de zuiger/blazer, de accu's en de acculader op een droge, dichte en vorstbestendige plek op.

## 6. STORINGEN VERHELPEN

### GEVAAR!

#### Risico op letsel

Risico op letsel als het product per ongeluk wordt gestart en er haar, kleding of losse voorwerpen worden ingezogen.

→ Wacht tot de rotorbladen tot stilstand komen.

→ Verwijder de accu voordat u problemen aan het product gaat oplossen.

### 6.1 Foutentabel

Probleem	Mogelijke oorzaak	Oplossing
<b>Harde geluiden, de zuiger/blazer ratelt.</b>	Schroeven op de motor, de aansluitingen of de zuiger/blazer zitten los.	→ Schroeven laten aanhalen door een erkende gespecialiseerde dealer of door de GARDENA-service.
<b>De zuiger/blazer draait ongelijkmatig of trilt sterk</b>	Rotorbladen zijn beschadigd of versleten. Schroeven op de zuiger/blazerbuis zitten los.	→ Neem contact op met de GARDENA-service. → Draai de Schroeven op de zuiger/blazerbuis vast.
<b>De rotor kan niet vrij draaien</b>	Vuil in de rotorkamer. Mechanische storing.	→ Reinig de rotorkamer. → Neem contact op met de GARDENA-service.

Probleem	Mogelijke oorzaak	Oplossing
<b>Verslechtering van de zuigprestaties</b>	De opvangzak zit vol. De opvangzak is vuil.	→ Maak de opvangzak leeg. → Reinig de opvangzak.
<b>Boostmodus kan niet worden geactiveerd.</b>	Accu < 4 Ah.	→ Gebruik een 4 Ah-accu of groter.
<b>Fout-led ⑥ brandt rood, en led ⑦ knippert gedurende 5 seconden groen</b>		
<b>De zuiger/blazer start niet of stopt.</b> <b>Led ⑦ knippert groen [afb. O4]</b>	De accu is leeg.	→ Laad de accu op.
<b>De zuiger/blazer start niet of stopt.</b> <b>⑥ brandt rood [afb. O4]</b>	De temperatuur van de accu ligt buiten het toegestane bereik. Er bevinden zich waterdruppels of vocht tussen de accucontacten. Een obstakel blokkeert de motor. De borgschroef is niet vastgedraaid.	→ Wacht tot de temperatuur van de accu is gedaald tot tussen 0 °C en +45 °C. → Verwijder de waterdruppels of het vocht met een droge doek. → Verwijder de obstructie. → Draai de borgschroef vast.
<b>De zuiger/blazer start niet of stopt.</b> <b>Storingsled ⑥ knippert rood [afb. O4]</b>	De zuiger/blazer is defect.	→ Neem contact op met de GARDENA-service.
<b>De zuiger/blazer start niet of stopt.</b> <b>Storingsled ⑥ gaat niet branden [afb. O4]</b>	De accu is kapot. De zuiger/blazer is defect.	→ Vervang de accu. → Neem contact op met de GARDENA-service.
<b>Opladen is niet mogelijk.</b> <b>De acculaadindicator ⑧ brandt continu groen</b>	De accu is niet goed in de acculader geduwd. Contacten van de accu zijn vuil	→ Duw de accu goed in de acculader. → Reinig de accucontacten (bijvoorbeeld door de accu meerdere keren aan te sluiten en weer los te koppelen). Vervang de accu indien nodig.
	De temperatuur van de accu ligt buiten het toegestane bereik.	→ Wacht tot de temperatuur van de accu is gedaald tot tussen 0 °C en +45 °C.
	De accu is kapot.	→ Vervang de accu.
<b>Opladen is niet mogelijk.</b> <b>De acculaadindicator ⑧ brandt niet</b>	De stekker van de acculader is niet goed aangesloten. Stopcontact, netsnoer of acculader is defect.	→ Steek de stekker volledig in het stopcontact. → Controleer de netspanning. → Laat de acculader indien nodig controleren door een erkende gespecialiseerde dealer of door GARDENA Service.

#### OPMERKING:

Reparaties mogen uitsluitend worden uitgevoerd door serviceafdelingen van GARDENA of door gespecialiseerde dealers die zijn goedgekeurd door GARDENA.

→ Neem contact op met uw GARDENA-servicecentrum in geval van andere storingen (zie achterzijde).

## 7. TECHNISCHE GEGEVENS

Snoerloze zuiger/blazer	Eenheid	Waarde (art. 14895)	
		Blaasstand	VAC-modus
<b>Zuigkracht</b>	N	5,4	
<b>Mulchverhouding</b>		10:01	
<b>Blaassnelheid</b>	km/h	250	
<b>Volume opvangzak</b>	l	30	
<b>Gewicht met opvangzak</b>	kg	3,56	
<b>Geluidsdruk niveau <math>L_{pA}^{1)}</math></b>	dB(A)	80	82
<b>Onzekerheidsmarge <math>k_{pA}</math></b>	dB(A)	3	3
<b>Geluidsvermogensniveau <math>L_{WA}^{2)}</math> gemeten/gegarandeerd</b>	dB(A)	92 / 93	94 / 95
<b>Hand-/arm-trilling <math>a_{vhw}^{1)}</math></b>	$m/s^2$	<2,5	<2,5
<b>Onzekerheidsmarge <math>k_{vhw}</math></b>		1,5	1,5

Meetmethoden volgens: <sup>1)</sup> EN IEC 62841-4-6 <sup>2)</sup> RL 2000/14/EC/S.I. 2001 nr.1701

WAARSCHUWING: De trillings- en geluidsemisies tijdens het werkelijke gebruik van de machine kunnen afwijken van de opgegeven totale waarde, afhankelijk van de wijze waarop de machine wordt gebruikt, en er moeten veiligheidsmaatregelen ter bescherming van de gebruiker worden genomen op basis van een schatting van de blootstelling in de feitelijke gebruiksomstandigheden (rekening houdend met alle delen van de bedrijfscyclus, dus niet alleen de tijd dat de machine actief wordt gebruikt, maar ook de tijd dat de machine is uitgeschakeld of stationair draait).

Systeemaccu	Eenheid	Waarde (PBA 18V 4.0Ah W-C)
Accuspanning	V (DC)	18
Accucapaciteit	Ah	4,0
Aantal cellen (Li-ion)		10
Geschiedte acculaders voor het POWER FOR ALL-systeem		AL 1810 CV / AL 1815 CV / AL 18V-20 / AL 1830 CV / AL 1880 CV / AL 18V-44

Systeemacculader	Eenheid	Waarde (AL 1810 CV)	Waarde (AL 18V-20)
Netspanning	V (AC)	220 – 240	220 – 240
Netfrequentie	Hz	50 – 60	50 – 60
Nominaal vermogen	W	26	50
Accu-oplaadspanning	V (DC)	18	18
Max. acculaadstroom	mA	1000	2000
Oplaadtijd accu (circa)			
PBA 18V 2.0Ah W-B	min.	124	64
PBA 18V 2.5Ah W-B	min.	154	79
PBA 18V 4.0Ah W-C	min.	244	124
Toegestane accutemperatuur tijdens het opladen	°C	0 – 45	0 – 45
Gewicht	g	170	210
Beschermingsklasse		II / II	II / II
Geschiedte POWER FOR ALL-systeem-accu's PBA 18V		PBA 18V	PBA 18V

## 8. TOEBEHOREN/ONDERDELEN

Vervangende GARDENA-opvangzak	Ter vervanging van een beschadigde opvangzak.	Art. 14895-00.660.00
Vervangende GARDENA-wielset	Ter vervanging van een beschadigd wiel en/of een beschadigde wielhouder.	Art. 14895-00.900.01
GARDENA-systeemaccu P4A PBA 18 V/45 P4A PBA 18 V/72	Accu voor extra gebruiksduur of voor vervanging.	Art. 14903 Art. 14905

## 9. SERVICE

De actuele contactgegevens van onze serviceafdeling zijn online te vinden op [www.gardena.com/contact](http://www.gardena.com/contact)

## 10. AFVOEREN

### 10.1. Het product afvoeren



Het symbool betekent dat het product geen huishoudelijk afval is. Recycle het via uw lokale inzamelsysteem voor elektrische en elektronische apparatuur.

Dit draagt bij aan een goede afvalverwerking aan het einde van de levensduur. Neem voor meer informatie contact op met de plaatselijke autoriteiten, de afvalverwerker, uw GARDENA-servicedealer of verkoper. Onjuiste afvoer kan negatieve gevolgen hebben voor het milieu en de volksgezondheid vanwege de mogelijke aanwezigheid van gevaarlijke stoffen.

### 10.2. De accu afvoeren



De accu bevat lithium-ion-cellen die niet bij het gewone huisvuil mogen worden weggegooid aan het einde van hun levensduur.

#### Li-ion

Zorg ervoor dat de contacten van de lithium-ion-cel geen kortsluiting veroorzaken door er tape overheen te plaatsen. Voer de lithium-ion-cellen op de juiste wijze af bij of via het plaatselijke inzamelpunt voor recycling.

# no Batteridrevet hageblåsersuger PowerJet Collect P4A

## Original bruksanvisning

1. SIKKERHETSINSTRUKSJONER	96
2. MONTERING	98
3. BRUK	99
4. VEDLIKEHOLD	100
5. OPPBEVARING	100
6. FEILSØKING	100
7. TEKNISKE DATA	101
8. TILBEHØR/RESERVEDELER	101
9. SERVICE	101
10. AVHENDING	101

## 1. SIKKERHETSINSTRUKSJONER

### 1.1 Symboler på produktet



→ Les bruksanvisningen.



→ Hold tilskuere på avstand.



→ Bruk øye- og hørselsvern.



→ Må ikke utsettes for regn.

### 1.2 Generelle sikkerhetsinstruksjoner

#### 1.2.1 Generelle sikkerhetsadvarsler for maskinen



#### ADVARSEL!

Les alle sikkerhetsadvarsler, instruksjoner, illustrasjoner og spesifikasjoner som fulgte med denne maskinen.

*Hvis du ikke følger alle instruksjonene som er listet opp nedenfor, kan det føre til elektrisk støt, brann og/eller alvorlige skader.*

Ta vare på alle advarsler og instruksjoner for fremtidig bruk.

Begrepet «maskin», slik det er brukt i sikkerhetsinstruksjonene, refererer til maskiner som drives av nettstrøm (med ledning), eller til batteridrevne (trådløse) maskiner.

#### 1) Sikkerhet i arbeidsområdet

a) Hold arbeidsområdet rent og godt belyst. Rot og dårlig opplyste områder kan lett føre til ulykker.

b) Maskiner må ikke brukes i omgivelser der det er fare for eksplosjon, for eksempel der det finnes brennbare væsker, gasser eller støv. Maskiner danner gnister som kan antenne støv eller damp.

c) Hold barn og tilskuere på avstand når du bruker en maskin. Distraksjoner kan føre til at du mister kontrollen.

#### 2) El-sikkerhet

a) Støpselet til maskinen må passe til stikkkontakten. Du må aldri modifisere støpselet på noen måte. Ikke bruk adapterstøpsel sammen med jordede maskiner.

Når støpselet ikke er modifisert og stikkkontakten passer, vil dette redusere faren for elektrisk støt.

b) Unngå kroppskontakt med gjenstander som er jordet, for eksempel rør, radiatorer, komfyrer og kjøleskap. Faren for elektrisk støt øker hvis kroppen til brukeren er jordet.

c) Maskiner må ikke utsettes for regn eller våte forhold. Hvis det kommer vann inn i en maskin, øker faren for elektrisk støt.

d) Vær forsiktig med kablet. Bruk aldri ledningen til å bære eller dra maskinen eller til å trekke ut støpselet til maskinen. Hold ledningen unna varme, olje, skarpe kanter og bevegelige deler. Skadde eller sammenflokete ledninger øker faren for elektrisk støt.

e) Når en maskin brukes utendørs, må det brukes en skjøteledning som er egnet for utendørs bruk. Bruk av ledning for utendørs bruk reduserer faren for elektrisk støt.

f) Hvis en maskin må brukes på et fuktig sted, bør den være koblet til en strømkrets som er beskyttet av jordfeilbryter. Bruk av jordfeilbryter reduserer faren for elektrisk støt.

#### 3) Personlig sikkerhet

a) Vær oppmerksom, følg med på det du gjør, og bruk sunn fornuft når du bruker en maskin. Ikke bruk en maskin hvis du er trett eller påvirket av narkotika, alkohol eller medisiner.

Et øyeblikks uoppmerksomhet under bruk av maskiner kan føre til alvorlig personskade.

**b) Bruk personlig verneutstyr. Bruk alltid vernebriller.**

Bruk av personlig verneutstyr som støvmaske, sklisliske vernesko, vernehjelm eller hørselsvern der det er relevant, reduserer risikoen for personskader.

**c) Forebygg utilsiktet starting. Forsikre deg om at bryteren står i AV-stilling før du kobler til strømforsyningen og/eller batteripakken, løfter opp eller bærer maskinen.**

Hvis du bærer en maskin påslått eller med en finger på bryteren, kan det lett oppstå ulykker.

**d) Fjern eventuelle justeringsnøkler før du slår på maskinen.**

En nøkkel som sitter på en roterende del av maskinen, kan forårsake personskade.

**e) Ikke strekk deg for langt. Hold alltid føttene på bakken og en balansert stilling. Dette gir deg bedre kontroll over maskinen i uventede situasjoner.**

**f) Bruk egnede klær. Bruk ikke løstsittende klær eller smykker. Hold hår og klær borte fra bevegelige deler. Løstsittende klær, smykker eller langt hår kan sette seg fast i bevegelige deler.**

**g) Hvis maskinen har utstyr for støvsuging eller -oppsamling, må du forsikre deg om at det er tilkoblet, og at det brukes på riktig måte.**

Bruk av støvoppsamler kan redusere faren for støvrelaterte skader.

**h) Selv om du har lang erfaring med regelmessig bruk av maskiner, må du ikke bli uforsiktig eller ignorere sikkerhetsreglene.**

En uforsiktig handling kan føre til alvorlig personskade i løpet av en brøkdel av et sekund.

**4) Bruk og vedlikehold av maskinen**

**a) Ikke bruk makt på maskinen. Bruk riktig maskin til den aktuelle oppgaven.**

Riktig maskin gjør jobben på en bedre og sikrere måte i den hastigheten den er konstruert for.

**b) Ikke bruk maskinen hvis bryteren ikke fungerer som den skal.**

Maskiner som ikke kan kontrolleres med bryteren, er farlige, og må repareres.

**c) Koble støpselet fra strømforsyningen og/eller batteripakken fra produktet, hvis det er avtakbart, før du foretar justeringer, skifter tilbehør eller legger unna produktet for oppbevaring. Slike forebyggende sikkerhets-tiltak forhindrer utilsiktet start av maskinen.**

**d) Maskiner som ikke er i bruk, må oppbevares utilgjengelig for barn. Ikke la personer som ikke er kjent med maskinen eller disse instruksjonene, bruke maskinen. Maskiner er farlige når de håndteres av uerfarne brukere.**

**e) Vedlikehold maskiner og tilbehør. Kontroller for feil innretting eller festing av bevegelige deler, brudd på deler eller andre tilstander som kan påvirke maskinens funksjon. Hvis maskinen er skadet, må den repareres før bruk. Mange ulykker skyldes dårlig vedlikeholdte maskiner.**

**f) Hold skjæreverktøy skarpe og rene. Riktig vedlikeholdte skjæreverktøy med skarpe skjærekanter har mindre fare for å sette seg fast, og er lettere å kontrollere.**

**g) Bruk elektroverktøy, tilbehør, verktøybits osv. i henhold til denne bruksanvisningen. Ta hensyn til arbeidsbetingelsene og arbeidet som skal utføres.**

Bruk av maskinen til andre oppgaver enn dem den er tiltenkt, kan føre til farlige situasjoner.

**h) Hold håndtakene og gripeflatene tørre, rene og frie for olje og fett.**

Glatte håndtak og gripeflater umuliggjør trygg håndtering og kontroll av maskinen i uventede situasjoner.

**5) Bruk og pleie av batteriverktøy**

**a) Lading skal bare skje med laderen som er spesifisert av produsenten. En lader som passer til én batteripakke, kan skape brannfare hvis den brukes med en annen batteripakke.**

**b) Bruk kun batteripakkene som er spesifikt tiltenkt for maskinen. Bruk av andre batteripakker kan medføre fare for personskade og brann.**

**c) Når batteriet ikke er i bruk, må det holdes unna andre metallgjenstander som binders, mynter, nøkler, spiker, skruer og andre små metallgjenstander som kan danne en forbindelse fra den ene batteripolen til den andre. Kortslutning av batteripolene sammen kan føre til forbrenning eller brann.**

**d) Hvis batteriet utsettes for store påkjenninger, kan det komme væske ut av det. Unngå i så fall kontakt med denne væsken. Skyll med vann hvis kontakt oppstår ved et uhell. Hvis du får væske i øynene, kontakt lege øyeblikkelig. Væske fra batteriet kan forårsake irritasjon eller brannskader.**

**e) Ikke bruk skadet en eller modifisert batteripakke. Skadete eller endrede batterier kan ha en uforutsigbar adferd, noe som kan føre til brann, eksplosjoner eller personskader.**

**f) Ikke utsett en batteripakke eller et verktøy for brann eller for høy temperatur. Eksponering for flammer eller temperaturer over 130 °C kan fremkalle en eksplosjon.**

**g) Følg alle instruksjoner for lading, og ikke lad batteripakken eller verktøyet utenfor temperaturområdet som er angitt i instruksjonene. Lading på feil måte eller ved temperaturer utenfor det angitte området kan påføre batteriet skade og øke faren for brann.**

**6) Service**

**a) La maskinen kun repareres av kvalifisert fagpersonale og kun med originale reservedeler. Dette sikrer at sikkerheten til maskinen opprettholdes.**

**b) Vedlikehold aldri skadete batteripakker. Alt vedlikehold av batterier må kun utføres av produsenten eller et autorisert kundesenter.**

**1.2.2 Sikkerhetsadvarsler for hageblåser, hagestøvsuger hageblåser/-støvsuger**

**a) Ikke bruk gressklipperen under dårlige værforhold, spesielt ikke når det er fare for lyn. Dette øker faren for å bli truffet av lynnedslag.**

**b) Kontroller ruskoppsamleren ofte for slitasje eller forringelse. En slitt eller skadet ruskoppsamler kan øke faren for personskade.**

**c) Bruk vernebriller og hørselsvern. Tilstrekkelig verneutstyr reduserer faren for personskader.**

**d) Bruk alltid sklislikkert og beskyttende fottøy når du bruker maskinen. Vær ikke barbert og bruk ikke åpne sandaler når du bruker maskinen.**

Dette reduserer faren for skader på føttene.

**e) Ikke bruk løstsittende klær eller plagg som skjurf, snorer, kjeder, slips osv. som kan trekkes inn i luftinntakene. Sett opp eller dekk til langt hår for å sikre at det ikke trekkes inn i luftinntakene. Hvis noen av disse elementene trekkes inn i luftinntakene, kan det øke faren for personskade.**

**f) Hold tilskuere vekk når du bruker maskinen. Flygende gjenstander kan øke faren for personskade.**

**f) Ikke bruk i vakuummodus uten at ruskoppsamleren er på plass. Gjens-tander som slynges ut, kan øke faren for personskade.**

**h) Rett aldri blåsermunnstykket i retning mot mennesker eller kjæledyr eller i retning mot vinduer. Vær ekstra forsiktig når du blåser rusk nær faste gjenstander, for eksempel trær, biler og vegger som kan føre til at rusk spretter tilbake. Gjenstander som slynges ut kan skade eiendeler og øke faren for personskade.**

**i) Ikke bruk maskinen til å plukke opp eller blåse bort ting som brenner eller ryker, for eksempel sigaretter, fyrstikker eller varm aske. Disse anten-nelskildene kan øke faren for brann.**

**j) Ikke sug opp vann eller andre væsker eller senk noen del av maskinen ned i væske. Hvis det kommer vann inn i maskinen, øker faren for elektrisk støt.**

**k) Ikke sug opp steiner, grus, metall eller knust glass. Viftehjulet kan bli ska-det og kan øke faren for personskade.**

**l) Ikke berør viften mens den fortsatt er i bevegelse. Slå av maskinen og vent til viften stopper før du fjerner noen deler som kan gi tilgang til vif-ten. Dette reduserer faren for skader fra bevegelige deler.**

**m) Når du fjerner fastkjørt materiale eller utfører service på maskinen, må du kontrollere at strømbryteren er av. Hvis maskinen startes uventet mens du fjerner fastkjørt materiale eller utfører service, kan det oppstå alvorlig personskade.**

**1.3 Ekstra sikkerhetsinstruksjoner**

**1.3.1 Bruksområder**

**Bruk som en hageblåser:**

GARDENA-støvsuger/-blåser er beregnet for å blåse smusspartikler og gress-rester vekk fra fortau, innkjørsler, terrasser osv., for å blåse gressrester, halm og løv sammen i hauger eller for å fjerne smusspartikler fra hjørner, skjører og hull mellom murstein og veggsteiner.

**Bruk som en løvsuger:**

GARDENA-støvsugeren/-blåseren er konstruert for oppsuging av tørt materiale som løv, gress, små kvister og papirbiter.

Produktet er ikke egnet for langvarig bruk (profesjonell bruk).

Maskinen skal brukes av brukeren på bakkenivå og ikke på stiger eller ustabil støtte.

Når du har på deg en skulderstropp, må du passe på at du ikke har på andre ting som kan forstyrre frigjøring og fjerning av skulderstroppen. Inspiser maskinen for skade hvis det ser ut til å være for mye vibrasjon.

Når du fjerner blokkeringer eller fastkilt materiale, må du påse at strømbryteren er slått av, og at batteripakken er demontert.

Hold eventuelle ventilasjonsåpninger fri for rusk.

**FARE!**

**Fare for skader!**

- Ikke bruk produktet til å klippe busker, hekker, kratt og stauder, til å klippe klatreplanter eller gress som vokser på tak eller balkonger, til å knuse grener eller kvister, eller til å jevne ut uregelmessigheter i bakken.
- Ikke bruk produktet i skråninger med en helling på mer enn 20°.

**1.3.2 Sikkerhetsadvarsler for batterier og batteriladere**

→  **Les alle sikkerhetsadvarsler og instruksjoner.** Hvis du ikke følger advarslene og instruksjonene, kan det føre til elektrisk støt, brann og/eller alvorlig personskade.

→  **Oppbevar disse instruksjonene på et sikkert sted.** Du må bare bruke batteriladere hvis du er kjent med alle funksjonene og kan bruke dem uten begrensninger, eller hvis du har fått tilstrekkelige instruksjoner.

→ **Ikke bruk produktet i eksplosive omgivelser.**

→ **Overvåk barn under bruk, rengjøring og vedlikehold.** Dette sikrer at barn ikke leker med batteriladere.

→ **Lad kun Li-ion-batterier av POWER FOR ALL-systemtype PBA 18 V med en kapasitet på 1,5 Ah (fra 5 battericeller).** Batterispenningen må tilsvare batteriladespenningen til batteriladere. Ikke lad ikke-oppladbare batterier. Hvis du gjør det, er det risiko for overoppheting og skade.

→  **Bruk batteriladere bare i lukkede rom, og hold den unna fukt.** Hvis det kommer vann inn i en batterilader, øker faren for elektrisk støt.

→ **Hold batteriladere ren.** Smuss fører til fare for elektrisk støt.

→ **Kontroller alltid batteriladere, kablen og støpselet før bruk. Ikke bruk batteriladere hvis du oppdager skader. Ikke åpne batteriladere selv. Sørg for at eventuelle reparasjoner bare utføres av kvalifisert personell som utelukkende bruker originale reservedeler. Skadete batteriladere, kabler og støpsler øker faren for elektrisk støt.**

→ **Ikke bruk batteriladere på lett brennbare overflater (f.eks. papir, tekstiler osv.) eller i brennbare omgivelser.** Det er fare for brann fordi batteriladere varmes opp under drift.

- Hvis tilkoblingskabelen må skiftes ut, må dette utføres av GARDENA eller et autorisert servicesenter for GARDENA-maskiner, for å unngå sikkerhetsfarer.
- Disse sikkerhetsadvarslene gjelder bare for oppladbare 18 V litiumion-batterier for POWER FOR ALL-systemet.
- Lad batteriene bare med batteriladere som er anbefalt av produsenten. En batterilader som passer til én type batteri, kan utgjøre en brannfare hvis den brukes med andre batterier.
- Damp kan slippe ut hvis batteriet er skadet eller brukes feil. Sørg for at området er godt ventilert, og oppsøk lege dersom du opplever negative virkninger. Dampen kan irritere luftveiene.
- Hvis batteriet er defekt, kan væske lekke ut og gjøre gjenstander i nærheten våte. Kontroller berørte deler. Rengjør eller bytt dem om nødvendig.
- Hvis batteriet brukes på feil måte, eller hvis det er skadet, kan brennbar væske komme ut av batteriet. Unngå kontakt. Skyll med vann hvis kontakt oppstår ved et uhell. Oppsøk lege hvis du får væske i øynene. Væske fra batteriet kan forårsake irritasjon eller brannskader.
- Bruk bare batteriet i POWER FOR ALL-systempartnerprodukter. POWER FOR ALL-merkede 18 V-batterier er fullstendig kompatibel med følgende produkter: Alle 18 V POWER FOR ALL-systempartnerprodukter.
- Følg batterianbefalingene i bruksanvisningen for produktet. Dette er den eneste måten å bruke batteriet og produktet trygt og beskytte batteriene mot farlig overbelastning på.
- Du må bare lade batteriene med batteriladere som er anbefalt av produsenten eller av POWER FOR ALL-systempartnere. En batterilader som er egnet for en bestemt type batteri, utgjør en brannfare hvis den brukes med andre batterier (batteritype: PBA 18V osv./Kompatible batteriladere: AL 18 osv.).
- Batteriet leveres delvis oppladet. For å sikre full ytelse må batteriet lades helt opp i batteriladeren før du bruker det for første gang.
- Oppbevar batteriene utilgjengelig for barn.
- Ikke åpne batteriet. Det er fare for kortslutning.
- Batteriet må ikke kortsluttes. Når batteriet ikke er i bruk, må det holdes unna binders, mynter, nøkler, spiker, skruer og andre små metallgjenstander som kan danne en bro mellom batteripolene. Kortslutning av batteripolene sammen kan føre til forbrenning eller brann.
- Batterikontaktene kan være varme etter bruk. Vær oppmerksom på de varme kontaktene når du tar ut batteriet.
- Batteriet kan bli skadet av skarpe gjenstander som spiker eller skruetrekere eller ved å bli utsatt for slag eller støt. Det kan oppstå en intern kortslutning som fører til at batteriet brenner, ryker, eksploderer eller overopphetes.
- Utfør aldri service på skadede batterier. Alt vedlikehold av batteriene må bare utføres av produsenten eller et autorisert servicesenter.
-  **Beskytt batteriet mot varme, inkludert eksponering for kraftig sollys, flammer, smuss, vann og fuktighet over lengre tid.** Det er fare for eksplosjon og kortslutning.
- Bruk og lagre batteriet kun ved en omgivelsestemperatur mellom -20 °C og +50 °C. Om sommeren må du ikke la batteriet ligge i, f.eks., bilen. Ved temperaturer under 0 °C, kan ytelsen reduseres, avhengig av enheten.
- Batteriet må bare lades ved en omgivelsestemperatur på mellom 0 °C og +35 °C. Lading utenfor temperaturområdet kan skade batteriet og øke faren for brann.
- La batteriet avkjøles i minst 30 minutter etter bruk før du lader det eller legger det bort for oppbevaring.

### 1.3.3 Ekstra instruksjoner for elektrisk sikkerhet



#### Risiko for hjertestans!

Dette produktet danner et elektromagnetisk felt når det er i bruk. Dette elektromagnetiske feltet kan påvirke funksjonaliteten til aktive eller passive medisinske implantater (f.eks. pacemakere), noe som kan føre til alvorlig personskade eller død.

- Rådfør deg med legen din og produsenten av implantatet før du bruker dette produktet.
- Ta ut batteriet når du ikke bruker produktet.

- Koble fra batteriet hvis maskinen ikke stopper. Fjerning av batteriet stopper maskinen.
- Hvis løpehjulet er blokkert, må du stoppe og fjerne batteriet. Det er fare for skade hvis maskinen utilsiktet starter opp.
- Ikke bruk enheten i nærheten av vann eller til vedlikehold av hagedammer. Vann som kommer inn i batteriet, kan forårsake elektrisk støt og føre til personskade.

### 1.3.4 Ekstra instruksjoner om personlig sikkerhet



#### Fare for kvelning!

Mindre deler kan svelges.

- Hold små barn på avstand når du monterer produktet.

- Ikke bruk til å støvsuge mel, sand eller trestøv. Dette kan skape eksplosive omgivelser.
- Ikke åpne vedlikeholdsklaffen under bruk. På grunn av den lille faren for funksjonsfeil i signalbryteren, kan det hende at løpehjulet ikke stopper automatisk.
- Dekk til langt hår under bruk. Hår kan suges inn i luftinntaket i motorhuset.

- Ikke bruk produktet i potensielle eksplosive omgivelser. Det er fare for eksplosjon.
- Vær oppmerksom på omgivelsene dine. På grunn av redusert hørsel forårsaket av støv og hørselsvern, kan det hende at du ikke hører farer eller at folk nærmer seg.
- **Anbefaling: Bruk en støvmaske.** Støv som er i bevegelse kan inhaleres ellers.
- Produktet er kun egnet for utendørs bruk. Bruk av maskinen innendørs forsterker støyen fra maskinen.

## 2. MONTERING



### FARE!

#### Fare for personskade

Fare for personskader hvis produktet starter utilsiktet og suger inn hår, klær eller løse gjenstander. Produktet må bare brukes med vakuumpåblåserøret montert. støvsuger

- Vent til rotorknivene står stille.
- Fjern batteriet før du monterer produktet.

### 2.1 Leveransen omfatter

	Art. 14895-20	Art. 14895-55
Trådløs støvsuger/blåser	x	x
Batterilader	x	-
Batteri (4,0 Ah)	x	-
Bruksanvisning	x	x

### 2.2 Montere støvsuger-/blåserøret [Fig. A1/A2]



### FARE!

#### Fare for personskade

Fare for personskade fra rotorknivene hvis du putter hånden inn i husets åpning.

- Montere støvsuger-/blåserøret før du starter støvsugeren/blåseren.

1. Juster hakket på det øvre støvsuger-/blåserøret ① med hakket på husets åpning ②.
2. Trykk på det øvre støvsuger-/blåserøret ① på åpningen av huset så langt det vil gå ②.
3. Skru de tre skruene ③ inn i de tre hullene i husets åpning ② (tiltrekningsmoment for fiksering = 1,4 – 1,6 Nm).  
*Det øvre støvsuger-/blåserøret er nå godt koblet til huset.*
4. Trykk på det nedre støvsuger-/blåserøret ④ på det øvre støvsuger-/blåserøret ① til du hører koblingene klikke på plass.

### 2.3 Montere løpehjulet [Fig. A3]

Det er tre låser ① på det mindre blåserøret på støvsuger-/blåserøret ④. Avstanden mellom støvsuger-/blåserøret ④ og bakken kan justeres ved hjelp av de tre låsene ①.

1. Skyv løpehjulsbraketten ⑤ på ønsket låsestilling for det nedre støvsuger-/blåserøret ④.
2. Skru skruen ⑥ inn i hullet i løpehjulsbraketten ⑤ (tiltrekningsmoment for fiksering = 1,4 – 1,6 Nm).  
*Løpehjulet er nå festet i låsestillingen.*

### 2.4 Montere oppsamlingsposen [Fig. A4]

1. Koble oppsamlingsposen ⑦ med braketten ⑧ på innsiden av utkasteren ⑨.
2. Fold braketten ⑧ oppover til låsen ⑩ på utkasteren ⑨ klikker på plass.
3. Heng kroken ⑪ i braketten ⑫.  
*Gummibåndet holder oppsamlingsposen på støvsuger-/blåserøret.*

### 2.5 Montere skulderstroppen [Fig. A5]

Skulderstroppen gir ekstra støtte når du bruker støvsugeren/blåseren. Vi anbefaler å bruke skulderstroppen.

1. Hekt kroken ⑬ på skulderstroppen ⑭ inn i braketten ⑭.
2. Trekk skulderstroppen ⑭ over én skulder.

### 3. BRUK



#### FARE!

##### Fare for personskade

Fare for personskader hvis produktet starter utilsiktet og suger inn hår, klær eller løse gjenstander.

→ Vent til rotorknivene står stille.

→ Fjern batteriet før du utfører justeringer eller transporterer maskinen.

→ **Produktet må bare brukes med vakuumb-/blåserøret monteret støvsuger.**

#### 3.1 Slik lader du batteriet [Fig. O1/O2/O3]



#### FORSIKTIG!

##### Skade på eiendom.

Hvis spenningen til strømkilden ikke stemmer overens med spesifikasjonene på kapasitetsskiltet til batteriladeren, kan batteriladeren bli skadet.

→ Vær oppmerksom på nettspenningen.



#### FARE!

##### Fare for personskade.

Du kan klemme fingrene når du setter inn batteriet.

→ Pass på fingrene.

Med den intelligente ladeprosessen blir ladetilstanden til batteriet automatisk registrert og ladet med optimal ladestrøm avhengig av batteritemperaturen og -spenningen. Slik blir batteriet skånet og forblir alltid helt oppladet når det oppbevares i laderen.

1. Trykk på utløserknappen (A) og fjern batteriet (B) fra batteriholderen (D).
2. Koble batteriladeren (C) til et strømuttak.
3. Skyv batteriet (B) på batteriladeren (C).

Når batteriladelampen (L) på laderen blinker grønt, blir batteriet ladet.

Når batteriladelampen (L) på laderen lyser permanent grønt, er batteriet fulladet (ladetid, se 7. TEKNISKE DATA).

4. Kontroller ladestatusen regelmessig mens batteriet lader.
5. Når batteriet (B) er fulladet, kan du koble batteriet (B) fra batteriladeren (C).

#### 3.2 Betydningen til visningselementer

##### 3.2.1 Batteriladelampen på batteriladeren [Fig. O3]

**Blinkende grønt lys (raskt) på batteriladelampen (L)**



Hurtigladdingsprosedyren indikeres med **rask blinking** av den **grønne** batteriladelampen (L).

**Merk:** Hurtiglading er bare mulig hvis temperaturen på batteriet er innenfor det tillatte temperaturområdet for lading. Se «Tekniske data».

**Blinkende grønt lys (sakte) på batteriladelampen (L)**



Når batterinivået er på ca. 80 %, vil den **grønne** batteriladelampen (L) **blinke** sakte.

Batteriet kan tas ut for umiddelbar bruk.

**Sterkt grønt lys på batteriladelampen (L)**



Et **sterkt grønt lys** på batteriladelampen (L) indikerer at batteriet er fulladet.

Hvis batteriet ikke er pluggert inn, vil **kontinuerlig lys** på batteriladelampen (L) signalisere om at støpselet er koblet til stikkontakten, og at laderen er klar til bruk.

**Kontinuerlig rødt lys på batteriladelampen (M)**



**Sterkt lys** på den **røde** batterifeilindikatoren (M) signaliserer at temperaturen på batteriet er utenfor det tillatte ladetemperaturområdet. Se «Tekniske data».

Batteriladeren automatisk bytter til hurtiglading så snart det tillatte temperaturområdet er nådd.

**Blinkende rødt lys på batterifeilindikatoren (N)**



**Blinkende lys** på den **røde** batterifeilindikatoren (N) signaliserer en annen feil i ladesyklusen. Se «Feilsøking».

##### 3.2.2 Batteriladestatuslampen på produktet [Fig. A5/O4]

Etter at du har startet maskinen, vises batteriladestatuslampen (P) i på kontrollpanelet i 5 sekunder.

#### Indikator for batteriets ladestatus      Batteriets ladestatus

(1), (2) og (3) lyser grønt

67–100 % ladet

(1) og (2) lyser grønt

34–66 % ladet

(1) lyser grønt

11–33 % ladet

(1) blinker grønt

0–10 % ladet

**Når LED-lampen (L) blinker grønt, må batteriet lades.**

Hvis LED-feillampen (M) lyser eller blinker, se «6. FEILSØKING».

##### 3.2.3 Knapper på kontrollpanelet (P) [Fig. A5/O4]

###### ON / OFF-knapp (S):

Støvsugeren/blåseren kan ikke startes hvis vedlikeholdsklaffen er åpen.

→ Trykk på ON / OFF-knappen (S) på kontrollpanelet.

*Støvsugeren/blåseren starter og batteriladestatuslampen vises i 5 sekunder.*

→ Trykk på ON / OFF-knappen (S) på kontrollpanelet igjen.

*Støvsugeren/blåseren stopper.*

###### Hastighetsknapp (Q):

Hastighetsknappen kan brukes til å justere motorhastigheten til dine behov.

Den lave hastigheten er ideell for å blåse lett løv, for eksempel på grus. Den høye hastigheten er ideell for store og våte løv.

#### Turtall      Omdreiningshastighet      LED-display

Lavt      8000 o/min      Ingen LED tennes

Middels      11 500 o/min      (L) tennes

Høyt      12 500 o/min      (L) og (U) tennes

Boost      14 500 o/min      (L) tennes også

→ Trykk på hastighetsknappen (Q) på kontrollpanelet.

*Middels hastighet er aktivert, og LED-lampen (L) tennes.*

→ Trykk på hastighetsknappen (Q) på kontrollpanelet igjen.

*Høy hastighet er aktivert, og LED-lampene (L) og (U) tennes.*

→ Trykk på hastighetsknappen (Q) på kontrollpanelet igjen.

*Lav hastighet er aktivert, og ingen LED-lamper tennes.*

###### Boost-knapp (B):

Boost-modus øker motorhastigheten midlertidig (i 15 sekunder) for maksimal støvsuge-/blåsekraft. Boost-modus kan aktiveres så ofte som nødvendig, men reduserer batteriets levetid.

→ Trykk på Boost-knappen (B) på kontrollpanelet.

*Boost-modus aktiveres i 15 sekunder, og LED-lampen (L) tennes.*

→ For å avslutte boost-modus tidlig, trykker du på boost-knappen (B) på kontrollpanelet igjen.

*Boost-modus er deaktivert, og LED-lampen (L) lyser ikke.*

Boost-modus er ikke mulig med batterier < 4 Ah. Deretter tennes (M) og (L) blinker i 5 sekunder.

##### 3.3 Arbeidsstilling [Fig. O5/O6]

Oppsamlingsposen må være festet for blåsemodus og vakuummodus.

###### 3.3.1 Blåsemodus

Bruk støvsugeren/blåseren til å blåse smusspartikler og gressrester fra fortau, innkjørsler, terrasser osv., til å blåse gressrester, halm og løv sammen i hauger eller fjerne smusspartikler fra hjørner, skjøter og hull mellom murstein og veggsteiner.

→ Vri bryteren (20) til blåsestillingen (↶).

Bruk turtallsregulering til å øke eller redusere motorhastigheten når du bruker maskinen med blåsefunksjonen.

Du kan regulere luftstrømmen ved å rette utløpsåpningen på røret mer nedover eller til den ene siden.

Når du arbeider, må du alltid bevege deg vekk fra faste gjenstander, som fortauskanter, store steiner, kjøretøy og gjerdet.

Den beste måten å rengjøre hjørner på, er å bevege seg utover fra hjørnet. Dette vil forhindre at smuss blåses i ansiktet ditt. Vær forsiktig når du arbeider i nærheten av planter. Den kraften fra luftstrømmen kan skade sarte planter.

###### 3.3.2 Vakuummodus

Bruk maskinen til oppsuging av tørt materiale, som løv, gress, små kvister og papirbiter.

→ Vri bryteren (20) til vakuumbstillingen (↷).

Boost-modus kan brukes for optimale resultater når du arbeider med vakuumsugersugeren.

Beveg deg sakte fremover og bakover over materialet ved støvsuging.

Når du arbeider, bør du unngå hauger av smuss som kan tette enheten.

For optimale resultater, holder du vakuumsugeren på maskinen omtrent to centimeter over bakken.

### 3.4 Starte/stoppe støvsugeren/blåseren

#### 3.4.1 Starte støvsugeren/blåseren [Fig. A5/O1/O5]

Vi anbefaler at du bare bruker 4 Ah-batterier P4A PBA 18V/72 (art. 14905) eller større.

1. Sett batteriet (B) inn i batteriholderen (D) til du hører at det klikker på plass.
2. Drei bryteren til ønsket stilling (se «3.3 Arbeidsstilling [Fig. O5/O6]»).
3. Sett støvsugeren/blåseren på løpehjulet (16), og hold den med én hånd på det bakre håndtaket (17) og én hånd på fronthåndtaket (18).
4. Trykk på ON / OFF-knappen (C) på kontrollpanelet (P).

Støvsugeren/blåseren starter og batteriladestatuslampen vises i 5 sekunder.

#### 3.4.2 Stoppe støvsugeren/blåseren

→ Trykk på ON / OFF-knappen (C) på kontrollpanelet igjen.

Støvsugeren/blåseren stopper.

## 4. VEDLIKEHOLD



### FARE!

#### Fare for personskade

Fare for personskader hvis produktet starter utilsiktet og suger inn hår, klær eller løse gjenstander.

- Vent til rotorknivene står stille.
- Fjern batteriet før du utfører service på produktet.

### 4.1 Rengjøre støvsugeren/blåseren



### FARE!

#### Fare for skader!

Fare for personskader og produktskader.

- Ikke bruk vann eller en vannstråle (spesielt vannstråle med høyt trykk) til å rengjøre produktet. Dette kan skade produktet eller la vann trenge inn til de elektriske komponentene og forårsake korrosjon eller kortslutninger.
- Ikke rengjør med kjemikalier, inkludert bensin eller løsemidler. Noen av dem kan ødelegge kritiske plastdeler.

#### 4.1.1 Rengjøre overflaten på støvsugeren/blåseren [Fig. O1]

Luftstrømsåpningene må alltid være rene.

1. Rengjør overflaten til støvsugeren/blåseren med en fuktig klut.
2. Rengjør ventilasjonsåpningene (19) med en myk børste (ikke bruk skarpe gjenstander).

#### 4.1.2 Rengjøre oppsamlingsposen [Fig. A4]

Oppsamlingsposen må rengjøres etter hver bruk.

Oppsamlingsposen må tømmes fullstendig og rengjøres for å hindre aldring og blokkering av luftstrømmen.

1. Trekk hengeren (11) ut av braketten (12).
2. Trykk på låsen (10) på utkasteren (9) og brett braketten (8) nedover.
3. Fjern oppsamlingsposen (7).
4. Åpne glidelåsen (21).
5. Tøm oppsamlingsposen (7).
6. Vreng oppsamlingsposen (7) så innsiden er ut.
7. Hvis oppsamlingsposen er svært skitten, kan den rengjøres med en våt børste.
8. Heng oppsamlingsposen (7) opp og la den tørke helt før du bruker den igjen.
9. Monter oppsamlingsposen (7) (se «2.4 Montere oppsamlingsposen [Fig. A4]»).

#### 4.1.3 Rengjøre vakuumsugeren [Fig. A3]

1. Trykk forsiktig på vakuumsugeren (4) for å løsne grov smuss.
2. Rengjør innsiden av vakuumsugeren (4) f.eks. med en trepinne.

#### 4.1.4 Rengjøre rotor kammeret [Fig. M1]

Rotorkammeret må rengjøres etter hver bruk.

Rotorkammeret må være fritt for smuss for å sikre full funksjonalitet.

1. Drei låseskruen (22) mot klokken (ca. ti omdreininger).
2. Åpne vedlikeholdsklaffen (23).
3. Rengjør vedlikeholdsklaffen (23).
4. Rengjør rotorkammeret og rotorknivene, (24) f.eks. med en liten rengjøringsbørste for flasker, spesielt bak rotoren.
5. Rengjør innsiden av vedlikeholdsklaffen (23), og vær spesielt oppmerksom på skrueløddet til sikkerhetskruen (25) på vedlikeholdsklaffen (23).
6. Rengjør tetningen på vedlikeholdsklaffen (23) forsiktig.
7. Lukk vedlikeholdsklaffen (23).
8. Trekk til låseskruen (22) med klokken (ca. fem omdreininger).

En sikkerhetsbryter hindrer oppstart når vedlikeholdsklaffen er åpen eller låseskruen ikke er trukket til.

### 4.2 Rengjøre batteriet og batteriladeren

Overflaten og kontaktene til batteriet og batteriladeren må være rene og tørre før du kobler batteriet til batteriladeren.

→ Du må ikke bruke rennende vann.

#### 4.2.1 Rengjøre batteriet

Ikke bruk kjemikalier til å rengjøre batteriet.

→ Bruk en myk, ren, tørr børste til å rengjøre ventilasjonsåpningene og kontaktene på batteriet en gang iblant.

#### 4.2.2 Rengjøre batteriladeren

→ Bruk en myk, tørr klut til å rengjøre kontaktene og plastdelene.

## 5. OPPBEVARING

### 5.1 Slå av

Produktet må oppbevares utilgjengelig for barn.

1. Fjern batteriet (B).
2. Lad batteriet (se «3.1 Slik lader du batteriet [Fig. O1/O2/O3]»).
3. Tøm oppsamlingsposen og rengjør den (se «4.1.2 Rengjøre oppsamlingsposen [Fig. A4]»).
4. Rengjør støvsugeren/blåseren, batteriene og batteriladeren (se «4. VEDLIKEHOLD»).
5. Oppbevar støvsugeren/blåseren, batteriene og batteriladeren på et tørt, lukket og frostsikkert sted.

## 6. FEILSØKING



### FARE!

#### Fare for personskade

Fare for personskader hvis produktet starter utilsiktet og suger inn hår, klær eller løse gjenstander.

- Vent til rotorknivene står stille.
- Fjern batteriet før du feilsøker produktfeil.

### 6.1 Feiltabell

Problem	Mulig årsak	Løsning
Støyende lyder, støvsugeren/blåseren skrangler.	Skrueene på motoren, koblingene eller støvsugeren/blåseren er løse.	→ Få skruene strammet til hos en autorisert spesialistforhandler eller ved GARDENA Service.
Støvsugeren/blåseren går ujevnt eller vibrerer mye	Rotorknivene er skadde eller slitte.	→ Ta kontakt med GARDENA Service.
	Skrueene på støvsuger-/blåserøret er løse.	→ Trekk til skruene på støvsuger-/blåserøret.
Rotoren roterer ikke fritt	Smuss i rotorkammeret.	→ Rengjør rotorkammeret.
	Mekanisk feil.	→ Ta kontakt med GARDENA Service.
Foringelse av sugelytelsen	Oppsamlingsposen er full.	→ Tøm oppsamlingsposen.
	Oppsamlingsposen er skitten.	→ Rengjør oppsamlingsposen.
Boost-modus kan ikke aktiveres.	Batteri < 4 Ah.	→ Bruk et 4 Ah-batteri eller større.

Feillampen (15) lyser rødt, og LED-lampen (16) blinker grønt i fem sekunder

Problem	Mulig årsak	Løsning
<b>Støvsugeren/blåseren starter ikke, eller stopper. LED-lampen (L) blinker grønt [Fig. 04]</b>	Batteriet er tomt.	→ Lad batteriet.
<b>Støvsugeren/blåseren starter ikke, eller stopper. (W) lyser rødt [Fig. 04]</b>	Batteritemperaturen er utenfor det tillatte området.	→ Vent til batteritemperaturen har sunket til mellom 0 °C og +45 °C.
	Det er vanndråper eller fuktighet mellom batterikon-taktene.	→ Fjern vanndråpene eller fuktigheten med en tørr klut.
	En hindring blokkerer motoren.	→ Fjern hindringen.
	Låseskruen er ikke trukket til.	→ Trekk til låseskruen.
<b>Støvsugeren/blåseren starter ikke, eller stopper. Feillampen (W) blinker rødt [Fig. 04]</b>	Støvsugeren/blåseren er defekt.	→ Ta kontakt med GARDENA Service.
<b>Støvsugeren/blåseren starter ikke, eller stopper. Feillampen (W) tennes ikke [Fig. 04]</b>	Batteriet er defekt.	→ Skift batteriet.
	Støvsugeren/blåseren er defekt.	→ Ta kontakt med GARDENA Service.
<b>Lading er ikke mulig. Batteriladelampen (L) lyser kontinuerlig grønt</b>	Batteriet er ikke skjøvet riktig på batteriladeren.	→ Skyv batteriet på batteriladeren på riktig måte.
	Batterikontaktene er skitne	→ Rengjør batterikontaktene (f.eks. ved å koble batteriet til og fra flere ganger). Bytt batteri ved behov.
	Batteritemperaturen er utenfor det tillatte området.	→ Vent til batteritemperaturen har sunket til mellom 0 °C og +45 °C.
	Batteriet er defekt.	→ Skift batteriet.
<b>Lading er ikke mulig. Batteriladelampen (L) lyser ikke</b>	Hovedkontakten til batteriladeren er ikke riktig koblet til.	→ Sett støpselet helt inn i stikkkontakten.
	Stikkontakt, strømledning eller lader er defekt.	→ Kontroller nettspenningen. Få eventuelt laderen kontrollert av en autorisert spesialforhandler eller av GARDENA Service.

#### MERK:

Reparasjoner skal bare utføres av GARDENA-serviceavdelinger eller spesialforhandlere som er godkjent av GARDENA.

→ Ta kontakt med GARDENA-servisesenteret hvis det oppstår andre feil (se baksiden).

## 7. TEKNISKE DATA

Trådløs støvsuger/blåser	Enhet	Verdi (art. 14895)	
		Blåsemodus	Støvsugermodus
<b>Sugekraft</b>	N	5,4	
<b>Finfordelingsforhold</b>		10:01	
<b>Blåsehastighet</b>	km/h	250	
<b>Volum på oppsamlingspose</b>	l	30	
<b>Vekt med oppsamlingspose</b>	kg	3,56	
<b>Lydtrykknivå L<sub>PA</sub><sup>1)</sup></b>	dB(A)	80	82
<b>Usikkerhet k<sub>PA</sub></b>	dB(A)	3	3
<b>Støynivå L<sub>WA</sub><sup>2)</sup>: målt/garantert</b>	dB(A)	92 / 93	94 / 95
<b>Hånd-/armvibrasjon a<sub>vhw</sub><sup>1)</sup></b>	m/s <sup>2</sup>	<2,5	<2,5
<b>Usikkerhet k<sub>vhw</sub></b>		1,5	1,5

Målemetoder i henhold til: <sup>1)</sup> EN IEC 62841-4-6 <sup>2)</sup> RL 2000/14/EC/S.I. 2001 No.1701

ADVARSEL: Vibrasjons- og støytusslipp under faktisk bruk av maskinen kan avvike fra angitte verdier, avhengig av hvordan maskinen brukes, og behov for å identifisere sikkerhetstiltak for å beskytte brukeren, basert på et anslag av eksponeringen under de faktiske bruksforholdene (med hensyn til alle deler av driftssyklusen, for eksempel antall ganger maskinen slås av, og når den går på tomgang, i tillegg til utløsertiden).

Systembatteri	Enhet	Verdi (PBA 18V 4,0Ah W-C)
<b>Batterispenning</b>	V (likestrøm)	18
<b>Batterikapasitet</b>	Ah	4,0

Systembatteri	Enhet	Verdi (PBA 18V 4,0Ah W-C)
<b>Antall celler (litiumion)</b>		10
<b>Egnede batteriladere for POWER FOR ALL-systemet</b>		AL 1810 CV / AL 1815 CV / AL 18V-20 / AL 1830 CV / AL 1880 CV / AL 18V-44

Systembatterilader	Enhet	Verdi (AL 1810 CV)	Verdi (AL 18V-20)
<b>Nettspenning</b>	V (AC)	220 – 240	220 – 240
<b>Nettfrekvens</b>	Hz	50 – 60	50 – 60
<b>Nominell effekt</b>	W	26	50
<b>Batteriladespenning</b>	V (likestrøm)	18	18
<b>Maks. batteriladestrøm</b>	mA	1000	2000
<b>Ladetid for batteriet (ca.)</b>			
<b>PBA 18V 2,0Ah W-B</b>	min.	124	64
<b>PBA 18V 2,5Ah W-B</b>	min.	154	79
<b>PBA 18V 4,0Ah W-C</b>	min.	244	124

<b>Tillatt batteritemperatur under lading</b>	°C	0 – 45	0 – 45
<b>Vekt</b>	g	170	210
<b>Beskyttelsesglass</b>		□ /	□ /
<b>Egnede PBA 18 V-batterier for POWER FOR ALL-systemet</b>		PBA 18V	PBA 18 V

## 8. TILBEHØR/RESERVEDELER

<b>Erstatningsopsamlingspose fra GARDENA</b>	Som erstatning for en skadet oppsamlingspose.	<b>Art. 14895-00.660.00</b>
<b>Utskiftingshjulsett fra GARDENA</b>	Som erstatning for et skadet hjul og/eller hjulholder.	<b>Art. 14895-00.900.01</b>
<b>GARDENA systembatteri P4A PBA 18 V/45 P4A PBA 18 V/72</b>	Batteri for ekstra varighet eller for utskifting.	<b>Art. 14903 Art. 14905</b>

## 9. SERVICE

Du finner oppdatert kontaktinformasjon for serviceavdelingen vår på nett [www.gardena.com/contact](http://www.gardena.com/contact)

## 10. AVHENDING

### 10.1. Kassering av produktet



Symbolet indikerer at produktet ikke er husholdningsavfall. Lever produktet til gjenvinning ved hjelp av det lokale inn-samlingsssystemet for elektrisk og elektronisk utstyr.

Dette bidrar til riktig avfallshåndtering ved slutten av levetiden. Kontakt lokale myndigheter, tjenester for husholdningsavfall, GARDENA-serviceforhandleren eller utsalgsstedet for informasjon. Feil avhending kan ha en potensiell negativ effekt på miljøet og menneskers helse på grunn av farlige stoffer.

### 10.2. Kassering av batteriet



Batteriet inneholder litiumion-elementer, som ved utløp av levetiden skal kastes separat fra det normale husholdningsavfallet.

#### Li-ion

Sett tape over litiumion-cellekontaktene så de ikke kortsluttes. Kasser litiumion-celle på riktig måte på eller på den lokale gjenvinningsstasjonen.

# pl Akumulatorowa dmuchawa/ odkurzacz ogrodowy PowerJet Collect P4A

## Oryginalna instrukcja obsługi

1. ZASADY BEZPIECZEŃSTWA	102
2. MONTAŻ	104
3. OBSŁUGA	104
4. KONSERWACJA	106
5. PRZECHEWYWANIE	106
6. USUWANIE USTEREK	106
7. DANE TECHNICZNE	107
8. AKCESORIA / CZĘŚCI ZAMIENNE	107
9. SERWIS	107
10. UTYLIZACJA	107

## 1. ZASADY BEZPIECZEŃSTWA

### 1.1 Symbole znajdujące się na produkcie



→ Należy przeczytać instrukcję obsługi.



→ Osoby postronne powinny znajdować się w bezpiecznej odległości.



→ Nosić ochronę oczu i słuchu.



→ Chronić przed deszczem.

### Ogólne zasady bezpieczeństwa

#### 1.1.1 Ogólne zasady bezpieczeństwa dotyczące maszyny



#### UWAGA!

Zapoznać się ze wszystkimi ostrzeżeniami dotyczącymi bezpieczeństwa, instrukcjami, ilustracjami i specyfikacjami dołączonymi do tej maszyny.

Niezastosowanie się do wszystkich poniższych instrukcji może spowodować porażenie prądem, pożar i/lub poważne obrażenia.

Wskazówki bezpieczeństwa oraz zalecenia należy przechować w celu przyszłego wykorzystania.

Termin „maszyna” używany w instrukcjach dotyczących bezpieczeństwa odnosi się do maszyn zasilanych z sieci elektrycznej (przewodowych) oraz do maszyn zasilanych prądem z akumulatora (bezwodnych).

#### 1) Bezpieczeństwo miejsca pracy

a) Miejsce pracy powinno być czyste i dobrze oświetlone. Nieład lub też nieoświetlone miejsca pracy mogą przyczynić się do wypadków.

b) Nie używać maszyn w atmosferze wybuchowej, np. w obecności cieczy, gazów lub pyłów palnych. Maszyny wytwarzają iskry, które mogłyby zapalić pył lub opary.

c) Podczas używania maszyny należy zadbać o pozostanie dzieci oraz innych osób w bezpiecznej odległości. W razie odwrócenia uwagi można utracić kontrolę nad urządzeniem.

#### 2) Bezpieczeństwo elektryczne

a) Wtyczki maszyny muszą pasować do gniazdka. Zabrania się dokonywania przeróbek wtyczki. Nie należy stosować wtyczek-przebieżówek do maszyn z uziemieniem. Nieprzerobione wtyczki i dopasowane gniazdka pozwalają zredukować ryzyko porażenia prądem.

b) Należy unikać kontaktu ciała z powierzchniami uziemionymi, takimi jak rury, grzejniki, kuchenki i lodówki. Uziemienie ciała powoduje zwiększenie ryzyka porażenia prądem.

c) Nie wystawiać maszyn na działanie deszczu ani wilgoci. Przedostanie się wody do maszyny zwiększa ryzyko porażenia prądem.

d) Nie narażać przewodu na uszkodzenie. Nie wolno używać przewodu do przenoszenia, ciągnięcia lub odłączania maszyny. Przewód należy utrzymywać z dala od źródeł ciepła, olejów, ostrych krawędzi lub ruchomych części. Uszkodzone lub splątane przewody zwiększają zagrożenie porażenia prądem.

e) Używając maszyny na zewnątrz budynków, należy stosować przedłużacz przystosowany do użytku zewnętrznego. Stosowanie przewodu przeznaczonego do użytku na zewnątrz budynków pozwala ograniczyć ryzyko porażenia prądem.

f) Jeśli nie da się uniknąć używania maszyny w warunkach dużej wilgotności, należy stosować zasilanie chronione wyłącznikiem różnicowoprądowym (RCD).

Zastosowanie wyłącznika różnicowoprądowego zmniejsza zagrożenie porażenia prądem elektrycznym.

#### 3) Bezpieczeństwo osób

a) Podczas używania maszyny należy zachować skupienie, obserwować wykonywane czynności i kierować się zdrowym rozsądkiem. Maszyny nie wolno używać w przypadku zmęczenia ani pod wpływem narkotyków, alkoholu lub lekarstw. Chwila nieuwagi podczas obsługi maszyny może doprowadzić do poważnych obrażeń.

b) Stosować środki ochrony indywidualnej. Należy zawsze stosować środki ochrony wzroku. Stosowanie środków ochrony indywidualnej, takich jak maska przeciwpyłowa, przeciwpoślizgowe obuwie ochronne, kask ochronny lub też środki ochrony słuchu, w zależności od rodzaju oraz zastosowania elektronarzędzia, zmniejsza ryzyko obrażeń ciała.

c) Zapobiegać niezamierzonemu uruchomieniu. Przed podłączeniem maszyny do źródła zasilania i/lub podłączeniem akumulatora należy upewnić się, że maszyna jest wyłączona. Przenoszenie maszyny z palcem na przełączniku lub włączenie zasilania maszyny, która ma przełącznik w pozycji włączonej, sprzyja wypadkom.

d) Przed włączeniem maszyny należy usunąć wszelkie klucze i inne narzędzia. Klucze lub inne narzędzia, pozostawione przy obracającej się części maszyny, mogą spowodować obrażenia ciała.

e) Nie należy nadmiernie się wychylać. Zawsze stać na stabilnym podłożu i zachowywać równowagę. Pozwoli to zachować lepszą kontrolę nad maszyną w nieoczekiwanych sytuacjach.

f) Należy odpowiednio się ubierać. Nie należy zakładać luźnych ubrań i nosić biżuterii. Włosy oraz ubranie należy trzymać z dala od elementów ruchomych. Luźna odzież, biżuteria lub długie włosy mogą zostać wciągnięte przez ruchome części.

g) Jeśli dołączone jest wyposażenie służące do podłączenia urządzeń odprowadzających i gromadzących pył, należy zadbać o jego podłączenie i właściwe używanie. Stosowanie urządzeń odprowadzających pył może ograniczyć zagrożenia związane z obecnością pyłu.

h) Użytkownik nie powinien czuć się zbyt pewnie i lekceważyć zasad bezpieczeństwa nawet wtedy, gdy po wielokrotnym używaniu narzędzia jest dobrze obeznany z jego działaniem. Nieuwaga przy pracy może w ułamku sekundy doprowadzić do ciężkich obrażeń ciała.

#### 4) Obsługa i konserwacja maszyny

a) Nie należy korzystać z maszyny „na siłę”. Używać maszyny dopasowanej do zastosowania. Właściwa maszyna pozwoli lepiej i bezpieczniej wykonać pracę z przewidzianą prędkością.

b) Nie wolno używać maszyny, jeśli nie można jej włączyć lub wyłączyć przy użyciu przełącznika. Jeśli maszyna nie może być kontrolowana za pomocą przełącznika, jest ona niebezpieczna i musi zostać oddana do naprawy.

c) Przed dokonaniem jakichkolwiek regulacji, zmian akcesoriów lub pozostawieniem maszyn na czas przechowywania należy odłączyć wtyczkę od źródła zasilania i/lub, jeśli jest to możliwe, wymontować akumulator. Ten środek ostrożności zapobiega niezamierzonemu uruchomieniu elektronarzędzia.

d) Nieużywane maszyny należy przechowywać w miejscu niedostępnym dla dzieci. Nie wolno pozwalać, aby maszyny obsługiwały osoby niezaznajomione z maszyną lub niniejszymi instrukcjami. W rękach nieprzeszkolonych użytkowników maszyna może być niebezpieczna.

e) Konserwować maszyny i akcesoria. Maszynę należy sprawdzać pod kątem niedopasowania ruchomych części, uszkodzenia elementów i innych nieprawidłowości, które mogą mieć wpływ na jej działanie. W przypadku uszkodzenia naprawić maszynę przed jej ponownym użyciem. Powodem wielu wypadków jest niewłaściwa konserwacja maszyn.

f) Narzędzia tnące powinny być ostre oraz czyste. Właściwie konserwowane narzędzia tnące, z ostrymi krawędziami tnącymi dają mniejsze prawdopodobieństwo zacinania i łatwiej je kontrolować.

g) Narzędzia elektryczne, oprzyrządowanie i końcówki powinny być używane zgodnie z niniejszymi instrukcjami, biorąc pod uwagę warunki robocze oraz zadanie, jakie należy wykonać.

Używanie maszyn do zadań innych niż te, do których jest przeznaczona, może być niebezpieczne.

h) Utrzymywać uchwyty i powierzchnie do chwytania w stanie suchym, czystym oraz wolnym od oleju i smaru. Śliskie uchwyty i powierzchnie chwytów nie pozwalają na pewną obsługę oraz kontrolowanie maszyny w nieprzewidzianych sytuacjach.

#### 5) Użytkowanie i konserwacja narzędzia elektrycznego zasilanego akumulatorem

a) Ładować jedynie za pomocą ładowarki wskazanej przez producenta. Ładowarka przeznaczona do jednego rodzaju akumulatora może grozić pożarem w przypadku wykorzystania jej do ładowania innego rodzaju akumulatora.

b) Maszyny należy używać tylko z przewidzianymi do niej akumulatorami. Użycie akumulatorów innego rodzaju może stworzyć zagrożenie obrażeniami ciała i pożarem.

c) Kiedy akumulator nie jest używany, należy przechowywać go z dala od innych metalowych przedmiotów, takich jak spinacze do papieru, monety, klucze, gwoździe i śruby oraz innych niewielkich metalowych przedmiotów, które mogłyby połączyć dwa zaciski akumulatora. Spięcie zacisków akumulatora może spowodować oparzenia lub pożar.

d) W niewłaściwych warunkach z akumulatora może wydostać się płyn. Należy unikać kontaktu. Jeżeli dojdzie do kontaktu, przemyć wodą. Jeśli dojdzie do kontaktu płynu z oczami, należy dodatkowo skorzystać z pomocy medycznej. Płyn wydobywający się z akumulatora może powodować podrażnienia lub poparzenia.

e) Nie używać akumulatora ani narzędzia, jeśli są one uszkodzone lub zostały zmodyfikowane. Uszkodzone lub zmodyfikowane akumulatory mogą charakteryzować się nieprzewidywalnymi właściwościami skutkującymi pożarem, eksplozją lub ryzykiem doznania obrażeń przez użytkownika.

f) Nie wystawiać akumulatora ani narzędzia na działanie ognia bądź nadmiernej temperatury. Ogień lub temperatura powyżej 130°C może być przyczyną wybuchu.

g) Postępować zgodnie ze wszystkimi instrukcjami dotyczącymi ładowania i nie ładować akumulatora ani narzędzia w temperaturach wykraczających poza zakres określony w instrukcji. Nieprawidłowe ładowanie lub ładowanie w temperaturach wykraczających poza dopuszczalny zakres może uszkodzić akumulator i zwiększyć ryzyko pożaru.

#### 6) Serwis

a) Naprawę maszyny należy zlecać wyłącznie wykwalifikowanym pracownikom i tylko z zastosowaniem oryginalnych części zamiennych. Dzięki temu można zapewnić utrzymanie bezpieczeństwa maszyny.

b) Nie wolno serwisować uszkodzonych akumulatorów. Konserwacja akumulatorów powinna zostać przeprowadzona wyłącznie przez producenta lub autoryzowane centrum serwisowe.

### 1.1.2 Ostrzeżenia dotyczące bezpieczeństwa dla dmuchawy, odkurzacza i dmuchawy/odkurzacza do zastosowań ogrodniczych

a) Nie używać maszyny w złych warunkach pogodowych, szczególnie jeśli istnieje ryzyko wystąpienia burzy. Zmniejsza to ryzyko porażenia piorunem.

b) Regularnie sprawdzać pojemnik na odpady pod kątem zużycia. Zużyty lub uszkodzony pojemnik na odpady może zwiększyć ryzyko odniesienia obrażeń.

c) Należy stosować środki ochrony oczu oraz ochronniki słuchu.

d) Podczas obsługi maszyny należy zawsze nosić obuwie przeciwpoślizgowe i ochronne. Nie obsługiwać maszyny bosą lub w sandałach.

Zmniejsza to ryzyko urazów stóp.

e) Nie nosić luźnych ubrań ani przedmiotów, takich jak szale, wisiorki, łańcuchy, krawaty itp., które mogłyby zostać wciągnięte do wlotów powietrza. Związać lub zakryć długie włosy, aby zabezpieczyć je przed wciągnięciem do wlotów powietrza. Jeśli którekolwiek z wymienionych zostanie wciągnięte do wlotu powietrza, może to zwiększyć ryzyko obrażeń ciała.

f) Podczas obsługi maszyny nie wolno pozwolić, aby w pobliżu znajdowały się osoby postronne. Wyrzucone zanieczyszczenia mogą zwiększyć ryzyko obrażeń ciała.

g) Nie używać maszyny w trybie odkurzacza bez założonego pojemnika na odpady. Wyrzucone objekty mogą zwiększyć ryzyko obrażeń ciała.

h) Nigdy nie kierować dyszy dmuchawy w kierunku ludzi ani zwierząt domowych oraz w kierunku okien. Należy zachować szczególną ostrożność podczas wydmuchiwania zanieczyszczeń w pobliżu innych obiektów, takich jak drzewa, samochody i ściany, które mogłyby odbijać je rykoszetem. Wyrzucane przedmioty mogą uszkodzić mienie i zwiększyć ryzyko obrażeń ciała.

i) Nie wolno używać dmuchawy do podnoszenia lub zdmuchiwania płonących bądź dymiących się przedmiotów, takich jak papierosy, zapaliki lub gorący popiół. Takie źródła zapłonu mogą zwiększać ryzyko pożaru.

j) Nie odkurzać wody lub innych płynów ani nie zanurzać żadnej części maszyny w płynie. Woda, która przedostanie się do wnętrza maszyny, może zwiększyć ryzyko porażenia elektrycznego.

k) Nie należy odkurzać kamieni, żwiru, elementów metalowych, rozbitego szkła itp. Koło wentylatora może ulec uszkodzeniu i zwiększyć ryzyko odniesienia obrażeń.

l) Nie dotykać wentylatora, gdy pozostaje w ruchu. Przed wymontowaniem wszelkich elementów w celu umożliwienia dostępu do wentylatora należy wyłączyć maszynę i odczekać, aż wentylator się zatrzyma. Zmniejsza to ryzyko odniesienia obrażeń przez ruchome części.

m) Przed przystąpieniem do usuwania zakleszczonych materiałów lub serwisowania maszyny należy upewnić się, że wyłącznik jest ustawiony w pozycji wyłączenia. Nieoczekiwane uruchomienie maszyny podczas usuwania zakleszczonego materiału lub serwisowania może spowodować poważne obrażenia ciała.

## 1.2 Dodatkowe zasady bezpieczeństwa

### 1.2.1 Przeznaczenie

Stosowanie jako dmuchawa ogrodowa:

Odkurzaczy/dmuchała GARDENA służy do wydmuchiwania cząsteczek brudu i ściętej trawy z chodników, podjazdów, tarasów itp., do wydmuchiwania ściętej trawy, słomy i liści razem na stosy lub do usuwania cząsteczek brudu z narożników, połączeń i szczelin między ceglami i kamieniami ściennymi.

Stosowanie jako odkurzaczy ogrodowy:

Odkurzaczy/dmuchała GARDENA służy do odkurzania suchych materiałów, takich jak liście, trawa, małe gałązki i kawałki papieru.

Produkt nie nadaje się do długotrwałego użytku (praca profesjonalna).

Maszyna jest przeznaczona do użytkowania przez operatora na poziomie gruntu, nie na drabinach lub niestabilnych powierzchniach.

Podczas noszenia pasa naramiennego należy upewnić się, że żaden element odzieży nie przeszkadza w jego odpinaniu i zdejmowaniu. Jeśli występują nadmierne drgania, należy sprawdzić maszynę pod kątem uszkodzeń.

Podczas usuwania zatorów lub zakleszczonego materiału w maszynie należy upewnić się, że wyłącznik jest ustawiony w pozycji wyłączenia, a akumulator jest wyjęty.

Otwory wentylacyjne należy utrzymywać w czystości.



### OSTRZEŻENIE!

Ryzyko odniesienia obrażeń!

- Nie należy używać produktu do przycinania krzewów, żywopłotów, pnączy, roślin wieloletnich, pnączy lub trawy na dachach lub balkonach, do miażdżenia gałęzi i gałązek oraz do wyrównywania nierówności podłoża.
- Nie używać produktu na zboczach o nachyleniu większym niż 20°.

### 1.2.2 Ostrzeżenia dotyczące bezpieczeństwa odnoszące się do akumulatorów i ładowarek

→  Zapoznać się ze wszystkimi ostrzeżeniami dotyczącymi bezpieczeństwa i instrukcjami. Niezastosowanie się do ostrzeżeń i instrukcji może spowodować porażenie prądem i/lub poważne obrażenia.

→ Przechowywać niniejsze instrukcje w bezpiecznym miejscu. Ładowarki można używać wyłącznie wtedy, gdy użytkownik zna wszystkie jej funkcje i umie je wszystkie obsługiwać lub otrzymał odpowiednie instrukcje.

→ Produktu nie wolno używać w atmosferze wybuchowej.

→ Należy nadzorować dzieci podczas użytkowania, czyszczenia i konserwacji. Pozwoli to zagwarantować, że dzieci nie będą bawić się ładowarką.

→ Ładować tylko akumulatory systemowe litowo-jonowe POWER FOR ALL typu PBA 18 V od pojemności 1,5 Ah (mające 5 lub więcej ogniw). Napięcie akumulatora musi być zgodne z napięciem ładowania ładowarki. Nie należy ładować baterii jednorazowych. W przeciwnym razie istnieje ryzyko pożaru i eksplozji.

→  Ładowarki należy używać wyłącznie w zamkniętych pomieszczeniach i należy trzymać ją z dala od wilgoci. Przedostanie się wody do ładowarki zwiększa ryzyko porażenia prądem.

→ Ładowarka musi być utrzymywana w czystości. Brud stwarza ryzyko porażenia prądem.

→ Przed użyciem należy zawsze sprawdzić ładowarkę, przewód i wtyczkę. W przypadku stwierdzenia jakichkolwiek uszkodzeń nie wolno używać ładowarki. Nie wolno ładowarki otwierać samodzielnie. Wszelkie naprawy muszą być wykonywane wyłącznie przez wykwalifikowany personel, używający wyłącznie oryginalnych części zamiennych.

Uszkodzone ładowarki, kable i wtyczki zwiększają ryzyko porażenia prądem elektrycznym.

→ Nie wolno używać ładowarki na powierzchniach łatwo palnych (np. papierze, tkaninach itp.) ani w środowiskach łatwopalnych.

Ze względu na nagrzewanie się ładowarki podczas ładowania istnieje niebezpieczeństwo pożaru.

→ Jeśli przewód łączący wymaga wymiany, musi jej dokonać firma GARDENA lub autoryzowany serwis elektronarzędzi GARDENA, aby uniknąć zagrożeń dla bezpieczeństwa.

→ Niniejsze ostrzeżenia dotyczące bezpieczeństwa dotyczą wyłącznie akumulatorów Li-Ion 18 V systemu POWER FOR ALL.

→ Ładować akumulatory wyłącznie za pomocą ładowarek zalecanych przez producenta. Ładowarka przystosowana do obsługi określonego rodzaju akumulatorów może wywołać pożar, gdy współpracuje z innym akumulatorem.

→ Jeśli akumulator jest uszkodzony lub używany nieprawidłowo, mogą również wydostawać się z niego opary. Upewnić się, że w miejscu pracy zapewniona jest dobra wentylacja. W razie wystąpienia jakichkolwiek dolegliwości należy skonsultować się z lekarzem. Opary mogą spowodować podrażnienie układu oddechowego.

→ Jeśli akumulator jest uszkodzony, może dojść do wycieku cieczy i zamoczenia sąsiadujących obiektów. Sprawdzić elementy, które zostały narażone. Oczyszczyć je, w razie potrzeby wymienić.

→ Nieprawidłowe użytkowanie lub uszkodzenie akumulatora może spowodować wydostanie się z niego łatwopalnej cieczy. Należy unikać kontaktu z tym płynem. Jeżeli dojdzie do kontaktu, przemyć wodą. W przypadku przedostania się cieczy do oczu należy niezwłocznie skontaktować z dodatkową pomocą medyczną.

Płyn wydobywający się z akumulatora może powodować podrażnienia lub poparzenia.

→ Akumulatora można używać wyłącznie z urządzeniami zgodnymi z systemem POWER FOR ALL. Akumulatory 18 V z oznaczeniem POWER FOR ALL są w pełni kompatybilne z następującymi urządzeniami: wszystkie urządzenia z zasilaniem 18 V zgodne z systemem POWER FOR ALL.

→ Należy przestrzegać zaleceń dotyczących akumulatora zawartych w instrukcji obsługi urządzenia. Jest to jedyna forma bezpiecznego korzystania z akumulatora i urządzenia oraz ochrony akumulatorów przed niebezpiecznym przeciążeniem.

→ Ładować akumulatory wyłącznie za pomocą ładowarek zalecanych przez producenta lub partnerów systemu POWER FOR ALL. Ładowarka przeznaczona do akumulatora określonego typu stwarza zagrożenie pożarowe w przypadku używania z innymi akumulatorami (typ akumulatora: PBA 18 V itd. / kompatybilne ładowarki: AL 18 itd.).

→ Akumulator jest dostarczany w stanie częściowo naładowanym. Aby uzyskać pełną pojemność akumulatora, należy go całkowicie naładować za pomocą ładowarki przed użyciem produktu po raz pierwszy.

→ Akumulatory przechowywać w miejscu niedostępnym dla dzieci.

→ Nie wolno otwierać akumulatora. Istnieje niebezpieczeństwo zwarcia.

→ Uważać, aby nie doszło do zwarcia akumulatora. Jeśli akumulator nie jest używany, należy przechowywać go z dala od spinaczy do papieru, monet, kluczy, gwoździ, śrub oraz innych niewielkich metalowych przedmiotów, które mogłyby spowodować zmostkowanie zacisków.

Spięcie zacisków akumulatora może spowodować oparzenia lub porażenie.

→ Po użyciu akumulatora zaciski mogą być gorące. Podczas wyjmowania akumulatora uważać na gorące styki.

→ Akumulator może zostać uszkodzony przez ostro zakończone elementy, takie jak gwoździe lub wkręta, albo przez wywieraną z zewnątrz siłę.

Może wystąpić zwarcie wewnętrzne, które spowoduje przepalenie, zadymienie, wybuch lub przegrzanie akumulatora.

→ Pod żadnym pozorem nie wolno serwisować uszkodzonych akumulatorów. Wszelkie czynności konserwacyjne przy akumulatorach powinny być przeprowadzane wyłącznie przez producenta lub autoryzowany serwis.

→  Chronić akumulator przed wysoką temperaturą, narażeniem na długie działanie intensywnego światła słonecznego oraz ogniem, brudem, wodą i wilgocią. Istnieje ryzyko wybuchu lub zwarcia.

- Akumulator należy eksploatować i przechowywać wyłącznie w temperaturze otoczenia od 20°C do 50°C. Na przykład latem nie należy pozostawiać akumulatora w samochodzie. W temperaturach < 0°C wydajność może być ograniczona, w zależności od urządzenia.
- Akumulator należy ładować wyłącznie w temperaturze otoczenia od 0°C do 35°C. Ładowanie poza dozwolonym zakresem temperatury może spowodować uszkodzenie akumulatora i zwiększyć ryzyko pożaru.
- Po użyciu odczekać co najmniej 30 minut, aby akumulator schłodził się przed ponownym naładowaniem lub pozostawieniem do przechowywania.

### 1.2.3 Dodatkowe instrukcje dotyczące bezpieczeństwa elektrycznego



#### OSTRZEŻENIE!

##### Ryzyko zatrzymania krążenia!

Niniejsze urządzenie podczas pracy wytwarza pole elektromagnetyczne. To pole elektromagnetyczne może wpływać na działanie aktywnych lub pasywnych implantów medycznych (np. rozruszników serca), co może prowadzić do poważnych obrażeń lub śmierci.

- Przed użyciem tego produktu należy skonsultować się z lekarzem i producentem implantu.
- Jeśli urządzenie nie jest używane, należy wyjąć akumulator.

- Jeśli maszyna nie zatrzyma się, odłączyć akumulator. Wyjęcie akumulatora zatrzymuje maszynę.
- Jeśli koło obrotowe jest zablokowane, zatrzymać akumulator i wyjąć go. Istnieje ryzyko odniesienia obrażeń w przypadku nieumyślnego uruchomienia maszyny.
- Nie używać maszyny w pobliżu wody lub też do pielęgnacji stawów. Woda dostająca się do akumulatora może spowodować porażenie prądem elektrycznym i doprowadzić do obrażeń ciała.

### 1.2.4 Dodatkowe instrukcje dotyczące bezpie

### 1.2.5 czeństwa osobistego



#### OSTRZEŻENIE!

##### Ryzyko uduszenia!

Możliwość połknięcia małych elementów.

- Nie dopuszczać małych dzieci do miejsca, w którym odbywa się montaż.

- Nie używać maszyny do odkurzania mąki, piasku lub pyłu drzewnego. Może to spowodować powstanie atmosfery wybuchowej.
- Nie otwierać klapy serwisowej podczas użytkowania. Ze względu na niewielkie ryzyko nieprawidłowego działania przełącznika sygnalizacji, koło obrotowe może nie zatrzymać się automatycznie.
- Związać i przykryć długie włosy podczas użytkowania. Włosy mogą zostać zassane do wlotu powietrza w obudowie silnika.
- Produktu nie wolno używać w atmosferze potencjalnie wybuchowej. Istnieje ryzyko eksplozji.
- Zwracać uwagę na otoczenie. Ze względu na ograniczony zakres słyszalności spowodowany hałasem i ochronnikami słuchu, operator może nie słyszeć zagrożeń lub zbliżających się osób.
- Zalecenie: Nosić maskę przeciwpyłową. W przeciwnym razie może dojść do wdychania unoszącego się pyłu.
- Produkt jest przeznaczony wyłącznie do użytku zewnętrznego. Korzystanie z maszyny w pomieszczeniach powoduje zwiększenie generowanego przez nią hałasu.

## 2. MONTAŻ



#### OSTRZEŻENIE!

##### Ryzyko obrażeń

Ryzyko obrażeń w razie przypadkowego uruchomienia produktu i wciągnięcia włosów, ubrania lub luźnych przedmiotów. Produkt może być używany wyłącznie z zamontowaną rurą odkurzacza/dmuchały.

- Poczekać, aż łopatki wirnika się zatrzymają.
- Przed zmontowaniem urządzenia należy wyjąć akumulator.

### 2.1 Zakres dostawy

	Art. 14895-20	Art. 14895-55
Bezprzewodowy odkurzacz/dmuchała	x	x
Ładowarka	x	-
Akumulator (4,0 Ah)	x	-
Instrukcja obsługi	x	x

### 2.2 Montaż rury odkurzacza/dmuchały [rys. A1/A2]



#### OSTRZEŻENIE!

##### Ryzyko obrażeń

Ryzyko obrażeń spowodowanych przez łopatki wirnika w przypadku sięgnięcia ręką do otworu w obudowie.

- Przed uruchomieniem odkurzacza/dmuchały należy zmontować rurę odkurzacza/dmuchały.

1. Wyrównać wycięcie na górnej rurze odkurzacza/dmuchały ① z wycięciem w otworze obudowy ②.
2. Wcisnąć górną rurę odkurzacza/dmuchały ① do otworu obudowy tak daleko, jak to możliwe ②.
3. Wkręcić 3 śruby ③ w 3 otwory w obudowie ② (moment dokręcania mocowania = 1,4 – 1,6 Nm).  
*Górna rura odkurzacza/dmuchały jest teraz solidnie podłączona do obudowy.*
4. Wcisnąć dolną rurę odkurzacza/dmuchały ④ na górną rurę ① aż do usłyszenia zatrzaśnięcia się elementów na miejscu.

### 2.3 Montaż koła obrotowego [rys. A3]

Na mniejszej rurze odkurzacza/dmuchały ④ znajdują się 3 blokady ①. Odległość między rurą odkurzacza/dmuchały ④ a podłożem można regulować za pomocą 3 blokad ①.

1. Wsunąć wspornik koła obrotowego ⑤ w żądane położenie blokady dolnej rury odkurzacza/dmuchały ④.
2. Wkręcić śrubę ⑥ w otwór wspornika koła obrotowego ⑤ (moment obrotowy mocowania = 1,4 – 1,6 Nm).

*Koło obrotowe jest teraz zablokowane.*

### 2.4 Montaż worka odkurzacza [rys. A4]

1. Połączyć worek odkurzacza ⑦ za pomocą wspornika ⑧ po wewnętrznej stronie wyrzutnika ⑨.
2. Złożyć wspornik ⑧ do góry, aż blokada ⑩ na wyrzutniku ⑨ zatrzaśnie się na swoim miejscu.
3. Zawiesić hak ⑪ w uchwycie ⑫.

*Gumka utrzymuje worek odkurzacza na rurze odkurzacza/dmuchały.*

### 2.5 Mocowanie pasa naramiennego [rys. A5]

Pas naramienny zapewnia dodatkowe wsparcie podczas korzystania z odkurzacza/dmuchały. Zalecamy korzystanie z niego.

1. Zaczepić haczyk ⑬ pasa naramiennego ⑭ o wspornik ⑮.
2. Przeciągnąć pas ⑭ przez jedno ramię.

## 3. OBSŁUGA



#### OSTRZEŻENIE!

##### Ryzyko obrażeń

Ryzyko obrażeń w razie przypadkowego uruchomienia produktu i wciągnięcia włosów, ubrania lub luźnych przedmiotów.

- Poczekać, aż łopatki wirnika się zatrzymają.
- Przed przystąpieniem do regulacji lub transportu maszyny należy wyjąć akumulator.

- Produkt może być używany wyłącznie z zamontowaną rurą odkurzacza/dmuchały.

### 3.1 Ładowanie akumulatora [rys. O1/O2/O3]



#### UWAGA!

##### Uszkodzenie mienia.

Jeśli napięcie źródła zasilania nie jest zgodne ze specyfikacją znajdującą się na tabliczce znamionowej ładowarki akumulatora, może dojść do uszkodzenia ładowarki.

- Zwracać uwagę na napięcie sieciowe.



#### OSTRZEŻENIE!

##### Ryzyko odniesienia obrażeń.

Podczas wkładania akumulatora może dojść do przytrzaśnięcia palców.

- Uważać na palce.

W ramach procesu inteligentnego ładowania stan naładowania akumulatora jest rozpoznawany automatycznie i akumulator zostanie naładowany

optymalnym prądem ładowania każdorazowo dostosowanym do temperatury i napięcia akumulatora. Pozwala to chronić akumulator, który w przypadku przechowywania w ładowarce pozostaje zawsze całkowicie naładowany.

1. Nacisnąć przycisk zwalniania (A) i wyjąć akumulator (B) z uchwytu akumulatora (D).
2. Podłączyć ładowarkę (C) do gniazda ściennego.
3. Wsunąć akumulator (B) do ładowarki (C).

Jeśli wskaźnik stanu naładowania (L) na ładowarce miga na zielono, akumulator jest ładowany.

Jeśli wskaźnik stanu naładowania (L) na ładowarce stale świeci się na zielono, akumulator jest całkowicie naładowany (czas ładowania, patrz 7. DANE TECHNICZNE).

4. Podczas ładowania należy regularnie sprawdzać stan naładowania.
5. Po całkowitym naładowaniu akumulatora (B) można go odłączyć od ładowarki (C).

### 3.2 Znaczenie elementów wyświetlacza

#### 3.2.1 Wskaźnik stanu naładowania akumulatora na ładowarce [rys. O3]

**Migające (szybko) zielone światło na wskaźniku stanu naładowania akumulatora (L)**



Procedura szybkiego ładowania jest sygnalizowana **szybkim miganiem zielonego** wskaźnika stanu naładowania akumulatora (L).

**Należy pamiętać:** Szybkie ładowanie można przeprowadzić tylko wtedy, gdy temperatura akumulatora mieści się w dopuszczalnym zakresie temperatury ładowania, patrz „Dane techniczne”.

**Migające (powoli) zielone światło na wskaźniku stanu naładowania akumulatora (L)**



Gdy poziom naładowania akumulatora wynosi około 80%, **zielone światło** na wskaźniku stanu naładowania akumulatora (L) **miga** powoli.

Akumulator można wyjąć w celu natychmiastowego użycia.

**Ciągłe zielone światło na wskaźniku stanu naładowania akumulatora (L)**



**Ciągłe zielone światło** na wskaźniku stanu naładowania akumulatora (L) oznacza, że akumulator jest w pełni naładowany.

Jeśli akumulator nie jest włożony, **stałe świecenie** wskaźnika stanu naładowania akumulatora (L) sygnalizuje, że wtyczka sieciowa jest włożona w gniazdo ścienne i ładowarka jest gotowa do pracy.

**Ciągłe czerwone światło wskaźnika stanu naładowania akumulatora (M)**



**Ciągłe czerwone światło** na wskaźniku awarii akumulatora (M) sygnalizuje, że temperatura akumulatora wykracza poza dopuszczalny zakres temperatur ładowania, patrz „Dane techniczne”.

Po osiągnięciu dopuszczalnego zakresu temperatur ładowarka akumulatorów automatycznie przełącza się na szybkie ładowanie.

**Migające czerwone światło wskaźnika awarii akumulatora (M)**



**Migające czerwone światło** na wskaźniku awarii akumulatora (M) sygnalizuje inną usterkę w cyklu ładowania, patrz „Rozwiązywanie problemów”.

#### 3.2.2 Wskaźnik stanu naładowania akumulatora na urządzeniu [rys. A5/O4]

Po uruchomieniu maszyny na panelu sterowania przez 5 sekund wyświetlany jest wskaźnik stanu naładowania akumulatora (P).

Wskaźnik stanu naładowania akumulatora	Poziom naładowania akumulatora
(L), (L) oraz (L) świeci na zielono	Naładowany w 67–100%
(L) oraz (L) świeci na zielono	Naładowany w 34–66%
(L) świeci na zielono	Naładowany w 11–33%
(L) miga na zielono	Naładowany w 0–10%

**Gdy dioda LED (L) miga na zielono, akumulator musi zostać naładowany.**

Jeśli dioda LED usterki (M) świeci się lub miga, patrz „6. ROZWIĄZYWANIE PROBLEMÓW”.

#### 3.2.3 Przyciski na panelu sterowania (P) [Rys. A5/O4]

**Przycisk Wł./Wył. (S):**

Jeśli kłapa serwisowa jest otwarta, nie można uruchomić odkurzacza/dmuchawy.

→ Nacisnąć przycisk Wł./Wył. (S) na panelu sterowania.

*Odkurzaczy/dmuchały uruchamia się, a wskaźnik stanu naładowania akumulatora jest wyświetlany przez 5 sekund.*

→ Nacisnąć ponownie przycisk Wł./Wył. (S) na panelu sterowania.

*Odkurzaczy/dmuchały zatrzymuje się.*

**Przycisk prędkości (Q):**

Przycisk prędkości służy do regulacji prędkości obrotowej silnika zgodnie z wymaganiami operatora.

Niska prędkość jest idealna do wydmuchiwanie lekkich liści, na przykład na żwirze. Duża prędkość jest idealna do dużych i mokrych liści.

Prędkość	Prędkość obrotowa	Wyświetlacz LED
Niska	8000 obr./min	Nie świeci żadna dioda LED
Średnia	11500 obr./min	(L) świeci się
Wysoka	12500 obr./min	(L) i (L) świecą się
Doładowanie	14500 obr./min	(L) również się świeci

→ Nacisnąć przycisk prędkości (Q) na panelu sterowania.

*Zostanie włączona średnia prędkość i zaświeci się dioda LED (L).*

→ Nacisnąć przycisk prędkości (Q) na panelu sterowania.

*Zostanie włączona wysoka prędkość i zaświecą się diody LED (L) i (L).*

→ Nacisnąć przycisk prędkości (Q) na panelu sterowania.

*Zostanie włączona niska prędkość i nie zaświeci się żadna dioda LED.*

**Przycisk doładowania (D):**

Tryb doładowania tymczasowo zwiększa prędkość obrotową silnika (przez 15 sekund), aby uzyskać maksymalną moc odkurzacza/dmuchały. Tryb doładowania może być włączony tak często, jak jest to wymagane, ale skraca to czas eksploatacji akumulatora.

→ Nacisnąć przycisk doładowania (D) na panelu sterowania.

*Tryb doładowania jest włączany na 15 sekund, a dioda LED (L) zapala się.*

→ Aby przedwcześnie zakończyć tryb doładowania, ponownie nacisnąć przycisk doładowania (D) na panelu sterowania.

*Tryb doładowania jest wyłączony, a dioda LED (L) się nie świeci.*

Tryb doładowania nie jest możliwy w przypadku akumulatorów o pojemności <4 Ah. Następnie (M) świeci się a (L) miga przez 5 sekund.

### 3.3 Pozycja robocza [rys. O5/O6]

Worek odkurzacza musi być podłączony zarówno w trybie dmuchawy, jak i odkurzacza.

#### 3.3.1 Tryb dmuchawy

Używać odkurzacza/dmuchały do zdmuchiwanie cząstek brudu i ścinków trawy z chodników, podjazdów, patio itp., do zdmuchiwanie ścinków trawy, słomy i liści w stopy lub do usuwania cząstek brudu z narożników, połączeń i szczelin między ceglami i kamieniami ściennymi.

→ Obrócić przełącznik (20) do położenia dmuchania (↺).

Użyć regulatora prędkości, aby zwiększyć lub zmniejszyć prędkość silnika podczas korzystania z maszyny z włączoną funkcją dmuchania.

Przepływ powietrza można regulować, kierując otwór wylotowy rury bardziej w dół lub w jedną stronę.

Podczas pracy należy zawsze trzymać się z dala od stałych obiektów, takich jak krawężniki/chodniki, duże kamienie, pojazdy i ogrodzenia.

Najlepszym sposobem czyszczenia narożników jest przemieszczanie się na zewnątrz od narożnika. Zapobiegnie to nawiewaniu brudu na twarz.

Należy zachować ostrożność podczas pracy w pobliżu roślin. Silny strumień powietrza może uszkodzić delikatne rośliny.

#### 3.3.2 Tryb odkurzacza

Używać maszyny do odkurzania suchych materiałów, takich jak liście, trawa, małe gałązki i kawałki papieru.

→ Obrócić przełącznik (20) do położenia odkurzania (↻).

Tryb doładowania może być używany w celu uzyskania optymalnych wyników podczas pracy z funkcją odkurzania.

Podczas odkurzania powoli przesuwaj się do przodu i do tyłu nad materiałem.

Podczas pracy należy unikać kulek ziemi, które mogą zatkać urządzenie.

Aby uzyskać optymalne rezultaty, należy trzymać rurę odkurzacza mniej więcej dwa centymetry nad ziemią.

### 3.4 Uruchamianie/zatrzymywanie odkurzacza/dmuchawy

#### 3.4.1 Uruchamianie odkurzacza/dmuchawy [rys. A5/O1/O5]

Zaleca się stosowanie wyłącznie akumulatorów 4 Ah P4A PBA 18 V/72 (art. 14905) lub większych.

1. Włożyć akumulator (B) do uchwytu (D), aż będzie słyszalne charakterystyczne kliknięcie.
2. Ustawić przełącznik w żądanym położeniu (patrz „3.3 położenie robocze [rys. O5/O6]”).
3. Ustawić odkurzacza/dmuchawę na kole obrotowym (I6) i przytrzymać go jedną ręką na tylnym uchwycie (I7) a drugą ręką na przednim uchwycie (I8).
4. Nacisnąć przycisk Wł./Wyt. (S) na panelu sterowania (P).

Odkurzacza/dmuchawa uruchamia się, a wskaźnik stanu naładowania akumulatora jest wyświetlany przez 5 sekund.

#### 3.4.2 Zatrzymywanie odkurzacza/dmuchawy

→ Nacisnąć ponownie przycisk Wł./Wyt. (S) na panelu sterowania.

Odkurzacza/dmuchawa zatrzymuje się.

## 4. KONSERWACJA



### OSTRZEŻENIE!

#### Ryzyko obrażeń

Ryzyko obrażeń w razie przypadkowego uruchomienia produktu i wciągnięcia włosów, ubrania lub luźnych przedmiotów.

- Poczekać, aż łopatki wirnika się zatrzymają.
- Przed serwisowaniem urządzenia należy wyjąć akumulator.

### 4.1 Czyszczenie odkurzacza/dmuchawy



### OSTRZEŻENIE!

#### Ryzyko odniesienia obrażeń!

Ryzyko odniesienia obrażeń i uszkodzenia urządzenia.

- Do czyszczenia urządzenia nie należy używać wody ani strumienia wody (zwłaszcza myjki wysokociśnieniowej). Może to spowodować uszkodzenie urządzenia lub przedostanie się wody do podzespołów elektrycznych i doprowadzić do korozji lub zwarcia.
- Nie czyścić środkami chemicznymi, w tym benzyną lub rozpuszczalnikami. Niektóre z nich mogą zniszczyć ważne części z tworzywa sztucznego.

#### 4.1.1 Czyszczenie powierzchni odkurzacza/dmuchawy [rys. O1]

Otwory zapewniające przepływ powietrza muszą być zawsze czyste.

1. Powierzchnię odkurzacza/dmuchawy czyścić wilgotną szmatką.
2. Do czyszczenia otworów wentylacyjnych (I9) używać miękkiej szczotki (nie używać ostrych przedmiotów).

#### 4.1.2 Czyszczenie worka odkurzacza [rys. A4]

Worek odkurzacza należy czyścić po każdym użyciu.

Worek odkurzacza należy całkowicie opróżnić i oczyścić, aby zapobiec nadmiernemu zużyciu worka i zablokowaniu przepływu powietrza.

1. Wyciągnąć zaczep (I11) ze wspornika (I12).
2. Nacisnąć blokadę (I10) na wyrzutniku (I9) i złożyć wspornik (I8) w dół.
3. Zdjąć worek odkurzacza (I7).
4. Otworzyć zapięcie (I2).
5. Opróżnić worek odkurzacza (I7).
6. Odwrócić worek (I7) na lewą stronę.
7. Jeśli worek jest mocno zabrudzony, można go wyczyścić wilgotną szczotką.
8. Powiesić worek odkurzacza (I7) i pozostawić do całkowitego wyschnięcia przed ponownym użyciem.
9. Zamontować worek odkurzacza (I7) (patrz „2.4 Montaż worka odkurzacza [rys. A4]”).

#### 4.1.3 Czyszczenie rury odkurzacza [rys. A3]

1. Ostrożnie postukać w rurę odkurzacza (I4), aby usunąć większe zabrudzenia.
2. Oczyścić wewnątrz rury odkurzacza (I4) przy użyciu np. drewnianego patyka.

### 4.1.4 Czyszczenie komory wirnika [rys. M1]

Komorę wirnika należy czyścić po każdym użyciu.

Aby zapewnić pełną funkcjonalność, komora wirnika musi być wolna od zanieczyszczeń.

1. Obrócić śrubę blokującą (I22) w lewo (ok. 10 obrotów).
2. Otworzyć klapę serwisową (I23).
3. Oczyścić klapę serwisową (I23).
4. Oczyścić komorę wirnika i łopatki wirnika (I24), np. za pomocą małej szczotki do czyszczenia butelek, szczególnie za wirnikiem.
5. Oczyścić wewnątrz klapy serwisowej (I23) i zwrócić szczególną uwagę na połączenie śrubowe śruby zabezpieczającej (I22) na klapie serwisowej (I23).
6. Ostrożnie oczyścić uszczelkę klapy serwisowej (I23).
7. Zamknąć klapę serwisową (I23).
8. Dokręcić śrubę blokującą (I22) w prawo (ok. 5 obrotów).

Wyłącznik bezpieczeństwa uniemożliwia rozruch, gdy klapa serwisowa jest otwarta lub śruba blokująca nie jest dokręcona.

### 4.2 Czyszczenie akumulatora i ładowarki

Należy upewnić się, że powierzchnia i styki akumulatora i ładowarki są czyste i suche, przed podłączeniem akumulatora do ładowarki.

→ Nie używać bieżącej wody.

#### 4.2.1 Czyszczenie akumulatora

Do czyszczenia akumulatora nie należy używać żadnych substancji chemicznych.

→ Od czasu do czasu oczyścić otwory wentylacyjne i zaciski akumulatora miękką, czystą i suchą szczotką.

#### 4.2.2 Czyszczenie ładowarki

→ Do czyszczenia zacisków i elementów plastikowych należy używać miękkiej, suchej szmatki.

## 5. PRZECHOWYWANIE

### 5.1 Wyłączanie

Produkt przechowywać poza zasięgiem dzieci.

1. Wyjąć akumulator (B).
2. Naładować akumulator (patrz „3.1 Ładowanie akumulatora [rys. O1/O2/O3]”).
3. Opróżnić worek odkurzacza i wyczyścić go (patrz „4.1.2 Czyszczenie worka odkurzacza [rys. A4]”).
4. Oczyścić odkurzacza/dmuchawę, akumulatory i ładowarkę (patrz „4. KONSERWACJA”).
5. Przechowywać odkurzacza/dmuchawę, akumulatory oraz ładowarkę w suchym, zamkniętym i zabezpieczonym przed działaniem mrozu miejscu.

## 6. USUWANIE USTEREK



### OSTRZEŻENIE!

#### Ryzyko obrażeń

Ryzyko obrażeń w razie przypadkowego uruchomienia produktu i wciągnięcia włosów, ubrania lub luźnych przedmiotów.

- Poczekać, aż łopatki wirnika się zatrzymają.
- Przed przystąpieniem do usuwania błędów urządzenia należy wyjąć akumulator.

### 6.1 Tabela błędów

Problem	Możliwa przyczyna	Rozwiązanie
Głośno dźwięki, odkurzacza/dmuchawa stuka.	Śruby silnika, połączenia lub odkurzacza/dmuchawa są poluzowane.	→ Dokręcić śruby u autoryzowanego dealera lub w serwisie GARDENA.
Odkurzacza/dmuchawa pracuje nierówno lub nadmiernie dgra	Łopatki wirnika są uszkodzone lub zużyte.	→ Skontaktować się z serwisem GARDENA.
	Śruby rury odkurzacza/dmuchawy są poluzowane.	→ Dokręcić śruby rury odkurzacza/dmuchawy.
Wirnik nie obraca się swobodnie	Zanieczyszczenia w komorze wirnika.	→ Oczyścić komorę wirnika.
	Awaria mechaniczna.	→ Skontaktować się z serwisem GARDENA.

Problem	Możliwa przyczyna	Rozwiązanie
<b>Pogorszenie wydajności ssania</b>	Worek odkurzacza jest pełny.	→ Opróżnić worek.
	Worek odkurzacza jest zabrudzony.	→ Wyczyścić worek odkurzacza.
<b>Nie można włączyć trybu doładowania.</b> <b>Dioda LED (W) świeci na czerwono, a dioda LED (L) miga na zielono przez 5 sekund</b>	Akumulator <4 Ah.	→ Należy użyć akumulatora o pojemności 4 Ah lub większej.
<b>Odkurzac/dmucha nie uruchamia się lub zatrzymuje się.</b> <b>Dioda LED (L) miga na zielono [rys. 04]</b>	Akumulator jest rozładowany.	→ Naładować akumulator.
<b>Odkurzac/dmucha nie uruchamia się lub zatrzymuje się.</b> <b>(W) świeci na czerwono [rys. 04]</b>	Temperatura akumulatora wykracza poza dopuszczalny zakres temperatur.	→ Poczekać, aż temperatura akumulatora spadnie z powrotem do wartości od 0°C do +45°C.
	Między styki akumulatora dostały się krople wody lub wilgoć.	→ Usunąć krople wody lub wilgoć suchą szmatką.
	Przeszkoda blokuje silnik.	→ Usunąć przeszkodę.
	Śruba blokująca nie jest dokręcona.	→ Dokręcić śrubę blokującą.
<b>Odkurzac/dmucha nie uruchamia się lub zatrzymuje się.</b> <b>Dioda LED (W) miga na czerwono [rys. 04]</b>	Odkurzac/dmucha są uszkodzone.	→ Skontaktować się z serwisem GARDENA.
<b>Odkurzac/dmucha nie uruchamia się lub zatrzymuje się.</b> <b>Dioda LED (W) nie zapala się [rys. 04]</b>	Akumulator jest uszkodzony.	→ Wymienić akumulator.
	Odkurzac/dmucha są uszkodzone.	→ Skontaktować się z serwisem GARDENA.
<b>Ładowanie jest niemożliwe.</b> <b>Wskaźnik stanu naładowania akumulatora (L) świeci na zielono w sposób ciągły</b>	Akumulator nie jest prawidłowo wsunięty w ładowarkę.	→ Wcisnąć prawidłowo akumulator do ładowarki.
	Zaciski akumulatora są zabrudzone	→ Oczyszczyć zaciski akumulatora (np. poprzez kilkakrotne wsunięcie i wysunięcie akumulatora). W razie konieczności wymienić akumulator.)
	Temperatura akumulatora wykracza poza dopuszczalny zakres temperatur.	→ Poczekać, aż temperatura akumulatora spadnie z powrotem do wartości od 0°C do +45°C.
<b>Ładowanie jest niemożliwe.</b> <b>Wskaźnik stanu naładowania akumulatora (L) nie świeci</b>	Akumulator jest uszkodzony.	→ Wymienić akumulator.
	Wtyczka przewodu sieciowego ładowarki nie jest prawidłowo podłączona.	→ Włożyć wtyczkę przewodu sieciowego do gniazda zasilania.
	Gniazdko, przewód zasilający lub ładowarka są uszkodzone.	→ Sprawdzić napięcie zasilania sieciowego. → W razie konieczności zlecić sprawdzenie ładowarki autoryzowanemu wyspecjalizowanemu dilerowi lub serwisowi GARDENA.

#### UWAGA:

Naprawy należy powierzać działom serwisowym GARDENA lub wyspecjalizowanym dilerom autoryzowanym przez firmę GARDENA.

→ W przypadku innych usterek należy skontaktować się z centrum serwisowym GARDENA (patrz na odwrocie).

## 7. DANE TECHNICZNE

Bezprzewodowy odkurzac/dmucha	Jednostka	Wartość (art. 14895)	
		Tryb dmuchawy	Tryb odkurzacza
<b>Siła ssania</b>	N	5,4	
<b>Stopień rozdrabniania</b>		10:01	
<b>Prędkość dmuchania</b>	km/h	250	
<b>Objętość worka odkurzacza</b>	l	30	
<b>Waga z workiem odkurzacza</b>	kg	3,56	
<b>Poziom ciśnienia akustycznego L<sub>pa</sub><sup>1)</sup></b>	dB(A)	80	82
<b>Niepewność k<sub>pa</sub></b>	dB(A)	3	3

Bezprzewodowy odkurzac/dmucha	Jednostka	Wartość (art. 14895)	
<b>Poziom mocy akustycznej L<sub>wa</sub><sup>2)</sup> zmierzony/gwarantowany</b>	dB(A)	92 / 93	94 / 95
<b>Drgania dłoni/ramion a<sub>vhw</sub><sup>1)</sup></b>	m/s <sup>2</sup>	<2,5	<2,5
<b>Niepewność k<sub>vhw</sub></b>		1,5	1,5

Metody pomiaru według norm: <sup>1)</sup> EN IEC 62841-4-6 <sup>2)</sup> RL 2000/14/EC/S.I. 2001 nr 1701

**OSTRZEŻENIE:** Poziomy drgań i hałasu występujące podczas użytkowania maszyny mogą różnić się od łącznych wartości zadeklarowanych, co jest zależne od sposobu używania maszyny oraz istnieje konieczność określenia środków bezpieczeństwa w celu ochrony operatora, które opierają się na oszacowaniu narażenia w rzeczywistych warunkach użytkowania (należy wziąć pod uwagę cały cykl operacyjny np. także czas, gdy urządzenie jest wyłączone lub pracuje na wolnych obrotach).

Akumulator systemowy	Jednostka	Wartość (PBA 18V 4,0Ah W-C)	
<b>Napięcie akumulatora</b>	V (DC)	18	
<b>Pojemność akumulatora</b>	Ah	4,0	
<b>Liczba ogniw (litowo-jonowych)</b>		10	
<b>Odpowiednie ładowarki akumulatorów systemowych POWER FOR ALL</b>		AL 1810 CV / AL 1815 CV / AL 18V-20 / AL 1830 CV / AL 1880 CV / AL 18V-44	

Ładowarka akumulatorów systemowych	Jednostka	Wartość (AL 1810 CV)	Wartość (AL 18V-20)
<b>Napięcie sieciowe</b>	V (AC)	220 – 240	220 – 240
<b>Częstotliwość sieciowa</b>	Hz	50 – 60	50 – 60
<b>Moc znamionowa</b>	W	26	50
<b>Napięcie ładowania akumulatora</b>	V (DC)	18	18
<b>Maks. natężenie prądu ładowania akumulatora</b>	mA	1000	2000
<b>Czas ładowania akumulatora (w przybliżeniu)</b>			
<b>PBA 18V 2,0Ah W-B</b>	min.	124	64
<b>PBA 18V 2,5Ah W-B</b>	min.	154	79
<b>PBA 18V 4,0Ah W-CC</b>	min.	244	124
<b>Dopuszczalna temperatura akumulatora podczas ładowania</b>	°C	0 – 45	0 – 45
<b>Waga</b>	g	170	210
<b>Stopień ochrony</b>		IP / II	IP / II
<b>Odpowiednie akumulatory systemowe POWER FOR ALL PBA 18 V</b>		PBA 18V	PBA 18 V

## 8. AKCESORIA / CZĘŚCI ZAMIENNE

<b>Zapasy worek odkurzacza GARDENA</b>	Jako zamiennik uszkodzonego worka odkurzacza.	<b>Art. 14895-00.660.00</b>
<b>Zestaw wymiennych kół GARDENA</b>	Jako zamiennik uszkodzonego koła i/lub uchwyty koła.	<b>Art. 14895-00.900.01</b>
<b>Akumulator systemowy GARDENA P4A PBA 18 V/45 P4A PBA 18 V/72</b>	Akumulator zapewniający dodatkowy czas pracy lub akumulator zapasowy.	<b>Art. 14903 Art. 14905</b>

## 9. SERWIS

Aktualne dane kontaktowe naszego działu serwisowego można znaleźć na stronie [www.gardena.com/contact](http://www.gardena.com/contact)

## 10. UTYLIZACJA

### 10.1. Utylizacja produktu



Symbol ten oznacza, że produkt nie stanowi odpadu gospodarczego. Należy poddać go recyklingowi za pośrednictwem lokalnego systemu zbiórki sprzętu elektrycznego i elektronicznego.

Pozwala to na prawidłowe zarządzanie urządzeniem, które osiągnęło koniec okresu eksploatacji. W celu uzyskania informacji należy skontaktować się z lokalnymi władzami, służbami zajmującymi się odpadami komunalnymi, sprzedawcą lub punktem serwisowym GARDENA. Nieprawidłowa utylizacja może mieć negatywny wpływ na środowisko i zdrowie ludzi ze względu na potencjalną obecność substancji niebezpiecznych.

## 10.2. Utylizacja akumulatora



Akumulator zawiera ogniwa litowo-jonowe. W związku z tym nie może być usuwany razem z normalnymi odpadami komunalnymi, lecz powinien zostać przekazany do utylizacji.

### Li-ion

Zabezpieczyć zaciski ogniwa litowo-jonowego przed zwarcieniem, nakładając na nie taśmę. Ogniwa litowo-jonowe należy utylizować we właściwy sposób, przekazując do lokalnego punktu zbiórki surowców wtórnych.

## pt Soprador-aspirador para jardim a bateria PowerJet Collect P4A

### Manual do utilizador original

1. INSTRUÇÕES DE SEGURANÇA	108
2. MONTAGEM	110
3. UTILIZAÇÃO	110
4. MANUTENÇÃO	112
5. ARMAZENAMENTO	112
6. RESOLUÇÃO DE PROBLEMAS	112
7. ESPECIFICAÇÕES TÉCNICAS	113
8. ACESSÓRIOS/PEÇAS SOBRESSELENTES	113
9. ASSISTÊNCIA	113
10. ELIMINAÇÃO	113

## 1. INSTRUÇÕES DE SEGURANÇA

### 1.1 Símbolos no produto



→ Leia o manual do utilizador.



→ Mantenha as pessoas afastadas.



→ Utilize proteção ocular e protetores acústicos.



→ Não exponha à chuva.

### 1.2 Instruções de segurança gerais

#### 1.2.1 Instruções de segurança gerais da máquina



#### AVISO!

Leia todos os avisos de segurança, as instruções, as ilustrações e as especificações fornecidos com esta máquina.

O incumprimento das instruções indicadas abaixo poderá resultar em choques elétricos, incêndios e/ou ferimentos graves.

Guarde todos os avisos e instruções para referência futura.

O termo "máquina" utilizado nas instruções de segurança refere-se a máquinas ligadas à rede elétrica (com fios) e a máquinas alimentadas a bateria (sem fios).

#### 1) Segurança na área de trabalho

- Mantenha a área de trabalho limpa e bem iluminada. Áreas desarrumadas ou escuras convidam ao acidente.
- Não utilize as máquinas em atmosferas explosivas, como na presença de líquidos, gases ou poeiras inflamáveis. As máquinas criam faíscas que podem inflamar poeiras ou gases.
- Mantenha as crianças e restantes pessoas afastadas durante a utilização de uma máquina. As distrações podem fazê-lo perder o controlo.

#### 2) Segurança elétrica

- As fichas das máquinas têm de corresponder à tomada. Nunca modifique a ficha de qualquer forma. Não utilize quaisquer fichas adaptadoras com máquinas ligadas à terra. As fichas inalteradas e as tomadas correspondentes reduzem o risco de choque elétrico.

b) Evite o contacto corporal com superfícies ligadas à terra, tais como tubos, radiadores, fogões e frigoríficos. Existe um risco acrescido de choque elétrico se o seu corpo estiver em contacto com a terra.

c) Não exponha as máquinas à chuva ou a condições de humidade. A entrada de água numa máquina aumenta o risco de choque elétrico.

d) Não danifique o fio elétrico. Nunca utilize o cabo elétrico para transportar, puxar ou desligar a máquina. Mantenha o cabo elétrico afastado de fontes de calor, óleo, arestas afiadas ou de peças em movimento. Os cabos elétricos danificados ou emaranhados aumentam o risco de choque elétrico.

e) Ao utilizar uma máquina no exterior, utilize uma extensão elétrica adequada para utilização em exteriores. A utilização de um cabo elétrico adequado para utilização no exterior reduz o risco de choque elétrico.

f) Se não puder evitar utilizar uma máquina num local húmido, utilize uma fonte de alimentação com corta-circuito com um dispositivo diferencial residual (RCD). A utilização de um RCD reduz o risco de choque elétrico.

#### 3) Segurança pessoal

a) Mantenha-se alerta, tenha atenção à tarefa que está a fazer e use o bom senso ao utilizar uma máquina. Não utilize uma máquina se estiver cansado ou sob a influência de drogas, álcool ou medicação. Um momento de desatenção ao utilizar as máquinas pode resultar em ferimentos pessoais graves.

b) Use equipamento de proteção pessoal. Use sempre proteção ocular. A utilização de equipamento de proteção como máscara antipoeira, calçado de segurança antiderrapante, capacete ou protetores acústicos nas condições apropriadas irá reduzir os ferimentos pessoais.

c) Evite o arranque não intencional. Certifique-se de que o interruptor se encontra na posição de desligado antes de ligar a máquina à fonte de alimentação e/ou à bateria, ou de a pegar ou transportar. Transportar as máquinas com o dedo no interruptor ou ligar as máquinas à corrente elétrica com o interruptor ligado é um convite aos acidentes.

d) Remova qualquer chave de ajuste ou chave de porcas antes de ligar a máquina. Uma chave de porcas ou uma chave de ajuste ligada a uma peça em rotação da máquina pode resultar em ferimentos pessoais.

e) Não se debruce. Mantenha o equilíbrio e os pés sempre bem assentes. Isto permite um melhor controlo da máquina em situações inesperadas.

f) Vista-se adequadamente. Não use peças de roupa soltas ou joias. Mantenha o cabelo e roupas longe de quaisquer peças em movimento. Roupas soltas, joias ou cabelo comprido podem ser apanhados nas peças em movimento.

g) Se forem fornecidos dispositivos para a ligação de equipamentos de extração e de recolha de poeiras, assegure-se de que estes estão ligados e são utilizados corretamente. A utilização da recolha de pó pode reduzir os riscos relacionados com poeiras.

h) Siga sempre os princípios de segurança das máquinas, mesmo que já esteja familiarizado com as mesmas devido a utilização frequente. Uma ação descuidada pode provocar ferimentos graves numa fração de segundo.

#### 4) Utilização e manutenção da máquina

a) Não force a máquina. Utilize a máquina adequada à sua aplicação. A máquina adequada proporcionará melhores resultados e permitirá uma utilização em segurança para os fins a que se destina.

b) Não utilize a máquina se o interruptor não a ligar e desligar. Qualquer máquina que não possa ser controlada com o interruptor é perigosa e tem de ser reparada.

c) Desligue a ficha da fonte de alimentação elétrica e/ou remova a bateria, se amovível, da máquina antes de fazer quaisquer ajustes, substituir acessórios ou guardar as máquinas. Estas medidas de prevenção reduzem o risco de ligar a máquina acidentalmente.

d) Guarde as máquinas que não estão a ser utilizadas fora do alcance das crianças e não permita que pessoas não familiarizadas com a máquina ou com estas instruções utilizem a máquina. As máquinas são perigosas nas mãos de utilizadores inexperientes.

e) Efetue a manutenção das máquinas e dos acessórios. Verifique a existência de bloqueios ou de falhas no alinhamento das peças móveis, danos nas peças e qualquer outra condição que possa afetar o funcionamento da máquina. Se estiver danificada, repare a máquina antes de a utilizar. Muitos acidentes são causados por máquinas com uma manutenção inadequada.

f) Mantenha as ferramentas de corte afiadas e limpas. Ferramentas de corte com as zonas de corte afiadas e bem mantidas têm menos probabilidades de bloquear e são mais fáceis de controlar.

g) Utilize a ferramenta elétrica, acessórios e brocas, etc. de acordo com estas instruções, tomando em consideração as condições de funcionamento e o trabalho a ser executado. A utilização da máquina para operações diferentes das previstas pode resultar numa situação perigosa.

h) Mantenha os punhos e as superfícies onde se segura secos, limpos e sem óleo nem massa lubrificante. As superfícies onde se segura e os punhos escorregadios não permitem um controlo e um manuseamento seguros da máquina em situações inesperadas.

#### 5) Utilização e manutenção da bateria

a) Recarregue a bateria apenas com o carregador especificado pelo fabricante. Um carregador adequado para um tipo de bateria pode criar risco de incêndio quando usado com outra bateria.

b) Utilize as máquinas apenas com as baterias especificamente concebidas para as mesmas. A utilização de quaisquer outras baterias pode criar risco de ferimentos e incêndio.

c) Quando a bateria não está a ser utilizada, mantenha-a afastada de outros objetos metálicos, como clips, moedas, chaves, pregos, parafusos ou outros objetos metálicos pequenos que possam fazer a ligação entre os dois terminais. Provocar curto-circuitos nos terminais das baterias pode provocar queimaduras ou um incêndio.

d) Em condições extremas, é possível que o líquido da bateria varta; evite o contacto. Se ocorrer algum contacto acidental, lave com água. Se o líquido entrar em contacto com os olhos, procure assistência médica adicional. O líquido vertido da bateria pode provocar irritações ou queimaduras.

e) Não utilize uma bateria ou uma ferramenta que se encontre danificada ou modificada. As baterias danificadas ou modificadas podem apresentar um comportamento imprevisível que pode resultar em incêndios, explosões ou ferimentos graves.

f) Não exponha uma bateria ou uma ferramenta a fogo ou temperaturas excessivas. A exposição a fogo ou temperaturas superiores a 130 °C pode provocar uma explosão.

g) Siga todas as instruções de carregamento e não carregue a bateria ou a ferramenta fora do intervalo de temperatura especificado nas instruções. Os carregamentos impróprios ou a temperaturas fora do intervalo especificado podem danificar a bateria e aumentar o risco de incêndio.

#### 6) Assistência

a) Garanta que a manutenção da sua máquina é efetuada por um técnico de reparações qualificado e que utiliza apenas peças de substituição idênticas. Desta forma, garante a manutenção da segurança da máquina.

b) Nunca faça a manutenção de baterias danificadas. A manutenção das baterias deve ser efetuada apenas pelo fabricante ou por prestadores de serviços autorizados.

### 1.2.2 Avisos de segurança do soprador de jardim, aspirador de jardim e soprador/aspirador de jardim

a) Não utilize a máquina em más condições climáticas, principalmente quando existir risco de ocorrência de relâmpagos. Isto diminui o risco de ser atingido por relâmpagos.

b) Verifique frequentemente o desgaste ou a deterioração do coletor de detritos. Um coletor de detritos gasto ou danificado pode aumentar o risco de ferimentos pessoais.

c) Utilize proteção ocular e auditiva. Utilizar equipamento de proteção adequado reduz o risco de ferimentos pessoais.

d) Durante o funcionamento da máquina, use sempre calçado antiderrapante e de proteção. Não opere a máquina se estiver descalço ou com sandálias abertas. Isto reduz o risco de ferimentos nos pés.

e) Não use roupas largas ou artigos como lenços, fios, correntes, gravatas, etc., que possam ser puxados para as entradas de ar. Amarre ou cubra o cabelo comprido para se certificar de que não é puxado para as entradas de ar. Se algum destes itens for puxado para as entradas de ar, pode aumentar o risco de ferimentos pessoais.

f) Mantenha as pessoas afastadas durante o funcionamento da máquina. Os detritos projetados podem aumentar o risco de ferimentos pessoais.

g) Não utilize no modo de aspirador sem o coletor de detritos colocado. Os objetos projetados podem aumentar o risco de ferimentos pessoais.

h) Nunca aponte o bocal do soprador na direção de pessoas ou animais de estimação ou na direção de janelas. Tenha especial cuidado ao soprar detritos perto de objetos sólidos, como árvores, automóveis e paredes, que podem provocar ricochete dos detritos. Os objetos projetados podem danificar a propriedade e aumentar o risco de ferimentos pessoais.

i) Não utilize a máquina para apanhar ou soprar elementos a arder ou fumer, como cigarros, fósforos ou cinzas quentes. Estas fontes de ignição podem aumentar o risco de incêndio.

j) Não aspire água ou outros líquidos nem mergulhe qualquer parte da máquina em líquidos. A entrada de água na máquina pode aumentar o risco de choque elétrico.

k) Não aspire pedras, gravilha, metal ou vidro partido. A roda da ventoinha pode ficar danificada e pode aumentar o risco de ferimentos pessoais.

l) Não toque na ventoinha enquanto ainda estiver em movimento. Desligue a máquina e aguarde até que a ventoinha pare antes de remover qualquer peça que possa dar acesso à ventoinha. Isto reduz o risco de ferimentos provocados por peças móveis.

m) Quando remover material encravado ou efetuar a manutenção da máquina, certifique-se de que o interruptor de alimentação está desligado. A ativação inesperada da máquina enquanto é efetuada a remoção de material encravado ou a manutenção pode resultar em ferimentos pessoais graves.

## 1.3 Instruções de segurança adicionais

### 1.3.1 Finalidade

#### Utilizar como um soprador de jardim:

O aspirador/soprador GARDENA destina-se a soprar partículas de sujidade e aparas de relva de pavimentos, calçadas, pátios, etc., para soprar e reunir aparas de relva, palha e folhas em pilhas ou para remover partículas de sujidade de cantos, juntas e espaços entre tijolos e pedras de parede.

#### Utilizar como um aspirador:

O aspirador/soprador GARDENA foi concebido para aspirar material seco, como folhas, relva, pequenos galhos e pedaços de papel.

O produto não é adequado para utilização a longo prazo (utilização profissional).

A máquina destina-se a ser utilizada pelo utilizador ao nível do solo e não em escadas ou qualquer suporte instável.

Aquando da utilização de uma alça para colocar ao ombro, certifique-se de que nenhum outro elemento interfere com a libertação e remoção da alça para colocar ao ombro. Verifique se existem danos na máquina caso seja aparente vibração excessiva.

Quando estiver a remover bloqueios ou material encravado na máquina, certifique-se de que o interruptor de alimentação está desligado e de que a bateria foi removida.

Mantenha todas as aberturas de ventilação sem detritos.

## PERIGO!

### Risco de ferimentos!

- Não utilize o produto para cortar arbustos, sebes, moitas e plantas perenes, para cortar relva e trepadeiras em telhados ou varandas, para esmagar ramos e galhos, e para nivelar irregularidades no solo.
- Não utilize o produto em declives com uma inclinação superior a 20°.

### 1.3.2 Aviso de segurança para baterias e carregadores de bateria

→  **Leia todas as instruções e avisos de segurança.** O incumprimento dos avisos e das instruções poderá resultar em choques elétricos, incêndios e/ou ferimentos graves.

→ **Guarde estas instruções num local seguro.**

Utilize o carregador de bateria apenas se estiver familiarizado com todas as suas funções e conseguir executá-las sem limitações ou tiver recebido instruções adequadas.

→ **Não utilize o produto em atmosferas explosivas.**

→ **Supervisione as crianças durante a respetiva utilização, limpeza e manutenção.** Tal irá garantir que as crianças não brincam com o carregador de bateria.

→ **Carregue apenas baterias de íões de lítio do tipo do sistema POWER FOR ALL PBA 18 V com uma capacidade de 1,5 Ah ou superior (5 células da bateria ou mais). A tensão da bateria deve corresponder à tensão de carregamento do carregador de bateria. Não carregue baterias não recarregáveis.**

Caso contrário, existe um risco de incêndio e explosão.

→  **Utilize apenas o carregador de bateria em espaços fechados e mantenha-o afastado da humidade.** A entrada de água num carregador de bateria aumenta o risco de choque elétrico.

→ **Mantenha o carregador de bateria limpo.** A sujidade constitui um risco de choque elétrico.

→ **Verifique sempre o carregador de bateria, incluindo o cabo e a ficha, antes da respetiva utilização.** Não utilize o carregador de bateria se observar quaisquer danos. Não abra o carregador de bateria sem ajuda; certifique-se de que quaisquer reparações são efetuadas apenas por pessoal qualificado, utilizando apenas peças sobresselentes originais.

Carregadores de bateria, cabos e fichas danificados aumentam o risco de choque elétrico.

→ **Não utilize o carregador de bateria em superfícies facilmente combustíveis (por ex., papel, têxteis, etc.) ou em ambientes combustíveis.** Existe um risco de incêndio devido ao aquecimento do carregador de bateria durante o carregamento.

→ **Se for necessário substituir o cabo de ligação, a substituição deve ser efetuada pela GARDENA, ou por um centro de assistência autorizado para ferramentas elétricas GARDENA, de forma a evitar riscos de segurança.**

→ **Estes avisos de segurança aplicam-se apenas a baterias de íões de lítio de 18 V do sistema POWER FOR ALL.**

→ **Carregue apenas as baterias com carregadores de bateria recomendados pelo fabricante.**

Um carregador de bateria adequado para um tipo de bateria pode representar um risco de incêndio quando utilizado com outras baterias.

→ **Também poderão ocorrer fugas de vapores se a bateria estiver danificada ou for utilizada incorretamente.** Certifique-se de que a área está bem ventilada e procure assistência médica caso sinta quaisquer efeitos adversos.

Os vapores podem irritar o trato respiratório.

→ **Se a bateria estiver defeituosa, poderá ocorrer a fuga de líquido molhando potencialmente objetos adjacentes.** Verifique as peças afetadas. Limpe-as ou substitua-as, se necessário.

→ **Se o produto for utilizado incorretamente ou se a bateria estiver danificada, poderá ocorrer a fuga de líquido inflamável da bateria; evite o contacto.** Se ocorrer algum contacto acidental, lave com água. Se o líquido entrar em contacto com os olhos, procure assistência médica adicional.

O líquido vertido da bateria pode provocar irritações ou queimaduras.

→ **Utilize apenas a bateria em produtos de parceiros do sistema POWER FOR ALL.**

As baterias de 18 V com marcação POWER FOR ALL são totalmente compatíveis com os seguintes produtos: todos os produtos de parceiros do sistema POWER FOR ALL.

→ **Respeite as recomendações para a bateria indicadas no manual do utilizador do seu produto.** Esta é a única forma de operar a bateria e o produto em segurança e de proteger as baterias contra sobrecargas perigosas.

→ **Carregue as baterias apenas com carregadores de bateria recomendados pelo fabricante ou por parceiros do sistema POWER FOR ALL.**

Um carregador de bateria adequado a um determinado tipo de bateria representa um risco de incêndio quando utilizado com outras baterias (tipo de bateria: PBA 18 V, etc. / Carregadores de bateria compatíveis: AL 18 etc.).

→ **A bateria é fornecida parcialmente carregada.** Para assegurar o desempenho total da bateria, carregue completamente a bateria no carregador de bateria antes da primeira utilização.

→ **Mantenha as baterias fora do alcance de crianças.**

→ **Não abra a bateria.** Existe um risco de curto-circuito.

→ **Não provoque um curto-circuito da bateria.** Quando a bateria não estiver a ser utilizada, mantenha-a afastada de clips, moedas, chaves, pregos, parafusos ou outros objetos metálicos pequenos que possam fazer uma ligação entre os contactos. Provocar curto-circuitos nos terminais das baterias pode provocar queimaduras ou um incêndio.

- Os contactos da bateria podem estar quentes após a utilização. Tenha cuidado com os contactos quentes quando remover a bateria.
- A bateria pode ser danificada por objetos pontiagudos, como um prego ou uma chave de parafusos, ou por força aplicada externamente. Pode ocorrer um curto-circuito interno, provocando a combustão, a libertação de fumos, a explosão ou o sobreaquecimento da bateria.
- Nunca efetue a manutenção de baterias danificadas. Toda a manutenção das baterias apenas deve ser efetuada pelo fabricante ou pelos centros de assistência autorizados.
-  Proteja a bateria de calor, incluindo uma exposição prolongada a luz solar, fogo, sujidade, água e humidade. Existe um risco de explosão e curto-circuito.
- Utilize e armazene a bateria apenas a uma temperatura ambiente entre 20 °C e 50 °C. Por exemplo, não deixe a bateria num automóvel durante o verão. A temperaturas inferiores a 0 °C, o desempenho pode ser reduzido dependendo do dispositivo.
- Carregue a bateria apenas a uma temperatura ambiente entre 0 °C e 35 °C. O carregamento fora do intervalo de temperatura pode danificar a bateria ou aumentar o risco de incêndio.
- Após a utilização, permita que a bateria arrefeça durante, pelo menos, 30 minutos antes de carregar ou guardar a mesma.

### 1.3.3 Instruções de segurança elétrica adicionais



#### PERIGO!

##### Risco de paragem cardíaca!

Este produto gera um campo eletromagnético durante o funcionamento. Este campo eletromagnético pode afetar a funcionalidade de implantes médicos ativos ou passivos (por exemplo, pacemakers), o que pode resultar em ferimentos graves ou morte.

- Consulte o seu médico e o fabricante do seu implante antes de utilizar este produto.
- Remova a bateria quando não estiver a utilizar o produto.

- Desligue a bateria se a máquina não parar. Retirar a bateria para a máquina.
- Se a roda estiver bloqueada, pare e remova a bateria. Existe o risco de ferimentos se a máquina arrancar acidentalmente.
- Não utilize o dispositivo perto de água nem para a manutenção de lagos. A entrada de água na bateria pode causar um choque elétrico e provocar ferimentos pessoais.

### 1.3.4 Instruções de segurança pessoal adicionais



#### PERIGO!

##### Risco de asfixia!

As peças mais pequenas podem ser engolidas.

- Mantenha as crianças afastadas enquanto monta o produto.

- Não utilize para aspirar farinha, areia ou pó de madeira. Tal pode criar uma atmosfera explosiva.
- Não abra a aba de manutenção durante a utilização. Devido ao pequeno risco de uma avaria no interruptor de sinalização, a roda pode não parar automaticamente.
- Cubra o cabelo comprido durante a utilização. O cabelo pode ser sugado para a admissão de ar do alojamento do motor.
- Não utilize o produto em atmosferas potencialmente explosivas. Existe o risco de explosão.
- Esteja atento ao meio envolvente. Devido à redução da audição causada pelo ruído e protetores acústicos, pode não ouvir perigos ou outras pessoas a aproximarem-se.
- Recomendação: Utilize uma máscara antipoeira. Caso contrário, o pó que é agitado pode ser inalado.
- O produto é adequado apenas para utilização no exterior. A utilização da máquina no interior amplifica o ruído da máquina.

## 2. MONTAGEM



#### PERIGO!

##### Risco de ferimentos

Risco de ferimentos caso o produto arranque involuntariamente e aspire cabelos, vestuário ou objetos soltos. O produto apenas pode ser utilizado com o tubo do aspirador/soprador montado.

- Aguarde até que as lâminas do rotor parem.
- Remova a bateria antes de montar o produto.

### 2.1 Âmbito de fornecimento

	N.º do artigo 14895-20	N.º do artigo 14895-55
Aspirador/soprador sem fios	x	x
Carregador de bateria	x	-
Bateria (4,0 Ah)	x	-
Manual do utilizador	x	x

### 2.2 Montagem do tubo de aspiração/soprador [Fig. A1/A2]



#### PERIGO!

##### Risco de ferimentos

Risco de ferimentos causados pelas lâminas do rotor se tentar alcançar a abertura do alojamento com a mão.

- Monte o tubo do aspirador/soprador antes de ligar o mesmo.

1. Alinhe o entalhe no tubo superior do aspirador/soprador ① com o entalhe na abertura do alojamento ②.
2. Pressione o tubo superior do aspirador/soprador ① na abertura do alojamento até onde for possível ②.
3. Aparafuse os 3 parafusos ③ nos 3 orifícios da abertura do alojamento ② (binário de aperto de 1,4 a 1,6 Nm).  
O tubo superior do aspirador/soprador está agora firmemente ligado ao alojamento.
4. Prima o tubo inferior do aspirador/soprador ④ no tubo superior do aspirador/soprador ① até ouvir as ligações encaixarem no lugar.

### 2.3 Instalar a roda [Fig. A3]

Existem 3 bloqueios ① no tubo mais pequeno do soprador do tubo do aspirador/soprador ④. A distância entre o tubo do aspirador/soprador ④ e o solo pode ser ajustada utilizando os 3 bloqueios ①.

1. Deslize o suporte da roda ⑤ para a posição de bloqueio pretendida do tubo inferior do aspirador/soprador ④.
2. Aparafuse o parafuso ⑥ no orifício do suporte da roda ⑤ (binário de aperto de 1,4 a 1,6 Nm).  
A roda está agora fixada na posição de bloqueio.

### 2.4 Montar o saco de recolha [Fig. A4]

1. Efetue a ligação do saco de recolha ⑦ ao suporte ⑧ no interior do ejetor ⑨.
2. Dobre o suporte ⑧ para cima até que o bloqueio ⑩ no ejetor ⑨ encaixe no lugar.
3. Pendure o gancho ⑪ no suporte ⑩.  
A fita de borracha segura o saco de recolha no tubo do aspirador/soprador.

### 2.5 Instalar a alça para colocar ao ombro [Fig. A5]

A alça para colocar ao ombro proporciona suporte adicional ao utilizar o aspirador/soprador. Recomenda-se a utilização da alça para colocar ao ombro.

1. Encaixe o gancho ⑬ da alça para colocar ao ombro ⑭ no suporte ⑭.
2. Puxe a alça para colocar ao ombro ⑭ sobre um ombro.

## 3. UTILIZAÇÃO



#### PERIGO!

##### Risco de ferimentos

Risco de ferimentos caso o produto arranque involuntariamente e aspire cabelos, vestuário ou objetos soltos.

- Aguarde até que as lâminas do rotor parem.
- Remova a bateria antes de efetuar ajustes ou transportar a máquina.

→ O produto apenas pode ser utilizado com o tubo do aspirador/soprador montado.

### 3.1 Carregar a bateria [Fig. O1/O2/O3]



#### CUIDADO!

##### Danos materiais.

Se a tensão da fonte de alimentação não corresponder às especificações na etiqueta de tipo do carregador de bateria, o carregador de bateria pode ser danificado.

- Respeite a tensão da rede elétrica.



#### PERIGO!

##### Risco de ferimentos.

Pode entalar os dedos ao inserir a bateria.

- Tenha cuidado com os seus dedos.

Graças ao processo de carregamento inteligente, o estado de carga da bateria é detetado automaticamente e é carregado com a corrente de carga ideal em função da temperatura e da tensão da bateria. Dessa forma, a bateria é tratada com cuidado e permanece sempre totalmente carregada durante o armazenamento no carregador.

1. Prima o botão de desengate (A) e remova a bateria (B) do suporte da bateria (D).
2. Ligue o carregador de bateria (C) a uma tomada de parede.
3. Faça deslizar a bateria (B) para o carregador de bateria (C).  
Quando o indicador de carga de bateria (L) no carregador estiver intermitente a verde, significa que a bateria está a ser carregada.  
Quando o indicador de carga de bateria (L) no carregador permanecer aceso a verde, significa que a bateria está completamente carregada (tempo de carregamento, consulte 7. ESPECIFICAÇÕES TÉCNICAS).
4. Examine o estado de carregamento regularmente enquanto estiver a carregar.
5. Quando a bateria (B) estiver totalmente carregada, a bateria (B) pode ser desligada do carregador de bateria (C).

## 3.2 Significado dos elementos do visor

### 3.2.1 Indicador de carga da bateria no carregador de bateria [Fig. O3]

**Luz intermitente verde (rápida) no indicador de carga da bateria (L)**



O procedimento de carregamento rápido é indicado pela **intermitência rápida** do indicador de carga da bateria **verde (L)**.

**Nota:** o ciclo de carregamento rápido só é possível se a temperatura da bateria estiver dentro do respetivo intervalo permitido; consulte "Especificações técnicas".

**Luz intermitente verde (lenta) no indicador de carga da bateria (L)**



Quando o nível de bateria é de aproximadamente 80%, o indicador de carga da bateria **verde (L) fica intermitente** lentamente.

A bateria pode ser removida para utilização imediata.

**Luz fixa verde do indicador de carga da bateria (L)**



A **luz fixa verde** no indicador de carga da bateria (L) indica que a bateria está totalmente carregada.

Se a bateria não estiver ligada, a **luz fixa** do indicador de carga da bateria (L) indica que a ficha de alimentação está ligada à tomada de parede e que o carregador está pronto para ser utilizado.

**Luz fixa do indicador de carga de bateria vermelha (M)**



A **luz fixa vermelha** do indicador de falha da bateria (M) indica que a temperatura da bateria está fora do intervalo de temperatura de carregamento permitida; consulte "Especificações técnicas".

Assim que o intervalo de temperatura permitido for atingido, o carregador de bateria muda automaticamente para carregamento rápido.

**Luz intermitente vermelha do indicador de falha da bateria (M)**



A **luz intermitente vermelha** do indicador de falha da bateria (M) indica outra falha no ciclo de carregamento; consulte "Resolução de problemas".

### 3.2.2 Indicador de estado de carga da bateria no produto [Fig. A5/O4]

Depois de ligar a máquina, o indicador de estado de carga da bateria (P) é apresentado no painel de controlo durante 5 segundos.

Indicador de estado de carga da bateria	Estado de carga da bateria
(L), (L) e (L) acedem a verde	67 - 100% carregada
(L) e (L) acedem a verde	34 - 66% carregada
(L) acende a verde	11 - 33% carregada
(L) fica intermitente a verde	0 - 10% carregada

**Quando o LED (L) está intermitente a verde, significa que a bateria tem de ser carregada.**

Se o LED (M) de erro estiver aceso ou intermitente, consulte "6. RESOLUÇÃO DE PROBLEMAS".

### 3.2.3 Botões no painel de controlo (P) [Fig. A5/O4]

**Botão On/Off (S):**

Se a aba de manutenção estiver aberta, o aspirador/soprador não pode ser ligado.

→ Prima o botão On/Off (S) no painel de controlo.

*O aspirador/soprador liga e é apresentado o indicador do estado de carga da bateria durante 5 segundos.*

→ Prima o botão On/Off (S) no painel de controlo novamente.

*O aspirador/soprador para.*

**Botão de rotação (R):**

O botão de rotação pode ser utilizado para ajustar a rotação do motor de acordo com as suas necessidades.

A baixa rotação é ideal para soprar folhas leves, por exemplo, em gravilha. A alta rotação é ideal para folhas grandes e molhadas.

Rotação	Velocidade de rotação	Visor LED
Baixa	8000 rpm	Nenhum LED se acende
Média	11 500 rpm	(L) acende-se
Alta	12 500 rpm	(L) e (L) acendem-se
Boost	14 500 rpm	(L) também se acende

→ Prima o botão rotação (R) no painel de controlo.

*A rotação média é ativada e o LED (L) acende-se.*

→ Prima o botão rotação (R) no painel de controlo novamente.

*A alta rotação é ativada e os LED (L) e (L) acendem-se.*

→ Prima o botão rotação (R) no painel de controlo novamente.

*A baixa rotação é ativada e nenhum LED se acende.*

**Botão Boost (B):**

O modo Boost aumenta temporariamente a rotação do motor (durante 15 segundos) para uma potência máxima de aspiração/sopro. O modo Boost pode ser ativado sempre que necessário, mas reduz a vida útil da bateria.

→ Prima o botão Boost (B) no painel de controlo.

*O modo Boost é ativado durante 15 segundos e o LED (L) acende-se.*

→ Para terminar o modo Boost prematuramente, prima (B) no painel de controlo novamente.

*O modo Boost está desativado e o LED (L) não está aceso.*

O modo Boost não é possível com baterias inferiores a 4 Ah. Em seguida, (M) acende-se e (L) fica intermitente durante 5 segundos.

## 3.3 Posição de trabalho [O5/O6]

O saco de recolha tem de estar colocado para o modo de sopro e para o modo de aspiração.

### 3.3.1 Modo de sopro

Utilize o aspirador/soprador para soprar partículas de sujidade e aparas de relva de pavimentos, calçadas, pátios, etc., para soprar e reunir aparas de relva, palha e folhas em pilhas ou para remover partículas de sujidade de cantos, juntas e espaços entre tijolos e pedras de parede.

→ Rode o interruptor (R) para a posição Soprar (S).

Utilize o controlo de rotação para aumentar ou diminuir a rotação do motor quando utilizar a máquina com a função de sopro.

Pode regular o fluxo de ar direcionando a abertura de saída do tubo mais para baixo ou para um dos lados.

Trabalhe sempre longe de objetos sólidos, tais como bermas/pavimentos, pedras grandes, veículos e vedações.

A melhor maneira de limpar cantos é uma movimentação para fora a partir do canto. Isto evitará que a sujidade seja soprada para o seu rosto. Tenha cuidado ao trabalhar perto de plantas. A força do fluxo de ar pode danificar plantas delicadas.

### 3.3.2 Modo de aspiração

Utilize a sua máquina para aspirar material seco como folhas, relva, pequenos galhos e pedaços de papel.

→ Rode o interruptor (R) para a posição Aspirar (A).

O modo Boost pode ser utilizado para obter os melhores resultados quando se trabalha com a função de aspiração.

Ao aspirar, mova-se lentamente para a frente e para trás sobre o material.

Ao trabalhar, evite pilhas de sujidade que possam obstruir o dispositivo.

Para obter os melhores resultados, segure o tubo de aspiração da máquina cerca de dois centímetros acima do solo.

## 3.4 Ligar/desligar o aspirador/soprador

### 3.4.1 Ligar o aspirador/soprador [Fig. A5/O1/O5]

Recomendamos a utilização exclusiva de baterias de 4 Ah P4A PBA 18 V/72 (artigo n.º 14905) ou maiores.

1. Introduza a bateria (B) no suporte da bateria (D) até ouvir o clique de encaixe.

2. Rode o interruptor para a posição pretendida (consulte "3.3 Posição de trabalho [Fig. O5/O6]").

3. Coloque o aspirador/soprador na roda ⑩ e segure-o com uma mão no punho traseiro ⑦ e a outra mão no punho dianteiro ⑧.
4. Prima o botão On/Off ⑤ no painel de controlo ⑥.

O aspirador/soprador liga e é apresentado o indicador do estado de carga da bateria durante 5 segundos.

### 3.4.2 Parar o aspirador/soprador

→ Prima o botão On/Off ⑤ no painel de controlo novamente.

O aspirador/soprador para.

## 4. MANUTENÇÃO



### PERIGO!

#### Risco de ferimentos

Risco de ferimentos caso o produto arranque involuntariamente e aspire cabelos, vestuário ou objetos soltos.

- Aguarde até que as lâminas do rotor parem.
- Remova a bateria antes de efetuar a manutenção do produto.

### 4.1 Limpar o aspirador/soprador



### PERIGO!

#### Risco de ferimentos!

Risco de ferimentos e risco de danos no produto.

- Não limpe o produto com água ou com um jato de água (especialmente um jato de água de alta pressão). Isto pode danificar o produto ou permitir que água penetre nos componentes elétricos e causar corrosão ou curto-circuitos.
- Não limpe com produtos químicos, incluindo gasolina ou solventes. Alguns produtos poderão destruir peças em plástico de importância crítica.

#### 4.1.1 Limpar a superfície do aspirador/soprador [Fig. O1]

As ranhuras de fluxo de ar têm de estar sempre limpas.

1. Limpe a superfície do aspirador/soprador com um pano húmido.
2. Limpe as ranhuras de ventilação ⑨ com uma escova macia (não utilize objetos pontiagudos).

#### 4.1.2 Limpar o saco de recolha [Fig. A4]

O saco de recolha tem de ser limpo após cada utilização.

O saco de recolha tem de ser esvaziado completamente e limpo para evitar o envelhecimento e bloqueio do fluxo de ar.

1. Puxe o apoio ⑪ para fora do suporte ⑫.
2. Prima o bloqueio ⑩ no ejetor ⑨ e dobre o suporte ⑧ para baixo.
3. Remova o saco de recolha ⑦.
4. Abra o fecho ⑭.
5. Esvazie o saco de recolha ⑦.
6. Vire o saco de recolha ⑦ do avesso.
7. Se o saco de recolha estiver muito sujo, pode ser limpo com uma escova húmida.
8. Pendure o saco de recolha ⑦ e deixe-o secar completamente antes de o utilizar outra vez.
9. Instale o saco de recolha ⑦ (consulte "2.4 Instalação do saco de recolha [Fig. A4]").

#### 4.1.3 Limpar o tubo de aspiração [Fig. A3]

1. Bata cuidadosamente no tubo de aspiração ④ para soltar qualquer sujidade densa.
2. Limpe o interior do tubo de aspiração ④, por exemplo, com um pau de madeira.

#### 4.1.4 Limpar a câmara do rotor [Fig. M1]

A câmara do rotor tem de ser limpa após cada utilização.

Para garantir a funcionalidade total, a câmara do rotor não pode ter sujidade.

1. Rode o parafuso de bloqueio ⑳ para a esquerda (cerca de 10 voltas).
2. Abra a aba de manutenção ㉓.
3. Limpe a aba de manutenção ㉓.
4. Limpe a câmara do rotor e as lâminas do rotor ㉔, por exemplo, com uma pequena escova de limpeza de garrafas, especialmente atrás do rotor.
5. Limpe o interior da aba de manutenção ㉓ e preste especial atenção à união roscada do parafuso de segurança ㉒ na aba de manutenção ㉓.

6. Limpe cuidadosamente o vedante da aba de manutenção ㉓.

7. Feche a aba de manutenção ㉓.

8. Aperte o parafuso de bloqueio ㉒ para a direita (cerca de 5 voltas).

Um interruptor de segurança impede o arranque quando a aba de manutenção está aberta ou o parafuso de bloqueio não está apertado.

## 4.2 Limpar a bateria e o carregador de bateria

A superfície e os contactos da bateria e do respetivo carregador têm de estar limpos e secos antes de ligar a bateria ao carregador.

→ Não utilize água corrente.

### 4.2.1 Limpar a bateria

Não utilize substâncias químicas para limpar a bateria.

→ Utilize uma escova macia, limpa e seca para limpar as ranhuras de ventilação e os contactos da bateria periodicamente.

### 4.2.2 Limpar o carregador de bateria

→ Utilize um pano macio e seco para limpar os contactos e as peças de plástico.

## 5. ARMAZENAMENTO

### 5.1 Desativação

O produto deve ser armazenado fora do alcance das crianças.

1. Remova a bateria ⑥.
2. Carregue a bateria (consulte "3.1 Carregar a bateria [Fig. O1/O2/O3]").
3. Esvazie o saco de recolha e limpe-o (consulte "4.1.2 Limpar o saco de recolha [Fig. A4]").
4. Limpe o aspirador/soprador, as baterias e o carregador de bateria (consulte "4. MANUTENÇÃO").
5. Guarde o aspirador/soprador, as baterias e o carregador de bateria num local seco, fechado e protegido do gelo.

## 6. RESOLUÇÃO DE PROBLEMAS



### PERIGO!

#### Risco de ferimentos

Risco de ferimentos caso o produto arranque involuntariamente e aspire cabelos, vestuário ou objetos soltos.

- Aguarde até que as lâminas do rotor parem.
- Remova a bateria antes de efetuar a resolução de problemas de erro do produto.

### 6.1 Tabela de erros

Problema	Causa possível	Solução
<b>Ruídos altos, o aspirador/soprador faz o som de chocalhar.</b>	Os parafusos no motor, as ligações ou o aspirador/soprador estão soltos.	→ Os parafusos devem ser apertados por um distribuidor especialista autorizado ou pela assistência GARDENA.
<b>O aspirador/soprador funciona de forma irregular ou vibra demasiado</b>	As lâminas do rotor estão danificadas ou gastas. Os parafusos no tubo do aspirador/soprador estão soltos.	→ Contacte a assistência GARDENA. → Aperte os parafusos no tubo do aspirador/soprador.
<b>O rotor não roda livremente</b>	Sujidade na câmara do rotor. Falha mecânica.	→ Limpe a câmara do rotor. → Contacte a assistência GARDENA.
<b>Deterioração no desempenho da sucção</b>	O saco de recolha está cheio. O saco de recolha está sujo.	→ Esvazie o saco de recolha. → Limpe o saco de recolha.
<b>Não é possível ativar o modo Boost.</b>	Bateria < 4 Ah.	→ Utilize uma bateria de 4 Ah ou superior.
<b>O LED de erro ㉗ acende-se a vermelho e o LED ㉘ fica intermitente a verde durante 5 segundos</b>		
<b>O aspirador/soprador não liga ou para.</b>	A bateria está descarregada.	→ Carregue a bateria.
<b>O LED ㉘ fica intermitente a verde [Fig. O4]</b>		

Problema	Causa possível	Solução
<b>O aspirador/soprador não liga ou para.</b> <b>LED de erro (E) acende-se a vermelho [Fig. 04]</b>	A temperatura da bateria encontra-se fora do intervalo de temperatura permitido.	→ Aguarde que a temperatura da bateria desça novamente até um intervalo entre 0 °C e +45 °C.
	Existem gotas de água ou humidade entre os contactos da bateria.	→ Remova as gotas de água ou humidade com um pano seco.
	Está um obstáculo a bloquear o motor.	→ Remova a obstrução.
	O parafuso de bloqueio não está apertado.	→ Aperte o parafuso de bloqueio.
<b>O aspirador/soprador não liga ou para.</b> <b>O LED de erro (E) fica intermitente a vermelho [Fig. 04]</b>	O aspirador/soprador está avariado.	→ Contacte a assistência GARDENA.
<b>O aspirador/soprador não liga ou para.</b> <b>O LED de erro (E) não acende [Fig. 04]</b>	A bateria está com defeito.	→ Substitua a bateria.
	O aspirador/soprador está avariado.	→ Contacte a assistência GARDENA.
<b>Não é possível carregar.</b> <b>O indicador de carregamento da bateria (L) mantém-se continuamente aceso a verde</b>	A bateria não é colocada corretamente no carregador de bateria.	→ Ligue a bateria ao carregador de bateria corretamente.
	Os contactos da bateria estão sujos	→ Limpe os contactos da bateria (por ex., ligando e desligando a bateria várias vezes). Se necessário, substitua a bateria.)
	A temperatura da bateria encontra-se fora do intervalo de temperatura permitido.	→ Aguarde que a temperatura da bateria desça novamente até um intervalo entre 0 °C e +45 °C.
	A bateria está com defeito.	→ Substitua a bateria.
<b>Não é possível carregar.</b> <b>O indicador de carregamento da bateria (L) não se acende</b>	A ficha de alimentação do carregador de bateria não está ligada corretamente.	→ Introduza totalmente a ficha de rede elétrica na tomada de alimentação.
	A tomada, o cabo de alimentação ou o carregador está com defeito.	→ Verifique a tensão da rede elétrica. → Permita que o carregador seja verificado, se necessário, por um distribuidor especializado autorizado ou pela assistência GARDENA.

#### NOTA:

As reparações só podem ser efetuadas pelos departamentos de assistência GARDENA ou por concessionários especialistas aprovados pela GARDENA.

→ Contacte o centro de assistência GARDENA em caso de outras avarias (consulte o verso).

## 7. ESPECIFICAÇÕES TÉCNICAS

Aspirador/soprador sem fios	Unidade	Valor (n.º do artigo 14895)	
		Modo de sopro	Modo de aspiração
<b>Força de sucção</b>	N	5,4	
<b>Taxa de empalhamento</b>		10:01	
<b>Velocidade de sopro</b>	km/h	250	
<b>Volume do saco de recolha</b>	l	30	
<b>Peso com saco de recolha</b>	kg	3,56	
<b>Nível de pressão sonora <math>L_{PA}^{1)}</math></b>	dB(A)	80	82
<b>Incerteza <math>k_{PA}</math></b>	dB(A)	3	3
<b>Nível de potência sonora <math>L_{WA}^{2)}</math> medida/garantida</b>	dB(A)	92 / 93	94 / 95
<b>Vibração da mão/braço <math>a_{vhw}^{1)}</math></b>	m/s <sup>2</sup>	<2,5	<2,5
<b>Incerteza <math>k_{vhw}</math></b>		1,5	1,5

Métodos de medição em conformidade com as normas: <sup>1)</sup> EN IEC 62841-4-6 <sup>2)</sup> RL 2000/14/CE/S.I. 2001 No.1701

AVISO: as emissões de ruído e vibrações durante a utilização real da máquina podem diferir dos valores totais declarados, dependendo da forma como a máquina é utilizada; e é necessário identificar medidas de segurança para proteger o utilizador com base numa estimativa de exposição em condições reais de utilização (tendo em consideração todas as partes do ciclo de funcionamento, como o número de vezes que a máquina é desligada e quando está em marcha em vazio para além do tempo de ativação).

Bateria do sistema	Unidade	Valor (PBA 18V 4,0Ah, W-C)	
<b>Tensão da bateria</b>	V (CC)	18	
<b>Capacidade da bateria</b>	Ah	4,0	
<b>Número de células (íons de lítio)</b>		10	
<b>Carregadores de bateria do sistema POWER FOR ALL adequados</b>		AL 1810 CV / AL 1815 CV / AL 18V-20 / AL 1830 CV / AL 1880 CV / AL 18V-44	
Carregador de bateria do sistema	Unidade	Valor (AL 1810 CV)	Valor (AL 18V-20)
<b>Tensão máxima</b>	V (CA)	220 – 240	220 – 240
<b>Frequência de corrente elétrica</b>	Hz	50 – 60	50 – 60
<b>Potência nominal</b>	W	26	50
<b>Tensão de carregamento da bateria</b>	V (CC)	18	18
<b>Corrente de carregamento máx. da bateria</b>	mA	1000	2000
<b>Tempo de carregamento da bateria (aproximadamente)</b>			
PBA 18V 2,0Ah W-B	min.	124	64
PBA 18V 2,5Ah W-B	min.	154	79
PBA 18V 4,0Ah W-C	min.	244	124
<b>Temperatura permitida da bateria durante o carregamento</b>	°C	0 – 45	0 – 45
<b>Peso</b>	g	170	210
<b>Classe de proteção</b>		II / II	II / II
<b>Baterias adequadas para sistema PBA 18 V POWER FOR ALL</b>		PBA 18V	PBA 18 V

## 8. ACESSÓRIOS/PEÇAS SOBRESSELENTES

<b>Saco de recolha de substituição GARDENA</b>	Como substituição para um saco de recolha danificado.	<b>N.º do art. 14895-00.660.00</b>
<b>Kit de rodas de substituição GARDENA</b>	Como substituição para uma roda danificada e/ou suporte de roda.	<b>N.º do art. 14895-00.900.01</b>
<b>Bateria do sistema GARDENA P4A PBA 18 V/45 P4A PBA 18 V/72</b>	Bateria para duração adicional ou substituição.	<b>N.º do art. 14903 N.º do art. 14905</b>

## 9. ASSISTÊNCIA

As informações de contacto atuais para o nosso departamento de assistência podem ser encontradas online [www.gardena.com/contact](http://www.gardena.com/contact)

## 10. ELIMINAÇÃO

### 10.1. Eliminação do produto



O símbolo significa que o produto não é um resíduo doméstico. Recicle-o através do sistema de recolha local para equipamentos elétricos e eletrónicos.

Isto contribui para uma gestão adequada dos resíduos no final da vida útil. Contacte as autoridades locais, os serviços de resíduos domésticos, o seu distribuidor com assistência técnica GARDENA ou o seu revendedor para obter informações. A eliminação incorreta pode ter potenciais efeitos negativos no ambiente e na saúde humana, devido à potencial presença de substâncias perigosas.

### 10.2. Eliminação da bateria



A bateria contém células de íons de lítio que não devem ser eliminadas com o lixo doméstico no final da sua vida útil.

#### Li-ion

Certifique-se de que os contactos da célula de íons de lítio não provocam curto-circuito colocando fita sobre os mesmos. Elimine as células de íons de lítio corretamente no ponto de recolha de reciclagem local ou através do mesmo.

# ro Suflantă-aspirator de grădină cu acumulator PowerJet Collect P4A

## Manualul original al operatorului

1. INSTRUCȚIUNI DE SIGURANȚĂ .....	114
2. MONTAJ .....	116
3. OPERAREA .....	116
4. ÎNTREȚINERE .....	117
5. DEPOZITAREA .....	118
6. REMEDIEREA DEFECȚIUNILOR .....	118
7. DATE TEHNICE .....	119
8. ACCESORII/PIESE DE SCHIMB .....	119
9. SERVICE .....	119
10. ELIMINARE CA DEȘEU .....	119

## 1. INSTRUCȚIUNI DE SIGURANȚĂ

### 1.1 Simbolurile de pe produs



→ Citiți manualul operatorului.



→ Țineți trecătorii la distanță.



→ Purtați ochelari de protecție și protecție auditivă.



→ Nu expuneți la ploaie.

### 1.2 Instrucțiuni generale de siguranță

#### 1.2.1 Instrucțiuni generale de siguranță ale utilajului



#### AVERTISMENT!

Parcurgeți toate avertismentele, instrucțiunile, ilustrațiile și specificațiile de siguranță furnizate cu acest produs.

Nerespectarea instrucțiunilor enumerate mai jos poate avea ca rezultat electrocutarea, incendii și/sau vătămări corporale grave.

Păstrați toate avertismentele și instrucțiunile pentru consultare ulterioară.

Termenul „utilaj” utilizat din instrucțiunile de siguranță se referă la utilajele alimentate de la rețeaua electrică (prin cablu) și la cele pe acumulator (fără cablu).

#### 1) Siguranța zonei de lucru

a) Păstrați zona de lucru curată și bine luminată. Zonele de lucru dezordonate sau neiluminate pot duce la accidente.

b) Nu folosiți utilajele în atmosfere explozive, cum ar fi în prezența lichidelor, a gazelor sau a prafului inflamabil. Unelele produc scântei care pot aprinde praful sau aburii.

c) În timpul utilizării utilajului, țineți la distanță copiii și alte persoane. Distragerea atenției poate duce la pierderea controlului asupra produsului.

#### 2) Siguranța privind echipamentele electrice

a) Mufele utilajelor trebuie să se potrivească la priză. Este interzisă modificarea de orice fel a ștecărului. Nu folosiți prize adaptoare pentru utilaje cu pământare. Ștecărele nemodificate și prizele potrivite reduc pericolul de electrocutare.

b) Evitați contactul corporal cu suprafețe împământate cum ar fi țevile, radiatoarele, plitele și frigiderele. Pericolul de electrocutare este mai mare dacă corpul dvs. este împământat.

c) Nu expuneți utilajele la ploaie sau la condiții de umezeală. Pătrunderea apei în unealtă va spori pericolul de electrocutare.

d) Nu folosiți cablul în mod abuziv. Nu utilizați niciodată cablul pentru a transporta, a trage sau a scoate din priză unealta. Feriți cablul de căldură, ulei, micii ascuțite sau componente în mișcare. Cablurile deteriorate sau încurcate cresc pericolul de electrocutare.

e) Când lucrați cu utilajul în medii exterioare, folosiți un cablu prelungitor potrivit pentru utilizarea la exterior. Folosirea unui cablu prelungitor potrivit pentru utilizarea în aer liber reduce pericolul de electrocutare.

f) Dacă operarea utilajului într-un loc cu umiditate mare este inevitabilă, utilizați o sursă cu dispozitiv de protecție împotriva curentului rezidual (RCD). Utilizarea unui RCD reduce pericolul de electrocutare.

#### 3) Siguranța personală

a) Fiți mereu atenți, uitați-vă la ce faceți și folosiți-vă bunul-simț când utilizați un utilaj. Nu utilizați o unealtă când sunteți obosit sau sub influența drogurilor, a alcoolului ori a medicamentelor.

Un moment de neatenție în timpul întrebuințării uneltelor poate duce la vătămări corporale grave.

b) Utilizați echipament individual de protecție. Purtați întotdeauna ochelari de protecție. Echipamentul de protecție, cum ar fi masca de praf, încălțăminte de protecție antiderapantă, cască sau dispozitivele de protecție pentru urechi utilizate în condiții corespunzătoare, va reduce răniile.

c) Preveniți pornirea accidentală. Înainte de a conecta utilajul la sursa de alimentare și/sau la acumulator, de a o ridica sau de a o transporta, comutatorul trebuie să fie în poziția oprit. Transportarea uneltelor cu degetul pe comutator sau punerea sub tensiune a uneltelor care au comutatorul pornit pot genera accidente.

d) Îndepărtați toate cheile de reglare sau cheile fixe înainte de a porni utilajul. O cheie fixă care a rămas prinsă la o piesă rotativă a utilajului poate duce la răni.

e) Nu vă întindeți prea mult. Păstrați mereu o postură și un echilibru corespunzătoare. Aceasta permite un control mai bun asupra unelei în situații neașteptate.

f) Purtați îmbrăcăminte adecvată. Nu purtați haine largi sau bijuterii. Țineți părul și îmbrăcămintea la distanță de piesele în mișcare. Hainele largi, bijuteriile sau părul lung se pot prinde în piesele aflate în mișcare.

g) Dacă este posibilă montarea unor dispozitive de aspirare și colectare a prafului, asigurați-vă că acestea sunt conectate și utilizate corect. Folosirea dispozitivelor de aspirare a prafului poate reduce pericolele legate de praf.

h) Nu lăsați familiaritatea dobândită prin utilizarea frecventă a utilajelor să vă facă să ignorați principiile de siguranță referitoare la acestea. Comportamentul neglijent poate cauza accidente grave într-o fracțiune de secundă.

#### 4) Utilizarea și întreținerea utilajului

a) Nu forțați unealta. Utilizați produsul adecvat pentru scopul avut în vedere. Unealta adecvată va fi mai eficientă și mai sigură, funcționând în parametrii pentru care a fost concepută.

b) Nu utilizați utilajul dacă nu poate fi pornit și oprit de la comutator. Orice unealtă imposibil de controlat cu comutatorul este periculoasă și trebuie reparată.

c) Deconectați mufa de la sursa de alimentare și/sau scoateți acumulatorul, dacă este detașabil, din utilaj înainte de a face reglaje, de a schimba accesoriile sau de a depozita utilajul. Aceste măsuri de prevenție împiedică pornirea accidentală a utilajului.

d) Nu lăsați utilajele nefolosite la îndemâna copiilor și nu le permiteți persoanelor care nu sunt familiarizate cu utilajul sau cu aceste instrucțiuni să o folosească. Unelele sunt periculoase în mâinile utilizatorilor neinstruiți.

e) Întrețineți utilajele și accesoriile. Verificați dacă piesele în mișcare nu sunt nealiniate sau îndoite, dacă piesele nu sunt deteriorate și dacă nu există altă situație care ar putea afecta operarea unelei. Dacă se strică, duceți unealta la reparat înainte de a o utiliza din nou. Multe accidente sunt provocate de unelele prost întreținute.

f) Mențineți unelele de tăiere ascuțite și curate. Este mai puțin probabil ca unelele de tăiere cu tășuri ascuțite întreținute corespunzător să se blocheze și, în plus, sunt mai ușor de controlat.

g) Utilizați unealta electrică, accesoriile și piesele pentru unealtă etc. în conformitate cu aceste instrucțiuni, luând în considerare condițiile de lucru și activitatea care urmează să fie efectuată. Utilizarea unelei pentru alte întrebuințări decât cele pentru care a fost proiectată poate duce la situații periculoase.

h) Păstrați mânerul și suprafețele de prindere uscate, curate și fără urme de ulei și grăsime. Mânerul și suprafețele de prindere alunecoase nu permit manipularea și controlul în siguranță al unelei în situații neprevăzute.

#### 5) Utilizarea și întreținerea unelei pe acumulator

a) Pentru încărcarea bateriilor folosiți numai încărcătoare de baterii recomandate de producător. Un încărcător adecvat pentru un tip de baterie poate constitui pericol de incendiu atunci când este utilizat cu un alt tip de baterie.

b) Utilizați utilajul numai cu acumulatorii prevăzuți special pentru acesta. Utilizarea unui alt tip de acumulatori poate constitui pericol de vătămări corporale și de incendiu.

c) Când bateria nu este utilizată, păstrați-o departe de alte obiecte metalice, precum agrafe de birou, monede, chei, cuie, șuruburi sau alte obiecte mici de metal, care pot crea o conexiune între borne. Scurtcircuitarea bornelor bateriei poate cauza arsuri sau incendii.

d) În condiții de utilizare neadecvată, din baterie pot ieși stropi de lichid; evitați contactul. Totuși, dacă intrați accidental în contact cu lichidul respectiv, spălați cu apă. Dacă lichidul intră în contact cu ochii, consultați un medic. Lichidul care iese din baterie poate cauza iritații sau arsuri.

e) Nu folosiți acumulatori sau utilaje deteriorate sau modificate.

Acumulatorii deteriorați sau modificați pot avea un comportament imprevizibil, care poate duce la incendii, explozii sau pericol de vătămări corporale.

f) Nu expuneți acumulatorul sau utilajul la foc sau la temperaturi prea mari. Expunerea la flăcări sau la temperaturi de peste 130°C poate cauza explozii.

g) Urmați toate instrucțiunile de încărcare și nu încărcați acumulatorul sau utilajul în afara intervalului de temperatură specificat în instrucțiuni. Încărcarea incorectă sau la temperaturi în afara intervalului specificat poate duce la deteriorarea bateriei și la creșterea pericolului de incendiu.

#### 6) Service

a) Utilajele trebuie reparate numai de o persoană calificată pentru reparații și folosind numai piese de schimb identice. Astfel se va păstra nivelul de siguranță al unelei.

b) Nu efectuați niciodată lucrări de întreținere asupra acumulatorilor deteriorați. Repararea acumulatorilor trebuie efectuată numai de producător sau de furnizorii de service autorizați.

## 1.2.2 Avertismente de siguranță pentru suflante de grădină, aspiratoare de grădină și suflante/ aspiratoare de grădină

- Nu utilizați utilajul în condiții de vreme nefavorabilă, mai ales când există risc de descărcări electrice.** Astfel se reduce riscul de a fi lovit de trăsnet.
- Verificați frecvent colectorul de resturi pentru eventuale semne de uzură sau deteriorare.** Un colector de resturi uzat sau deteriorat poate crește riscul de vătămări corporale.
- Purtați ochelari de protecție și protecție auditivă.** Un echipament de protecție adecvat va reduce riscul de vătămări corporale.
- În timp ce folosiți utilajul, purtați mereu încălțăminte antiderapantă de protecție. Nu operați aparatul în picioarele goale sau purtând sandale deschise.** Acest lucru reduce riscul de rănire a picioarelor.
- Nu purtați haine sau articole de îmbrăcăminte largi, cum ar fi eșarfe, șnururi, lanțuri, cravate etc., care ar putea fi atrase în orificiile de admisie aerului. Legați la spate sau acoperiți părul lung pentru a vă asigura că acesta nu va fi atras în orificiile de admisie a aerului. Dacă oricare dintre aceste obiecte este atras în orificiile de admisie a aerului, poate crește riscul de vătămări corporale.**
- Țineți trecătorii la distanță în timp ce folosiți utilajul.** Resturile aruncate pot crește riscul de vătămări corporale.
- Nu utilizați în modul aspirator fără colectorul de resturi fixat.** Obiectele aruncate pot crește riscul de vătămări corporale.
- Nu îndreptați niciodată duza suflantei în direcția persoanelor sau a animalelor de companie sau în direcția ferestrelor. Fiți foarte atenți atunci când suflați resturile în apropierea unor obiecte solide, cum ar fi copaci, automobile și pereți care pot provoca ricoșarea resturilor. Obiectele aruncate pot deteriora bunurile și pot crește riscul de vătămări corporale.**
- Nu utilizați utilajul pentru a aspira sau sufla ceva care arde sau fumează, cum ar fi țigări, chibrituri sau cenușă fierbinte.** Aceste surse de aprindere pot crește riscul de incendiu.
- Nu aspirați apă sau alte lichide și nu scufundați nicio parte a utilajului în lichid.** Pătrunderea apei în utilaj poate spori pericolul de electrocutare.
- Nu aspirați pietre, piatră, metal sau sticlă spartă.** Roata ventilatorului se poate deteriora și poate crește riscul de vătămări corporale.
- Nu atingeți ventilatorul în timp ce acesta este încă în mișcare. Opriti utilajul și așteptați până când ventilatorul se oprește înainte de a scoate orice piesă care poate oferi acces la ventilator. Astfel reduceți riscul de vătămări corporale produse de componentele în mișcare.**
- Atunci când curățați materialul blocat sau efectuați lucrări de service asupra utilajului, comutatorul de alimentare trebuie să fie oprit. Acționarea accidentală a utilajului în timpul curățării materialului blocat sau lucrărilor de service poate cauza vătămări corporale grave.**

## 1.3 Instrucțiuni de siguranță suplimentare

### 1.3.1 Domeniul de utilizare

#### Utilizarea ca suflantă de grădină:

Aspiratorul/suflanta GARDENA este conceput(ă) pentru a sufla particulele de murdărie și resturile de iarbă de pe trotuar, căi de acces, terase etc., pentru a sufla iarbă tăiată, paie și frunze împreună în grămezi sau pentru a îndepărta particulele de murdărie din colțuri, rosturi și spații între cărămizi și pietre de perete.

#### Utilizarea ca aspirator pentru frunze:

Aspiratorul/suflanta GARDENA este conceput(ă) pentru aspirarea materialului uscat, cum ar fi frunzele, iarbă, crengile mici și bucățile de hârtie.

Produsul nu este adecvat pentru funcționare îndelungată (utilizare profesională).

Utilajul este destinat utilizării de către operator la nivelul solului și nu pe scări sau pe orice suport instabil.

Atunci când purtați o curea de umăr, asigurați-vă că nici un alt dispozitiv portabil nu interferează cu eliberarea și îndepărtarea curelei de umăr. Inspectați utilajul pentru a detecta eventualele deteriorări dacă aveți impresia că există vibrații excesive.

Atunci când curățați blocajele sau materialul blocat în utilaj, asigurați-vă că întrerupătorul de alimentare este oprit și că acumulatorul este dezamblat.

Curățați eventualele resturi din orificiile de ventilare.

### PERICOL!

#### Risc de rănire!

- Nu folosiți produsul pentru a tăia tufe, garduri vii, arbuști și plante perene, agățătoare sau iarbă de pe acoperișuri sau ghi-vece de balcon, pentru a așchia ramuri, crengi și a nivela solul denivelat.
- Nu utilizați produsul pe pante cu înclinație mai mare de 20°.

### 1.3.2 Instrucțiuni de siguranță pentru acumulatori și încărcătoarele de acumulatori

-  **Citiți toate avertismentele și instrucțiunile de siguranță.** Nerespectarea avertismentelor și instrucțiunilor poate avea ca rezultat electrocutarea, incendii și/sau leziuni grave.

- **Păstrați aceste instrucțiuni într-un loc sigur.** Folosiți numai un încărcător ale cărui funcții le cunoașteți și le puteți opera fără limitări sau referitor la care ați fost instruit corespunzător.
- **Nu utilizați produsul în atmosfere explozive.**
- **Supravegheați copiii în timpul utilizării, curățării și întreținerii.** În felul acesta se asigură faptul că nu este posibilă joaca copiilor cu încărcătorul.
- **Încărcați numai acumulatori Li-Ion de tipul POWER FOR ALL System PBA 18V de la o capacitate de 1,5 Ah (începând cu 5 celule de acu-**

mulator). Tensiunea bateriei trebuie să corespundă cu tensiunea de încărcare a încărcătorului bateriei. Nu încărcați baterii nereîncărcabile. În caz contrar, există risc de incendiu și de explozie.

-  **Folosiți încărcătorul de acumulatori numai în spații închise și ferți-I de umezeală.** Pătrunderea apei în încărcătorul de acumulator mărește riscul de electrocutare.
- **Păstrați încărcătorul bateriei curat.** Din cauza murdăriei există pericol de electrocutare.
- **Verificați întotdeauna încărcătorul de acumulatori, cablul și fișa înainte de utilizare.** Nu folosiți încărcătorul bateriei dacă observați vreo deteriorare. Nu deschideți încărcătorul, asigurați-vă că toate reparațiile sunt realizate numai de personal calificat, cu piese de schimb originale. Încărcătoarele de baterii, cablurile și fișele deteriorate cresc riscul de electrocutare.
- **Nu folosiți încărcătorul de baterii pe suprafețe care se aprind ușor (de ex. hârtie, textile etc.) sau în medii combustibile.** Există un risc de incendiu din cauza încălzirii încărcătorului de baterii în timpul funcționării.
- **Dacă este necesară înlocuirea cablului de conectare, această operație trebuie efectuată de GARDENA sau de un centru de service autorizat pentru scule electrice GARDENA pentru evitarea pericolelor privind siguranța.**
- **Aceste instrucțiuni de siguranță se aplică numai pentru acumulatorii Li-Ion de 18 V pentru sistemul POWER FOR ALL.**
- **Încărcați acumulatorii numai cu încărcătoarele recomandate de producător.**  
Un încărcător care este adecvat pentru un tip de acumulator poate prezenta un risc de incendiu atunci când este utilizat cu alți acumulatori.
- **Dacă acumulatorul este deteriorat sau utilizat necorespunzător, există riscul de degajare a vaporilor. Asigurați-vă că zona este bine ventilată și solicitați asistență medicală dacă resimțiți efecte adverse.** Vaporii pot irita sistemul respirator.
- **Dacă bateria este defectă, lichidul se poate scurge și poate să ude obiectele din jur. Verificați piesele afectate. Curățați-le sau înlocuiți-le dacă este necesar.**
- **Dacă este utilizat incorect sau dacă este deteriorat, din acumulator poate curge lichid inflamabil; evitați contactul.** Totuși, dacă intrați accidental în contact cu lichidul respectiv, spălați cu apă. Dacă lichidul intră în ochi, solicitați asistență medicală suplimentară. Lichidul care iese din baterie poate cauza iritații sau arsuri.
- **Utilizați acumulatorul numai în produse partenere cu sistemul POWER FOR ALL.** Acumulatorii de 18 V, cu marcajul POWER FOR ALL, sunt complet compatibile cu următoarele produse: toate produsele partenere de 18 V, cu sistemul POWER FOR ALL.
- **Respectați recomandările privind acumulatorii din manualul operatorului produsului dvs.** Acesta este singurul mod de a utiliza acumulatorul și produsul în siguranță și de a proteja acumulatorii de suprasarcinile periculoase.
- **Încărcați acumulatorii numai cu încărcătoarele recomandate de producător sau de partenerii sistemului POWER FOR ALL.** Un încărcător care este adecvat pentru un anumit tip de acumulator reprezintă un pericol de incendiu când este utilizat cu alți acumulatori (tip de acumulator: PBA 18 V etc./încărcătoare de acumulatori compatibile: AL 18 etc.).
- **Bateria este livrată încărcată parțial.** Pentru a asigura performanța maximă a bateriei, încărcați complet bateria în încărcător înainte de prima utilizare.
- **Păstrați acumulatorii într-o locație inaccesibilă copiilor.**
- **Nu deschideți bateria.** Există riscul de scurtcircuitare.
- **Nu scurtcircuitați bateria.** Când acumulatorul nu este utilizat, păstrați-I la distanță de agrafe de birou, monede, chei, cuie, șuruburi sau alte obiecte mici de metal, care pot crea o conexiune între contacte. Scurtcircuitarea bornelor bateriei poate cauza arsuri sau incendii.
- **Contactele acumulatorului pot fi fierbinți după utilizare.** Acordați atenție contactelor fierbinți când scoateți acumulatorul.
- **Bateria poate fi deteriorată de obiecte ascuțite, cum ar fi cuie sau șurubelnițe sau de o forță aplicată din exterior.** Se poate produce un scurtcircuit intern, iar bateria poate să ardă, să emită fum, să explodeze sau să se supraîncălzească.
- **Nu reparați niciodată bateriile deteriorate.** Toate lucrările de întreținere a acumulatorilor trebuie efectuate numai de producător sau de centrele de service autorizate.

-  **Protejați acumulatorul împotriva căldurii, inclusiv împotriva expunerii prelungite la lumină solară, flăcări, murdărie, apă și umezeală.** Există risc de explozie și de scurtcircuit.
- **Operați și depozitați acumulatorul numai la temperaturi ambiante cuprinse între 20 °C și 50 °C. Nu lăsați acumulatorul în mașină, de exemplu, pe durata verii.** La temperaturi de < 0 °C, performanța poate fi redusă, în funcție de dispozitiv.
- **Încărcați acumulatorul numai la temperaturi ambiante cuprinse între 0 °C și 35 °C.** Încărcarea în afara acestui interval poate cauza deteriorarea acumulatorului sau un risc crescut de incendiu.
- **După utilizare, lăsați acumulatorul să se răcească timp de cel puțin 30 de minute, înaintea încărcării sau depozitării acestuia.**

### 1.3.3 Instrucțiuni de siguranță electrică suplimentare

### PERICOL!

#### Risc de stop cardiac!

- În timpul funcționării, acest produs generează un câmp electromagnetic. Acest câmp electromagnetic poate afecta funcționalitatea implanturilor medicale active sau pasive (de exemplu, stimulatoare cardiace), ceea ce poate duce la vătămări grave sau la deces.
- Adresați-vă medicului dumneavoastră și producătorului implantului dumneavoastră înainte de a utiliza acest produs.
  - Scoateți acumulatorul atunci când nu utilizați produsul.

- **Deconectați acumulatorul dacă utilajul nu se oprește.** Scoaterea acumulatorului oprește utilajul.
- **Dacă roata de rulare este blocate, oprți și scoateți acumulatorul.** Există risc de vătămare corporală dacă utilajul pornește accidental.
- **Nu folosiți dispozitivul lângă apă sau pentru îngrijirea iazurilor.** Apa care intră în acumulator poate cauza un șoc electric și poate provoca vătămări corporale.

### 1.3.4 Instrucțiuni de siguranță personală suplimentare



#### PERICOL!

##### Risc de sufocare!

Componentele mai mici pot fi înghițite.

- Copii mici trebuie ținuti la distanță în timpul asamblării produsului.

#### → Nu utilizați aparatul pentru a aspira făină, nisip sau rumeguș.

Acest lucru poate crea o atmosferă explozivă.

#### → Nu deschideți clapeta de întreținere în timpul utilizării. Din cauza riscului mic de funcționare defectuoasă a comutatorului de semnalizare, este posibil ca roata de rulare să nu se oprească automat.

#### → Acoperiți părul lung în timpul utilizării. Părul poate fi aspirat în priza de aer a carcasei motorului.

#### → Nu utilizați produsul în atmosfere potențial explozive. Există pericol de explozie.

#### → Acordați atenție mediului înconjurător. Din cauza auzului redus cauzat de zgomotul și protecția auzului, este posibil să nu auziți pericole sau alte persoane care se apropie.

#### → **Recomandare: Purtați o mască împotriva prafului.** În caz contrar, praful care este ridicat poate fi inhalat.

#### → **Produsul este conceput exclusiv pentru utilizarea în exterior.** Utilizarea utilajului în interior amplifică zgomotul acestuia.

## 2. MONTAJ



#### PERICOL!

##### Risc de rănire

Există pericol de accidentare dacă produsul pornește accidental și dacă se aspiră păr, îmbrăcăminte sau obiecte nefixate. Produsul poate fi utilizat numai cu tubul aspiratorului/suflantei asamblat.

- Așteptați până când lamele rotorului se opresc complet.
- Scoateți acumulatorul înainte de montajul produsului.

### 2.1 Domeniul de acoperire la livrare

	Art. 14895-20	Art. 14895-55
Aspirator/suflantă fără fir	x	x
Încărcător de acumulator	x	-
Baterie (4,0 Ah)	x	-
Manualul operatorului	x	x

### 2.2 Asamblarea tubului aspiratorului/suflantei [Fig. A1/A2]



#### PERICOL!

##### Risc de rănire

Există risc de rănire cauzat de lamele rotorului dacă introduceți mâna în deschiderea carcasei.

- Asamblați tubul aspiratorului/suflantei înainte de a porni aspiratorul/suflanta.

- Aliniați canelura de pe tubul superior al aspiratorului/suflantei ① cu canelura de pe orificiul carcasei ②.
- Apăsăți tubul superior al aspiratorului/suflantei ① pe deschiderea carcasei până la capăt ②.
- Înșurubați cele 3 șuruburi ③ în cele 3 orificii ale deschiderii carcasei ② (cuplu de fixare = 1,4 – 1,6 Nm).  
Tubul superior al aspiratorului/suflantei este acum conectat ferm la carcasă.
- Apăsăți tubul inferior al aspiratorului/suflantei ④ pe tubul superior al aspiratorului/suflantei ① până când auziți conexiunile fixându-se în poziție cu un zgomot de clic.

### 2.3 Montarea roții de rulare [fig. A3]

Există 3 elemente de blocare ① pe tubul mai mic al suflantei al tubului aspiratorului/suflantei ④. Distanța dintre tubul aspiratorului/suflantei ④ și sol poate fi reglată cu ajutorul celor 3 elemente de blocare ①.

- Glișați suportul roții de rulare ⑤ în poziția de blocare dorită a tubului inferior al aspiratorului/suflantei ④.
- Înșurubați șurubul ⑥ în orificiul din suportul roții de rulare ⑤ (cuplu de fixare = 1,4 – 1,6 Nm).

Roata de rulare este acum fixată în poziția de blocare.

### 2.4 Montarea sacului de colectare [fig. A4]

- Conectați sacul de colectare ⑦ cu suportul ⑧ pe interiorul ejectorului ⑨.
- Pliati suportul ⑧ în sus până când elementul de blocare ⑩ de pe ejector ⑨ se fixează în poziție.
- Agățați cârligul ⑪ în suport ⑫.  
Banda de cauciuc ține sacul de colectare pe tubul aspiratorului/suflantei.

### 2.5 Montarea curelei de umăr [fig. A5]

Cureaua de umăr oferă suport suplimentar la utilizarea aspiratorului/suflantei. Vă recomandăm să utilizați cureaua de umăr.

- Fixați cârligul ⑬ curelei de umăr ⑭ în suport ⑮.
- Trageți cureaua de umăr ⑭ peste un umăr.

## 3. OPERAREA



#### PERICOL!

##### Risc de rănire

Există pericol de accidentare dacă produsul pornește accidental și dacă se aspiră păr, îmbrăcăminte sau obiecte nefixate.

- Așteptați până când lamele rotorului se opresc complet.
- Scoateți acumulatorul înainte de a efectua reglaje sau de a transporta utilajul.

→ **Produsul poate fi utilizat numai cu tubul aspiratorului/suflantei asamblat.**

### 3.1 Încărcarea acumulatorului [Fig. O1/O2/O3]



#### ATENȚIE!

##### Deteriorarea bunurilor.

Dacă tensiunea sursei de alimentare nu corespunde specificațiilor de pe plăcuța de identificare a acumulatorului, încărcătorul se poate defecta.

- Țineți cont de tensiunea rețelei de alimentare.



#### PERICOL!

##### Risc de rănire.

Vă puteți prinde degetele când introduceți acumulatorul.

- Atenție la degete.

Mulțumită procesului inteligent de încărcare, se detectează automat starea de încărcare a bateriei și, în funcție de temperatura și tensiunea bateriei, este încărcată cu curentul optim. În felul acesta se menajează bateria, care rămâne întotdeauna complet încărcată dacă este păstrată în încărcător.

- Apăsăți butonul de eliberare ① și scoateți acumulatorul ② din suportul acumulatorului ③.
- Conectarea încărcătorului de acumulator ④ la o priză de perete.
- Glișați acumulatorul ⑤ pe încărcătorul acumulatorului ⑥.

Când indicatorul gradului de încărcare al acumulatorului ⑦ de pe încărcător luminează verde intermitent, acumulatorul este în curs de încărcare.

Dacă indicatorul gradului de încărcare al acumulatorului ⑦ de pe încărcător este aprins permanent verde, acumulatorul este complet încărcat (pentru timpul de încărcare, consultați 7. DATE TEHNICE).

- Examinați regulat starea de încărcare pe durata încărcării.
- Când acumulatorul ⑤ este încărcat complet, acumulatorul ⑤ poate fi deconectat de la încărcător ⑥.

### 3.2 Semnificația elementelor afișate

#### 3.2.1 Indicatorul de încărcare a acumulatorului de pe încărcător [Fig. O3]

**Lumină intermitentă verde (rapidă) pe indicatorul de încărcare a acumulatorului ⑦**



Procedura de încărcare rapidă este indicată prin **aprinerea intermitentă rapidă** a indicatorului **verde** pentru gradul de încărcare a acumulatorului ⑦.

**Notă:** Încărcarea rapidă poate avea loc numai dacă temperatura acumulatorului este în intervalul de temperaturi de încărcare permise; consultați „Date tehnice”.

**Lumină intermitentă verde (lentă) pe indicatorul de încărcare a acumulatorului (L)**



Când nivelul acumulatorului este de aproximativ 80%, indicatorul verde de încărcare (L) se aprinde intermitent rar.

Acumulatorul poate fi scos pentru utilizare imediată.

**Lumină continuă a indicatorului gradului de încărcare a acumulatorului (L)**



O lumină continuă verde pe indicatorul de încărcare a acumulatorului (L) indică faptul că acumulatorul este încărcat complet.

Dacă acumulatorul nu este introdus, o lumină continuă pe indicatorul de încărcare a acumulatorului (L) semnalează faptul că ștecherul cablului de alimentare este conectat la priza de perete și că încărcătorul este pregătit pentru funcționare.

**Lumină continuă a indicatorului de încărcare a acumulatorului (M)**



Lumina continuă roșie pe indicatorul de defecțiune al bateriei (M) semnalează că temperatura acumulatorului este în afara intervalului de temperatură de încărcare permis; consultați „Date tehnice”.

Încărcătorul de acumulatori comută automat la încărcarea rapidă când se atinge intervalul permis de temperatură.

**Lumină roșie intermitentă a indicatorului de defecțiune a acumulatorului (N)**



Lumina roșie intermitentă a indicatorului de defecțiune al acumulatorului (N) semnalează o altă defecțiune în ciclul de încărcare; consultați „Depanare”.

### 3.2.2 Indicator pentru starea de încărcare a acumulatorului de pe produs [fig. A5/O4]

După pornirea utilajului, indicatorul pentru starea de încărcare a acumulatorului (P) este afișat timp de 5 secunde pe panoul de control.

Indicator pentru starea de încărcare a bateriei	Starea de încărcare a bateriei
(L), (M) și (N) luminează în verde	Nivel de încărcare de 67% – 100%
(L) și (M) luminează în verde	Nivel de încărcare de 34% – 66%
(L) luminează în verde	Nivel de încărcare de 11% – 33%
(L) luminează intermitent în verde	Nivel de încărcare de 0% – 10%

### Când LED-ul (L) luminează verde intermitent, acumulatorul trebuie încărcat.

Dacă LED-ul de eroare (M) este aprins continuu sau se aprinde intermitent, consultați „6. DEPANAREA”.

### 3.2.3 Butoane de pe panoul de control (P) [fig. A5/O4]

#### Buton ON/OFF (S):

Dacă clapeta de întreținere este deschisă, aspiratorul/suflanta nu poate fi pornit(ă).

→ Apăsați butonul ON/OFF (S) de pe panoul de control.

*Aspiratorul/suflanta va porni și indicatorul pentru starea de încărcare a acumulatorului va fi afișat timp de 5 secunde.*

→ Apăsați din nou butonul ON/OFF (S) de pe panoul de control.

*Aspiratorul/suflanta se oprește.*

#### Buton de turație (Q):

Butonul de turație poate fi utilizat pentru a regla turația motorului în funcție de cerințele dumneavoastră.

Turația redusă este ideală pentru suflarea frunzelor ușoare, de exemplu, pe pietroș. Turația ridicată este ideală pentru frunzele mari și umede.

Turație	Viteză de rotație	Afișaj LED
Redusă	8000 rpm	Niciun LED nu se aprinde
Medie	11500 rpm	(L) se aprinde
Ridicată	12500 rpm	(L) și (M) se aprind
Amplificare	14500 rpm	(L) se aprinde, de asemenea

→ Apăsați butonul de turație (Q) de pe panoul de control.

*Turația medie este activată și LED-ul (L) se aprinde.*

→ Apăsați din nou butonul de turație (Q) de pe panoul de control.

*Turația ridicată este activată și LED-urile (L) și (M) se aprind.*

→ Apăsați din nou butonul de turație (Q) de pe panoul de control.

*Viteza redusă este activată și niciun LED nu se aprinde.*

### Buton de amplificare (B):

Modul Amplificare crește temporar turația motorului (timp de 15 secunde) pentru putere maximă de aspirare/suflare. Modul Amplificare poate fi activat ori de câte ori este necesar, dar reduce durata de viață a acumulatorului.

→ Apăsați butonul de amplificare (B) de pe panoul de control.

*Modul Amplificare este activat timp de 15 secunde și LED-ul (B) se aprinde.*

→ Pentru a încheia prematur modul de amplificare, apăsați din nou butonul de amplificare (B) de pe panoul de control.

*Modul de amplificare este dezactivat și LED-ul (B) este stins.*

Modul Amplificare nu este posibil cu baterii < 4 Ah. Atunci (M) se aprinde și (L) luminează intermitent timp de 5 secunde.

### 3.3 Poziție de lucru [fig. O5/O6]

Sacul de colectare trebuie atașat pentru modul de suflare și modul de aspirare.

#### 3.3.1 Modul de suflare

Utilizați aspiratorul/suflanta pentru a sufla particulele de murdărie și resturile de iarbă de pe trotuare, căi de acces, terase etc., pentru a sufla iarbă tăiată, paie și frunze împreună în grămezi sau pentru a îndepărta particulele de murdărie din colțuri, rosturi și spații între cărămizi și pietre de perete.

→ Rotiți comutatorul (R) în poziția Amplificare (R).

Utilizați controlul turației pentru a mări sau reduce turația motorului atunci când utilizați utilajul cu funcția de suflare.

Puteți regla fluxul de aer direcționând orificiul de ieșire al tubului mai în jos sau într-o parte.

Atunci când lucrați, îndepărtați-vă întotdeauna de obiecte solide, cum ar fi borduri/pavele, pietre mari, vehicule și garduri.

Cel mai bun mod de a curăța colțurile este să vă deplasați spre exterior din colț. Acest lucru va împiedica aruncarea murdăriei în fața dumneavoastră. Lucrați cu atenție în apropierea plantelor. Fluxul puternic de aer poate deteriora plantele firave.

#### 3.3.2 Utilizarea ca aspirator

Utilizați utilajul pentru a aspira materiale uscate, cum ar fi frunze, iarbă, crenguțe mici și bucăți de hârtie.

→ Rotiți cheia de siguranță (S) în poziția Aspirare (S).

Modul Amplificare poate fi utilizat pentru rezultate optime atunci când lucrați cu funcția de aspirare.

Când aspirați, deplasați încet înainte și înapoi peste material.

Când lucrați, evitați grămezile de murdărie care pot bloca dispozitivul.

Pentru rezultate optime, țineți tubul de aspirare al utilajului la aproximativ doi centimetri deasupra solului.

### 3.4 Pornirea/oprirea aspiratorului/suflantei

#### 3.4.1 Pornirea aspiratorului/suflantei [fig. A5/O1/O5]

Vă recomandăm să utilizați numai acumulatori de 4 Ah P4A PBA 18V/72 (art. 14905) sau mai mari.

1. Introduceți acumulatorul (B) în suportul acumulatorului (D), până la auzirea unui clic.
2. Rotiți comutatorul în poziția dorită (consultați „3.3. Poziția de lucru [fig. O5/O6]”).
3. Reglați aspiratorul/suflanta pe roata de rulare (R) și țineți-l cu o mână pe mânerul din spate (T) și o mână pe mânerul din față (U).
4. Apăsați butonul ON/OFF (S) de pe panoul de control (P).

*Aspiratorul/suflanta va porni și indicatorul pentru starea de încărcare a acumulatorului va fi afișat timp de 5 secunde.*

#### 3.4.2 Oprirea aspiratorului/suflantei

→ Apăsați din nou butonul ON/OFF (S) de pe panoul de control.

*Aspiratorul/suflanta se oprește.*

## 4. ÎNTREȚINERE



### PERICOL!

#### Risc de rănire

Există pericol de accidentare dacă produsul pornește accidental și dacă se aspiră păr, îmbrăcăminte sau obiecte nefixate.

→ Așteptați până când lamele rotorului se opresc complet.

→ Scoateți acumulatorul înainte de întreținerea produsului.

## 4.1 Curățarea aspiratorului/suflantei



### PERICOL!

#### Risc de rănire!

Risc de vătămare și risc de deteriorarea produsului.

→ Nu utilizați apă sau un jet de apă (în special un jet de apă cu înaltă presiune) pentru a curăța produsul. *Acest lucru poate deteriora produsul sau poate permite apei să pătrundă în componentele electrice, cauzând coroziune sau scurtcircuite.*

→ Nu curățați cu substanțe chimice, inclusiv benzină sau solvenți. Unele produse pot distruge piesele din plastic importante.

### 4.1.1 Curățarea suprafeței aspiratorului/suflantei [fig. O1]

Fantele de ventilație trebuie să fie întotdeauna curate.

1. Curățați suprafața aspiratorului/suflantei cu o lavetă umedă.
2. Curățați fantele de ventilație (19) cu o perie moale (nu folosiți obiecte ascuțite).

### 4.1.2 Curățarea sacului de colectare [fig. A4]

Sacul de colectare trebuie curățat după fiecare utilizare.

Sacul de colectare trebuie golit complet și curățat pentru a preveni îmbătrânirea și blocarea fluxului de aer.

1. Trageți agățătoarea (11) din suport (12).
2. Apăsăți elementul de blocare (10) de pe ejector (9) și pliați suportul (8) în jos.
3. Înlăturați sacul de colectare (7).
4. Deschideți fermoarul (21).
5. Goliți sacul de colectare (7).
6. Întoarceți sacul de colectare (7) în afară.
7. Dacă sacul de colectare este foarte murdar, acesta poate fi curățat cu o perie umedă.
8. Atârnați sacul de colectare (7) în sus și lăsați-l să se usuce complet înainte de a-l folosi din nou.
9. Instalați sacul de colectare (7) (a se vedea „2.4 Instalarea sacului de colectare [fig. A4]”).

### 4.1.3 Curățarea tubului de aspirare [fig. A3]

1. Loviți cu atenție tubul de aspirare (4) pentru a desprinde orice murdărie grosieră.

2. Curățați interiorul tubului de aspirare (4), de exemplu cu un băț de lemn.

### 4.1.4 Curățarea camerei rotorului [fig. M1]

Camera rotorului trebuie curățată după fiecare utilizare.

Pentru a asigura funcționalitatea completă, camera rotorului trebuie să nu prezinte murdărie.

1. Rotiți șurubul de blocare (22) în sens antiorar (aprox. 10 rotații).
2. Deschideți clapeta de întreținere (23).
3. Curățați clapeta de întreținere (23).
4. Curățați camera rotorului și lamele rotorului (24), de exemplu, cu o perie mică de spălat sticle, în special în spatele rotorului.
5. Curățați interiorul clapetei de întreținere (23) și acordați o atenție deosebită îmbinării cu șurub și șurubului de siguranță (22) de pe clapeta de întreținere (23).
6. Curățați cu atenție garnitura clapetei de întreținere (23).
7. Închideți clapeta de întreținere (23).
8. Strângeți șurubul de blocare (22) în sensul acelor de ceasornic (aprox. 5 rotații).

Un comutator de siguranță previne pornirea când clapeta de întreținere este deschisă sau șurubul de blocare nu este strâns.

## 4.2 Curățarea acumulatorului și a încărcătorului de acumulator

Suprafața și contactele acumulatorului și ale încărcătorului trebuie să fie curate și uscate înainte de conectarea acumulatorului la încărcător.

→ Nu folosiți apă curentă.

### 4.2.1 Curățarea acumulatorului

Nu folosiți substanțe chimice pentru a curăța acumulatorul.

→ Folosiți o perie moale, curată și uscată pentru a curăța periodic orificiile de ventilare și contactele bateriei.

### 4.2.2 Curățarea încărcătorului de acumulator

→ Folosiți o lavetă moale și uscată pentru a curăța contactele și componentele din plastic.

## 5. DEPOZITAREA

### 5.1 Oprirea

Produsul nu trebuie depozitat la îndemâna copiilor.

1. Scoateți acumulatorul (8).
2. Încărcați bateria (consultați „3.1 Încărcarea bateriei [Fig. O1/O2/O3]”).
3. Goliți sacul de colectare și curățați-l (a se vedea „4.1.2 Curățarea sacului de colectare [Fig. A4]”).
4. Curățați aspiratorul/suflanta, acumulatorul și încărcătorul (consultați „4. ÎNTREȚINERE”).
5. Depozitați aspiratorul/suflanta, acumulatorul și încărcătorul într-un loc uscat, închis și ferit de îngheț.

## 6. REMEDIEREA DEFECȚIUNILOR



### PERICOL!

#### Risc de rănire

Există pericol de accidentare dacă produsul pornește accidental și dacă se aspiră păr, îmbrăcăminte sau obiecte nefixate.

- Așteptați până când lamele rotorului se opresc complet.
- Scoateți bateria înainte de a remedia erorile produsului.

### 6.1 Tabel de defecțiuni

Problemă	Cauză posibilă	Remediu
<b>Zgomote puternice, aspiratorul/suflanta se rotește.</b>	Șuruburile de pe motor, conexiunile sau aspiratorul/suflanta sunt slăbite.	→ Dispuneți strângerea șuruburilor de un distribuitor specializat autorizat sau la un service GARDENA.
<b>Aspiratorul/suflanta funcționează neuniform sau vibrează foarte mult</b>	Lamele rotorului sunt deteriorate sau uzate.	→ Adresați-vă service-ului GARDENA.
	Șuruburile de pe tubul aspiratorului/suflantei sunt slăbite.	→ Strângeți șuruburile de pe tubul aspiratorului/suflantei.
<b>Rotorul nu se rotește liber</b>	Murdărie în camera rotorului.	→ Curățați camera rotorului.
	Defecțiune mecanică.	→ Adresați-vă service-ului GARDENA.
<b>Deteriorarea performanței de aspirare</b>	Sacul de colectare este plin.	→ Goliți sacul de colectare.
	Sacul de colectare este murdar.	→ Curățați sacul de colectare.
<b>Modul Amplificare nu poate fi activat.</b>	Acumulator < 4 Ah.	→ Utilizați un acumulator de 4 Ah sau mai mare.
<b>LED-ul de eroare (M) se aprinde roșu și LED-ul (L) luminează intermitent în verde timp de 5 secunde</b>		
<b>Aspiratorul/suflanta nu pornește sau se oprește. LED-ul (L) se aprinde intermitent în verde [fig. O4]</b>	Bateria este goală.	→ Încărcați bateria.
	Temperatura acumulatorului este în afara domeniului admisibil.	→ Așteptați până când temperatura bateriei scade între 0 °C și +45 °C.
	Între contactele acumulatorului există stropi de apă sau umiditate.	→ Îndepărtați stropii de apă sau umiditatea cu o lavetă uscată.
<b>Aspiratorul/suflanta nu pornește sau se oprește. LED-ul de eroare (M) se aprinde intermitent în roșu [fig. O4]</b>	Obstacolul blochează motorul.	→ Îndepărtați obstacolul.
	Șurubul de blocare nu este strâns.	→ Strângeți șurubul de blocare.
<b>Aspiratorul/suflanta nu pornește sau se oprește. LED-ul de eroare (M) se aprinde intermitent în roșu [fig. O4]</b>	Aspiratorul/suflanta este defect(ă).	→ Adresați-vă service-ului GARDENA.
	Bateria este defectă.	→ Înlocuiți bateria.
<b>Aspiratorul/suflanta nu pornește sau se oprește. LED-ul de eroare (M) nu se aprinde [fig. O4]</b>	Aspiratorul/suflanta este defect(ă).	→ Adresați-vă service-ului GARDENA.
	Acumulatorul nu a fost apăsat în încărcător în mod corect.	→ Apăsăți bateria corect în încărcător.
<b>Indicatorul pentru gradul de încărcare a acumulatorului (L) este aprins continuu în verde</b>	Contactele bateriei sunt murdare.	→ Curățați contactele bateriei (de ex. prin introducerea și scoaterea repetată a bateriei). Eventual înlocuiți bateria.)
	Temperatura acumulatorului este în afara domeniului admisibil.	→ Așteptați până când temperatura bateriei scade între 0 °C și +45 °C.
	Bateria este defectă.	→ Înlocuiți bateria.

Problemă	Cauză posibilă	Remediu
<b>Procesul de încărcare nu este posibil.</b> <b>Indicatorul de încărcare a acumulatorului  nu se aprinde</b>	Ștecărul de alimentare al încărcătorului de acumulator nu este conectat corect.	→ Introduceți ștecărul complet în priză.
	Priza, cablul de alimentare sau încărcătorul este defect.	→ Verificați tensiunea de alimentare. → Dacă este cazul, solicitați verificarea încărcătorului de către un dealer autorizat sau de către service-ul GARDENA.

#### NOTĂ:

Reparațiile trebuie efectuate exclusiv de departamentele de service GARDENA sau de distribuitori specializați, autorizați de GARDENA.

→ Contactați centrul de service GARDENA în cazul în care apar alte defecțiuni (vedeți pe verso).

## 7. DATE TEHNICE

Aspirator/suflantă fără fir	Unitate	Valoare (Art. 14895)	
		Mod de suflare	Mod de aspirare
<b>Forța de aspirație</b>	N	5,4	
<b>Raport de măruntire</b>		10:01	
<b>Viteză de suflare</b>	km/h	250	
<b>Volumul sacului de colectare</b>	l	30	
<b>Greutate cu sac de colectare</b>	kg	3,56	
<b>Nivel de presiune acustică <math>L_{pA}</math><sup>1)</sup></b>	dB(A)	80	82
<b>Incertitudine <math>k_{pA}</math></b>	dB(A)	3	3
<b>Nivel de zgomot și putere acustică <math>L_{WA}</math><sup>2)</sup> măsurat/garantat</b>	dB(A)	92 / 93	94 / 95
<b>Vibrații mână/braț <math>a_{vhw}</math><sup>1)</sup></b>	m/s <sup>2</sup>	< 2,5	< 2,5
<b>Incertitudine <math>k_{vhw}</math></b>		1,5	1,5

Metode de măsurare conform: <sup>1)</sup> EN IEC 62841-4-6 <sup>2)</sup> RL 2000/14/EC/S.I. 2001 No.1701

AVERTISMENT: Vibrațiile și emisiile de zgomot din timpul utilizării efective a utilajului pot fi diferite de valorile totale declarate, în funcție de modul în care este utilizat utilajul și trebuie să identifice măsurile de siguranță necesare pentru protecția operatorului, care se bazează pe o estimare a expunerii în condiții reale de utilizare (luând în considerare toate etapele ciclului de funcționare, cum ar fi momentele când utilajul este oprit și când funcționează la ralanti, pe lângă momentul când este pornit).

Sistem de baterii	Unitate	Valoare (PBA 18V 4,0Ah W-C)	
<b>Tensiune baterie</b>	V (c.c.)	18	
<b>Capacitate baterie</b>	Ah	4,0	
<b>Număr de celule (Li-Ion)</b>		10	
<b>Încărcătoare de acumulatori de sistem POWER FOR ALL adecvate</b>		AL 1810 CV / AL 1815 CV / AL 18V-20 / AL 1830 CV / AL 1880 CV / AL 18V-44	
Încărcător baterie sistem	Unitate	Valoare (AL 1810 CV)	Valoare (AL 18V-20)
<b>Tensiune rețea</b>	V (c.a.)	220 – 240	220 – 240
<b>Frecvență rețea</b>	Hz	50 – 60	50 – 60
<b>Putere nominală</b>	W	26	50
<b>Tensiunea de încărcare a acumulatorului</b>	V (c.c.)	18	18
<b>Curent max. de încărcare a bateriei</b>	mA	1000	2000
<b>Timp de încărcare a bateriei (aprox.)</b>			
PBA 18V 2,0Ah W-B	min.	124	64
PBA 18V 2,5Ah W-B	min.	154	79
PBA 18V 4,0Ah W-C	min.	244	124
<b>Temperatura permisă a bateriei în timpul încărcării</b>	°C	0 – 45	0 – 45
<b>Greutate</b>	g	170	210
<b>Clasa de protecție</b>		□/II	□/II
<b>Baterii adecvate pentru sistemul POWER FOR ALL PBA 18V</b>		PBA 18V	PBA 18V

## 8. ACCESORII/PIESE DE SCHIMB

<b>Sac de colectare de schimb GARDENA</b>	Ca înlocuitor pentru un sac de colectare deteriorat.	<b>Art. 14895-00.660.00</b>
<b>Set de roți de schimb GARDENA</b>	Ca înlocuitor pentru o roată și/sau un suport de roată deteriorat.	<b>Art. 14895-00.900.01</b>
<b>Baterie sistem GARDENA P4A PBA 18V/45 P4A PBA 18V/72</b>	Baterie pentru durată suplimentară sau de schimb.	<b>Art. 14903 Art. 14905</b>

## 9. SERVICE

Informațiile de contact actuale pentru departamentul nostru de service sunt disponibile online la [www.gardena.com/contact](http://www.gardena.com/contact)

## 10. ELIMINARE CA DEȘEU

### 10.1. Eliminarea produsului la deșeurii



Simbolul de mai jos înseamnă că produsul nu este deșeu casnic. Reciclați-l prin sistemul local de colectare pentru echipamente electrice și electronice.

Astfel contribuiți la gestionarea corectă a deșeurilor la sfârșitul duratei de viață. Contactați autoritățile locale, serviciile pentru deșeurii menajere, distribuitorul sau vânzătorul GARDENA pentru informații. Eliminarea incorectă ca deșeu poate avea efecte negative asupra mediului și sănătății oamenilor, din cauza posibilei prezențe a substanțelor periculoase.

### 10.2. Eliminarea acumulatorului



Acumulatorul conține celule de Li-ion, care după expirarea duratei de viață trebuie dispuse separat de gunoierul menajer.

#### Li-ion

Asigurați-vă că contactele celulelor litiu-ion nu fac scurtcircuit, lipindu-le cu bandă izolatoare. Eliminați la deșeurii celulele litiu-ion în mod corespunzător, la punctele de colectare pentru reciclare locale.

## ru Аккумуляторный садовый воздуходув-пылесос PowerJet Collect P4A

### Оригинал руководства по эксплуатации

1. ИНСТРУКЦИИ ПО ТЕХНИКЕ БЕЗОПАСНОСТИ	119
2. МОНТАЖ	122
3. ЭКСПЛУАТАЦИЯ	122
4. ТЕХНИЧЕСКОЕ ОБСЛУЖИВАНИЕ	124
5. ХРАНЕНИЕ	124
6. ПОИСК И УСТРАНЕНИЕ НЕИСПРАВНОСТЕЙ	124
7. ТЕХНИЧЕСКИЕ ДАННЫЕ	125
8. ПРИНАДЛЕЖНОСТИ/ЗАПЧАСТИ	125
9. СЕРВИС	126
10. УТИЛИЗАЦИЯ	126

## 1. ИНСТРУКЦИИ ПО ТЕХНИКЕ БЕЗОПАСНОСТИ

### 1.1 Символы на изделии



→ Ознакомьтесь с руководством по эксплуатации.



→ Посторонние лица должны находиться на безопасном расстоянии.



→ Используйте средства защиты глаз и органов слуха.



→ Запрещается эксплуатировать или оставлять изделие под дождем.

## 1.2 Общие инструкции по технике безопасности

### 1.2.1 Общие инструкции по технике безопасности при работе с изделием



#### ПРЕДУПРЕЖДЕНИЕ!

Ознакомьтесь со всеми предупреждениями, инструкциями, иллюстрациями и положениями, касающимися техники безопасности и прилагаемыми к данному изделию.

Несоблюдение всех указанных далее инструкций может привести к поражению электрическим током, пожару и/или тяжелым травмам.

Сохраните все предупреждения и инструкции для последующего обращения.

Термин "изделие", используемый в инструкциях по технике безопасности, относится к инструментам с питанием от электросети (проводные изделия) или от аккумулятора (беспроводные изделия).

#### 1) Техника безопасности на рабочем месте

**а) Рабочая зона должна содержаться в чистоте и быть хорошо освещена.** Загромождения или ненадлежащее освещение могут стать причиной несчастных случаев.

**б) Запрещается использовать изделия во взрывоопасной атмосфере, например в присутствии легковоспламеняющихся жидкостей, газов или пыли.** Изделия образуют искры, которые могут вызвать возгорание пыли или паров.

**в) Не позволяйте посторонним лицам, в том числе детям, приближаться к вам во время использования изделия.** Они могут отвлечь ваше внимание, что может привести к потере управления.

#### 2) Электрическая безопасность

**а) Вилка изделия должна соответствовать электрической розетке.** Запрещается вносить изменения в конструкцию вилки. Запрещается использовать переходники при работе с заземленным оборудованием. Отсутствие изменений в конструкции вилок и их соответствие розеткам снижает риск поражения электрическим током.

**б) Не допускайте контакта частей тела с заземленными поверхностями, такими как трубы, радиаторы, кухонные плиты и холодильники.** Заземление тела увеличивает риск поражения электрическим током.

**в) Не подвергайте изделия воздействию дождя или высокой влажности.** Попадание воды внутрь изделия повышает риск поражения электрическим током.

**г) Используйте шнур изделия только по прямому назначению.** Никогда не носите и не тяните изделие за шнур и не дергайте за него при извлечении вилки из розетки. Держите шнур вдали от источников тепла, масла, острых углов или движущихся деталей.

Эксплуатация поврежденного или спутанного шнура увеличивает риск поражения электрическим током.

**д) При работе с изделием вне помещения используйте специальный удлинительный шнур для уличного применения.** Использование шнура, предназначенного для наружного применения, снижает риск поражения электрическим током.

**е) Если работа с изделием во влажной среде неизбежна, используйте источник питания с устройством защитного отключения (УЗО).** Использование УЗО снижает риск поражения электрическим током.

#### 3) Личная безопасность

**а) При работе с изделием будьте бдительны, следите за своими действиями и руководствуйтесь здравым смыслом.** Не используйте изделие, если вы устали или находитесь под воздействием наркотических средств, алкоголя или лекарств. Малейшая неосторожность при работе с изделиями может обернуться серьезными травмами.

**б) Используйте средства индивидуальной защиты.** Всегда носите средства защиты глаз. Использование специально подобранных средств индивидуальной защиты, таких как респиратор, нескользящая защитная обувь, каска и средства защиты органов слуха, существенно снижает риск получения травм.

**в) Примите меры по предотвращению случайного включения изделия.** Перед подключением изделия к источнику питания и/или аккумуляторному блоку, его подъемом или переноской убедитесь, что выключатель питания находится в положении выключения. Не переносите изделие, держа палец на выключателе, а также не подавайте питание на изделия с выключателем питания в положении включения, т. к. это может привести к несчастному случаю.

**г) Перед включением изделия уберите из него все регулировочные и гаечные ключи.** Ключ, оставленный на вращающейся части изделия, может стать причиной травмы.

**д) Не вытягивайте руки с изделием слишком далеко.** Сохраняйте равновесие и устойчивое положение ног.

Благодаря этому вы сможете лучше контролировать изделие в непредвиденных ситуациях.

**е) Надевайте подходящую одежду.** Не надевайте свободную одежду и украшения. Не допускайте попадания волос и одежды в движущиеся части изделия. Свободная одежда, украшения или длинные волосы могут быть захвачены движущимися частями изделия.

**ж) Если изделие может дополнительно оснащаться устройствами для сбора и удаления пыли, убедитесь, что они подключаются и используются надлежащим образом.** Такие устройства способствуют снижению опасностей, связанных с наличием пыли.

**з) Не допускайте того, чтобы чувство уверенности, приобретенное вследствие частого использования изделия, позволило вам забыть об опасностях и игнорировать принципы обеспечения безопасности.**

Неосторожное обращение может за долю секунды привести к тяжелым травмам.

#### 4) Эксплуатация и обслуживание изделия

**а) Не перегружайте изделие.** Убедитесь, что изделие подходит для выполнения конкретной задачи. Правильно выбранное изделие эффективнее и безопаснее справится с задачей, соответствующей его конструктивным характеристикам.

**б) Не используйте изделие, если выключатель питания неисправен.** Если управление изделием с помощью выключателя невозможно, такое изделие представляет опасность и подлежит обязательному ремонту.

**с) Прежде чем производить регулировки на изделии, заменять принадлежностей или убирать его на хранение, отключите изделие от источника питания и/или снимите аккумуляторный блок (если снимается).** Эти меры предосторожности позволяют исключить риск случайного запуска изделия.

**г) Храните неиспользуемые изделия в недоступном для детей месте и не позволяйте работать с изделиями лицами, не знакомым с ними и с данными инструкциями по эксплуатации.** В руках неопытных пользователей изделия являются источником опасности.

**д) Выполняйте необходимое обслуживание изделий и принадлежностей.** Проверьте точность регулировки и отсутствие заедания движущихся частей, отсутствие поломанных деталей и иных неисправностей, которые могут нарушить работу изделия. При наличии повреждений выполните необходимый ремонт, прежде чем снова использовать изделие. Причиной многих несчастных случаев является ненадлежащее техническое обслуживание изделия.

**е) Режущие инструменты должны быть острыми и чистыми.** Исправные режущие инструменты с острыми режущими кромками меньше заедают и их легче контролировать.

**г) Используйте электроинструмент, принадлежности, насадки и т. д. в соответствии с данными инструкциями, принимая во внимание условия работы и специфику выполняемой задачи.** Использование изделия не по назначению может привести к опасным ситуациям.

**з) Следите за тем, чтобы рукоятки и поверхности захвата были сухими и чистыми, без следов масла и смазки.** Скользкие рукоятки и поверхности захвата препятствуют безопасному обращению и управлению изделием в непредвиденных ситуациях.

#### 5) Эксплуатация и обслуживание аккумуляторного изделия

**а) Выполняйте зарядку только с помощью зарядных устройств, рекомендованных производителем.** Зарядное устройство, подходящее для аккумуляторного блока одного типа, может создать опасность возгорания при использовании с аккумуляторным блоком другого типа.

**б) Используйте изделие только с совместимыми аккумуляторными блоками.** Использование других аккумуляторных блоков может создать опасность травмы или возгорания.

**в) Когда аккумуляторный блок не используется, храните его вдали от металлических предметов, таких как скрепки, монеты, ключи, гвозди, винты или другие мелкие предметы, которые могут замкнуть клеммы аккумулятора.** Замыкание клемм аккумулятора может привести к ожогам или возгоранию.

**г) При неправильном обращении из аккумулятора может вытекать электролит: избегайте контакта с этой жидкостью.** При случайном контакте промойте место соприкосновения водой. При попадании жидкости в глаза также требуется обратиться за медицинской помощью.

Вытекший из аккумулятора электролит может привести к раздражению кожи или химическому ожогу.

**д) Запрещается использовать аккумуляторный блок или изделие, если они повреждены или модифицированы.**

Поврежденные или подвергнутые модификации аккумуляторы могут работать неправильно, что приведет к возгоранию, взрыву или повышению риска получения травм.

**е) Не подвергайте аккумуляторный блок или изделие воздействию огня или чрезмерно высоких температур.** Огонь или температуры выше 130 °C могут привести к взрыву.

**ж) Точно следуйте всем инструкциям по зарядке и ни в коем случае не заряжайте аккумуляторный блок или изделие при температуре, выходящей за пределы указанного в инструкциях диапазона.** Ненадлежащая зарядка или зарядка при температуре выше или ниже указанного диапазона может привести к повреждению аккумулятора и повышению риска пожара.

#### б) Сервис

**а) Обслуживание изделия должны выполнять квалифицированные специалисты по ремонту с использованием только идентичных запчастей.** Это обеспечит безопасность изделия.

**б) Никогда не ремонтируйте поврежденные аккумуляторные блоки.** Любое техническое обслуживание аккумуляторов должно выполняться только производителем или специалистами официальных сервисных центров.

### 1.2.2 Указания техники безопасности при работе с садовым воздуходувом, садовым пылесосом и садовым воздуходувом/пылесосом

**а) Не используйте изделие в плохих погодных условиях, особенно если существует риск удара молнии.** Это позволяет уменьшить риск поражения молнией.

**б) Регулярно проверяйте приемник мусора на наличие износа или повреждений.** Поврежденный или изношенный приемник мусора повышает риск получения травм.

**в) Всегда используйте средства защиты глаз и органов слуха.** Использование надлежащих средств защиты снизит риск получения травм.

- г) При работе с изделием всегда надевайте защитную обувь с нескользящей подошвой. Запрещается работать с изделием босиком или в открытых сандалиях. Это снижает риск получения травм ног.
- д) Не надевайте свободную одежду и не носите шарфы, цепочки, галстуки, шнурки и т. д., которые могут попасть в воздухозаборники. Завяжите длинные волосы или уберите их под головной убор, чтобы их не затянуло в воздухозаборники. Если какие-либо предметы или волосы будут затянуты в воздухозаборники, это увеличит риск получения травм.
- е) Не допускайте приближения посторонних лиц к вам во время работы изделия. Отбрасываемый мусор может повысить риск получения травм.
- ж) Не используйте изделие в режиме пылесоса, если приемник мусора не установлен. Отбрасываемые предметы могут повысить риск получения травм.
- з) Никогда не направляйте насадку воздуходува на людей и животных или на окна. Соблюдайте особую осторожность при сдувании мусора вблизи твердых предметов, таких как деревья, автомобили и стены, от которых мусор может от ricochetить. Отбрасываемые предметы могут повредить имущество и повысить риск получения травм.
- и) Запрещается сдувать или собирать изделием дымящиеся или горящие предметы, например сигареты, спички и горячий пепел. Эти источники возгорания могут повысить риск возникновения пожара.
- к) Запрещается собирать пылесосом воду или другие жидкости, а также погружать в жидкость какие-либо части изделия. Попадание воды в изделие повышает риск поражения электрическим током.
- л) Запрещается собирать пылесосом камни, гравий, металл или осколки стекла. Рабочее колесо вентилятора может быть повреждено, из-за чего повысится риск получения травм.
- м) Не прикасайтесь к вращающемуся вентилятору. Выключите изделие и дождитесь, пока вентилятор остановится, прежде чем снимать детали, которые обеспечивают доступ к вентилятору. Это снижает риск получения травм от движущихся частей.
- н) Перед удалением застрявшего материала или обслуживанием изделия убедитесь, что выключатель питания выключен. Непредвиденное включение изделия при удалении застрявшего материала или техобслуживании может привести к тяжелой травме.

## 1.3 Дополнительные инструкции по безопасности

### 1.3.1 Использование по назначению

#### Использование в качестве садового воздуходува:

Пылесос/воздуходув GARDENA предназначен для сдувания грязи и срезанной травы с тротуаров, проездов, террас и т. д., для сбора срезанной травы, соломы и листьев в кучи и для очистки углов, стыков и зазоров между кирпичами и в каменной кладке.

#### Использование в качестве садового пылесоса:

Пылесос/воздуходув GARDENA предназначен для сбора сухого мусора, например листьев, травы, небольших веток и обрывков бумаги.

Изделие не предназначено для непрерывной работы в течение длительного времени (профессиональной эксплуатации).

Оператор должен использовать изделие, стоя на земле. Запрещается работать на лестницах или неустойчивой опоре.

При ношении наплечного ремня убедитесь, что никакие предметы одежды и аксессуары не препятствуют его высвобождению и снятию. При чрезмерной вибрации осмотрите изделие на наличие повреждений.

Перед удалением засора или застрявшего материала или обслуживанием изделия убедитесь, что выключатель питания выключен и аккумулятор снят.

Следите за тем, чтобы вентиляционные отверстия не были засорены.



### ОПАСНО!

#### Риск получения травм!

- Запрещается использовать данное изделие для стрижки густых зарослей, живых изгородей, кустарника, многолетних растений, срезания выходящих растений на крышах и балконах, разрезания ветвей, сучьев или выравнивания неровностей почвы.
- Запрещается использовать изделие в местах с уклоном более 20°.

### 1.3.2 Указания техники безопасности при работе с аккумуляторами и зарядными устройствами



Внимательно прочитайте все указания техники безопасности и инструкции. Несоблюдение этих указаний и инструкций может привести к поражению электрическим током, возгоранию и/или тяжелым травмам.

- Храните данные инструкции в надежном месте. Используйте зарядное устройство только в том случае, если вы знакомы со всеми его функциями и можете пользоваться ими без ограничений или получили соответствующие инструкции.
- Запрещается использовать изделие во взрывоопасных атмосферах.
- Следите за детьми во время использования, очистки и технического обслуживания изделия. Не позволяйте детям играть с зарядным устройством для аккумулятора.
- Заряжайте только литий-ионные аккумуляторы на 18 В системы POWER FOR ALL типа PBA емкостью не менее 1,5 А·ч (5 и более аккумуляторных элементов). Напряжение аккумулятора должно

соответствовать напряжению зарядки зарядного устройства. Не заряжайте одноразовые аккумуляторы. В противном случае возникает риск возгорания или взрыва.



Используйте зарядное устройство только в сухом закрытом помещении. При попадании воды в зарядное устройство повышается риск поражения электрическим током.

- Содержите зарядное устройство в чистоте. Из-за грязи возникает опасность поражения электрическим током.
- Перед использованием всегда проверяйте зарядное устройство, шнур и вилку. При обнаружении каких-либо повреждений не используйте зарядное устройство. Не вскрывайте зарядное устройство самостоятельно. Ремонт должен выполняться только квалифицированными специалистами с использованием только оригинальных запчастей. Эксплуатация поврежденного зарядного устройства, кабелей, вилок и разъемов повышает риск поражения электрическим током.
- Не используйте зарядное устройство на легковоспламеняющихся материалах (например, на бумаге, ткани и т. д.) и в горючих средах. Во время зарядки существует опасность возгорания из-за нагрева зарядного устройства.
- В случае необходимости замены соединительного кабеля соответствующие работы должны выполняться специалистами компании GARDENA или в официальном сервисном центре GARDENA, чтобы избежать угроз безопасности.
- Данные указания техники безопасности относятся только к литий-ионным аккумуляторам 18 В системы POWER FOR ALL.
- Для зарядки аккумулятора используйте только зарядные устройства, рекомендованные производителем. Зарядное устройство, которое подходит для аккумуляторов одного типа, при использовании с аккумуляторами других типов может создавать опасность возгорания.
- При повреждении или неправильном использовании аккумулятора из него могут выходить пары. Проверьте, что место хорошо проветривается. В случае недомогания обратитесь за медицинской помощью. Пары могут раздражать дыхательные пути.
- Если аккумулятор неисправен, жидкость может вытечь и намочить расположенные рядом предметы. Проверьте затронутые компоненты. Очистите или замените их при необходимости.
- При неправильном использовании или повреждении аккумулятора из него может вытекать легковоспламеняющаяся жидкость: избегайте контакта с ней. При случайном контакте промойте место соприкосновения водой. При попадании жидкости в глаза обратитесь за медицинской помощью. Вытекший из аккумулятора электролит может привести к раздражению кожи или химическому ожогу.
- Используйте аккумулятор только с продукцией партнеров POWER FOR ALL. Аккумуляторы 18 В с маркировкой POWER FOR ALL полностью совместимы со следующими изделиями: вся продукция 18 В партнеров POWER FOR ALL.
- Соблюдайте рекомендации по использованию аккумуляторов, приведенные в руководстве по эксплуатации вашего изделия. Это единственный способ безопасной эксплуатации аккумулятора и изделия и защиты аккумуляторов от опасной перегрузки.
- Заряжайте аккумуляторы только с помощью зарядных устройств, рекомендованных производителем или партнерами POWER FOR ALL. Зарядное устройство, предназначенное для определенного типа аккумуляторов, представляет опасность возгорания при использовании с другими аккумуляторами (тип аккумулятора: PBA 18 В и т. д./Совместимые зарядные устройства: AL 18 и т. д.).
- Аккумулятор поставляется частично заряженным. Перед первым использованием полностью зарядите аккумулятор с помощью зарядного устройства, чтобы сохранить его полную емкость.
- Храните аккумуляторы в недоступном для детей месте.
- Не вскрывайте аккумулятор. Существует опасность короткого замыкания.
- Не допускайте короткого замыкания аккумулятора. Когда аккумулятор не используется, храните его вдали от скрепок, монет, ключей, гвоздей, винтов и других мелких металлических предметов, которые могут замкнуть контакты аккумулятора. Замыкание клемм аккумулятора может привести к ожогам или возгоранию.
- После работы контакты аккумулятора могут быть горячими. При снятии аккумулятора помните о горячих контактах.
- Аккумулятор может быть поврежден заостренными предметами, такими как гвозди или отвертки, либо под воздействием внешней нагрузки. Может произойти внутреннее короткое замыкание, которое приведет к возгоранию, задымлению, взрыву или перегреву аккумулятора.
- Никогда не выполняйте обслуживание и ремонт поврежденных аккумуляторов. Все работы по техническому обслуживанию аккумуляторов должны выполняться только производителем или специалистами официальных сервисных центров.
- Обеспечьте защиту аккумулятора от воздействия тепла (в том числе от продолжительного воздействия солнечных лучей), огня, грязи, воды и влаги. Существует опасность взрыва и короткого замыкания.
- Используйте и храните аккумулятор только при температуре окружающей среды от 20 до 50 °С. Например, не оставляйте аккумулятор в автомобиле летом. При температуре <0 °С производительность может снизиться в зависимости от изделия.
- Заряжайте аккумулятор только при температуре окружающей среды от 0 до 35 °С. Зарядка при температуре выше или ниже указанного диапазона может привести к повреждению аккумулятора и повышению риска возгорания.
- После использования дайте аккумулятору остыть в течение не менее 30 минут, прежде чем начать зарядку или убрать его на хранение.

### 1.3.3 Дополнительные инструкции по электробезопасности



#### ОПАСНО!

##### Риск остановки сердца!

Во время работы данное изделие создает электромагнитное поле. Это электромагнитное поле может создавать помехи для пассивных и активных медицинских имплантатов (например, кардиостимуляторов), что может привести к тяжелым травмам или смерти.

- Проконсультируйтесь с врачом и изготовителем имплантата, прежде чем приступать к эксплуатации данного изделия.
- Если изделие не используется, извлеките аккумулятор.

→ Если изделие не останавливается, отсоедините аккумулятор.

*После снятия аккумулятора изделие остановится.*

→ Если опорное колесо заблокировано, остановите изделие и извлеките аккумулятор. При случайном запуске изделия существует риск получения травм.

→ Не используйте изделие вблизи воды или для ухода за прудами.

*Попадание воды в аккумулятор может привести к поражению электрическим током и травмам.*

### 1.3.4 Дополнительные инструкции по личной безопасности



#### ОПАСНО!

##### Риск удушья!

Существует риск проглатывания мелких деталей.

- Во время сборки не подпускайте маленьких детей к изделию.

→ Не используйте изделие для уборки муки, песка или древесных опилок. В противном случае возникает риск создания взрывоопасной атмосферы.

→ Не открывайте лючок для обслуживания во время работы изделия. Существует небольшой риск возникновения неисправности сигнального переключателя, из-за чего опорное колесо может не остановиться автоматически.

→ На время работы с изделием уберите длинные волосы под головной убор. Волосы могут попасть в воздухозаборник корпуса двигателя.

→ Запрещается использовать изделие в потенциально взрывоопасной среде. Существует опасность взрыва.

→ Следите за окружающей обстановкой. Из-за шума и использования средств защиты органов слуха вы можете не услышать приближение опасности или других людей.

→ Рекомендация: Надевайте пылезащитную маску. В противном случае возникает риск вдыхания пыли, которая поднимается в воздух.

→ Изделие предназначено для использования только вне помещений. При использовании изделия в помещении усиливается шум от него.

## 2. МОНТАЖ



#### ОПАСНО!

##### Риск получения травм

Риск получения травм при непреднамеренном запуске изделия и всасывании волос, одежды или незакрепленных предметов. Изделие допускается использовать только с установленной трубой пылесоса/воздуходува.

- Дождитесь остановки лопастей ротора.
- Перед сборкой извлеките аккумулятор из изделия.

### 2.1 Объем поставки

	Арт. 14895-20	Арт. 14895-55
Аккумуляторный пылесос/воздуходува	x	x
Зарядное устройство	x	-
Аккумулятор (4,0 А ч)	x	-
Руководство по эксплуатации	x	x

### 2.2 Установка трубы пылесоса/воздуходува [Рис. А1/А2]



#### ОПАСНО!

##### Риск получения травм

Риск травмирования лопастями ротора при просовывании руки в отверстие корпуса.

- Перед запуском пылесоса/воздуходува установите трубу пылесоса/воздуходува.

1. Совместите паз на верхней трубе пылесоса/воздуходува ① с пазом на отверстии корпуса ②.
2. Вставьте верхнюю трубу пылесоса/воздуходува ① в отверстие корпуса ② до упора.
3. Заверните 3 винта ③ в 3 отверстия на корпусе ② (момент затяжки = 1,4 – 1,6 Н·м).  
*Верхняя труба пылесоса/воздуходува надежно подсоединена к корпусу.*
4. Вставьте нижнюю трубу пылесоса/воздуходува ④ в верхнюю трубу пылесоса/воздуходува ① до щелчка.

### 2.3 Установка опорного колеса [Рис. А3]

На малой трубе пылесоса/воздуходува ④ предусмотрено 3 фиксатора ①. С помощью этих 3 фиксаторов ① можно регулировать расстояние от трубы пылесоса/воздуходува ④ до земли.

1. Установите кронштейн опорного колеса ⑤ на нужный фиксатор на нижней трубе пылесоса/воздуходува ④.
2. Заверните винт ⑥ в отверстие в кронштейне опорного колеса ⑤ (момент затяжки = 1,4 – 1,6 Н·м).

*Опорное колесо установлено на фиксатор.*

### 2.4 Установка мешка для сбора мусора [Рис. А4]

1. Установите мешок для сбора мусора ⑦ на кронштейн ⑧ на внутренней стороне механизма выброса ⑨.
2. Перемещайте кронштейн ⑧ вверх, пока фиксатор ⑩ на механизме выброса ⑨ не встанет на место со щелчком.
3. Зафиксируйте крючок ⑪ на креплении ⑫.

*Мешок для сбора мусора удерживается на трубе пылесоса/воздуходува резиновым фиксатором.*

### 2.5 Крепление наплечного ремня [Рис. А5]

Наплечный ремень обеспечивает дополнительную поддержку при использовании пылесоса/воздуходува. Рекомендуется работать с наплечным ремнем.

1. Закрепите крючок ⑬ наплечного ремня ⑭ в фиксаторе ⑭.
2. Разместите наплечный ремень ⑭ на плече.

## 3. ЭКСПЛУАТАЦИЯ



#### ОПАСНО!

##### Риск получения травм

Риск получения травм при непреднамеренном запуске изделия и всасывании волос, одежды или незакрепленных предметов.

- Дождитесь остановки лопастей ротора.
- Перед выполнением регулировки или транспортировкой изделия извлеките из него аккумулятор.

→ Изделие допускается использовать только с установленной трубой пылесоса/воздуходува.

### 3.1 Зарядка аккумулятора [Рис. О1/О2/О3]



#### ВНИМАНИЕ!

##### Риск повреждения имущества.

Если напряжение источника питания не соответствует техническим характеристикам, указанным на паспортной табличке зарядного устройства, возникает риск повреждения зарядного устройства.

- Учитывайте сетевое напряжение.



#### ОПАСНО!

##### Риск получения травм.

При установке аккумулятора можно защемить пальцы.

- Берегите пальцы.

Благодаря интеллектуальному процессу зарядки уровень заряда аккумулятора определяется автоматически и в зависимости от температуры и напряжения аккумулятора зарядка производится с оптимальной на данный момент силой тока. За счет этого продлевается срок службы аккумулятора, а также поддерживается максимальный уровень заряда при оставлении аккумулятора в зарядном устройстве.

1. Нажмите кнопку извлечения **(A)** и извлеките аккумулятор **(B)** из держателя аккумулятора **(D)**.
2. Подключите зарядное устройство **(C)** к розетке.
3. Вставьте аккумулятор **(B)** в зарядное устройство **(C)**.  
 Когда индикатор зарядки аккумулятора **(L)** на зарядном устройстве мигает зеленым, аккумулятор заряжается.  
 Когда индикатор зарядки аккумулятора **(L)** на зарядном устройстве непрерывно светится зеленым, аккумулятор полностью заряжен (время зарядки приведено в разделе 7. ТЕХНИЧЕСКИЕ ДАННЫЕ).
4. Во время зарядки регулярно проверяйте уровень заряда.
5. После полной зарядки аккумулятора **(B)** аккумулятор **(B)** можно отсоединить от зарядного устройства **(C)**.

### 3.2 Значения индикаторов

#### 3.2.1 Индикатор зарядки аккумулятора на зарядном устройстве [Рис. O3]

**Индикатор зарядки аккумулятора **(L)** (быстро) мигает зеленым **(L)****



**Быстрое мигание зеленого** индикатора зарядки аккумулятора **(L)** указывает на выполнение быстрой зарядки. **(L)**

**Примечание.** Быстрая зарядка может выполняться только при условии, что температура аккумулятора находится в допустимых пределах; см. раздел "Технические данные".

**Индикатор зарядки аккумулятора **(L)** (медленно) мигает зеленым **(L)****



Когда уровень заряда аккумулятора составляет приблизительно 80%, **зеленый** индикатор зарядки аккумулятора **(L)** мигает медленно.

Аккумулятор можно извлечь из зарядного устройства и сразу использовать.

**Индикатор зарядки аккумулятора **(L)** горит ровным зеленым светом**



Индикатор зарядки аккумулятора **(L)** горит **ровным зеленым светом**, **(L)** указывая на то, что аккумулятор полностью заряжен.

Если индикатор зарядки аккумулятора **(L)** горит **ровным светом**, когда аккумулятор не вставлен, это указывает на то, **(L)** что вилка подключена к розетке и зарядное устройство готово к работе.

**Красный индикатор зарядки аккумулятора **(M)** горит ровным светом**



**Непрерывное свечение красного** индикатора неисправности аккумулятора **(M)** указывает на то, что температура аккумулятора выходит за допустимые пределы; см. раздел "Технические данные".

Зарядное устройство автоматически переключится на быструю зарядку, как только температура аккумулятора вернется в пределы допустимого диапазона.

**Красный индикатор неисправности аккумулятора **(M)** мигает**



**Мигающий красный индикатор** неисправности аккумулятора **(M)** указывает на другую ошибку цикла зарядки; см. раздел "Поиск и устранение неисправностей".

#### 3.2.2 Индикатор уровня заряда аккумулятора на изделии [Рис. A5/O4]

После запуска изделия индикатор уровня заряда аккумулятора **(P)** выводится на 5 секунд на панели управления.

Индикатор уровня заряда аккумулятора	Уровень заряда аккумулятора
<b>(L)</b> , <b>(M)</b> и <b>(N)</b> горят зеленым	Уровень заряда 67–100%
<b>(L)</b> и <b>(M)</b> горят зеленым	Уровень заряда 34–66%
<b>(L)</b> горит зеленым	Уровень заряда 11–33%
<b>(L)</b> мигает зеленым	Уровень заряда 0–10%

**Если светодиодный индикатор **(L)** мигает зеленым, аккумулятор необходимо зарядить.**

Если светодиодный индикатор ошибки **(M)** горит или мигает, см. раздел "6. ПОИСК И УСТРАНЕНИЕ НЕИСПРАВНОСТЕЙ".

#### 3.2.3 Кнопки на панели управления **(P)** [Рис. A5/O4]

**Кнопка включения/выключения **(S)**:**

Если лючок для обслуживания открыт, запуск пылесоса/воздуходува невозможен.

→ Нажмите кнопку включения/выключения **(S)** на панели управления.

*Пылесос/воздуходув запустится, и индикатор уровня заряда аккумулятора отобразится на 5 секунд.*

→ Снова нажмите кнопку включения/выключения **(S)** на панели управления.

*Пылесос/воздуходув остановится.*

**Кнопка регулировки скорости **(Q)**:**

Кнопка регулировки скорости позволяет менять частоту вращения двигателя в соответствии с вашими требованиями.

Низкая скорость отлично подходит для сдувания легких листьев, например на гравии. Высокая скорость отлично подходит для уборки больших и влажных листьев.

Скорость	Частота вращения	Светодиодная индикация
Низкая	8000 об/мин	Светодиодные индикаторы не горят
Средняя	11 500 об/мин	Загорается индикатор <b>(Q)</b>
Высокая	12 500 об/мин	Загораются индикаторы <b>(Q)</b> и <b>(L)</b>
Режим увеличения мощности	14 500 об/мин	Дополнительно загорается <b>(L)</b> also lights up

→ Нажмите кнопку регулировки скорости **(Q)** на панели управления.

*Выбирается средняя скорость, и загорается светодиодный индикатор **(Q)**.*

→ Снова нажмите кнопку регулировки скорости **(Q)** на панели управления.

*Выбирается высокая скорость, и загораются светодиодные индикаторы **(Q)** и **(L)**.*

→ Снова нажмите кнопку регулировки скорости **(Q)** на панели управления.

*Выбирается низкая скорость, при этом светодиодные индикаторы не горят.*

**Кнопка увеличения мощности **(B)**:**

В режиме увеличения мощности временно (на 15 секунд) увеличивается частота вращения двигателя для обеспечения максимальной силы всасывания/воздушного потока. Режим увеличения мощности можно включать по мере необходимости, но при этом сокращается время работы от аккумулятора.

→ Нажмите кнопку увеличения мощности **(B)** на панели управления.

*Режим увеличения мощности активируется на 15 секунд, и при этом загорается светодиодный индикатор **(L)**.*

→ Чтобы преждевременно отключить режим увеличения мощности, снова нажмите кнопку увеличения мощности **(B)** на панели управления.

*Режим увеличения мощности выключится, и светодиодный индикатор **(L)** погаснет.*

Режим увеличения мощности недоступен, если используются аккумуляторы емкостью < 4 А·ч. На это будет указывать то, что **(M)** загорится, а **(L)** будет мигать в течение 5 секунд.

### 3.3 Режимы работы [Рис. O5/O6]

Мешок для сбора мусора должен быть установлен на изделие при работе как в режиме пылесоса, так и в режиме воздуходува.

#### 3.3.1 Режим воздуходува

Используйте пылесос/воздуходув для сдувания грязи и срезанной травы с тротуаров, проездов, террас и т. д., для сбора срезанной травы, соломы и листьев в кучи и для очистки углов, стыков и зазоров между кирпичами и в каменной кладке.

→ Поверните переключатель **(W)** в положение режима воздуходува .

С помощью кнопки регулировки скорости увеличивайте или уменьшайте частоту вращения двигателя при использовании изделия в режиме воздуходува.

Чтобы изменить направление потока воздуха, опустите или отведите в сторону выпускное отверстие трубы.

Во время работы не приближайтесь к твердым объектам, таким как бордюры/тротуары, крупные камни, автомобили и заборы.

Для эффективной очистки углов направляйте изделие из угла в сторону. Это предотвратит попадание грязи на лицо. Будьте осторожны при работе вблизи растений. Сильный поток воздуха может повредить хрупкие растения.

#### 3.3.2 Режим пылесоса

Используйте изделие для сбора сухого мусора, например листьев, травы, небольших веток и обрывков бумаги.

→ Поверните переключатель **(W)** в положение режима пылесоса .

Для достижения оптимальных результатов при работе в режиме пылесоса можно использовать режим увеличения мощности.

Во время уборки медленно перемещайте изделие вперед и назад над собираемым материалом.

Во время работы избегайте скопления грязи, которая может засорить изделие.

Для достижения оптимальных результатов держите всасывающую трубку изделия на расстоянии около двух сантиметров над землей.

### 3.4 Запуск/остановка пылесоса/воздуходува

#### 3.4.1 Запуск пылесоса/воздуходува [Рис. А5/О1/О5]

Рекомендуется использовать только аккумуляторы Р4А РВА 18 В/72 емкостью 4 А·ч (арт. 14905) или более.

1. Вставьте аккумулятор ⑥ в держатель аккумулятора ① до щелчка.
2. Поверните переключатель в нужное положение (см. "3.3 Режимы работы [Рис. О5/О6]").
3. Опустите пылесос/воздуходув на опорное колесо ⑩, при этом держите его одной рукой за заднюю рукоятку ⑪, а другой рукой — за переднюю рукоятку ⑫.
4. Нажмите кнопку включения/выключения ⑬ на панели управления ⑭.

*Пылесос/воздуходув запустится, и индикатор уровня заряда аккумулятора отобразится на 5 секунд.*

#### 3.4.2 Остановка пылесоса/воздуходува

→ Снова нажмите кнопку включения/выключения ⑬ на панели управления.

*Пылесос/воздуходув остановится.*

## 4. ТЕХНИЧЕСКОЕ ОБСЛУЖИВАНИЕ



### ОПАСНО!

#### Риск получения травм

Риск получения травм при непреднамеренном запуске изделия и всасывании волос, одежды или незакрепленных предметов.

- Дождитесь остановки лопастей ротора.
- Перед обслуживанием извлеките аккумулятор из изделия.

### 4.1 Очистка пылесоса/воздуходува



### ОПАСНО!

#### Риск получения травм!

Риск получения травм и повреждения изделия.

- Не используйте для очистки изделия воду или струю воды (особенно струю воды под высоким давлением). Это может привести к повреждению изделия или попаданию воды в электрические компоненты и вызвать коррозию или короткое замыкание.
- Запрещается использовать для очистки химические средства, включая бензин и растворители. Некоторые из них могут повредить критически важные пластиковые детали.

#### 4.1.1 Очистка корпуса пылесоса/воздуходува [Рис. О1]

**Вентиляционные отверстия необходимо содержать в чистоте.**

1. Очистите корпус пылесоса/воздуходува влажной тканью.
2. Очистите вентиляционные отверстия ⑨ мягкой щеткой (запрещается использовать для этого острые предметы).

#### 4.1.2 Очистка мешка для сбора мусора [Рис. А4]

Мешок для сбора мусора необходимо очищать после каждого использования.

Полностью опустошайте и очищайте мешок для сбора мусора, чтобы предотвратить износ и нарушение воздушного потока.

1. Снимите крючок ⑪ с крепления ⑫.
2. Нажмите на фиксатор ⑩ на механизме выброса ⑨ и сложите кронштейн ⑧ вниз.
3. Снимите мешок для сбора мусора ⑦.
4. Расстегните молнию ②.
5. Опустошите мешок для сбора мусора ⑦.
6. Выверните мешок для сбора мусора ⑦.
7. Если мешок для сбора мусора сильно загрязнен, его можно очистить влажной щеткой.

8. Подвесьте мешок для сбора мусора ⑦ и дайте ему полностью высохнуть перед повторным использованием.

9. Установите мешок для сбора мусора ⑦ (см. "2.4 Установка мешка для сбора мусора [Рис. А4]").

#### 4.1.3 Очистка всасывающей трубки [Рис. А3]

1. Осторожно постучите по всасывающей трубке ④, чтобы удалить налипшую грязь.
2. Очистите внутреннюю поверхность всасывающей трубки ④, например палкой.

#### 4.1.4 Очистка камеры ротора [Рис. М1]

Камеру ротора необходимо очищать после каждого использования.

Для обеспечения надлежащей работы камера ротора должна быть очищена от грязи.

1. Поверните стопорный винт ② против часовой стрелки (прибл. 10 оборотов).
2. Откройте лючок для обслуживания ③.
3. Очистите лючок для обслуживания ③.
4. Очистите камеру и лопасти ротора ④, например, с помощью небольшого ершика для бутылок, особое внимание уделите области за ротором.
5. Очистите внутреннюю поверхность лючка для обслуживания ③ и особое внимание уделите резьбе предохранительного винта ② на лючке для обслуживания ③.
6. Тщательно очистите уплотнение лючка для обслуживания ③.
7. Закройте лючок для обслуживания ③.
8. Затяните стопорный винт ② по часовой стрелке (прибл. 5 оборотов).

Предохранительный выключатель предотвращает запуск двигателя, когда лючок для обслуживания открыт или стопорный винт не затянут.

### 4.2 Очистка аккумулятора и зарядного устройства

Перед подключением аккумулятора к зарядному устройству проверьте, что поверхность и контакты аккумулятора и зарядного устройства чистые и сухие.

→ Не используйте проточную воду.

#### 4.2.1 Очистка аккумулятора

Не используйте химические средства для очистки аккумулятора.

→ Периодически очищайте вентиляционные отверстия и контакты аккумулятора мягкой чистой сухой щеткой.

#### 4.2.2 Очистка зарядного устройства

→ Для очистки контактов и пластиковых деталей используйте мягкую сухую ткань.

## 5. ХРАНЕНИЕ

### 5.1 Отключение

**Изделие необходимо хранить в недоступном для детей месте.**

1. Извлеките аккумулятор ⑥.
2. Зарядите аккумулятор (см. "3.1 Зарядка аккумулятора [Рис. О1/О2/О3]").
3. Опустошите мешок для сбора мусора и очистите его (см. "4.1.2 Очистка мешка для сбора мусора [Рис. А4]").
4. Очистите пылесос/воздуходув, аккумуляторы и зарядное устройство (см. "4. ТЕХНИЧЕСКОЕ ОБСЛУЖИВАНИЕ").
5. Храните пылесос/воздуходув, аккумуляторы и зарядное устройство в сухом, закрытом и защищенном от отрицательных температур помещении.

## 6. ПОИСК И УСТРАНЕНИЕ НЕИСПРАВНОСТЕЙ



### ОПАСНО!

#### Риск получения травм

Риск получения травм при непреднамеренном запуске изделия и всасывании волос, одежды или незакрепленных предметов.

- Дождитесь остановки лопастей ротора.
- Перед поиском и устранением неисправностей извлеките аккумулятор из изделия.

## 6.1 Таблица неисправностей

Проблема	Возможная причина	Способ устранения	
<b>Сильный шум, пылесос/воздуходув дребезжит.</b>	Винты на двигателе или соединения на пылесосе/воздуходуве ослаблены.	→ Обратитесь к официальному дилеру или в сервисный центр GARDENA для затяжки винтов.	
<b>Пылесос/воздуходув работает рывками или сильно вибрирует</b>	Лопастей ротора повреждены или изношены.	→ Обратитесь в сервисный центр GARDENA.	
	Винты на трубе пылесоса/воздуходува ослаблены.	→ Затяните винты на трубе пылесоса/воздуходува.	
<b>Ротор не может свободно вращаться</b>	Грязь в камере ротора.	→ Очистите камеру ротора.	
	Механическая неисправность.	→ Обратитесь в сервисный центр GARDENA.	
<b>Снижение силы всасывания</b>	Мешок для сбора мусора заполнен.	→ Опустошите мешок для сбора мусора.	
	Мешок для сбора мусора загрязнен.	→ Очистите мешок для сбора мусора.	
<b>Режим увеличения мощности не включается.</b>	Емкость аккумулятора < 4 А·ч.	→ Используйте аккумулятор емкостью 4 А·ч или более.	
<b>Светодиодный индикатор ошибки (M) загорается, а светодиодный индикатор (L) мигает зеленым в течение 5 секунд.</b>			
<b>Пылесос/воздуходув не запускается или останавливается.</b>	Аккумулятор разряжен.	→ Зарядите аккумулятор.	
<b>Светодиодный индикатор (L) мигает зеленым [Рис. 04]</b>			
	<b>Пылесос/воздуходув не запускается или останавливается.</b>	Температура аккумулятора вне допустимого диапазона.	→ Дождитесь, пока температура аккумулятора снова будет в диапазоне 0–45 °С.
	<b>(M) горит красным [Рис. 04]</b>	Капли воды или влага между контактами аккумулятора.	→ Сухой тканью удалите капли воды или влагу.
		Посторонний предмет блокирует электродвигатель.	→ Устраните препятствие.
	Стопорный винт не затянут.	→ Затяните стопорный винт.	
<b>Пылесос/воздуходув не запускается или останавливается.</b>	Пылесос/воздуходув неисправен.	→ Обратитесь в сервисный центр GARDENA.	
<b>Светодиодный индикатор ошибки (M) мигает красным [Рис. 04]</b>			
<b>Пылесос/воздуходув не запускается или останавливается.</b>	Аккумулятор неисправен.	→ Замените аккумулятор.	
	Пылесос/воздуходув неисправен.	→ Обратитесь в сервисный центр GARDENA.	
<b>Светодиодный индикатор ошибки (M) не загорается [Рис. 04]</b>			
<b>Процесс зарядки невозможен.</b>	Аккумулятор неправильно вставлен в зарядное устройство.	→ Правильно вставьте аккумулятор в зарядное устройство.	
	Контакты аккумулятора загрязнены	→ Очистите контакты аккумулятора (например, несколько раз вставив и вынув аккумулятор). При необходимости замените аккумулятор.	
	Температура аккумулятора вне допустимого диапазона.	→ Дождитесь, пока температура аккумулятора снова будет в диапазоне 0–45 °С.	
	Аккумулятор неисправен.	→ Замените аккумулятор.	
<b>Процесс зарядки невозможен.</b>	Вилка зарядного устройства не вставлена в розетку должным образом.	→ Вставьте вилку в розетку до упора.	
	Розетка, сетевой шнур или зарядное устройство неисправно.	→ Проверьте напряжение сети. → При необходимости отдайте зарядное устройство на проверку авторизованному дилеру или в сервисный центр GARDENA.	

### ПРИМЕЧАНИЕ.

Ремонтные работы должны выполняться только в сервисных центрах GARDENA или у дилеров, авторизованных компанией GARDENA.

→ В случае возникновения других неисправностей обратитесь в сервисный центр GARDENA (см. оборотную сторону руководства).

## 7. ТЕХНИЧЕСКИЕ ДАННЫЕ

Аккумуляторный пылесос/воздуходув	Единица измерения	Значение (арт. 14895)	
		Режим воздуходува	Режим пылесоса
<b>Сила всасывания</b>	Н	5,4	
<b>Кэффициент мульчирования</b>		10:01	
<b>Скорость воздушного потока в режиме обдува</b>	км/ч	250	
<b>Объем мешка для сбора мусора</b>	л	30	
<b>Вес с мешком для сбора мусора</b>	кг	3,56	
<b>Уровень звукового давления <math>L_{pA}</math><sup>1)</sup></b>	дБ(А)	80	82
<b>Разброс <math>k_{pA}</math></b>	дБ(А)	3	3
<b>Уровень мощности звука <math>L_{WA}</math><sup>2)</sup> измеренный/гарантированный</b>	дБ(А)	92 / 93	94 / 95
<b>Вибрация, воздействующая на руки и кисти <math>a_{hwh}</math><sup>1)</sup></b>	м/с <sup>2</sup>	< 2,5	< 2,5
		1,5	1,5
<b>Погрешность <math>k_{vhw}</math></b>			

Методы измерения в соответствии с: <sup>1)</sup> EN IEC 62841-4-6 <sup>2)</sup> RL 2000/14/EC/S.I. 2001 № 1701

**ПРЕДУПРЕЖДЕНИЕ.** Уровни вибрации и излучения шума во время фактического использования изделия могут отличаться от заявленных значений в зависимости от того, каким образом изделие используется; и меры безопасности для защиты операторов должны быть определены на основании результатов оценки воздействия в конкретных условиях эксплуатации (с учетом всех этапов рабочего цикла, таких как время отключения изделия и время работы на холостом ходу в дополнение ко времени работы при нажатии курка).

Аккумулятор системы	Единица измерения	Значение (PBA 18V 4,0Ah W-C)	
<b>Напряжение аккумулятора</b>	В (пост. тока)	18	
<b>Емкость аккумулятора</b>	А·ч	4,0	
<b>Количество элементов (литий-ионные)</b>		10	
<b>Подходящие зарядные устройства для аккумуляторов системы POWER FOR ALL</b>	AL 1810 CV / AL 1815 CV / AL 18V-20 / AL 1830 CV / AL 1880 CV / AL 18V-44		
<b>Зарядное устройство для аккумулятора</b>	Единица измерения	Значение (AL 1810 CV)	Значение (AL 18V-20)
<b>Напряжение сети</b>	В (перем. тока)	220 – 240	220 – 240
<b>Частота сети</b>	Гц	50 – 60	50 – 60
<b>Номинальная мощность</b>	Вт	26	50
<b>Напряжение зарядки аккумулятора</b>	В (пост. тока)	18	18
<b>Макс. сила тока зарядки аккумулятора</b>	мА	1000	2000
<b>Время зарядки аккумулятора (прибл.)</b>			
PBA 18V 2,0Ah W-B	мин	124	64
PBA 18V 2,5Ah W-B	мин	154	79
PBA 18V 4,0Ah W-C	мин	244	124
<b>Допустимая температура аккумулятора во время зарядки</b>	°С	0 – 45	0 – 45
<b>Вес</b>	г	170	210
<b>Класс защиты</b>		IP / II	IP / II
<b>Совместимые аккумуляторы PBA 18 В системы POWER FOR ALL</b>		PBA 18V	PBA 18 B

## 8. ПРИНАДЛЕЖНОСТИ/ЗАПЧАСТИ

<b>Сменный мешок для сбора мусора GARDENA</b>	Для замены поврежденного мешка для сбора мусора.	<b>Арт. 14895-00.660.00</b>
<b>Комплект запасного колеса GARDENA</b>	Для замены поврежденного колеса и/или держателя колеса.	<b>Арт. 14895-00.900.01</b>
<b>Аккумулятор P4A PBA 18 В/45 P4A PBA 18 В/72 системы GARDENA</b>	Аккумулятор для увеличения времени работы или на замену.	<b>Арт. 14903 Арт. 14905</b>

## 9. СЕРВИС

Актуальные контактные данные наших сервисных центров доступны по адресу [www.gardena.com/contact](http://www.gardena.com/contact)

## 10. УТИЛИЗАЦИЯ

### 10.1. Утилизация изделия



Этот символ указывает на то, что данное изделие не подлежит утилизации в качестве бытовых отходов. Изделие необходимо передать в местный центр сбора и переработки электрического и электронного оборудования.

Таким образом будет обеспечено надлежащее обращение с отходами по окончании срока службы. Для получения информации обратитесь в местные органы власти, местные службы по утилизации отходов, к дилеру или в сервисный центр GARDENA. Из-за потенциального наличия опасных веществ неправильная утилизация может нанести вред окружающей среде и здоровью людей.

### 10.2. Утилизация аккумулятора



Аккумулятор содержит литий-ионные элементы, которые по окончании срока службы должны утилизироваться отдельно от обычных бытовых отходов.

#### Li-ion

Заклейте контакты литий-ионных элементов клейкой лентой во избежание короткого замыкания. Утилизируйте литий-ионные элементы надлежащим образом в местном центре сбора и переработки отходов.

## sk Akumulátorový záhradný fúkač-vysávač PowerJet Collect P4A

### Pôvodný návod na obsluhu

1. BEZPEČNOSTNÉ POKYNY	126
2. MONTÁŽ	128
3. OBSLUHA	128
4. ÚDRŽBA	130
5. SKLADOVANIE	130
6. ODSTRANOVANIE PORÚCH	130
7. TECHNICKÉ ÚDAJE	131
8. PRÍSLUŠENSTVO/NÁHRADNÉ DIELY	131
9. SERVIS	131
10. LIKVIDÁCIA	131

## 1. BEZPEČNOSTNÉ POKYNY

### 1.1 Symboly na výrobku



→ Prečítajte si návod na obsluhu.



→ Udržujte primeranú vzdialenosť od iných osôb.



→ Používajte ochranu očí a ochranu sluchu.



→ Výrobok nevystavujte dažďu.

### 1.2 Všeobecné bezpečnostné pokyny

#### 1.2.1 Všeobecné bezpečnostné pokyny pre stroj



#### VAROVANIE!

Prečítajte si všetky bezpečnostné upozornenia a pokyny a pozrite si ilustrácie a uvedené technické údaje tohto stroja.

Nedodržanie všetkých nižšie uvedených pokynov môže spôsobiť zásah elektrickým prúdom, požiar alebo ťažké zranenie.

### Uchovajte si všetky upozornenia a pokyny pre budúce použitie.

Výraz „stroj“ používaný v bezpečnostných upozorneniach sa vzťahuje na stroje napájané zo siete (káblom) alebo na akumulátorové (bezkáblové) stroje.

#### 1) Bezpečnosť na pracovisku

a) Pracovisko udržiavajte čisté a dobre osvetlené. Neporiadok alebo nedostatočné osvetlenie spôsobujú nehody.

b) Nepoužívajte stroje vo výbušnom prostredí, napríklad v prítomnosti horľavých kvapalín, plynov alebo prachu. Stroje vytvárajú iskry, ktoré môžu vznietiť prach alebo výpary.

c) Počas práce so strojom musia byť deti aj iné osoby v dostatočnej vzdialenosti. Rušivé podnety môžu spôsobiť stratu kontroly.

#### 2) Elektrická bezpečnosť

a) Zástrčky stroja musia zodpovedať zásuvke elektrickej siete. Nikdy a žiadnym spôsobom nemodifikujte elektrickú zástrčku. S uzemnenými strojmi nikdy nepoužívajte zástrčkové adaptéry. Nemoifikované zástrčky a zhodné zásuvky znižujú riziko úrazu elektrickým prúdom.

b) Zabráňte telesnému kontaktu s uzemnenými plochami, napríklad s potrubím, radiátormi, sporákmi a chladničkami.

Ak je vaše telo uzemnené, riziko úrazu elektrickým prúdom je zvýšené.

c) Nevystavujte stroje pôsobeniu dažďa ani vlhkosti. Ak sa do stroja dostane voda, zvyšuje sa nebezpečenstvo úrazu elektrickým prúdom.

d) Nepoužívajte kábel nevhodným spôsobom. Kábel nikdy nepoužívajte na prenášanie, ťahanie ani odpájanie stroja. Kábel chráňte pred teplom, olejom, ostrými hranami alebo pohybujúcimi sa časťami. Poškodené alebo zamotané káble zvyšujú riziko úrazu elektrickým prúdom.

e) Pri používaní stroja v exteriéri používajte predĺžovací kábel vhodný na vonkajšie použitie.

Používanie kábla určeného do vonkajšieho prostredia znižuje riziko zásahu elektrickým prúdom.

f) Ak je nevyhnutné použiť stroj vo vlhkom prostredí, použite napájanie chránené prúdovým chráničom (RCD). Použitie napájania z vedenia vybaveného prúdovým chráničom (RCD) výrazne znižuje riziko zasiahnutia elektrickým prúdom.

#### 3) Bezpečnosť osôb

a) Pracujte obozretne, dávajte pozor a pri obsluhu stroja postupujte rozumne. Stroj nepoužívajte, keď ste unavení alebo pod vplyvom drog, alkoholu alebo liekov.

Chvilka nepozornosti pri používaní strojov môže zapríčiniť vážny úraz.

b) Používajte osobné ochranné prostriedky. Vždy noste ochranné prostriedky očí. Používanie osobných ochranných prostriedkov, ako je maska proti prachu, protišmyková bezpečnostná obuv, ochranná prilba alebo ochrana sluchu podľa druhu a spôsobu použitia elektrického náradia, znižujú riziko poranenia.

c) Zabráňte neúmyselnému spusteniu výrobku. Pred pripojením k elektrickej sieti alebo akumulátoru, zdvihnutím alebo prenášaním stroja overte, či je vypínač vo vypnutej polohe. Prenášanie strojov s prstom na vypínači alebo napájanie strojov, ktoré majú vypínač zapnutý, zvyšuje riziko nehôd.

d) Pred zapnutím stroja vyberte nastavovací kľúč alebo nástroj. Nástroje alebo kľúče, ktoré sa nachádzajú v rotujúcich častiach stroja, môžu spôsobiť úraz.

e) Prilíš sa nenafahajte. Vždy si udržiavajte rovnovahu a správny postoj. To umožňuje lepšie ovládanie stroja v neočakávaných situáciách.

f) Vhodne sa oblečte. Nenoste voľné oblečenie alebo šperky. Udržujte svoje vlasy a oblečenie mimo dosahu pohyblivých častí. Voľné oblečenie, šperky alebo dlhé vlasy sa môžu zachytiť v pohyblivých častiach.

g) Ak je možné pripojiť zariadenia na odsávanie a zber prachu, overte, či sú tieto zariadenia pripojené a či sa správne používajú. Používanie zberača prachu môže obmedziť nebezpečenstvá týkajúce sa prachu.

h) Nedovoľte, aby vás skúsenosti získané častým používaním strojov uspokojili, a neignorujte bezpečnostné pravidlá pri používaní stroja. Neopatrné konanie môže v zlomku sekundy spôsobiť vážne poranenie.

#### 4) Používanie a starostlivosť o stroj

a) Nepreťažujte stroj. Používajte správny stroj na dané použitie. Správny stroj vykoná prácu lepšie a bezpečnejšie pri rýchlosti, na akú je určený.

b) Nepoužívajte stroj, ak sa nedá zapnúť a vypnúť vypínačom.

Stroj, ktorý sa nedá ovládať vypínačom, je nebezpečný a musí sa opraviť.

c) Pred akýmkoľvek nastavením, výmenou príslušenstva alebo skladovaním stroja odpojte zástrčku od zdroja napájania alebo vyberte akumulátor zo stroja, ak je vyberateľný. Toto bezpečnostné opatrenie zabráni neúmyselnému štartu elektrického náradia.

d) Nepoužívané stroje udržiavajte mimo dosahu detí a nedovoľte osobám, ktoré nepoznajú tento stroj alebo tieto pokyny, aby stroj používali. Stroje sú nebezpečné v rukách neskúsených používateľov.

e) Vykonávajte údržbu strojov a príslušenstva. Skontrolujte vychýlenie alebo ohnutie pohyblivých častí, nalomenie častí a akékoľvek iné poškodenie, ktoré môže ovplyvniť prevádzku stroja. Ak je stroj poškodený, dajte ho pred použitím opraviť. Mnoho nehôd je spôsobených nedostatočne udržiavanými strojmi.

f) Rezacie nástroje udržiavajte nabrúsené a čisté. Správne udržiavané rezaacie nástroje s ostrými hranami sú menej náchylné na ohnutie a ľahšie sa ovládajú.

g) Používajte elektrický nástroj, príslušenstvo a diely nástroja atď. v súlade s týmito pokynmi, pričom vezmite do úvahy pracovné podmienky a typ vykonávanej práce. Používanie stroja na iné ako určené účely môže vyvolať nebezpečnú situáciu.

h) Rukoväti a úchytné povrchy udržiavajte suché, čisté a neznečistené olejom a mazivom. Šmyklavé rukoväti a úchytné povrchy neumožňujú bezpečnú manipuláciu a ovládanie stroja v nečakaných situáciách.

#### 5) Používanie akumulátorového nástroja a starostlivosť oň

a) Akumulátory nabíjajte len v nabíjačke, ktorú odporúča výrobca.

Nabíjačka, ktorá je vhodná pre jeden typ akumulátora, môže pri použití s iným akumulátorom predstavovať nebezpečenstvo požiaru.

b) V strojoch používajte len akumulátory, ktoré sú pre ne určené. Pri použití akéhokoľvek iného akumulátora môže hrozit' nebezpečenstvo poranenia a požiaru.

c) Nepoužívané akumulátory odkladajte v dostatočnej vzdialenosti od iných kovových predmetov, napr. kancelárskych sponiek, mincí, kľúčov, klincov, skrutiek alebo iných malých kovových predmetov, ktoré by mohli spôsobiť premostenie kontaktov. Skratovanie svoriek akumulátora môže spôsobiť popálenie alebo požiar.

d) Pri nesprávnom používaní môže z akumulátora vyteciť kvapalina. Vyvarujte sa kontaktu s ňou. V prípade náhodného kontaktu umyte postihnuté miesto vodou. Ak sa dostane kvapalina z akumulátora do očí, vyhľadajte aj lekársku pomoc. Kvapalina vytekajúca z akumulátora môže spôsobiť podráždenie alebo popálenie.

e) Nepoužívajte poškodený alebo upravený akumulátor alebo nástroj. Poškodené alebo upravené akumulátory sa môžu správať nepredvídateľne a spôsobiť požiar, výbuch alebo nebezpečenstvo poranenia.

f) Akumulátor alebo nástroj nevystavujte ohňu alebo nadmerne vysokým teplotám. Oheň alebo teploty nad 130 °C môžu spôsobiť výbuch.

g) Dodržiavajte všetky pokyny na nabíjanie a pri nabíjaní nevystavujte akumulátor alebo nástroj teplotám, ktoré sú mimo teplotného rozsahu uvedeného v pokynoch. Pri nesprávnom nabíjaní alebo pri vonkajších teplotách mimo uvedeného rozsahu hrozí poškodenie akumulátora a zvyšuje sa nebezpečenstvo požiaru.

#### 6) Servis

a) Stroj si nechajte opraviť iba kvalifikovaným odborným personálom a používajte len identické náhradné diely. Tým sa zaistí zachovanie bezpečnosti stroja.

b) Nikdy nevykonávajte servis na poškodených akumulátoroch. Servis akumulátora smie vykonávať len výrobca alebo autorizovaní poskytovatelia servisných služieb.

### 1.2.2 Bezpečnostné upozornenia týkajúce sa záhradného fúkača, záhradného vysávača a záhradného fúkača/vysávača

a) Zariadenie nepoužívajte počas nepriaznivých poveternostných podmienok, najmä ak hrozí riziko bleskov. Zníži sa tým riziko zasiahnutia bleskom.

b) Pravidelne kontrolujte prípadné opotrebovanie alebo poškodenie zberača odpadu. Opotrebovaný alebo poškodený zberač odpadu môže zvýšiť nebezpečenstvo úrazu.

c) Noste ochranné prostriedky očí a sluchu. Používaním primeraných ochranných pomôcok sa zníži riziko zranenia.

d) Počas používania stroja vždy noste protišmykovú a ochrannú obuv. Nepoužívajte zariadenie pokiaľ ste naboso alebo máte obuté otvorené sandále. Znižuje sa tým riziko poranenia chodidiel.

e) Nenoste voľné oblečenie alebo predmety, ako sú šatky, šnúrky, retiazky, kravaty atď., ktoré by sa mohli dostať do prívodov vzduchu. Dlhé vlasy si zviažte alebo zakryte, aby sa nedostali do prívodov vzduchu. Ak sa niektorý z týchto predmetov dostane do prívodov vzduchu, môže to zvýšiť riziko poranenia.

f) Počas používania zariadenia nedovoľte okolostojacim približovať sa. Odfúknuté úlomky môžu zvýšiť riziko poranenia.

g) Nepoužívajte v režime vysávača bez nasadeného zberača odpadu. Odfúknuté predmety môžu zvýšiť riziko poranenia.

h) Nikdy nemierte dýzu fúkača smerom k osobám, domácim zvieratám alebo smerom k oknám. Pri odfukovaní úlomkov v blízkosti pevných objektov, ako sú stromy, automobily a steny, od ktorých sa môžu odraziť, postupujte mimoriadne opatrne. Odfúknuté predmety môžu poškodiť majetok a zvýšiť riziko poranenia.

i) Stroj nepoužívajte na nič, čo horí alebo dymí, ako sú cigarety, zápalky alebo horúci popol. Tieto zdroje zapálenia môžu zvýšiť riziko požiaru.

j) Nevysávajte vodu ani iné tekutiny ani neponárajte žiadnu časť stroja do tekutiny. Ak sa do stroja dostane voda, môže to zvýšiť nebezpečenstvo úrazu elektrickým prúdom.

k) Nevysávajte kamene, štrk, kov ani rozbité sklo. Koleso ventilátora sa môže poškodiť, čo môže zvýšiť nebezpečenstvo poranenia.

l) Nedotýkajte sa ventilátora, keď je v pohybe. Pred odstránením akejkoľvek časti, ktorá by mohla umožniť prístup k ventilátoru, vypnite stroj a počkajte, kým sa zastaví. Znižuje sa tým nebezpečenstvo poranenia pohybujúcimi časťami.

m) Pri odstraňovaní zaseknutého materiálu alebo pri údržbe stroja sa uistite, že je vypínač vypnutý. Neočakávané spustenie zariadenia v priebehu odstraňovania zachyteného materiálu alebo vykonávania servisu môže spôsobiť vážne poranenie.

## 1.3 Ďalšie bezpečnostné pokyny

### 1.3.1 Plánované použitie

#### Používanie v režime záhradného fúkača:

Vysávač/fúkač GARDENA je určený na odfukovanie nečistôt a trávy z chodníkov, príjazdových ciest, terás atď., na odfukovanie pokosenej trávy, slamy a listia na kopu alebo na odstraňovanie nečistôt z kútov, škár a medzier v tehlových a kamenných stenách.

#### Používanie v režime vysávača listia:

Vysávač/fúkač GARDENA je určený na vysávanie suchého materiálu, ako je listie, tráva, malé vetvičky a kúsky papiera.

Výrobok nie je vhodný na dlhodobú prevádzku (profesionálnu prevádzku).

Stroj je určený na používanie operátorom na úrovni zeme a nie na rebrikoch alebo nestabilných konštrukciách.

Pri používaní ramenného popruhu sa uistite, že žiadny iný používaný prvok neprekáža pri uvoľňovaní a skladaní ramenného popruhu. Ak sa vám zdá, že stroj nadmerne vibruje, skontrolujte, či nie je poškodený.

Pri odstraňovaní upchatia alebo zaseknutého materiálu v stroji skontrolujte, či je vypínač vypnutý a či je vybratý akumulátor.



Všetky vetracie otvory udržiavajte bez nečistôt.

## NEBEZPEČENSTVO!

### Nebezpečenstvo zranenia!

- Tento výrobok nepoužívajte na strihanie kríkov, živých plotov, krovín a trvaliek, na strihanie popínavých rastlín alebo trávy na strechách alebo balkónoch, na drvenie konárov a vetvičiek a na vyrovnávanie nerovností pôdy.
- Výrobok nepoužívajte na svahoch so sklonom viac ako 20°.

### 1.3.2 Bezpečnostné upozornenia týkajúce sa akumulátorov a nabíjačiek

-  **Prečítajte si všetky bezpečnostné upozornenia a pokyny.** Nedodržanie týchto upozornení a pokynov môže spôsobiť zásah elektrickým prúdom, požiar alebo ťažké zranenia.
- **Tieto pokyny uchovávajte na bezpečnom mieste.** Nabíjačku akumulátora používajte len vtedy, ak ste oboznámení so všetkými jej funkciami a dokážete ich používať bez obmedzenia alebo ste dostali príslušné pokyny.
- **Nepoužívajte výrobok vo výbušnej atmosfére.**
- **Nenechávajte deti osamote, keď nabíjačku používate, čistíte alebo na nej vykonávate údržbu.** Tým zaistíte, aby sa deti nehrali s nabíjačkou akumulátora.
- **Nabíjajte iba lítium-iónové akumulátory POWER FOR ALL typu PBA 18V od kapacity 1,5 Ah (od 5 batériových článkov).** Napätie akumulátora sa musí zhodovať s nabíjacím napätím nabíjačky akumulátora. **Nenabíjajte nenabíjateľné akumulátory.** V opačnom prípade hrozí nebezpečenstvo požiaru a výbuchu.
-  **Nabíjačku používajte len v uzavretých priestoroch a chráňte ju pred vlhkosťou.** Vniknutie vody do nabíjačky akumulátorov zvyšuje riziko úrazu elektrickým prúdom.
- **Nabíjačku akumulátora udržiavajte čistú.** Nečistoty predstavujú riziko úrazu elektrickým prúdom.
- **Pred použitím vždy skontrolujte nabíjačku, kábel a zástrčku.** Ak pozorujete známky poškodenia, nabíjačku akumulátora nepoužívajte. Nabíjačku akumulátor neotvárajte svojpomocne, ale zabezpečte, aby opravy vykonávali iba kvalifikovaní pracovníci, ktorí používajú iba originálne náhradné diely. Poškodené nabíjačky akumulátorov, káble a zástrčky zvyšujú riziko úrazu elektrickým prúdom.
- **Nabíjačku akumulátora nepoužívajte na vysoko horľavých povrchoch (napr. papier, látky atď.) ani v horľavých prostrediach.** V dôsledku zahriatia nabíjačky akumulátora, ku ktorému dochádza pri nabíjaní, hrozí nebezpečenstvo požiaru.
- **Ak je potrebné pripájať kábel vymeniť, musí to vykonať spoločnosť GARDENA alebo autorizované servisné stredisko elektrického náradia GARDENA, aby sa predišlo bezpečnostným rizikám.**
- **Tieto bezpečnostné upozornenia sa vzťahujú len na 18 V lítium-iónové akumulátory systému POWER FOR ALL.**
- **Akumulátory nabíjajte len pomocou nabíjačiek odporúčaných výrobcom.** Nabíjačka akumulátora, ktorá je vhodná pre jeden typ akumulátora, môže predstavovať riziko požiaru, ak sa používa s iným akumulátorom.
- **V prípade poškodenia alebo nesprávneho použitia môžu tiež z akumulátora unikáť pary.** Zabezpečte dobré vetranie priestoru a v prípade akýchkoľvek ťažkostí vyhľadajte lekársku pomoc. Pary môžu spôsobiť podráždenie dýchacích ciest.
- **Ak je akumulátor chybný, kvapalina môže vytekať a dostať sa na okolité časti a povrchy.** Skontrolujte zasiahnuté časti. Vyčistite ich alebo ich podľa potreby vymeňte.
- **Pri nesprávnom používaní alebo pri poškodení akumulátora z neho môže uniknúť horľavá kvapalina.** Nedotýkajte sa jej. V prípade náhodného kontaktu umyte postihnuté miesto vodou. Ak sa vám kvapalina dostane do očí, vyhľadajte ďalšiu lekársku pomoc. Kvapalina vytekajúca z akumulátora môže spôsobiť podráždenie alebo popálenie.
- **V partnerských výrobkoch systému POWER FOR ALL používajte len akumulátory.** Akumulátory 18 V s označením POWER FOR ALL sú plne kompatibilné s nasledujúcimi výrobkami: všetky 18 V partnerské výrobky so systémom POWER FOR ALL.
- **Dodržujte odporúčania týkajúce sa akumulátora uvedené v návode na obsluhu výrobku.** Toto je jediný spôsob, ako bezpečne používať akumulátor a výrobok a chrániť akumulátory pred nebezpečným preťažením.
- **Akumulátory nabíjajte len pomocou nabíjačiek odporúčaných výrobcom alebo partnermi systému POWER FOR ALL.** Nabíjačka, ktorá je vhodná pre určitý typ akumulátorov, predstavuje nebezpečenstvo požiaru pri použití s inými akumulátormi (typ akumulátora: PBA 18 V atď./Kompatibilné nabíjačky: AL 18 atď.).
- **Akumulátor sa dodáva čiastočne nabitý.** Pre plný výkon akumulátora ho prvým použitím úplne nabite v nabíjačke akumulátora.
- **Akumulátory uchovávajte mimo dosahu detí.**
- **Akumulátor neotvárajte.** Hrozí nebezpečenstvo skratu.
- **Akumulátor neskratujte.** Nepoužívaný akumulátor skladujte v dostatočnej vzdialenosti od kancelárskych sponiek, mincí, kľúčov, klincov, skrutiek alebo iných malých kovových predmetov, ktoré by mohli spôsobiť premostenie kontaktov. Skratovanie svoriek akumulátora môže spôsobiť popálenie alebo požiar.

- Kontakty akumulátora môžu byť po použití horúce. Pri odstraňovaní akumulátora dávajte pozor na horúce kontakty.
- Akumulátor môžu poškodiť špicaté predmety, ako sú kince alebo skrutkovač, alebo vonkajšia sila. Môže dôjsť k vnútornému skratu a akumulátor môže horieť, dymiť, vybuchnúť alebo sa prehriať.
- Na poškodených akumulátoroch nikdy nevykonávajte servis sami. Údržbu akumulátorov smie vykonávať len výrobca alebo autorizované servisné strediská.
-  **Chráňte akumulátor pred teplom vrátane dlhšieho pôsobenia intenzívneho slnečného žiarenia, ohňom, nečistotami, vodou a vlhkosťou. Hrozí nebezpečenstvo výbuchu a skratu.**
- Akumulátor prevádzkujte a skladujte len pri teplote okolia od -20 °C do +50 °C. Napríklad v lete nenechávajte akumulátor ležať v aute. Pri teplotách nižších ako 0 °C sa výkon môže znížiť v závislosti od zariadenia.
- Akumulátor nabíjajte len pri teplote okolia od 0 °C do 35 °C. Nabíjanie mimo teplotného rozsahu môže poškodiť akumulátor a zvýšiť riziko požiaru.
- Po použití nechajte akumulátor vychladnúť aspoň na 30 minút, až potom ho nabíjate alebo uskladníte.

### 1.3.3 Ďalšie pokyny týkajúce sa elektrickej bezpečnosti

#### **NEBEZPEČENSTVO!** **Riziko zástavy srdca!**

Tento výrobok vytvára počas prevádzky elektromagnetické pole. Toto elektromagnetické pole môže ovplyvniť funkčnosť aktívnych alebo pasívnych implantovaných zdravotníckych pomôcok (napr. kardiosimulátorov), čo môže mať za následok vážne zranenie alebo smrť.

- Pred použitím tohto výrobku sa poraďte so svojim lekárom a výrobcom pomôcky.
- Keď zariadenie nepoužívate, odstráňte akumulátor.

- Ak sa stroj nezastaví, odpojte akumulátor. Vybratím akumulátora sa stroj zastaví.
- Ak je pojazďové koleso zablokované, zastavte stroj a vyberte akumulátor. V prípade neúmyselného spustenia stroja hrozí nebezpečenstvo poranenia.
- Nepoužívajte stroj v blízkosti vody alebo na údržbu rybníkov. Prienik vody do akumulátora môže spôsobiť nebezpečenstvo úrazu elektrickým prúdom a zranenie osôb.

### 1.3.4 Ďalšie pokyny týkajúce sa osobnej bezpečnosti

#### **NEBEZPEČENSTVO!** **Riziko udusení!**

Menšie diely sa dajú prehltnúť.  
→ Pri montáži výrobku držte batolátá v dostatočnej vzdialenosti.

- Nepoužívajte na vysávanie múky, piesku alebo pilín. Môže to vytvoriť výbušnú atmosféru.
- Počas používania neotvárajte servisný kryt. Z dôvodu malého rizika poruchy signalizačného spínača sa pojazďové koleso nemusí automaticky zastaviť.
- Počas používania si zakryte dlhé vlasy. Vlasy by mohli byť nasaté do prívodu vzduchu na kryte motora.
- Nepoužívajte výrobok v potenciálne výbušnej atmosfére. Hrozí riziko výbuchu.
- Venujte pozornosť okoliu. Z dôvodu zníženej schopnosti počuť spôsobenej hlukom a ochranou sluchu nemusíte počuť nebezpečenstvá alebo približujúcich sa ľudí.
- Odporúčanie: Používajte masku proti prachu. V opačnom prípade môžete vdychovať rozvírený prach.
- Výrobok je vhodný len na vonkajšie použitie. Používanie stroja v interiéri zosilňuje hluk stroja.

## 2. MONTÁŽ

### **NEBEZPEČENSTVO!** **Nebezpečenstvo zranenia**

Nebezpečenstvo zranenia v prípade, keď sa výrobok náhodne spustí a nasajú sa vlasy, odev alebo voľné predmety.  
→ Počkajte, kým sa lopatky rotora nezastavia.  
→ Vyberte akumulátor z výrobku pred zostavením výrobku.

### 2.1 Obsah balenia

	Č. v. 14895-20	Č. v. 14895-55
Akumulátorový vysávač/fúkač	x	x
Nabíjačka akumulátorov	x	-
Akumulátor (4,0 Ah)	x	-
Návod na obsluhu	x	x

## 2.2 Zostavenie trubice vysávača/fúkača [obr. A1/A2]

### **NEBEZPEČENSTVO!** **Nebezpečenstvo zranenia**

Ak rukou siahnete do otvoru krytu, hrozí nebezpečenstvo poranenia lopatkami rotora. Výrobok je možné používať len so zmontovanou trubicou vysávača/fúkača.

- Trubicu vysávača/fúkača zostavujte pred spustením vysávača/fúkača.

- Zarovnajte zárez na hornej trubici vysávača/fúkača ① so zárezom na otvore krytu ②.
- Zatlačte hornú trubicu vysávača/fúkača ① na otvor krytu až na doraz ②.
- Zaskrutkujte 3 skrutky ③ do 3 otvorov na otvore krytu ② (uťahovací moment = 1,4 – 1,6 Nm).  
*Homá trubica vysávača/fúkača je teraz pevne pripojená ku krytu.*
- Zatlačte dolnú trubicu vysávača/fúkača ④ na hornú trubicu vysávača/fúkača ①, kým nebudete počuť zacvaknutie pripojenia.

### 2.3 Nasadenie pojazďového kolesa [obr. A3]

Na menšej vyfukovacej trubici ④ vysávača/fúkača sa nachádzajú 3 aretačné prvky ①. Vzdialenosť medzi trubicou vysávača/fúkača ④ a zemou sa dá nastaviť pomocou týchto 3 aretačných prvkov ①.

- Posuňte držiak pojazďového kolesa ⑤ do požadovanej aretačnej polohy na spodnej trubici vysávača/fúkača ④.
- Zaskrutkujte skrutku ⑥ do otvoru v držiaku pojazďového kolesa ⑤ (uťahovací moment = 1,4 – 1,6 Nm).

*Pojazďové koleso je teraz upevnené v aretačnej polohe.*

### 2.4 Nasadenie zberného vaku [obr. A4]

- Pripojte zberný vak ⑦ k držiaku ⑧ na vnútornej strane vyhadzovača ⑨.
- Sklápajte držiak ⑧ nahor, kým zámok ⑩ na vyhadzovači ⑨ nezacvakne na miesto.
- Zaveste háčik ⑪ na držiak ⑫.  
*Gumička drží zberný vak na trubici vysávača/fúkača.*

### 2.5 Nasadenie ramenného popruhu [obr. A5]

Ramenný popruh poskytuje dodatočnú podporu pri používaní vysávača/fúkača. Odporúčame používať ramenný popruh.

- Zacvaknite háčik ⑬ ramenného popruhu ⑭ do držiaka ⑮.
- Prevlňte ramenný popruh ⑭ cez jedno rameno.

## 3. OBSLUHA

### **NEBEZPEČENSTVO!** **Nebezpečenstvo zranenia**

Nebezpečenstvo zranenia v prípade, keď sa výrobok náhodne spustí a nasajú sa vlasy, odev alebo voľné predmety.  
→ Počkajte, kým sa lopatky rotora nezastavia.

- Pred nastavovaním alebo prepravou stroja vyberte akumulátor.

→ Výrobok je možné používať len so zmontovanou trubicou vysávača/fúkača.

### 3.1 Nabíjanie akumulátora (obr. O1/O2/O3)

#### **UPOZORNENIE!** **Poškodenie majetku.**

Ak napätie zdroja napájania nezodpovedá špecifikáciám na výkonnom štítku nabíjačky akumulátora, môže dôjsť k jej poškodeniu.  
→ Všímajte si sieťové napätie.

#### **NEBEZPEČENSTVO!** **Riziko zranenia.**

Pri vkladaní akumulátora si môžete privrznúť prsty.  
→ Dávajte si pozor na prsty.

Vďaka inteligentnému nabíjaniu sa automaticky rozpozná stav nabitia akumulátora a v závislosti od teploty a napätia akumulátora sa vždy nabije optimálnym nabíjacím prúdom. Akumulátor sa tým šetrí a pri uchovávaní v nabíjačke zostane vždy plne nabitý.

- Stlačte tlačidlo uvoľnenia ① a vyberte akumulátory ② z držiaka ③.
- Pripojenie nabíjačky akumulátora ④ do sieťovej zásuvky.

3. Zasuňte akumulátor (B) do nabíjačky akumulátora (C).

*Keď indikátor nabíjania akumulátora (L) na nabíjačke bliká nazeleno, akumulátor sa nabíja.*

*Keď indikátor nabíjania akumulátora (L) na nabíjačke svieti neprerušovane nazeleno, akumulátor je plne nabitý (Doba nabíjania, pozrite si časť 7. TECHNICKÉ ÚDAJE).*

4. Pri nabíjaní kontrolujte v pravidelných intervaloch stav nabíjania.  
5. Keď sa akumulátor (B) úplne nabije, akumulátor (B) môžete odpojiť z nabíjačky (C).

## 3.2 Význam prvkov zobrazenia

### 3.2.1 Indikátor nabíjania akumulátora na nabíjačke (obr. O3)

**Blikajúci zelený indikátor (rýchlo) na indikátore nabíjania akumulátora (L)**



Rýchle nabíjanie signalizuje **rýchle blikanie zeleného** indikátora nabíjania akumulátora (L).

**Poznámka:** Rýchle nabíjanie môže prebiehať len vtedy, ak je teplota akumulátora v povolenom rozsahu teploty nabíjania, pozrite si časť „Technické údaje“.

**Blikajúci zelený indikátor (pomaly) na indikátore nabíjania akumulátora (L)**



Keď je úroveň nabitia akumulátora približne 80 %, **zelený** indikátor nabitia akumulátora (L) pomaly **blíká**. Akumulátor je možné vybrať a okamžite použiť.

**Neprerušované zelené svetlo indikátora nabíjania akumulátora (L)**



**Neprerušované zelené svetlo** na indikátore nabíjania akumulátora (L) signalizuje, že je akumulátor plne nabitý. Ak akumulátor nie je pripojený k sieti, svieti indikátor nabitia akumulátora **neprerušovane** (L) signalizuje, že sieťová zástrčka je zapojená do sieťovej zásuvky a nabíjačka je pripravená na prevádzku.

**Neprerušované svetlo červeného indikátora nabíjania akumulátora (M)**



**Neprerušované svetlo** na **červenom** indikátore poruchy akumulátora (M) signalizuje, že teplota akumulátora je mimo povoleného teplotného rozsahu nabíjania, pozrite si časť „Technické údaje“.

Akonáhle teplota dosiahne prípustný teplotný rozsah, nabíjačka akumulátora sa automaticky prepne na rýchle nabíjanie.

**Blikajúce červené svetlo indikátora poruchy batérie (N)**



**Blikajúce svetlo červeného** indikátora poruchy akumulátora (N) signalizuje ďalšiu chybu cyklu nabíjania, pozrite si časť „Riešenie problémov“.

### 3.2.2 Indikátor stavu nabitia akumulátora na výrobku [obr. A5/O4]

Po spustení stroja sa na 5 sekúnd zobrazí indikátor stavu nabitia akumulátora (P).

Indikátor stavu nabitia akumulátora	Stav nabitia akumulátora
(L), (L) a (L) sa rozsvieti nazeleno	67 – 100 % nabité
(L) a (L) sa rozsvieti nazeleno	34 – 66 % nabité
(L) sa rozsvieti nazeleno	11 – 33 % nabité
(L) bliká nazeleno	0 – 10 % nabité

**Keď indikátor LED (L) bliká nazeleno, akumulátor je potrebné nabiť.**

Keď chybový LED indikátor (N) svieti alebo bliká, pozrite si časť „6. RIEŠENIE PROBLÉMOV.“

### 3.2.3 Tlačidlá na ovládacom paneli (P) [obr. A5/O4]

**Vypínač (S):**

Ak je servisný kryt otvorený, vysávač/fúkač nie je možné spustiť.

→ Na ovládacom paneli stlačte vypínač (S).

*Vysávač/fúkač sa spustí a na 5 sekúnd sa zobrazí indikátor stavu nabitia akumulátora.*

→ Na ovládacom paneli znova stlačte vypínač (S).

*Vysávač/fúkač sa zastaví.*

**Tlačidlo otáčok (G):**

Tlačidlo otáčok možno použiť na nastavenie otáčok motora podľa vašich požiadaviek.

Nízke otáčky sú ideálne na fúkanie ľahkého lístia, napríklad na štrku. Vysoké otáčky sú ideálne na veľké a mokré listy.

Otáčky	Rýchlosť otáčania	LED displej
Nízke	8000 ot./min	Žiadny indikátor LED nesvieti
Stredné	11 500 ot./min	(L) svieti
Vysoké	12 500 ot./min	(L) a (L) svietia
Zvýšený výkon	14 500 ot./min	(L) tiež svieti

→ Na ovládacom paneli stlačte tlačidlo otáčok (G).

*Aktivujú sa stredné otáčky a rozsvieti sa indikátor LED (L).*

→ Na ovládacom paneli znova stlačte tlačidlo otáčok (G).

*Aktivujú sa stredné otáčky a rozsvietia sa indikátory LED (L) a (L).*

→ Na ovládacom paneli znova stlačte tlačidlo otáčok (G).

*Aktivujú sa nízke otáčky a nerozsvieti sa žiaden indikátor LED.*

**Tlačidlo zosilnenia (D):**

V režime zosilnenia sa dočasne zvýšia otáčky motora (na 15 sekúnd) na dosiahnutie maximálneho výkonu vysávania/fúkania. Režim zosilnenia je možné aktivovať bez obmedzenia frekvencie, ale skracuje životnosť akumulátora.

→ Na ovládacom paneli stlačte tlačidlo zosilnenia (D).

*Režim zosilnenia sa aktivuje na 15 sekúnd a rozsvieti sa indikátor LED (D).*

→ Ak chcete režim zosilnenia ukončiť skôr, znova stlačte tlačidlo zosilnenia (D) na ovládacom paneli.

*Režim zosilnenia je vypnutý a LED indikátor (D) nesvieti.*

Režim zosilnenia nie je možný s akumulátormi < 4 Ah. Následne sa rozsvieti indikátor (M) a indikátor (L) bude 5 sekúnd blikat.

## 3.3 Pracovná poloha [obr. O5/O6]

Pre režim fúkania a režim vysávania je potrebné pripojiť zberný vak.

### 3.3.1 Režim fúkania

Vysávač/fúkač môžete použiť na odfukovanie nečistôt a trávy z chodníkov, príjazdových ciest, terás atď., na odfukovanie pokosenej trávy, slamy a lístia na kopy alebo na odstraňovanie nečistôt z kútov, škár a medzier v tehlových a kamenných stenách.

→ Otočte spínač (20) do polohy fúkania (↺).

Ak používate stroj s funkciou fúkania, použite regulátor otáčok na zvýšenie alebo zníženie otáčok motora.

Prúd vzduchu môžete regulovať nasmerovaním výstupného otvoru trubice nižšie alebo na jednu stranu.

Pri práci vždy postupujte smerom od pevných prekážok, teda napr. od obrubníkov, chodníkov veľkých kameňov, vozidiel a plotov.

Najlepší spôsob, ako vyčistiť kúty, je pohybovať sa smerom od kúta. Zabráňte tak fúkaniu nečistôt do tváre. Pri práci okolo rastlín postupujte opatrne. Silný prúd vzduchu by mohol jemné rastliny poškodiť.

### 3.3.2 Režim vysávača

Stroj môžete používať na vysávanie suchého materiálu, ako je lístie, tráva, malé vetvičky a kusy papiera.

→ Otočte spínač (20) do polohy vysávania (↻).

Na dosiahnutie optimálnych výsledkov pri práci s funkciou vysávania môžete použiť režim zosilnenia.

Pri vysávaní sa pomaly posúvajte dopredu a dozadu po vysávanom materiáli.

Pri práci sa vyhýbajte veľkým hromadám nečistôt, ktoré môžu upchať stroj.

Optimálne výsledky dosiahnete, ak bude trubicu vysávača stroja držať asi dva centimetre nad zemou.

## 3.4 Spustenie/zastavenie vysávača/fúkača

### 3.4.1 Spustenie vysávača/fúkača [obr. A5/O1/O5]

Odporúčame používať len 4 Ah akumulátory P4A PBA 18 V/72 (č.v. 14905) alebo väčšie.

1. Zasuňte akumulátor (B) do držiaka akumulátora (D), až kým nebudete počuť, že zacvakol na miesto.

2. Otočte spínač do požadovanej polohy (pozrite si časť „3.3 Pracovná poloha [obr. O5/O6]“).

3. Postavte vysávač/fúkač na pojazďové koleso (16) a držte ho jednou rukou za zadnú rukoväť (17) a druhou rukou za prednú rukoväť (18).

4. Na ovládacom paneli (P) stlačte vypínač (S).

*Vysávač/fúkač sa spustí a na 5 sekúnd sa zobrazí indikátor stavu nabitia akumulátora.*

### 3.4.2 Zastavenie vysávača/fúkača

→ Na ovládacom paneli znova stlačte vypínač ⑤.

Vysávač/fúkač sa zastaví.

## 4. ÚDRŽBA



### NEBEZPEČENSTVO!

#### Nebezpečenstvo zranenia

Nebezpečenstvo zranenia v prípade, keď sa výrobok náhodne spustí a nasajú sa vlasy, odev alebo voľné predmety.

→ Počkajte, kým sa lopatky rotora nezastavia.

→ Akumulátor odstráňte pred vykonávaním údržby na výrobku.

### 4.1 Čistenie vysávača/fúkača



### NEBEZPEČENSTVO!

#### Nebezpečenstvo zranenia!

Nebezpečenstvo poranenia a riziko poškodenia výrobku.

→ Na čistenie produktu nepoužívajte vodu ani vodný prúd (najmä pod vysokým tlakom). *Môže sa tým poškodiť výrobok alebo umožniť prenikanie vody do elektrických komponentov, čo spôsobí koróziu alebo skrat.*

→ Na čistenie nepoužívajte žiadne chemikálie vrátane benzínu a rozpúšťadiel. Niektoré by mohli poškodiť dôležité plastové diely.

#### 4.1.1 Čistenie povrchu vysávača/fúkača [obr. O1]

Otvory na prietok vzduchu musia byť vždy čisté.

1. Vrchnú časť vysávača/fúkača očistite navlhčenou utierkou.
2. Vetracie otvory ⑩ vyčistite mäkkou kefkou (nepoužívajte ostré predmety).

#### 4.1.2 Čistenie zberného vaku [obr. A4]

Zberný vak je potrebné vyčistiť po každom použití.

Zberný vak sa musí úplne vyprázdniť a vyčistiť, aby sa zabránilo opotrebovaniu a zablokovaniu prúdenia vzduchu.

1. Vyťahnite vešiak ⑪ z držiaka ⑫.
2. Stlačte zámok ⑩ na vyhadzovači ⑨ a sklopte držiak ⑧ nadol.
3. Vyberte zberný vak ⑦.
4. Otvorte zips ⑫.
5. Vyprázdňte zberný vak ⑦.
6. Prevráťte zberný vak ⑦ naruby.
7. Ak je zberný vak silne znečistený, môžete ho vyčistiť mokrou kefou.
8. Zaveste zberný vak ⑦ a pred ďalším použitím ho nechajte úplne vyschnúť.
9. Nainštalujte zberný vak ⑦ (pozrite si časť „2.4 Inštalácia zberného vaku [obr. A4]“).

#### 4.1.3 Čistenie trubice vysávača [obr. A3]

1. Opatrne poklepte po trubici vysávača ④, aby sa uvoľnili všetky hrubé nečistoty.
2. Vyčistite vnútornú stranu trubice vysávača ④ napr. drevenou palicou.

#### 4.1.4 Čistenie komory rotora [obr. M1]

Komora rotora sa musí vyčistiť po každom použití.

Na zaistenie plnej funkčnosti musí byť komora rotora bez nečistôt.

1. Otočte poistnú skrutku ⑫ proti smeru hodinových ručičiek (približne 10 otáčok).
2. Otvorte servisný kryt ⑬.
3. Vyčistite servisný kryt ⑬.
4. Vyčistite komoru rotora a lopatky rotora ⑭ napr. malou kefkou na čistenie fľaš, a to hlavne za rotorom.
5. Vyčistite vnútro servisného krytu ⑬, mimoriadnu pozornosť venujte skrutkovému spoju bezpečnostnej skrutky ⑫ na servisnom kryte ⑬.
6. Opatrne vyčistite tesnenie servisného krytu ⑬.
7. Zatvorte servisný kryt ⑬.
8. Dotiahnite poistnú skrutku ⑫ v smere hodinových ručičiek (približne 5 otáčok).

Bezpečnostný spínač zabraňuje spusteniu, keď je otvorený servisný kryt alebo keď nie je poistná skrutka dotiahnutá.

### 4.2 Čistenie akumulátora a nabíjačky akumulátora

Povrch a kontakty akumulátora a nabíjačky akumulátora musia byť pred vzájomným pripojením čisté a suché.

→ Nepoužívajte tečúcu vodu.

### 4.2.1 Čistenie akumulátora

Na čistenie akumulátora nepoužívajte žiadne chemické látky.

→ Z času na čas vyčistite vetracie otvory a kontakty akumulátora s použitím mäkkej, čistej a suchej kefy.

### 4.2.2 Čistenie nabíjačky akumulátora

→ Na čistenie kontaktov a plastových častí použite mäkkú suchú handričku.

## 5. SKLADOVANIE

### 5.1 Vypnutie

Výrobok musí byť skladovaný na mieste, ktoré je neprístupné deťom.

1. Vyberte akumulátor ⑥.
2. Nabite akumulátor (pozrite si časť „3.1 Nabíjanie akumulátora [obr. O1/O2/O3]“).
3. Vyprázdňte zberný vak a vyčistite ho (pozrite si časť „4.1.2 Čistenie zberného vaku [obr. A4]“).
4. Vyčistite vysávač/fúkač, akumulátory a nabíjačku akumulátora (pozrite si časť „4. ÚDRŽBA“).
5. Vysávač/fúkač, akumulátory a nabíjačku akumulátora skladujte na suchom, uzavretom mieste zabezpečenom voči mrazu.

## 6. ODSTRAŇOVANIE PORÚCH



### NEBEZPEČENSTVO!

#### Nebezpečenstvo zranenia

Nebezpečenstvo zranenia v prípade, keď sa výrobok náhodne spustí a nasajú sa vlasy, odev alebo voľné predmety.

→ Počkajte, kým sa lopatky rotora nezastavia.

→ Pred riešením problémov s výrobkom odstráňte akumulátor.

### 6.1 Tabuľka chýb

Problém	Možná príčina	Odstránenie
Hlasné zvuky, vysávač/fúkač hrkocce.	Skrutky na motore, spojoch alebo vysávači/fúkači sú uvoľnené.	→ O utiahnutie skrutiek požiadajte autorizovaného špecializovaného predajcu alebo servis výrobkov značky GARDENA.
Vysávač/fúkač pracuje nerovnomerne alebo výrazne vibruje	Lopatky rotora sú poškodené alebo opotrebované. Skrutky na trubici vysávača/fúkača sú uvoľnené.	→ Obráťte sa na servis GARDENA. → Uťahnite skrutky na trubici vysávača/fúkača.
Rotor sa nemôže voľne otáčať.	Nečistoty v komore rotora. Mechanická porucha.	→ Vyčistite komoru rotora. → Obráťte sa na servis GARDENA.
Zníženie sacieho výkonu	Zberný vak je plný. Zberný vak je znečistený.	→ Vyprázdňte zberný vak. → Vyčistite zberný vak.
Režim zosilnenia nie je možné aktivovať. Chybový indikátor LED ⑩ sa rozsvieti načerveno a indikátor LED ⑪ 5 sekúnd bliká nazeleno	Akumulátor < 4 Ah.	→ Použite 4 Ah akumulátor alebo akumulátor s väčšou kapacitou.
Vysávač/fúkač sa nezapne alebo sa zastaví. Indikátor LED ⑪ bliká nazeleno [obr. O4]	Akumulátor je vybitý.	→ Nabite akumulátor.
Vysávač/fúkač sa nezapne alebo sa zastaví. Indikátor LED ⑩ sa rozsvieti načerveno [obr. O4]	Teplota akumulátora je mimo prípustného rozsahu. Medzi kontaktmi akumulátora sa nachádzajú vodné kvapky alebo vlhkosť. Prekážka blokuje motor. Poistná skrutka nie je dotiahnutá.	→ Počkajte, kým teplota akumulátora neklesne späť na 0 °C až +45 °C. → Suchou handričkou odstráňte vodné kvapky alebo vlhkosť. → Odstráňte prekážku. → Uťahnite poistnú skrutku.
Vysávač/fúkač sa nezapne alebo sa zastaví. Chybový indikátor LED ⑩ bliká načerveno [obr. O4]	Vysávač/fúkač má poruchu.	→ Obráťte sa na servis GARDENA.

Problém	Možná príčina	Odstránenie
<b>Vysávač/fúkač sa nezapne alebo sa zastaví.</b>	Akumulátor je chybný.	→ Vymeňte akumulátor.
<b>Chybový indikátor LED (sa nerozsvieti) [obr. 04]</b>	Vysávač/fúkač má poruchu.	→ Obráťte sa na servis GARDENA.
<b>Nabíjanie nie je možné. Indikátor nabitia akumulátora nepretržite svieti nazeleno</b>	Akumulátor nie je správne zatlačený v nabíjačke.	→ Akumulátor správne pripojte k nabíjačke.
	Kontakty akumulátora sú znečistené	→ Vyčistite kontakty akumulátora (napr. viacnásobným pripojením a odpojením akumulátora). Prípadne vymeňte akumulátor.)
	Teplota akumulátora je mimo prípustného rozsahu.	→ Počkajte, kým teplota akumulátora neklesne späť na 0 °C až +45 °C.
	Akumulátor je chybný.	→ Vymeňte akumulátor.
<b>Nabíjanie nie je možné. Indikátor nabitia akumulátora nesvieti</b>	Sieťová zástrčka nabíjačky akumulátora nie je správne zapojená.	→ Sieťovú zástrčku úplne zasunite do elektrickej zásuvky.
	Zásuvka, sieťový kábel alebo nabíjačka sú chybné.	→ Skontrolujte napätie siete. → Prípadne nechajte nabíjačku skontrolovať u autorizovaného predajcu alebo v servise GARDENA.

#### UPOZORNENIE:

Opavy môžu vykonávať len servisné strediská GARDENA alebo špecializovaní predajcovia schválení spoločnosťou GARDENA.

→ V prípade iných chybových hlásení sa obráťte na servisné stredisko GARDENA (pozrite si druhú stranu).

## 7. TECHNICKÉ ÚDAJE

Akumulátorový vysávač/fúkač	Jednotka	Hodnota (č. v. 14895)	
		Režim fúkania	Režim vysávania
Sacia sila	N	5,4	
Pomer mulčovania		10:01	
Rýchlosť fúkania	km/h	250	
Objem zberného vaku	l	30	
Hmotnosť so zberným vakom	kg	3,56	
Úroveň akustického tlaku $L_{pA}$ <sup>1)</sup>	dB(A)	80	82
Odhýlka $k_{pA}$	dB(A)	3	3
Úroveň akustického tlaku $L_{WA}$ <sup>2)</sup> nameraná/zaručená	dB(A)	92 / 93	94 / 95
Vibrácie rúk/horných končatín $a_{vhw}$ <sup>1)</sup>	m/s <sup>2</sup>	<2,5	<2,5
Odhýlka $k_{vhw}$		1,5	1,5

Metódy merania podľa: <sup>1)</sup> EN IEC 62841-4-6 <sup>2)</sup> RL 2000/14/EC/S.I. 2001 č. 1701

**UPOZORNENIE:** Emisie vibrácií a hluku počas používania stroja sa môže líšiť od deklarovanej celkovej hodnoty v závislosti od spôsobu, akým sa stroj používa. Operátor je povinný identifikovať a prijať opatrenia na zaistenie vlastnej bezpečnosti, ktoré sa zakladajú na odhade podmienok pri danom použití stroja (prítom je potrebné vziať do úvahy všetky časti prevádzkového cyklu, ako napríklad čas, keď je stroj vypnutý, čas, keď je stroj vo voľnobehu, a čas, keď je stroj spustený).

Systémový akumulátor	Jednotka	Hodnota (PBA 18V 4,0Ah W-C)	
Napätie akumulátor	V (jednosmerné)	18	
Kapacita akumulátora	Ah	4,0	
Počet článkov (Li-Ion)		10	
Vhodné nabíjačky systémového akumulátora POWER FOR ALL		AL 1810 CV / AL 1815 CV / AL 18V-20 / AL 1830 CV / AL 1880 CV / AL 18V-44	
Systémová nabíjačka	Jednotka	Hodnota (AL 1810 CV)	Hodnota (AL 18V-20)
Sieťové napätie	V (AC)	220 – 240	220 – 240
Sieťová frekvencia	Hz	50 – 60	50 – 60
Menovitý výkon	W	26	50

Systémová nabíjačka	Jednotka	Hodnota (AL 1810 CV)	Hodnota (AL 18V-20)
Nabíjacie napätie akumulátora	V (jednosmerné)	18	18
Max. nabíjaci prúd akumulátora	mA	1000	2000
Čas nabíjania akumulátora (pribl.)			
PBA 18V 2,0Ah W-B	min.	124	64
PBA 18V 2,5Ah W-B	min.	154	79
PBA 18V 4,0Ah W-C	min.	244	124
Prípustná teplota akumulátora počas nabíjania	°C	0 – 45	0 – 45
Hmotnosť	g	170	210
Trieda ochrany		□ / II	□ / II
Vhodné akumulátory PBA 18 V systému POWER FOR ALL		PBA 18V	PBA 18V

## 8. PRÍSLUŠENSTVO/NÁHRADNÉ DIELY

Náhradný zberný vak GARDENA	Náhrada za poškodený zberný vak.	Č. v. 14895-00.660.00
Súprava náhradného kolesa GARDENA	Náhrada za poškodené koleso a/alebo dížak kolesa.	Č. v. 14895-00.900.01
Systémový akumulátor GARDENA P4A PBA 18 V/45 P4A PBA 18 V/72	Akumulátor na ďalšie použitie alebo na výmenu.	Č. v. 14903 Č. v. 14905

## 9. SERVIS

Aktuálne kontaktné informácie nášho servisného oddelenia nájdete na webovej stránke [www.gardena.com/contact](http://www.gardena.com/contact)

## 10. LIKVIDÁCIA

### 10.1. Likvidácia výrobku



Nižšie uvedený symbol znamená, že výrobok nepatrí do komunálneho odpadu. Výrobok recyklujte prostredníctvom miestneho zberného systému pre elektrické a elektronické zariadenia.

Prispievajte tým k správnej likvidácii výrobku po skončení životnosti. Informácie získate od miestnych úradov, služby na likvidáciu komunálneho odpadu, servisného predajcu alebo predajcu značky GARDENA. Nesprávna likvidácia môže mať potenciálny negatívny vplyv na životné prostredie a zdravie človeka z dôvodu možnej prítomnosti nebezpečných látok.

### 10.2. Likvidácia akumulátora



Akumulátor obsahuje lítium-iónové články, ktoré je potrebné na konci ich životnosti zlikvidovať oddelene od bežného domáceho odpadu.

#### Li-ion

Dbajte na to, aby kontakty lítium-iónových článkov nemohli skratovať tým, že ich zalepíte páskou. Lítium-iónové články zlikvidujte predpísaným spôsobom odovzdaním do alebo prostredníctvom príslušného miesta pre zber a recykláciu.

## sl Baterijski vrtni pihalnik/sesalnik PowerJet Collect P4A

### Originalna navodila za uporabo

1. VARNOSTNA NAVODILA	132
2. SESTAVLJANJE	134
3. UPORABA	134
4. VZDRŽEVANJE	135
5. SHRANJEVANJE	136
6. ODPRAVLJANJE TEŽAV	136
7. TEHNIČNI PODATKI	136
8. DODATNA OPREMA/NADOMESTNI DELI	137
9. SERVISNA SLUŽBA	137
10. ODSTRANITEV	137

# 1. VARNOSTNA NAVODILA

## 1.1 Znaki na izdelku



→ Preberite navodila za uporabo.



→ Navzoče osebe naj bodo na varni razdalji.



→ Nosite zaščito oči in sluha.



→ Izdelek ne sme biti izpostavljen dežju.

## 1.2 Splošna varnostna navodila

### 1.2.1 Splošna varnostna navodila za stroj



#### OPOZORILO!

Preberite vsa varnostna opozorila, navodila, slike in specifikacije, dobavljene s tem strojem.

Neupoštevanje vseh spodaj navedenih navodil lahko povzroči električni udar, požar in/ali težko telesno poškodbo.

**Shranite vsa opozorila in navodila za bodočo uporabo.**

Izraz "stroj" v varnostnih opozorilih se nanaša tako na stroje s (kabelskim) napajanjem iz električnega omrežja kot na (brezžične) stroje na akumulatorski pogon.

#### 1) Varnost delovnega področja

a) Delovno področje naj bo čisto in dobro osvetljeno. Prenatrpani ali mračni prostori kar ključajo nesrečo.

b) Ne uporabljajte v eksplozijsko ogroženem območju, ki na primer vsebuje vnetljive tekočine, pline ali prah. Stroji sprožajo iskre, ki lahko vžgejo prah ali hlape.

c) Ne dovolite, da bi bili med uporabo stroja prisotni otroci ali opazovalci. Odvratanje pozornosti lahko povzroči izgubo nadzora.

#### 2) Električna varnost

a) Vtiči stroja se morajo ujemati z vtičnico. Vtiča na noben način ne spreminjajte. Pri strojih s predvideno ozemljitvijo ne uporabljajte adapterjev za vtič.

Nepredelani vtiči in ustrezne vtičnice poskrbijo za zmanjšano nevarnost električnega udara.

b) Izogibajte se telesnemu stiku z ozemljenimi površinami, kot so cevi, radiatorji, štedilniki in hladilniki. Če je vaše telo ozemljeno, se nevarnost električnega udara poveča.

c) Stroj ne izpostavljajte dežju ali vlagi. Vлага, ki vdre v stroj, povečuje nevarnost električnega udara.

d) Ne ravnajte grobo s kablom. Kabla nikoli ne uporabljajte za prenašanje, vlečenje ali odklapanje stroja iz vtičnice. Kabel ne sme priti v stik z vročino toplote, oljem, ostrimi robovi ali premikajočimi deli. Poškodovani ali zavozlani kabli povečujejo nevarnost električnega udara.

e) Če stroj uporabljate na prostem, uporabljajte kabelski podaljšek, ki je primeren za zunanjo uporabo. Za zmanjšanje nevarnosti električnega udara uporabljajte kabel, primeren za zunanjo uporabo.

f) Če se ne morete izogniti upravljanju stroja v vlažnem okolju, uporabite zaščitno napravo na diferenčni tok (RCD). Uporaba naprave RCD zmanjšuje nevarnost električnega udara.

#### 3) Osebna zaščita

a) Med uporabo stroja bodite pozorni, pazite na svoja dejanja in ravnajte razumno. Ne uporabljajte stroja, ko ste utrujeni oziroma pod vplivom drog, alkohola ali zdravil. Trenutek nepozornosti med uporabo stroja lahko povzroči hudo telesno poškodbo.

b) Uporabljajte osebno zaščitno opremo. Vedno uporabljajte zaščito za oči. Zaščitna oprema, na primer protiprašna maska, čevlji z neдрsečimi podplati, čelada ali ščitniki za sluh, uporabljena v pravih okoliščinah, zmanjšuje nevarnost telesnih poškodb.

c) Izogibajte se neželenemu zagonu. Preden stroj priključite na omrežje in/ali akumulatorsko baterijo, ga vzamete v roke ali ga prenašate, se prepričajte, da je stikalo v položaju za izklop. Prenašanje strojev s prstom na stikalu ali priklop stroja z vklopljenim stikalom lahko povzroči nesrečo.

d) Preden stroj vklopite, odstranite ključ za nastavitve ali izvijač.

Če ostane ključ na vrtljivem delu stroja, lahko ta povzroči telesne poškodbe.

e) Rok ne stegujte predaleč. Vedno zanesljivo stopajte in pazite na ravnotežje. To vam omogoča boljši nadzor nad strojem ob nepričakovanih dogodkih.

f) Nosite ustrezna oblačila. Ne nosite ohlapnih oblačil in nakita. Z lasmi in oblačili ne segajte v območje gibljivih delov. Ohlapne obleke, nakit ali dolgi lasje se lahko zapletejo v premične dele.

g) Če so naprave opremljene s priključkom za odvajanje in zbiranje prahu, mora biti ta zasaden in pravilno uporabljen. Zbiranje prahu lahko zmanjša nevarnost zaradi vdihavanja tega.

h) Kljub morebitni pogosti uporabi stroja bodite previdni in upoštevajte varnostna načela stroja. Brezbržna uporaba lahko v trenutku povzroči hudo telesno poškodbo.

#### 4) Uporaba in ravnanje z orodjem

a) Stroja ne uporabljajte na silo. Pri delu uporabljajte ustrezen stroj.

Pravilen stroj bo delo opravil bolje in varneje, če deluje pri hitrosti, za katero je bil zasnovan.

b) Stroja ne uporabljajte, če stikalo za vklop/izklop ne deluje. Stroj, ki ga ni mogoče upravljati s stikalom, je nevaren in ga je treba popraviti.

c) Pred izvajanjem nastavitve, menjavo dodatne opreme ali shranjevanjem orodja izlecite vtič iz električne vtičnice in/ali odstranite akumulatorsko baterijo iz orodja, če je to mogoče. Tovrstni preventivni ukrepi pomagajo zmanjšati nevarnost nenamernega vklopa stroja.

d) Stroj, ki ga ne potrebujete, shranite zunaj dosega otrok in ne dovolite, da bi ga uporabljale osebe, ki ne poznajo stroja ali teh navodil. Stroj je v rokah nepoučenih uporabnikov nevaren.

e) Vzdržujte orodje in dodatno opremo. Preverite poravnavo ali zatikanje gibljivih delov. Prepričajte se, da noben del ni poškodovan, in preverite vsa druga stanja, ki bi lahko vplivala na delovanje stroja. Če je stroj poškodovan, ga pred uporabo odnesite v popravilo. Veliko nesreč povzročijo slabo vzdrževani stroji.

f) Rezila naj bodo vedno ostrina in čista. Pravilno vzdrževana rezila z ostrimi rezalnimi robovi se manj zatikajo in jih je lažje kontrolirati.

g) Električna orodja, dodatno opremo, rezalne ploščice ipd. uporabljajte skladno s temi navodili ter upoštevajte delovne pogoje in delo, ki ga boste opravljali. Uporaba stroja za opravila, za katera ta stroj ni namenjen, je lahko nevarna.

h) Ročaji in prijemalne površine naj bodo suhi, čisti in brez ostankov olja in masti. Če so ročaji in prijemalne površine spolzki, ne omogočajo varne uporabe in upravljanja stroja v nepričakovanih razmerah.

#### 5) Uporaba in nega baterije

a) Akumulatorje polnite samo v polnilnikih, ki jih priporoča proizvajalec.

Polnilnik, ki je primeren za eno vrsto akumulatorjev, lahko povzroči nevarnost požara pri drugih akumulatorjih.

b) V strojih uporabljajte samo zanje predvidene akumulatorje. Uporaba drugih akumulatorjev lahko povzroči nevarnost poškodb in požara.

c) Ko akumulatorja ne uporabljate, ne sme priti v stik z drugimi kovinskimi predmeti, kot so sponke za papir, kovanci, ključji, žebliji, vijaki ali drugi majhni kovinski predmeti, ki lahko vzpostavijo stik med dvema poloma. Kratki stik med poloma akumulatorske baterije lahko povzroči opekline ali požar.

d) Ob nepravilni in grobi uporabi lahko iz akumulatorske baterije izteka tekočina; izogibajte se stiku s tekočino. Če se tekočina nehote dotaknete, jo sperite z vodo. Če pride tekočina v stik z očmi, poiščite zdravniško pomoč. Tekočina, ki izteka iz akumulatorske baterije, lahko povzroči draženje ali opekline.

e) Ne uporabljajte poškodovanega ali spremenjenega akumulatorja ali stroja. Poškodovane ali predelane baterije se lahko obnašajo nepredvidljivo in lahko posledično zagorijo, eksplodirajo ali predstavljajo nevarnost poškodb.

f) Akumulatorja ali stroja ne izpostavljajte ognju ali previsokim temperaturam. Izpostavljenost ognju ali temperaturam nad 130 °C lahko povzroči eksplozijo.

g) Upoštevajte vsa navodila za polnjenje in ne polnite akumulatorja ali stroja pri temperaturah zunaj temperaturnega območja, navedenega v navodilih. Neustrezna zamenjava ali temperature zunaj dovoljenega območja lahko povzročijo poškodbe akumulatorske baterije in povečajo nevarnost požara.

#### 6) Servis

a) Popravila stroja sme izvajati usposobljen serviser, pri tem pa mora uporabljati originalne nadomestne dele. S tem zagotovite ohranitev kakovosti in varnosti stroji.

b) Nikoli ne vzdržujte poškodovanih akumulatorjev. Vsakršno vzdrževanje akumulatorjev naj izvaja samo proizvajalec ali pooblaščen servisna služba.

### 1.2.2 Varnostna opozorila za vrtni pihalnik, vrtni sesalnik in vrtni pihalnik/sesalnik

a) Stroja ne uporabljajte v slabem vremenu, zlasti ob nevarnosti udara strele. S tem zmanjšate nevarnost udara strele.

b) Pogosto preverjajte, ali je zbiralna košara obrabljena ali dotrajana. Obrabljena ali poškodovana zbiralna košara lahko poveča tveganje za telesne poškodbe.

c) Uporabljajte zaščito za oči in sluh. Z ustrezno zaščitno opremo zmanjšate nevarnost telesnih poškodb.

d) Med uporabo stroja vedno nosite neдрsečo zaščitno obutev. Stroja ne uporabljajte bosi ali v sandalih. Tako zmanjšate nevarnost poškodb stopal.

e) Ne nosite ohlapnih oblačil ali kosov, kot so šali, vrvice, verižice, kravate itd., ki jih lahko potegne v dovod zraka. Dolge lase snpite v čop ali jih pokrijte in tako poskrbite, da jih ne bo potegnilo v dovod zraka. Če karkoli od tega potegne v dovod zraka, se lahko poveča nevarnost telesnih poškodb.

f) Poskrbite, da se mimoidoči ne približajo stroju med njegovo uporabo. Zaradi izmeta delcev se lahko poveča nevarnost telesnih poškodb.

g) Stroja ne uporabljajte v načinu sesanja brez nameščene zbiralne košare. Zaradi izmeta predmetov se lahko poveča nevarnost telesnih poškodb.

h) Šobe pihalnika nikoli ne usmerite proti ljudem, hišnim ljubljencem ali oknom. Posebej pozorni bodite med izpihanostjo delcev v bližini trdnih predmetov, kot so drevesa, avtomobili in stene, saj se lahko delci odbijejo od njih. Zaradi izmeta delcev se lahko poveča nevarnost telesnih poškodb.

i) Stroja ne uporabljajte za pobiranje ali pihanje gorečih predmetov ali predmetov, iz katerih se kadi, na primer cigaretnih ogorkov, vžigalic ali vročega pepela. Ti viri vžiga lahko povečajo nevarnost požara.

j) Ne sesajte vode ali drugih tekočin in nobenega dela stroja ne potopite v tekočino. Vлага, ki vdre v stroj, povečuje nevarnost električnega udara.

k) Ne sesajte kamnov, gramoza, kovin ali črepinj. S tem lahko poškodujete ventilatorsko kolo in povečate tveganje za telesne poškodbe.

l) Ne dotikajte se ventilatorja, ko se ta še premika. Izklopite stroj in počakajte, da se ventilator zaustavi, preden odstranite kateri koli del, ki bi vam lahko omogočil dostop do ventilatorja. Tako zmanjšate tveganje telesnih poškodb zaradi gibljivih delov.

m) Pri odstranjevanju zagozdenega materiala ali servisiranju stroja mora biti stikalo za vklop/izklop v izklopljenem položaju. Nepričakovani zagon stroja med odstranjevanjem zataknjenega materiala ali med servisiranjem lahko privede do resnih telesnih poškodb.

## 1.3 Dodatna varnostna navodila

### 1.3.1 Namen uporabe

#### Uporaba kot vrtni pihalnik:

Sesalnik/pihalnik GARDENA je namenjen pihanju umazanih delcev in pokošene trave s pločnikov, dovozov, teras in tako naprej. Prav tako je namenjen pihanju pokošene trave, slame in listja na kupe ali odstranjevanju umazanih delcev iz vogalov, spojev ali vrzeli med ploščicami in zidnimi kamni.

#### Uporaba kot sesalnik listov:

Sesalnik/pihalnik GARDENA je zasnovan za sesanje suhega materiala, kot so listje, trava, manjše vejice in koščki papirja.

Izdelek ni primeren za dolgotrajno neprekinjeno uporabo (profesionalno uporabo). Stroj je namenjen uporabi na tleh in ne na lestvah ali drugih nestabilnih objektih.

Ko stroj nosite na naramnici, se prepričajte, da druga oblačila ne ovirajo sprostitev in odstranitve naramnice. Če začutite prekomerno tresenje, preverite, ali je stroj poškodovan.

Pred odstranjevanjem blokad ali zagozdenega materiala iz stroja, se prepričajte, da je stikalo za vklop/izklop v izklopljenem položaju in da je akumulatorska baterija odstranjena.

V odprtinah za prezračevanje ne sme biti ostankov.



### NEVARNOST!

#### Možnost poškodb!

- Izdelka ne uporabljajte za rezanje grmovja, žive meje, grmičevja in trajnic, za rezanje plezalk na strehah ali balkonih, za sekanje vej in vejic ter za izravnavanje grbin v tleh.
- Izdelka ne upravljajte na pobočjih z naklonom, večjim od 20°.

### 1.3.2 Varnostna opozorila za akumulatorske baterije in polnilnike akumulatorskih baterij



Preberite vsa varnostna opozorila in navodila. Neupoštevanje opozoril in navodil lahko povzroči električni udar, požar in/ali težko telesno poškodbo.

→ Ta navodila hranite na varnem mestu.

Polnilnik akumulatorske baterije uporabljajte, samo če ste seznanjeni z vsemi njegovimi funkcijami in jih znate uporabljati brez omejitev oziroma ste prejeli ustrezna navodila.

→ Izdelka ne uporabljajte v eksplozivnem ozračju.

→ Med uporabo, čiščenjem in vzdrževanjem izdelka naj bodo otroci pod nadzorom.

Tako boste preprečili, da bi se otroci igrali s polnilnikom akumulatorske baterije.

→ Polnite samo litij-ionske akumulatorje tipa PBA 18V sistema POWER FOR ALL od kapacitete 1,5 Ah naprej (od 5 akumulatorskih celic).

Napetost baterije se mora ujemanjati s polnilno napetostjo polnilnika akumulatorske baterije. Ne polnite baterij za enkratno uporabo.

V nasprotnem primeru lahko pride do požara in eksplozije.



Polnilnik akumulatorske baterije uporabljajte samo v zaprtih, suhih prostorih. Vstop vode v polnilnik akumulatorske baterije poveča nevarnost električnega udara.

→ Polnilnik akumulatorske baterije redno čistite. Umazanija predstavlja nevarnost električnega udara.

→ Pred uporabo vedno preverite polnilnik akumulatorske baterije, vključno s kablom in vtičem. Če opazite poškodbe, ne uporabljajte polnilnika akumulatorske baterije. Polnilnika akumulatorske baterije ne odpirajte sami. Vsa popravila naj izvede samo usposobljeno osebje z originalnimi nadomestnimi deli. Poškodovani polnilniki akumulatorske baterije, kablji in vtiči povečujejo nevarnost električnega udara.

→ Ne uporabljajte polnilnika akumulatorske baterije na lahko vnetljivi površini (npr. papirju, tekstilu, ipd.) ali v vnetljivih okoljih.

Obstaja nevarnost požara zaradi segrevanja polnilnika akumulatorske baterije med polnjenjem.

→ Če je treba zamenjati priključni kabel, mora to opraviti družba GARDENA ali pooblaščen servisni center za stroje GARDENA, s čimer se izognete varnostnim tveganjem.

→ Ta varnostna opozorila veljajo samo za 18 V akumulatorske litij-ionske baterije sistema POWER FOR ALL.

→ Akumulatorske baterije polnite samo s polnilnikom akumulatorske baterije, ki ga priporoča proizvajalec.

Polnilnik akumulatorske baterije, ki je primeren za eno vrsto akumulatorskih baterij, lahko ob uporabi z drugimi akumulatorskimi baterijami povzroči nevarnost za nastanek požara.

→ Če je akumulator poškodovan ali ob njegovi neustrezni uporabi, lahko iz njega izhajajo hlapi. Zagotovite, da je prostor dobro prezračen in poiščite zdravniško pomoč, če opazite kakršnekoli neželene učinke. Hlapi lahko dražijo dihalne poti.

→ Če je akumulatorska baterija pokvarjena, lahko iz nje izteka tekočina in zmoci predmete v okolici. Preglejte prizadete dele. Očistite jih in jih po potrebi zamenjajte.

→ Če akumulator uporabljate neustrezno ali je ta poškodovan, lahko iz njega izteka vnetljiva tekočina. Ne dotikajte se je. Če se tekočine nehotе dotaknete, jo sperite z vodo. Če tekočina pride v stik z očmi, poiščite zdravniško pomoč. Tekočina, ki izteka iz akumulatorske baterije, lahko povzroči draženje ali opekline.

→ Akumulatorsko baterijo uporabljajte samo v partnerskih izdelkih sistema POWER FOR ALL.

Akumulatorske baterije 18 V POWER FOR ALL so popolnoma združljive z naslednjimi izdelki: vsi izdelki sistema 18 V POWER FOR ALL.

→ Bodite pozorni na priporočila za akumulatorske baterije v navodilih za uporabo vašega izdelka. To je edini način za varno uporabo akumulatorske baterije in izdelka ter zaščito akumulatorskih baterij pred nevarno preobremenitvijo.

→ Akumulatorske baterije polnite samo s polnilnikom akumulatorske baterije, ki ga priporoča proizvajalec ali partner sistema POWER FOR ALL. Polnilnik akumulatorske baterije, ki je primeren za eno vrsto akumulatorskih baterij, lahko ob uporabi z drugimi akumulatorskimi baterijami povzroči nevarnost za nastanek požara (vrsta akumulatorske baterije: PBA 18V itd./Združljivi polnilniki akumulatorske baterije: AL 18 itd.).

→ Priložena akumulatorska baterija je delno napolnjena. Polno zmogljivost akumulatorske baterije dosežete tako, da jo pred prvo uporabo popolnoma napolnite v polnilniku akumulatorske baterije.

→ Akumulatorske baterije naj bodo vedno izven dosega otrok.

→ Ne odpirajte akumulatorske baterije. Obstaja nevarnost kratkega stika.

→ Ne povzročajte kratkih stikov akumulatorske baterije. Ko akumulatorske baterijske ne uporabljate, ne sme priti v stik s sponkami za papir, kovanci, ključi, žebliji, vijaki ali drugimi majhnimi kovinskimi predmeti, ki lahko povzročijo premostitev kontaktov. Kratk stik med poloma akumulatorske baterije lahko povzroči opekline ali požar.

→ Kontakti akumulatorja so lahko po uporabi vroči.

Pri odstranjevanju akumulatorja pazite na vroče kontakte.

→ Akumulatorsko baterijo lahko poškodujejo ostri predmeti, kot so žebliji ali izvijač, ali zunanja sila. Lahko pride do notranjega kratkega stika, zaradi česar lahko baterija zagori, oddaja dim, eksplodira ali se pregreje.

→ Ne servisirajte poškodovanih akumulatorskih baterij. Vsa vzdrževalna dela na akumulatorskih baterijah sme izvajati le proizvajalec ali pooblaščen servisni center.



Akumulatorsko baterijo zaščitite pred vročino, npr. pred daljšo izpostavljenostjo sončni svetlobi, ognjem, umazanijo, vodo in vlago. Obstaja nevarnost eksplozije in kratkega stika.

→ Akumulatorsko baterijo uporabljajte in hranite le pri temperaturi okolice med -20 °C in 50 °C. Ne puščajte je na primer poleti v avtu.

Pri temperaturi, nižji od 0 °C, lahko pri nekaterih napravah pride do izgube zmogljivosti.

→ Akumulatorsko baterijo polnite le pri temperaturi okolice med 0 °C in 35 °C. Če boste akumulatorsko baterijo polnili zunaj omenjenega temperaturnega območja, jo lahko poškodujete in povečate nevarnost požara.

→ Po uporabi počakajte, da se akumulatorska baterija ohlaja najmanj 30 minut, preden jo polnite ali shranite.

### 1.3.3 Dodatna varnostna navodila za delo z elektriko



### NEVARNOST!

#### Nevarnost srčnega zastoja!

Ta izdelek med delovanjem ustvarja elektromagnetno polje. To elektromagnetno polje lahko vpliva na delovanje aktivnih ali pasivnih medicinskih vsadkov (npr. srčnih spodbujevalnikov), kar lahko povzroči hude telesne poškodbe ali smrt.

→ Pred uporabo tega izdelka se posvetujte z zdravnikom in proizvajalcem vsadka.

→ Ko izdelka ne uporabljate, odstranite baterijo.

→ Če se stroj ne ustavi, odstranite akumulatorsko baterijo. Z odstranitvijo akumulatorske baterije stroj ustavi.

→ Če je tekalno kolo blokirano, izklopite stroj in odstranite akumulatorsko baterijo. Če se stroj zažene nepričakovano, lahko pride do poškodb.

→ Stroja ne uporabljajte v bližini vode ali za nego vrtnih ribnikov. Vdor vode v baterijo lahko povzroči električni udar in telesne poškodbe.

### 1.3.4 Dodatna navodila za osebno varnost



### NEVARNOST!

#### Nevarnost zadušitve!

Majhne dele je mogoče pogoltniti.

→ Med sestavljanjem dojenčki ne smejo biti v bližini.

→ Stroja ne uporabljajte za sesanje moke, peska ali žagovine. S tem lahko ustvarite eksplozijsko ogroženo okolje.

→ Med uporabo ne odpirajte pokrova za vzdrževanje. Zaradi nizke verjetnosti okvare signalnega stikala se tekalno kolo morda ne bo zaustavilo samodejno.

→ Med uporabo pokrijte dolge lase. Stroj lahko lase potegne v dovod zraka na ohišju motorja.

→ Izdelka ne uporabljajte v morebitno eksplozivnem ozračju. Obstaja nevarnost eksplozije.

→ Bodite pozorni na okolico. Zaradi slabšega sluha, ki ga bo povzročila zaščita sluha pred hrupom, morda ne boste slišali nevarnosti ali drugih oseb, ki se vam bodo približale.

→ Priporočilo: Nosite protiprašno masko. V nasprotnem primeru lahko vdihujete dvigajoči se prah.

→ Izdelek je namenjen izključno uporabi na prostem. Uporaba stroja v zaprtih prostorih povečuje hrup stroja.

## 2. SESTAVLJANJE



### NEVARNOST!

#### Nevarnost telesnih poškodb

Nevarnost telesnih poškodb, če bi se izdelek nenamerno zagnal in posesal lase, oblačila ali nepritrjene predmete.

→ Počakajte, da se lopatice rotorja zaustavijo.

→ Preden izdelek sestavite, odstranite akumulatorsko baterijo.

### 2.1 Obseg dobave

Št. izdelka: 14895-20      Št. izdelka: 14895-55

	Št. izdelka: 14895-20	Št. izdelka: 14895-55
Akumulatorski sesalnik/pihalnik	x	x
Akumulatorski polnilnik	x	-
Akumulatorska baterija (4,0 Ah)	x	-
Navodila za uporabo	x	x

### 2.2 Sestavljanje cevi za sesanje/pihanje [slika A1/A2]



### NEVARNOST!

#### Nevarnost telesnih poškodb

Nevarnost telesnih poškodb, ki jih povzročijo lopatice rotorja, če z roko posežete v odprtino ohišja. Izdelek je dovoljeno uporabljati samo z nameščeno sesalno/pihalno cevjo.

→ Preden zaženete sesalnik/pihalnik, sestavite cev sesalnika/pihalnika.

- Režo na zgornjem delu cevi sesalnika/pihalnika ① poravnajte z režo na odprtini ohišja ②.
- Zgornji del cevi sesalnika/pihalnika ① do konca potisnite na odprtino ohišja ②.
- Tri vijake ③ privijte v tri luknje na odprtini ohišja ② (pritrditveni moment = 1,4 – 1,6 Nm).  
*Zgornji del cevi sesalnika/pihalnika je zdaj trdno pritrjen na ohišje.*
- Spodnji del cevi sesalnika/pihalnika ④ pritisnite na zgornji del cevi sesalnika/pihalnika ①, dokler ne zaslišite, da sta se priključka zaskočila.

### 2.3 Namestitev tekalnega kolesa [slika A3]

Na manjši cevi pihalnika ① cevi sesalnika/pihalnika ④ so trije zaklepi. Razdaljo med cevjo sesalnika/pihalnika ④ in tlemi je mogoče prilagoditi s tremi zaklepi ①.

- Nosilec tekalnega kolesa ⑤ potisnite na zeleni položaj zaklepa na spodnjem delu cevi sesalnika/pihalnika ④.
- Vijak ⑥ privijte v luknjo nosilca tekalnega kolesa ⑤ (pritrditveni moment = 1,4 – 1,6 Nm).

*Tekalno kolo je pritrjeno na položaju zaklepa.*

### 2.4 Namestitev zbiralne košare [slika A4]

- Zbiralno košaro ⑦ postavite na nosilec ⑧ na notranji strani izmetne odprtine ⑨.
- Nosilec ⑧ upognite navzgor, dokler se zaklep ⑩ na izmetni odprtini ⑨ ne zaskoči na svoje mesto.
- Kavelj ⑪ obesite na nosilec ⑩.

*Zbiralna košara je z gumijastim trakom pritrjena na cev sesalnika/pihalnika.*

### 2.5 Namestitev naramnice [slika A5]

Naramnica zagotavlja dodatno podporo med uporabo sesalnika/pihalnika. Priporočamo, da naramnico uporabljate.

- Kavelj ⑬ naramnice ⑭ potisnite v nosilec ⑬, da se zaskoči.
- Naramnico si namestite ⑭ prek ene rame.

## 3. UPORABA



### NEVARNOST!

#### Nevarnost telesnih poškodb

Nevarnost telesnih poškodb, če bi se izdelek nenamerno zagnal in posesal lase, oblačila ali nepritrjene predmete.

→ Počakajte, da se lopatice rotorja zaustavijo.

→ Pred prilagajanjem ali transportom stroja odstranite akumulatorsko baterijo.

→ Izdelek je dovoljeno uporabljati samo z nameščeno sesalno/pihalno cevjo.

### 3.1 Polnjenje akumulatorske baterije [slika O1/O2/O3]



### POZOR!

#### Nevarnost premoženjske škode.

Če napetost električnega vira ne ustreza specifikacijam na nazivni ploščici polnilnika akumulatorske baterije, se lahko polnilnik pokvari.

→ Preverite omrežno napetost.



### NEVARNOST!

#### Nevarnost poškodb.

Pri vstavljanju akumulatorske baterije se vaši prsti lahko ujamejo v režo.

→ Pazite na prste.

Med pametnim postopkom polnjenja je stanje akumulatorske baterije samodejno zaznano, akumulatorska baterija pa je napolnjena z optimalnim polnilnim tokom, odvisnim od temperature akumulatorske baterije in napetosti. Tako se akumulatorska baterija obvaruje in pri shranjevanju v polnilniku vedno ostane v celoti napolnjena.

- Pritisnite gumb za sprostitvev ① in odstranite akumulatorsko baterijo ② z nosilca akumulatorske baterije ③.
- Polnilnik akumulatorske baterije ④ priključite na omrežno vtičnico.
- Akumulatorsko baterijo potisnite ⑤ na polnilnik akumulatorske baterije ④.  
*Ko indikator napoljenosti akumulatorske baterije ⑥ na polnilniku utripa zeleno, se akumulatorska baterija polni.*  
*Ko indikator napoljenosti akumulatorske baterije ⑥ na polnilniku neprekinjeno sveti zeleno, je akumulatorska baterija popolnoma napolnjena (za čas polnjenja glejte poglavje 7. TEHNIČNI PODATKI).*
- Med polnjenjem redno preverjajte stanje polnjenja.
- Ko je akumulatorska baterija ⑤ popolnoma napolnjena, jo ⑤ lahko odklopite s polnilnika akumulatorske baterije ④.

### 3.2 Pomen elementov na zaslonu

#### 3.2.1 Indikator napoljenosti baterije na polnilniku za baterije [slika O3]

Indikator napoljenosti akumulatorske baterije (hitro) utripa zeleno ①



Postopek hitrega polnjenja označuje hitro utripanje zelenega indikatorja napoljenosti akumulatorske baterije ①.

**Opomba:** Hitro polnjenje je mogoče le, ko je temperatura akumulatorske baterije v dovoljenem temperaturnem območju za polnjenje. Glejte razdelek "Tehnični podatki".

Indikator napoljenosti akumulatorske baterije (počasi) utripa zeleno ②



Ko je doseženih približno 80 % napoljenosti akumulatorske baterije, indikator napoljenosti akumulatorske baterije počasi utripa ② zeleno.

Akumulatorsko baterijo lahko odstranite in uporabite.

Indikator napoljenosti akumulatorske baterije neprekinjeno sveti zeleno ③



Če indikator polnjenja akumulatorske baterije neprekinjeno sveti zeleno, ③ je akumulatorska baterija popolnoma napolnjena.

Če akumulatorska baterija ni vstavljena, neprekinjeno osvetljen indikator polnjenja akumulatorske baterije označuje ③ da je omrežni vtič vstavljen v vtičnico in da je polnilnik akumulatorske baterije pripravljen za delovanje.

Indikator napake akumulatorske baterije neprekinjeno sveti rdeče ④



Indikator napake akumulatorske baterije ④, ki neprekinjeno sveti rdeče, označuje, da je temperatura akumulatorske baterije zunaj dovoljenega temperaturnega območja za polnjenje. Glejte razdelek "Tehnični podatki".

Ko je doseženo dovoljeno temperaturno območje za polnjenje, polnilnik akumulatorske baterije samodejno preklopi na hitro polnjenje.

Indikator napake akumulatorske baterije utripa rdeče ⑤



Indikator napake akumulatorske baterije ⑤, ki utripa rdeče, označuje drugo napako v postopku polnjenja. Glejte razdelek "Odpravljanje težav".

### 3.2.2 Indikator stanja napolnjenosti akumulatorske baterije na izdelku [slika A5/O4]

Po zagonu stroja se indikator stanja napolnjenosti akumulatorske baterije (P) za 5 sekund prikaže na nadzorni plošči.

Stanje akumulatorske baterije na indikatorju napolnjenosti	Stanje napolnjenosti akumulatorske baterije
Ⓛ, Ⓜ in Ⓝ zasvetijo zeleno	Stanje napolnjenosti 67–100 %
Ⓛ in Ⓜ zasvetita zeleno	Stanje napolnjenosti 34–66 %
Ⓛ zasveti zeleno	Stanje napolnjenosti 11–33 %
Ⓛ utripa zeleno	Stanje napolnjenosti 0–10 %

Ko LED-indikator Ⓛ utripa zeleno, je treba akumulatorsko baterijo napolniti.

Če sveti ali utripa LED-indikator za napake (M), glejte poglavje 6. ODPRAVLJANJE TEŽAV

### 3.2.3 Gumbi na nadzorni plošči (P) [slika A5/O4]

**Gumb za vklop/izklop (S):**

Če je pokrov za vzdrževanje odprt, sesalnika/pihalnika ni mogoče zagnati.

→ Pritisnite gumb za vklop/izklop (S) na nadzorni plošči.

*Sesalnik/pihalnik se bo zagnal, indikator stanja napolnjenosti akumulatorske baterije pa se bo prikazal za pet sekund.*

→ Znova pritisnite gumb za vklop/izklop (S) na nadzorni plošči.

*Sesalnik/pihalnik se zaustavi.*

**Gumb za nastavitev hitrosti (Q):**

Z gumbom za nastavitev hitrosti lahko hitrost motorja prilagodite svojim zahtevam.

Nizka hitrost je primerna za pihanje lahkih listov, na primer na gramozu. Visoka hitrost je primerna za velike in mokre liste.

Hitrost	Hitrost vrtenja	Prikaz indikatorjev LED
Nizka	8000 vrt/min	Noben indikator LED ne zasveti
Srednja	11500 vrt/min	Indikator Ⓛ zasveti
Visoka	12500 vrt/min	Indikatorja Ⓛ in Ⓜ zasvetita
Povečanje moči	14500 vrt/min	Tudi indikator Ⓜ zasveti

→ Pritisnite gumb za nastavitev hitrosti (Q) na nadzorni plošči.

*Aktivira se srednja hitrost in indikator LED Ⓛ zasveti.*

→ Znova pritisnite gumb za nastavitev hitrosti (Q) na nadzorni plošči.

*Aktivira se visoka hitrost in indikatorja LED Ⓛ ter Ⓜ zasvetita.*

→ Znova pritisnite gumb za nastavitev hitrosti (Q) na nadzorni plošči.

*Aktivira se nizka hitrost in noben indikator LED ne zasveti.*

**Gumb za povečanje moči (D):**

Način povečane zmogljivosti začasno (za 15 sekund) poveča hitrost motorja za največjo moč sesanja/pihanja. Način povečane zmogljivosti lahko aktivirate kakor pogosto želite, vendar s tem skrajšate trajanje akumulatorske baterije.

→ Pritisnite gumb za povečanje moči (D) na nadzorni plošči.

*Način povečane zmogljivosti se aktivira za 15 sekund in indikator LED Ⓜ zasveti.*

→ Če želite način povečane zmogljivosti izklopiti predčasno, znova pritisnite gumb za povečanje moči (D) na nadzorni plošči.

*Način povečane moči je izklopljen in LED-indikator Ⓜ ne sveti.*

Uporaba načina povečane zmogljivosti pri baterijah s kapaciteto, nižjo kot 4 Ah, ni mogoča. V tem primeru indikator (M) zasveti, indikator (D) pa utripa pet sekund.

### 3.3 Delovni položaj [slika O5/O6]

Zbiralna košara mora biti pritrjena za načina pihanja in sesanja.

#### 3.3.1 Način pihanja

Sesalnik/pihalnik lahko uporabljate za pihanje umazanih delcev in pokošene trave s pločnikov, dovozov, teras in tako naprej. Prav tako ga lahko uporabljate za pihanje pokošene trave, slame in listja na kupe ali odstranjevanje umazanih delcev iz vogalov, spojev ali vrzeli med ploščicami in zidnimi kamni.

→ Stikalo (20) obrnite v položaj za pihanje (↺).

Ko stroj uporabljate v načinu pihanja, lahko z nadzorom hitrosti zvišujete ali znižujete hitrost motorja.

Pretok zraka lahko regulirate, tako da odprtino za pihanje usmerite bolj navzdol ali na eno stran.

Med uporabo se vedno odmaknite od trdnih predmetov, kot so pločniki, veliki kamni, vozila in ograje.

Najboljši način čiščenja vogalov je, da se premikate navzven od vogala. Tako si prahu ne boste pihali v obraz. Bodite previdni pri delu v bližini rastlin. Moč zračnega toka lahko poškoduje občutljivejše rastline.

#### 3.3.2 Način sesanja

Stroj lahko uporabljate za sesanja suhih materialov kot so listi, trava, manjše vejice in listi papirja.

→ Stikalo (20) obrnite v položaj za sesanje (↻).

Način povečane zmogljivosti zagotavlja najboljše rezultate pri sesanju.

Med sesanjem se počasi premikajte naprej in nazaj nad materialom.

Pri delu se izogibajte kupom umazanije, ki lahko zamašijo napravo.

Za najboljše rezultate sesalno cev stroja držite približno dva centimetra nad tlemi.

### 3.4 Zagon/zaustavitev sesalnika/pihalnika

#### 3.4.1 Zagon sesalnika/pihalnika [slika A5/O1/O5]

Priporočamo samo uporabo akumulatorskih baterij P4A PBA 18V/72 (št. izdelka 14905) s kapaciteto 4 Ah ali večjo.

1. Dobro vstavite akumulatorsko baterijo (B) v držalo akumulatorske baterije (D), da se slišno zaskoči.
2. Stikalo obrnite v zeleni položaj (glejte razdelek "3.3 Delovni položaj [slika O5/O6]").
3. Sesalnik/pihalnik postavite na tekalno kolo (16) in ga z eno roko držite za zadnji ročaj (17), z drugo pa za sprednjega (18).
4. Pritisnite gumb za vklop/izklop (S) na nadzorni plošči (P).

*Sesalnik/pihalnik se bo zagnal, indikator stanja napolnjenosti akumulatorske baterije pa se bo prikazal za pet sekund.*

#### 3.4.2 Zaustavitev sesalnika/pihalnika

→ Znova pritisnite gumb za vklop/izklop (S) na nadzorni plošči.

*Sesalnik/pihalnik se zaustavi.*

## 4. VZDRŽEVANJE

### NEVARNOST!

#### Nevarnost telesnih poškodb

Nevarnost telesnih poškodb, če bi se izdelek nenamerno zagnal in posesal lase, oblačila ali nepritrjene predmete.

- Počakajte, da se lopatice rotorja zaustavijo.
- Pred popravilom izdelka odstranite akumulator.

#### 4.1 Čiščenje sesalnika/pihalnika

### NEVARNOST!

#### Možnost poškodb!

Nevarnost telesnih poškodb in poškodb izdelka.

- Izdelka ne čistite z vodo ali vodnim curkom (zlasti ne z visokotlačnimi vodnimi čistilniki). *To lahko poškoduje izdelek ali omogoči vstop vode v električne dele ter povzroči korozijo ali kratek stik.*
- Ne čistite s kemičnimi sredstvi, vključno z bencinom ali topili.
- Nekatera lahko poškodujejo kritične plastične dele.

#### 4.1.1 Čiščenje površine sesalnika/pihalnika [slika O1]

Zračne reže morajo biti vedno čiste.

1. Površino sesalnika/pihalnika očistite z vlažno krpo.
2. Prezračevalne reže (19) očistite z mehko krtačo (ne uporabljajte ostrih predmetov).

#### 4.1.2 Čiščenje zbiralne košare [slika A4]

Zbiralna košara morate očistiti po vsaki uporabi.

Treba jo je popolnoma izprazniti in očistiti. Tako preprečite staranje in blokade zračnega toka.

1. Kavelj (11) povlecite iz nosilca (12).
2. Pritisnite zaklep (10) na izmetni odprtini (9) in nosilec (8) opognite navzdol.
3. Odstranite zbiralna košaro (7).
4. Odnite zadrgo (21).
5. Izpraznite zbiralno košaro (7).
6. Zbiralno košaro (7) obrnite od znotraj navzven.
7. Če je zbiralna košara močno umazana, jo lahko očistite z mokro krtačo.

- Obesite zbiralno košaro ⑦ in pred ponovno uporabo počakajte, da se popolnoma posuši.
- Namestite zbiralno košaro ⑦ (glejte razdelek "2.4 Namestitev zbiralne košare [slika A4]").

#### 4.1.3 Čiščenje sesalne cevi [slika A3]

- Previdno udarjajte po sesalni cevi ④, da trdovratna umazanija odstopi.
- Očistite notranjost sesalne cevi ④, na primer z leseno paličico.

#### 4.1.4 Čiščenje komore rotorja [slika M1]

Komoro rotorja morate očistiti po vsaki uporabi.

Za polno funkcionalnost mora biti komora rotorja čista.

- Zaklepni vijak ② odvijte v nasprotni smeri urinega kazalca (približno deset obratov).
- Odprite pokrov za vzdrževanje ③.
- Očistite pokrov za vzdrževanje ③.
- Očistite komoro in lopatice rotorja ④, na primer z majhno krtačko za čiščenje steklenic. Še posebej pozorni bodite na prostor za rotorjem.
- Očistite notranjo stran pokrova za vzdrževanje ③. Pri tem bodite še posebej pozorni na spoj varnostnega vijaka ② na pokrovu za vzdrževanje ③.
- Pazljivo očistite tesnilo pokrova za vzdrževanje ③.
- Zaprte pokrov za vzdrževanje ③.
- Zaklepni vijak privijte ② v smeri urinega kazalca (približno pet obratov).

Varnostno stikalo preprečuje zagon stroja, ko je pokrov za vzdrževanje odprt ali zaklepni vijak ni privit.

### 4.2 Čiščenje akumulatorske baterije in akumulatorskega polnilnika

Pred priklopom akumulatorske baterije na akumulatorski polnilnik morajo biti površina in kontakti akumulatorske baterije ter akumulatorskega polnilnika čisti in suhi.

→ Ne uporabljajte tekoče vode.

#### 4.2.1 Čiščenje akumulatorske baterije

Akumulatorske baterije ne čistite s kemičnimi snovmi.

→ Z mehko, čisto in suho krtačo občasno očistite prezračevalne reže in kontakte akumulatorske baterije.

#### 4.2.2 Čiščenje akumulatorskega polnilnika

→ Z mehko, suho krpo očistite kontakte in plastične dele.

## 5. SHRANJEVANJE

### 5.1 Zaustavitev

Izdelek ne sme biti shranjen v dosegu otrok.

- Odstranite akumulatorsko baterijo ⑥.
- Napolnite akumulatorsko baterijo (glejte "3.1 Polnjenje akumulatorske baterije [slika O1/O2/O3]").
- Izpraznite zbiralno košaro in jo očistite (glejte razdelek "4.1.2 Čiščenje zbiralne košare [slika A4]").
- Očistite sesalnik/pihalnik, akumulatorske baterije in polnilnik akumulatorskih baterij (glejte razdelek "4. VZDRŽEVANJE").
- Shranite sesalnik/pihalnik, akumulatorske baterije in polnilnik na suhem, zaprtem mestu, zaščitenem pred zmrzaljo.

## 6. ODPRAVLJANJE TEŽAV



### NEVARNOST!

#### Nevarnost telesnih poškodb

Nevarnost telesnih poškodb, če bi se izdelek nenamerno zagnal in posesal lase, oblačila ali nepritrjene predmete.

→ Počakajte, da se lopatice rotorja zaustavijo.

→ Pred odpravljanjem napak na izdelku odstranite akumulatorsko baterijo.

### 6.1 Preglednica napak

Težava	Možen vzrok	Rešitev
Glasen hrup, sesalnik/pihalnik rožlja.	Vijaki na motorju, povezave ali sesalnik/pihalnik je zrahljan.	→ Vijake mora zategniti pooblaščen specializirani zastopnik ali servis GARDENA.

Težava	Možen vzrok	Rešitev
Nenakomerno delovanje ali močne vibracije sesalnika/pihalnika.	Lopatice rotorja so poškodovane ali obrabljene.	→ Obrnite se na servis GARDENA.
	Vijaki na cevi sesalnika/pihalnika so zrahljani.	→ Privijte vijake na cevi sesalnika/pihalnika.
Rotor se ne vrti neovirano.	Umazanija v komori rotorja.	→ Očistite komoro rotorja.
	Mehanska napaka.	→ Obrnite se na servis GARDENA.
Nižja moč sesanja.	Zbiralna košara je polna.	→ Izpraznite zbiralno košaro.
	Zbiralna košara je umazana.	→ Očistite zbiralno košaro.
Načina povečane zmogljivosti ni mogoče aktivirati. Indikator LED ⑥ zasveti rdeče in indikator LED ⑤ pet sekund utripa zeleno.	Akumulatorska baterija s kapaciteto, nižjo kot 4 Ah.	→ Uporabite akumulatorsko baterijo s kapaciteto 4 Ah ali večjo.
Sesalnik/pihalnik se ne zažene ali se zaustavi. Indikator LED ① utripa zeleno [slika O4].	Baterija je prazna.	→ Napolnite akumulatorsko baterijo.
	Temperatura akumulatorske baterije je zunaj dovoljenega območja.	→ Počakajte, da se temperatura akumulatorske baterije ponovno spusti na temperaturo od 0 °C do +45 °C.
Sesalnik/pihalnik se ne zažene ali se zaustavi. Indikator LED ⑥ zasveti rdeče [slika O4].	Med kontakti akumulatorja so vodne kapljice ali vlaga.	→ Vodne kapljice ali vlago obrišite s suho krpo.
	Ovira blokira motor.	→ Odstranite oviro.
	Zaklepni vijak ni privit.	→ Privijte zaklepni vijak.
Sesalnik/pihalnik se ne zažene ali se zaustavi. Indikator LED ⑥ za napake utripa rdeče [slika O4].	Sesalnik/pihalnik je okvarjen.	→ Obrnite se na servis GARDENA.
	Akumulatorska baterija je pokvarjena.	→ Zamenjajte akumulatorsko baterijo.
Sesalnik/pihalnik se ne zažene ali se zaustavi. Indikator LED ⑥ za napake ne zasveti [slika O4].	Sesalnik/pihalnik je okvarjen.	→ Obrnite se na servis GARDENA.
	Akumulatorska baterija ni pravilno vstavljena v polnilnik.	→ Akumulatorsko baterijo pravilno vstavite v polnilnik.
Polnjenja ni mogoče izvesti. Indikator napoljenosti akumulatorske baterije ⑤ neprekinjeno sveti zeleno	Kontakti akumulatorske baterije so umazani	→ Očistite kontakte akumulatorske baterije (npr. tako, da akumulatorsko baterijo večkrat vstavite in odstranite). Po potrebi zamenjajte akumulatorsko baterijo.)
	Temperatura akumulatorske baterije je zunaj dovoljenega območja.	→ Počakajte, da se temperatura akumulatorske baterije ponovno spusti na temperaturo od 0 °C do +45 °C.
Polnjenja ni mogoče izvesti. Indikator napoljenosti akumulatorske baterije ⑤ ne zasveti	Akumulatorska baterija je pokvarjena.	→ Zamenjajte akumulatorsko baterijo.
	Napajalni kabel akumulatorskega polnilnika ni pravilno vklopljen.	→ Omrežni vtič dobro vstavite v električno vtičnico.
Polnjenja ni mogoče izvesti. Indikator napoljenosti akumulatorske baterije ⑤ ne zasveti	Vtičnica, omrežni kabel ali polnilnik so okvarjeni.	→ Preverite omrežno napetost.
		→ Po potrebi naj polnilnik pregleda pooblaščen specializirani zastopnik ali služba za stranke GARDENA.

### OPOMBA:

Zamenjave je dovoljeno opraviti samo v servisnem oddelku GARDENA ali v specializiranem zastopstvu, ki ga odobri GARDENA.

→ V primeru drugih okvar se obrnite na svoj servisni center GARDENA (glejte naslednjo stran).

## 7. TEHNIČNI PODATKI

Akumulatorski sesalnik/pihalnik	Enota	Vrednost (št. izdelka 14895)	
		Način pihanja	Način sesanja
Sesalna moč	N	5,4	
Razmerje mulčenja		10:01	
Hitrost pihanja	km/h	250	
Prostornina zbiralne košare	l	30	
Teža z zbiralno košaro	kg	3,56	
Raven zvočnega tlaka L <sub>PA</sub> <sup>1)</sup>	dB(A)	80	82
Negotovost k <sub>PA</sub>	dB(A)	3	3

Akumulatorski sesalnik/pihalnik	Enota	Vrednost (št. izdelka 14895)	
Raven zvočne moči hrupa $L_{WA}^{2\%}$ izmerjena/zagotovljena	dB(A)	92 / 93	94 / 95
Vibracije dlani in roke $a_{vhw}^{1)}$	m/s <sup>2</sup>	<2,5	<2,5
Negotovost $k_{vhw}$		1,5	1,5

Metode merjenja so skladne z: <sup>1)</sup> EN IEC 62841-4-6 <sup>2)</sup> RL 2000/14/EC/S.I. 2001 No.1701

**OPOZORILO:** Emisije vibracij in hrupa med dejansko uporabo stroja se lahko razlikujejo od navedene skupne vrednosti glede na načine uporabe stroja. Glede na navedeno je treba določiti varnostne ukrepe za zaščito operaterja, primerne za izpostavljenost dejanskim pogojem uporabe (pri čemer upoštevajo vse dele delovnega cikla, npr. poleg časa vklopa in delovanja tudi čas izklopa stroja in delovanja v prostem teku).

Akumulatorska baterija sistema PBA 18 V 4,0 Ah W-C	Enota	Vrednost	
Napetost akumulatorske baterije	V (DC)	18	
Zmogljivost akumulatorske baterije	Ah	4,0	
Število celic (Litij-ionskih)		10	
Primerni akumulatorski polnilniki sistema POWER FOR ALL		AL 1810 CV / AL 1815 CV / AL 18V-20 / AL 1830 CV / AL 1880 CV / AL 18V-44	
Sistem polnilnika akumulatorske baterije	Enota	Vrednost (AL 1810 CV)	Vrednost (AL 18V-20)
Omrežna napetost	V (AC)	220 – 240	220 – 240
Omrežna frekvenca	Hz	50 – 60	50 – 60
Nazivna moč	W	26	50
Napajalna napetost akumulatorske baterije	V (DC)	18	18
Najv. polnilni tok akumulatorske baterije	mA	1000	2000
Čas polnjenja akumulatorske baterije (pribl.)			
PBA 18V 2,0Ah W-B	najm.	124	64
PBA 18V 2,5Ah W-B	najm.	154	79
PBA 18V 4,0Ah W-C	najm.	244	124
Dovoljena temperatura baterije za polnjenje	°C	0 – 45	0 – 45
Teža	g	170	210
Razred zaščite		II / II	II / II
Ustrezne akumulatorske baterije sistema POWER FOR ALL PBA 18V		PBA 18V	PBA 18 V

## 8. DODATNA OPREMA/NADOMESTNI DELI

Nadomestna zbiralna košara GARDENA	Za zamenjavo poškodovane zbiralne košare.	Št. izdelka 14895-00.660.00
Nadomestni komplet kolesa GARDENA	Za zamenjavo poškodovanega kolesa in/ali nosilca kolesa.	Št. izdelka 14895-00.900.01
Akumulatorska baterija sistema GARDENA P4A PBA 18 V/45 P4A PBA 18 V/72	Dodatna ali nadomestna baterija.	Št. izdelka 14903 Št. izdelka 14905

## 9. SERVISNA SLUŽBA

Trenutne kontaktne informacije za naš servisni oddelek so na voljo na spletni strani [www.gardena.com/contact](http://www.gardena.com/contact)

## 10. ODSTRANITEV

### 10.1. Odlaganje izdelka



Simbol pomeni, da izdelek ni gospodinjski odpadak. Obvezna je reciklaža v najbližjem zbirnem centru za električno in elektronsko opremo.

To prispeva k ustreznemu ravnanju z izrabljenimi odpadki. Za informacije se obrnite na lokalne organe, službe za ravnanje z gospodinjskimi odpadki, servisnega zastopnika ali prodajalca družbe GARDENA. V primeru neustrezne odstranitve odpadkov lahko pride zaradi morebitne prisotnosti nevarnih snovi do škodljivih posledic za okolje in zdravje ljudi.

## 10.2. Odlaganje akumulatorske baterije



Akumulatorska baterija vsebuje litij-ionske celice, ki jih po koncu življenjske dobe ni dovoljeno zavreči med običajne gospodinjske odpadke.

### Li-ion

Zagotovite, da ne pride do kratkega stika na kontaktih litij-ionskih celic tako, da jih prelepitate s trakom. Poskrbite za ustrezno odlaganje litij-ionskih celic v svojem lokalnem zbirnem centru za recikliranje ali prek njega.

## sq Thithëse-fryrëse gjethesh me bateri PowerJet Collect P4A për oborre

### Manuali origjinal i përdorimit

1. UDHËZIMET E SIGURISË	137
2. MONTIMI	139
3. PËRDORIMI	140
4. MIRËMBAJTJA	141
5. MAGAZINIMI	142
6. NDREQJA E GABIMEVE	142
7. TË DHËNAT TEKNIKE	142
8. AKSESORË/PJESËT KËMBIMI	143
9. SERVISI	143
10. ASGJËSIMI	143

## 1. UDHËZIMET E SIGURISË

### 1.1 Simbolet në produkt



→ Lexoni manualin e përdorimit.



→ Kërkojuni personave përreth të qëndrojnë larg.



→ Përdorni mbrojtëse për sytë dhe veshët.



→ Mos e ekspozoni në shi.

### 1.2 Udhëzime të përgjithshme sigurie

#### 1.2.1 Udhëzime të përgjithshme sigurie për pajisjen



### PARALAJMËRIM!

Lexoni të gjitha paralajmërimet e sigurisë, udhëzimet, ilustrimet dhe të dhënat teknike të furnizuara me këtë pajisje.

Gabimet në respektimin e të gjitha udhëzimeve të renditura më poshtë mund të shkaktojnë goditje elektrike, zjarr dhe/ose lëndime të rënda.

#### Ruani të gjitha paralajmërimet dhe udhëzimet për të ardhmen.

Termi "pajisje" i përdorur në udhëzimet e sigurisë u referohet pajisjeve që funksionojnë me energji elektrike (me kordon) dhe atyre që funksionojnë me bateri (pa kordon).

#### 1) Siguria në vendin e punës

**a) Mbajeni sektorin tuaj të punës të pastër dhe të ndriçuar mirë.**

Rrëmuja dhe sektorët e punës të pandriçuar mund të shkaktojnë aksidente.

**b) Mos i përdorni pajisjet në atmosfera shpërthyes, si p.sh. në prani të lëngjeve, gazeve ose pluhurave të ndezshme.**

Pajisjet gjenerojnë shkëndija të cilat mund të ndezin pluhurin ose avujt.

**c) Mbajni larg fëmijët dhe personat e tjerë të pranishëm gjatë përdorimit të pajisjes.**

Nëse shpërqendroheni mund të humbisni kontrollin e pajisjes.

#### 2) Siguria elektrike

**a) Spinat e furnizimit me energji të pajisjes duhet të përshtaten me prizën. Spina nuk duhet të ndryshohet në asnjë mënyrë. Mos përdorni përshtatës spine bashkë me vegla elektrike me mbrojtje me tokëzim. Spinat e pandryshuara dhe prizat e përshtatshme ulin rezikun e goditjeve elektrike.**

**b) Shmangni kontaktin trupor me sipërfaqet e tokëzuara, si ato të tubacioneve, të sistemeve të ngrohjes, të sobave dhe të frigoriferëve. Ekziston një rezik i lartë goditjeve elektrike nëse trupi juaj është i tokëzuar.**

IS

BS

c) Mbajini pajisjet larg shiut ose lagështirës. Uji që hyn në pajisje rrit rrezikun e goditjeve elektrike.

d) Mos e keqpërdorni kordonin. Asnjëherë mos e përdorni kordonin për ta mbajtur, për ta tërhequr ose për ta hequr pajisjen nga priza. Mbajeni kordonin larg nga nxehtësia, vaji, tehet e mprehta ose nga pjesë të lëvizshme të pajisjes. Kordonët e dëmtuar ose të ngatërruar rrisin rrezikun e një goditjeje elektrike.

e) Nëse punoni jashtë me pajisjen, përdorni vetëm kordonë zgjatues të cilët janë të përshtatshëm për ambientet e jashtme. Përdorimi i një kordoni të përshtatshëm për ambientet e jashtme ul rrezikun e goditjes elektrike.

f) Nëse përdorimi i pajisjes në ambient të lagësht është i paevitueshëm, përdorni një burim energjie të mbrojtur me automat diferencial (RCD). Përdorimi i një automati diferencial ul rrezikun e një goditjeje elektrike.

### 3) Siguria personale

a) Qëndroni në gjendje gatishmërie, kushtojini vëmendje veprimeve që bëni dhe përdorni logjikën e shëndoshë gjatë përdorimit të pajisjes. Mos e përdorni pajisjen nëse jeni i lodhur ose nën ndikimin e drogës, alkoolit ose të medikamenteve. Një moment pakujdesie gjatë përdorimit të pajisjes mund të shkaktojë lëndime të rënda.

b) Përdorni pajisje mbrojtëse personale. Mbani gjithmonë mbrojtëse për sytë. Mbatja e pajisjeve mbrojtëse personale si një maskë për pluhurin, këpucëve të siguris kundër rrëshqitjes, kaskës mbrojtëse ose mbrojtëse të dëgjimit, në varësi të kushteve përkatëse, ul rrezikun e lëndimeve.

c) Shmangni vendosjen në punë pa dashje. Sigurohuni që pajisja të jetë e fikur para se ta lidhni me rrjetin e furnizimit me energji elektrike dhe/ose me baterinë, para se ta merrni ose ta mbani. Mbatja e pajisjes me gishtin të çelësi apo vënia e saj në punë ndërkohë që çelësi është i ndezur, mund të shkaktojë incidente.

d) Hiqni veglat konfiguruese ose çelësat e dadove para se të ndizni pajisjen. Çelësat e dadove apo çelësat e tjerë të lënë në pjesët rotulluese të pajisjes, mund të shkaktojnë lëndim.

e) Shmangni qëndrimet jo normale të trupit. Kujdesuni për një qëndrim të sigurt dhe mbani gjatë gjithë kohës ekuilibrin. Në këtë mënyrë mund ta kontrolloni më mirë pajisjen në situata të papritura.

f) Mbani rroba të përshtatshme. Mos mbani rroba të gjera ose bizhuteri. Mbani flokët dhe rrobat larg nga pjesët e lëvizshme.

Rrobat e gjera, bizhuteritë ose flokët e gjata mund të kapen nga pjesët e lëvizshme.

g) Nëse disponohen mekanizma për thithjen dhe grumbullimin e pluhura-ve, ato duhet të montohen dhe përdoren siç duhet. Përdorimi i një thithëse pluhuri mund të ulë rreziqet për shkak të tymrave.

h) Mos kini vetëbesim të tepruar dhe mos i shpërfillni rregullat e sigurisë së veglës, edhe nëse jeni familjarizuar me pajisjen pas disa përdorimesh. Përdorimi i shkujdesur mund të çojë në lëndime të rënda brenda një fraksioni sekondi.

### 4) Përdorimi i pajisjes dhe mirëmbajtja

a) Mos e mbingarkoni pajisjen. Përdorni pajisjen përkatëse për qëllimin e caktuar. Me pajisjen e duhur punoni më mirë dhe më i sigurt sipas normës përkatëse të efikasitetit.

b) Mos përdorni një pajisje çelësi i së cilës është me defekt. Një pajisje e cila nuk mund të kontrollohet me anë të çelësit përbën rrezik dhe duhet të riparohet.

c) Hiqni spinën nga priza dhe/ose hiqni baterinë, nëse është e heqshme, para se të bëni konfigurime në pajisje, të ndryshoni aksesorë ose ta magazinoni diku pajisjen. Kjo masë parandaluese pengon ndezjen aksidentale të pajisjes.

d) Mbajini pajisjet joaktive larg fëmijëve dhe mos lejoni që të përdoren nga persona që nuk janë të familjarizuar me to ose me këto udhëzime. Pajisjet janë të rrezikshme nëse përdoren nga persona pa përvojë.

e) Mirëmbani pajisjet dhe aksesorët. Kontrolloni për keqvendosje ose ngecje të pjesëve të lëvizshme, thyerje të pjesëve dhe ndonjë problem tjetër që mund të ndikojë në përdorimin e pajisjes. Nëse ka dëmtime, riparoheni pajisjen përpara përdorimit. Shumë aksidente vijnë si pasojë e mosmirëmbajtjes së duhur të pajisjeve.

f) Mbajini veglat prerëse të mprehta dhe të pastra. Veglat prerëse të mirëmbajtura me kujdes e me tehe prerës të mprehta kanë më pak gjasa të ngecin dhe janë më të lehta për t'u manovruar.

g) Përdorini veglat elektrike, aksesorët, veglat e punës etj. në përputhje me këto udhëzime. Kushtojini vëmendje gjatë përdorimit kushteve të punës dhe aktivitetit që duhet kryer.

Përdorimi i pajisjes për qëllime të tjera të ndryshme nga ato që janë parashikuar mund të shkaktojë situata të rrezikshme.

h) Mbajini dorezat dhe sipërfaqet e kapjes të thata, të pastra dhe pa vaj ose graso.

Doreza dhe sipërfaqet e kapjes që rëshqasin nuk lejojnë operim dhe kontroll të sigurt të pajisjes në situata të paparashikueshme.

### 5) Përdorimi dhe trajtimi i veglës me bateri

a) Karikoni bateritë vetëm me karikues, të cilët këshillohen nga prodhuesi.

Një karikues i cili është i përshtatshëm për një lloj të caktuar baterish mund të paraqesë rrezik zjarri nëse përdoret me bateri të tjera.

b) Përdorni vetëm bateritë e parashikuara për këtë gjë në pajisjen elektrike. Përdorimi i baterive të tjera mund të shkaktojë plagosje ose rrezik zjarri.

c) Mbajeni baterinë që nuk përdoret larg nga kapëset e letrës, monedhat, çelësat, gozhdët, vidat ose nga objektet e tjera të vogla metalike pasi mund të krijojnë lidhje nga njëri pol në tjetrin. Një lidhje e shkurtër mes polëve të baterisë mund të shkaktojë djegie ose zjarr.

d) Në rast përdorimi të gabuar mund të rrjedhë lëng nga bateria. Mënjani kontaktin me të. Në rast kontakti aksidental, shpëlajeni me ujë. Nëse lëngu futet në sy, përveç larjes, duhet të kërkoni edhe ndihmën e mjekut. Lëngu që del nga bateria mund të shkaktojë iritime të lëkurës ose djegie.

e) Mos përdorni bateri ose vegël të dëmtuar ose të ndryshuar.

Bateritë e dëmtuara ose të ndryshuara mund të sillen në mënyrë të paparashikuar dhe të çojnë në zjarr, shpërthim ose rrezik lëndimi.

f) Mos e ekspozoni baterinë ose veglën ndaj zjarrit ose temperaturave tepër të larta. Zjarri dhe temperatura mbi 130°C mund të shkaktojnë shpërthim.

g) Ndiqni të gjitha udhëzimet mbi karikimin dhe mos e karikoni baterinë ose veglën me bateri jashtë diapazonit të temperaturës të specifikuar tek udhëzimet.

Karikimi i gabuar ose karikimi në temperatura jashtë diapazonit të specifikuar mund të dëmtojë baterinë dhe të rrisë rrezikun e zjarrit.

### 6) Servisi

a) Besojani riparimin e pajisjes suaj vetëm një personi të kualifikuar për riparime i cili përdor vetëm pjesë këmbimi identike. Në këtë mënyrë garantohe siguria e vazhdueshme e pajisjes.

b) Mos i kurrë bëni shërbime mirëmbajtjeje baterive të dëmtuara. Mirëmbajtja e baterive duhet të bëhet nga prodhuesi ose pikat e autorizuara të shërbimit të klientit.

## 1.2.2 Këshilla sigurie për fryrësen, thithësen dhe thithëse-fryrësen për oborre

a) Mos e përdorni makinerinë në mot të keq, veçanërisht kur ka rrezik rrufeje. Kjo ul rrezikun e goditjes nga rufeja.

b) Kontrolloni vazhdimisht grumbulluesin e papastërtive për konsumim ose vjetrim. Një grumbullues papastërtish i konsumuar ose i dëmtuar mund të rrisë rrezikun e lëndimit personal.

c) Përdorni mbrojtëse për sytë dhe veshët. Pajisjet e duhura mbrojtëse ulin rrezikun e lëndimit personal.

d) Gjatë përdorimit të pajisjes, përdorni gjithmonë këpucë mbrojtëse dhe kundër rrëshqitjes. Mos e përdorni pajisjen asnjëherë zbatuar apo me sandale të hapura.

Kjo redukton rrezikun e lëndimit të këmbëve.

e) Mos mbani rroba të gjera ose artikuj si për shembull, shaje, thekë, zinxhirë, kollare etj. që mund të thithen në hyrjet e ajrit. Kapni ose mbulonit flokët e gjatë për t'u siguruar që të mos thithen në hyrjet e ajrit. Nëse ndonjë nga këta artikuj thithet në hyrjet e ajrit, mund të rritet rreziku i lëndimit personal.

f) Mbajini larg personat që kalojnë pranë gjatë përdorimit të pajisjes. Mbeturinat e hedhura mund të rritin rrezikun e lëndimit personal.

g) Mos e përdorni në modalitetin me vakuum pa vendosur grumbulluesin e papastërtive.

Objektet e hedhura mund të rritin rrezikun e lëndimit personal.

h) Mos e drejtoni asnjëherë kokën e fryrëses nga njerëzit ose kafshët apo nga dritaret. Bëni shumë kujdes kur fryni papastërtitë afër objekteve solide, si p.sh. pemët, automjetet ose muret që mund t'i kthejnë mbrapsht papastërtitë.

Objektet e hedhura mund të dëmtojnë pronën dhe mund të rritin rrezikun e lëndimit personal.

i) Mos e përdorni pajisjen për të mbledhur ose fryrë ndonjë send që po digjet ose nxjerr tym, si p.sh. cigaret, shkrepëset ose hiri i nxehtë. Këto burime të ndezshme mund të rritin rrezikun e zjarrit.

j) Mos thithni me vakuum ujë ose lëngje të tjera, as mos zhytni ndonjë pjesë të pajisjes në lëngje. Hyrja e ujit në pajisje mund të rritë rrezikun e goditjeve elektrike.

k) Mos thithni me vakuum gurë, zhavorr, objekte metalike ose xhama të thyer.

Rrota e ventilatorit mund të dëmtohet dhe mund të rritë rrezikun e lëndimit personal.

l) Mos e prekni ventilatorin ndërkohë që është ende në lëvizje. Fikni pajisjen dhe prisni derisa të ndalojë ventilatori para se të hiqni ndonjë pjesë që mund ta zbulojë ventilatorin.

Kjo redukton rrezikun e lëndimit nga pjesët e lëvizshme.

m) Sigurohuni që çelësi i ndezjes/fikjes të jetë fikur kur largoni materialin e bllokuar ose kur riparoni pajisjen.

Ndezja e paqëllimtë e pajisjes gjatë pastrimit të materialit të bllokuar ose mirëmbajtjes mund të çojë në lëndime të rënda.

## 1.3 Udhëzime të tjera sigurie

### 1.3.1 Përdorimi i synuar

Përdorni si fryrëse për oborre:

Thithëse-fryrësja me vakuum GARDENA synohet të përdoret për fryrjen e grimcave të papastërtive dhe barit të prerë nga trotuarët, rrugicat, verandat etj., për fryrjen e barit të prerë, kashtës dhe gjetheve duke i grumbulluar ato në pirqje ose për heqjen e grimcave të papastërtive nga cepat, bashkimet dhe hapësirat mes tullave dhe gurëve të mureve.

Përdorni si thithëse gjethesh:

Thithëse-fryrësja GARDENA është projektuar për thithjen me vakuum të materialëve të thata, si gjethet, bar, degëzat dhe copat e letrës.

Produkti nuk është i përshtatshëm për përdorim për një kohë të gjatë (përdorim profesional).

Pajisja synohet të përdoret nga përdoruesit në nivelin e tokës dhe jo mbi shkallë ose mbi ndonjë mbështetëse të paqëndrueshme.

Kur e përdorni me rripin e shtatullës, sigurohuni që asnjë aksesori apo veshje tjetër që mbani në trup të mos pengojë hapjen dhe heqjen e rripit të shtatullës. Kontrolloni pajisjen për dëme nëse duket se ka dridhje të tepërta.



Sigurohuni që çelësi i ndezjes/fikjes të jetë i fikur dhe bateria të jetë e çmontuar kur bëni zhbllokime ose pastroni materialin e bllokuar.

Mbani çdo hyrje të ajrimit të pastër nga papastërtitë.

## **RREZIK!** **Rrezik lëndimi!**

- Mos e përdorni produktin për të prerë shkurre, ligustra, kaçubë dhe bimët e vjetra, për të prerë bimët kacavjerrëse ose barin në çati ose ballkone, për të shlypur degët dhe degëzat dhe për të kompensuar për parregullsitë në tokë.
- Mos e përdorni produktin në zona të pjerrëta me pjerrësi më shumë se 20°.

### 1.3.2 Paralajmërimet e sigurisë për bateritë dhe karikuesit e baterisë

-  **Lexoni të gjitha paralajmërimet dhe udhëzimet e sigurisë.** Mosndjekja e paralajmërimeve dhe udhëzimeve mund të rezultojë në goditje elektrike, zjarr dhe/ose lëndime të rënda.
- **Ruani udhëzimet në një vend të sigurt.** Përdoreni karikuesin e baterisë vetëm nëse i njihni të gjitha funksionet e tij dhe mund t'i kryeni ato pa kufizime ose nëse kenë marrë udhëzimet e duhura.
- **Mos e përdorni produktin në atmosfera shpërthyes.**
- **Mbikëqyrni fëmijët gjatë përdorimit, pastrimit dhe mirëmbajtjes.** Në këtë mënyrë sigurohet që fëmijët nuk luajnë me karikuesin e baterisë.
- **Karikoni vetëm bateri me jone litiumi të sistemit „POWER FOR ALL“ lloji PBA 18 V me një kapacitet prej 1,5 Ah ose më shumë (5 pila baterie ose më shumë). Tensioni i baterisë duhet të përputhet me tensionin e karikimit të baterisë të karikuesit të këtij të fundit. Mos karikoni bateri që nuk rikarikohen.** Përndryshe, ka rrezik për zjarr dhe shpërthim.
-  **Përdoreni karikuesin e baterisë vetëm në ambiente të mbyllura dhe mbajeni larg lagështisë.** Hyrja e ujit në karikuesin e baterisë rrit rrezikun e goditjes elektrike.
- **Mbani karikuesin e baterisë të pastër.** Për shkak të papastërtisë ka rrezik për goditje elektrike.
- **Para përdorimit kontrolloni gjithmonë karikuesin e baterisë, duke përfshirë kabllon dhe spinën.** Mos e përdorni karikuesin e baterisë nëse vëreni ndonjë dëmtim. Mos e hapni vetë karikuesin e baterisë, sigurohuni që çdo riparim të kryhet vetëm nga një personel i kualifikuar duke përdorur vetëm pjesë këmbimi origjinale. Karikuesit e baterive, kabllo dhe spinat e dëmtuara risin rrezikun e një goditjeje elektrike.
- **Mos e përdorni karikuesin e baterisë në sipërfaqe lehtësisht të djegshme (p.sh. letër, tekstile, etj.) ose në mjedisë të djegshme.** Për shkak të nxehtësisë së karikuesit të baterisë gjatë karikimit ekziston rrezik zjarri.
- **Nëse kabloja e lidhjes duhet zëvendësuar, kjo duhet të kryhet nga GARDENA ose nga një qendër e autorizuar shërbimi për veglat elektrike GARDENA, për të shmangur rreziqet e sigurisë.**
- **Këto paralajmërimet e sigurisë vlejnë vetëm për bateritë me jone litiumi 18 V të sistemit „POWER FOR ALL“.**
- **Karikojni bateritë vetëm me karikues të rekomanduar nga prodhuesi.** Karikuesi i baterisë që është i përshtatshëm për një lloj baterie mund të shkaktojë rrezik zjarri nëse përdoret me bateri të tjera.
- **Mund të dalin edhe avuj nëse bateria është e dëmtuar ose përdoret në mënyrë të gabuar.** Sigurohuni që zona të jetë e ajrosur mirë dhe të kërkoni ndihmë mjekësore nëse përjetoni efekte negative. Avujt mund të ngacmojnë aparatën e frymëmarrjes.
- **Nëse bateria është me defekt, lëngu i baterisë mund të derdhet dhe të lagë objektet pranë saj.** Kontrolloni pjesët e prekura. Pastrojeni ose ndërrojeni nëse është e nevojshme.
- **Në rast se përdoret në mënyrë të papërshtatshme ose nëse është e dëmtuar, nga bateria mund të rrjedhë lëng i ndezshëm.** Shmangni kontaktin. Në rast kontakti aksidental, shpëlajeni me ujë. Nëse lëngu futet në sy, kërkoni ndihmë shtesë mjekësore. Lëngu që del nga bateria mund të shkaktojë iritime të lëkurës ose djegie.
- **Përdoreni baterinë vetëm me produktet partnere të sistemit „POWER FOR ALL“.** Bateritë 18 V që mbajnë mbishkrimin „POWER FOR ALL“ janë plotësisht të përputhshme me produktet në vijim: të gjitha produktet partnere 18 V të sistemit „POWER FOR ALL“.
- **Shihni rekomandimet e baterisë në manualin e përdorimit për produktin tuaj.** Kjo është mënyra e vetme për të përdorur në mënyrë të sigurt baterinë dhe produktin, si edhe për të mbrojtur bateritë nga mbingarkesat e rrezikshme.
- **Karikojni bateritë vetëm me karikues të rekomanduar nga prodhuesi ose nga partnerët e sistemit „POWER FOR ALL“.** Karikuesi i baterisë që është i përshtatshëm për një lloj të caktuar baterie, përbën rrezik zjarri kur përdoret me bateri të tjera (lloji i baterisë: PBA 18 V etj./ Karikuesit e përputhshëm të baterisë: AL 18 etj.).
- **Bateria dërgohet pjesërisht e karikuar.** Për të siguruar performancë të plotë të baterisë, karikoni plotësisht baterinë me karikuesin e baterisë përpara se ta përdorni për herë të parë.
- **Mbajini bateritë larg fëmijëve.**
- **Mos e hapni baterinë.** Ekziston rreziku i një qarku të shkurtër.
- **Mos e lidhni baterinë në qark të shkurtër.** Kur bateria nuk përdoret, mbajeni larg nga kapëset e letrës, monedhat, çelësat, gozhdët, vidat ose nga objektet e tjera të vogla metalike, pasi ato mund të shkaktojnë lidhje të kontakteve. Një lidhje e shkurtër mes poleve të baterisë mund të shkaktojë djegie ose zjarr.
- **Kontaktet e baterisë mund të jenë të nxehta pas përdorimit.** Kujdes kontaktet e nxehta kur të hiqni bateritë.
- **Bateria mund të dëmtohet nga objekte të mprehta të tilla si gozhdë, kaçavida ose forca e jashtme.** Mund të ndodhë një qark i shkurtër i brendshëm dhe bateria mund të marrë flakë, të nxjerrë tym, të shpërthejë ose të mbinxehet.
- **Mos i bëni kurrë shërbim baterive të dëmtuara.** Të gjitha mirëmbajtjet e baterive duhet të kryhen vetëm nga prodhuesi ose nga qendrat e autorizuar të shërbimit.

-  **Mbajeni baterinë nga nxehtësia, duke përfshirë ekspozimin për një kohë të gjatë ndaj rrezeve të diellit, zjarrit, papastërtisë, ujit dhe lagështisë.** Ekziston rreziku i shpërthimit dhe i qarkut të shkurtër.
- **Përdoreni dhe ruajeni baterinë vetëm në temperaturë ambiente midis -20°C dhe +50°C. Në verë, mos e lini baterinë në makinë, për shembull.** Në temperatura < 0°C, performanca mund të ulet në varësi të pajisjes.
- **Karikojni baterinë vetëm në temperaturë ambiente ndërmjet 0°C dhe +35°C.** Karikimi jashtë diapazonit të temperaturës mund ta dëmtojë baterinë dhe të rrisë rrezikun e zjarrit.
- **Pas përdorimit lëreni baterinë të ftohet për të paktën 30 minuta, para se ta karikoni apo ta magazinoni.**

### 1.3.3 Udhëzime shtesë për sigurinë elektrike

## **RREZIK!** **Rrezik për arrest kardiak!**

Ky produkt krijon fushë elektromagnetike gjatë përdorimit. Kjo fushë elektromagnetike mund të ndikojë në funksionalitetin e implanteve mjekësore aktive ose pasive (p.sh. stimuluesit kardiakë), gjë e cila mund të rezultojë në lëndime të rënda ose vdekje.

- Konsultohuni me mjekun tuaj dhe me prodhuesin e implantit përpara përdorimit të këtij produkti.
- Hiqni baterinë kur nuk jeni duke përdorur produktin.

- **Shkëputni baterinë nëse pajisja nuk ndalon.** Heqja e baterisë e ndalon pajisjen.
- **Nëse rrota lëvizëse është bllokuar, ndaloni dhe hiqni baterinë.** Ka rrezik lëndimi nëse pajisja ndizet padashur.
- **Mos e përdorni pajisjen në afërsi të ujit apo për mirëmbajtje të pëllgjeve.** Nëse në bateri hyri ujë, kjo mund të shkaktojë goditje elektrike dhe të çojë në lëndim personal.

### 1.3.4 Udhëzime të tjera për sigurinë personale

## **RREZIK!** **Rrezik mbytjeje!**

Pjesët e vogla mund të gëlltiten.

- Mbajini larg fëmijët e vegjël gjatë montimit të produktit.

- **Mos e përdorni për të thithur me vakum miell, rërë ose tallash.** Kjo mund të krijojë një ambient shpërthyes.
- **Mos e hapni kapakun e mirëmbajtjes gjatë përdorimit.** Për shkak të një mundësi të vogël për rrezik keqfunksionimi në çelësin e sinjalit, rrota lëvizëse mund të mos ndalojë automatikisht.
- **Mbuloni flokët e gjatë në kohën e përdorimit.** Floku mund të thithet në hyrjen e ajrit të kasës së motorit.
- **Mos e përdorni produktin në ambiente shpërthyes.** Ekziston një rrezik shpërthimi.
- **Kushtojni vëmendje ambientit përreth.** Për shkak të kufizimit të dëgjimit nga zhurma dhe mbrojtëset e veshëve, mund të mos e kuptoni se po afrohen njerëz apo se ka ndonjë rrezik tjetër.
- **Rekomandim: Mbani një maskë për pluhurat.** Në të kundërt, mund të thithni pluhurin që ngrihet.
- **Produkti është i përshtatshëm vetëm për përdorim në ambient të jashtëm.** Përdorimi i pajisjes në ambiente të brendshme e përforcon zhurmën e pajisjes.

## 2. MONTIMI

## **RREZIK!** **Rrezik lëndimi**

Ka rrezik lëndimi nëse produkti ndizet aksidentalisht dhe nëse thithen flokë, roba ose objekte të pasiguruara. Produkti mund të përdoret vetëm kur ka të montuar tubin e thithëse-fryrësese.

- Prisni derisa fletët e helikës të ndalen plotësisht. Hiqeni baterinë para se të montoni produktin.

### 2.1 Fusha e furnizimit

	Artikulli 14895-20	Artikulli 14895-55
Thithëse-fryrëse pa kordon	x	x
Karikuesi i baterisë	x	-
Bateri (4,0 Ah)	x	-
Manuali i përdorimit	x	x

## 2.2 Montimi i tubit të thithëse-fryrëses [Fig. A1/A2]

### **RREZIK!** Rrezik lëndimi

Ka rrezik lëndimi nga fletët e helikës nëse fusni duart në hyrjen e kasës.  
→ Montoni tubin e thithëse-fryrëses para se ta ndizni atë.

- Drejtvendosni dhëmbëzimin në tubin e sipërm të thithëse-fryrëses ① me atë në hapjen e kasës ②.
- Shtypni tubin e sipërm të thithëse-fryrëses ① në hapjen e kasës deri në fund ②.
- Vidhosni 3 vidat ③ në 3 vrimat e hapjes së kasës ② (përdredhja e fiksimit = 1,4 – 1,6 Nm).  
*Tubi i sipërm i thithëse-fryrëses tani është i lidhur fort me kasën.*
- Shtypni tubin e poshtëm të thithëse-fryrëses ④ në tubin e sipërm të thithëse/fryrëses ① derisa lidhjet të shkojnë në vend dhe të dëgjoni një tingull kërcitës.

## 2.3 Montimi i rrotës lëvizëse [Fig. A3]

Ka 3 kyçe ① në tubin më të vogël fryrës të tubit të thithëse-fryrëses ④. Distanca midis tubit të thithëse-fryrëses ④ dhe tokës mund të rregullohet duke përdorur 3 kyçe ①.

- Rrëshqitni kllapën e rrotës lëvizëse ⑤ në pozicionin e dëshiruar të kyçjes të tubit të poshtëm të thithëse-fryrëses ④.
- Vidhosni vidën ⑥ në vrimën e kllapës së rrotës lëvizëse ⑤ (përdredhja e fiksimit = 1,4 – 1,6 Nm).  
*Rrota lëvizëse tani është fiksuar në pozicionin e kyçjes.*

## 2.4 Vendosja e çantës së grumbullimit [Fig. A4]

- Lidhni çantën e grumbullimit ⑦ me kllapën ⑧ në pjesën e brendshme të ejetorit ⑨.
- Paloseni kllapën ⑧ me drejtim për sipër derisa kyçi ⑩ në ejetorin ⑨ të futet në vend.
- Vendosni grepin ⑪ në kllapë ⑫.  
*Lidhësja prej gome mban çantën e grumbullimit në tubin e thithëse-fryrëses.*

## 2.5 Vendosja e rripit të shpatullës [Fig. A5]

Rripi i shpatullës ofron më shumë mbështetje gjatë përdorimit të thithëse-fryrëses. Ne rekomandojmë përdorimin e rripit të shpatullës.

- Mbërtheni grepin ⑬ e rripit të shpatullës ⑭ në kllapën ⑫.
- Tërhiqni rripin e shpatullës ⑭ mbi njërin shpatull.

## 3. PËRDORIMI

### **RREZIK!** Rrezik lëndimi

Ka rrezik lëndimi nëse produkti ndizet aksidentalisht dhe nëse thithen flokë, roba ose objekte të pasiguruara.  
→ Prisi derisa fletët e helikës të ndalen plotësisht.  
→ Hiqni baterinë përpara se të bëni rregullime ose të transportoni pajisjen.

→ Produkti mund të përdoret vetëm kur ka të montuar tubin e thithëse-fryrëses.

### 3.1 Karikimi i baterisë [Fig. O1/O2/O3]

#### **KUJDES!** Dëmtimi i pronës.

Nëse tensioni i burimit të energjisë nuk përputhet me specifikimet në pllakën e specifikimeve të karikuesit të baterisë, karikuesi i baterisë mund të dëmtohet.  
→ Vini re tensionin e rrejtit.

### **RREZIK!** Rrezik lëndimi.

Mund t'ju ngecin gishtat kur vendosni baterinë.  
→ Kini kujdes gishtat.

Falë procesit inteligjent të karikimit, gjendja e karikimit të baterisë dallohet automatikisht dhe karikohet me rrymën përkatëse optimale në varësi të temperaturës dhe tensionit të baterisë. Në këtë mënyrë bateria mbrohet me kujdes dhe mbahet përherë e karikuar plotësisht kur ruhet në karikues.

- Shtypni butonin e lëshimit ① dhe hiqni baterinë ② nga foleja e baterive ③.
- Lidhni karikuesin e baterisë ④ me një prizë të rrejtit.
- Rrëshqitni baterinë ② në karikuesin e baterisë ④.  
*Nëse treguesi i karikimit të baterisë ⑤ në karikues pulson në ngjyrë të gjelbër, bateria po karikohet.*  
*Nëse treguesi i karikimit të baterisë ⑤ në karikues ndriçon vazhdimisht me ngjyrë të gjelbër, bateria është karikuar plotësisht (kohëzgjatja e karikimit, shihni 7. TË DHËNAT TEKNIKE).*
- Kontrolloni rregullisht nivelin e karikimit gjatë karikimit.
- Kur bateria ② të jetë karikuar plotësisht, bateria ② mund të shkëputet nga karikuesi i baterisë ④.

## 3.2 Domethënia elementeve të ekranit

### 3.2.1 Treguesi i karikimit të baterisë në karikuesin e baterisë [Fig. O3]

**Drita pulsuese në ngjyrë të gjelbër (e shpejtë) në treguesin e karikimit të baterisë ⑤**



Procedura e karikimit të shpejtë tregohet nga **pulsimi i shpejtë** i treguesit **në ngjyrë të gjelbër** të karikimit të baterisë ⑤.

**Shënim:** Karikimi i shpejtë mund të kryhet vetëm nëse temperatura e baterisë është brenda diapazonit të lejuar të temperaturës së karikimit; shikoni "Të dhënat teknike".

**Drita pulsuese në ngjyrë të gjelbër (e ngadalë) në treguesin e karikimit të baterisë ⑤**



Kur niveli i baterisë të jetë përafërsisht 80%, treguesi **në ngjyrë të gjelbër** i karikimit të baterisë ⑤ pulson ngadalë.

Bateria mund të hiqet për përdorim të menjëhershëm.

**Drita jopulsuese e treguesit në ngjyrë të gjelbër të karikimit të baterisë ⑤**



**Drita jopulsuese** në treguesin e karikimit të baterisë ⑤ tregon që bateria është plotësisht e karikuar.

Nëse bateria nuk është e vendosur në prizë, **drita e vazhdueshme** në treguesin e karikimit të baterisë ⑤ sinjalizon që spina e rrejtit është vendosur në prizë dhe karikuesi është gatë për punë.

**Drita jopulsuese e treguesit në ngjyrë të kuqe të karikimit të baterisë ⑥**



**Drita jopulsuese** e treguesit **në ngjyrë të kuqe** të defektit të baterisë ⑥ sinjalizon që temperatura e baterisë është përtej diapazonit të lejuar të temperaturës së karikimit; shikoni "Të dhënat teknike".

Sapo të arrihet diapazoni i lejuar i temperaturës, karikuesi i baterisë kalon automatikisht në karikimin e shpejtë.

**Drita pulsuese në ngjyrë të kuqe e treguesit të defektit të baterisë ⑥**



**Drita pulsuese** e treguesit **në ngjyrë të kuqe** të defektit të baterisë ⑥ sinjalizon një defekt tjetër në ciklin e karikimit; shihni "Ndrejtja e problemeve".

### 3.2.2 Treguesi i gjendjes së karikimit të baterisë në produkt [Fig. A5/O4]

Pas ndezjes së pajisjes, treguesi i gjendjes së karikimit të baterisë ⑦ shfaqet në panelin e kontrollit për 5 sekonda.

**Treguesi i gjendjes së karikimit të baterisë**      **Gjendja e karikimit të baterisë**

①, ② dhe ③ ndriçojnë në ngjyrë të gjelbër      67–100% e karikuar

① dhe ② ndriçojnë në ngjyrë të gjelbër      34–66% e karikuar

① ndriçon në ngjyrë të gjelbër      11–33% e karikuar

① pulson në ngjyrë të gjelbër      0–10% e karikuar

**Kur drita LED ⑧ pulson në ngjyrë të gjelbër, bateria duhet të karikohet.**

Nëse drita LED ⑧ e defektit ndriçon ose pulson, shikoni "6. ZGJIDHJA E PROBLEMEVE".

### 3.2.3 Butonat në panelin e kontrollit ⑨ [Fig. A5/O4]

**Butoni ndiz/fik ⑨:**

Nëse kapaku i mirëmbajtjes është i hapur, thithëse-fryrësja nuk mund të ndizet.

→ Shtypni butonin ndiz/fik ⑨ në panelin e kontrollit.

*Thithëse-fryrësja ndizet dhe treguesi i gjendjes së karikimit të baterisë shfaqet për 5 sekonda.*

→ Shtypni përsëri butonin ndiz/fik ⑨ në panelin e kontrollit.

*Thithëse-fryrësja ndalon.*

### Butoni i shpejtësisë ⑨:

Butoni i shpejtësisë mund të përdoret për të rregulluar shpejtësinë e motorit për t'ju përshtatur kërkesave tuaja.

Shpejtësia e ulët është ideale për fryrjen e gjetheve të lehta, për shembull mbi zhavorr. Shpejtësia e lartë është ideale për gjethe të mëdha dhe të lagura.

Shpejtësia	Shpejtësia rrotulluese	Ekrani LED
I ulët	8000 rpm	Nuk ndizet asnjë dritë LED
I mesëm	11 500 rpm	⑨ ndizet
I lartë	12 500 rpm	⑨ dhe ⑩ ndizen
I përshpejtuar	14 500 rpm	⑩ ndizet gjithashtu

→ Shtypni butonin e shpejtësisë ⑨ në panelin e kontrollit.

Është aktivizuar shpejtësia mesatare dhe ndizet drita LED ⑨.

→ Shtypni përsëri butonin e shpejtësisë ⑨ në panelin e kontrollit.

Është aktivizuar shpejtësia e lartë dhe ndizen dritat LED ⑨ dhe ⑩.

→ Shtypni përsëri butonin e shpejtësisë ⑨ në panelin e kontrollit.

Është aktivizuar shpejtësia e ulët dhe nuk ndizet asnjë dritë LED.

### Butoni i përshpejtimit ⑩:

Modaliteti i përshpejtimit rrit përkohësisht shpejtësinë e motorit (për 15 sekonda) për fuqi maksimale thithjeje/fryrjeje. Modaliteti i përshpejtimit mund të aktivizohet aq shpesh sa është e nevojshme, por redukton jetëgjatësinë e baterisë.

→ Shtypni butonin e përshpejtimit ⑩ në panelin e kontrollit.

Modaliteti i përshpejtimit aktivizohet për 15 sekonda dhe drita LED ⑩ ndizet.

→ Për të përfunduar para kohe modalitetin e përshpejtimit, shtypni përsëri butonin e përshpejtimit ⑩ në panelin e kontrollit.

Modaliteti i përshpejtimit është joaktiv dhe drita LED ⑩ nuk ndriçohet.

Modaliteti i përshpejtimit nuk është i mundur pa bateritë < 4 Ah. Më pas, ⑩ ndizet dhe ⑩ pulson për 5 sekonda.

## 3.3 Pozicioni i punës [Fig. O5/O6]

Çanta e grumbullimit duhet të montohet për modalitetin e fryrjes dhe modalitetin e thithjes.

### 3.3.1 Modaliteti i fryrjes

Përdorni thithëse-fryrësen për të fryrë grimcat e papastërtive dhe barin e prerë nga trotualet, rrugicat, verandat etj., për të fryrë barin e prerë, kash-tën dhe gjethet duke e grumbulluar ato në pirgje ose për të hequr grimcat e papastërtive nga cepat, bashkimet dhe hapësirat mes tullave dhe gurëve të mureve.

→ Kthejeni çelësin ⑳ në pozicionin e fryrjes ①.

Përdorni kontrollin e shpejtësisë për të rritur ose ulur shpejtësinë e motorit kur e përdorni pajisjen me funksionin e fryrjes.

Mund të rregulloni qarkullimin e ajrit duke drejtuar hapjen e daljes së tubit më shumë me drejtim për poshtë ose në njërin anë.

Gjatë punës, gjithmonë largohuni nga objektet e forta, si bordurat/trotualet, gurët e mëdhenj, automjetet dhe gardhet.

Mënyra më e mirë për të pastruar cepat është lëvizja me drejtim për jashtë nga cepi. Kjo do të parandalojë që papastërtitë të vijnë në fytyrën tuaj. Tregoni kujdes nëse punoni në afërsi të bimëve. Forca e qarkullimit të ajrit mund të dëmtojë bimët delikate.

### 3.3.2 Modaliteti i thithjes

Përdoreni pajisjen tuaj për të thithur materiale të thata, si gjethet, barin, degëzat dhe copat e letres.

→ Kthejeni çelësin ⑳ në pozicionin e thithjes ②.

Modaliteti i përshpejtimit mund të përdoret për rezultate optimale kur punoni me funksionin e thithjes.

Gjatë thithjes, lëvizni ngadalë para dhe pas mbi materialin.

Gjatë punës, shmangni pirgjet e papastërtive që mund të bllokohen pajisjen.

Për rezultate optimale, mbajeni tubin e thithjes së pajisjes rreth dy centimetra mbi tokë.

## 3.4 Ndezja/fikja e thithëse-fryrëses

### 3.4.1 Ndezja e thithëse-fryrëses [Fig. A5/O1/O5]

Ne rekomandojmë përdorimin vetëm të baterive 4 Ah P4A PBA 18V/72 (Artikulli 14905) ose më të mëdha.

1. Fusni baterinë ① në mbajtësen e baterisë ① derisa të shkojë në vend e të lëshojë një tingull kërcitës.

2. Kthejeni çelësin në pozicionin e dëshiruar (shihni "3.3 Pozicioni i punës [Fig. O5/O6]").

3. Vendosni thithëse-fryrësen në rrotën lëvizëse ⑩ dhe mbajeni me një dorë në dorezën e pasme ⑪ dhe me një dorë në dorezën e përparme ⑫.

4. Shtypni butonin ndiz/fik ⑬ në panelin e kontrollit ⑭.

Thithëse-fryrësja ndizet dhe treguesi i gjendjes së karikimit të baterisë shfaqet për 5 sekonda.

### 3.4.2 Ndalimi i thithëse-fryrëses

→ Shtypni përsëri butonin ndiz/fik ⑬ në panelin e kontrollit.

Thithëse-fryrësja ndalon.

## 4. MIRËMBAJTJA



### RREZIK!

#### Rrezik lëndimi

Ka rrezik lëndimi nëse produkti ndizet aksidentalisht dhe nëse thithen flokë, rroba ose objekte të pasiguruara.

→ Prisni derisa fletët e helikës të ndalen plotësisht.

→ Hiqeni baterinë para se të kryeni shërbimin e produktit.

## 4.1 Pastrimi i thithëse-fryrëses



### RREZIK!

#### Rrezik lëndimi!

Rrezik lëndimi dhe rrezik dëmtimi ndaj produktit.

→ Mos përdorni ujë ose rrymë uji (veçanërisht rrymë uji me presion të lartë) për të pastruar produktin. Kjo mund ta dëmtojë produktin ose të lejojë ujin që të depërtojë në komponentët elektrikë dhe të shkaktojë gërryerje apo qarqe të shkurtra.

→ Mos pastroni me kimikate, duke përfshirë benzinën ose tretësit. Disa prej tyre mund të shkatërrojnë pjesë të rëndësishme prej plastike.

### 4.1.1 Pastrimi i sipërfaqes së thithëse-fryrëses [Fig. O1]

#### Foletë e qarkullimit të ajrit duhet të jenë gjithnjë të pastra.

1. Pastroni sipërfaqen e thithëse-fryrëses me një copë të lagur.
2. Pastroni hapësirat e ajrit ⑬ me një furçë të butë (mos përdorni objekte të mprehta).

### 4.1.2 Pastrimi i çantës së grumbullimit [Fig. A4]

Çanta e grumbullimit duhet të pastrohet pas çdo përdorimi.

Çanta e grumbullimit duhet të zbrazet tërësisht dhe të pastrohet për të parandaluar vjetrimin ose bllokimin e kalimit të ajrit.

1. Tërhiqni varësen ⑪ për ta nxjerrë nga kllapa ⑫.
2. Shtypni kyçin ⑩ në ejektorin ⑨ dhe palosni kllapën ⑧ për poshtë.
3. Hiqni çantën e grumbullimit ⑦.
4. Hapni zinxhirin ⑳.
5. Zbrazi çantën e grumbullimit ⑦.
6. Kthejeni çantën e grumbullimit ⑦ mbrapsht.
7. Nëse çanta e grumbullimit është shumë e ndotur, ajo mund të pastrohet me një furçë të lagur.
8. Vareni çantën e grumbullimit ⑦ dhe lereni që të thahet tërësisht para se ta ripërdorni.
9. Instaloni çantën e grumbullimit ⑦ (shikoni "2.4 Instalimi i çantës së grumbullimit [Fig. A4]").

### 4.1.3 Pastrimi i tubit të thithjes [Fig. A3]

1. Bjerini me kujdes tubit të thithjes ④ për të hequr çdo papastërti të ash-për.
2. Pastroni pjesën e brendshme të tubit të thithjes ④ p.sh. me një shkop druri.

### 4.1.4 Pastrimi i ndarjes së helikës [Fig. M1]

Ndarja e helikës duhet të pastrohet pas çdo përdorimi.

Për të siguruar funksionalitet të plotë, ndarja e helikës nuk duhet të ketë papastërti.

1. Ktheni vidën e kyçjes ⑳ në drejtim të kundërt të akrepave të orës (përafërsisht 10 rrotullime).
2. Hapni kapakun e mirëmbajtjes ㉑.
3. Pastroni kapakun e mirëmbajtjes ㉑.
4. Pastroni ndarjen dhe fletët e helikës ㉒ p.sh. me një furçë pastrimi për shisheet e vogla, veçanërisht pjesën e pasme të helikës.

- Pastroni pjesën e brendshme të kapakut të mirëmbajtjes dhe kushtojini vëmendje të veçantë bashkimit shtrëngues të vidës së sigurisë në kapakun e mirëmbajtjes .
- Pastroni me kujdes gominën e kapakut të mirëmbajtjes .
- Mbyllni kapakun e mirëmbajtjes .
- Shtrëngoni vidën e kyçjes në drejtim të akrepave të orës (përafërsisht 5 rrotullime).

Çelësi i sigurisë parandalon ndezjen kur kapaku i mirëmbajtjes është i hapur ose vida e kyçjes nuk është e shtrënguar.

## 4.2 Pastrimi i baterisë dhe karikuesit të baterisë

Sipërfaqja dhe kontaktet e baterisë dhe karikuesi i baterisë duhet të jenë të pastra dhe të thata para lidhjes së baterisë me karikuesin e baterisë.

→ Mos përdorni ujë të rrjedhshëm.

### 4.2.1 Pastrimi i baterisë

Mos përdorni substanca kimike për të pastruar baterinë.

→ Përdorni një furçë të butë, të pastër dhe të thatë për të pastruar herë pas herë foletë e ajrosjes dhe kontaktet e baterisë.

### 4.2.2 Pastrimi i karikuesit të baterisë

→ Përdorni një leckë të butë dhe të thatë për të pastruar kontaktet dhe pjesët plastike.

## 5. MAGAZINIMI

### 5.1 Fikja

Produkti duhet të ruhet larg fëmijëve.

- Hiqni baterinë .
- Karikimi i baterisë (shihni "3.1 Karikimi i baterisë [Fig. O1/O2/O3]").
- Zbrazeni çantën e grumbullimit dhe pastrojini (shihni "4.1.2 Pastrimi i çantës së grumbullimit [Fig. A4]").
- Pastroni thithëse-fryrësen, bateritë dhe karikuesin e baterisë (shihni "4. MIRËMBAJTJA").
- Ruajeni thithëse-fryrësen, bateritë dhe karikuesin e baterisë në një vend të thatë, të mbyllur dhe rezistent ndaj ngricës.

## 6. NDREQJA E GABIMEVE



### RREZIK!

#### Rrezik lëndimi

Ka rrezik lëndimi nëse produkti ndizet aksidentalisht dhe nëse thithen flokë, rroba ose objekte të pasiguruara.

→ Prisni derisa fletët e helikës të ndalen plotësisht.

→ Hiqni baterinë përpara procedurës së zgjidhjes së problemeve lidhur me defektet e produktit.

### 6.1 Tabela e gabimeve

Problemi	Shkaku i mundshëm	Zgjidhja
<b>Zhurma të larta, thithëse-fryrësja bën zhurma trokitëse.</b>	Vidat në motor, lidhjet ose thithëse-fryrësja janë liruar.	→ Kërkojini shitësit të specializuar e të autorizuar ose servisit të GARDENA që t'i shtrëngojnë vidat.
<b>Thithëse-fryrësja punon në mënyrë jo të rregullt ose dridhet shumë</b>	Fletët e helikës janë dëmtuar ose konsumuar. Vidat në tubin e thithëse-fryrësjes janë liruar.	→ Kontakti shërbimin "GARDENA". → Shtrëngoni vidat në tubin e thithëse-fryrësjes.
<b>Helika nuk rrotullohet lehtësisht</b>	Papastërti në ndarjen e helikës. Defekt mekanik.	→ Pastroni ndarjen e helikës. → Kontakti shërbimin "GARDENA".
<b>Përkeqësim i performancës së thithjes</b>	Çanta e grumbullimit është plot. Çanta e grumbullimit është e ndotur.	→ Zbrazi çantën e grumbullimit. → Pastroni çantën e grumbullimit.
<b>Modaliteti i përshpejtimit nuk mund të aktivizohet.</b> <b>Drita LED e defekteve  ndizet në ngjyrë të kuqe dhe drita LED  pulson në ngjyrë të gjelbër për 5 sekonda</b>	Bateri < 4 Ah.	→ Përdorni një bateri 4 Ah ose më të madhe.

Problemi	Shkaku i mundshëm	Zgjidhja
<b>Thithëse-fryrësja nuk ndizet, ose ndalon.</b> <b>Drita LED  pulson në ngjyrë të gjelbër [Fig. O4]</b>	Bateria është bosh.	→ Karikoni baterinë.
<b>Thithëse-fryrësja nuk ndizet, ose ndalon.</b> <b> ndriçon në ngjyrë të kuqe [Fig. O4]</b>	Temperatura e baterisë është përtej diapazonit të lejuar. Midis poleve të baterisë ka pika uji ose lagështi. Motori është bllokuar nga një pengesë. Vida e kyçjes nuk është shtrënguar.	→ Prisi derisa temperatura e baterisë të ketë rënë midis 0°C dhe + 45°C. → Hiqni pikat e ujit ose lagështinë me një leckë të thatë. → Hiqni pengesën. → Shtrëngoni vidën e kyçjes.
<b>Thithëse-fryrësja nuk ndizet, ose ndalon.</b> <b>Drita LED e defekteve  pulson në ngjyrë të kuqe [Fig. O4]</b>	Thithëse-fryrësja ka defekt.	→ Kontakti shërbimin "GARDENA".
<b>Thithëse-fryrësja nuk ndizet, ose ndalon.</b> <b>Drita LED e defekteve  nuk ndizet [Fig. O4]</b>	Bateria është me defekt. Thithëse-fryrësja ka defekt.	→ Zëvendësoni baterinë. → Kontakti shërbimin "GARDENA".
<b>Procesi i karikimit nuk është i mundur.</b> <b>Treguesi i karikimit të baterisë  ndriçon vazhdimisht me ngjyrë të gjelbër</b>	Bateria nuk është vendosur siç duhet në karikuesin e baterisë. Kontaktet e baterisë janë të ndotura	→ Vendosni siç duhet baterinë të karikuesi i baterisë. → Pastroni kontaktet e baterisë (p.sh. duke e futur dhe nxjerrë disa herë baterinë). Zëvendësoni baterinë nëse është e nevojshme.)
	Temperatura e baterisë është përtej diapazonit të lejuar.	→ Prisi derisa temperatura e baterisë të ketë rënë midis 0°C dhe + 45°C.
	Bateria është me defekt.	→ Zëvendësoni baterinë.

<b>Procesi i karikimit nuk është i mundur.</b> <b>Treguesi i karikimit të baterisë  nuk ndriçon</b>	Spina elektrike e karikuesit të baterisë nuk është futur siç duhet në prizë. Priza, kabloja ose karikuesi kanë defekt.	→ Fusni plotësisht spinën e rrjetit në prizën elektrike. → Kontrolloni tensionin e rrjetit. → Nëse nevojitet, kontrolloni karikuesin nga një tregtar i specializuar dhe i autorizuar ose nga shërbimi i GARDENA.
--	---	--

### SHËNIM:

Riparimet duhet të kryhen vetëm nga sektorët e shërbimit të GARDENA ose tregtarët e specializuar të miratuar nga GARDENA.

→ Kontakti qendrën tuaj të shërbimit "GARDENA" në rast defektesh të tjera (shikoni pjesën mbrapa).

## 7. TË DHËNAT TEKNIKE

Thithëse-fryrëse pa kordon	Njësia	Vlera (Artikulli 14895)	
		Modaliteti i fryrjes	Modaliteti i thithjes
<b>Fuqia e thithjes</b>	N	5,4	
<b>Raporti i kompostimit</b>		10:01	
<b>Shpejtësia e fryrjes</b>	km/h	250	
<b>Volumi i çantës së grumbullimit</b>	l	30	
<b>Pesha me çantën e grumbullimit</b>	kg	3,56	
<b>Niveli i trysnisë së zërit <math>L_{PA}^{(1)}</math></b>	dB(A)	80	82
<b>Pasiguria <math>k_{PA}</math></b>	dB(A)	3	3
<b>Niveli i zhurmës i fuqisë së tingullit <math>L_{WA}^{(2)}</math> matur/garantuar</b>	dB(A)	92 / 93	94 / 95
<b>Dridhje e dorës/krahut <math>a_{vhw}^{(1)}</math></b>	m/s <sup>2</sup>	< 2,5	< 2,5
<b>Toleranca <math>k_{vhw}</math></b>		1,5	1,5

Metodat e matjes sipas: <sup>1)</sup> EN IEC 62841-4-6 <sup>2)</sup> RL 2000/14/EC/S.I. 2001 Nr.1701

PARALAJMËRIM: Dridhjet dhe emetimet e zhurmës gjatë përdorimit konkret të pajisjes mund të ndryshojnë nga vlera totale e deklaruar, në varësi të mënyrave në të cilat përdoret pajisja; si dhe duhet të identifikohen masat e sigurisë për mbrojtjen e përdoruesit, të cilat bazohen në një vlerësim të ekspozimit në kushtet aktuale të përdorimit (duke marrë në konsideratë të gjitha pjesët e ciklit të funksionimit si p.sh. sa herë fiket pajisja dhe kur qëndron aktive në gjendje mospërdorimi, përveç kohës së aktivizimit).



b) Koristite ličnu zaštitnu opremu. Uvek nosite zaštitu za oči. Zaštitna oprema, poput respiratorne maske, neklizajuće sigurnosne obuće, zaštitne kacige ili zaštite za sluh, zavisi od vrste i načina upotrebe mašine, smanjuje rizik od povreda.

c) Sprečite slučajno pokretanje. Uverite se da je prekidač u isključenom položaju pre nego što mašinu priključite na električnu mrežu / baterijsko napajanje, podignete je ili nosite. Nošenje mašine sa prstom na prekidaču ili napajanje mašine sa prekidačem u položaju za uključivanje može da dovede do nezgode.

d) Pre nego što uključite mašinu, uklonite alate za podešavanje i ključeve za odvijanje. Ključ za odvijanje ili alat za podešavanje koji ostanu pričvršćeni za obrtni deo mašine mogu da dovedu do telesne povrede.

e) Nemojte se preterano naginjati. Uvek budite oslonjeni na obe noge i pazite na ravnotežu. To će vam omogućiti bolju kontrolu nad mašinom u nepredviđenim situacijama.

f) Nosite prikladnu odeću. Nemojte nositi široku odeću ni nakit. Vodite računa da vam kosa i odeća ne dođu u dodir sa pokretnim delovima. Pokretni delovi uređaja mogu da zahvate delove široke odeće, nakit ili dugu kosu.

g) Ako na uređaj mogu da se montiraju usisivači ili drugi uređaji za prikupljanje prašine, priključite ih i koristite na ispravan način. Korišćenjem uređaja za usisavanje prašine smanjuje se opasnost od nezgoda koje mogu nastati zbog delovanja prašine.

h) Nemojte biti samouvereni zbog česte upotrebe mašine tako da zaneimate bezbednosna upozorenja za upotrebu alata. Nemarno rukovanje može u trenutku dovesti do teških povreda.

#### 4) Upotreba mašine i briga o njoj

a) Ne preopterećujete mašinu. Koristite mašinu koja odgovara nameni. Adekvatna mašina će bolje i sigurnije obaviti posao u meri za koju je napravljena.

b) Nemojte da koristite mašinu čiji je prekidač neispravan. Svaka mašina koja se ne može kontrolisati prekidačem predstavlja opasnost i mora da se popravi.

c) Isključite utikač iz izvora napajanja i/ili uklonite bateriju, ako se može izvaditi, iz mašine pre nego što izvršite bilo kakva podešavanja, promene opremu ili odložite mašine. Ove preventivne bezbednosne mere smanjuju rizik od nehotičnog pokretanja mašine.

d) Mašinu koju ne koristite čuvajte van domašaja dece. Osobama koje nisu upoznate sa načinom upotrebe ili koje nisu pročitale ovo uputstvo nemojte da dozvolite da koriste mašinu. Mašine su opasne kada njima rukuju neobučeni korisnici.

e) Održavajte mašine i opremu. Proverite da li su pokretni i vezni delovi pravilno postavljeni, da li postoje pukotine na delovima i sva druga stanja koja mogu uticati na rad mašine. Ako je oštećena, mašinu odnesite na popravku pre korišćenja. Mnoge nezgode su prouzrokovale loše održavane mašine.

f) Priključke za košenje održavajte ostrim i čistim. Priključci za košenje koji se pravilno održavaju i imaju oštre rezne vrhove se ređe krive i lakše kontrolišu.

g) Električni alat, pribor, delove alata i sl. koristite u skladu sa ovim uputstvima uzimajući u obzir radne uslove i posao koji treba da se obavi. Korišćenje mašine za operacije za koje nije namenjena može da dovede do opasnih situacija.

h) Pobrinite se da ručke i rukohvati budu suvi, čisti i bez tragova ulja ili masti. Klizave ručke i rukohvati otežavaju bezbedno vođenje i kontrolu mašine u neočekivanim situacijama.

#### 5) Upotreba i održavanje baterijskog alata

a) Punite baterije samo u punjačima koje preporučuje proizvođač. Kod punjača koji su namenjeni za punjenje određenih tipova punjivih baterija postoji opasnost od požara u slučaju da se u njima pune baterije nekog drugog tipa.

b) Za mašinu koristite samo punjive baterije koje su za njih predviđene. Upotrebom drugih punjivih baterija mogu se izazvati povrede, a može nastati i opasnost od požara.

c) Držite male metalne predmete, kao što su spajalice, metalni novac, ključevi, ekseri ili zavrtnji, dalje od nekorišćenih punjivih baterija, kako biste izbegli moguću premošćenje polova baterije. Kratak spoj između polova baterije može izazvati opekotine ili požar.

d) U slučaju nepropisnog korišćenja može doći do curenja tečnosti iz baterija. Izbegavajte kontakt sa tom tečnošću. U slučaju nehotičnog kontakta isperite vodom. Ako tečnost dospe u oči, zatražite i lekarsku pomoć. Tečnost koja iscuri iz baterija može da nadraži kožu i izazove opekotine.

e) Nemojte koristiti bateriju ili alat koji su oštećeni ili modifikovani. Oštećene ili modifikovane baterije mogu se ponašati nepredvidljivo i izazvati požar, eksploziju ili predstavljati opasnost od povreda.

f) Ne izlažite bateriju ili alat otvorenom plamenu ni visokim temperatura. Izlaganje plamenu ili temperaturi preko 130 °C može dovesti do eksplozije.

g) Pridržavajte se svih uputstava za punjenje, a bateriju odnosno alat nemojte puniti pri temperaturama van temperaturnog opsega navedenog u uputstvima. Nepravilno punjenje ili punjenje na temperaturama izvan navedenog opsega mogu oštetiti bateriju i povećati rizik od požara.

#### 6) Servis

a) Popravke mašine prepustite kvalifikovanom stručnom osoblju uz primenu isključivo originalnih rezervnih delova. Na taj način ćete da osigurate da se održi trajna sigurnost mašine.

b) Nemojte da servisirate oštećene baterije. Sve radove na održavanju baterija treba da izvodi isključivo proizvođač ili ovlašćena servisna služba.

### 1.2.2 Bezbednosna upozorenja za baštenski duvač lišća, baštenski usisivač i baštenski duvač / usisivač

a) Nemojte koristiti mašinu po lošim vremenskim uslovima, naročito kada postoji opasnost od udara groma. Time se smanjuje rizik od udara groma.

b) Često proveravajte da li je sakupljač otpadaka pohaban ili istrošen. Pohaban ili oštećen sakupljač otpadaka može da povećava rizik od telesne povrede.

c) Nosite zaštitu za oči i zaštitu za uši. Adekvatna zaštitna oprema će smanjiti rizik od telesne povrede.

d) Dok rukujete mašinom, uvek nosite neklizajuću i zaštitnu obuću. Ne rukujte mašinom bosim ili u otvorenim sandalama. Time se smanjuje rizik od povreda stopala.

e) Nemojte nositi široku odeću ili odevne predmete kao što su šalovi, vrpce, lančići, kravate i sl., jer mogu biti uvučeni u otvore za vazduh. Zavežite ili pokrijte dugu kosu kako ne bi bila uvučena u otvore za vazduh.

Ako bilo šta od ovog bude uvučeno u otvore za vazduh, može se povećati rizik od telesne povrede.

f) Neka prisutne osobe budu udaljene dok rukujete mašinom. Oduvani otpaci mogu povećati rizik od telesne povrede.

g) Nemojte koristiti proizvod u režimu usisivača bez postavljenog sakupljača otpadaka. Oduvani predmeti mogu povećati rizik od telesne povrede.

h) Nemojte okretati mlaznicu duvača ka ljudima ili životinjama, ili ka prozorima/staklenim površinama. Budite dodatno oprezni kada izduvavate otpatke u blizini čvrstih objekata, kao što su drveće, automobili ili zidovi jer može doći do odbijanja otpadaka o njih. Oduvani predmeti mogu izazvati štetu na imovini i povećati rizik od telesne povrede.

i) Nemojte koristiti mašinu da biste usisali ili duvanjem očistili išta što gori ili se dimi, kao što su cigarete, šibice ili vrući pepeo. Ovi izvori zapaljenja mogu povećati rizik od požara.

j) Nemojte usisavati vodu ili ostale tečnosti. Isto tako, nemojte uranjati bilo koji deo mašine u tečnost. Ako voda prodre u mašinu, to može povećati opasnost od strujnog udara.

k) Nemojte usisavati kamenje, šljunak, delove metala ili ostatke razbijenog stakla. Točak ventilatora se može oštetiti i može se povećati rizik od telesne povrede.

l) Nemojte dodirivati ventilator dok je još u pokretu. Isključite mašinu i sačekajte da se ventilator zaustavi pre nego što uklonite bilo koji deo koji može osloboditi pristup ventilatoru. Time se smanjuje rizik od povreda pokretnim delovima.

m) Kada uklanjate zaglavljeni materijal ili servisirate mašinu, uverite se da je prekidač napajanja isključen. Neočekivano pokretanje mašine prilikom uklanjanja zaglavljenog materijala ili servisiranja može dovesti do teških telesnih povreda.

## 1.3 Dodatna bezbednosna uputstva

### 1.3.1 Namena

#### Korišćenje kao baštenski duvač lišća:

GARDENA usisivač/duvač je namenjen za izduvanje čestica prljavštine i pokošene trave sa trotoara, prilaza, terasa i sl., za sakupljanje izduvanjem pokošene trave, slame i lišća u gomile ili za uklanjanje čestica prljavštine iz uglova, spojeva i pukotina između cigli i zidnog kamena.

#### Korišćenje kao usisivač lišća:

GARDENA usisivač/duvač je namenjen za usisavanje suvog materijala, kao što je lišće, trava, grančice i komadići papira.

Proizvod nije prikladan za dugotrajan rad (profesionalan rad).

Mašina je namenjena da je rukovalac koristi na nivou tla, a ne na merdevinama ili na bilo kojoj nestabilnoj površini.

Prilikom nošenja trake za rame, uverite se da ostali predmeti koje nosite ne ometaju otpuštanje i uklanjanje trake za rame. Pregledajte mašinu u pogledu oštećenja ako se čini da postoje prekomerne vibracije.

Prilikom uklanjanja blokada ili zaglavljenog materijala iz mašine, uverite se da je prekidač napajanja isključen i da je baterija uklonjena.

Održavajte sve ventilacione otvore tako da budu bez otpadaka.

### OPASNOST! Rizik od povrede!

- Ne koristite proizvod za rezanje žbunja, žive ograde, grmlja i višegodišnjih biljaka, puzavica ili trave na krovovima ili balkonima, sečenje grana i izdanaka i za poravnavanje nepravilnosti tla.
- Ne koristite proizvod na kosinama sa nagibom većim od 20°.

### 1.3.2 Bezbednosno upozorenje za baterije i punjače baterija

→  Pročitajte bezbednosna upozorenja i uputstva u celosti. Propusti kod pridržavanja bezbednosnih upozorenja i uputstava mogu dovesti do električnog udara, izbijanja požara odnosno ozbiljnih povreda.

→ Čuvajte ovo uputstvo na sigurnom mestu. Koristite punjač baterije samo ako ste upoznati sa svim njegovim funkcijama i ako ste sposobni da ih sprovedete bez ograničenja ili ako ste dobili odgovarajuća uputstva.

→ Nemojte da koristite proizvod u oblastima u kojima postoji opasnost od eksplozije.

→ Nadgledajte decu u toku upotrebe, čišćenja i održavanja. Time se osigurava da se deca neće igrati punjačem baterije.

→ Punite samo litijum-jonske baterije sistema POWER FOR ALL tipa PBA 18V kapaciteta 1,5 Ah i više (5 baterijskih ćelija ili više). Napon baterije mora da odgovara naponu punjenja punjača baterije. Nemojte da punite nepunjive baterije. U suprotnom postoji rizik od požara i eksplozije.

→  Punjač baterije koristite samo u zatvorenim prostorijama i držite ga dalje od vlage. Prodiranje vode u punjač baterije povećava rizik od strujnog udara.

- Održavajte punjač baterije čistim. U slučaju zaprljanja postoji opasnost od strujnog udara.
- Pre svake upotrebe proverite punjač baterije, kao i kabl i utikač. Nemojte da koristite punjač baterije ako uočite oštećenje. Nemojte sami da otvarate punjač baterije. Pobrinite se da sve popravke obavlja samo kvalifikovano osoblje uz isključivo korišćenje originalnih rezervnih delova. Oštećeni punjači baterija, kablovi i utikači povećavaju rizik od strujnog udara.
- Nemojte rukovati punjačem baterije na lako zapaljivim površinama (npr. papir, tekstili i sl.) ili u okruženjima u kojima može lako doći do požara. Postoji opasnost od požara zbog toga što se punjač baterije zagreva u toku rada.
- Ako je potrebno zameniti kabl za povezivanje, to se mora obaviti u servisnom centru kompanije GARDENA ili od strane ovlašćenog servisnog centra za GARDENA električne alate kako bi se izbegle opasnosti povezane sa bezbednošću.
- Ova bezbednosna upozorenja se odnose samo na litijum-jonske baterije od 18 V sistema POWER FOR ALL.
- Baterije puniti samo punjačima baterija preporučenim od strane proizvođača. Punjač baterije koji je odgovarajući za jedan tip baterije može stvoriti rizik od požara kada se koristi sa drugom baterijom.
- Isto tako, isparenja mogu izaći ako je baterija oštećena ili se koristi nepropisno. Vodite računa da prostor ima dobru ventilaciju i zatražite medicinsku pomoć ako doživite štetne efekte. Isparenja mogu da iritiraju respiratorni trakt.
- Ako je baterija oštećena, tečnost može da iscure i navlaži susedne predmete. Proverite neposredno okruženje. Očistite ili zamenite predmete na koje je dospela tečnost iz baterije.
- U slučaju nepravilne upotrebe ili oštećenja baterije može da dođe do prskanja zapaljive tečnosti iz nje. Izbegavajte kontakt. U slučaju nehotičnog kontakta isperite vodom. Ako tečnost dospe u oči, zatražite i lekarsku pomoć. Tečnost koja iscure iz baterija može da nadraži kožu i izazove opekotine.
- Koristite bateriju samo u partnerskim proizvodima sistema POWER FOR ALL. Označene POWER FOR ALL 18V baterije su potpuno kompatibilne sa sledećim proizvodima: svim 18V partnerskim proizvodima sistema POWER FOR ALL.
- Poštujte preporuke za baterije navedene u uputstvu za upotrebu za proizvod. To je jedini način za sigurno rukovanje baterijom i proizvodom i za zaštitu baterija od opasnog preopterećenja.
- Baterije puniti samo punjačima baterija preporučenim od strane proizvođača ili partnera sistema POWER FOR ALL. Punjač baterije koji je odgovarajući za određeni tip baterije predstavlja rizik od požara kada se koristi sa ostalim baterijama (tip baterije: PBA 18V itd./Kompatibilni punjači baterija: AL 18 itd.).
- Baterija se isporučuje delimično napunjena. Da biste osigurali pune radne karakteristike baterije, u potpunosti napunite bateriju u punjaču baterije pre korišćenja prvi put.
- Držite baterije van domašaja dece.
- Nemojte otvarati bateriju. Postoji opasnost od kratkog spoja.
- Ne pravite kratak spoj baterije. Kad se baterija ne koristi držite je dalje od spajalica za papir, novčića, ključeva, eksera, zavrtnja ili sličnih malih metalnih predmeta koji mogu da naprave spoj između polova baterije. Kratak spoj između polova baterije može izazvati opekotine ili požar.
- Nakon korišćenja kontakti baterije mogu da budu vrela. Prilikom uklanjanja baterije obratite pažnju na vrela kontakte.
- Baterija može da se ošteti oštrim predmetima kao što su ekser ili odvijač ili usled spoljne sile. Može da nastane unutrašnji kratak spoj koji može da izazove požar, dimljenje, eksploziju ili pregrevanje baterije.
- Nemojte servisirati oštećene baterije. Svaki vid održavanja baterija mora se obaviti samo od strane proizvođača ili ovlašćenih servisnih centara.
-  Zaštitite bateriju od toplote, uključujući dugotrajnu izloženost sunčevom svetlu, kao i od vatre, prljavštine, vode i vlage. Postoji rizik od eksplozije i kratkog spoja.
- Koristite i skladištite bateriju samo pri temperaturama okoline između -20 °C i +50 °C. Tokom leta nemojte da ostavljate bateriju u automobilu. Na temperaturama ispod 0 °C, radne karakteristike mogu da budu smanjene u zavisnosti od uređaja.
- Puniti bateriju samo na temperaturama okoline između 0 °C i +35 °C. Punjenje izvan ovog temperaturnog opsega može da ošteti bateriju i poveća rizik od požara.
- Nakon upotrebe sačekajte najmanje 30 minuta da se baterija ohladi pre njenog punjenja ili skladištenja.

### 1.3.3 Dodatne napomene u pogledu električne bezbednosti



#### OPASNOST! Rizik od srčanog zastoja!

Ovaj proizvod generiše elektromagnetno polje pri radu. Ovo elektromagnetno polje može da utiče na funkcionisanje aktivnih ili pasivnih medicinskih implantata (npr. pejsmejker) i da izazove ozbiljne ili smrtonosne povrede.

- Pre upotrebe ovog proizvoda, konsultujte svog lekara i proizvođača implantata.
- Uklonite bateriju ako ne koristite proizvod.

- Odvojite bateriju ako se mašina ne zaustavlja. Uklanjanjem baterije će se zaustaviti mašina.
- Ako je točak za manevrisanje blokiran, zaustavite proizvod i izvadite bateriju. Postoji opasnost od povrede ako se mašina slučajno pokrene.
- Nemojte da koristite uređaj u blizini vode kao ni za održavanje ribnjaka. Voda koja prodre u bateriju može da izazove strujni udar i dovede do telesne povrede.

### 1.3.4 Dodatne napomene u pogledu lične bezbednosti



#### OPASNOST!

##### Rizik od gušenja!

- Manji delovi mogu da se progutaju.
- Tokom sklapanja proizvoda držite malu decu daleko.

- Nemojte koristiti za usisavanje praha, peska ili piljevine. Time se može stvoriti okruženje u kojem može doći do eksplozije.
- Nemojte otvarati poklopac za održavanje tokom korišćenja. Usled malog rizika od nepravilnog rada prekidača za signalizaciju, točak za manevrisanje se možda neće automatski zaustaviti.
- Pokrijte dugu kosu tokom korišćenja. Može doći do situacije da kosa bude uvučena u usisnik vazduha kućišta motora.
- Nemojte da koristite proizvod u oblastima u kojima postoji moguća opasnost od eksplozije. Postoji rizik od nastanka eksplozije.
- Obratite pažnju na okruženje. Zbog smanjene mogućnosti da čujete usled buke i nošenja zaštite za sluh, možda nećete čuti opasnosti ili druge osobe koje se približavaju.
- Preporuka: Nosite masku za zaštitu od prašine. U slučaju da ne nosite masku za zaštitu od prašine, možete udahnuti uskovitlanu prašinu.
- Proizvod je isključivo prikladan za korišćenje na otvorenom. Korišćenje mašine u zatvorenom prostoru pojačava buku mašine.

## 2. SKLAPANJE



#### OPASNOST!

##### Rizik od povrede

Postoji opasnost od povreda u slučaju nehotičnog pokretanja proizvoda, pri čemu može doći do uvlačenja kose, odeće i neučvršćenih predmeta. Možete rukovati proizvodom samo ako je cev duvača/usisivača postavljena.

- Sačekajte da se lopatice rotora zaustave.
- Izvadite bateriju pre sklapanja proizvoda.

### 2.1 Obim isporuke

	art. 14895-20	art. 14895-55
Bežični usisivač/duvač	x	x
Punjač baterije	x	-
Baterija (4,0 Ah)	x	-
Korisničko uputstvo	x	x

### 2.2 Sklapanje cevi usisivača/duvača [SI. A1/A2]



#### OPASNOST!

##### Rizik od povrede

Rizik od povrede lopaticama rotora ako stavite šaku u otvor kućišta.

- Sklopite cev usisivača/duvača pre nego što pokrenete usisivač/duvač.

1. Poravnajte urez na gornjoj cevi usisivača/duvača ① sa urezom na otvoru kućišta ②.
2. Pritisnite gornju cev usisivača/duvača ① na otvor kućišta koliko je god moguće ②.
3. Zavrtnite 3 zavrtnja ③ u 3 rupe otvora kućišta ② (moment fiksiranja = 1,4 – 1,6 Nm).  
Gornja cev usisivača/duvača je sada čvrsto povezana na kućište.
4. Pritisnite donju cev usisivača/duvača ④ na gornju cev usisivača/duvača ① dok ne čujete da su spojevi nalegli na svoje mesto.

### 2.3 Postavljanje točka za manevrisanje [SI. A3]

Postoje 3 bravice ① na manjoj cevi duvača koja je deo cevi usisivača/duvača ④. Rastojanje između cevi usisivača/duvača ④ i tla može se podesiti pomoću 3 bravice ①.

1. Pomaknite držač točka za manevrisanje ⑤ na željeni položaj zaključavanja na donjoj cevi usisivača/duvača ④.
2. Zavrtnite zavrtnj ⑥ u rupu na držaču točka za manevrisanje ⑤ (moment fiksiranja = 1,4 – 1,6 Nm).

Točak za manevrisanje je sada fiksiran u položaju zaključavanja.

## 2.4 Postavljanje vreće za sakupljanje [SI. A4]

1. Povežite vreću za sakupljanje ⑦ sa držačem ⑧ na unutrašnjoj strani izbacivača ⑨.
2. Savijte držač ⑧ nagore tako da bravica ⑩ na izbacivaču ⑨ nalegne na mesto.
3. Okačite kuku ⑪ u držač ⑫.  
*Gumica drži vreću za sakupljanje na cevi usisivača/duvača.*

## 2.5 Postavljanje trake za rame [SI. A5]

Traka za rame pruža dodatnu potporu prilikom korišćenja usisivača/duvača. Preporučujemo da koristite traku za rame.

1. Zakačite kuku ⑬ trake za rame ⑭ u držač ⑭.
2. Povucite traku za rame ⑮ preko jednog ramena.

## 3. RUKOVANJE

### OPASNOST!

#### Rizik od povrede

Postoji opasnost od povreda u slučaju nehotičnog pokretanja proizvoda, pri čemu može doći do uvlačenja kose, odeće i neučvršćenih predmeta.

- Sačekajte da se lopatice rotora zaustave.
- Izvadite bateriju pre obavljanja podešavanja ili transporta mašine.

→ **Možete rukovati proizvodom samo ako je cev duvača/usisivača postavljena.**

### 3.1 Punjenje baterije [SI. O1/O2/O3]

### OPREZ!

#### Oštećenje imovine.

Ako napon izvora napajanja ne odgovara specifikacijama na natpisnoj pločici punjača baterije, punjač baterije se može oštetiti.

- Pazite na napon električne mreže.

### OPASNOST!

#### Opasnost od povrede.

Prilikom umetanja baterije možete priklestiti prste.

- Pazite na prste.

Zahvaljujući inteligentnom procesu punjenja, stanje napunjenosti baterije se automatski detektuje, a zatim se puni optimalnom strujom punjenja u zavisnosti od temperature i napona baterije. To štiti bateriju koja uvek ostaje potpuno napunjena dok stoji u punjaču.

1. Pritisnite dugme za otpuštanje baterije ① i izvadite bateriju ② iz držača baterije ③.
2. Priključite punjač baterije ④ na strujnu utičnicu.
3. Namestite bateriju ② na punjač baterije ④.  
*Kada indikator punjenja baterije ⑤ na punjaču trepće zeleno, baterija se puni.*  
*Kada indikator punjenja baterije ⑤ na punjaču stalno svetli zeleno, to znači da je baterija napunjena do kraja (za informacije o trajanju punjenja, pogledajte 7. TEHNIČKI PODACI).*
4. Tokom punjenja redovno proveravajte napunjenost.
5. Kada je baterija ② potpuno napunjena, baterija ② se može odvojiti od punjača baterije ④.

### 3.2 Značenje elemenata prikaza

#### 3.2.1 Indikator punjenja baterije na punjaču baterije [SI. O3]

**Zeleno trepćuće svetlo (brzo) na indikatoru punjenja baterije ⑤**



**Zeleno trepćuće svetlo (sporo) na indikatoru punjenja baterije ⑤**



Postupak brzog punjenja se označava **brzim treptanjem zelenog** indikatora punjenja baterije ⑤.

**Napomena:** Brzo punjenje je moguće samo kada je temperatura baterije u okviru dozvoljene temperature za punjenje, pogledajte odeljak „Tehnički podaci“.

Kada je nivo baterije na otprilike 80% **zeleno svetlo** indikatora punjenja baterije ⑤ **trepće** sporo. Baterija se može izvaditi za neposredno korišćenje.

**Neprekidno zeleno svetlo indikatora punjenja baterije ⑥**



**Neprekidno zeleno svetlo** na indikatoru punjenja baterije ⑥ označava da je baterija potpuno napunjena.

Ako baterija nije umetnuta **neprekidno svetlo** indikatora punjenja baterije ⑥ ukazuje da je strujni utikač utaknut u zidnu utičnicu i da je punjač spreman za rad.

**Neprekidno crveno svetlo indikatora punjenja baterije ⑦**



**Neprekidno crveno svetlo** indikatora greške baterije ⑦ označava da je temperatura baterije izvan dozvoljenog temperaturnog opsega za punjenje; pogledajte odeljak „Tehnički podaci“.

Čim se postigne dozvoljeni temperaturni opseg, punjač baterije se automatski prebacuje na brzo punjenje.

**Trepćuće crveno svetlo indikatora greške baterije ⑧**



**Trepćuće crveno svetlo** indikatora greške baterije ⑧ označava drugu grešku u ciklusu punjenja; pogledajte odeljak „Rešavanje problema“.

#### 3.2.2 Indikator statusa napunjenosti baterije na proizvodu [SI. A5/O4]

Nakon pokretanja mašine, indikator statusa napunjenosti baterije ⑨ prikazuje se na kontrolnoj tabli 5 sekundi.

Indikator statusa napunjenosti baterije	Status napunjenosti baterije
⑪, ⑫ i ⑬ svetle zeleno	67% – 100% napunjeno
⑪ i ⑫ svetle zeleno	34% – 66% napunjeno
⑪ svetli zeleno	11% – 33% napunjeno
⑪ trepće zeleno	0% – 10% napunjeno

**Kada LED indikator ⑪ trepće zeleno, potrebno je napuniti bateriju.**

Ako LED indikator greške ⑧ svetli ili trepće, pogledajte „6. REŠAVANJE PROBLEMA“.

#### 3.2.3 Dugmad na kontrolnoj tabli ⑩ [SI. A5/O4]

**Dugme On/Off (Uključivanje/isključivanje) ⑩:**

Ako je poklopac za održavanje otvoren, nije moguće pokrenuti usisivač/duvač.

→ Pritisnite dugme On/Off (Uključivanje/isključivanje) ⑩ na kontrolnoj tabli.

*Usisivač/duvač se pokreće, a indikator statusa napunjenosti baterije prikazuje se 5 sekundi.*

→ Ponovo pritisnite dugme On/Off (Uključivanje/isključivanje) ⑩ na kontrolnoj tabli.

*Usisivač/duvač se zaustavlja.*

**Dugme za brzinu ⑪:**

Dugme za brzinu se može koristiti za podešavanje brzine motora tako da odgovara vašim zahtevima.

Mala brzina je idealna za duvanje lakšeg lišća, na primer, lišća na šljunku. Velika brzina je idealna za veliko i mokro lišće.

Brzina	Brzina rotacije	LED displej
Nisko	8000 o/min	LED indikatori ne svetle
Srednje	11.500 o/min	⑬ svetli
Visoko	12.500 o/min	⑬ i ⑭ svetle
Pojačanje	14.500 o/min	⑬ takođe svetli

→ Pritisnite dugme za brzinu ⑪ na kontrolnoj tabli.

*Srednja brzina je aktivirana i LED indikator ⑬ svetli.*

→ Ponovo pritisnite dugme za brzinu ⑪ na kontrolnoj tabli.

*Velika brzina je aktivirana i LED indikatori ⑬ i ⑭ svetle.*

→ Ponovo pritisnite dugme za brzinu ⑪ na kontrolnoj tabli.

*Mala brzina je aktivirana i LED indikatori ne svetle.*

**Taster pojačanja ⑫:**

Režim pojačanja privremeno povećava brzinu motora (na 15 sekundi) za maksimalnu snagu usisavanja/duvanja. Režim pojačanja se može aktivirati onoliko puta koliko je potrebno, ali on smanjuje vek trajanja baterije.

→ Pritisnite taster pojačanja ⑫ na kontrolnoj tabli.

*Režim pojačanja se aktivira na 15 sekundi i LED indikator ⑬ svetli.*

→ Da biste okončali režim pojačanja ranije, ponovo pritisnite taster pojačanja ⑫ na kontrolnoj tabli.

*Režim pojačanja je deaktiviran i LED indikator ⑬ ne svetli.*

Režim pojačanja nije moguć sa baterijama kapaciteta manjeg od 4 Ah. Zatim ⑬ svetli i ⑭ trepće 5 sekundi.

### 3.3 Radni položaj [Sl. O5/O6]

Vreća za sakupljanje se mora postaviti za režim duvanja i režim usisivača.

#### 3.3.1 Režim duvanja

Koristite usisivač/duvač da biste oduvali čestice prljavštine i pokošene trave sa trotoara, prilaza, terasa itd., da biste izduvanjem sakupili pokošenu travu, slamu i lišće u gomile ili da biste uklonili čestice prljavštine iz uglova, spojeva i pukotina između cigli i zidnog kamena.

→ Okrenite prekidač ② u položaj Duvanje .

Pomoću kontrole brzine povećajte ili smanjite brzinu motora kada koristite mašinu sa funkcijom duvanja.

Možete da regulišete protok vazduha usmeravanjem izlaznog otvora cevi više nadole ili u jednu stranu.

Kada radite, uvek se pomerajte od čvrstih predmeta kao što su ivičnjaci/trotoari, veliko kamenje, vozila i ograde.

Najbolji način za čišćenje uglova jeste kretanje prema van iz ugla. Na taj način ćete sprečiti da vam prljavština bude oduvana u lice. Budite pažljivi kada radite u blizini biljaka. Sila strujanja vazduha može da ošteti nežne biljke.

#### 3.3.2 Režim usisivača

Koristite mašinu za usisavanje suvog materijala, kao što su lišće, trava, grančice i komadići papira.

→ Okrenite prekidač ② u položaj Usisivač .

Režim pojačanja se može koristiti za postizanje optimalnih rezultata sa funkcijom usisivača.

Prilikom usisavanja, polako pomerajte unapred i unazad preko materijala.

Prilikom rada, izbegavajte gomile prljavštine koje bi mogle dovesti do začepjenja u uređaju.

Za dobijanje optimalnih rezultata, držite cev usisivača mašine oko dva centimetra iznad tla.

### 3.4 Pokretanje/zaustavljanje usisivača/duvača

#### 3.4.1 Pokretanje usisivača/duvača [Sl. A5/O1/O5]

Preporučujemo samo korišćenje 4 Ah baterije P4A PBA 18V/72 (art. 14905) ili veće jačine.

1. Umetnite bateriju ⑧ u držač baterije ⑩ dok ne čujete da je nalegla na svoje mesto.
2. Okrenite prekidač u željeni položaj (pogledajte „3.3 Radni položaj [Sl. O5/O6]“).
3. Postavite usisivač/duvač na točak za manevrisanje ⑩ i držite ga jednom rukom na zadnjoj ručki ⑪ a drugom rukom na prednjoj ručki ⑫.
4. Pritisnite dugme On/Off (Uključivanje/isključivanje) ⑬ na kontrolnoj tabli ⑭.

*Usisivač/duvač se pokreće, a indikator statusa napunjenosti baterije prikazuje se 5 sekundi.*

#### 3.4.2 Zaustavljanje usisivača/duvača

→ Ponovo pritisnite dugme On/Off (Uključivanje/isključivanje) ⑬ na kontrolnoj tabli.

*Usisivač/duvač se zaustavlja.*

## 4. ODRŽAVANJE



### OPASNOST!

#### Rizik od povrede

Postoji opasnost od povreda u slučaju nehotičnog pokretanja proizvoda, pri čemu može doći do uvlačenja kose, odeće i nečvršćenih predmeta.

- Sačekajte da se lopatice rotora zaustave.
- Izvadite bateriju pre servisiranja proizvoda.

### 4.1 Čišćenje usisivača/duvača



### OPASNOST!

#### Rizik od povrede!

Opasnost od povreda i rizik od oštećenja proizvoda.

- Nemojte da koristite vodu ili vodeni mlaz (posebno mlaz vode pod visokim pritiskom) za čišćenje proizvoda. *To može da ošteti proizvod ili da dozvoli vodi da prodre u električne komponente i prouzrokuje koroziju ili kratke spojeve.*
- Za čišćenje nemojte da koristite hemikalije, uključujući benzin i rastvarače. Neki od njih mogu da unište važne plastične delove.

### 4.1.1 Čišćenje površine usisivača/duvača [Sl. O1]

**Prorezi za protok vazduha moraju uvek biti čisti.**

1. Očistite površinu usisivača/duvača vlažnom krpom.
2. Očistite ventilacione otvore ⑨ mekom četkom (nemojte koristiti oštre predmete).

#### 4.1.2 Čišćenje vreće za sakupljanje [Sl. A4]

Vreća za sakupljanje se mora očistiti nakon svake upotrebe.

Vreća za sakupljanje mora se potpuno isprazniti i očistiti kako bi se sprečilo njeno propadanje i blokada protoka vazduha.

1. Povucite vešalicu ⑪ iz držača ⑩.
2. Pritisnite bravicu ⑩ na izbacivaču ⑨ i savijte držač ⑧ nadole.
3. Uklonite vreću za sakupljanje ⑦.
4. Otvorite patentni zatvarač ⑫.
5. Ispraznite vreću za sakupljanje ⑦.
6. Izvrnite vreću za sakupljanje ⑦.
7. Ako je vreća za sakupljanje jako zaprljana, možete je očistiti vlažnom četkom.
8. Obesite vreću za sakupljanje ⑦ i sačekajte da se potpuno osuši pre nego što je ponovo koristite.
9. Postavite vreću za sakupljanje ⑦ (pogledajte „2.4 Postavljanje vreće za sakupljanje [Sl. A4]“).

#### 4.1.3 Čišćenje cevi usisivača [Sl. A3]

1. Pažljivo tapkajte cev usisivača ④ da bi se olabavila gruba prljavština.
2. Očistite unutrašnjost cevi usisivača ④. Recimo, to možete uraditi pomoću drvenog štapa.

#### 4.1.4 Čišćenje komore rotora [Sl. M1]

Komora rotora se mora očistiti nakon svake upotrebe.

Da bi se osigurala puna funkcionalnost, komora rotora mora biti bez ostataka prljavštine.

1. Okrenite blokirajući zavrtnj ⑳ ulevo (otprilike 10 okretaja).
2. Otvorite poklopac za održavanje ㉑.
3. Očistite poklopac za održavanje ㉑.
4. Očistite komoru rotora i lopatice rotora ㉒. U tu svrhu možete koristiti malu četku za pranje boca, pogotovo iza rotora.
5. Očistite unutrašnjost poklopca za održavanje ㉑, a naročito obratite pažnju na vijčani spoj na sigurnosnom vijku ㉓ na poklopcu za održavanje ㉑.
6. Pažljivo očistite zaptivku poklopca za održavanje ㉑.
7. Zatvorite poklopac za održavanje ㉑.
8. Pritegnite blokirajući zavrtnj ㉓ udesno (otprilike 5 okretaja).

Bezbednosni prekidač sprečava pokretanje kada je poklopac za održavanje otvoren ili kada blokirajući zavrtnj nije pritegnut.

### 4.2 Čišćenje baterije i punjača baterije

Površina i kontakti baterije i punjača baterije moraju biti čisti i suvi pre povezivanja baterije na punjač baterije.

→ Nemojte koristiti tekuću vodu.

#### 4.2.1 Čišćenje baterije

Nemojte da koristite hemijske supstance za čišćenje baterije.

→ Pomoću meke, čiste i suve četke očistite ventilacione otvore i kontakte na bateriji s vremena na vreme.

#### 4.2.2 Čišćenje punjača baterije

→ Pomoću meke i suve krpe očistite kontakte i plastične delove.

## 5. SKLADIŠTENJE

### 5.1 Isključivanje

**Proizvod morate da čuvate van domašaja dece.**

1. Izvadite bateriju ⑧.
2. Napunite bateriju (pogledajte „3.1 Punjenje baterije [Sl. O1/O2/O3]“).
3. Ispraznite vreću za sakupljanje i očistite je (pogledajte „4.1.2 Čišćenje vreće za sakupljanje [Sl. A4]“).
4. Očistite usisivač/duvač, baterije i punjač baterije (pogledajte „4. ODRŽAVANJE“).
5. Usisivač/duvač, baterije i punjač baterije čuvajte na suvom, zatvorenom mestu zaštićenom od mraza.

## 6. REŠAVANJE PROBLEMA



### OPASNOST!

#### Rizik od povrede

Postoji opasnost od povreda u slučaju nehotičnog pokretanja proizvoda, pri čemu može doći do uvlačenja kose, odeće i neučvršćenih predmeta.

→ Sačekajte da se lopatice rotora zaustave.

→ Izvadite bateriju pre otklanjanja grešaka na proizvodu.

### 6.1 Tabela grešaka

Problem	Mogući uzrok	Rešenje
<b>Glasni zvukovi, usisivač/duvač zveči.</b>	Zavrtnji na motoru ili priključci na usisivaču/duvaču su labavi.	→ Neka zavrtnje pritegne neko od osoblja ovlašćenog specijalizovanog prodavca ili član osoblja servisnog centra kompanije GARDENA.
<b>Usisivač/duvač radi neujednačeno ili prekomerno vibrira</b>	Lopatice rotora su oštećene ili pohabane.	→ Obratite se servisnom centru kompanije GARDENA.
	Zavrtnji na cevi usisivača/duvača su labavi.	→ Pritegnite zavrtnje na cevi usisivača/duvača.
<b>Rotor se ne okreće slobodno</b>	Prijava ština je u komori rotora.	→ Očistite komoru rotora.
	Mehanička greška.	→ Obratite se servisnom centru kompanije GARDENA.
<b>Pogoršanje performansi usisavanja</b>	Vreća za sakupljanje je puna.	→ Ispraznite vreću za sakupljanje.
	Vreća za sakupljanje je zaprljana.	→ Očistite vreću za sakupljanje.
<b>Nije moguće aktivirati režim pojačanja.</b> <b>LED indikator greške (M) svetli crveno, a LED indikator (B) trepće zeleno 5 sekundi</b>	Baterija je kapaciteta manjeg od 4 Ah.	→ Koristite bateriju od 4 Ah ili jaču.
<b>Usisivač/duvač se ne pokreće ili se zaustavlja.</b> <b>LED indikator (I) trepće zeleno [SI. 04]</b>	Baterija je prazna.	→ Napunite bateriju.
<b>Usisivač/duvač se ne pokreće ili se zaustavlja.</b> <b>(M) svetli crveno [SI. 04]</b>	Temperatura baterije je van dozvoljenog temperaturnog opsega.	→ Sačekajte da se temperatura baterije vrati na temperaturu između 0 °C i +45 °C.
	Između kontakata baterije ima kapljica vode ili vlage.	→ Suvom krpom prebrišite kapljice vode tj. vlagu.
	Začepljenje blokira motor.	→ Uklonite začepljenje.
	Blokirajući zavrtnj nije pritegnut.	→ Pritegnite blokirajući zavrtnj.
<b>Usisivač/duvač se ne pokreće ili se zaustavlja.</b> <b>LED indikator greške (M) trepće crveno [SI. 04]</b>	Usisivač/duvač je neispravan.	→ Obratite se servisnom centru kompanije GARDENA.
<b>Usisivač/duvač se ne pokreće ili se zaustavlja.</b> <b>LED indikator greške (M) ne svetli [SI. 04]</b>	Baterija je neispravna.	→ Zamenite bateriju.
	Usisivač/duvač je neispravan.	→ Obratite se servisnom centru kompanije GARDENA.
<b>Postupak punjenja nije moguć.</b> <b>Indikator punjenja baterije (L) svetli stalno zeleno</b>	Baterija nije pravilno stavljena na punjač baterije.	→ Pravilno stavite bateriju na punjač baterije.
	Kontakti baterije su zaprljani	→ Očistite kontakte baterije (npr. višestrukim vađenjem i umetanjem baterije). Po potrebi zamenite bateriju.)
	Temperatura baterije je van dozvoljenog temperaturnog opsega.	→ Sačekajte da se temperatura baterije vrati na temperaturu između 0 °C i +45 °C.
	Baterija je neispravna.	→ Zamenite bateriju.
<b>Postupak punjenja nije moguć.</b> <b>Indikator punjenja baterije (L) ne svetli</b>	Strujni utikač punjača baterije nije ispravno utaknut.	→ Utaknite strujni utikač do kraja u utičnicu.
	Utičnica, strujni kabl ili punjač su neispravni.	→ Proverite napon strujne mreže. → Ovlašćenom prodavcu GARDENA proizvoda ili servisnom centru kompanije GARDENA prepustite neka po potrebi prekontrolišu punjač.

#### NAPOMENA:

Popravke mogu obavljati samo servisni centri kompanije GARDENA ili specijalizovani prodavci GARDENA proizvoda.

→ Obratite se servisnom centru kompanije GARDENA u slučaju ostalih kvarova (pogledajte poledinu).

## 7. TEHNIČKI PODACI

Bežični usisivač/duvač	Jedinica	Vrednost (art. 14895)	
		Režim izduvavanja	Režim usisavanja
<b>Усисна снага</b>	N	5,4	
<b>Odnos usitnjavanja</b>		10:01	
<b>Brzina izduvavanja</b>	km/h	250	
<b>Zapremina vreće za sakupljanje</b>	l	30	
<b>Težina sa vrećom za sakupljanje</b>	kg	3,56	
<b>Nivo zvučnog pritiska L<sub>PA</sub><sup>1)</sup></b>	dB(A)	80	82
<b>Nesigurnost k<sub>PA</sub></b>	dB(A)	3	3
<b>Nivo buke zvučne snage L<sub>WA</sub><sup>2)</sup> izmereno/garantovano</b>	dB(A)	92 / 93	94 / 95
<b>Vibracije na šaci/ruci a<sub>vhw</sub><sup>1)</sup></b>	m/s <sup>2</sup>	<2,5	<2,5
<b>Nesigurnost k<sub>vhw</sub></b>		1,5	1,5

Metode merenja u skladu sa: <sup>1)</sup> EN IEC 62841-4-6 <sup>2)</sup> RL 2000/14/EC/S.I. 2001 br. 1701

UPOZORENJE: Emisije vibracija i buke tokom stvarnog korišćenja mašine mogu se razlikovati od navedene ukupne vrednosti, u zavisnosti od načina na koji se mašina koristi, i potrebno je ustanoviti bezbednosne mere za zaštitu rukovaoca koje su zasnovane na proceni izlaganja u stvarnim uslovima korišćenja (uzimajući u obzir sve delove radnog ciklusa, kao što su vremena kada je mašina isključena i kada radi u praznom hodu, uz vreme potrebno za aktiviranje).

Sistemska baterija	Jedinica	Vrednost (PBA 18V 4,0Ah W-C)	
<b>Napon baterije</b>	V (DC)	18	
<b>Kapacitet baterije</b>	Ah	4,0	
<b>Ukupan broj ćelija (litijum-jon)</b>		10	
<b>Prikladni punjači za baterije sistema POWER FOR ALL</b>		AL 1810 CV / AL 1815 CV / AL 18V-20 / AL 1830 CV / AL 1880 CV / AL 18V-44	
<b>Punjač sistemske baterije</b>	Jed-nica	<b>Vrednost (AL 1810 CV)</b>	<b>Vrednost (AL 18V-20)</b>
<b>Mrežni napon</b>	V (AC)	220 – 240	220 – 240
<b>Mrežna frekvencija</b>	Hz	50 – 60	50 – 60
<b>Nominalna snaga</b>	W	26	50
<b>Napon punjenja baterije</b>	V (DC)	18	18
<b>Maks. jačina struje punjenja baterije</b>	mA	1000	2000
<b>Vreme punjenja baterije (približno)</b>			
PBA 18V 2,0Ah W-B	min	124	64
PBA 18V 2,5Ah W-B	min	154	79
PBA 18V 4,0Ah W-C	min	244	124
<b>Dozvoljena temperatura baterije tokom punjenja</b>	°C	0 – 45	0 – 45
<b>Težina</b>	g	170	210
<b>Klasa zaštite</b>		□ / II	□ / II
<b>Odgovarajuće baterije PBA 18V sistema POWER FOR ALL</b>		PBA 18V	PBA 18V

## 8. OPREMA / REZERVNI DELOVI

<b>GARDENA zamenska vreća za sakupljanje</b>	Kao zamena za oštećenu vreću za sakupljanje.	<b>art. 14895-00.660.00</b>
<b>GARDENA zamenski komplet točkova</b>	Kao zamena za oštećeni točak i/ili držač točka.	<b>art. 14895-00.900.01</b>
<b>Baterija sistema GARDENA P4A PBA 18V/45 P4A PBA 18V/72</b>	Dodatna ili rezervna baterija.	<b>art. 14903 art. 14905</b>

## 9. SERVIS

Aktuelne kontakt informacije za naše servisno odeljenje mogu se pronaći na mreži [www.gardena.com/contact](http://www.gardena.com/contact)

## 10. ODLAGANJE U OTPAD

### 10.1. Odlaganje proizvoda



Simbol ispod znači da proizvod ne treba tretirati kao kućni otpad. Reciklirajte ga kroz svoj lokalni sistem za sakupljanje otpada za električnu i elektronsku opremu.

To doprinosi pravilnom upravljanju otpadom. Za više informacija, obratite se lokalnim vlastima, komunalnoj službi ili svom serviseru ili trgovcu kompanije GARDENA. Neispravno odlaganje može da ima potencijalno negativan efekat na okolinu i ljudsko zdravlje zbog potencijalnog prisustva opasnih supstanci.

### 10.2. Odlaganje baterije



Baterija sadrži litijum-jonske ćelije koje po isteku radnog veka treba odložiti odvojeno od običnog komunalnog otpada.

#### Li-ion

Osigurajte da kontakti litijum-jonske ćelije ne dovedu do kratkog spoja tako što ćete preko njih zalepiti traku. Propisno odložite u otpad litijum-jonske ćelije ili to obavite preko centra za reciklažu.

## sv Batteridreven trädgårdsblås/sug PowerJet Collect P4A

### Bruksanvisning i original

1. SÄKERHETSANVISNINGAR	149
2. MONTERING	151
3. ANVÄNDNING	151
4. UNDERHÅLL	152
5. FÖRVARING	153
6. FELSÖKNING	153
7. TEKNISKA DATA	154
8. TILLBEHÖR/RESERVEDLAR	154
9. SERVICE	154
10. AVFALLSHANTERING	154

## 1. SÄKERHETSANVISNINGAR

### 1.1 Symboler på produkten



→ Läs bruksanvisningen.



→ Håll kringstående på avstånd.



→ Använd ögonskydd och hörselskydd.



→ Utsätt inte för regn.

### 1.2 Allmänna säkerhetsanvisningar

#### 1.2.1 Allmänna säkerhetsinstruktioner för maskiner



#### **VARNING!**

**Gå igenom alla säkerhetsvarningar, instruktioner, illustrationer och specifikationer som medföljer maskinen.**

Om du inte följer instruktionerna nedan kan det leda till elektriska stötar, brand och/eller allvarliga skador.

Spara alla varningar och instruktioner som referens.

Termen "maskin" som används i säkerhetsinstruktionerna avser nätströmsdrivna (sladdanslutna) eller batteridrivna (sladdlösa) maskiner.

#### 1) Säkerhet i arbetsområdet

a) Arbetsområdet ska hållas välordnat och väl upplyst. I rörliga eller mörka arbetsområden händer det lätt olyckor.

b) Använd inte maskiner i explosiva miljöer, t.ex. där det finns brandfarliga vätskor, gaser eller damm. Gnistor från maskiner kan antända damm eller ångor.

c) Håll barn och personer i närheten på avstånd när du använder en maskin. Om du blir distraherad kan du tappa kontrollen.

#### 2) Elsäkerhet

a) Maskinens stickpropp måste passa i eluttaget. Förändra aldrig stickproppen på något sätt. Använd inga adapterkontakter med jordade maskiner. Oförändrade stickproppar och motsvarande vägguttag minskar riskerna för elektriska stötar.

b) Undvik kroppskontakt med jordade ytor, t.ex. rör, kylare, spisar och kylskåp. Risken för elektriska stötar ökar om kroppen är jordad.

c) Utsätt inte maskiner för regn eller våta förhållanden. Om vatten tränger in i en maskin ökar risken för elstötar.

d) Använd inte sladden på fel sätt. Använd inte sladden för att bära eller dra maskinen eller för att koppla ur produkten från eluttaget. Håll sladden borta från värme, olja, vassa kanter och rörliga delar. Skadade eller trassliga sladdar ökar risken för elektrisk stöt.

e) När du använder en maskin utomhus ska du även använda en förlängningsladd för utomhusbruk. Om du använder en sladd för utomhusbruk minskar risken för elektriska stötar.

f) Om det är oundvikligt att köra en maskin i en fuktig miljö ska du använda en jordfelsbrytare (RCD). Med jordfelsbrytare minskar risken för elektriska stötar.

#### 3) Personssäkerhet

a) Var på din vakt, var uppmärksam på vad du gör och använd sunt förnuft när du använder en maskin. Använd inte en maskin om du är trött, om du har druckit alkohol eller om du har tagit andra droger eller mediciner. Ett ögonblick av ouppmärksamhet när du använder maskiner kan leda till allvarlig personskada.

b) Använd personlig skyddsutrustning. Använd alltid skyddsglasögon. Lämplig skyddsutrustning som ansiktsmask, halkfria skyddsskor, skyddshjälm eller hörselskydd minskar risken för personskador.

c) Förhindra oavsiktlig start. Se till att strömbrytaren är frånslagen innan du ansluter maskinen till en strömkälla eller ett batteripack samt innan du tar upp eller bär maskinen.

Risken för olyckor är stor om du bär maskiner med fingret på strömbrytaren eller tillför ström till maskiner med strömbrytaren påslagen.

d) Ta bort eventuella justeringsnycklar eller skiftnycklar innan du slår på maskinen. Skiftnycklar som lämnas kvar i maskinens rörliga delar kan orsaka personskada.

e) Sträck dig inte för långt. Ha alltid ett stadigt fotfäste och god balans. Det ger dig större kontroll över maskinen i oväntade situationer.

f) Använd lämpliga arbetskläder. Använd inte löst sittande kläder eller smycken. Håll hår och kläder borta från rörliga delar. Lösa kläder, smycken och långt hår kan fastna i rörliga delar.

g) Om det finns anordningar för anslutning av enheter för uppsamling av damm ska du se till att dessa är ordentligt anslutna och att de används på rätt sätt. Dammuppsamling kan minska dammrelaterad fara.

h) Tillåt inte dig själv att bli för avslappnad, även om du har erfarenhet av regelbunden användning av maskiner, så att du börjar strunta i verktygs säkerheten. En slarvig handling kan orsaka allvarlig skada på mindre än en sekund.

#### 4) Användning och skötsel av maskinen

a) Använd inte onödig kraft. Använd inte maskin som är rätt för aktuellt syfte. Med rätt maskin utför du ett bättre och säkrare jobb med den hastighet som maskinen är utformad för.

b) Använd inte maskinen om du inte kan starta och stänga av den med strömbrytaren. Maskiner som inte kan regleras med strömbrytaren är farliga och måste repareras.

c) Koppla bort kontakten från strömkällan och/eller ta bort batteriet (om det kan tas bort) innan du gör några justeringar, byter tillbehör eller förvarar maskiner. Sådana förebyggande säkerhetsåtgärder minskar risken för att maskinen startas oavsiktligt.

d) Förvara maskiner utom räckhåll för barn när de inte används. Se till att personer som inte tidigare har hanterat maskinen eller som inte har läst instruktionerna inte använder den. Maskiner är farliga om de används av ovana användare.

e) Underhåll maskiner och tillbehör. Kontrollera att rörliga delar ligger i linje och inte kärvar. Kontrollera även om det finns skadade delar eller om det föreligger andra förhållanden som kan påverka maskinens funktion. Om maskinen är skadad ska den repareras innan den används igen. Många olyckor sker på grund av att rätt underhåll inte har utförts på maskinerna.

f) Håll skärverktyg vassa och rena. Skärverktyg med vassa eggars som underhålls på rätt sätt kärvar mer sällan och är lättare att styra.

g) Använd elverktyget och dess tillbehör enligt de här instruktionerna. Tänk på att ta hänsyn till arbetsförhållandena och det arbete som ska utföras.

Användning av maskinen i andra syften än de avsedda kan resultera i en farlig situation.

h) Håll handtagen och greppytorna torra, rena och fria från olja och fett. Hala handtag och greppytorna innebär att det inte är säkert att hantera och styra maskinen i oväntade situationer.

#### 5) Använda och underhålla batteridrivna verktyg

a) Ladda endast med den laddare som anges av tillverkaren. En laddare som är lämplig för en batterityp kan utgöra en brandrisk när den används med ett annat batteri.

b) Använd endast de avsedda batteripacken i maskinen. Användning av andra batteripack kan innebära risk för skada och brand.

c) När batteripacket inte används ska du hålla det borta från andra metallföremål, som gem, mynt, nycklar, spikar, skruvar och andra små metallföremål, som kan skapa en anslutning mellan kontakterna. Kortslutning av batteriets kontakter kan orsaka brännskador eller brand.

SR

SV

d) Vid felaktig användning kan vätska spruta ut från batteriet. Undvik kontakt. Om kontakt inträffar av misstag ska du skölja med vatten. Om du får vätska i ögonen ska du uppsöka läkare. Vätska som sprutar ut från batteriet kan orsaka irritation eller skada.

e) Använd inte ett batteripack eller ett verktyg som är trasigt eller modifierat. Skadade eller modifierade batterier kan fungera på ett oväntat sätt vilket kan leda till brand, explosion eller risk för skada.

f) Utsätt inte ett batteripack eller verktyg för brand eller extrema temperaturer. De kan explodera om de utsätts för eld eller temperaturer över 130 °C.

g) Följ alla anvisningar för laddning och ladda inte batteripacket eller verktyget utanför det temperaturintervall som anges i instruktionerna. Felaktig laddning eller temperaturer utanför det specificerade intervallet kan skada batteriet och öka risken för brand.

#### 6) Service

a) Låt endast en kvalificerad reparatör utföra service på maskinen och endast med originalreservdelar. På så sätt garanterar du att säkerheten för din maskin upprätthålls.

b) Utför aldrig service på skadade batteripack. Underhåll på batteripacket bör endast utföras av tillverkaren eller auktoriserade tjänsteleverantörer.

### 1.2.2 Säkerhetsvarningar för trädgårdsblås, trädgårdssug samt trädgårdsblås/sug

a) Använd inte maskinen i dåligt väder, i synnerhet inte vid risk för blixtnedslag. Det minskar risken att träffas av blixten.

b) Kontrollera skräppupsamlaren ofta med avseende på slitage eller fel. En slitet eller skadad skräppupsamlare kan öka risken för personskador.

c) Bär ögonskydd och hörselskydd. Lämplig skyddsutrustning minskar risken för personskador.

d) Använd alltid hals säkra skyddsskor när du använder maskinen. Använd aldrig maskinen barfota eller med öppna sandaler. Detta minskar risken för skador på fötterna.

e) Använd inte löst sittande kläder eller till exempel halsdukar, snören, kedjor och band som kan dras in i luftintagen. Sätt upp eller täck över långt hår för att se till att det inte dras in i luftintagen. Om något av det som nämns ovan dras in i luftintagen kan risken för personskador öka.

f) Håll kringstående personer på avstånd när du använder maskinen. Skräp som slungas iväg kan öka risken för personskador.

g) Använd inte i sugläge utan att skräppupsamlaren sitter på plats. Föremål som slungas iväg kan öka risken för personskador.

h) Rikta aldrig trädgårdsblåsens munstycke mot människor, husdjur eller fönster. Var extra försiktig när du blåser skräp nära fasta föremål, t.ex. träd, bilar och väggar, som kan göra att skräpet studsar tillbaka. Föremål som slungas iväg kan skada egendom och öka risken för personskador.

i) Använd inte maskinen för att plocka upp eller blåsa på något som brinner eller ryker, såsom cigaretter, tändstickor eller het aska. Dessa antändningskällor kan öka risken för brand.

j) Sug inte upp vatten eller andra vätskor och sänk inte ned någon del av maskinen i vätska.

Om vatten tränger in i maskinen kan risken för elektriska stötar öka.

k) Sug inte upp stenar, grus, metall eller trasigt glas. Fläkthjulet kan skadas och risken för personskada kan öka.

l) Rör inte fläkten när den fortfarande är i rörelse. Stäng av maskinen och vänta tills fläkten stannar innan du tar bort någon del så att fläkten blottas. Detta minskar risken för skador som orsakas av rörliga delar.

m) När du tar bort material som fastnat eller utför service på maskinen ska du se till att strömbrytaren är fränslagen. Om maskinen startar när du tar bort material som har fastnat eller när du utför service kan du skada dig allvarigt.

## 1.3 Ytterligare säkerhetsanvisningar

### 1.3.1 Avsedd användning

#### Använd som trädgårdsblås:

GARDENA trädgårdsblås/sug är avsedd för att blåsa bort smutspartiklar och gräsklipp från trottoarer, uppfarter, uteplatser osv., för att blåsa ihop gräsklipp, strån och löv i högar eller för att avlägsna smutspartiklar från hörn, fogar och mellanrum mellan tegelstenar och väggstenar.

#### Använd som lövsug:

GARDENA trädgårdsblås/sug är avsedd för att suga upp torra material som löv, gräs, små kvistar och pappersbitar.

Produkten är inte lämplig för långvarig användning (professionellt bruk).

Maskinen är avsedd att användas av användaren på marknivå och inte på stegar eller annat instabilt stöd.

När du använder axelrem ska du se till att ingen annan kroppsnära enhet stör frigöringen och borttagningen av axelremmen. Kontrollera om maskinen har skador om den verkar vibrera onormalt mycket.

När du tar bort blockeringar eller material som har fastnat ska du se till att strömbrytaren är fränslagen och att batteriet är bortkopplat.

Håll ventilationsöppningarna fria från skräp.



#### FARA!

##### Risk för skador!

- Använd inte produkten för att klippa buskar, häckar eller perenner, för att skära av klängväxter eller gräs på tak eller balkonger, för att hacka upp grenar eller kvistar, eller för att jämna ut ojämnheter på marken.
- Använd inte produkten i slutningar som lutar mer än 20°.

### 1.3.2 Säkerhetsvarning för batterier och batteriladdare

→  Läs alla säkerhetsvarningar och säkerhetsinstruktioner. Om du inte följer varningarna och instruktionerna kan det leda till elektriska stötar, brand och/eller allvariga skador.

→ Spara de här instruktionerna på ett säkert ställe. Använd batteriladdaren endast om du känner till alla funktioner och kan utföra dem utan begränsning eller har fått lämpliga anvisningar.

→ Använd inte produkten i explosiva miljöer.

→ Håll uppsikt över barn under användning, rengöring och underhåll. Detta för att säkerställa att barn inte leker med batteriladdaren.

→ Ladda endast litiumjonbatterier i POWER FOR ALL-systemet typ PBA 18 V med en kapacitet på 1,5 Ah (minst fem battericeller). Batterispänningen måste stämma överens med batteriladdarens laddningsspänning. Ladda inte icke laddningsbara batterier. Annars finns det risk för brand och explosion.

→  Använd batteriladdaren endast i stängda rum och håll den borta från fukt. Om vatten tränger in i en batteriladdare ökar risken för elektriska stötar.

→ Håll batteriladdaren ren. Smuts utgör en risk för elektriska stötar.

→ Kontrollera alltid batteriladdaren, inklusive kabeln och kontakten, innan den används. Använd inte batteriladdaren om du upptäcker någon skada. Öppna inte batteriladdaren på egen hand, utan säkerställ att reparationer endast utförs av kvalificerad personal som endast använder originalreservdelar. Skadade batteriladdare, kablar och kontakter ökar risken för elektriska stötar.

→ Använd inte batteriladdaren på lättantändliga ytor (t.ex. papper, textilier osv.) eller i lättantändliga miljöer. Det föreligger en risk för brand eftersom batteriladdaren värms upp under laddning.

→ Om det är nödvändigt att byta ut anslutningskabeln ska det utföras av GARDENA eller ett godkänt servicecenter för GARDENA-eiverktyg för att undvika säkerhetsrisker.

→ Dessa säkerhetsvarningar gäller endast för POWER FOR ALL-systemets 18 V Li-Ion-batterier.

→ Ladda batterierna endast med batteriladdare som rekommenderas av tillverkaren.

En batteriladdare som är lämplig för en typ av batteri kan utgöra en brandrisk om den används med andra batterier.

→ Ångor kan dessutom läcka ut om batteriet är skadat eller används felaktigt. Se till att området är välventilerat och kontakta värden om du skulle uppleva några negativa effekter. Ångorna kan irritera andningsorganen.

→ Om batteriet är defekt kan vätska läcka ut och väta intilliggande föremål. Kontrollera berörda delar. Rengör dem eller byt ut dem vid behov.

→ Om batteriet används felaktigt eller om det är skadat kan brandfarlig vätska tränga ut ur batteriet; undvik kontakt med sådan vätska. Om kontakt inträffar av misstag ska du skölja med vatten. Om vätskan kommer i kontakt med dina ögon ska du söka läkarvård.

→ Vätska som sprutar ut från batteriet kan orsaka irritation eller sveda.

→ Använd batteriet endast i produkter från POWER FOR ALL-systempartner.

POWER FOR ALL-märkta 18 V-batterier är helt kompatibla med följande produkter: alla 18 V-produkter från POWER FOR ALL-systempartner.

→ Följ batterirekommendationerna i bruksanvisningen för din produkt. Detta är det enda sättet att använda batteriet och produkten säkert och skydda batterierna mot farlig överbelastning.

→ Ladda batterierna endast med batteriladdare som rekommenderas av tillverkaren eller av POWER FOR ALL-systempartner.

En batteriladdare som är lämplig för en viss typ av batteri utgör en brandrisk när den används med andra batterier (batterityp: PBA 18 V osv./kompatibla batteriladdare: AL 18 osv.).

→ Batteriet levereras delvis laddat.

I syfte att säkerställa batteriets prestanda ska du ladda batteriet fullständigt i batteriladdaren innan du använder det första gången.

→ Förvara batterier utom räckhåll för barn.

→ Öppna inte batteriet. Det finns en risk för kortslutning.

→ Kortslut inte batteriet. När batteriet inte används ska du hålla det borta från gem, mynt, nycklar, spikar, skruvar och andra små metallföremål som kan överbygga kontakterna. Kortslutning av batteriets kontakter kan orsaka brännskador eller brand.

→ Batteriets kontakter kan vara heta efter användning. Var försiktig med de heta kontakterna när du tar ut batteriet.

→ Batteriet kan skadas av vassa föremål som spikar och skruvmejslar eller via externa krafter.

En invändig kortslutning kan inträffa och leda till att batteriet brinner, ryker, exploderar eller överhettas.

→ Utför aldrig service på skadade batterier.

Underhåll av batterier får endast utföras av tillverkaren eller auktoriserade servicecenter.

→  Skydda batteriet mot värme, inklusive långvarig exponering mot solljus, eld, smuts, vatten och fukt. Det finns risk för explosion och kortslutning.

→ Använd och förvara batteriet endast i en omgivningstemperatur mellan 20 °C och 50 °C. Låt exempelvis inte batteriet ligga kvar i din bil på sommaren.

Vid temperaturer under 0 °C kan prestandan försämrats beroende på enheten.

→ Ladda batteriet endast vid omgivningstemperaturer mellan 0 °C och 35 °C.

Laddning utanför detta temperaturområde kan skada batteriet och öka risken för brand.

→ Låt batteriet svalna minst under 30 minuter efter användning innan du laddar eller förvarar det.

### 1.3.3 Ytterligare elsäkerhetsanvisningar



#### FARA!

##### Risk för hjärtstillestånd!

Denna produkt genererar ett elektromagnetiskt fält under användning. Detta elektromagnetiska fält kan påverka funktionen hos aktiva eller passiva medicinska implantat (t.ex. pacemakers), vilket kan leda till allvarliga skador eller dödsfall.

- Rådfråga din läkare och tillverkaren av implantatet innan du använder produkten.
- Ta ut batteriet när du inte använder produkten.

#### → Koppla bort batteriet om maskinen inte stannar.

När du tar ut batteriet stannar maskinen.

#### → Om löphjulet blockerats ska du stanna och ta bort batteriet.

Det finns risk för skador om maskinen startar oavsiktligt.

#### → Använd inte produkten i närheten av vatten eller för skötsel av en damm.

Vatten som kommer in i batteriet kan orsaka elektriska stötar och leda till personskador.

### 1.3.4 Ytterligare personsäkerhetsanvisningar



#### FARA!

##### Risk för kvävning!

Små delar kan sväljas.

- Håll små barn borta när du monterar produkten.

#### → Använd inte för att suga upp mjöl, sand eller trädamm.

Detta kan skapa en explosiv atmosfär.

#### → Öppna inte underhållsluckan under användning.

På grund av den lilla risken att ett fel uppstår i signalbrytaren kanske löphjulet inte stannar automatiskt.

#### → Täck långt hår under användning.

Här kan sugas in i motorhusets luftintag.

#### → Använd inte produkten i miljöer som kan vara explosiva.

Det finns risk för explosion.

#### → Var uppmärksam på omgivningen.

På grund av nedsatt hörsel orsakad av buller och hörselskydd kan det hända att du inte hör faror eller att andra personer närmar sig.

#### → Rekommendation: Använd ansiktsmask.

Du riskerar annars att andas in damm som virvlar upp.

#### → Produkten är endast lämplig för användning utomhus.

Vid användning av maskinen inomhus förstärks bullret från maskinen.

## 2. MONTERING



#### FARA!

##### Risk för personskada

Skaderisk om produkten startar oavsiktligt och hår, kläder eller lösa föremål sugas in. Produkten får endast användas med sug-/blåsröret monterat.

- Vänta tills rotorbladen har stannat.

- Ta ut batteriet innan du monterar produkten.

### 2.1 Leveransomfattning

	Art.nr 14895-20	Art.nr 14895-55
Sladdlös trädgårdsblås/sug	x	x
Batteriladdare	x	-
Batteri (4,0 Ah)	x	-
Bruksanvisning	x	x

### 2.2 Montering av sug-/blåsröret [bild A1/A2]



#### FARA!

##### Risk för personskada

Risk för skador från rotorbladen om du sträcker in handen i husets öppning.

- Montera sug-/blåsröret innan du startar trädgårdsblåsen/sugen.

1. Rikta in skåran på det övre sug-/blåsröret ① mot skåran på husets öppning ②.
2. Tryck fast det övre sug-/blåsröret ① på husets öppning så långt det går ②.

3. Skruva i de tre skruvarna ③ i de tre hålen i husets öppning ② (vridmoment vid fixering = 1,4 – 1,6 Nm).

Det övre sug-/blåsröret är nu ordentligt anslutet till huset.

4. Tryck fast det nedre sug-/blåsröret ④ på det övre sug-/blåsröret ① tills du hör att anslutningarna klickar på plats.

### 2.3 Montera löphjulet [bild A3]

Det finns tre lås ① på det mindre blåsröret på sug-/blåsröret ④. Avståndet mellan sug-/blåsröret ④ och marken kan justeras med de tre låsen ①.

1. Skjut löphjulsfästet ⑤ till önskat låst läge på det nedre sug-/blåsröret ④.
2. Skruva i skruven ⑥ i hålet i löphjulsfästet ⑤ (vridmoment vid fixering = 1,4 – 1,6 Nm).

Löphjulet är nu fixerat i låst läge.

### 2.4 Montera uppsamlaren [bild A4]

1. Anslut uppsamlaren ⑦ med fästet ⑧ på insidan av utkastet ⑨.
2. Fäll fästet ⑧ uppåt tills låset ⑩ på utkastet ⑨ snäpper på plats.
3. Häng kroken ⑪ i fästet ⑫.

Gummibandet håller fast uppsamlaren på sug-/blåsröret.

### 2.5 Montera axelremmen [bild A5]

Axelremmen ger extra stöd när du använder trädgårdsblåsen/sugen. Vi rekommenderar att du använder axelremmen.

1. Fäst kroken ⑬ på axelremmen ⑭ i fästet ⑮.
2. Dra axelremmen ⑭ över ena axeln.

## 3. ANVÄNDNING



#### FARA!

##### Risk för personskada

Skaderisk om produkten startar oavsiktligt och hår, kläder eller lösa föremål sugas in.

- Vänta tills rotorbladen har stannat.

- Ta ut batteriet innan du justerar eller transporterar maskinen.

→ Produkten får endast användas med sug-/blåsröret monterat.

### 3.1 Ladda batteriet [bild O1/O2/O3]



#### VAR FÖRSIKTIG!

##### Skada på egendom.

Batteriladdaren kan skadas om strömkällans spänning inte stämmer överens med specifikationerna på batteriladdarens typskylt.

- Observera nätspänningen.



#### FARA!

##### Risk för skador.

Du kan klämma fingrarna när du sätter i batteriet.

- Akta fingrarna.

Genom den intelligenta laddningsprocessen identifieras automatiskt batteriets laddningsstatus och sedan laddas batteriet med den optimala laddningsströmmen beroende på batteritemperaturen och batterispänningen. Därigenom skonas batteriet och förblir alltid helt uppladdat när det förvaras i laddaren.

1. Tryck på frigöringsknappen ① och ta ut batteriet ② ur batterihållaren ③.
2. Anslut batteriladdaren ④ till ett vägguttag.
3. Skjut batteriet ⑤ på batteriladdaren ④.

När batteriladdningsindikatorn ⑥ på laddaren blinkar grönt laddas batteriet.

När batteriladdningsindikatorn ⑥ på laddaren lyser med ett fast grönt sken är batteriet fulladdat (laddningstid, se 7. TEKNISKA DATA).

4. Undersök laddningsstatusen regelbundet medan du laddar.
5. När batteriet ⑤ är fulladdat kan batteriet ⑤ kopplas bort från batteriladdaren ④.

## 3.2 Indikatorernas innebörd

### 3.2.1 Batteriladdningsindikator på batteriladdaren [bild O3]

**Grönt blinkande (snabbt) sken på batteriladdningsindikatorn** 

Snabbbladdning anges av ett **snabbt blinkande** sken på den **gröna** batteriladdningsindikatorn .

**Obs!** Snabbbladdning kan endast utföras om batteriets temperatur ligger inom det tillåtna temperaturintervallet för laddning, se "Tekniska data".

**Grönt blinkande (långsamt) sken på batteriladdningsindikatorn** 

När batterinivån är cirka 80 % kommer den **gröna** batteriladdningsindikatorn  att **blinka** långsamt.

Du kan ta bort batteriet för omedelbar användning.

**Fast grönt sken på batteriladdningsindikatorn** 

Ett **fast grönt sken** på batteriladdningsindikatorn  innebär att batteriet är fulladdat.

Om batteriet inte är inkopplat anger ett **fast sken** på batteriladdningsindikatorn  att nätkontakten är inkopplad i vägguttaget och att laddaren är klar för användning.

**Fast rött sken på batterifelsindikatorn** 

När den **röda** batterifelsindikatorn  lyser med ett **fast sken** ligger batteriets temperatur utanför det tillåtna temperaturintervallet för laddning, se "Tekniska data".







Snabbbladdning aktiveras automatiskt så snart det tillåtna batteriintervallet har uppnåtts.

**Blinkande rött sken på batterifelsindikatorn** 

När den **röda** batterifelsindikatorn  lyser med ett **blinkande sken** har något annat fel uppstått i laddcykeln, se "Felsökning".

### 3.2.2 Indikatorn för batterikapacitet på produkten [bild A5/O4]

När maskinen har startats lyser indikatorn för batterikapacitet  på kontrollpanelen under fem sekunder.

Indikator för batterikapacitet	Batterikapacitet
  och  lyser grönt	67–100 % laddat
 och  lyser grönt	34–66 % laddat
 lyser grönt	11–33 % laddat
 blinkar grönt	0–10 % laddat

**Batteriet måste laddas när lampan  blinkar grönt.**

Om fellampan  lyser eller blinkar, se "6. FELSÖKNING".

### 3.2.3 Knappar på kontrollpanelen [bild A5/O4]

**På/av-knapp** 

Om underhållsluckan är öppen kan trädgårdsblåsen/sugen inte startas.

→ Tryck på på/av-knappen  på kontrollpanelen.

*Trädgårdsblåsen/sugen startar och indikatorn för batterikapacitet lyser under fem sekunder.*





→ Tryck på på/av-knappen  på kontrollpanelen igen.

*Trädgårdsblåsen/sugen stannar.*

**Hastighetsknappen** 

Hastighetsknappen kan användas för att justera motorns varvtal efter dina behov.

Den låga hastigheten passar bra för att blåsa lätta löv, till exempel på grus. Den höga hastigheten passar bra för stora och våta löv.

Hastighet	Varvtal	LED-display
Låg	8 000 varv/min	Inga LED-lampor tänds
Medel	11 500 varv/min	 tänds
Hög	12 500 varv/min	 och  tänds
Boost	14 500 varv/min	 tänds också

→ Tryck på hastighetsknappen  på kontrollpanelen.

*Medelhög hastighet aktiveras och LED-lampan  tänds.*

→ Tryck på hastighetsknappen  på kontrollpanelen igen.

*Hög hastighet aktiveras och LED-lamporna  och  tänds.*

→ Tryck på hastighetsknappen  på kontrollpanelen igen.

*Låg hastighet aktiveras och ingen LED-lampa tänds.*

**Boost-knappen** 



I Boost-läget ökas tillfälligt motorns varvtal (i 15 sekunder) för maximal blås- och sugeffekt. Boost-läget kan aktiveras så ofta det behövs, men det minskar batteritiden.

→ Tryck på boost-knappen  på kontrollpanelen.

*Boost-läget aktiveras i 15 sekunder och LED-lampan  tänds.*

→ Om du vill avsluta Boost-läget i förtid trycker du på Boost-knappen  på kontrollpanelen igen.

*Boost-läget avaktiveras och lampan  släcks.*

Boost-läget kan inte användas med batterier < 4 Ah. Därefter tänds  och  blinkar i fem sekunder.

### 3.3 Arbetsposition [bild O5/O6]

Uppsamlaren måste vara ansluten när du ska använda blåsläge och sugläge.

#### 3.3.1 Blåsläge

Trädgårdsblåsen/sugen används för att blåsa bort smutspartiklar och gräsklipp från trottoarer, uppfarter, uteplatser osv., för att blåsa ihop gräsklipp, strån och löv i högar eller för att avlägsna smutspartiklar från hörn, fogar och mellanrum mellan tegelstenar och väggstenar.

→ Vrid reglaget  till blåsläget .

Använd hastighetsreglaget för att öka eller minska motorns varvtal när maskinen används med blåsfunktionen.

Du kan reglera luftflödet genom att rikta rörets utloppsöppning mer nedåt eller åt ena sidan.

Arbeta alltid i riktning bort från fasta föremål såsom gångvägar, stora stenar, fordon och staket.

För att göra rent i hörn är det bäst att du förflyttar dig utåt från hörnet. Det förhindrar att smuts blåser rakt i ansiktet. Var försiktig när du arbetar i närheten av växter. Den starka luftströmmen kan skada känsliga växter.

#### 3.3.2 Sugläge

Använd maskinen för att suga upp torra material som löv, gräs, små kvistar och pappersbitar.

→ Vrid reglaget  till sugläget .

Med Boost-läget kan du få bästa möjliga resultat med sugfunktionen.

Kör långsamt framåt och bakåt över materialet med aktiverat sugläge.







Undvik jordhögar som kan täppa till maskinen under arbetet.

För bästa resultat bör du hålla maskinens sugrör cirka två centimeter ovanför marken.

### 3.4 Starta/stoppa trädgårdsblåsen/sugen

#### 3.4.1 Starta trädgårdsblåsen/sugen [bild A5/O1/O5]

Vi rekommenderar att endast 4 Ah-batterier P4A PBA 18 V/72 (art. 14905) eller större används.

- Sätt batteriet  i batterihållaren  tills du hör att det klickar fast på plats.
- Vrid reglaget till önskat läge (se "3.3 Arbetsposition [bild O5/O6]").
- Ställ trädgårdsblåsen/sugen på löphjulet  och håll den med ena handen på det bakre handtaget  och andra handen på det främre handtaget .
- Tryck på på/av-knappen  på kontrollpanelen .

*Trädgårdsblåsen/sugen startar och indikatorn för batterikapacitet lyser under fem sekunder.*

#### 3.4.2 Stoppa trädgårdsblåsen/sugen

→ Tryck på på/av-knappen  på kontrollpanelen igen.

*Trädgårdsblåsen/sugen stannar.*

## 4. UNDERHÅLL



### FARA!

#### Risk för personskada

Skaderisk om produkten startar oavsiktligt och hår, kläder eller lösa föremål sugs in.

→ Vänta tills rotorbladen har stannat.

→ Ta ut batteriet innan du utför service på produkten.

## 4.1 Rengöra trädgårdsblåsen/sugen

### FARA!

#### Risk för skador!

Risk för personskador och skador på produkten.

- Använd inte vatten eller en vattenstråle (i synnerhet en högtryckstvätt) för att rengöra produkten. *Det kan skada produkten eller leda till att vatten tränger in i de elektriska komponenterna och orsakar korrosion eller kortslutning.*
- Rengör inte med kemikalier, bensin eller lösningsmedel. Dessa kan förstöra viktiga plastdelar.

### 4.1.1 Rengöra ytan på trädgårdsblåsen/sugen [bild O1]

Luftskårorna måste alltid vara rena.

1. Rengör ytan på trädgårdsblåsen/sugen med en fuktig trasa.
2. Rengör ventilationsöppningarna ⑩ med en mjuk borste (använd inte vassa föremål).

### 4.1.2 Rengöra uppsamlaren [bild A4]

Uppsamlaren måste rengöras efter varje användning.

Uppsamlaren måste tömmas helt och rengöras för att förhindra åldrande och blockering av luftflödet.

1. Dra ut kroken ⑪ från fästet ⑫.
2. Tryck på låset ⑩ på utkastet ⑨ och fäll fästet ⑧ nedåt.
3. Ta bort uppsamlaren ⑦.
4. Öppna dragkedjan ⑳.
5. Töm uppsamlaren ⑦.
6. Vänd uppsamlaren ⑦ ut och in.
7. Om uppsamlaren är kraftigt nedsmutsad kan den rengöras med en våt borste.
8. Häng upp uppsamlaren ⑦ och låt den torka helt innan den används igen.
9. Montera uppsamlaren ⑦ (se "2.4 Montera uppsamlaren [bild A4]").

### 4.1.3 Rengöra sugröret [bild A3]

1. Knacka försiktigt på sugröret ④ för att lossa på grov smuts.
2. Rengör insidan av sugröret ④, till exempel med en träpinne.

### 4.1.4 Rengöra rotorkammaren [bild M1]

Rotorkammaren måste rengöras efter varje användning.

För att säkerställa full funktion måste rotorkammaren vara fri från smuts.

1. Vrid låsskruven ㉔ moturs (cirka 10 varv).
2. Öppna underhållsluckan ㉔.
3. Rengör underhållsluckan ㉔.
4. Rengör rotorkammaren och rotorbladen ㉔, till exempel med en liten rengöringsborste för flaskor, särskilt bakom rotorn.
5. Rengör insidan av underhållsluckan ㉔ och var särskilt uppmärksam på skruvförbandet på säkerhetsskruven ㉔ på underhållsluckan ㉔.
6. Rengör försiktigt tätningen på underhållsluckan ㉔.
7. Stäng underhållsluckan ㉔.
8. Dra åt låsskruven ㉔ medurs (cirka 5 varv).

En säkerhetsbrytare förhindrar att maskinen startar när underhållsluckan är öppen eller låsskruven inte är åtdragen.

## 4.2 Rengöra batteriet och batteriladdaren

Ytan och kontakterna på batteriet och batteriladdaren måste vara rena och torra innan batteriet ansluts till batteriladdaren.

→ Använd inte rinnande vatten.

### 4.2.1 Rengöra batteriet

Använd inga kemiska ämnen vid rengöring av batteriet.

→ Använd en mjuk, ren och torr borste för att rengöra ventilationshålen och kontakterna på batteriet då och då.

### 4.2.2 Rengöra batteriladdaren

→ Använd en mjuk, torr trasa för att rengöra kontakterna och plastdelarna.

## 5. FÖRVARING

### 5.1 Stänga av

Produkten måste förvaras utom räckhåll för barn.

1. Ta ut batteriet ⑥.
2. Ladda batteriet (se "3.1 Ladda batteriet [bild O1/O2/O3]").
3. Töm uppsamlaren och rengör den (se "4.1.2 Rengöra uppsamlaren [bild A4]").

4. Rengör trädgårdsblåsen/sugen, batterierna och batteriladdaren (se "4. UNDERHÅLL").

5. Förvara trädgårdsblåsen/sugen, batterierna och batteriladdaren på ett torrt, stängt och frostsäkert ställe.

## 6. FELSÖKNING

### FARA!

#### Risk för personskada

Skaderisk om produkten startar oavsiktligt och hår, kläder eller lösa föremål suges in.

- Vänta tills rotorbladen har stannat.
- Ta ut batteriet innan du felsöker produkten.

### 6.1 Feltabell

Problem	Möjliga orsaker	Lösning
Höga ljud, trädgårdsblåsen/sugen skramlar.	Skruvorna på motorn, anslutningarna eller trädgårdsblåsen/sugen är lösa.	→ Be en auktoriserad specialiserad återförsäljare eller GARDENA Service dra åt skruvarna.
Trädgårdsblåsen/sugen går ojämnt eller vibrerar mycket	Rotorbladen är skadade eller slitna. Skruvorna på trädgårdsblåsen/sugen sitter löst.	→ Kontakta GARDENA Service. → Dra åt skruvarna på sug-/blåsroret.
Rotorn roterar inte fritt	Smuts i rotorkammaren. Mekaniskt fel.	→ Rengör rotorkammaren. → Kontakta GARDENA Service.
Försämrad sugförmåga	Uppsamlaren är full. Uppsamlaren är smutsig.	→ Töm uppsamlaren. → Rengör uppsamlaren.
Boost-läget kan inte aktiveras. Fellampan ㉔ lyser rött och lampan ㉔ blinkar grönt i fem sekunder	Batteri < 4 Ah.	→ Använd ett batteri på 4 Ah eller mer.
Trädgårdsblåsen/sugen startar inte eller stannar. Lampan ㉔ blinkar grönt [bild O4]	Batteriet är tomt.	→ Ladda batteriet.
Trädgårdsblåsen/sugen startar inte eller stannar. ㉔ lyser rött [bild O4]	Batteritemperaturen är utanför det tillåtna intervall. Det förekommer vattendroppar eller fukt mellan batterikon-takterna. Ett hinder blockerar motorn. Låsskruven är inte åtdragen.	→ Vänta tills batteritemperaturen har sjunkit till mellan 0 och +45 °C. → Torka bort vattendropparna eller fukten med en torr trasa. → Avlägsna hindret. → Dra åt låsskruven.
Trädgårdsblåsen/sugen startar inte eller stannar. Fellampan ㉔ blinkar rött [bild O4]	Trädgårdsblåsen/sugen är trasig.	→ Kontakta GARDENA Service.
Trädgårdsblåsen/sugen startar inte eller stannar. Fellampan ㉔ tänds inte [bild O4]	Batteriet är defekt. Trädgårdsblåsen/sugen är trasig.	→ Byt ut batteriet. → Kontakta GARDENA Service.
Laddning är inte möjligt. Batteriladdnings-indikatorn ㉔ lyser med fast grönt sken	Batteriet är inte festsatt korrekt på batteriladdaren. Batterikontakterna är smutsiga.	→ Tryck fast batteriet korrekt på batteriladdaren. → Rengör batterikontakterna (t.ex. genom att ansluta och koppla bort batteriet flera gånger). Byt ut batteriet vid behov.)
	Batteritemperaturen är utanför det tillåtna intervall. Batteriet är defekt.	→ Vänta tills batteritemperaturen har sjunkit till mellan 0 och +45 °C. → Byt ut batteriet.
Laddning är inte möjligt. Batteriladdnings-indikatorn ㉔ tänds inte	Batteriladdarens nätkontakt är inte ansluten korrekt. Uttag, nätkabel eller batteriladdare är defekt.	→ Sätt i nätkontakten fullständigt i eluttaget. → Kontrollera nätspänningen. → Låt vid behov en auktoriserad specialiserad återförsäljare eller GARDENA Service kontrollera laddaren.

### OBS!

Reparationer får endast utföras av GARDENA-servicecenter eller specialiserade återförsäljare som är godkända av GARDENA.

→ Kontakta ditt GARDENA-servicecenter i händelse av andra fel (se baksidan).

## 7. TEKNISKA DATA

Sladdlös trädgårdsblås/sug	Enhet	Värde (artikelnr 14895)	
		Blåsläge	Sugläge
Sugkraft	N	5,4	
Mulchingförhållande		10:01	
Blåshastighet	km/h	250	
Uppsamlarens volym	l	30	
Vikt med uppsamlare	kg	3,56	
Ljudtrycksnivå $L_{pA}^{(1)}$	dB(A)	80	82
Osäkerhet $k_{pA}$	dB(A)	3	3
Ljudeffektnivå $L_{WA}^{(2)}$ uppmätt/garanterad	dB(A)	92 / 93	94 / 95
Hand-/armvibrationer $a_{vhw}^{(1)}$	m/s <sup>2</sup>	<2,5	<2,5
Osäkerhet $k_{vhw}$		1,5	1,5

Mätmetoder enligt: <sup>1)</sup> EN IEC 62841-4-6 <sup>2)</sup> RL 2000/14/EC/S.I. 2001 nr 1701

VARNING! Vibrationsnivån och bulleremissionerna vid användning av maskinen kan skilja sig från det angivna totalvärdet beroende på hur maskinen används. Nödvändiga säkerhetsåtgärder för att skydda användaren behöver identifieras baserat på en beräkning av exponeringen vid faktiska användningsförhållanden (hänsyn ska tas till alla delar av arbetscykeln, t.ex. perioderna när maskinen är avstängd, när den går på tomgång och när den används).

Systembatteri	Enhet	Värde (PBA 18V 4,0Ah W-C)	
Batterispänning	V (likström)	18	
Batterikapacitet	Ah	4,0	
Antal celler (Li-Ion)		10	
Lämpliga batteriladdare i POWER FOR ALL-systemet		AL 1810 CV / AL 1815 CV / AL 18V-20 / AL 1830 CV / AL 1880 CV / AL 18V-44	
Systemets batteriladdare	Enhet	Värde (AL 1810 CV)	Värde (AL 18V-20)
Nätspänning	V (växelström)	220 – 240	220–240
Nätfrekvens	Hz	50 – 60	50–60
Märkeffekt	W	26	50
Batteriladdningsspänning	V (likström)	18	18
Max. batteriladdningsström	mA	1000	2000
Batteriladdningstid (cirka)			
PBA 18V 2,0Ah W-B	min.	124	64
PBA 18V 2,5Ah W-B	min.	154	79
PBA 18V 4,0Ah W-C	min.	244	124
Tillåten batteritemperatur under laddning	°C	0 – 45	0 – 45
Vikt	g	170	210
Skyddsklass		IP / II	IP / II
Lämpliga PBA 18 V-batterier i POWER FOR ALL-systemet		PBA 18V	PBA 18 V

## 8. TILLBEHÖR/RESERVDLAR

GARDENA reservuppsamlare	Som ersättning för en skadad uppsamlare.	Art. 14895-00.660.00
GARDENA reservhjulkit	Som ersättning för ett skadat hjul eller en skadad hjulhållare.	Art. 14895-00.900.01
GARDENA-systembatteri P4A PBA 18V/45 P4A PBA 18V/72	Batteri för extra användningstid eller utbyte.	Art.nr 14903 Art.nr 14905

## 9. SERVICE

Aktuell kontaktinformation för vårt servicecenter finns online [www.gardena.com/contact](http://www.gardena.com/contact)

## 10. AVFALLSHANTERING

### 10.1. Kassering av produkten



Symbolen innebär att produkten inte är hushållsavfall. Återvinn den via ditt lokala uppsamlingsystem för elektrisk och elektronisk utrustning.

Detta bidrar till en korrekt hantering av avfall när dess livstid är slut. Kontakta lokala myndigheter, hushållsavfallstjänster, din GARDENA-serviceverkstad eller återförsäljare för information. Felaktig kassering kan ha en negativ påverkan på miljön och människors hälsa på grund av potentiell förekomst av farliga ämnen.

### 10.2. Kassering av batteriet



Batteriet innehåller litiumjonceller som inte ska kastas i hushålls-soporna i slutet av sin livslängd.

#### Li-ion

Placera tejp över litiumjoncellernas kontakter för att säkerställa att de inte kortsluts. Kassera litiumjoncellerna korrekt hos eller via kommunens återvinningscentral.

## tr Akülü Bahçe Yaprak Üfleyici-Vakumu PowerJet Collect P4A

### Orijinal kullanım kılavuzu

1. GÜVENLİK TALİMATLARI	154
2. MONTAJ	156
3. KULLANIM	157
4. BAKIM	158
5. DEPOLAMA	158
6. HATA GİDERME	158
7. TEKNİK VERİLER	159
8. AKSESUARLAR/YEDEK PARÇALAR	159
9. SERVİS	159
10. TASFIYE	159

## 1. GÜVENLİK TALİMATLARI

### 1.1 Ürün üzerindeki semboller



→ Kullanım kılavuzunu okuyun.



→ Çevredeki kişileri uzak tutun.



→ Göz ve kulak koruma ekipmanı kullanın.



→ Yağmura maruz bırakmayın.

### 1.2 Genel güvenlik talimatları

#### 1.2.1 Genel makine güvenlik talimatları



#### UYARI!

**Bu makineyle birlikte verilen tüm güvenlik uyarılarını, talimatları, çizimleri ve teknik özellikleri okuyun.**

Aşağıda listelenen talimatların tamamına uyulmaması elektrik çarpması, yangın ve/veya ciddi yaralanma ile sonuçlanabilir.

Tüm uyarı ve talimatları ilerde başvurmak üzere saklayın.

Güvenlik talimatlarında kullanılan "makine" terimi, şebeke elektriğiyle çalışan (kablolu) veya aküyle çalışan (kablesiz) makineleri ifade eder.

#### 1) Çalışma alanı güvenliği

a) Çalışma alanını temiz ve aydınlık tutun. Dağınık veya karanlık alanlar kazaları davet eder.

b) Makineleri yanıcı sıvıların, gazların veya tozların bulunduğu patlayıcı ortamlarda kullanmayın. Makineler, toz veya gazı ateşleyebilecek kıvılcımlar çıkarır.

c) Makineyi kullanırken çocukları ve çevredeki kişileri uzak tutun.

Dikkatinizin dağılması, kontrolü kaybetmenize neden olabilir.

## 2) Elektrik güvenliği

a) Makine fişleri prize uygun olmalıdır. Hiçbir zaman fişler üzerinde herhangi bir değişiklik yapmayın. Topraklı (topraklanmış) makineler ile herhangi bir adaptör fiş kullanmayın. Değiştirilmemiş fişler ve uygun prizler elektrik çarpması riskini azaltır.

b) Boru, radyatör, fırın, buzdolabı gibi topraklı veya topraklanmış yüzeylerle vücut temasından kaçının. Vücudunuz topraklanmış ise elektrik çarpması riski artar.

c) Makineleri yağmura veya ıslak koşullara maruz bırakmayın. Makineye su girdiğinde elektrik çarpması riski artar.

d) Kabloyu kötü kullanmayın. Kabloyu asla makineyi taşımak, çekmek veya fişini çıkarmak için kullanmayın. Kabloyu ısıdan, yağdan, keskin kenarlardan veya hareketli parçalardan uzakta tutun. Hasar görmüş veya dolanmış kablolar elektrik çarpması riskini artırır.

e) Makineyi dış mekanda kullanırken, dış mekan kullanımı için uygun bir uzatma kablosu kullanın. Dış mekan için uygun bir kablo kullanmak, elektrik çarpması riskini azaltır.

f) Makineyi mutlaka nemli bir ortamda çalıştırmanız gerekiyorsa artık akım cihazı (RCD) korumalı bir güç kaynağı kullanın. RCD kullanımı elektrik çarpması riskini azaltır.

## 3) Kişisel güvenlik

a) Makineyi kullanırken tetikte olun, dikkatinizi yaptığınız işe verin ve sağduyulu olun. Yorgunken veya uyuşturucu, alkol ya da ilaç etkisi altındayken makineyi kullanmayın. Makineleri kullanırken bir anlık dikkatsizlik, ciddi yaralanmaya neden olabilir.

b) Kişisel koruyucu ekipman kullanın. Daima koruyucu gözlük takın. Uygun durumlarda toz maskesi, kaymayan güvenlik ayakkabıları, baret veya kulak koruma ekipmanı gibi koruyucu ekipman kullanımı yaralanmaları azaltır.

c) İstem dışı çalıştırmayı önleyin. Makineyi güç kaynağına ve/veya akü grubuna bağlamadan, kaldırmadan veya taşımadan önce anahtarın kapalı konumda olduğundan emin olun. Makineleri parmağınız anahtar üzerindeyken taşımak veya anahtarı açık konumdaki makinelere enerji vermek kazalara yol açabilir.

d) Makineyi açmadan önce ayarlama anahtarını veya İngiliz anahtarını çıkarın. Makinenin dönen kısmına takılı bırakılan İngiliz anahtar veya anahtar yaralanmaya neden olabilir.

e) Makineyi kullanırken erişim alanınızın dışındaki yerlere uzanmaya çalışmayın. Her zaman yere sağlam basın ve dengeyi koruyun. Bu, makinenin beklenmedik durumlarda daha iyi kontrol edilmesini sağlar.

f) Uygun giyinin. Bol kıyafetler giymeyin veya takı takmayın. Şapınızı ve kıyafetinizi hareketli parçalardan uzakta tutun. Bol kıyafetler, takılar veya uzun saçlar hareketli parçalara takılabilir.

g) Cihazlar toz çekme ve toplama takımı bağlantısı ile geldiyse bunların bağlı olduğundan ve düzgün kullanıldığından emin olun. Toz toplama özelliği, tozla ilgili tehlikeleri azaltabilir.

h) Makinenin sık kullanımanın verdiği aşinalıkla kendinizi aşırı rahat hissedip alet güvenliğini gözden geçirmeyin. Dikkatsizce gerçekleştirilen işlemler bir anda ciddi yaralanmalara neden olabilir.

## 4) Makine kullanımı ve bakımı

a) Makineyi zorlamayın. Yapacağınız iş için doğru makineyi kullanın.

Doğru makine, tasarlandığı hızda işi daha iyi ve güvenli yapar.

b) Anahtar, makineyi açıp kapatmıyorsa makineyi kullanmayın.

Anahtar ile kontrol edilemeyen makineler tehlikelidir ve onarılmalıdır.

c) Herhangi bir ayarlama yapmadan, aksesuarları değiştirmeden veya makineleri depoya kaldırmadan önce makinenin fişini güç kaynağından çekin ve/veya çıkarılabilir akü grubunu çıkarın. Bu tür önleyici güvenlik önlemleri, makinenin kazara çalıştırılması riskini azaltır.

d) Kullanılmayan makineleri çocukların erişemeyeceği yerde depolayın ve makineye veya bu talimatlara yabancı olan kişilerin makineyi çalıştırmalarına izin vermeyin. Makineler, eğitimsiz kullanıcıların elinde tehlikelidir.

e) Makine ve aksesuarların bakımını yapın. Hareketli parçaların yanlış konumlandırılması veya bağlanması ve parçaların kırılması gibi veya makinenin kullanımını etkileyebilecek herhangi bir durum olup olmadığını kontrol edin. Hasarlıysa kullanmadan önce makineyi tamir ettirin. Çoğu kaza yeterli bakım yapılmamış makinelerden kaynaklanmaktadır.

f) Kesme aletlerini keskin ve temiz tutun. Bakımı düzgün yapılmış, kesici kenarları yeterli keskinlikte olan kesme aletlerinin takılma ihtimali daha az olup kontrol edilmeleri de daha kolaydır.

g) Elektrikli alet, aksesuarlar, alet uçları vb. bileşenleri bu talimatlara uygun şekilde, çalışma koşullarını ve yapılacak işi de göz önünde bulundurarak kullanın. Makinenin tasarlanan amaçlar dışında kullanılması tehlikeli bir duruma yol açabilir.

h) Tutma yerlerini ve kavrama yüzeylerini kuru, temiz, gres ve yağdan arındırılmış hâle tutun.

Kaygan tutma yerleri ve kavrama yüzeyleri beklenmedik durumlarda makinenin güvenli şekilde kullanılmasına ve kontrol edilmesine imkan tanımaz.

## 5) Akülü alet kullanımı ve bakımı

a) Sadece üreticinin belirttiği şarj aletiyle şarj edin. Bir akü grubu için uygun olan bir şarj aleti başka bir akü grubuyla kullanıldığında yangın riski doğurabilir.

b) Makineyi yalnızca özel olarak belirtilmiş akü gruplarıyla kullanın. Farklı türde akü gruplarının kullanılması yangın ve yaralanma riski doğurabilir.

c) Akü grubunu, kullanımda değilken ataç, bozuk para, anahtar, çivi, vida veya diğer küçük metal cisimler gibi bir terminalin başka bir terminale bağlanmasına neden olabilecek cisimlerden uzak tutun. Akü terminalerinin kısa devre yapması yanıklara veya yangına neden olabilir.

d) Zorlayıcı koşullarda aküden elektrolit sızabilir; dokunmayın. Kazara dokunursanız temas eden bölgeyi bol suyla yıkayın. Sıvı, göze temas ederse ayrıca doktora başvurun. Aküden sızan sıvı cildin tahriş olmasına veya yanıklara neden olabilir.

e) Hasarlı ya da üzerinde değişiklik yapılmış bir akü grubunu veya aleti kullanmayın. Hasar görmüş veya üzerinde değişiklik yapılmış aküler yangın, patlama ya da yaralanma riski ile sonuçlanabilecek beklenmedik durumlara yol açabilir.

f) Akü grubunu veya aleti ateşe ya da aşırı sıcaklığa maruz bırakmayın. Ateşe veya 130°C üzeri sıcaklığa maruz kalınması patlamaya sebep olabilir.

g) Tüm şarj etme talimatlarına uyun ve akü grubunu ya da aleti talimatlar da belirtilen sıcaklık aralığı dışında şarj etmeyin. Belirtilen sıcaklık aralığının dışında veya hatalı olarak yapılan şarj işlemleri, aküye zarar verebilir ve yangın riskini artırabilir.

## 6) Servis

a) Makinenin yalnızca aynı yedek parçalar kullanan uzman bir tamirci tarafından servis işlemi görmesini sağlayın. Bu, makinenin güvenliğini korumasını sağlar.

b) Hasarlı akü gruplarına asla servis işlemi uygulamayın. Akü gruplarının servis işlemleri yalnızca üretici veya yetkili servis sağlayıcılar tarafından gerçekleştirilmelidir.

## 1.2.2 Bahçe yaprak üfleçisi, bahçe vakumu ve bahçe yaprak üfleçisi/vakumu güvenlik uyarıları

a) Makineyi kötü hava koşullarında, özellikle de yıldırım düşmesi riski olduğu durumlarda kullanmayın. Bu, bir yıldırım tarafından çarılma riskini azaltır.

b) Artık toplayıcıda yıpranma veya bozulma olup olmadığını sık sık kontrol edin. Aşınmış veya hasarlı artık toplayıcı, yaralanma riskini artırabilir.

c) Koruyucu gözlük ve koruyucu kulaklık takın. Uygun koruyucu ekipman, yaralanma riskini azaltır.

d) Makineyi çalıştırırken her zaman kaymayan ve koruyucu ayakkabı giyin. Makineyi çıplak ayakla veya açık sandalet giyerken çalıştırmayın. Bu, ayaklarda meydana gelebilecek yaralanma riskini azaltır.

e) Bol giysiler giymeyin veya hava girişlerine çekilebilecek atkı, tel, zincir, kravat vb. aksesuarlar kullanmayın. Uzun saçları bağlayarak veya örtterek hava girişlerine çekilmemesini sağlayın. Bu öğelerden herhangi biri hava girişlerine çekilirse yaralanma riskini artırabilir.

f) Makineyi kullanırken çevredeki kişileri uzak tutun. Fırlayan artıklar yaralanma riskini artırabilir.

g) Artık toplayıcı yerinde değilken vakum modunda kullanmayın. Fırlayan nesnelere yaralanma riskini artırabilir.

h) Üfleçisi ucunu asla insanlara veya evcil hayvanlara ya da pencerelere doğru tutmayın. Artıkların fırlamasına neden olabilecek ağaç, otomobil ve duvar gibi katı nesnelere yakındaki artıklar üflerken ekstra dikkatli olun. Fırlayan nesnelere maddi hasara neden olabilir ve kişisel yaralanma riskini artırabilir.

i) Makineyi sigara, kibrit veya sıcak kül gibi yanan ya da duman çıkan herhangi bir şeyi toplamak veya söndürmek için kullanmayın. Bu tutuşma kaynaklı yangın riskini artırabilir.

j) Suyu veya diğer sıvıları vakumlamayın veya makinenin herhangi bir parçasını sıvıya batırmayın. Makineye su girdiğinde elektrik çarpması riski artar.

k) Taşları, çakılları, metalleri veya kırık camları vakumlamayın.

Fan çarkı hasar görebilir ve yaralanma riskini artırabilir.

l) Hareket halindeyken fana dokunmayın. Makineyi kapatın ve fana erişim sağlayabilecek herhangi bir parçayı çıkarmadan önce fanın durmasını bekleyin. Bu, hareketli parçalardan kaynaklanan yaralanma riskini azaltır.

m) Sıkışmış malzemeyi temizlerken veya makinenin bakımını yaparken güç anahtarının kapalı olduğundan emin olun. Sıkışmış malzemeyi temizlerken veya bakım yaparken makinenin beklenmedik şekilde çalışması ciddi yaralanmalara neden olabilir.

## 1.3 Ek güvenlik talimatları

### 1.3.1 Kullanım amacı

#### Bahçe üfleçisi olarak kullanım:

GARDENA vakum/üfleçisi; kaldırımlardan, garaj yollarından, verandalardan vb. kir parçacıklarını ve çim kirpintilerini üfleme, çim kirpintilerini, saman ve yaprakları üfleme işlemleri için kullanılmak üzere tasarlanmıştır. Birleşme yerlerinden ve tuğlalar ile duvar taşları arasındaki boşluklardan kir parçacıklarını temizlemek için tasarlanmıştır.

#### Yaprak vakumu olarak kullanım:

GARDENA vakum/üfleçisi yapraklar, çimler, ince dallar ve kağıt parçaları gibi kuru malzemeleri vakumlamak için tasarlanmıştır.

Ürün, uzun süreli kullanıma (profesyonel kullanım) uygun değildir.

Makine, operatör tarafından zemin seviyesinde ve merdivenlerde veya dengesiz destek üzerinde kullanılmak üzere tasarlanmıştır.

Omuz askısı takarken, giyilen veya takılan diğer herhangi bir nesnenin omuz askısının açılmasına ve çıkarılmasına engel olmadığından emin olun. Aşırı titreşim varsa makinede hasar olup olmadığını kontrol edin.

Makinedeki tikanlıklar veya sıkışmış malzemeyi temizlerken güç anahtarının kapalı olduğundan ve akünün çıkarıldığından emin olun.

Havalandırma deliklerinde kalıntı bırakmayın.





## TEHLİKE!

### Yaralanma riski!

→ Ürünü; çalları, çitleri, bodur ağaçları ve uzun ömürlü bitkileri ya da çatı veya balkonlardaki sarmaşık ve çimleri kesmek; dalları, çalı-çirpiyi parçalamak ve topraktaki seviye düzensizliklerini eşitlemek için kullanmayın.

→ Ürünü 20° üzerinde eğime sahip yamaçlarda kullanmayın.

### 1.3.2 Aküler ve akü şarj cihazları için emniyet bilgileri

-  **Tüm emniyet bilgilerini ve talimatlarını okuyun.**  
Uyarılar ve talimatların göz ardı edilmesi elektrik çarpmasına, yangına ve/veya ciddi yaralanmaya neden olabilir.
- **Bu talimatları güvenli bir yerde saklayın.**  
Akü şarj cihazını yalnızca tüm işlevlerini biliyorsanız ve bunları sınırlama olmaksızın gerçekleştirebiliyorsanız veya uygun talimatları almışsanız kullanın.
- **Ürünü patlayıcı ortamlarda kullanmayın.**
- **Kullanım, temizlik ve bakım sırasında çocukları gözetin.**  
Bu sayede çocukların akü şarj cihazıyla oynamadığından emin olabilirsiniz.
- **Sadece 1,5 Ah ve üzeri kapasitesi olan POWER FOR ALL sistemi tip PBA 18 V lityum iyon tipi aküleri (5 veya üzeri akü hücreli) şarj edin.**  
Akü voltajı, akü şarj cihazının akü şarj voltajıyla eşleşmelidir. Şarj edilebilir olmayan aküleri şarj etmeyin.  
Aksi takdirde yangın ve patlama riski vardır.
-  **Akü şarj cihazını yalnızca kapalı odalarda kullanın ve nereden uzak tutun.** Akü şarj cihazına su girmesi elektrik çarpması riskini artırır.
- **Akü şarj cihazını temiz tutun.**  
Kir, elektrik çarpması riski oluşturur.
- **Kullanmadan önce her zaman kablo ve fiş dahil olmak üzere akü şarj cihazını kontrol edin.** Herhangi bir hasar fark ederseniz akü şarj cihazını kullanmayın. Akü şarj cihazını kendiniz açmayın, onarımların yalnızca kalifiye personel tarafından orijinal yedek parçalarla yapıldığından emin olun.  
Hasar görmüş akü şarj cihazları, kablolar ve fişler elektrik çarpması riskini artırır.
- **Akü şarj cihazını kolaylıkla alev alabilen yüzeylerde (kağıt, kumaş vb. gibi) veya yanıcı ortamlarda kullanmayın.**  
Akü şarj cihazı şarj sırasında ısındığı için yangın riski vardır.
- **Bağlantı kablosunun değiştirilmesi gerekiyorsa güvenlik tehlikelerini önlemek için bu işlem GARDENA veya GARDENA elektrikli aletler için yetkili bir servis merkezi tarafından gerçekleştirilmelidir.**
- **Bu emniyet bilgileri yalnızca POWER FOR ALL sisteminin 18 V Lityum iyon aküleri için geçerlidir.**
- **Aküleri yalnızca üretici tarafından önerilen akü şarj cihazlarıyla şarj edin.**  
Bir akü tipi için uygun olan akü şarj cihazı başka bir aküyle kullanıldığında yangın riskine neden olabilir.
- **Akü hasar görür veya yanlış kullanılırsa buhar çıkabilir.** Ortamın iyice havalandırıldığından emin olun ve olumsuz etkiler görülmesi durumunda tıbbi yardım alın.  
Buharlar solunum sisteminizi tahriş edebilir.
- **Akü arızalıysa sıvı sızabilir ve bitişik nesnelere islatılabilir.** Etkilenen parçaları kontrol edin.  
Bunları temizleyin veya gerekirse değiştirin.
- **Yanlış kullanılır veya akü hasar görürse aküden yanıcı bir sıvı sızabilir; bu sıvıyla temastan kaçının.** Kazara dokunursanız temas eden bölgeyi bol suyla yıkayın. Sıvı gözlerinize kaçarsa ek tıbbi yardım alın.  
Aküden sızan sıvı cildin tahriş olmasına veya yanıklara neden olabilir.
- **Aküyü yalnızca POWER FOR ALL sistem ortağı ürünlerinde kullanın.**  
POWER FOR ALL işaretli 18 V aküler şu ürünlerle tam uyumludur: Tüm 18 V POWER FOR ALL sistem ortağı ürünleri.
- **Ürününüzün kullanım kılavuzundaki akü tavsiyelerini dikkate alın.**  
Bu, aküyü ve ürünü güvenli bir şekilde çalıştırmanın ve aküleri tehlikeli aşırı yüklemeye karşı korumanın tek yoludur.
- **Aküleri yalnızca üretici veya POWER FOR ALL sistem ortakları tarafından önerilen akü şarj cihazlarıyla şarj edin.**  
Belirli bir akü tipi için uygun olan akü şarj cihazı başka akülerle kullanıldığında yangın riskine neden olur (akü tipi: PBA 18 V vb./Uyumlu akü şarj cihazları: AL 18 vb.).
- **Akü kısmen şarj edilmiş olarak verilir.**  
Akünün tam performans gösterdiğinden emin olmak için ilk kez kullanmadan önce aküyü akü şarj cihazında tamamen şarj edin.
- **Aküleri çocukların ulaşamayacağı yerlerde tutun.**
- **Aküyü açmayın.** Kısa devre riski vardır.
- **Aküye kısa devre yaptırmayın.** Akü kullanımında olmadığında aküyü atas, bozuk para, anahtar, çivi, vida veya temas noktalarının bağlanmasına neden olabilecek diğer küçük metal nesnelere uzak tutun.  
Akü terminallerinin kısa devre yapması yanıklara veya yangına neden olabilir.
- **Akü kontakları kullanımdan sonra sıcak olabilir.**  
Aküyü çıkarırken sıcak kontaklara dikkat edin.
- **Akü; çivi veya tornavida gibi keskin nesnelere ya da dışardan uygulanan kuvvetten hasar görebilir.**  
Dahili kısa devre meydana gelebilir ve akü yanabilir, duman çıkarabilir, patlayabilir veya aşırı ısınabilir.
- **Hasarlı akülere asla servis işlemi uygulamayın.**  
Akülerin tüm bakım işlemleri yalnızca üretici ya da yetkili servis merkezleri tarafından gerçekleştirilmelidir.
-  **Uzun süre güneş ışığına, ateşe, kire, suya ve neme maruz kalma da dahil olmak üzere aküyü ısıdan koruyun.** Patlama ve kısa devre riski vardır.
- **Aküyü sadece -20 °C ile +50 °C arasındaki ortam sıcaklıklarında kullanın ve depolayın.** Örneğin, yaz aylarında aküyü arabanızda bırakmayın. 0 °C'nin altındaki sıcaklıklarda, cihaza bağlı olarak performans düşebilir.
- **Aküyü yalnızca 0 °C ile +35 °C arasındaki ortam sıcaklıklarında şarj edin.** Sıcaklık aralığının dışında şarj edilmesi aküye zarar verebilir veya yangın riskini artırabilir.
- **Aküyü, kullanımdan sonra şarj etmeden veya muhafaza etmeden önce en az 30 dakika boyunca soğumaya bırakın.**

### 1.3.3 Ek elektrik güvenliği talimatları

#### **TEHLİKE!**

##### **Kalp durması riski!**

Bu ürün, kullanım sırasında elektromanyetik bir alan oluşturur. Bu elektromanyetik alan, aktif veya pasif tıbbi implantların (ör. kalp pilleri) çalışmasını etkileyerek ciddi yaralanmaya veya ölüme neden olabilir.

- Bu ürünü kullanmadan önce doktorunuza ve implantınızın üreticisine danışın.  
→ Ürünü kullanmıyorken aküyü çıkarın.

- **Makine durmazsa akü bağlantısını kesin.** Akünün çıkarılması makineyi durdurur.  
→ **Döner tekerlek engellenirse aküyü durdurun ve çıkarın.** Makine kazara çalışmaya başlarsa yaralanma riski vardır.  
→ **Cihazı, su yakınında ya da havuz bakımı için kullanmayın.** Aküye su girmesi elektrik çarpmasına ve yaralanmalara neden olabilir.

### 1.3.4 Ek kişisel güvenlik talimatları

#### **TEHLİKE!**

##### **Boğulma riski!**

Küçük parçalar yutulabilir.

- Ürünü monte ederken bebekleri uzak tutun.

- **Un, kum veya talaş vakumlamak için kullanmayın.** Bu, patlayıcı bir ortam oluşturabilir.  
→ **Kullanım sırasında bakım kanadını açmayın.** Sinyal anahtarındaki küçük bir arıza riski nedeniyle döner tekerlek otomatik olarak durmayabilir.  
→ **Kullanım sırasında uzun saçları örtün.** Saç, motor muhafazasının hava girişine çekilebilir.  
→ **Ürünü patlama tehlikesi bulunan ortamlarda kullanmayın.** Patlama riski vardır.  
→ **Çevrenize dikkat edin.** Gürültü ve kulak koruma ekipmanı nedeniyle daha az duyabildiğiniz için tehlikeleri veya yaklaşan kişileri duymayabilirsiniz.  
→ **Öneri: Toz maskesi takın.** Aksi halde, oluşan toz solunabilir.  
→ **Ürün yalnızca dışarıda kullanıma uygundur.** Makinenin iç mekanda kullanılması makinenin gürültüsünü artırır.

## 2. MONTAJ

#### **TEHLİKE!**

##### **Yaralanma riski**

Ürün yanlışlıkla çalıştığında ve saçlar, giysiler ya da gevşek nesnelere çakıldığında yaralanma riski söz konusudur. Ürün yalnızca vakum/üfleci borusu takılı halde çalıştırılabilir.

- Rotor bıçakları durana kadar bekleyin.  
→ Ürünü monte etmeden önce aküyü çıkarın.

### 2.1 Tedarik kapsamı

	Ürün 14895-20	Ürün 14895-55
Kablosuz vakum/üfleci	x	x
Akü şarj cihazı	x	-
Akü (4,0 Ah)	x	-
Kullanım kılavuzu	x	x

### 2.2 Vakum/üfleci borusunun monte edilmesi [Şek. A1/A2]

#### **TEHLİKE!**

##### **Yaralanma riski**

Elinizle muhafaza açıklığına ulaşırsanız rotor bıçakları nedeniyle yaralanma riski vardır.

- Vakumu/üfleciyi çalıştırmadan önce vakum/üfleci borusunu monte edin.

- Üst vakum/üfleci borusundaki çentiği ① muhafaza açıklığında bulunan çentik ② ile hizalayın.
- Üst vakum/üfleci borusunu ① muhafaza açıklığına gidebildiği kadar ② bastırın.
- 3 vidayı ③ muhafaza açıklığının ② 3 deliğine vidalayın (sabitleme torqu = 1,4 – 1,6 Nm).  
Üst vakum/üfleci borusu artık muhafazaya sıkıca bağlıdır.
- Bağlantıların yerine oturduğunu duyan kadar alt vakum/üfleci borusunu ④ üst vakum/üfleci borusuna ① bastırın.

### 2.3 Döner tekerleğin takılması [Şek. A3]

Vakum/üfleleyici borusunun ④ daha küçük üfleleyici borusunda 3 kilit ① vardır. Vakum/üfleleyici borusu ④ ile zemin arasındaki mesafe 3 kilit ① kullanılarak ayarlanabilir.

1. Döner tekerlek braketini ⑤ alt vakum/üfleleyici borusunun ④ istenen kilit konumuna kaydırın.
2. Vidayı ⑥ döner tekerlek braketindeki ⑤ deliğe vidalayın (sabitleme torku = 1,4 – 1,6 Nm).

*Döner tekerlek artık kilitleli konumda sabitlenmiştir.*

### 2.4 Toplama torbasının takılması [Şek. A4]

1. Toplama torbasını ⑦ boşaltıcının ⑨ içindeki braketle ⑧ bağlayın.
2. Braketi ⑧ boşaltıcı ⑨ üzerindeki kilit ⑩ yerine oturana kadar yukarı doğru katlayın.
3. Kancayı ⑪ braketle ⑫ asın.

*Lastik bant, toplama torbasını vakum/üfleleyici borusunda tutar.*

### 2.5 Omuz askısının takılması [Şek. A5]

Omuz askısı, vakum/üfleleyici kullanılırken ek destek sağlar. Omuz askısının kullanılmasını öneririz.

1. Omuz askısının ⑮ kancasını ⑯ braketle ⑰ takın.
2. Omuz askısını ⑮ bir omzun üzerinden çekin.

## 3. KULLANIM



### TEHLİKE!

#### Yaralanma riski

Ürün yanlışlıkla çalıştığı anda ve saçlar, giysiler ya da gevşek nesnelere çekildiğinde yaralanma riski söz konusudur.

- Rotor bıçakları durana kadar bekleyin.
- Makinede ayar yapmadan veya makineyi taşımadan önce aküyü çıkarın.

→ Ürün yalnızca vakum/üfleleyici borusu takılı halde çalıştırılabilir.

### 3.1 Akünün şarj edilmesi [Şek. O1/O2/O3]



### DIKKAT!

#### Mülk hasarı.

Güç kaynağının voltajı, akü şarj cihazı nominal değerler plakasındaki teknik özelliklerle eşleşmezse akü şarj cihazı hasar görebilir.

- Şebeke voltajına dikkat edin.



### TEHLİKE!

#### Yaralanma riski.

Aküyü takarken parmaklarınızı sıkıştırabilirsiniz.

- Parmaklarınıza dikkat edin.

Akıllı şarj yöntemi sayesinde akünün şarj durumu otomatik olarak algılanır ve akü sıcaklığına ve gerilimine bağlı olarak ideal şarj akımı ile şarj edilir. Bu sayede akü korunur ve şarj cihazında muhafaza edilirken her zaman tamamen şarj edilmiş olarak kalır.

1. Ayırma düğmesine (A) basıp aküyü (B) akü tutucudan (D) çıkarın.
2. Akü şarj cihazını (C) bir duvar prizine takın.
3. Aküyü (B) akü şarj cihazının (C) üzerine kaydırın.

*Şarj cihazındaki akü şarj göstergesi (L) yeşil renkte yanıp söndüğünde akü şarj edilir.*

*Şarj cihazındaki akü şarj göstergesi (L) sürekli olarak yeşil yandığında akü tamamen şarj olmuştur (şarj süresi için bkz. 7. TEKNİK VERİLER).*

4. Şarj sırasında şarj durumunu düzenli olarak kontrol edin.
5. Akü (B) tamamen şarj olduğunda, aküyü (B) akü şarj cihazından (C) çıkarabilirsiniz.

### 3.2 Ekran öğelerinin anlamı

#### 3.2.1 Akü şarj cihazındaki akü şarj göstergesi [Şek. O3]

Akü şarj göstergesinde (hızlı) yanıp sönen yeşil ışık (L)



Hızlı şarj işlemi, akü şarj göstergesindeki yeşil ışığın hızlı yanıp sönmeleriyle gösterilir (L).

**Not:** Hızlı şarj yalnızca, akü sıcaklığı izin verilen şarj sıcaklığı aralığındaysa mümkündür, bkz. "Teknik özellikler".

Akü şarj göstergesinde (yavaş) yanıp sönen yeşil ışık (L)



Akü seviyesi yaklaşık %80 olduğunda yeşil akü şarj göstergesi (L) yavaşça yanıp söner. Akü çıkarılıp hemen kullanılabilir.

Sabit yeşil yanıp akü şarj göstergesi (L)



Akü şarj göstergesinde sabit yeşil ışık (L) akünün tamamen şarj edildiğini gösterir.

Akü takılı değilse akü şarj göstergesinin sabit ışığı (L) şebeke fişinin duvar prizine takılı olduğunu ve şarj cihazının çalışmaya hazır olduğunu gösterir.

Sabit kırmızı yanıp akü şarj göstergesi (L)



Akü anza göstergesinde (L) sabit kırmızı ışık yanması, akü sıcaklığının izin verilen şarj sıcaklık aralığının dışında olduğunu gösterir, bkz. "Teknik Özellikler".

İzin verilen sıcaklık aralığına ulaşıldığında akü şarj cihazı otomatik olarak hızlı şarj moduna geçer.

Akü arıza göstergesinde (L) kırmızı ışığın yanıp sönmesi



Akü anza göstergesinde (L) kırmızı ışığın yanıp sönmesi, şarj sürecinde başka bir arıza olduğunu gösterir, bkz. "Hata Giderme".

#### 3.2.2 Üründeki akü şarj durumu göstergesi [Şek. A5/O4]

Makineyi çalıştırdıktan sonra akü şarj durumu göstergesi (P) 5 saniye boyunca kontrol panelinde görüntülenir.

#### Akü şarj olma durumu göstergesi Akü şarj olma durumu

①, ② ve ③ yeşil renkte yanar	%67-%100 şarj olmuş
① ve ② yeşil renkte yanar	%34-%66 şarj olmuş
① yeşil renkte yanar	%11-%33 şarj olmuş
① yeşil renkte yanıp söner	%0-%10 şarj olmuş

**LED (L) yeşil renkte yanıp sönyorsa akü şarj edilmelidir.**

Hata LED'i (L) yanıyor veya yanıp sönyorsa bkz. 6. SORUN GİDERME.

#### 3.2.3 Kontrol panelindeki düğmeler (P) [Şek. A5/O4]

**On/Off düğmesi (S):**

Bakım kanadı açıksa vakum/üfleleyici çalıştırılmaz.

→ Kontrol paneli üzerindeki On/Off düğmesine (S) basın.

*Vakum/üfleleyici çalışmaya başlar ve akü şarj durumu göstergesi 5 saniye boyunca görüntülenir.*

→ Kontrol panelindeki On/Off düğmesine (S) basın.

*Vakum/üfleleyici durur.*

**Hız düğmesi (H):**

Hız düğmesi, motor hızını ihtiyaçlarınıza göre ayarlamak için kullanılabilir.

Düşük hız, örneğin çakıl üzerindeki hafif yapıları üfleme için idealdir.

Yüksek hız, büyük ve ıslak yapılar için idealdir.

Hız	Dönüş devri	LED ekran
-----	-------------	-----------

Düşük 8000 dev/dak LED yanmaz

Orta 11500 dev/dak (L) yanar

Yüksek 12500 dev/dak (L) ve (H) yanar

Takviye 14500 dev/dak (L) de yanar

→ Kontrol panelindeki hız düğmesine (H) basın.

*Orta hız etkinleştirilir ve LED (L) yanar.*

→ Kontrol panelindeki hız düğmesine (H) tekrar basın.

*Yüksek hız etkinleştirilir ve LED'ler (L) ve (H) yanar.*

→ Kontrol panelindeki hız düğmesine (H) tekrar basın.

*Düşük hız etkinleştirilir ve LED yanmaz.*

**Takviye düğmesi (T):**

Takviye modu, maksimum vakum/üfleme gücü için motor devrini geçici olarak (15 saniye boyunca) artırır. Takviye modu gerektiği sıklıkta etkinleştirilebilir ancak akü ömrünü azaltır.

→ Kontrol paneli üzerindeki takviye düğmesine (T) basın.

*Takviye modu 15 saniye boyunca etkinleştirilir ve LED (L) yanar.*

→ Takviye modunu erken sonlandırmak için kontrol panelindeki takviye düğmesine (T) tekrar basın.

*Takviye modu devre dışı kalır ve LED (L) söner.*

< 4 Ah akülerle takviye modu kullanılamaz. Ardından (L) yanar ve (L) 5 saniye süreyle yanıp söner.

### 3.3 Çalışma konumu [Şek. O5/O6]

Toplama torbasının üfleme modu ve vakum modu için takılması gerekir.

#### 3.3.1 Üfleme modu

Kaldırımlardan, garaj yollarından, verandalardan vb. kir parçacıklarını ve çim kırıntılarını üfleme, çim kırıntılarını, samanı ve yaprakları üfleme işlemiyle bir araya toplamak ya da köşelerden, birleşme yerlerinden ve tuğlalar ile duvar taşları arasındaki boşluklardan kir parçacıklarını temizlemek için vakumu/üfleleyiciyi kullanın.

→ Anahtarı ⑳ Üfleme konumuna getirin ⇐.

Makineyi üfleme işleviyle kullanırken motor devrini artırmak veya azaltmak için hız kontrolünü kullanın.

Borunun çıkış açıklığını daha aşağı veya bir tarafa yönlendirerek hava akışını ayarlayabilirsiniz.

Her zaman kaldırımlar, büyük taşlar, taşıtlar ve çitler gibi sert nesnelere uzakta çalışın.

Köşeleri temizlemenin en iyi yolu köşeden dışarı doğru harekettir. Bu, kirin yüzünüze üflenmesini önler. Bitkilerin yakınında çalışırken dikkatli olun. Güçlü hava akımı narin bitkilere zarar verebilir.

#### 3.3.2 Vakum modu

Yaprak, çim, ince dallar ya da kağıt parçaları gibi kuru malzemeleri vakumlamak için makinenizi kullanın.

→ Anahtarı ㉑ Vakum konumuna getirin ⇐.

Takviye modu, vakum işleviyle çalışırken optimum sonuçlar için kullanılabilir.

Vakumlama sırasında malzemenin üzerinde yavaşça ileri ve geri hareket edin.

Çalışırken, cihazı tıkayabilecek kir yığınlarından kaçın.

Optimum sonuçlar için makinenin vakum borusunu yerden yaklaşık iki santimetre yukarıda tutun.

### 3.4 Vakumun/üfleleyicinin çalıştırılması/durdurulması

#### 3.4.1 Vakumun/üfleleyicinin çalıştırılması [Şek. A5/O1/O5]

Yalnızca 4 Ah P4A PBA 18 V/72 (Ürün 14905) veya daha yüksek kapasiteli aküler kullanmanızı öneririz.

1. Yerine oturduğunu gösteren klik sesi duyulana kadar aküyü ㉒, akü tutucunun ㉓ içine doğru ittirin.
2. Anahtar istenen konuma çevirin (bkz. "3.3 Çalışma konumu [Şek. O5/O6]").
3. Vakumu/üfleleyiciyi döner tekerleğe ㉔ ayarlayıp bir elinizle arka tutma yerinden ㉕ ve bir elinizle ön tutma yerinden ㉖ tutun.
4. Kontrol panelindeki ㉗ On/Off düğmesine ㉘ basın.

*Vakum/üfleleyici çalışmaya başlar ve akü şarj durumu göstergesi 5 saniye boyunca görüntülenir.*

#### 3.4.2 Vakumun/üfleleyicinin durdurulması

→ Kontrol panelindeki On/Off düğmesine ㉘ basın.

*Vakum/üfleleyici durur.*

## 4. BAKIM

### TEHLİKE!

#### Yaralanma riski

Ürün yanlışlıkla çalıştığında ve saçlar, giysiler ya da gevşek nesnelere çekildiğinde yaralanma riski söz konusudur.

- Rotor bıçakları durana kadar bekleyin.
- Ürüne servis işlemi yapmadan önce aküyü çıkarın.

### 4.1 Vakumun/üfleleyicinin temizlenmesi

### TEHLİKE!

#### Yaralanma riski!

Yaralanma veya ürünün hasar görme tehlikesi vardır.

- Ürünü temizlemek için su veya su jeti (özellikle yüksek basınçlı su jeti) kullanmayın. *Bunun yapılması ürüne zarar verebilir veya suyun elektrikli bileşenlere girmesine ve korozyona ya da kısa devreye neden olabilir.*
- Benzin veya çözücü dâhil kimyasal maddeler kullanarak temizlemeyin. Bazı maddeler kritik plastik parçaları tahrip edebilir.

#### 4.1.1 Vakum/üfleleyici yüzeyinin temizlenmesi [Şek. O1]

Hava delikleri daima temiz olmalıdır.

1. Vakumun/üfleleyicinin yüzeyini nemli bir bezle temizleyin.
2. Havalandırma deliklerini ㉙ yumuşak bir fırça ile temizleyin (keskin nesnelere kullanmayın).

### 4.1.2 Toplama torbasının temizlenmesi [Şek. A4]

Toplama torbası her kullanımdan sonra temizlenmelidir.

Hava akışının bozulmasını ve engellenmesini önlemek için toplama torbası tamamen boşaltılmalı ve temizlenmelidir.

1. Askıyı ㉚ braketten ㉛ çıkarın.
2. Boşaltıcının ㉜ üzerindeki kilide ㉝ bastırın ve braketini ㉞ aşağı katlayın.
3. Toplama torbasını ㉟ çıkarın.
4. Fermuarı ㊱ açın.
5. Toplama torbasını ㉟ boşaltın.
6. Toplama torbasının ㉟ içini dışına çevirin.
7. Toplama torbası çok kirlenmişse ıslak bir fırça ile temizlenebilir.
8. Toplama torbasını ㉟ asın ve tekrar kullanmadan önce tamamen kurumasını bekleyin.
9. Toplama torbasını ㉟ takın (bkz. "2.4 Toplama torbasının takılması [Şek. A4]").

### 4.1.3 Vakum borusunun temizlenmesi [Şek. A3]

1. Kaba kiri atmak için vakum borusuna ㉜ dikkatlice vurun.
2. Vakum borusunun ㉜ iç kısmını, ör. ahşap bir çubukla temizleyin.

### 4.1.4 Rotor bölmesinin temizlenmesi [Şek. M1]

Rotor bölmesi her kullanımdan sonra temizlenmelidir.

Tam işlevselliğin sağlanması için rotor bölümünde kir olmamalıdır.

1. Kilitleme vidasını ㉚ saat yönünün tersine çevirin (yaklaşık 10 tur).
2. Bakım kanadını ㉛ açın.
3. Bakım kanadını ㉛ temizleyin.
4. Rotor bölümünü ve rotor bıçaklarını ㉜, özellikle de rotorun arkasını, ör. küçük bir şişe temizleme fırçasıyla temizleyin.
5. Bakım kanadının ㉛ içini temizleyin ve bakım kanadının ㉛ üzerindeki emniyet vidasının ㉚ vida bağlantısına özellikle dikkat edin.
6. Bakım kanadının ㉛ contasını dikkatlice temizleyin.
7. Bakım kanadını ㉛ kapatın.
8. Kilitleme vidasını ㉚ saat yönünde sıkın (yaklaşık 5 tur).

Bakım kanadı açıkken veya kilitleme vidası sıkılmadığında bir emniyet anahtarı, çalıştırmayı engeller.

### 4.2 Akü ve akü şarj cihazının temizlenmesi

Akü ve akü şarj cihazının yüzeyi ve temas noktaları, aküyü akü şarj cihazına bağlamadan önce temiz ve kuru olmalıdır.

→ Akan su kullanmayın.

#### 4.2.1 Akünün temizlenmesi

Aküyü temizlemek için kimyasal maddeler kullanmayın.

→ Yumuşak, temiz ve kuru bir fırça kullanarak havalandırma deliklerini ve akü kontaklarını zaman zaman temizleyin.

#### 4.2.2 Akü şarj cihazının temizlenmesi

→ Yumuşak, kuru bir bez kullanarak kontakları ve plastik parçaları temizleyin.

## 5. DEPOLAMA

### 5.1 Kapatılıyor

Ürün, çocukların erişemeyeceği bir yerde saklanmalıdır.

1. Aküyü ㉒ çıkarın.
2. Aküyü şarj edin [bkz. "3.1 Akünün şarj edilmesi (Şek. O1/O2/O3)"].
3. Toplama torbasını boşaltın ve temizleyin (bkz. "4.1.2 Toplama torbasının temizlenmesi [Şek. A4]").
4. Vakumu/üfleleyiciyi aküleri ve akü şarj cihazını temizleyin (bkz. "4. BAKIM").
5. Vakumu/üfleleyiciyi, aküleri ve akü şarj cihazını kuru, kapalı ve donmaya karşı emniyetli bir yerde muhafaza edin.

## 6. HATA GIDERME

### TEHLİKE!

#### Yaralanma riski

Ürün yanlışlıkla çalıştığında ve saçlar, giysiler ya da gevşek nesnelere çekildiğinde yaralanma riski söz konusudur.

- Rotor bıçakları durana kadar bekleyin.
- Üründe hata giderme işlemi yapmadan önce aküyü çıkarın.

## 6.1 Hata tablosu

Sorun	Olası Neden	Çözüm
<b>Yüksek ses, vakum/üfleleyici tükürüyor.</b>	Motor, bağlantılar veya vakum/üfleleyici üzerindeki vidalar gevşektir.	→ Yetkili bir uzman bayiye veya GARDENA Servisine vidaları sıkın.
<b>Vakum/üfleleyici dengesiz çalışıyor veya çok fazla titreşim yapıyor</b>	Rotor bıçakları hasarlıdır veya aşınmıştır. Vakum/üfleleyici borusundaki vidalar gevşektir.	→ GARDENA Servisi ile iletişime geçin. → Vakum/üfleleyici borusundaki vidaları sıkın.
<b>Rotor serbestçe dönmüyor</b>	Rotor bölümünde kir. Mekanik hata.	→ Rotor bölümünü temizleyin. → GARDENA Servisi ile iletişime geçin.
<b>Emme performansında bozulma</b>	Toplama torbası doludur. Toplama torbası kirlidir.	→ Toplama torbasını boşaltın. → Toplama torbasını temizleyin.
<b>Takviye modu etkinleştirilemiyor.</b> <b>Hata LED'i (M) kırmızı renkte yanıyor ve LED (L) 5 saniye boyunca yeşil renkte yanıp sönüyor</b>	Akü < 4 Ah.	→ 4 Ah veya daha büyük bir akü kullanın.
<b>Vakum/üfleleyici çalışmıyor veya duruyor.</b> <b>LED (L) yeşil renkte yanıp sönüyor [Şek. 04]</b>	Akü boştur.	→ Aküyü şarj edin.
<b>Vakum/üfleleyici çalışmıyor veya duruyor.</b> <b>(M) kırmızı renkte yanıyor [Şek. 04]</b>	Akü sıcaklığı izin verilen sıcaklık aralığının dışındadır. Akü temas noktaları arasında su damlaları veya nem var. Motoru tıkanan bir engel var. Kilitleme vidası sıkılmamıştır.	→ Akü sıcaklığı 0°C ile +45°C arasına düşene kadar bekleyin. → Su damlalarını veya nemi kuru bir bezle temizleyin. → Engeli kaldırın. → Kilitleme vidasını sıkın.
<b>Vakum/üfleleyici çalışmıyor veya duruyor.</b> <b>Hata LED'i (M) kırmızı renkte yanıp sönüyor [Şek. 04]</b>	Vakum/üfleleyici arızalıdır.	→ GARDENA Servisi ile iletişime geçin.
<b>Vakum/üfleleyici çalışmıyor veya duruyor.</b> <b>Hata LED'i (M) yanmıyor [Şek. 04]</b>	Akü arızalıdır. Vakum/üfleleyici arızalıdır.	→ Aküyü değiştirin. → GARDENA Servisi ile iletişime geçin.
<b>Şarj işlemi mümkün değil. Akü şarj göstergesi (L) sürekli yeşil yanıyor</b>	Akü, akü şarj cihazına doğru şekilde itilmemiş. Akü temas noktaları kirlidir. Akü sıcaklığı izin verilen sıcaklık aralığının dışındadır. Akü arızalıdır.	→ Aküyü akü şarj cihazına doğru şekilde itin. → Akü kontaklarını temizleyin (örneğin aküyü birden fazla kez bağlayıp ayırarak). Gerekirse aküyü değiştirin.) → Akü sıcaklığı 0°C ile +45°C arasına düşene kadar bekleyin. → Aküyü değiştirin.
<b>Şarj işlemi mümkün değil. Akü şarj göstergesi (L) yanmıyor</b>	Akü şarj cihazının elektrik fişi doğru takılmamış. Priz, elektrik kablosu veya şarj cihazı arızalıdır.	→ Elektrik fişini elektrik prizine tam olarak takın. → Şebeke voltajını kontrol edin. → Gerekirse şarj cihazını yetkili uzman bayi veya GARDENA servisi tarafından kontrol ettirin.

### NOT:

Onarım işlemleri yalnızca GARDENA servis departmanları veya GARDENA tarafından onaylanan uzman bayiler tarafından gerçekleştirilmelidir.

→ Başka anızalar olması durumunda lütfen GARDENA servis merkezimize iletişime geçin (arkaya bakın).

## 7. TEKNİK VERİLER

Kablosuz vakum/üfleleyici	Birim	Değer (Ürün 14895)	
		Üfleme Modu	Vakum Modu
<b>Emme gücü</b>	N	5,4	
<b>Malç oranı</b>		10:01	
<b>Üfleme hızı</b>	km/h	250	
<b>Toplama torbası hacmi</b>	l	30	
<b>Toplama torbasıyla birlikte ağırlık</b>	kg	3,56	

Kablosuz vakum/üfleleyici	Birim	Değer (Ürün 14895)	
<b>Ses basıncı düzeyi L<sub>PA</sub><sup>1)</sup></b>	dB(A)	80	82
<b>Belirsizlik k<sub>PA</sub></b>	dB(A)	3	3
<b>Ses gücü gürültü düzeyi L<sub>WA</sub><sup>2)</sup>: ölçülen/garanti edilen</b>	dB(A)	92 / 93	94 / 95
<b>El-kol titreşimi a<sub>vhw</sub><sup>1)</sup></b>	m/s <sup>2</sup>	<2,5	<2,5
<b>Belirsizlik k<sub>vhw</sub></b>		1,5	1,5

Aşağıdakilere göre ölçüm yöntemleri: <sup>1)</sup> EN IEC 62841-4-6 <sup>2)</sup> RL 2000/14/EC/S.1. 2001 No.1701

UYARI: Makinenin fiili kullanımı sırasında meydana gelen titreşim ve gürültü emisyonu, makinenin kullanıldığı şekle göre belirtilen toplam değerden farklı olabilir. Fiili kullanım koşullarındaki maruz kalma tahmini doğrultusunda (tetikleme süresinin yanı sıra makinenin kapalı kaldığı ve rölantide çalıştığı süreler gibi çalışma döngüsünün tüm kısımları dikkate alınarak) operatörü koruyacak güvenlik önlemleri belirlenmelidir.

Sistem aküsü	Birim	Değer (PBA 18V 4,0Ah W-C)	
<b>Akü voltajı</b>	V (DC)	18	
<b>Akü kapasitesi</b>	Ah	4,0	
<b>Hücre sayısı (Lityum-iyon)</b>		10	
<b>Uygun POWER FOR ALL sistemi akü şarj cihazları</b>		AL 1810 CV / AL 1815 CV / AL 18V-20 / AL 1830 CV / AL 1880 CV / AL 18V-44	
Sistem akü şarj cihazı	Birim	Değer (AL 1810 CV)	Değer (AL 18V-20)
<b>Şebeke voltajı</b>	V (AC)	220 – 240	220 – 240
<b>Şebeke frekansı</b>	Hz	50 – 60	50 – 60
<b>Nominal Güç</b>	W	26	50
<b>Akü şarj voltajı</b>	V (DC)	18	18
<b>Maks. akü şarj akımı</b>	mA	1000	2000
<b>Akü şarj süresi (yaklaşık)</b> PBA 18V 2,0Ah W-B PBA 18V 2,5Ah W-B PBA 18V 4,0Ah W-C	min. min. min.	124 154 244	64 79 124
<b>Şarj sırasında izin verilen akü sıcaklığı</b>	°C	0 – 45	0 – 45
<b>Ağırlık</b>	g	170	210
<b>Koruma sınıfı</b>		□ / II	□ / II
<b>Uygun POWER FOR ALL sistem PBA 18 V aküleri</b>		PBA 18V	PBA 18 V

## 8. AKSESUARLAR/YEDEK PARÇALAR

<b>GARDENA Yedek Toplama Torbası</b>	Hasarlı toplama torbasının yerine kullanılır.	<b>Ürün 14895-00.660.00</b>
<b>GARDENA Yedek Tekerlek Kiti</b>	Hasarlı tekerlek ve/veya tekerlek tutucunun yerine kullanılır.	<b>Ürün 14895-00.900.01</b>
<b>GARDENA Sistem Aküsü</b> P4A PBA 18V/45 P4A PBA 18V/72	Ekstra süre veya değişim amaçlı akü.	<b>Ürün 14903</b> <b>Ürün 14905</b>

## 9. SERVİS

Servis departmanımızın güncel iletişim bilgileri çevrimiçi olarak bulunabilir [www.gardena.com/contact](http://www.gardena.com/contact)

## 10. TASFIYE

### 10.1. Ürünün bertaraf edilmesi

 Sembol, ürünün evsel atık olmadığını gösterir. Ürünü elektrikli ve elektronik ekipmanlara yönelik yerel toplama sisteminizde geri dönüştürün.

Bu, uygun kullanım ömrünü tamamlamış atık yönetimine katkıda bulunur. Bilgi için yerel yetkililere, evsel atık idarelerine, GARDENA yetkili servisine veya bayinize başvurun. Yanlış bertarafın, tehlikeli maddelerin bulunma olasılığı nedeniyle çevre ve insan sağlığı üzerinde olumsuz etkileri olabilir.

## 10.2. Akünün bertaraf edilmesi



Aküsü kullanım ömrü dolduğunda normal ev çöpünden ayrı bir şekilde tasfiye edilen lityum iyon hücrelere sahiptir.

### Li-ion

Üzerlerine bant yerleştirerek lityum iyon hücre kontaklarında kısa devre olmadığından emin olun. Lityum iyon hücreleri yerel geri dönüşüm toplama noktasında veya bu nokta aracılığıyla uygun şekilde tasfiye edin.

## uk Акумуляторний садовий повітродув-пилосос PowerJet Collect P4A

### Посібник першого користувача.

1. ПРАВИЛА ТЕХНІКИ БЕЗПЕКИ	160
2. МОНТАЖ	162
3. ОБСЛУГОВУВАННЯ	163
4. ТЕХНІЧНЕ ОБСЛУГОВУВАННЯ	164
5. ЗБЕРІГАННЯ	165
6. УСУНЕННЯ НЕСПРАВНОСТЕЙ	165
7. «ТЕХНІЧНІ ХАРАКТЕРИСТИКИ»	165
8. КОМПЛЕКТУЮЧІ/ЗАПЧАСТИНИ	166
9. СЕРВІСНЕ ОБСЛУГОВУВАННЯ	166
10. УТИЛІЗАЦІЯ	166

## 1. ПРАВИЛА ТЕХНІКИ БЕЗПЕКИ

### 1.1 Символи на виробі



→ Прочитайте посібник користувача.



→ Використовуйте виріб на відстані від інших людей.



→ Користуйтеся захисними окулярами й засобами захисту органів слуху.



→ Захищайте пристрій від дощу.

### 1.2 Загальні правила техніки безпеки

#### 1.2.1 Загальні правила техніки безпеки під час роботи з електроінструментом



### ПОПЕРЕДЖЕННЯ.

Уважно ознайомтеся з усіма вказівками з техніки безпеки, інструкціями, ілюстраціями та технічними характеристиками, що надаються разом із цим пристроєм.

Недотримання наведених далі інструкцій може призвести до ураження електричним струмом, пожежі та / або тяжких травм.

Збережіть усі попереджувальні знаки та інструкції для їх використання в майбутньому.

Термін «електроінструмент», який використовується в правилах із техніки безпеки, стосується пристроїв із живленням як від електромережі (з кабелем живлення), так і від акумулятора (бездротові пристрої).

#### 1) Безпека в робочій зоні

а) Забезпечте чистоту й добре освітлення на робочому місці.

Безлад і погане освітлення можуть призвести до нещасних випадків.

б) Не використовуйте електроінструменти у вибухонебезпечному середовищі поруч із горючими рідинами, газом або пилом.

Електроінструменти створюють іскри, які можуть підпалити пил або пари.

в) Коли працюєте з інструментом, не допускайте, щоб поруч перебували діти та інші особи.

Ви можете відволіктися і втратити контроль над пристроєм.

#### 2) Безпека під час використання електроінструментів

а) Штепсельна вилка електроінструмента має підходити до розетки. У жодному разі не змінюйте вилку будь-яким чином. Не використовуйте вилки-перехідники разом із заземленими електроінструментами.

Незмінені вилки та відповідні розетки зменшують ризик ураження електричним струмом.

б) Уникайте контакту тіла із заземленими поверхнями, такими як труби, батареї опалення, плити та холодильники.

Існує підвищений ризик ураження електричним струмом, якщо ваше тіло заземлене.

в) Не допускайте потрапляння опадів або іншої вологи на електроінструменти. Потрапляння води у виріб збільшує загрозу ураження електричним струмом.

г) Використовуйте кабель лише за призначенням. За жодних умов не використовуйте кабель для перенесення чи перетягування електроінструмента й не тягніть за нього, щоб вийняти вилку з розетки. Тримайте кабель подалі від джерел тепла, мастила, гострих країв або рухомих деталей пристрою. Пошкоджені чи заплутані кабелі збільшують ризик ураження електричним струмом.

г) У разі роботи з електроінструментом просто неба використовуйте тільки кабелі-подовжувачі, які призначені для робіт надворі. Використання кабелю, придатного для застосування надворі, зменшує ризик ураження електричним струмом.

д) Якщо доводиться працювати із електроінструментом в умовах вологості, використовуйте джерело живлення із пристроєм захисного вимкнення (ПЗВ). Використання ПЗВ зменшує ризик ураження електричним струмом.

#### 3) Особиста безпека

а) Під час використання електроінструмента будьте уважні, стежте за оточенням і керуйтеся здоровим глуздом. Не використовуйте електроінструмент, коли ви стомлені або перебуваєте під впливом наркотиків, алкоголю або лікарських засобів.

Одна мить неуважності при використанні електроінструмента може призвести до серйозних травм.

б) Використовуйте засоби індивідуального захисту. Завжди надівайте засоби захисту очей.

Засоби захисту, наприклад, респіратор, черевки з нековзною підшвою, каска або засоби захисту органів слуху при використанні у відповідних умовах зменшують ризик травмування.

в) Не допускайте випадкового запуску. Переконайтеся, що вимикач перебуває у вимкненому положенні, перш ніж підключати електроінструмент до джерела живлення та / або акумуляторного блока, піднімати або переносити його. Якщо під час перенесення електроінструмента ви тримаєте палець на перемикачі або підключаєте пристрій до електроживлення, коли перемикач перебуває в положенні «увімкнено», це може призвести до нещасного випадку.

г) Перед увімкненням електроінструмента зніміть з нього регульовальні інструменти та гайковий ключ. Інструмент або ключ, залишені в деталі електроінструмента, що обертається, можуть призвести до травм.

д) Не нахиляйтеся та не тягніться вбік або вперед під час роботи. Завжди дотримуйтеся належної дистанції та зберігайте рівновагу. Завдяки цьому ви зможете краще контролювати електроінструмент у несподіваних ситуаціях.

е) Правильно підбирайте одяг. Не вдягайте просторий широкий одяг, не надягайте на себе ювелірні вироби. Тримайте волосся й одяг подалі від рухомих частин. Просторий широкий одяг, ювелірні вироби або довге волосся можуть потрапити в рухомі деталі.

е) За наявності обладнання для збирання й відведення пилу переконайтеся в правильності його під'єднання й використання. Використання обладнання для збору пилу зменшує ризики, поєднані з пилом.

ж) Досвід роботи, набутий упродовж регулярного використання цього виробу, не є підставою для недбалості експлуатації електроінструмента і нехтування технікою безпеки. Необережні дії можуть миттєво призвести до тяжких травм.

#### 4) Застосування електроінструмента і поводження з ним

а) Не перевантажуйте електроінструмент. Використовуйте для своєї роботи тільки електроінструмент, який призначений для цього. Із відповідним електроінструментом ви працюватимете краще й безпечніше в зазначеному діапазоні потужності.

б) Не використовуйте електроінструмент, якщо натискання на перемикач не призводить до його ввімкнення або вимкнення. Інструмент, який не можна ввімкнути або вимкнути перемикачем, є небезпечним і підлягає ремонту.

в) Перш ніж виконувати будь-які налаштування, замінювати комплектуючі або залишати електроінструмент на зберігання, витягніть штекер із розетки живлення чи змінний акумуляторний блок з електроінструмента. Такі запобіжні заходи з техніки безпеки допоможуть запобігти випадковому запуску електроінструмента.

г) Зберігайте електроінструменти, якими ви не користуєтесь, поза досяжністю дітей. Не дозволяйте особам, які не обізнані з експлуатацією пристрою або наданими інструкціями, користуватися ним. Електроінструменти є небезпечними, якщо вони використовуються недосвідченими особами.

д) Виконуйте технічне обслуговування електроінструментів і комплектуючих. Перевіряйте електроінструмент на відсутність зміщення чи вигину рухомих деталей, несправностей деталей і будь-якого іншого стану, що може негативно позначитися на роботі електроінструмента. Перед використанням електроінструмента відремонтуйте пошкоджені деталі. Багато аварій трапляється через погане обслуговування електроінструментів.

е) Підтримуйте різальні елементи в нагостреному і чистому стані. Різальні елементи, що добре обслуговуються та мають гострі різальні кромки, будуть легше керуватися та з меншою імовірністю будуть заклинані.

ж) Використовуйте електроінструмент, приладдя та леза у відповідності із цією інструкцією, урахувавши умови і характер роботи, яку потрібно виконати. Експлуатація електроінструментів у цілях, не зазначених в інструкції, може призвести до виникнення небезпечних ситуацій.

к) Ручки і поверхні для тримання мають бути сухими, чистими і незжиреними. Слизькі ручки та поверхні захвату зменшують надійність керування й контролю електроінструмента в непередбачуваних ситуаціях.

5) Використання інструментів з акумуляторною батареєю та догляд за ними

а) Акумулятори заряджайте тільки в зарядних пристроях, які рекомендовані виробником. Використання зарядного пристрою, призначеного для роботи з акумуляторами одного типу, може призвести до пожежі при використанні з акумуляторами іншого типу.

б) В електроінструментах застосовуйте тільки сумісні акумуляторні блоки. Використання акумуляторних батарей інших типів може призвести до травмування чи пожежі.

в) Якщо акумуляторний блок не використовується, слід тримати його подалі від металевих предметів, як-от скріпки, монети, ключі, цвяхи, гвинти та інші дрібні металеві предмети, які можуть з'єднати один контакт акумулятора з іншим. Замикання контактів акумулятора може призвести до опіків або пожежі.

г) При неправильному застосуванні рідина може вийти з акумулятора. Уникайте контакту з нею. При випадковому потрапленні промийте це місце водою. У разі потраплення рідини в очі на додаток до їхнього інтенсивного промивання зверніться по медичну допомогу. Рідина, виплеснута з акумулятора, може викликати подразнення або опіки.

д) Не використовуйте пошкоджену акумуляторну батарею або акумуляторну батарею зі зміненою конструкцією.

З пошкодженими чи видозміненими батареями може статися непередбачуване: вони можуть зайнятися, вибухнути або створити інший ризик травмування оператора.

е) Не піддавайте акумуляторну батарею та інструмент дії вогню та надмірних температур. Під впливом вогню або температури понад 130 °C пристрій чи акумуляторний блок можуть вибухнути.

ж) Дотримуйтеся всіх інструкцій із заряджання та не заряджайте акумуляторну батарею чи інструмент поза межами діапазону температур, зазначеного в інструкціях. Неправильне заряджання або заряджання за межами допустимого температурного діапазону може зруйнувати акумуляторну батарею та підвищити небезпеку пожежі.

б) Сервісне обслуговування

а) Ремонтуйте електроінструмент тільки в кваліфікованих спеціалістів і лише з використанням оригінальних деталей. Це забезпечить гарантію збереження безпеки електроінструмента.

б) За жодних умов не виконуйте технічне обслуговування пошкоджених акумуляторних блоків. Усі роботи з техобслуговування мають виконуватися виробником або в авторизованих сервісних центрах.

### 1.2.2 Попередження щодо безпечного використання садового повітродува, садового пилососа й садового повітродува / пилососа

а) Не використовуйте інструмент за несприятливих погодних умов, особливо якщо є небезпека удару блискавки. Таким чином можна знизити небезпеку удару блискавкою.

б) Періодично перевіряйте сміттезбірник на предмет зносу або пошкодження. Пошкоджений або зношений сміттезбірник може спричинити травмування.

в) Завжди надягайте захисні окуляри та засоби захисту органів слуху. Належне захисне спорядження зменшить ризик отримання травм.

г) Працюйте з пристроєм завжди в захисному взутті, що не ковзає. Не користуйтеся інструментом босоніж або у відкритих сандалях. Це зменшує ризик травмування ніг.

д) Не надягайте вільний одяг або такі елементи одягу, як шарфи, шнурки, ланцюжки, краватки тощо, які можуть потрапити в отвори повітрозабірника. Зав'яжіть або накрійте довге волосся, щоб воно не потрапило в отвори повітрозабірника.

Якщо будь-який із цих предметів потрапить в отвори повітрозабірника, це може збільшити ризик отримання травм.

е) Не пускайте сторонніх осіб у робочу зону. Сміття, що розлітається, може збільшити ризик отримання травм.

є) Не використовуйте режим пилососа без встановленого сміттезбірника. Предмети, що розлітаються, можуть збільшити ризик отримання травм.

ж) Ніколи не спрямовуйте насадку повітродува в бік людей, домашніх тварин або вікон. Будьте особливо обережні, працюючи поблизу твердих об'єктів, як-от дерева, автомобілі й стіни, від яких сміття може рикошетити.

Предмети, що розлітаються, можуть пошкодити майно та збільшити ризик отримання травм.

з) Не використовуйте інструмент для збирання або здування будь-якого матеріалу, що горить або димить, наприклад сигарет, сірників чи гарячого попелу.

Ці джерела займання можуть збільшити ризик пожежі.

и) Не збирайте за допомогою пристрою воду або інші рідини та не занурюйте його частини в рідину.

Потраплення води у пристрій може збільшити ризик ураження електричним струмом.

і) Не збирайте пилососом каміння, гравій, металеві предмети або бите скло.

Колесо вентилятора може пошкодитися, що збільшує ризик отримання травм.

ї) Не торкайтеся вентилятора, поки він рухається. Вимкніть пристрій і зачекайте, поки вентилятор зупиниться, перш ніж знімати будь-яку деталь, яка може забезпечити доступ до вентилятора.

Це дасть змогу зменшити ризик травмування рухомими деталями.

й) Під час видалення застряглого сміття або обслуговування пристрою переконайтеся, що перемикач живлення перебуває у вимкненому положенні.

Неочікуваний запуск пристрою під час видалення застряглих обрізків чи обслуговування може призвести до тяжких травм.

## 1.3 Додаткові правила техніки безпеки

### 1.3.1 Призначення

Використання як садового повітродува:

Пилосос / повітродув GARDENA призначений для здування частинок бруду та скошеної трави з тротуарів, під'їзних шляхів, внутрішніх двориків тощо, а також для здування скошеної трави, соломи та листя в купі або для видалення частинок бруду з кутів, швів і щілин між цеглою та камінням на стінах.

Використання як пилососа для збирання листя:

Пилосос / повітродув GARDENA призначений для збирання сухих матеріалів, як-от листя, трави, маленьких гілочок і клаптиків паперу.

Виріб не придатний для довготривалої роботи (професійної експлуатації).

Пристрій призначений для використання оператором на землі, а не на драбині або будь-якій нестійкій опорі.

У разі використання плечового ремня переконайтеся, що жоден інший предмет не заважає його розстібанню та зніманню. Перевірте пристрій на наявність пошкоджень, якщо відчувається надмірна вібрація.

Під час видалення засмічень або застряглих обрізків із пристрою переконайтеся, що вимикач живлення встановлено у вимкнене положення, а акумулятор від'єднано.

Утримуйте вентиляційні отвори від засмічення.



### НЕБЕЗПЕКА!

#### Ризик травмування!

- Заборонено використовувати виріб для підстригання кущів, живоплотів, чагарників і багаторічних рослин, стрижки витких рослин або трави на дахах і балконах, подрібнення гілок і сучків, а також для рівняння ділянок землі.
- Не використовуйте цей виріб на схилах із крутизною понад 20°.

### 1.3.2 Вказівки з техніки безпеки під час використання акумуляторів і зарядних пристроїв

→  Уважно ознайомтеся з усіма попередженнями й інструкціями. Недотримання попереджень та інструкцій може призвести до ураження електричним струмом, пожежі чи серйозних травм.

→ Зберігайте ці інструкції в безпечному місці. Використовуйте зарядний пристрій, лише якщо ви знайомі з усіма його функціями, можете застосовувати їх без обмежень або отримали відповідні інструкції.

→ Не використовуйте виріб у вибухонебезпечному середовищі.

→ Під час використання, чищення та обслуговування виробу стежте за дітьми. Не дозволяйте дітям гратися із зарядним пристроєм.

→ Заряджайте тільки літій-іонні акумулятори системи POWER FOR ALL типу PBA 18V з ємністю не менше 1,5 А-год (від 5 акумуляторних елементів). Напруга акумулятора має відповідати напрузі зарядного пристрою для заряджання акумулятора. Не заряджайте одноразові батареї. Інакше існує ризик пожежі або вибуху.

→  Зарядний пристрій треба використовувати лише в закритих сухих приміщеннях. Потраплення води в зарядний пристрій підвищує ризик ураження електричним струмом.

→ Тримайте зарядний пристрій у чистоті.

Забруднення збільшує ризик ураження електричним струмом.

→ Перед використанням завжди перевіряйте зарядний пристрій, а також кабель і вилку. Не використовуйте зарядний пристрій, якщо помітили будь-які пошкодження. Не розбирайте зарядний пристрій самостійно. Його ремонт має виконувати лише кваліфікований персонал із використанням лише оригінальних запасних частин.

Пошкоджений зарядний пристрій, кабель або вилка збільшують ризик ураження електричним струмом.

→ Не використовуйте зарядний пристрій на легкозаймистих поверхнях (наприклад, папір, текстиль тощо) або в горючих середовищах. Існує ризик займання через нагрівання зарядного пристрою під час заряджання.

→ Якщо треба замінити з'єднувальний кабель, задля уникнення небезпечних ситуацій цю роботу має виконувати персонал компанії GARDENA або уповноваженого центру обслуговування електроінструментів GARDENA.

→ Ці вказівки з техніки безпеки стосуються лише літій-іонних акумуляторів 18 В системи POWER FOR ALL.

→ Заряджання акумуляторних батарей треба здійснювати виключно з використанням рекомендованих виробником зарядних пристроїв. Зарядний пристрій для акумуляторів певного типу може створювати ризик пожежі в разі використання з іншим акумулятором.

→ Якщо акумулятор пошкоджений або використовується неналежним чином, назовні також може виходити пара. Переконайтеся, що приміщення добре провітрюється, а якщо відчуєте будь-який несприятливий вплив, зверніться по медичну допомогу.

Випари можуть подразнювати дихальні шляхи.

→ Якщо акумулятор несправний, рідина може витікати та потрапити на розташовані поруч предмети. Перевірте частини, які перебували під впливом.

Почистьте їх або замініть, якщо необхідно.

→ У разі неправильного використання або пошкодження акумулятора з нього може витікати легкозаймиста рідина. Уникайте контакту з нею. При випадковому потрапленні промийте це місце водою. Якщо рідина потрапить в очі, зверніться по додаткову медичну допомогу.

Рідина, виплеснута з акумулятора, може викликати подразнення або опіки.

→ Використовувати акумуляторну батарею можна виключно в партнерських виробках системи POWER FOR ALL.

Акумуляторні батареї на 18 В із позначкою POWER FOR ALL цілкомито сумісні з такими виробами: усі партнерські вироби на 18 В системи POWER FOR ALL.

→ Дотримуйтеся рекомендацій щодо акумулятора, які містяться в інструкції з експлуатації вашого виробу.

Це єдиний спосіб безпечної експлуатації акумуляторної батареї та виробу, а також захисту акумуляторів від небезпечних перевантажень.

→ Заряджати акумуляторні батареї треба виключно за допомогою рекомендованих виробником або партнерами систем POWER FOR ALL зарядних пристроїв.

Придатний для застосування з певними типами акумуляторних батарей зарядний пристрій може зумовлювати ризик виникнення пожежі в разі використання з іншими батареями (тип акумуляторної батареї: PBA 18 В тощо / Сумісні зарядні пристрої для акумуляторних батарей: AL 18 тощо).

→ Акумулятори постачаються частково зарядженими. Щоб забезпечити повну продуктивність акумулятора, повністю зарядіть його в зарядному пристрої перед першим використанням.

→ Зберігайте батареї в недоступному для дітей місці.

→ Не відкривайте акумулятор.

Існує небезпека короткого замикання.

→ Уникайте короткого замикання акумулятора. Якщо акумулятор не використовується, потрібно тримати його подалі від скріпок, монет, ключів, цвяхів, гвинтів та інших дрібних металевих предметів, які можуть з'єднати контакти.

Замикання контактів акумулятора може призвести до опіків або пожежі.

→ Після використання контакти акумулятора можуть бути гарячими. Коли ви виймаєте акумуляторну батарею, пам'ятайте, що контакти можуть бути гарячими.

→ Цвяхи, викрутки й інші гострі предмети, а також надмірний механічний вплив можуть пошкодити акумулятор.

Через це у виробі може статися коротке замикання, яке спричинить горіння, задимлення, вибух або перегрівання.

→ За жодних умов не виконуйте технічне обслуговування пошкоджених акумуляторів.

Будь-яке технічне обслуговування акумуляторів мають виконувати лише персонал заводу-виробника або фахівці уповноважених центрів обслуговування.

→  Захищайте акумулятор від нагрівання, наприклад безперервним інтенсивним сонячним світлом чи вогнем, а також від бруду, води й вологості.

 Існує ризик вибуху й короткого замикання.

→ Використовуйте та зберігайте акумуляторну батарею тільки за температури навколишнього середовища від 20 до 50 °С. Не залишайте акумуляторну батарею влітку в автомобілі.

За температури < 0 °С продуктивність деяких пристроїв може знизитися.

→ Заряджайте акумулятор лише за температури навколишнього середовища від 0 °С до 35 °С.

Заряджання за межами дозволеного температурного діапазону може призвести до пошкодження акумулятора або збільшити ризик займання.

→ Після використання дайте акумулятору охолонути щонайменше 30 хвилин перед заряджанням або зберіганням.

### 1.3.3 Додаткові інструкції щодо експлуатації електричного обладнання

#### НЕБЕЗПЕКА! Ризик зупинки серця!

Під час роботи цього виробу утворюється електромагнітне поле. Це електромагнітне поле може вплинути на роботу активних або пасивних медичних імплантатів (наприклад, кардіостимуляторів) і спричинити серйозні або смертельні травми.

→ Перед використанням цього виробу проконсультуйтеся з лікарем і виробником імплантату.

→ Коли виріб не використовується, акумулятор має бути вийнято.

→ Від'єднайте акумулятор, якщо пристрій не зупиняє свою роботу. Від'єднання акумулятора призводить до зупинки пристрою.

→ Якщо робоче колесо заблоковане, зупиніться та видаліть акумулятор.

У разі ненавмисного запуску пристрою існує ризик травмування.

→ Забороняється використовувати пристрій біля води або для догляду за ставками.

Потраплення води в акумулятор може спричинити ураження електричним струмом і призвести до травм.

### 1.3.4 Додаткові правила особистої безпеки

#### НЕБЕЗПЕКА!

##### Небезпека задушення!

Є ризик проковтнути дрібні деталі.

→ Під час монтажу стежте, щоб маленькі діти були на безпечній відстані.

→ Не використовуйте пристрій для збирання борошна, піску або деревного пилу. Це може створити вибухонебезпечне середовище.

→ Не відкривайте заслінку для техобслуговування під час роботи.

Через невеликий ризик виникнення несправності сигнального вимикача робоче колесо може не зупинитись автоматично.

→ Під час використання пристрою прикривайте довге волосся. Волосся може засмоктатися в отвір повітрязбірника на корпусі двигуна.

→ Не використовуйте інструмент у потенційно вибухонебезпечному середовищі. Існує ризик вибуху.

→ Стежте за навколишнім середовищем. Через погіршення чутності, спричинене шумом і засобами захисту органів слуху, ви можете не почути небезпеку або наближення інших людей.

→ Рекомендація: Надягайте респіратор. Інакше ви вдихатимете пил, який здійснюється.

→ Цей виріб призначений тільки для застосування надворі. У разі використання в приміщенні посилюється шум від роботи пристрою.

## 2. МОНТАЖ

#### НЕБЕЗПЕКА!

##### Ризик травмування!

Небезпека отримання травм у разі ненавмисного ввімкнення виробу та всмоктування волосся, одягу або незакріплених предметів. Виріб можна використовувати лише з установленою трубою пілососа / повітродува.

→ Дочекайтеся повної зупинки лопатей ротора.

→ Перед збиранням виробу виймайте акумулятор.

### 2.1 Комплект поставки

	Арт. 14895-20	Арт. 14895-55
Бездротовий пілосос / повітродув	x	x
Зарядний пристрій	x	-
Акумулятор (4,0 А-год)	x	-
Інструкція з експлуатації	x	x

### 2.2 Збирання труби пілососа/повітродува [рис. А1/А2]

#### НЕБЕЗПЕКА!

##### Ризик травмування!

У разі потраплення рук в отвір корпусу виникає ризик травмування лопатями ротора.

→ Збирайте трубу пілососа / повітродува перед запуском.

- Вирівняйте паз на верхній трубі ① пілососа / повітродува з пазом на отворі корпусу ②.
- Притисніть верхню трубу ① пілососа / повітродува до отвору корпусу до упору ②.
- Вкрутіть 3 гвинти ③ у 3 гнізда в отворі корпусу ② (момент затягування = 1,4 – 1,6 Н·м).  
Верхня труба пілососа / повітродува тепер надійно з'єднана з корпусом.
- Притисніть нижню трубу ④ пілососа / повітродува до верхньої труби ① пілососа / повітродува до відчутної фіксації на місці з'єднання.

### 2.3 Встановлення робочого колеса [рис. А3]

На меншій трубці повітродува труби ④ пілососа / повітродува є 3 фіксатори ①. Відстань між трубою ④ пілососа / повітродува та рівнем землі можна регулювати за допомогою цих 3-х фіксаторів ①.

- Посуньте кронштейн робочого колеса ⑤ у потрібне положення фіксації нижньої труби ④ пілососа / повітродува.
- Вкрутіть гвинт ⑥ у отвір кронштейна робочого колеса ⑤ (момент затягування = 1,4 – 1,6 Н·м).

Тепер ходове колесо закріплене в положенні фіксації.

## 2.4 Встановлення мішка [рис. А4]

- З'єднайте мішок (7) із кронштейном (8) на внутрішній стороні викидача (9).
- Складіть кронштейн (8) догори, доки фіксатор (10) на викидачі (9) не клацне, ставши на місце.
- Підвісьте гачок (11) на кронштейні (12).

Гумова стрічка утримує мішок на трубі пилососа / повітродува.

## 2.5 Встановлення плечового ремня [рис. А5]

Плечовий ремінь забезпечує додаткову підтримку під час використання пилососа / повітродува. Ми рекомендуємо використовувати плечовий ремінь.

- Закріпіть гачок (13) плечового ремня (15) в кронштейні (14).
- Натягніть плечовий ремінь (15) через плече.

## 3. ОБСЛУГОВУВАННЯ



### НЕБЕЗПЕКА!

#### Ризик травмування!

Небезпека отримання травм у разі ненавмисного ввімкнення виробу та всмоктування волосся, одягу або незакріплених предметів.

- Дочекайтеся повної зупинки лопатей ротора.
- Перед виконанням налаштувань або транспортування інструмента від'єднайте акумулятор.

→ Виріб можна використовувати лише з установленою трубою пилососа / повітродува.

### 3.1 Зарядження акумулятора [рис. О1/О2/О3]



### ЗАСТЕРЕЖЕННЯ!

#### Пошкодження майна.

Якщо напруга джерела живлення не відповідає характеристикам на табличці з технічними даними зарядного пристрою, зарядний пристрій може бути пошкоджено.

- Врахуйте мережеву напругу!



### НЕБЕЗПЕКА!

#### Ризик травмування.

Під час встановлення батареї існує ризик защемлення пальців.

- Бережіть пальці.

Інтелектуальна зарядна система автоматично розпізнає заряд акумулятора й заряджає його оптимальним зарядним струмом залежно від температури та напруги. Це захищає акумулятор й дозволяє підтримувати повний заряд під час зберігання в зарядному пристрої.

- Натисніть кнопку фіксатора (А) акумулятора і витягніть акумулятор (В) із тримача (D).
- Під'єднайте зарядний пристрій акумулятора (С) до розетки мережі живлення.
- Вставте акумулятор (В) у зарядний пристрій (С).  
Якщо індикатор заряду акумулятора (L) на зарядному пристрої блимає зеленим світлом, то акумулятор заряджається.  
Якщо індикатор заряду акумулятора (L) на зарядному пристрої горить постійним зеленим світлом, то акумулятор повністю заряджено (тривалість зарядки див. у розділі «7. ТЕХНІЧНІ ХАРАКТЕРИСТИКИ»).
- У процесі зарядження регулярно перевіряйте рівень заряду.
- Коли акумулятор (В) буде повністю заряджено, від'єднайте акумулятор (В) від зарядного пристрою (С).

## 3.2 Опис елементів індикації

### 3.2.1 Індикатор заряду акумулятора на зарядному пристрої [рис. О3]

Індикатор заряду акумулятора блимає зеленим світлом (швидко) (L)



Швидке блимання зеленого індикатора заряду акумулятора означає, що використовується процедура швидкого зарядження (L).

**Примітка.** Швидке зарядження можна здійснити, лише якщо температура акумулятора перебуває в межах допустимого діапазону температур зарядження; див. розділ «Технічні характеристики».

Індикатор заряду акумулятора блимає зеленим (повільно) (L)



Коли рівень заряду акумулятора становить приблизно 80 %, **зелений** індикатор заряду акумулятора починає (L) повільно **блимати**. Акумулятор можна зняти і одразу почати використовувати.

Індикатор заряду акумулятора горить зеленим (L)



**Безперервне світіння зеленим** індикатора заряду акумулятора (L) вказує на те, що акумулятор повністю заряджений.

Якщо акумулятор не підключений, то **безперервне світіння** індикатора заряду акумулятора (L) сигналізує про те, що мережевий штекер під'єднано до настінної розетки і зарядний пристрій готовий до експлуатації.

Постійне світіння червоного індикатора заряду акумулятора (L)



**Безперервне світіння червоного** індикатора несправності акумулятора (L) сигналізує про те, що температура акумулятора виходить за межі допустимого діапазону температур зарядження; див. розділ «Технічні характеристики».

Щойно буде досягнуто допустимого температурного діапазону, зарядний пристрій автоматично перемикається в режим швидкого зарядження.

Блимає червоний індикатор несправності акумулятора (L)



**Блимання червоного** індикатора несправності акумулятора (L) сигналізує про іншу помилку в процесі зарядження, див. розділ «Пошук і усунення несправностей».

### 3.2.2 Індикатор рівня заряду акумулятора на виробі [рис. А5/О4]

Після запуску пристрою на панелі керування протягом 5 секунд відобразатиметься індикатор рівня заряду акумулятора (P).

Індикатори рівня заряду акумулятора

Стан заряду акумулятора

(1), (2) і (3) світяться зеленим

67–100 % заряду

(1) і (2) світяться зеленим

34–66 % заряду

(1) світяться зеленим

11–33 % заряду

(1) блимає зеленим

0–10 % заряду

Якщо світлодіод (1) блимає зеленим, акумулятор потрібно зарядити.

Якщо горить або блимає світлодіодний індикатор помилки (L), див. розділ «6. УСУНЕННЯ НЕСПРАВНОСТЕЙ».

### 3.2.3 Кнопки на панелі керування (P) [рис. А5/О4]

**Кнопка ввімкнення / вимкнення (S):**

Якщо заслінка для техобслуговування відкрита, запуск пилососа / повітродува неможливий.

→ Натисніть кнопку ввімкнення / вимкнення (S) на панелі керування.

*Пилосос / повітродув запусниться, і протягом 5 секунд на дисплеї відобразатиметься індикатор стану заряду акумулятора.*

→ Знову натисніть кнопку ввімкнення / вимкнення (S) на панелі керування.

*Пилосос / повітродув зупиниться.*

**Кнопка регулювання швидкості (Q):**

За допомогою кнопки регулювання швидкості можна налаштувати швидкість двигуна відповідно до потреб.

Низька швидкість ідеально підходить для здування легкого листа, наприклад, на гравії. Висока швидкість ідеально підходить для великого й мокрого листа.

Швидкість

Частота обертання

Світлодіодний дисплей

Низька

8 000 об / хв

Світлодіоди не світяться

Середня

11 500 об / хв

(L) світяться

Висока

12 500 об / хв

(L) і (L) світяться

Режим «Boost»

(підвищена потужність)

14 500 об / хв

(L) також світяться

→ Натисніть кнопку регулювання швидкості (Q) на панелі керування.  
*Вмикається середня швидкість і загоряється світлодіод (L).*

- Знову натисніть кнопку регулювання швидкості ⑨ на панелі керування.  
*Вмикається висока швидкість, загоряються світлодіоди ④ і ⑤.*
- Знову натисніть кнопку регулювання швидкості ⑨ на панелі керування.  
*Вмикається низька швидкість, жоден світлодіод не світиться.*

#### Кнопка «Boost» ⑥:

- Режим «Boost» тимчасово збільшує швидкість двигуна (на 15 секунд) для досягнення максимальної потужності всмоктування/видування. Режим «Boost» можна активувати скільки завгодно часто, але він зменшує час роботи від акумулятора.
- Натисніть кнопку Boost ⑥ на панелі керування.  
*Режим «Boost» активується на 15 секунд, після чого загоряється світлодіод ⑥.*
  - Щоб передчасно вийти з режиму підвищення потужності, повторно натисніть кнопку «Boost» ⑥ на панелі керування.  
*Режим підвищення потужності вимкнеться, і світлодіодний індикатор ⑥ не світитиметься.*

Режим «Boost» неможливий з акумуляторами < 4 А-год. Після цього загориться індикатор ⑥, а індикатор ④ блиматиме протягом 5 секунд.

### 3.3 Робоче положення [рис. O5/O6]

Для роботи режимів видування та всмоктування необхідно приєднати мішок.

#### 3.3.1 Режим повітродува

Використовуйте пиросос / повітродув для здування частинок бруду та скошеної трави з тротуарів, під'їзних шляхів, внутрішніх двориків тощо, а також для здування скошеної трави, соломи та листя в купі або для видалення частинок бруду з кутів, швів і щілин між цеглою та стіновим камінням.

- Переведіть перемикач ⑳ у положення «Blow» (видування) ⑤.

Використовуйте регулятор швидкості, щоб збільшити або зменшити швидкість двигуна під час використання інструмента з функцією видування.

Ви можете регулювати потік повітря, спрямовуючи вихідний отвір труби донизу або вбік.

Під час роботи завжди тримайтеся подалі від твердих предметів, як-от бордюрів / тротуарів, великого каміння, транспортних засобів і парканів.

Найкращий спосіб очистити кути – рухатися від кута назовні. Це запобігатиме потраплянню бруду в обличчя. Будьте обережні під час роботи поблизу рослин. Сильний потік повітря може зашкодити ніжним рослинам.

#### 3.3.2 Режим пирососа

Використовуйте інструмент для збирання сухого матеріалу, наприклад, листя, трави, маленьких гілочок і клаптиків паперу.

- Переведіть перемикач ⑳ в положення «Vacuum» ⑥ (всмоктування).

Для досягнення оптимальних результатів під час роботи з функцією всмоктування можна використовувати режим «Boost».

У режимі пирососа повільно рухайте інструментом вперед і назад над матеріалом.

Під час роботи уникайте скупчень бруду, які можуть забити пристрій.

Для досягнення оптимальних результатів тримайте всмоктувальну трубу на висоті близько двох сантиметрів над землею.

### 3.4 Запуск/зупинка пирососа/повітродува

#### 3.4.1 Запуск пирососа/повітродува [рис. A5/O1/O5]

Ми рекомендуємо використовувати лише акумулятори P4A PBA 18V/72 (Арт. 14905) ємністю 4 А-год або більше.

1. Повністю вставте акумулятор ⑧ у відсік ⑩, доки він не стане на місце із клацанням.
2. Переведіть перемикач у потрібне положення (див. розділ «3.3 Робоче положення [рис. O5/O6]»).
3. Встановіть пиросос / повітродув на робоче колесо ⑩ і тримайте його однією рукою за задню ручку ⑪, а другою – за передню ручку ⑫.
4. Натисніть кнопку ввімкнення / вимкнення ③ на панелі керування ①.

*Пиросос / повітродув запуститься, і протягом 5 секунд на дисплеї відобразиться індикатор стану заряду акумулятора.*

#### 3.4.2 Зупинка пирососа/повітродува

- Знову натисніть кнопку ввімкнення / вимкнення ③ на панелі керування.  
*Пиросос / повітродув зупиниться.*

## 4. ТЕХНІЧНЕ ОБСЛУГОВУВАННЯ

### ⚠ НЕБЕЗПЕКА! Ризик травмування!

Небезпека отримання травм у разі ненавмисного ввімкнення виробу та всмоктування волосся, одягу або незакріплених предметів.

- Дочекайтеся повної зупинки лопатей ротора.
- Перед обслуговуванням виробу виймайте акумулятор.

#### 4.1 Чищення пирососа/повітродува

### ⚠ НЕБЕЗПЕКА! Ризик травмування!

Небезпека травми та пошкодження виробу.

- Не використовуйте для чищення виробу воду або струмінь води (особливо струмінь води під високим тиском).  
*Це може пошкодити виріб, спричинити проникнення води в електричні компоненти і викликати корозію або коротке замикання.*
- Забороняється використовувати для чищення хімічні продукти, зокрема бензин і розчинники. Деякі із цих речовин можуть пошкодити важливі пластикові деталі.

#### 4.1.1 Чищення поверхні пирососа/повітродува [рис. O1]

Повітряні канали завжди мають бути чистими.

1. Очищуйте поверхню пирососа / повітродува вологою ганчіркою.
2. Очищуйте вентиляційні канали ⑨ м'якою щіткою (не використовуйте гострі предмети).

#### 4.1.2 Встановлення мішка [рис. A4]

Мішок необхідно чистити після кожного використання.

Мішок потрібно повністю спорожнити й очистити, щоб запобігти його старінню, а також блокуванню повітряного потоку.

1. Витягніть тримач ⑪ з кронштейна ⑫.
2. Натисніть фіксатор ⑩ на викидачі ⑨ і складіть кронштейн ⑥ донизу.
3. Зніміть мішок ⑦.
4. Відкрийте застібку-блискавку ⑧.
5. Випорожніть мішок ⑦.
6. Виверніть мішок ⑦ навиворіт.
7. Якщо мішок сильно забруднений, його можна почистити вологою щіткою.
8. Підвісьте мішок ⑦ і дайте йому повністю висохнути, перш ніж використовувати його знову.
9. Встановіть мішок ⑦ (див. розділ «2.4 Встановлення мішка [рис. A4]»).

#### 4.1.3 Чищення всмоктувальної труби [рис. A3]

1. Обережно постукайте по всмоктувальній трубі ④, щоб видалити грубі забруднення.
2. Очистьте всмоктувальну трубу зсередини ④, наприклад, дерев'яною паличкою.

#### 4.1.4 Очищення камери ротора [рис. M1]

Камеру ротора необхідно чистити після кожного використання.

Для забезпечення повної функціональності камера ротора має бути очищена від бруду.

1. Поверніть стопорний гвинт ② проти годинникової стрілки (приблизно на 10 обертів).
2. Відкрийте заслінку для техобслуговування ③.
3. Очистьте заслінку для техобслуговування ③.
4. Очистьте камеру й лопаті ротора ④, наприклад, за допомогою маленької щітки для чищення пляшок, особливо позаду ротора.
5. Очистьте заслінку для техобслуговування зсередини ③. Зверніть особливу увагу на різьбове з'єднання запобіжного гвинта ② на заслінці для техобслуговування ③.
6. Обережно очистьте ущільнення заслінки для техобслуговування ③.
7. Закрийте заслінку для техобслуговування ③.

8. Затягніть стопорний гвинт  за годинниковою стрілкою (прибл. на 5 обертів).

Запобіжний вимикач запобігає запуску, коли відкрита заслінка для техобслуговування або не затягнутий стопорний гвинт.

## 4.2 Очищення акумулятора й зарядного пристрою

Перед підключенням акумулятора до зарядного пристрою їхні поверхні та контакти мають бути чистими й сухими.

→ Не мийте їх під проточною водою.

### 4.2.1 Очищення акумулятора

Для очищення акумулятора не використовуйте будь-які хімічні речовини.

→ Час від часу очищуйте вентиляційні отвори та контакти акумулятора м'якою чистою й сухою щіткою.

### 4.2.2 Очищення зарядного пристрою

→ Очищуйте контакти й пластикові частини м'якою сухою тканиною.

## 5. ЗБЕРІГАННЯ

### 5.1 Вимкнення

Інструмент необхідно зберігати в недосяжному для дітей місці.

1. Вийміть акумулятор .
2. Зарядіть акумулятор (див. розділ «3.1 Зарядження акумулятора [Рис. 01/02/03]»).
3. Випорожніть мішок і очистьте його (див. розділ «4.1.2 Чищення мішка [рис. A4]»).
4. Очистьте пиросос / повітродув, акумулятори та зарядний пристрій (див. розділ «4. ТЕХНІЧНЕ ОБСЛУГОВУВАННЯ»).
5. Зберігайте пиросос / повітродув, акумулятори та зарядний пристрій у сухому, закритому й захищеному від морозів місці.

## 6. УСУНЕННЯ НЕСПРАВНОСТЕЙ



### НЕБЕЗПЕКА!







#### Ризик травмування!

Небезпека отримання травм у разі ненавмисного ввімкнення виробу та всмоктування волосся, одягу або незакріплених предметів.

- Дочекайтеся повної зупинки лопатей ротора.
- Перед початком пошуку несправностей виробу акумулятор слід зняти.

### 6.1 Таблиця помилок

Несправність	Можлива причина	Спосіб усунення
Гучні звуки, пиросос / повітродув брязкає.	Ослаблені гвинти на двигуні, з'єднаннях або пирососі / повітродуві.	→ Необхідно затягнути гвинти. Це повинен зробити уповноважений торговий представник-спеціаліст або служба підтримки GARDENA.
Пиросос / повітродув працює нерівномірно або сильно вібрує	Лопаті ротора пошкоджені або зношені.	→ Зверніться до сервісного центру компанії GARDENA.
	Гвинти на трубі пирососа / повітродува ослаблені.	→ Затягніть гвинти на трубі пирососа / повітродува.
Ротор не обертається вільно	Бруд у камері ротора.	→ Очистьте камеру ротора.
	Механічна поломка.	→ Зверніться до сервісного центру компанії GARDENA.
Погіршення продуктивності всмоктування	Мішок повний.	→ Випорожніть мішок.
	Мішок брудний.	→ Очистьте мішок.
Режим «Boost» неможливо активувати. Індикатор помилки  світиться червоним, а індикатор  блимає зеленим протягом 5 секунд	Акумулятор < 4 А-год.	→ Використовуйте акумулятор ємністю 4 А-год або більше.
Пиросос / повітродув не запускається або зупиняється. Світлодіод  блимає зеленим [рис. 04]	Акумулятор розряджений.	→ Зарядіть акумулятор.

Несправність	Можлива причина	Спосіб усунення
Пиросос / повітродув не запускається або зупиняється.  світиться червоним [рис. 04]	Температура акумуляторної батареї виходить за межі допустимого діапазону.	→ Зачекайте, поки температура акумулятора повернеться до значення в діапазоні від 0 °C до +45 °C.
Світлодіодний індикатор помилки  блимає червоним [рис. 04]	Між контактами акумулятора потрапили краплі води або волога.	→ Витріть краплі води або вологу сухою тканиною.
	Блокування двигуна перешкодою.	→ Приберіть перешкоду.
Пиросос / повітродув не запускається або зупиняється. Світлодіодний індикатор помилки  блимає червоним [рис. 04]	Стопорний гвинт не затягнутий.	→ Затягніть стопорний гвинт.
	Пиросос / повітродув несправний.	→ Зверніться до сервісного центру компанії GARDENA.
Пиросос / повітродув не запускається або зупиняється. Світлодіодний індикатор помилки  не світиться [рис. 04]	Акумулятор несправний.	→ Замініть акумулятор.
	Пиросос / повітродув несправний.	→ Зверніться до сервісного центру компанії GARDENA.
Зарядження є неможливим. Індикатор заряду акумулятора  постійно світиться зеленим	Акумулятор неправильно вставлено в зарядний пристрій.	→ Належним чином установіть акумулятор у зарядний пристрій.
	Контакти акумуляторна забруднені	→ Почистьте контакти акумулятора (наприклад, кілька разів вставте його й знову вийміть). У разі потреби замініть акумулятор).
Зарядження є неможливим. Індикатор заряду акумулятора  не світиться	Температура акумуляторної батареї виходить за межі допустимого діапазону.	→ Зачекайте, поки температура акумулятора повернеться до значення в діапазоні від 0 °C до +45 °C.
	Акумулятор несправний.	→ Замініть акумулятор.
Зарядження є неможливим. Індикатор заряду акумулятора  не світиться	Штепсель кабелю живлення зарядного пристрою вставлено неналежним чином.	→ Повністю вставте мережеву вилку в розетку.
	Розетка, кабель живлення або зарядний пристрій несправні.	→ Перевіряйте напругу електромережі. → За потреби перевірте зарядний пристрій у авторизованого дилера або в сервісному центрі GARDENA.

### ПРИМІТКА:

Ремонтні роботи повинні проводитися тільки службою підтримки GARDENA або уповноваженими GARDENA торговими представниками-спеціалістами.

→ У разі інших несправностей зверніться до сервісного центру компанії GARDENA (див. зворотну сторону).

## 7. «ТЕХНІЧНІ ХАРАКТЕРИСТИКИ»

Бездротовий пиросос / повітродув	Одиниця виміру	Значення (арт. № 14895)	
		Режим повітродува	Режим пирососа
Сила всмоктування	Н	5,4	
Ступінь мульчування		10:01	
Швидкість видування	км / год	250	
Місткість мішка	л	30	
Вага з мішком	кг	3,56	
Рівень звукового тиску, $L_{PA}^{1)}$	дБ(А)	80	82
Похибка, $k_{Pa}$	дБ(А)	3	3
Рівень звукової потужності $L_{WA}^{2)}$ : виміряний / гарантований	дБ(А)	92 / 93	94 / 95
Вібрація рук / ніг $a_{hw}^{1)}$	м/с <sup>2</sup>	< 2,5	< 2,5
Невизначеність $k_{hw}$		1,5	1,5

Методи вимірювання відповідно до стандартів: <sup>1)</sup> EN IEC 62841-4-6 <sup>2)</sup> RL 2000/14/EC/S.I. 2001 No.1701

УВАГА! Показники вібрації та шуму під час фактичного використання інструмента можуть відрізнятися від заявлених сумарних значень залежно від способів використання інструмента; необхідно визначити заходи безпеки для захисту оператора, які ґрунтуються на оцінці впливу у фактичних умовах використання (з урахуванням усіх частин робочого циклу, як-от час, коли інструмент вимкнено й коли він працює вхолосту, на додачу до часу запуску).

Системний акумулятор	Одиниця виміру	Значення (PBA 18V 4,0Ah W-C)	
Напруга акумулятора	В (пост. струму)	18	
Ємність акумулятора	А·год	4,0	
Кількість елементів (Li-Ion)		10	
Сумісні зарядні пристрої для акумуляторів системи POWER FOR ALL		AL 1810 CV / AL 1815 CV / AL 18V-20 / AL 1830 CV / AL 1880 CV / AL 18V-44	
Зарядний пристрій системного акумулятора	Одиниця виміру	Значення (AL 1810 CV)	Значення (AL 18V-20)
Напруга електромережі	В (змін. струму)	220 – 240	220 – 240
Частота електромережі	Гц	50 – 60	50 – 60
Номінальна потужність	Вт	26	50
Зарядна напруга акумулятора	В (пост. струму)	18	18
Макс. струм зарядження акумулятора	мА	1000	2000
Час заряджання акумулятора (прибл.)			
PBA 18V 2,0Ah W-B	мін.	124	64
PBA 18V 2,5Ah W-B	мін.	154	79
PBA 18V 4,0Ah W-C	мін.	244	124
Допустима температура акумулятора під час заряджання	°C	0 – 45	0 – 45
Маса	г	170	210
Клас захисту		□/ II	□/ II
Сумісні акумулятори PBA 18V системи POWER FOR ALL		PBA 18V	PBA 18V

## 8. КОМПЛЕКТУЮЧІ/ЗАПЧАСТИНИ

Запасний мішок GARDENA	Як заміна пошкодженому мішку.	Арт. 14895-00.660.00
Комплект запасних коліс GARDENA	Як заміна пошкодженому колесу та / або тримачу колеса.	Арт. 14895-00.900.01
Системний акумулятор GARDENA P4A PBA 18V/45 P4A PBA 18V/72	Батарея для подовження роботи або заміни.	Арт. 14903 Арт. 14905

## 9. СЕРВІСНЕ ОБСЛУГОВУВАННЯ

Контактну інформацію нашого відділу обслуговування можна знайти за посиланням [www.gardena.com/contact](http://www.gardena.com/contact)

## 10. УТИЛІЗАЦІЯ

### 10.1. Утилізація виробу



Цей символ означає, що виріб не можна утилізувати разом із побутовими відходами. Утилізуйте його через місцевий пункт збору електричного й електронного обладнання.

Це сприяє правильному управлінню відходами. Зверніться до місцевих органів влади, служби збору побутових відходів, свого дилера з обслуговування GARDENA або роздрібного продавця для отримання інформації. Оскільки виріб може містити небезпечні речовини, його неправильна утилізація може нашкодити довкіллю і здоров'ю людей.

### 10.2. Утилізація акумуляторної батареї



Акумулятор містить літій-іонні акумуляторні елементи, які після закінчення терміну служби не можна утилізувати як звичайне побутове сміття

#### Li-ion

Щоб контакти літій-іонного елемента не замкнулися, обов'язково заклейте їх ізоляційною стрічкою. Утилізуйте літій-іонні елементи належним чином у місцевому пункті переробки відходів.



de	<b>EU-Konformitätserklärung</b>	Der Unterzeichnende bestätigt als Bevollmächtigter des Herstellers, der GARDENA Germany AB, PO Box 7454, S-103 92, Stockholm, Schweden, dass das (die) nachfolgend bezeichnete(n) Gerät(e) in der von uns in Verkehr gebrachten Ausführung die Anforderungen der harmonisierten EU-Richtlinien, EU-Sicherheitsstandards und produktspezifischen Standards erfüllt / erfüllen. Bei einer nicht mit uns abgestimmten Änderung des (der) Gerät(s) verliert diese Erklärung ihre Gültigkeit. Der vollständige Text der EU-Konformitätserklärung ist unter folgender Internetadresse verfügbar: <a href="http://www.gardena.com/int/support/safety-regulations">http://www.gardena.com/int/support/safety-regulations</a> . Konformitätsbewertungsverfahren nach 2000/14/EG Art. 14 Anhang V, Schall-Leistungspegel: gemessen / garantiert <sup>(1)</sup>   EU-Richtlinien <sup>(2)</sup>   Harmonisierte Normen <sup>(3)</sup>   Hinterlegte Dokumentation <sup>(4)</sup>   Benannte Stelle <sup>(5)</sup>   Anbringungsjahr der CE-Kennzeichnung <sup>(6)</sup>   UIm, den (Ausstellungsdatum) <sup>(7)</sup>
	<b>Akku Garten Bläser-Sauger</b>	<b>Art.-Nr.</b>
en	<b>EU Declaration of conformity</b>	The undersigned hereby certifies as the authorized representative of the manufacturer, GARDENA Germany AB, PO Box 7454, S-103 92, Stockholm, Sweden, that, when leaving our factory, the unit(s) indicated below is / are in accordance with the harmonised EU guidelines, EU standards of safety and product specific standards. This certificate becomes void if the unit(s) is / are modified without our approval. The full text of the EC declaration of conformity is available at the following Internet address: <a href="http://www.gardena.com/int/support/safety-regulations">http://www.gardena.com/int/support/safety-regulations</a> . Conformity Assessment procedure according to 2000/14/EC Art.14 Annex V, Noise level: measured / guaranteed <sup>(1)</sup>   EU directives <sup>(2)</sup>   Harmonised standards <sup>(3)</sup>   Deposited documentation <sup>(4)</sup>   Notified body <sup>(5)</sup>   Year of CE marking <sup>(6)</sup>   UIm, (date of issue) <sup>(7)</sup>
	<b>Battery Garden Blower-Vacuum</b>	<b>Art. No.</b>
fr	<b>Déclaration UE de conformité</b>	Le soussigné déclare, en tant que mandataire du fabricant, la GARDENA Germany AB, PO Box 7454, S-103 92, Stockholm, Suède, qu'à la sortie de ses usines le matériel neuf désigné ci-dessous était conforme aux prescriptions des directives européennes énoncées ci-après et conforme aux règles de sécurité et autres règles qui lui sont applicables dans le cadre de l'Union européenne. Toute modification portée sur ce(s) produit(s) sans l'accord exprès de notre part supprime la validité de ce certificat. Le texte intégral de la déclaration de conformité CE est disponible sur Internet à l'adresse suivante: <a href="http://www.gardena.com/int/support/safety-regulations">http://www.gardena.com/int/support/safety-regulations</a> . Procédure d'évaluation de la conformité: Selon 2000/14/CE art. 14 Annexe V, Puissance acoustique: mesurée / garantie <sup>(1)</sup>   Directives européennes <sup>(2)</sup>   Normes harmonisées <sup>(3)</sup>   Documentation déposée <sup>(4)</sup>   Organisme notifié <sup>(5)</sup>   Année d'apposition du marquage CE <sup>(6)</sup>   Fait à UIm, le (date de délivrance) <sup>(7)</sup>
	<b>Aspirateur-souffleur de jardin à batterie</b>	<b>Référence</b>
bg	<b>ЕС Декларация за съответствие</b>	Долуподписаният удостоверява като пълномощник на производителя GARDENA Germany AB, PO Box 7454, S-103 92, Стокхолм, Швеция, че по-долу описаният(ите) уред(и) във варианта на изпълнение пуснат от нас на пазара изпълнява / изпълняват изискванията на хармонизираните ЕС-директиви, ЕС-норми за безопасност и специфичните норми за продукцията. В случай на промяна на уреда(ите), която не е съгласувана с нас, тази декларация губи своята валидност. Пълният текст на декларацията за съответствие на ЕО е на разположение на следния интернет адрес: <a href="http://www.gardena.com/int/support/safety-regulations">http://www.gardena.com/int/support/safety-regulations</a> . Процедура за оценка на съответствието съгласно 2000/14/ЕО, член 14, приложение V, Ниво на шум: измерено/гарантирано <sup>(1)</sup>   Директиви на ЕС <sup>(2)</sup>   Хармонизирани стандарти <sup>(3)</sup>   Внесени документи <sup>(4)</sup>   Нотифициран орган <sup>(5)</sup>   Година на CE маркировка <sup>(6)</sup>   Улм, (дата на издаване) <sup>(7)</sup>
	<b>Акумулаторна градинска моторна метла-прахосмукачка</b>	<b>№ на артикула</b>
cs	<b>EU prohlášení o shodě</b>	Podepsaná osoba zplnomocněná výrobcem GARDENA Germany AB, PO Box 7454, S-103 92, Stockholm, Švédsko potvrzuje, že v následujícím uvedený(-é) přístroj(-e) v provedení námi uvedeném na trh splňuje / splňují požadavky směrnice EU, bezpečnostních norem EU a norem specifických pro výrobek. V případě změny přístroje(-ů), která s námi nebyla dohodnuta, ztrácí toto prohlášení svou platnost. Úplný text EU prohlášení o shodě je k dispozici na následující internetové adrese: <a href="http://www.gardena.com/int/support/safety-regulations">http://www.gardena.com/int/support/safety-regulations</a> . Postup posouzení shody proveden podle nařízení 2000/14/ES, čl. 14, příloha V, Hladina hluku: naměřená / zaručená <sup>(1)</sup>   Směrnice EU <sup>(2)</sup>   Harmonizované normy <sup>(3)</sup>   Uložené dokumentace <sup>(4)</sup>   Oznamovaný subjekt <sup>(5)</sup>   Rok označení CE <sup>(6)</sup>   UIm, (datum vydání) <sup>(7)</sup>
	<b>Акумулаторноуь zahradní foukač-vysavač</b>	<b>Č. Výrobku</b>
da	<b>EU-overensstemmelseerklæring</b>	Underskrivener bekræfter som fuldmægtig for producenten, GARDENA Germany AB, PO Box 7454, S-103 92, Stockholm, Sverige, at det (de) efterfølgende betegnede apparat(er) i den af os markedsførte udførelse opfylder kravene i de harmoniserede EU-direktiver, EU-sikkerhedsstandarder og produktspecifikke standarder. Foretages en ændring af apparatet / apparaterne, der ikke er aftalt med os, mister denne erklæring sin gyldighed. Den fulde tekst til EC-overensstemmelseerklæringen er tilgængelig på følgende internetadresse: <a href="http://www.gardena.com/int/support/safety-regulations">http://www.gardena.com/int/support/safety-regulations</a> . Procedure for overensstemmelsesvurdering i henhold til 2000/14/EF art. 14 bilag V, støjniveau: Målt/garanteret <sup>(1)</sup>   EU-direktiver <sup>(2)</sup>   Harmoniserede standarder <sup>(3)</sup>   Deponeret dokumentation <sup>(4)</sup>   Bemyndiget organ <sup>(5)</sup>   År for CE-mærkning <sup>(6)</sup>   UIm, (udstedelsesdato) <sup>(7)</sup>
	<b>Genopladelig løvblæser/suger - Vacuum</b>	<b>Vare-nr.</b>
el	<b>Δήλωση συμμόρφωσης ΕΕ</b>	Ο υπογεγραμμένος βεβαιώνει ως πληρεξούσιος του κατασκευαστή, της εταιρείας GARDENA Germany AB, T.Θ. 7454, S-103 92, Στοκχόλμη, Σουηδία, ότι η (οι) παρακάτω αναφερόμενη(ες) συσκευή(ές) στην έκδοση που τίθεται από εμάς σε κυκλοφορία πληροί/πληρούν τις απαιτήσεις των εναρμονισμένων οδηγιών της ΕΕ, προτύπων ασφαλείας της ΕΕ και των ειδικών για το προϊόν προτύπων. Σε περίπτωση τροποποίησης της (των) συσκευή(ών) χωρίς προηγουμένη συνεννόηση με την εταιρεία μας παύει να ισχύει η δήλωση. Το πλήρες κείμενο της δήλωσης συμμόρφωσης ΕΚ είναι διαθέσιμο στην εξής διεύθυνση στο διαδίκτυο: <a href="http://www.gardena.com/int/support/safety-regulations">http://www.gardena.com/int/support/safety-regulations</a> . Διαδικασία αξιολόγησης της συμμόρφωσης σύμφωνα με το άρθρο 14 του παραρτήματος VI της 2000/14/ΕΚ, Επίπεδο θορύβου: μετρούμενο / εγγυημένο <sup>(1)</sup>   Οδηγίες ΕΕ <sup>(2)</sup>   Εναρμονισμένα πρότυπα <sup>(3)</sup>   Καταθέσεις τεκμηρίωσης <sup>(4)</sup>   Κοινοποιημένος οργανισμός <sup>(5)</sup>   Έτος σήμανσης CE <sup>(6)</sup>   UIm, (ημερομηνία έκδοσης) <sup>(7)</sup>
	<b>Φυσητήρας/ αναρροφητήρας φύλλων κήπου με μπαταρία</b>	<b>Αρ. είδους</b>
es	<b>Declaración UE de conformidad</b>	El firmante confirma, en calidad de apoderado del fabricante GARDENA Germany AB, PO Box 7454, S-103 92 Estocolmo (Suecia), que el / los aparato(s) mencionado(s) a continuación cumple(n), en la versión lanzada al mercado por nuestra empresa, los requisitos de las directivas de la UE armonizadas, los estándares de seguridad de la UE y los estándares específicos del producto. La presente declaración perderá su validez si se modifica (n) el / los aparato(s) sin previa aprobación por nuestra parte. El texto íntegro de la declaración de conformidad CE está disponible en la siguiente dirección: <a href="http://www.gardena.com/int/support/safety-regulations">http://www.gardena.com/int/support/safety-regulations</a> . Procedimiento de evaluación de la conformidad según la norma 2000/14/CE Art. 14 Anexo V, Nivel sonoro: medido/garantizado <sup>(1)</sup>   Directivas UE <sup>(2)</sup>   Normas armonizadas <sup>(3)</sup>   Documentación depositada <sup>(4)</sup>   Organismo notificado <sup>(5)</sup>   Año de marcado CE <sup>(6)</sup>   UIm (Alemania), (fecha de emisión) <sup>(7)</sup>
	<b>Aspirador-soplador de jardín a batería</b>	<b>N.º de artículo</b>
et	<b>ELI vastavusdeklaratsioon</b>	Allakirjutanu kinnitab tootja, GARDENA Germany AB, PO Box 7454, S-103 92, Stockholm, Rootsi, poolt volitatud isikuna, et järgnevalt nimetatud seade (seadmed) täidab (täidavad) meie poolt turule toodud versiooni kujul harmoneeritud EL-i direktiivide, EL-i ohutusstandardite ja tootepõhiste standardite nõuded. Seadmel (seadmetel) meiega kooskõlastamata muudatuste tegemise korral kaotab käesolev deklaratsioon oma kehtivuse. EÜ vastavusdeklaratsioonit täielik tekst on saadaval järgmise internetiaadressil: <a href="http://www.gardena.com/int/support/safety-regulations">http://www.gardena.com/int/support/safety-regulations</a> . Vastavushindamismenetlus vastavalt 2000/14/EÜ artiklile 14 VI lisa, määrates: mõõdetud / garanteeritud <sup>(1)</sup>   ELi direktiivid <sup>(2)</sup>   Harmoneeritud standardid <sup>(3)</sup>   Talletatud dokumentatsioon <sup>(4)</sup>   Teavitatud asutus <sup>(5)</sup>   CE-märgise aasta <sup>(6)</sup>   UIm, (väljaandmiskuupäev) <sup>(7)</sup>
	<b>Акутоитега аиапуhur-toimuimeja</b>	<b>Tootenr</b>
fi	<b>EU-vaatimustenmukaisuusvakuutus</b>	Allekirjoittanut vahvistaa valmistajan, GARDENA Germany AB, PO Box 7454, S-103 92, Tukholma, Ruotsi, valtuuttamana henkilönä, että seuraava laite täyttää / seuraavat laitteet täyttävät meidän toimittamassa mallissa yhdenmukaistettujen EU-direktiivien, EU-turvallisuussmäärysten ja tuotekohtaisten standardien vaatimukset. Laitteen / laitteiden muutoksissa, joista ei ole sovittu meidän kanssamme, menettää tämä selvitys voimassaolonsa. EY-vaatimustenmukaisuusvakuutuksen koko teksti on osoitteessa <a href="http://www.gardena.com/int/support/safety-regulations">http://www.gardena.com/int/support/safety-regulations</a> . Vaatimustenmukaisuuden arviointi direktiivin 2000/14/EY 14 artiklan liitteen V mukaisesti, Äänitaso: mitattu/taattu <sup>(1)</sup>   EU-direktiivit <sup>(2)</sup>   Yhdenmukaistetut standardit <sup>(3)</sup>   Dokumentaatio <sup>(4)</sup>   Ilmoitettu laitos <sup>(5)</sup>   CE-merkinnän vuosi <sup>(6)</sup>   UIm, (julkaisupäivä) <sup>(7)</sup>
	<b>Акуккыятыёнен пуутарнапу- hallin / -imuri</b>	<b>Tuote- numero</b>
hr	<b>EU izjava o sukladnosti</b>	Dolje potpisani kao opunomoćenik proizvođača, tvrtke GARDENA Germany AB, PO Box 7454, S-103 92, Stockholm, Švedska, potvrđujemo da niže navedeni uređaj(i) odgovarajuće izvedbe koji / koje smo iznijeli na tržište ispunjavaju kriterije usklađenih direktiva EU i sigurnosnih standarda EU kao i standarda koji se tiču proizvoda. Ova izjava gubi valjanost u slučaju izmjena uređaja koje nisu prethodno ugovorene s nama. Cijeli tekst izjave o sukladnosti EC dostupan je na sljedećoj internetskoj adresi: <a href="http://www.gardena.com/int/support/safety-regulations">http://www.gardena.com/int/support/safety-regulations</a> . Postupak procjene sukladnosti prema sa Direktivom 2000/14/EC čl. 14 Dodatkom V, Razina buke: izmjerena/garantirana <sup>(1)</sup>   EU direktive <sup>(2)</sup>   Usklađene norme <sup>(3)</sup>   Prikupljena dokumentacija <sup>(4)</sup>   Prijavljeno tijelo <sup>(5)</sup>   Godina CE oznake <sup>(6)</sup>   UIm, (datum izdavanja) <sup>(7)</sup>
	<b>Baterijski vrtni puhač/ usisavač</b>	<b>Kat. br.</b>
hu	<b>EU-megfelelőségi nyilatkozat</b>	Az alulírott, a GARDENA Germany AB, Pf. 7454, S-103 92, Stockholm, Svédország megbízotti minőségében megerősíti, hogy az általunk aláírti kivitelben forgalomba hozott, lent nevezett eszköz(ök) megfelel(nek) az uniós irányelvekkel összhangba hozott nemzeti előírások követelményeinek, az EU biztonsági szabványainak és a konkrét termékre vonatkozó szabványoknak. Az eszköz(ök)nek velünk nem egyeztetett módosítása esetén ez a nyilatkozat érvényét veszti. Az EC-s megfelelési nyilatkozat teljes szövege a következő internetes címen érhető el: <a href="http://www.gardena.com/int/support/safety-regulations">http://www.gardena.com/int/support/safety-regulations</a> . Megfelelőségértékelési eljárás a 2000/14/EK irányelv 14. cikkének V. függeléké szerint, Zajszint: mért / garantált <sup>(1)</sup>   EU irányelvek <sup>(2)</sup>   Harmonizált szabványok <sup>(3)</sup>   Benyújtott dokumentáció <sup>(4)</sup>   Bejelentett szervezet <sup>(5)</sup>   A CE-jelzés éve <sup>(6)</sup>   UIm, (kiadás dátuma) <sup>(7)</sup>
	<b>Акумулаторос кerti фувóкёszулёк/ аварпорсзивó</b>	<b>Cikksz.</b>
it	<b>Dichiarazione di conformità UE</b>	Il sottoscritto, in quanto soggetto autorizzato dal produttore, GARDENA Germany AB, PO Box 7454, S-103 92, Stoccolma, Svezia, dichiara che l'apparecchio/gli apparecchi di seguito denominato / i, nella versione da noi immessa in commercio, soddisfa / no i requisiti delle direttive UE armonizzate, degli standard di sicurezza europei e degli standard specifici per il prodotto. La presente dichiarazione perde di validità in caso di modifica dell'apparecchio / degli apparecchi non concordata con noi. Il testo completo della dichiarazione di conformità UE è disponibile al seguente indirizzo web: <a href="http://www.gardena.com/int/support/safety-regulations">http://www.gardena.com/int/support/safety-regulations</a> . Procedura di valutazione della conformità ai sensi dell'art. 14 2000/14/CE, Allegato V, Livello di rumorosità: misurato/garantato <sup>(1)</sup>   Direttive UE <sup>(2)</sup>   Norme armonizzate <sup>(3)</sup>   Documentazione depositata <sup>(4)</sup>   Organismo notificato <sup>(5)</sup>   Anno di marcatura CE <sup>(6)</sup>   UIm, (data di emissione) <sup>(7)</sup>
	<b>Soffiatore-aspiratore da giardino a batteria</b>	<b>Art. n.</b>
lt	<b>ES atitikties deklaracija</b>	Pasirašantysis, kaip gamintojo, GARDENA Germany AB, PO Box 7454, S-103 92, Stokholmas, Švedija, įgaliojatis atstovas patvirtina, kad žemiau nurodyto (-ų) prietaiso (-ų) modeliai, kurie buvo pagaminti mūsų gamyklose, atitinka darniasias ES direktyvas, ES saugumo standartus ir specifinius gaminio standartus. Atlikus bet kokį prietaiso (-ų) pakeitimą, kuris nėra suderintas su mumis, ši deklaracija praranda galiojimą. Visą ES atitikties deklaracijos tekstą galite rasti šiuo interneto adresu: <a href="http://www.gardena.com/int/support/safety-regulations">http://www.gardena.com/int/support/safety-regulations</a> . Atitikties įvertinimo procedūra pagal 2000/14/EB direktyvos 14 straipsnio V priedą, Triukšmo lygis: išmatuotas / garantuojamas <sup>(1)</sup>   ES direktyvos <sup>(2)</sup>   Darnieji standartai <sup>(3)</sup>   Pridėta dokumentacija <sup>(4)</sup>   Notifikuotoji įstaiga <sup>(5)</sup>   CE žymėjimo metai <sup>(6)</sup>   UIm, (išleidimo data) <sup>(7)</sup>
	<b>Акумулаторинис содо пұстуvas ir сиurblys</b>	<b>Straipsnio nr.</b>
lv	<b>ES atbilstības deklarācija</b>	Zemā parakstījiesies persona kā ražotāja, uzņēmuma GARDENA Germany AB, PO Box 7454, S-103 92, Stokholma, Zviedrija, pilnvarotais pārstāvis apstiprina, ka tālāk norādītā(-s) ierīcē(-s) izpildījumā, kādā mēs to (tās) esam laiduši tirgū, atbilst saskaņotajām ES direktīvām, ES drošības standartiem un konkrētajam produktam noteiktajiem standartiem. Ierīcē(-s) veicot ar mums nesaskaņotus izmaiņas, šī deklarācija zaudē savu spēku. ES atbilstības deklarācijas teksta pilnā versija ir pieejama šajā tīmekļa vietnē: <a href="http://www.gardena.com/int/support/safety-regulations">http://www.gardena.com/int/support/safety-regulations</a> . Atbilstības novērtēšanas procedūra atbilstoši Direktīvas 2000/14/EK V pielikuma 14. punktam, trokšņu līmenis: mērīts / garantētais <sup>(1)</sup>   ES direktīvas <sup>(2)</sup>   Saskaņotie standarti <sup>(3)</sup>   Dokumentācijas atrašanās vieta <sup>(4)</sup>   Pilnvarotā iestāde <sup>(5)</sup>   CE marķējuma gads <sup>(6)</sup>   UIm, (izdošanas datums) <sup>(7)</sup>
	<b>Dārza pūtējs-putekļ-sūcējs ar akumulatora barošanu</b>	<b>Izstr. nr.</b>



<p><b>nl</b> <b>EU-conformiteitsverklaring</b></p> <p><b>Accu-aangedreven blazer / zuiger</b> <b>Artikel nr.</b></p>	<p>De ondergetekende bevestigt als gevolmachtigde van de fabrikant, GARDENA Germany AB, PO Box 7454, S-103 92, Stockholm, Zweden, dat het/ de onderstaand vermelde apparaat/apparaten in de door ons in de handel gebrachte uitvoering voldoet / voldoen aan de eisen van de geharmoniseerde EU-richtlijnen, EU-veiligheidsnormen en productspecifieke normen. Bij een niet met ons afgestemde verandering van het apparaat/de apparaten verliest deze verklaring haar geldigheid. De volledige tekst van de EC-verklaring van overeenstemming is beschikbaar op het volgende internetadres: <a href="http://www.gardena.com/int/support/safety-regulations">http://www.gardena.com/int/support/safety-regulations</a>. Overeenstemmingsbeoordelingsprocedure volgens 2000/14/EG Art.14 Bijlage V, geluidsniveau: Gemeten / gegarandeerd<sup>(1)</sup>   EU-richtlijnen<sup>(2)</sup>   Geharmoniseerde normen<sup>(3)</sup>   Gedeponeerde documentatie<sup>(4)</sup>   Aangemelde instantie<sup>(5)</sup>   Jaar van CE-markering<sup>(6)</sup>   Ulm, (datum van afgifte)<sup>(7)</sup></p>
<p><b>no</b> <b>EF-samsvarserklæring</b></p> <p><b>Batteridrevet hageblæsersuger</b> <b>Art.nr.</b></p>	<p>Underleggede bekrefter herved, som autorisert representant for produsenten, GARDENA Germany AB, PO Box 7454, S-103 92 Stockholm, Sverige, at enheten(e) angitt nedenfor er i samsvar med harmoniserte EU-retningslinjer, EU-standarder for sikkerhet og produktspesifikke standarder når de(n) forlater vår fabrikk. Denne bekreftelsen blir ugyldig hvis enheten(e) endres uten vårt samtykke. Den fullstendige EC-samsvarserklæringen er tilgjengelig på følgende Internett-adresse: <a href="http://www.gardena.com/int/support/safety-regulations">http://www.gardena.com/int/support/safety-regulations</a>. Prosedyre for samsvarsvurdering i henhold til 2000/14/EF art.14 vedlegg V, Støynivå: målt/garantert<sup>(1)</sup>   EU-direktiver<sup>(2)</sup>   Harmoniserte standarder<sup>(3)</sup>   Deponerte dokumentasjon<sup>(4)</sup>   Kontrollorgan<sup>(5)</sup>   CE-merkingsår<sup>(6)</sup>   Ulm, (utgivelsesdato)<sup>(7)</sup></p>
<p><b>pl</b> <b>Deklaracja zgodności UE</b></p> <p><b>Akumulatorowa dmuchawa / odkurzacz ogrodowy</b> <b>Nr artykułu</b></p>	<p>Niżej podpisany potwierdza jako upoważniony przedstawiciel producenta, spółki GARDENA Germany AB, PO Box 7454, S-103 92, Sztokholm, Szwecja, że określone poniżej urządzenie/-nia w wersji wprowadzonej przez nas do obrotu spełnia / -niają wymogi zharmonizowanych dyrektyw UE, norm bezpieczeństwa UE oraz norm dotyczących konkretnych produktów. Niniejsza deklaracja traci ważność w przypadku wprowadzania niezgodnych z nami zmian urządzenia / n. Kompletna treść deklaracji zgodności z wymogami UE jest dostępna na stronie internetowej: <a href="http://www.gardena.com/int/support/safety-regulations">http://www.gardena.com/int/support/safety-regulations</a>. Procedura oceny zgodności zgodnie z dyrektywą 2000/14/WE, art. 14, załącznik V, Poziomy hałas: zmierzony / gwarantowany<sup>(1)</sup>   Dyrektywy UE<sup>(2)</sup>   Normy zharmonizowane<sup>(3)</sup>   Zdeponowana dokumentacja<sup>(4)</sup>   Jednostka notyfikowana<sup>(5)</sup>   Rok oznakowania CE<sup>(6)</sup>   Ulm, (data wydania)<sup>(7)</sup></p>
<p><b>pt</b> <b>Declaração de Conformidade UE</b></p> <p><b>Soprador-aspirador para jardim a bateria</b> <b>Artigo n.º</b></p>	<p>O abaixo-assinado, na qualidade de representante do fabricante, GARDENA Germany AB, PO Box 7454, S-103 92, Stockholm, Schweden, confirma que o(s) aparelho(s) a seguir designado(s) no modelo lançado por nós no mercado cumpre / cumprem os requisitos das diretivas UE harmonizadas, as normas de segurança UE e as normas específicas para estes produtos. Esta declaração perde a sua validade se forem realizadas alterações no(s) aparelho(s) sem o nosso consentimento. O texto completo da declaração CE de conformidade está disponível no seguinte endereço da Internet: <a href="http://www.gardena.com/int/support/safety-regulations">http://www.gardena.com/int/support/safety-regulations</a>. Procedimento de avaliação da conformidade de acordo com a diretiva 2000/14/CE, Artigo 14.º, Anexo V, nível de ruído: medido/garantido<sup>(1)</sup>   Diretivas da UE<sup>(2)</sup>   Normas uniformizadas<sup>(3)</sup>   Documentação depositada<sup>(4)</sup>   Organismo notificado<sup>(5)</sup>   Ano de marcação CE<sup>(6)</sup>   Ulm, (data de emissão)<sup>(7)</sup></p>
<p><b>ro</b> <b>Declarație de conformitate UE</b></p> <p><b>Sulfantă-aspirator de grădină cu acumulator</b> <b>Art. nr.</b></p>	<p>Semnatarul, în calitatea sa de împuternicit al producătorului GARDENA Germany AB, PO Box 7454, S-103 92, Stockholm, Suedia, confirmă că aparatul (aparatele) descrie în cele ce urmează, în execuția pusă de noi pe piață îndeplinește (îndeplinesc) cerințele directivelor armonizate UE, ale standardelor de siguranță UE și ale standardelor specifice produsului. În cazul modificării fără aprobarea noastră prealabilă a aparatului (aparateror), această declarație își pierde valabilitatea. Textul integral al declarației de conformitate CE este disponibil la următoarea adresă de internet: <a href="http://www.gardena.com/int/support/safety-regulations">http://www.gardena.com/int/support/safety-regulations</a>. Procedura de evaluare a conformității în conformitate cu 2000/14/CE Art.14 Anexa V, Nivelul de zgomot: măsurat / garantat<sup>(1)</sup>   Directivele UE<sup>(2)</sup>   Standardele armonizate<sup>(3)</sup>   Documentație depusă<sup>(4)</sup>   Organism notificat<sup>(5)</sup>   Anul marcatului CE<sup>(6)</sup>   Ulm, (data emiterii)<sup>(7)</sup></p>
<p><b>ru</b> <b>Декларация соответствия ЕС</b></p> <p><b>Аккумуляторный воздуходув-пылесос</b> <b>Арт. №</b></p>	<p>Нижеподписавшийся официальный представитель компании GARDENA Germany AB, PO Box 7454, S-103 92, г. Стокгольм, Швеция, настоящим удостоверяет, что в момент отгрузки с завода указанные ниже изделия соответствуют согласованным директивам ЕС, стандартам безопасности ЕС и стандартам для конкретного изделия. Данный сертификат аннулируется в случае модификации изделия без нашего разрешения. Полный текст декларации соответствия ЕС доступен на сайте: <a href="http://www.gardena.com/int/support/safety-regulations">http://www.gardena.com/int/support/safety-regulations</a>. Процедура оценки соответствия согласно 2000/14/ЕС Art.14, приложение V, Уровень шума: измеренный / гарантированный<sup>(1)</sup>   Директивы ЕС<sup>(2)</sup>   Гармонизированные стандарты<sup>(3)</sup>   Размещенная документация<sup>(4)</sup>   Уполномоченная организация<sup>(5)</sup>   Год маркировки CE<sup>(6)</sup>   Ульм, (дата публикации)<sup>(7)</sup></p>
<p><b>sk</b> <b>EÚ vyhlásenie o zhode</b></p> <p><b>Akumulátorový záhradný fúkač-vysávač</b> <b>č. v.</b></p>	<p>Dolu podpísaný potvrdzuje, ako splnomocnený zástupca výrobcu, GARDENA Germany AB, PO Box 7454, S-103 92, Štokholm, Švédsko, že ďalej označené zariadenie / a vo vyhotovení uvedený na trh spĺňa / jú požiadavky harmonizovaných smerníc EU, bezpečnostných štandardov EU a predpisov, špecifických pre dané výrobky. Pri zmene zariadenia / zariadení, ktorá nebola odsúhlasená našou spoločnosťou, stráca toto vyhlásenie platnosť. Celý text vyhlásenia o zhode ES nájdete na tejto internetovej adrese: <a href="http://www.gardena.com/int/support/safety-regulations">http://www.gardena.com/int/support/safety-regulations</a>. Postup posudzovania zhody podľa smernice 2000/14/ES článku 14 prílohy V, hladina hluku: Meraná/zaručená<sup>(1)</sup>   Smernice EU<sup>(2)</sup>   Harmonizované normy<sup>(3)</sup>   Uložená dokumentácia<sup>(4)</sup>   Notifikovaný orgán<sup>(5)</sup>   Rok udelenia označenia CE<sup>(6)</sup>   Ulm, (datum vydania)<sup>(7)</sup></p>
<p><b>sl</b> <b>EU Izjava o skladnosti</b></p> <p><b>Baterijski vrtni pihalnik / sesalnik</b> <b>Št. izd.</b></p>	<p>Spodaj podpisani kot pooblaščenec proizvajalca GARDENA Germany AB, PO Box 7454, S-103 92, Stockholm, Švedska, potrjuje, da v nadaljevanju označene naprave v izvedbi, v kakršni smo jih dali v promet, izpolnjujejo zahteve usklajenih direktiv EU, varnostnega standarda EU in standardov, ki veljajo za posamezne izdelke. V primeru spremembe naprave, ki ni usklajena z nami, ta izjava neha veljati. Celotno besedilo izjave o skladnosti ES je na voljo na tem spletnem naslovu: <a href="http://www.gardena.com/int/support/safety-regulations">http://www.gardena.com/int/support/safety-regulations</a>. Postopek ugotavljanja skladnosti v skladu s členom 14 Direktive 2000/14/ES 14. priloga V, Raven hrupa: izmerjena/zajamčena<sup>(1)</sup>   direktive EU<sup>(2)</sup>   usklajeni standardi<sup>(3)</sup>   deponirana dokumentacija<sup>(4)</sup>   priglasi organ<sup>(5)</sup>   letnica oznake CE<sup>(6)</sup>   Ulm, (datum izdaje)<sup>(7)</sup></p>
<p><b>sq</b> <b>Deklarata e përputhjes së BE-së</b></p> <p><b>Thithëse-fryrëse gjethesh me bateri për oborre</b> <b>Nr. i artikullit</b></p>	<p>Nëpërmjet këtij dokumenti, i nënshkruari vërteton si përfaqësuesi i autorizuar i prodhuesit, GARDENA Germany AB, PO Box 7454, S-103 92, Stockholm, Sweden, se, në momentin e largimit nga fabrika, njësisia/njësitë e përcaktuara më poshtë është/janë në përputhje me udhëzimet e harmonizuara të BE-së, standardet e sigurisë të BE-së dhe standardet specifike të produktit. Kjo certifikatë bëhet e pavlefshme nëse njësisia/njësitë modifikohet/modifikohen pa miratimin tonë. Teksti i plotë i deklaratës së konformitetit të KE-së disponohet në adresën e mëposhtme të internetit: <a href="http://www.gardena.com/int/support/safety-regulations">http://www.gardena.com/int/support/safety-regulations</a>. Procedura e vlerësimit të konformitetit sipas nenit 14 të Direktivës 2000/14/KE, Shtojca V, Nivelit i zhurmës: i matur / i garantuar<sup>(1)</sup>   Direktivat e BE-së<sup>(2)</sup>   Standardet e harmonizuara<sup>(3)</sup>   Dokumentacioni i depozituar<sup>(4)</sup>   Organi i njohur<sup>(5)</sup>   Viti i markimit CE<sup>(6)</sup>   Ulm, (data e lëshimit)<sup>(7)</sup></p>
<p><b>sr</b> <b>Deklaracija EU o usaglašenosti</b></p> <p><b>Baterijski baštenski duvač lišća – usisivač</b> <b>Br. stavke</b></p>	<p>Dole potpisani ovim potvrđuju kao ovlašćeni predstavnici proizvođača kompanije GARDENA Germany AB, PO Box 7454, S-103 92 Stockholm, Švedska, ovim potvrđuju da dole navedeni uređaji u obliku plasiranom na tržište ispunjavaju zahteve harmonizovanih EU smernica, EU bezbednosnih standarda i standarda za određene proizvode. Ova izjava postaje ništavna u slučaju izmene uređaja koje nismo odobrili. Celokupan tekst EZ deklaracije o usaglašenosti je dostupan na sledećoj internet adresi: <a href="http://www.gardena.com/int/support/safety-regulations">http://www.gardena.com/int/support/safety-regulations</a>. Procedura provere usaglašenosti u skladu sa 2000/14/EZ član 14 aneks V, Nivo buke: izmere/garantovan<sup>(1)</sup>   EU direktive<sup>(2)</sup>   Usklađeni standardi<sup>(3)</sup>   Predata dokumentacija<sup>(4)</sup>   Ovlašćeno telo<sup>(5)</sup>   Godina CE znaka<sup>(6)</sup>   Ulm, (datum izdavanja)<sup>(7)</sup></p>
<p><b>sv</b> <b>EU-försäkran om överensstämmelse</b></p> <p><b>Batteridrivnen trädgårdsbåls / sug</b> <b>Artikelnr</b></p>	<p>Undertecknad intygar som befulldäktad företrädare för tillverkaren, GARDENA Germany AB, PO Box 7454, S-103 92, Stockholm, Sverige, att nedan angiven apparat / nedan angivna apparater i det utförande vi har släppt på marknaden, uppfyller fordringarna i de harmoniserade EU-direktiv, EU-säkerhetsstandarderna och de produktspecifika standarderna. Denna försäkran upphör att gälla vid en ändring av apparaten / apparaterna som inte har stämts av med oss. Den fullständiga texten i EU-försäkran om överensstämmelse finns på följande webbplats: <a href="http://www.gardena.com/int/support/safety-regulations">http://www.gardena.com/int/support/safety-regulations</a>. Förfarande för bedömning av överensstämmelse enligt 2000/14/EG art.14 bilaga v, bullernivå: Uppmätt/garanterad<sup>(1)</sup>   EU-direktiv<sup>(2)</sup>   Harmoniserade standarder<sup>(3)</sup>   Anvisad dokumentation<sup>(4)</sup>   Anmält organ<sup>(5)</sup>   År för CE-märkning<sup>(6)</sup>   Ulm, (datum för utfärdande)<sup>(7)</sup></p>
<p><b>tr</b> <b>AB uygunluk beyanı</b></p> <p><b>Aküllü Bahçe Yaprak Üfleiyici-Vakumu</b> <b>Parça No.</b></p>	<p>Aşağıda imzası bulunan GARDENA Germany AB, PO Box 7454, S-103 92, Stockholm, İsveç üretici yetkilisi temsili, aşağıda belirtilen ünitelerin fabrikamızdan ayrılrken uyumlu hale getirilmiş AB yönergeleri, AB güvenlik standartları ve ürüne özel standartlara uygun olduğunu onaylamaktadır. Üniteler, onayımız olmadan değiştirilirse bu sertifikayı geçersizliğini yitirir. AB uyumluluk bildirim metninin tamamı, aşağıdaki internet adresinde mevcuttur: <a href="http://www.gardena.com/int/support/safety-regulations">http://www.gardena.com/int/support/safety-regulations</a>. 2000/14/AT Madde 14 Ek V uyarınca Uyumluluk Değerlendirme prosedürü, Gürültü düzeyi: ölçülmüş / garantili<sup>(1)</sup>   AB direktifleri<sup>(2)</sup>   Uyumlaştırılmış standartlar<sup>(3)</sup>   Gönderilen belgeler<sup>(4)</sup>   Onaylanmış kuruluş<sup>(5)</sup>   CE işaretli yılı<sup>(6)</sup>   Ulm, (yayın tarihi)<sup>(7)</sup></p>
<p><b>uk</b> <b>Декларація відповідності ЄС</b></p> <p><b>Акумуляторний садовий повітродув-пилосос</b> <b>Арт. №</b></p>	<p>Особи, що підписали цей документ як представники виробника, компанії GARDENA Germany AB, PO Box 7454, S-103 92, Стокгольм, Швеція, цим документом затверджують, що на момент виходу з нашого заводу виробі, що зазначені нижче, відповідали узгодженим вказівкам ЄС, стандартам ЄС із безпеки та спеціальним стандартам, застосованим до цих виробів. У разі внесення не затверджених нами змін до виробів, цей сертифікат анулюється. Текст усієї Декларації відповідності ЄС доступний за наступною адресою в Інтернеті: <a href="http://www.gardena.com/int/support/safety-regulations">http://www.gardena.com/int/support/safety-regulations</a>. Було проведено процедуру оцінки відповідності згідно з додатком V статті 14 Директиви Ради Європи 2000/14/ЕС. Рівень шуму, виміряний / гарантований<sup>(1)</sup>   Директиви ЄС<sup>(2)</sup>   Гармонізовані стандарти<sup>(3)</sup>   Депонована документація<sup>(4)</sup>   Уповноважений орган<sup>(5)</sup>   Рік маркування CE<sup>(6)</sup>   Ульм, (дата випуску)<sup>(7)</sup></p>
<p><b>PowerJet Collect 18V P4A</b> <b>14895</b></p>	<p>(1) <b>94 dB(A) / 95 db(A)</b> (2) 2006/42/EG 2014/30/EU 2011/65/EU 2000/14/EG (3) EN ISO 12100 EN 62841-1 EN IEC 62841-4-6 (4) GARDENA Manufacturing GmbH Technische Dokumentation, A. Ochs Hans-Lorenser-Str. 40 89079 Ulm / Germany (5) - (6) 2024 (7) 18.11.2024</p>
<p>  <b>Martin Lienhard</b>, Senior Vice President, Business Unit Electric and Battery</p>	

**Declaration of Conformity [only for UK]**

The manufacturer, GARDENA Germany AB PO Box 7454 S-103 92 Stockholm Sweden, hereby certifies, when leaving our factory, the unit(s) indicated below is / are in accordance with the UK Regulations, designated standards of safety and product specific designated standards. This certificate becomes void if the units are modified without our approval. The full text of the EC declaration of conformity is available at the following Internet address: <http://www.gardena.com/int/support/safety-regulations>.

Description of the product: **Battery Garden Blower-Vacuum**

Type: **PowerJet Collect 18V P4A**

Article number: **14895**

UK regulations: S.I. 2008/1597  
S.I. 2016/1091  
S.I. 2012/3032  
S.I. 2001/1701

Designated standards: EN ISO 12100  
EN 62841-1  
EN IEC 62841-4-6

Noise level: measured / guaranteed 94 dB(A) / 95 dB(A)

Conformity assessment procedure: According to S.I. 2001/1701 Art.11 Schedule 8

UK importer: Husqvarna UK Limited  
Preston Road, Aycliffe  
County Durham, DL5 6UP  
United Kingdom

Deposited documentation: GARDENA Manufacturing GmbH  
Technische Dokumentation  
A. Ochs  
Hans-Lorenser-Str. 40  
89079 Ulm  
Germany

Ulm, 18/11/2024

Authorized representative



**Martin Lienhard**  
Senior Vice President  
Business Unit Electric and Battery

**Deutschland / Germany**

GARDENA Manufacturing GmbH  
Central Service  
Hans-Lorenser-Straße 40  
D-89079 Ulm  
Produktfragen:  
(+49) 731 490-123  
Reparaturen:  
(+49) 731 490-290  
www.gardena.com/de/kontakt

**Albania**

KRAFT SHPK  
Autoshrada Tirane-Durres  
Km 7  
1051 Tirane  
Phone: (+355) 69 877 7821  
info@kraft.al

**Argentina**

ROBERTO C. RUMBO S.R.L.  
Predio Norlog  
Lote 7  
Benavidez, CC: 1621  
Buenos Aires  
Phone: (+54) 11 5263-7862  
ventas@rumbosrl.com.ar

**Armenia**

AES Systems LLC  
Marshal Babajanyan Avenue 56/2  
0022 Yerevan  
Phone: (+374) 60 651 651  
massohanyan@icloud.com

**Australia**

Husqvarna Australia Pty. Ltd.  
Locked Bag 5  
Central Coast BC  
NSW 2252  
Phone: (+61) (0) 2 4352 7400  
customer.service@husqvarna.com.au

**Austria / Österreich**

Husqvarna Austria GmbH  
Industriezeile 36  
4010 Linz  
Tel.: (+43) 732 77 01 01-485  
www.gardena.com/at/service/beratung/kontakt/

**Azerbaijan**

Progres Xususi Firmasi  
Aliyar Aliyev 212, Baku, Azerbaijan  
Sales: +994 70 326 07 14  
Aftersales: +994 77 326 07 14  
www.progress-garden.az  
info@progress-garden.az

**Bahrain**

M.H. Al-Mahroos  
BUILDING 208, BLOCK 356,  
ROAD 328  
Salhiya  
Phone: +973 1740 8090  
almahroos@almahroos.com

**Belarus / Беларусь**

ООО «Мастер Гарден»  
220118, г. Минск,  
улица Шаранговича, дом 7а  
Тел.: (+375) 17 257 00 33  
m@mastergarden.by

**Belgium**

Husqvarna Belgium nv  
Gardena Division  
Leuvensesteenweg 542  
Planet II E  
1930 Zaventem  
Belgie

**Bosnia / Herzegovina**

Silk Trade d.o.o.  
Poslovna Zona Vila Br. 20  
Phone: (+387) 61 165 593  
info@silktrade.com.ba

**Brazil**

Nordtech Maquinas e Motores Ltd.  
Avenida Juscelino Kubitschek  
de Oliveira Curitiba  
3003 Brazil  
Phone: (+55) 41 3595-9600  
contato@nordtech.com.br  
www.nordtech.com.br

**Bulgaria**

AGROLAND България АД  
бул. 8 Декември, № 13  
Област 5  
1700 Студентски град  
София  
Тел.: (+359) 24 66 6910  
info@agroland.eu

**Canada / USA**

GARDENA Canada Ltd.  
125 Edgeware Road  
Unit 15 A  
Brampton L6Y 0P5  
ON, Canada  
Phone: (+1) 905 792 93 30  
gardena.customerservice@husqvarnagroup.com

**Chile**

REPRESENTACIONES JOE S.A.  
AV. DEL VALLE NORTE 857 PISO 4  
HUECHURABA, SANTIAGO, CHILE  
Phone: (+56) 2 2414 2600  
contacto@joe.cl

**China**

办公室地址:  
上海市长宁区金钟路788号荟聚办公大楼D栋7楼  
03-05单元  
Office Add:  
Unit3-5, 7F, Livat Tower D, No. 788, Jin Zhong Rd.,  
Chang Ning Dist., Shanghai, PRC 200335

**Colombia**

Equipos de Toyama Colombia SAS  
Cra. 68 D No 25 B 86 Of. 618  
Edificio Torre Central  
Bogota  
Phone: +57 (1) 703 95 20 /  
+57 (1) 703 95 22  
servicioalcliente@toyama.com.co  
www.toyama.com.co

**Costa Rica**

Exim CIA Costa Rica  
Calle 25A, B°, Monteleagre  
Zapote  
San José  
Costa Rica  
Phone: (+506) 2221-5654 / (+506) 2221-5659  
eximcostarica@gmail.com

**Croatia**

Husqvarna Austria GmbH  
Industriezeile 36  
4010 Linz  
Phone: (+43) 732 77 01 01-485  
service.gardena@husqvarnagroup.com

**Cyprus**

Pantelis Papadopoulos S.A.  
92 Athinon Avenue  
Athens  
10442 Greece  
Phone: (+30) 21 0519 3100  
info@papadopoulos.com.gr

**Czech Republic**

Gardena  
Service Center Vrbno  
c/o Husqvarna  
Manufacturing CZ s.r.o.  
Jesenická 146  
79326 Vrbno pod Pradědem  
Phone: 800 100 425  
servis@gardena.cz

**Denmark**

GARDENA DANMARK  
Lejrevej 19, st.  
3500 Værløse  
Tlf.: (+45) 70 26 47 70  
gardenadk@husqvarnagroup.com  
www.gardena.com/dk

**Dominican Republic**

BOSQUESA, S.R.L.  
Carretera Santiago Licey  
Km. 5 ½  
Esquina Colp II.  
Santiago De Los Caballeros  
51000 Dominican Republic  
Phone: (+1) 809-562-0476  
contacto@bosquesa.com.do

**Egypt**

Universal Agencies Co  
26, Abdel Hamid Lotfy St.  
Giza  
Phone: (+20) 3 761 57 57

**Estonia**

Husqvarna Eesti OÜ  
Valdeku 132  
EE-11216 Tallinn  
info@gardena.ee

**Finland**

Oy Husqvarna Ab  
Juurakotie 5 B 2  
01510 Vanha  
www.gardena.fi

**France**

Husqvarna France  
9/11 Allée des pierres mayettes  
92635 Gennevilliers Cedex  
France  
http://www.gardena.com/fr  
N° AZUR: 0 810 00 78 23  
(Prix d'un appel local)

**Georgia**

Transporter LLC  
#70, Belashvili street  
0159 Tbilisi, Georgia  
Number: (+995) 922 14 71 71  
info@transporter.com.ge  
www.transporter.com.ge

**Service Address and Importer to Great Britain**

Husqvarna UK Ltd  
Preston Road  
Aycliffe Industrial Park  
Newton Aycliffe  
County Durham  
DL5 6UP  
Phone: (+44) (0) 344 844 4558  
info.gardena@husqvarna.co.uk

**Greece**

Π.ΠΑΠΑΔΟΠΟΥΛΟΣ ΑΕΒΕ  
Λεωφ. Αθηνών 92  
Αθήνα  
TK 104 42  
ΕΜΠόρο  
Τηλ. (+30) 210 5193 100  
info@papadopoulos.com.gr

**Hong Kong**

Tung Tai Company  
151-153 Hai Bun Road  
Kwun Tong, Kowloon  
Hong Kong  
Phone: (+852) 3583 1662  
admin@tungtaico.com

**Hungary**

Husqvarna Magyarorszag Kft.  
Ezred u. 1-3  
1044 Budapest  
Phone: (+36) 1 251-4161  
vevoszolgalt.husqvarna@husqvarnagroup.com

**Iceland**

BYKO ehf.  
Skemmuvegi 2a  
200 Kópavogur  
Phone: (+354) 515 4000  
byko@byko.is

**India**

MHG Verstun ehf  
Vikurhvarf 8  
203 Kópavogur  
Phone: (+354) 544 4656

**India**

B K RAMAN AND CO  
Plot No. 185, Industrial Area,  
Phase-2, Ram Darbar  
Chandigarh  
160002 India  
Phone: (+91) 98140 06530  
raman@jaganhardware.com

**Iraq**

Alshiemal Alakhdar Company  
Al-Faysaleh, Near Estate Bank  
Mosul  
Phone: (+964) 78 18 18 46 75

**Ireland**

Liffey Distributors Ltd.  
309 NW Business Park, Ballycoolin  
15 Dublin  
Phone: (+353) 1 824 2600  
info@liffey.com

**Israel**

HAGARIN LTD.  
2 Nahal Harif St.  
8122201 Yavne  
internet@hagarin.co.il  
Phone: (+972) 8-932-0400

**Italy**

Husqvarna Italia S.p.A.  
Centro Direzionale Planum  
Via del Lavoro 2, Scala B  
22036 ERBA (CO)  
Japan  
Phone: (+39) (0) 31 4147700  
assistenza.italia@it.husqvarna.com

**Japan**

Husqvarna Zenoah Co. Ltd. Japan  
1-9 Minamidai, Kawagoe  
350-1165 Saitama  
Japan  
gardena-jp@husqvarnagroup.com

**Kazakhstan**

ТОО "Лямед.Кз"  
"Руссияр"  
Адрес: Казакстан, г. Алматы,  
ул. Тажмабаевой, 155/1  
Тел.: (+7) (727) 355 64 00 /  
(+7) (700) 355 64 00  
lamed@lamed.kz

**Kazakhstan**

Мекен-жайы: Казакстан,  
Алматы қ.,  
көш. Тажмабаевой, 155/1  
Тел.: (+7) (727) 355 64 00 /  
(+7) (700) 355 64 00  
lamed@lamed.kz

**Kuwait**

Palms Agro Production Co  
Al Rai- Four Ring Road – Block 56.  
P.O. Box: 1976 Safat  
13020 Al-Rai  
Phone: (+965) 24 73 07 45  
info@palms-kw.com

**Kyrgyzstan**

ООsO Alye Maki  
Av. Molodaya Guardia 83  
720014 Bishkek  
Phone: (+996) 312 322115

**Latvia**

Husqvarna Latvija SIA  
Ulbrokas 19A  
LV-1021 Riga  
info@gardena.lv

**Lebanon**

Technomec  
Safra Highway (Beirut – Tripoli) Center  
622 Mezher Bldg.  
P.O. Box 215  
Jounieh  
Phone: (+961) 9 853527 /  
(+961) 3 855481  
technomec@idm.net.lb

**Lithuania**

UAB Husqvarna Lietuva  
Aibietis pl. 77C  
LT-52104 Kaunas  
info@gardena.lt

**Luxembourg**

Magasins Jules Neuberger  
39, rue Jacques Stas  
Luxembourg-Gesparch 2549  
Case Postale No. 12  
Luxembourg 2010  
Phone: (+352) 40 14 01 01  
api@luxberg.lu

**Malaysia**

Glomedic International Sdn Bhd  
Jalan Ruang No. 30  
Shah Alam, Selangor  
40150 Malaysia  
Phone: (+60) 3-7734 7997  
oase@glomedic.com.my

**Malta**

I.V. Portelli & Sons Ltd.  
85, 86, Triq San Pawl  
Rabat - RBT 1240  
Phone: (+356) 2145 4289

**Mauritius**

Espace Maison Ltée  
Luxembourg-Gesparch 2549  
Case Postale No. 12  
Luxembourg 2010  
Phone: (+352) 40 14 01 01  
api@luxberg.lu

**Mexico**

AFOSA  
Av. Lopez Mateos Sur # 5019  
Col. La Calma 45070  
Zapopan, Jalisco, Mexico  
Phone: (+52) 33 3818-3434  
isis@afosa.com.mx

**Moldova**

Convel SRL  
Republica Moldova,  
mun. Chisinau,  
sos. Muncești 284  
Phone: (+373) 22 857 126  
byko@byko.md  
www.comvel.md

**Mongolia**

Soyol Gardening SHOP  
Nami Rd  
Ulaanbaatar  
14230 Mongolia  
Phone: +976 7777 5080  
soyol@maginet.mn

**Morocco**

Proskip  
64 Rue de la Participation  
Casablanca-Roches Noires  
20303 Morocco  
Phone: (+212) 661342107  
hicham.hafani@proskip.ma

**Netherlands**

Husqvarna Nederland B.V.  
GARDENA Division  
Postbus 50131  
1305 AC ALMERE  
Phone: (+31) 36 521 00 10  
info@gardena.nl

**Neth. Antilles**

Jonka Enterprises N.V.  
Sta. Rosa Weg 196  
P.O. Box 8200  
Curaçao  
Phone: (+599) 9 767 66 55  
info@jonka.com

**New Zealand**

Husqvarna New Zealand Ltd.  
PO Box 76-437  
Manukau City 2241  
Phone: (+64) (0) 9 9202410  
support.nz@husqvarna.co.nz

**North Macedonia**

Sinpeks d.o.o.  
Ul. Kravarski Pat Bb  
7000 Bitola  
Phone: (+389) 47 20 85 00  
sinpeks@mt.net.mk

**Norway**

Husqvarna Norge AS  
Gardena Division  
Trøskerveien 36  
1708 Sarpsborg  
@gardena.no

**Northern Cyprus**

Mediterranean Home & Garden  
No 150 Alsancak, Karacaölanoglu  
Cadde's Girne  
Phone: (+90) 392 821 33 80  
info@medgardener.com

**Oman**

General Development Services  
PO 1475, PC - 111  
Seeb  
111 Oman  
Phone: 96824582816  
gdsoman@gdsoman.com

**Paraguay**

Agrofield SRL  
AV. CHOFFERES DEL CHACO  
1449 C/25 DE MAYO  
Asunción  
Phone: (+595) 21 608 656  
consultas@agrofield.com.py

**Peru**

Sierras y Herramientas Forestal SAC  
Av. Las Gaviotas 833, Chorrillos  
Lima  
Phone: (+51) 1 2 52 02 52  
supervisorventas1@siersac.com  
www.siersac.com

**Philippines**

Royal Dragon Traders Inc  
10 Linaw Street, Barangay  
Saint Peter Quezon City  
1114 Philippines  
Phone: (+63) 2 7426893  
aida.fernandez@rdti.com.ph

**Poland**

Gardena Service Center Vrbno  
c/o Husqvarna Manufacturing CZ  
s.r.o. Jesenícká 146  
79326 Vrbno pod Pradědem  
Czech Republic  
Phone: (22) 336 78 90  
servis@gardena.pl

**Portugal**

Husqvarna Portugal, SA  
Laga - Albarraque  
2635 - 595 Rio de Mouro  
Phone: (+351) 21 922 85 30  
Fax: (+351) 21 922 85 36  
info@gardena.pt

**Romania**

Madex International Srl  
Soseaua Odaii 117 - 123,  
RO 013603 Bucuresti, S1  
Phone: (+40) 21 352 7603  
madex@ines.ro

**Russia / Россия**

ООО „Уокварна“  
141400, Московская обл.,  
г. Химки,  
улица Ленинградская,  
владение 39, стр.6  
Бизнес Центр  
„Химки Бизнес Парк“,  
помещение 0802\_04  
http://www.gardena.ru

**Saudi Arabia**

SACO  
Takhassusi Main Road  
P.O. Box: 86387  
Riyadh 7981  
Phone: (+971) 4 206 6700  
Owais.Khan@alfuttaim.com

**Serbia**

Domel d.o.o.  
Slobodana Đurića 21  
11000 Belgrade  
Phone: (+381) 11 409 57 12  
office@domel.rs

**Singapore**

Hy-Ray PRIVATE LIMITED  
40 Jalan Pemimpin  
#02-08 Tat Ann Building  
Singapore 577185  
Phone: (+65) 6253 2277  
info@hyray.com.sg

**Slovak Republic**

Gardena  
Service Center Vrbno  
c/o Husqvarna  
Manufacturing CZ s.r.o.  
Jesenická 146  
79326 Vrbno pod Pradědem  
Phone: 0800 154044  
servis@gardena.sk

**Slovenia**

Husqvarna Austria GmbH  
Industriezeile 36  
4010 Linz  
Phone: (+43) 732 77 01 01-485  
service.gardena@husqvarnagroup.com

**South Africa**

Husqvarna South Africa (Pty) Ltd  
Lifestyle Business Park –  
Ground Floor Block A, Cnr  
Beyers Naude Drive and Vesterhout  
Road Randpark Ridge, Randburg  
Phone: (+27) 10 015 5750  
service@gardena.co.za

**South Korea**

Kyung Jin Trading Co., Ltd  
8F Haengbok Building, 210,  
Gangnam-Daero 137-891 Seoul  
Phone: (+82) 2 574 6300  
kjh@kjh.co.kr

**Spain**

Husqvarna España S.A.  
Calle de Rivas nº 10  
28052 Madrid  
Phone: (+34) 91 708 05 00  
atencioncliente@gardena.es

**Sri Lanka**

Hunter & Company Ltd.  
130 Front Street  
Colombo  
Phone: 94-11 232 81 71  
hunters@eureka.lk

**Suriname**

Deto Handelmaatschappij N.V.  
Kernkampweg 72-74  
P.O. Box: 12762  
Paramaribo  
Suriname  
Phone: (+597) 43 80 50  
info@deto.sr

**Sweden**

Husqvarna AB /  
GARDENA Sverige  
Drottninggatan 2  
561 82 Huskvarna  
Sverige  
Phone: (+46) (0) 36-14 60 02  
service@gardena.se

**Switzerland / Schweiz**

Husqvarna Schweiz AG  
Consumer Products  
Industriestrasse 10  
5506 Mägenwil  
Phone: (+41) (0) 62 887 37 90  
info@gardena.ch

**Taiwan**

Hong Ying Trading Co., Ltd.  
No. 46 Wu-Kun-Wu Road  
New Taipei City  
Phone: (+886) (02) 2298 1486  
salesqdt@7friends.com.tw

**Tajikistan**

ARIERS JV LLC  
39, Ayni Street, 734024  
Dushanbe, Tajikistan

**Thailand**

Spica Co. Ltd  
243/2 Onnuch Rd., Prawat  
Bangkok  
10250 Thailand  
Phone: (+66) (0)2721 7373  
surapong@spica-siam.com

**Tunisia**

Société du matériel agricole et maritime  
Nouveau port de peche de Stax Bp 33  
Stax 3065  
Phone: (+216) 98 419047/  
(+216) 74 497614  
commercial@smantunisia.com

**Türkiye**

Dost Bançe  
Yunus Mah. Adil Sk. No:3  
Kartal  
Istanbul  
34873 Türkiye  
Phone: (+90) 216 389 39 39

**Turkmenistan**

I.E. Orazmuhamedov Nurmuhammet  
80 Ataturk, BERKARAR Shopping Center,  
Ground floor, A77b,  
Ashgabat 744000  
TURKMENISTAN  
Phone: (+993) 12 468859  
Mob: (+993) 62 222887  
info@jayhyzmat.com /  
bekjyev@jayhyzmat.com  
www.jayhyzmat.com

**UAE**

Al-Futtaim ACE Company  
L.L.C Building, Al Rebat Street  
Festival City, Dubai  
7880 UAE  
Phone: (+971) 4 206 6700  
ace@alfuttaim.ae

**Ukraine / Україна**

AT «Альєст»  
вул Петропавлівська 4  
08130, Київська обл.  
Києво-Святошинський р-н