

Art. 1407

de Betriebsanleitung Balkonbewässerung	4	lv Lietošanas instrukcija Balkona augu laistīšanas ierīce	87
en Operator's Manual Balcony Watering	10	nl Gebruiksaanwijzing Bloembakbesproeiing	93
fr Mode d'emploi Arrosage de balcon	16	no Bruksanvisning Vanningssett for balkong	99
bg Инструкция за експлоатация Напоиване за балкони	22	pl Instrukcja obsługi Nawadnianie skrzynek balkonowych	104
cs Návod k obsluze Zavlažování na balkon	28	pt Manual de instruções Rega de plantas envasadas	110
da Brugsanvisning Altanvanding	34	ro Instrucțiuni de utilizare Instalație de udare a balconului	116
el Οδηγίες χρήσης Σύστημα ποτίσματος μπαλκονιού	40	ru Инструкция по эксплуатации Устройство для балконного полива	122
es Instrucciones de empleo Riego para balcones	46	sk Návod na obsluhu Balkónové zavlažovanie	128
et Kasutusjuhend Rõdu kastmissüsteem	52	sl Navodilo za uporabo Zalivanje na balkonu	134
fi Käyttöohje Parvekekastelu	58	sq Manual përdorimi Vaditje në ballkon	140
hr Upute za uporabu Sustav za zalijevanje balkonskih biljaka	63	sr Uputstvo za rad Sistem za zalivanje balkonskih biljaka	146
hu Használati utasítás Erkélyláda öntözés	69	sv Bruksanvisning Balkongbevattning	152
it Istruzioni per l'uso Idrokit per balcone	75	tr Kullanma Kılavuzu Balkon sulama	158
lt Eksploatavimo instrukcija Balkono laistymo sistema	81	uk Інструкція з експлуатації Система поливу балконних рослин	164

D1

Art. 1407

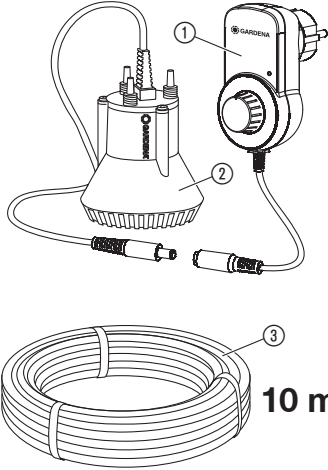

Art. 1407

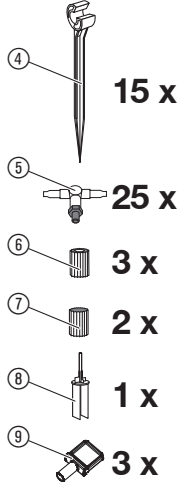

I1

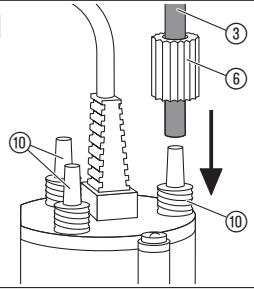

I2

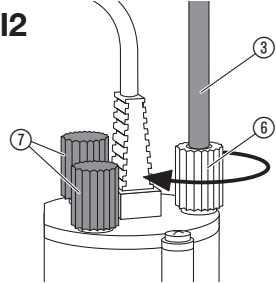

O1

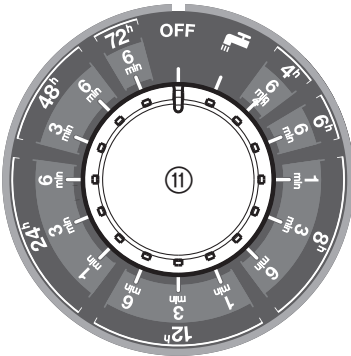

I3

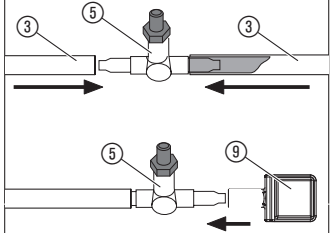

O2

Art. 1407

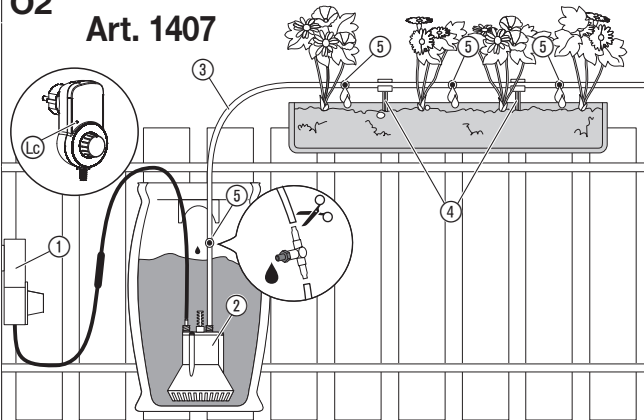

M1

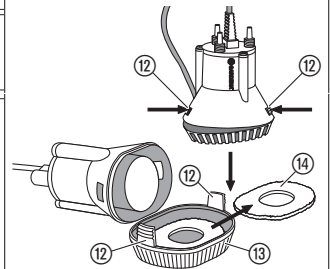

GARDENA Balkonbewässerung

1. SICHERHEITSHINWEISE	4
2. LIEFERUMFANG	5
3. INSTALLATION	5
4. BEDIENUNG	6
5. WARTUNG	7
6. LAGERUNG	7
7. FEHLERBEHEBUNG	8
8. TECHNISCHE DATEN	8
9. ZUBEHÖR/ ERSATZTEILE	9
10. SERVICE/ GARANTIE	9
11. ENTSORGUNG	9

die daraus resultierenden Gefahren verstehen. Kinder dürfen nicht mit dem Produkt spielen. Reinigung und Benutzer-Wartung dürfen nicht von Kindern ohne Beaufsichtigung durchgeführt werden. Wir empfehlen eine Benutzung des Produkts erst für Jugendliche ab 16 Jahren.

Originalbetriebsanleitung.



Dieses Produkt kann von Kindern ab 8 Jahren und darüber sowie von Personen mit verringerten physischen, sensorischen oder mentalen Fähigkeiten oder Mangel an Erfahrung und Wissen benutzt werden, wenn sie beaufsichtigt oder bezüglich des sicheren Gebrauchs des Produkts unterwiesen wurden und

Bestimmungsgemäße Verwendung:

Die **GARDENA Balkonbewässerung** ist für die vollautomatische, vom Wassernetz unabhängige Bewässerung von Blumenkästen bestimmt.

Die Pumpe ist voll überflutbar (wasserdicht gekapselt) und wird in das Wasser eingetaucht (max. Eintauchtiefe siehe 8. TECHNISCHE DATEN).

Das Produkt ist nicht für den Einsatz in Schwimmbecken geeignet.

Das Produkt ist nicht für den Dauerbetrieb geeignet.

GEFAHR! Nicht gefördert werden dürfen Salzwasser, Schmutzwasser, ätzende, leicht brennbare oder explosive Stoffe (z. B. Benzin, Petroleum, Nitroverdünnung), Öle, Heizöl und Lebensmittel.

1. SICHERHEITSHINWEISE

WICHTIG!

Lesen Sie die Gebrauchsanweisung sorgfältig und bewahren Sie diese zum Nachlesen auf.

Symbole auf dem Produkt:



Lesen Sie die Betriebsanleitung.

Allgemeine Sicherheitshinweise

Elektrische Sicherheit



GEFAHR! Stromschlag!
Verletzungsgefahr durch Stromschlag.

Das Produkt muss über eine Fehlerstromschutz-einrichtung (FI) mit einem Nennauslösestrom von höchstens 30 mA mit Strom versorgt werden.

Sicherer Betrieb

Die Wassertemperatur darf 35 °C nicht überschreiten.

Die Pumpe darf nicht benutzt werden, wenn sich Personen im Wasser befinden.

Die Förderflüssigkeit kann durch austretende Schmiermittel verunreinigt werden.

Schutzschalter

Trockenlaufsicherung: Wenn kein Wasser gefördert wird (Unterstrom) schaltet die Pumpe automatisch ab.

→ Füllen Sie den Behälter mit Wasser nach.

Blockierschutz: Wenn der Motor blockiert (Überstrom) schaltet die Pumpe automatisch ab.

→ Wenden Sie sich an den GARDENA Service.

Zusätzliche Sicherheitshinweise

Elektrische Sicherheit



GEFAHR! Herzstillstand!

Dieses Produkt erzeugt beim Betrieb ein elektromagnetisches Feld. Dieses Feld kann sich unter bestimmten Bedingungen auf die Funktionsweise aktiver oder passiver medizinischer Implantate auswirken. Um die Gefahr von Situationen, die zu schweren oder tödlichen Verletzungen führen können, auszuschließen, sollten Personen mit einem medizinischen Implantat vor dem Gebrauch dieses Produkts ihren Arzt und den Hersteller des Implantats konsultieren.

**GEFAHR! Stromschlag!**

Verletzungsgefahr durch Stromschlag, wenn die Pumpe direkt an das Stromnetz angeschlossen wird.

→ **Schließen Sie die Pumpe nur über die mitgelieferte Bewässerungssteuerung an.**

Überprüfen Sie das Gehäuse der Bewässerungssteuerung vor Gebrauch auf Beschädigungen. Verwenden Sie keine beschädigte Bewässerungssteuerung.

Prüfen Sie regelmäßig die Anschlussleitung.

Vor der Benutzung die Pumpe stets einer Sichtprüfung unterziehen.

Eine beschädigte Pumpe darf nicht benutzt werden. Die Pumpe im Schadensfall unbedingt vom GARDENA Service überprüfen lassen.

Beschädigte Verbindungskabel der Pumpe können nur vom GARDENA Service ausgetauscht werden.

Bei allen Arbeiten an der Balkonbewässerung die Bewässerungssteuerung aus der Steckdose ziehen.

Die Pumpe darf ausschließlich mit 14-V-Schutzkleinspannung in Verbindung mit der GARDENA Bewässerungssteuerung für Pumpe betrieben werden.

Vor Regen schützen. Verwenden Sie die Bewässerungssteuerung nur in einem regengeschützten Bereich.

Persönliche Sicherheit**GEFAHR! Erstickungsgefahr!**

Kleinere Teile können leicht verschluckt werden. Durch den Polybeutel besteht Erstickungsgefahr für Kleinkinder. Halten Sie Kleinkinder während der Montage fern.

Verwenden Sie ausschließlich Original GARDENA Teile, da sonst die Funktionstüchtigkeit der Anlage nicht gewährleistet werden kann.

Pumpe nicht trockenlaufen lassen.

Beachten Sie den Mindestwasserstand gemäß den technischen Daten.

Verwenden Sie das Produkt nicht, wenn Sie müde sind oder unter dem Einfluss von Drogen, Alkohol oder Medikamenten stehen. Ein Moment der Unachtsamkeit während des Betriebs kann zu schweren Verletzungen führen.

Öffnen Sie die Pumpe nicht weiter als in den Auslieferungszustand (einzige Ausnahme: der Standfuß).

2. LIEFERUMFANG

[Abb. D1]:

- ① 1 x Bewässerungssteuerung für Pumpe mit 14 wählbaren Bewässerungs-Programmen
- ② 1 x Tauchpumpe (14-V-Betriebsspannung)
- ③ 10 m Verteilerrohr \varnothing 4,6 mm (3/16")
- ④ 15 x Rohrhalter \varnothing 4,6 mm (3/16")
- ⑤ 25 x Reihentropfer je 2 l/h
- ⑥ 3 x Klemmhülsen
- ⑦ 2 x Verschlusskappen (für Wasseranschluss Pumpe)
- ⑧ 1 x Reinigungsnaedel
- ⑨ 3 x Verschlusskappen (für Verteilerrohr)

3. INSTALLATION

**GEFAHR! Körperverletzung!**

Verletzungsgefahr falls das Produkt unbeabsichtigt startet.

→ **Trennen Sie das Produkt vom Netz, bevor Sie das Produkt installieren.**

Wassermenge und Behältergröße bestimmen:

Die Blumenkastenbewässerung ermöglicht die Bewässerung von bis zu 25 Pflanzen (bei der Verwendung eines Reihentropfers pro Pflanze) auf eine max. Länge von 10 m.

Mit dem Zubehör aus dem **GARDENA Micro-Drip-System** (Verteilerrohr, Rohrhalter und Reihentropfer) dürfen max. 40 Reihentropfer an die Pumpe angeschlossen werden. Dabei müssen die Verteilerrohre auf alle 3 Anschlüsse der Pumpe verteilt werden.

Beispiel-Rechnung:

- Sie haben **8 Pflanzen** (z.B. auf 2 Blumenkästen verteilt) und jede Pflanze soll mit **einem Reihentropfer** bewässert werden.
- Jede Pflanze soll **einmal täglich mit 0,1 Liter** bewässert werden.
- Die Wassermenge soll für **10 Tage** ausreichen.

8 (Reihentropfer) x 0,1 Liter x 10 (Tage) = 8 Liter

→ Sie benötigen einen Behälter mit mehr als 8 Liter Inhalt (da in 10 Tagen auch etwas Wasser aus dem Behälter verdunstet).

Das entsprechende Bewässerungs-Programm können Sie aus der Programm-Tabelle entnehmen (siehe 4. BEDIENUNG).

**ACHTUNG!**

Wenn der benötigte Behälter 100 Liter übersteigt, müssen Sie die max. Gewichtsbelastung ihres Balkons beachten (gemäß DIN 1055).

Verteilerrohre an die Pumpe anschließen

[Abb. I1/I2]:

Die Pumpe hat 3 Anschlüsse ⑩ für Verteilerrohre ③.

1. Schieben Sie die Klemmhülse ⑥ auf das Verteilerrohr ③.
2. Schieben Sie das Verteilerrohr ③ auf einen der 3 Anschlüsse ⑩.
3. Schrauben Sie die Klemmhülse ⑥ auf den Anschluss ⑩.
4. Schrauben Sie die Verschlusskappen ⑦ auf die nicht verwendeten Anschlüsse ⑩.

Reihentropfer an die Verteilerrohre anschließen

[Abb. I3]:

**ACHTUNG!**

Der erste Reihentropfer sollte direkt über der Wasseroberfläche im Behälter angebracht werden (siehe Abb. O2). Dieser dient der Belüftung

der Anlage und verhindert ein eventuelles Nachlaufen des Wassers nach dem Abschalten der Anlage, insbesondere bei Reihentropfern, die unterhalb des Wasserspiegels angebracht sind.

1. Schneiden Sie das Verteilerrohr ③ senkrecht an der Einbaustelle des Reihentropfers ⑤ ab.
2. Schieben Sie das Verteilerrohr ③ bis zum Anschlag auf den Anschluss des Reihentropfer ⑤.
3. Schieben Sie das andere Ende des Verteilerrohrs ③ bis zum Anschlag auf den anderen Anschluss des Reihentropfers ⑤.
4. Wiederholen Sie die Schritte 1 bis 3, bis Sie alle Reihentropfer ⑤ angeschlossen haben.
5. Schieben Sie auf den freien Anschluss des letzten Reihentropfers ⑤ die Verschlusskappe ⑨.

Rohrhalter montieren [Abb. O2]:

Wir empfehlen die Montage von 3 Rohrhaltern je Blumenkasten mit 1 m Länge.

1. Stecken Sie die Rohrhalter ④ an den gewünschten Positionen in die Erde des Blumenkastens.
2. Klemmen Sie das Verteilerrohr ③ in die Rohrhalter ④.

4. BEDIENUNG

**GEFAHR! Körperverletzung!**

Verletzungsgefahr falls das Produkt unbeabsichtigt startet.

→ Trennen Sie das Produkt vom Netz, bevor Sie den Behälter befüllen.

werden. Die Bewässerungs-Dauer wird jeweils zur eingestellten Bewässerungs-Häufigkeit wiederholt.

Hinweis:

Ein Reihentropfer hat eine Ausbringmenge von ca. 2 Liter pro Stunde.

Bewässerungs-Programme [Abb. O1]:

Die Bewässerungs-Programme können über den Drehschalter ⑪ an der Bewässerungssteuerung eingestellt

Programm-Tabelle

Drehschalter-Stellung	Bewässerungs-Häufigkeit und Bewässerungs-Dauer	Liter pro Tag und Tropfer / Ausgang ca.
OFF	Keine Bewässerung	
	Einmalige Bewässerung für 3 Minuten	0,1 Liter
4 h 6 min	Alle 4 Stunden für 6 Minuten	1,2 Liter
6 h 6 min	Alle 6 Stunden für 6 Minuten	0,8 Liter
8 h 1 min	Alle 8 Stunden für 1 Minute	0,1 Liter
8 h 3 min	Alle 8 Stunden für 3 Minuten	0,3 Liter
8 h 6 min	Alle 8 Stunden für 6 Minuten	0,6 Liter
12 h 1 min	Alle 12 Stunden für 1 Minute	0,07 Liter
12 h 3 min	Alle 12 Stunden für 3 Minuten	0,2 Liter
12 h 6 min	Alle 12 Stunden für 6 Minuten	0,4 Liter
24 h 1 min	Jeden Tag für 1 Minute	0,03 Liter
24 h 3 min	Jeden Tag für 3 Minuten	0,1 Liter

24 h 6 min	Jeden Tag für 6 Minuten	0,2 Liter
48 h 3 min	Jeden 2. Tag für 3 Minuten	0,05 Liter
48 h 6 min	Jeden 2. Tag für 6 Minuten	0,1 Liter
72 h 6 min	Jeden 3. Tag für 6 Minuten	0,07 Liter

Bewässerung starten [Abb. 01/02]:



ACHTUNG!

Beschädigung der Pumpe, wenn diese trockenläuft.

→ **Stellen Sie sicher, dass der Behälter immer ausreichend mit Wasser befüllt ist.**

1. Befüllen Sie den Behälter mit der zuvor bestimmten Wassermenge. (Stellen Sie sicher, dass der Behälter einen sicheren Stand hat).
2. Stellen Sie die Pumpe in den mit Wasser befüllten Behälter. (Stellen Sie sicher, dass die Pumpe eben auf dem Boden des Behälters steht).
3. Drehen Sie den Drehschalter **II** auf die Stellung **OFF**.

4. Schließen Sie die Pumpe **2** an die Bewässerungssteuerung **1** an.
5. Stecken Sie die Bewässerungssteuerung **1** in eine Steckdose.
6. Drehen Sie den Drehschalter **II** auf das gewünschte Bewässerungs-Programm.
*Die Bewässerung startet und die Kontrollanzeige **III** leuchtet grün.*
7. Kontrollieren Sie während der ersten Bewässerung alle Verbindungen auf Dichtheit.

Wenn das Bewässerungs-Programm und die Startzeit geändert werden sollen, muss der Drehschalter **II** zuvor auf die Stellung **OFF** gedreht werden.

Hinweis: Die LED-Anzeigen sind nur aktiv bei laufender Pumpe.

5. WARTUNG



GEFAHR! Körperverletzung!

Verletzungsgefahr falls das Produkt unbeabsichtigt startet.

→ **Trennen Sie das Produkt vom Netz, bevor Sie das Produkt warten.**

Pumpe reinigen:



GEFAHR! Körperverletzung!

Verletzungsgefahr und Risiko einer Beschädigung des Produkts.

→ **Reinigen Sie das Produkt nicht mit einem Wasserstrahl (insbesondere Hochdruckwasserstrahl).**

→ **Reinigen Sie nicht mit Chemikalien, einschließlich Benzin oder Lösungsmitteln. Einige können wichtige Kunststoffteile zerstören.**

→ **Reinigen Sie die Pumpe mit einem feuchten Tuch.**

Filter reinigen [Abb. M1]:

Um einen dauerhaften, problemlosen Betrieb zu gewährleisten, sollte der Filter **14** in regelmäßigen Abständen gereinigt werden.

1. Drücken Sie die beiden Arretierungen **12** ein und ziehen Sie den Standfuß **13** nach unten ab.
2. Reinigen Sie den Filter **14** und den Standfuß **13** unter fließendem Wasser.
3. Montieren Sie alle Teile wieder in umgekehrter Reihenfolge. Stellen Sie sicher, dass die beiden Arretierungen **12** korrekt eingerastet sind.

Die Pumpe darf nicht ohne den Filter **14** betrieben werden.

Bewässerungssteuerung reinigen:

Stellen Sie sicher, dass die Oberfläche und die Kontakte der Bewässerungssteuerung stets sauber und trocken sind, bevor Sie die Bewässerungssteuerung anschließen.

Verwenden Sie kein fließendes Wasser.

→ **Reinigen Sie die Kontakte und die Kunststoffteile mit einem weichen, trockenen Tuch.**

6. LAGERUNG

Außerbetriebnahme:

Das Produkt muss für Kinder unzugänglich aufbewahrt werden.

1. Stecken Sie die Bewässerungssteuerung aus.
2. Reinigen Sie die Pumpe und die Bewässerungssteuerung (siehe 5. WARTUNG).

3. Bewahren Sie die Pumpe und die Bewässerungssteuerung an einem trockenen, geschlossenen und frostsicheren Ort auf.





7. FEHLERBEHEBUNG



GEFAHR! Körperverletzung!

Verletzungsgefahr falls das Produkt unbeabsichtigt startet.

→ Trennen Sie das Produkt vom Netz, bevor Sie Fehler des Produkts beheben.

Problem	Mögliche Ursache	Abhilfe
Die Anlage läuft nach Abschalten der Pumpe nach	Reihentropfer liegen unterhalb des Wasserspiegels.	→ Bringen Sie den ersten Reihentropfer über der Wasseroberfläche an.
Pumpe läuft, aber Förderleistung geht plötzlich zurück	Standfuß/Filter ist verstopft.	→ Reinigen Sie den Standfuß/Filter.
Kontroll-Anzeige  an der Bewässerungssteuerung leuchtet nicht [Abb. O2]	Bewässerungssteuerung ist nicht eingesteckt. Bewässerungspause.	→ Stecken Sie die Bewässerungssteuerung ein. → Warten Sie bis die Pumpe wieder startet.
Kontroll-Anzeige  an der Bewässerungssteuerung leuchtet rot [Abb. O2]	Pumpe ist nicht angeschlossen.	→ Schließen Sie die Pumpe an die Bewässerungssteuerung an.
Kontroll-Anzeige  an der Bewässerungssteuerung blinkt jede Sekunde rot [Abb. O2]	Pumpe ist blockiert (Überstrom).	→ Wenden Sie sich an den GARDENA Service.
Kontroll-Anzeige  an der Bewässerungssteuerung blinkt jede halbe Sekunde rot [Abb. O2]	Behälter ist leer (Trockenlaufsicherung).	→ Befüllen Sie den Behälter mit Wasser.



HINWEIS: Bitte wenden Sie sich bei anderen Störungen an Ihr GARDENA Service-Center. Reparaturen dürfen nur von den GARDENA Service-Centern sowie von Fachhändlern durchgeführt werden, die von GARDENA autorisiert sind.

8. TECHNISCHE DATEN

Pumpe	Einheit	Wert (Art. 1275-00.510.00)
Nennleistung	W	24
Max. Fördermenge	l/h	180
Max. Druck	bar	1
Max. Förderhöhe	m	10
Max. Eintauchtiefe	m	1,5
Max. Medientemperatur	°C	35
Min. Wasserstand bei Inbetriebnahme (ca.)	mm	15
Gewicht	g	216
Bewässerungssteuerung	Einheit	Wert (Art. 1407-00.520.00)
Netzspannung	V (AC)	220 – 240
Netzfrequenz	Hz	50
Nennleistung	W	40
Ausgangsspannung	V (DC)	14
Max. Ausgangsstrom	A	2

9. ZUBEHÖR/ERSATZTEILE

GARDENA Verteilerrohr	Verteilerrohr (15 m, 4,6 mm) zum Ausbau der Anlage.	Art. 1350
GARDENA Reihentropfer	Reihentropfer (10 Stück) zum Ausbau der Anlage (max. 40 Stück).	Art. 13317
GARDENA Rohhalter	Rohhalter (10 Stück, 4,6 mm) zum Ausbau der Anlage.	Art. 13218

10. SERVICE/GARANTIE

Service:

Die aktuellen Kontaktinformationen zu unserem Service finden Sie online: www.gardena.com/contact

Garantie:

Die Herstellergarantie unterliegt den Garantiebedingungen und ist verfügbar unter: www.gardena.com/warranty

11. ENTSORGUNG

Entsorgung des Produkts:



Das Symbol bedeutet, dass das Produkt kein Hausmüll ist. Recyceln Sie es über Ihr örtliches Sammelsystem für elektrische und elektronische Geräte.

Dies trägt zu einer ordnungsgemäßen Abfallentsorgung am Ende der Lebensdauer bei. Wenden Sie sich für Informationen an die örtlichen Behörden, die kommunale Abfallentsorgung, Ihren GARDENA Fachhändler oder den Einzelhändler. Eine unsachgemäße Entsorgung kann aufgrund des möglichen Vorhandenseins gefährlicher Stoffe negative Auswirkungen auf die Umwelt und die menschliche Gesundheit haben.

Informationen zur Rücknahme von Elektro-Altgeräten für private Haushalte: (gilt nur für Deutschland)

Wie im Folgenden näher beschrieben, sind bestimmte Vertreter zur unentgeltlichen Rücknahme von Altgeräten verpflichtet. Vertreter mit einer Verkaufsfläche für Elektro- und Elektronikgeräte von mindestens 400 m² sowie Vertreter von Lebensmitteln mit einer Gesamtverkaufsfläche von mindestens 800 m², die mehrmals im Kalenderjahr oder dauerhaft Elektro- und Elektronikgeräte anbieten und auf dem Markt bereitstellen, sind verpflichtet,

- bei der Abgabe eines neuen Elektro- oder Elektronikgerätes an einen Endnutzer ein Altgerät des Endnutzers der gleichen Geräteart, das im Wesentlichen die gleichen Funktionen wie das neue Gerät erfüllt, am Ort der Abgabe oder in unmittelbarer Nähe hierzu unentgeltlich zurückzunehmen; Ort der Abgabe ist auch der private Haushalt, sofern dort durch Auslieferung die Abgabe

erfolgt: in diesem Fall ist die Abholung des Altgerätes für den Endnutzer unentgeltlich; und

- auf Verlangen des Endnutzers Altgeräte, die in keiner äußeren Abmessung größer als 25 cm sind, im Einzelhandelsgeschäft oder in unmittelbarer Nähe hierzu unentgeltlich zurückzunehmen; die Rücknahme darf nicht an den Kauf eines Elektro- oder Elektronikgerätes geknüpft werden und ist auf drei Altgeräte pro Geräteart beschränkt.

Der Vertreter hat beim Abschluss des Kaufvertrages für das neue Elektro- oder Elektronikgerät den Endnutzer über die Möglichkeit zur unentgeltlichen Rückgabe bzw. Abholung des Altgerätes zu informieren und den Endnutzer nach seiner Absicht zu befragen, ob bei der Auslieferung des neuen Geräts ein Altgerät zurückgegeben wird.

Dies gilt auch bei Vertrieb unter Verwendung von Fernkommunikationsmitteln, wenn die Lager- und Versandflächen für Elektro- und Elektronikgeräte mindestens 400 m² betragen oder die gesamten Lager- und Versandflächen mindestens 800 m² betragen wobei die unentgeltliche Abholung auf Elektro- und Elektronikgeräte der Kategorien

- 1 (Wärmeüberträger),
- 2 (Bildschirmgeräte) und
- 4 (Großgeräte mit mindestens einer äußeren Abmessung über 50 cm)

beschränkt ist. Für alle übrigen Elektro- und Elektronikgeräte muss der Vertreter geeignete Rückgabemöglichkeiten in zumutbarer Entfernung zum jeweiligen Endnutzer gewährleisten; das gilt auch für Altgeräte, die in keiner äußeren Abmessung größer als 25 cm sind, die der Endnutzer zurückgeben will, ohne ein neues Gerät zu kaufen.

GARDENA Balkon Watering

1. SAFETY INSTRUCTIONS	10
2. SCOPE OF DELIVERY	11
3. INSTALLATION	11
4. OPERATION	12
5. MAINTENANCE	13
6. STORAGE	13
7. TROUBLESHOOTING	14
8. TECHNICAL DATA	14
9. ACCESSORIES/SPARE PARTS	15
10. SERVICE/WARRANTY	15
11. DISPOSAL	15

a lack of experience and knowledge. Children must not be allowed to play with the product. Cleaning and user maintenance must not be performed by children without supervision. The use of this product by young people under the age of 16 is not recommended.

Translation of the original instructions.



This product may be used under supervision, or if instruction regarding the safe use of the product has been provided and the resulting dangers have been understood, by children aged 8 and above, as well as by persons with physical, sensory or mental disabilities or

Intended use:

The **GARDENA Balkon Watering** is intended for fully automatic watering of flower boxes, independent of the water supply.

The pump is completely submersible (watertight encapsulation) and is submerged in the water (to a max. depth of see 8. TECHNICAL DATA).

The product is not intended for use in swimming pools.

The product is not intended for continuous operation.

DANGER! The pump should not be used for the delivery of salt water, muddy water, corrosive, easily inflammable or explosive liquids (e. g. petrol, paraffin, thinners), oil, heating oil or foodstuffs.

1. SAFETY INSTRUCTIONS

IMPORTANT!

Read the operator's manual carefully before use and keep for future reference.

Symbols on the product:



Read operator's manual.

General safety warnings

Electrical safety



DANGER! Electric shock!
Risk of injury due to electric shock.

The product must be supplied through a residual current device (RCD) having a rated residual operating current not exceeding 30 mA.

Safe operating practices

The water temperature should not exceed 35 °C.

The pump must not be used when people are in the water.

Leaking lubricants can contaminate the pumped liquid.

Circuit breakers

Dry-running protection: If no water is pumped (under-current) the pump switches off automatically.

→ Refill the container with water.

Anti-lock protection: If the motor blocks (overcurrent), the pump switches off automatically.

→ Contact the GARDENA Service.

Additional safety warnings

Electrical safety



DANGER! Cardiac arrest!

This product makes an electromagnetic field while it operates. This field may under some conditions interfere with active or passive medical implants. To decrease the risk of conditions that can possibly injure or kill, we recommend persons with medical implants to speak with their physician and the medical implant manufacturer before you operate the product.



DANGER! Electric shock!

Risk of injury due to electric shock if the pump is connected directly to the mains.

→ Connect the pump only via the watering control supplied.

Check the watering control housing for damages before usage. Don't use a damaged watering control.

Please regularly check the connecting line.

Before using, always subject the pump to a visual inspection.

A pump which is damaged should not be used. In the event of damage, have the pump checked by GARDENA Service.

Damaged connecting cables to the pump can only be replaced by the GARDENA Service.

Disconnect the watering control from the outlet socket for all work on the balcony watering.

The pump may only be operated with 14-V protected low-voltage in combination with the GARDENA watering control for pump.

Protect from rain. Use the watering control for pump only in a rain-protected area.

Personal safety



DANGER! Risk of suffocation!

Small parts can be easily swallowed. There is also a risk that the polybag can suffocate toddlers. Keep toddlers away when you assemble the product.

Only use Original GARDENA parts, as the function of the system cannot otherwise be guaranteed.

Do not let the pump run dry.

Observe the minimum water level in accordance with the Technical Data given for the pump.

Do not use the product while you are tired or under the influence of drugs, alcohol or medication. A moment of inattention while you operate the product may result in serious personal injury.

Do not open the pump further than delivery status (only exception: the foot).

2. SCOPE OF DELIVERY

[Fig. D1]:

- ① 1 x Watering control for pump with 14 fixed watering programs
- ② 1 x Submersible pump (operating voltage 14 V)
- ③ 10 m Supply Pipe \varnothing 4.6 mm (3/16")
- ④ 15 x Pipe Pegs \varnothing 4.6 mm (3/16")

- ⑤ 25 x Inline Drip Heads, each 2 l/h
- ⑥ 3 x Sleeves
- ⑦ 2 x End Caps (for water pump)
- ⑧ 1 x Cleaning Needle
- ⑨ 3 x End Caps (for Supply Pipe)

3. INSTALLATION



DANGER! Risk of injury!

Injury when the product starts accidentally.

→ **Disconnect the product from the mains before you install the product.**

To calculate the water quantity and container size:

The Flower box watering set allows up to 25 plants (when using one drip head per plant) to be irrigated to a maximum length of 10 m.

With the accessories from the **GARDENA Micro-Drip System** (supply pipe, pipe pegs and drip heads), a max. of 40 drip heads may be connected to the pump. The supply pipes must be distributed to all 3 connections of the pump.

Example calculation:

- You have **8 plants** (e.g. in 2 flower boxes) and each plant should be watered with **a drip head**.
- Each plant should be irrigated **once a day with 0.1 litres**.
- The amount of water should last for **10 days**.

8 (drip heads) x 0.1 litres x 10 (days) = 8 litres

→ You need a container with a capacity of more than 8 litres (as some water evaporates from the container in 10 days).

The corresponding watering program can be taken from the program table (see 4. OPERATION).



CAUTION!

If the required container exceeds 100 litres, you must observe the max. weight load of your balcony (according to DIN 1055).

To connect the supply pipes to the pump

[Fig. I1/I2]:

The pump has 3 connections ⑩ for supply pipes ③.

1. Slide the sleeve ⑥ onto the supply pipe ③.
2. Slide the supply pipe ③ onto one of the three connections ⑩.
3. Screw the sleeve ⑥ onto the connection ⑩.
4. Screw the end caps ⑦ onto the unused connections ⑩.

To connect the drip heads to the supply pipes [Fig. I3]:



CAUTION!

The first drip head should be placed directly above the water surface in the container (see Fig. O2). This serves to ventilate the system and prevents any after-running of the water after the system has been switched off, especially in the case of drip heads located below the water level.

1. Cut off the supply pipe ③ vertically at the installation point of the drip head ⑤.
2. Slide the supply pipe ③ fully onto the connection of the drip head ⑤.

3. Slide the other end of the supply pipe ③ fully on the other connection of the drip head ⑤.
4. Repeat steps 1 to 3 until all drip heads ⑤ are connected.
5. Slide the end cap ④ onto the free connection of the last drip head ⑤.

To assemble the pipe pegs [Fig. O2]:

We recommend the assembly of 3 pipe pegs per 1 m long flower box.

1. Insert the tube holders ④ in the desired positions in the soil of the flower box.
2. Clamp the supply tube ③ into the pipe pegs ④.

4. OPERATION



DANGER! Risk of injury!

Injury when the product starts accidentally.

→ Disconnect the product from the mains before you fill the container.

Note:

A drip head dropper has a flow rate of approx. 2 litres per hour.

Watering programs [Fig. O1]:

The watering programs can be set by the rotary switch ⑩ on the watering control. The watering duration is repeated at the set watering frequency.

Program table

Rotary switch position	Watering frequency and Watering duration	Litres per day and drip head/ outlet approx.
OFF	No watering	
	One-time watering for 3 minutes	0.1 litres
4 h 6 min	Every 4 hours for 6 minutes	1.2 litres
6 h 6 min	Every 6 hours for 6 minutes	0.8 litres
8 h 1 min	Every 8 hours for 1 minute	0.1 litres
8 h 3 min	Every 8 hours for 3 minutes	0.3 litres
8 h 6 min	Every 8 hours for 6 minutes	0.6 litres
12 h 1 min	Every 12 hours for 1 minute	0.07 litres
12 h 3 min	Every 12 hours for 3 minutes	0.2 litres
12 h 6 min	Every 12 hours for 6 minutes	0.4 litres
24 h 1 min	Every day for 1 minute	0.03 litres
24 h 3 min	Every day for 3 minutes	0.1 litres
24 h 6 min	Every day for 6 minutes	0.2 litres
48 h 3 min	Every 2nd day for 3 minutes	0.05 litres
48 h 6 min	Every 2nd day for 6 minutes	0.1 litres
72 h 6 min	Every 3rd day for 6 minutes	0.07 litres

To start the watering [Fig. O1/O2]:**CAUTION!****Damage to the pump if it runs dry.**

→ **Make sure that the container is always sufficiently filled with water.**

1. Fill the container with the previously calculated amount of water (make sure that the container is in a secure position).
2. Place the pump in the container filled with water (make sure that the pump is level with the bottom of the container).
3. Turn the rotary switch (11) to the **OFF** position.

4. Connect the pump (2) to the watering control (1).
5. Plug the watering control (1) into an electrical outlet.
6. Turn the rotary switch (11) to the desired watering program.
The watering starts and the control lamp (15) illuminates green.
7. During the first watering, check all connections for leaks.

If the watering program and start time are to be changed, the rotary switch (11) must first be turned to the **OFF** position.

Note: The LED indicators are only active when the pump is running.

5. MAINTENANCE

**DANGER! Risk of injury!****Injury when the product starts accidentally.**

→ **Disconnect the product from the mains before you maintain the product.**

To clean the pump:**DANGER! Risk of injury!****Risk of injury and risk of damage to the product.**

- **Do not clean the product with a water jet (in particular high-pressure water jet).**
- **Do not clean with chemicals including petrol or solvents. Some can destroy critical plastic parts.**

→ **Clean the pump with a damp cloth.**

To clean the filter [Fig. M1]:

In order to ensure continuous trouble-free operation, the filter (14) should be cleaned at regular intervals.

1. Push in the two locks (12) and pull off the foot (13) downwards.
2. Clean the filter (14) and the foot (13) under running water.
3. Reassemble all parts in reverse order. Make sure that the two locks (12) are correctly engaged.

The pump must not be operated without the filter (14).

To clean the watering control:

Make sure that the surface and the contacts of the watering control always are clean and dry before you connect the watering control.

Do not use running water.

→ Clean the contacts and the plastic parts with a soft and dry cloth.

6. STORAGE

To put into storage:

The product must be stored away from children.

1. Disconnect the watering control.
2. Clean the pump and the watering control (see 5. MAINTENANCE).
3. Store the pump and the watering control in a dry, enclosed and frost-free place.





7. TROUBLESHOOTING



DANGER! Risk of injury!

Injury when the product starts accidentally.

→ Disconnect the product from the mains before you troubleshoot the product.

Problem	Possible Cause	Remedy
The system runs after the pump has been switched off	Drip heads are below the water surface.	→ Place the first drip head above the water surface.
Pump is running but the delivery drops suddenly	Foot/ Filter is clogged.	→ Clean the foot/ filter.
Control lamp  on the watering control does not illuminate [Fig. O2]	Watering control is disconnected.	→ Connect the watering control.
	Watering pause.	→ Wait until the pump starts up again.
Control lamp  on the watering control illuminates red [Fig. O2]	Pump is disconnected.	→ Connect the pump to the watering control.
Control lamp  on the watering control flashes red every second [Fig. O2]	Pump is blocked (overcurrent).	→ Contact the GARDENA Service.
Control lamp  on the watering control flashes red every half second [Fig. O2]	Container is empty (dry-running protection).	→ Fill the container with water.



NOTE: For any other malfunctions please contact the GARDENA service department.

Repairs must only be done by GARDENA service departments or specialist dealers approved by GARDENA.

8. TECHNICAL DATA

<i>Pump</i>	Unit	Value (Art. 1275-00.510.00)
Rated Power	W	24
Max. delivery capacity	l/h	180
Max. pressure	bar	1
Max. delivery head	m	10
Max. submersion depth	m	1.5
Max. media temperature	°C	35
Min. water depth for operation (approx.)	mm	15
Weight	g	216
<i>Watering Control</i>	Unit	Value (Art. 1407-00.520.00)
Mains voltage	V (AC)	220 – 240
Mains frequency	Hz	50
Rated Power	W	40
Output voltage	V (DC)	14
Max. output current	A	2

9. ACCESSORIES/SPARE PARTS

GARDENA Supply Pipe	Supply pipe (15 m, 4.6 mm) to extend the system.	Art. 1350
GARDENA Drip Head	Drip heads (10 pieces) to extend the system (max. 40 pieces).	Art. 13317
GARDENA Pipe Pegs	Pipe holder (10 pieces, 4.6 mm) to extend the system.	Art. 13218

10. SERVICE/WARRANTY

Service:

The current contact information for our service department can be found online: www.gardena.com/contact

Warranty:

The manufacturer's warranty is subject to the warranty conditions and is available at: www.gardena.com/warranty

11. DISPOSAL

To dispose of the product:



The symbol means that the product is not domestic waste. Recycle it through your local collection system for electrical and electronic equipment.

This contributes to proper end of life waste management. Contact local authorities, domestic waste services, your GARDENA servicing dealer or retailer for information. Incorrect disposal may have potential negative effects on the environment and human health, due to the potential presence of hazardous substances.

Arrosage de balcon GARDENA

1. CONSIGNES DE SÉCURITÉ.....	16
2. ÉTENDUE DE LA LIVRAISON.....	17
3. INSTALLATION.....	17
4. UTILISATION.....	18
5. MAINTENANCE.....	19
6. ENTREPOSAGE.....	19
7. DÉPANNAGE.....	20
8. CARACTÉRISTIQUES TECHNIQUES.....	20
9. ACCESSOIRES/PIÈCES DE RECHANGE.....	21
10. SERVICE APRÈS-VENTE/GARANTIE.....	21
11. MISE AU REBUT.....	21

Traduction des instructions originales.



Ce produit peut être utilisé par des enfants de plus de 8 ans ainsi que par des personnes ayant des capacités physiques, sensorielles ou mentales amoindries, ou un déficit d'expériences ou de connaissances, si ceux-ci sont sous surveillance ou s'ils ont été instruits sur une utilisation sûre de l'appareil

ou sur les dangers inhérents. Il est interdit aux enfants de jouer avec ce produit. Le nettoyage et l'entretien par l'utilisateur ne doivent pas être effectués par des enfants sans surveillance. L'âge recommandé pour l'utilisation du produit par des jeunes gens est de 16 ans au moins.

Utilisation conforme :

L'arrosage de balcon GARDENA est destiné à l'arrosage de jardinières entièrement automatique et indépendant du réseau d'eau.

La pompe est complètement submersible (étanche) et est conçue pour être immergée dans l'eau (profondeur d'immersion maxi voir 8. CARACTÉRISTIQUES TECHNIQUES).

Le produit n'est pas conçu pour être utilisé dans des piscines.

Le produit ne convient pas pour une utilisation continue.

DANGER ! Ne doivent pas être aspirés : l'eau salée, l'eau chargée, les produits produits corrosifs, les matières facilement inflammables ou explosives (essence, fuel, diluant, par exemple), les matières grasses ou alimentaires.

1. CONSIGNES DE SÉCURITÉ

IMPORTANT !

Lisez la notice d'utilisation attentivement et conservez-la pour vous y référer ultérieurement.

Symboles sur le produit :



Lisez le mode d'emploi.

Consignes de sécurité générales

Sécurité électrique



DANGER ! Électrocution !
Risque de blessure par électrocution.

Le produit doit être alimenté en courant par un disjoncteur FI (RCD) avec un courant de déclenchement nominal de 30 mA maximum.

Sécurité de fonctionnement

La température de l'eau ne doit pas excéder 35 °C.

La pompe ne peut pas être utilisée lorsque des personnes se trouvent dans l'eau.

Le liquide pompé peut être souillé par la fuite de lubrifiant.

Disjoncteur

Sécurité manque d'eau : la pompe s'éteint automatiquement s'il n'y a plus de refoulement d'eau (sous-intensité).

→ Recharger le réservoir en eau.

Sécurité blocage : La pompe s'éteint automatiquement si le moteur se bloque (surintensité).

→ Adressez-vous au service après-vente GARDENA.

Consignes de sécurité supplémentaires

Sécurité électrique



DANGER ! Arrêt cardiaque !

Ce produit génère un champ électromagnétique en cours de fonctionnement. Dans certaines conditions, ce champ peut avoir des effets sur le fonctionnement d'implants médicaux actifs ou passifs. Pour exclure le danger de situations pouvant entraîner des blessures graves ou mortelles, les personnes disposant d'un implant médical doivent consulter leur médecin et le fabricant de l'implant avant d'utiliser ce produit.



DANGER ! Électrocution !

Risque de blessure par choc électrique si la pompe est directement branchée au réseau électrique.

→ **Branchez la pompe uniquement par la programmation d'arrosage fournie.**

Avant utilisation, vérifiez la présence de dommages sur le boîtier de la programmation d'arrosage. N'utilisez pas une Programmation d'arrosage endommagée.

Vérifiez régulièrement le câble d'alimentation.

Soumettez la pompe à un contrôle visuel avant chaque utilisation.

N'utilisez pas une pompe endommagée. En cas d'usure ou d'endommagement, faites vérifier l'appareil par le service Après-Vente GARDENA.

Seul le Service Après-Vente GARDENA et les Centres SAV agréés GARDENA sont habilités à procéder au remplacement du câble d'alimentation de la pompe.

Pour tous les travaux sur l'arrosage de balcon, débranchez la programmation d'arrosage de la prise.

La pompe doit être utilisée exclusivement avec une basse tension de protection de 14 V en liaison avec la programmation d'arrosage pour pompe GARDENA.

Protéger de la pluie. Utilisez la programmation d'arrosage uniquement dans un endroit protégé de la pluie.

Sécurité individuelle



DANGER ! Risque d'asphyxie !

Les petites pièces peuvent être avalées. Les petits enfants peuvent s'étouffer avec le sac en plastique. Maintenez les petits enfants à l'écart pendant le montage.

Utilisez exclusivement des pièces d'origine GARDENA, sans quoi le fonctionnement de l'installation ne saurait être garanti.

Ne pas laisser la pompe fonctionner à sec.

Respectez le niveau minimum d'eau conformément aux Caractéristiques techniques.

N'utilisez pas le produit si vous êtes fatigué ou malade, ou sous l'influence d'alcool, de drogues ou de médicaments. Il suffit d'un moment d'inattention pendant le fonctionnement pour se blesser gravement.

N'ouvrez pas la pompe plus largement qu'à l'état de livraison (exception unique : le support).

2. ÉTENDUE DE LA LIVRAISON

[Fig. D1] :

- ① 1 x programmation d'arrosage pour pompe avec 14 programmes d'arrosage au choix
- ② 1 x pompe immergée (tension de fonctionnement 14 V)
- ③ Tuyau \varnothing 4,6 mm (3/16") 10 m
- ④ 15 x supports de tuyau \varnothing 4,6 mm (3/16")

- ⑤ 25 x goutteurs en ligne de chacun 2 l/h
- ⑥ 3 x douilles de serrage
- ⑦ 2 x bouchons (pour branchement à l'eau pompe)
- ⑧ 1 x aiguille de nettoyage
- ⑨ 3 x bouchons (pour tuyau)

3. INSTALLATION



DANGER ! Risque de blessure !

Risque de blessure si le produit démarre de façon inopinée.

→ **Débranchez le produit du secteur avant d'installer le produit.**

Déterminer la quantité d'eau et la taille du réservoir :

L'arrosage automatique de balcons-terrasses permet d'arroser jusqu'à 25 plantes (en utilisant un goutteur en ligne par plante) sur une longueur max. de 10 m.

Les accessoires provenant du **système Micro-Drip de GARDENA** (tuyau, support de tuyau et goutteur en ligne) permettent de brancher max. 40 goutteurs en ligne à la pompe. Pour cela, les tuyaux doivent être répartis sur les 3 branchements de la pompe.

Exemple de calcul :

- Vous avez **8 plantes** (réparties p. ex. dans 2 jardinières) et chaque plante doit être arrosée avec **un goutteur en ligne**.

- Chaque plante doit être arrosée **une fois par jour avec 0,1 litre**.
- La quantité d'eau doit suffire pour **10 jours**.

8 (goutteurs en ligne) x 0,1 litre x 10 (jours) = 8 litres

→ Vous avez besoin d'un réservoir de 8 litres de contenance (car en 10 jours, un peu d'eau s'évapore du réservoir).

Vous trouverez le programme d'arrosage correspondant dans le tableau de programme (voir 4. UTILISATION).



ATTENTION !

Si le réservoir nécessaire dépasse 100 litres, il faut tenir compte de la charge de poids maximale de votre balcon (conformément à DIN 1055).

Brancher les tuyaux à la pompe [fig. I1/I2] :

La pompe est dotée de 3 branchements ⑩ pour les tuyaux ③.

1. Glissez la douille de serrage ⑥ sur le tuyau ③.
2. Glissez le tuyau ③ sur l'un des trois branchements ⑩.
3. Vissez la douille de serrage ⑥ sur le branchement ⑩.
4. Vissez les bouchons ⑦ sur les branchements non utilisés ⑩.

Brancher les goutteurs en ligne aux tuyaux [fig. I3] :



ATTENTION !

Le premier goutteur en ligne doit être disposé directement au-dessus du niveau de l'eau dans le réservoir (voir fig. O2). Celui-ci sert à aérer l'installation et empêche une éventuelle inertie de l'eau après avoir éteint l'installation, notamment pour les goutteurs en ligne disposés en dessous du niveau de l'eau.

1. Couper le tuyau ③ perpendiculairement à l'emplacement de montage du goutteur en ligne ⑤.
2. Glissez le tuyau ③ jusqu'à la butée sur le branchement du goutteur en ligne ⑤.
3. Glissez l'autre extrémité du tuyau ③ jusqu'à la butée sur l'autre branchement du goutteur en ligne ⑤.
4. Répétez les étapes 1 à 3 jusqu'à ce que tous les goutteurs en ligne ⑤ soient branchés.
5. Glissez le bouchon ⑨ sur le branchement libre du dernier goutteur en ligne ⑤.

Monter le support de tuyau [fig. O2] :

Nous recommandons de monter 3 supports de tuyaux par jardinière de 1 m de long.

1. Plantez les supports de tuyaux ④ dans les positions souhaitées dans la terre de la jardinière.
2. Pincez le tuyau ③ dans le support de tuyau ④.

4. UTILISATION



DANGER ! Risque de blessure !

Risque de blessure si le produit démarre de façon inopinée.

→ Débrancher le produit du secteur avant de remplir le réservoir.

sage. La durée d'arrosage est répétée à la fréquence d'arrosage réglée.

Conseil :

Un goutteur en ligne a un débit d'env. 2 l par heure.

Programmes d'arrosage [fig. O1] :

Les programmes d'arrosage peuvent être réglés à l'aide du commutateur rotatif ⑩ de la programmation d'arro-

Tableau de programme

Position du commutateur rotatif	Fréquence d'arrosage et durée d'arrosage	Litres par jour et goutteur / sortie env.
OFF	Aucun arrosage	
	Arrosage unique pendant 3 minutes	0,1 litre
4 h 6 min	Toutes les 4 heures pendant 6 minutes	1,2 litres
6 h 6 min	Toutes les 6 heures pendant 6 minutes	0,8 litre
8 h 1 min	Toutes les 8 heures pendant 1 minute	0,1 litre
8 h 3 min	Toutes les 8 heures pendant 3 minutes	0,3 litre
8 h 6 min	Toutes les 8 heures pendant 6 minutes	0,6 litre
12 h 1 min	Toutes les 12 heures pendant 1 minute	0,07 litre
12 h 3 min	Toutes les 12 heures pendant 3 minutes	0,2 litre
12 h 6 min	Toutes les 12 heures pendant 6 minutes	0,4 litre
24 h 1 min	Chaque jour pendant 1 minute	0,03 litre
24 h 3 min	Chaque jour pendant 3 minutes	0,1 litre
24 h 6 min	Chaque jour pendant 6 minutes	0,2 litre
48 h 3 min	Tous les 2 jours pendant 3 minutes	0,05 litre
48 h 6 min	Tous les 2 jours pendant 6 minutes	0,1 litre
72 h 6 min	Tous les 3 jours pendant 6 minutes	0,07 litre

Commencer l'arrosage [fig. O1/O2] :



ATTENTION !

Domages à la pompe si elle tourne à sec.

→ **Assurez-vous que le réservoir est suffisamment rempli d'eau.**

1. Remplissez le réservoir avec la quantité d'eau préalablement déterminée (assurez-vous que le réservoir est dans une position stable).
2. Mettez la pompe dans le réservoir rempli d'eau (assurez-vous que la pompe soit à niveau sur le fond du réservoir).
3. Tournez le commutateur rotatif ⑩ en position **OFF**.
4. Branchez la pompe ② à la programmation d'arrosage ①.

5. Branchez la programmation d'arrosage ① dans une prise.
6. Tournez le commutateur rotatif ⑩ sur le programme d'arrosage souhaité.
L'arrosage commence et le témoin de contrôle ⑬ s'allume en vert.
7. Pendant le premier arrosage, contrôlez l'étanchéité de tous les raccords.

Si vous souhaitez modifier le programme d'arrosage et l'heure de démarrage, vous devez d'abord mettre le commutateur rotatif ⑩ en position **OFF**.

Remarque : Les témoins LED ne sont actifs que lorsque la pompe est en marche.

5. MAINTENANCE



DANGER ! Risque de blessure !

Risque de blessure si le produit démarre de façon inopinée.

→ **Débranchez le produit du secteur avant d'assurer la maintenance.**

Nettoyage de la pompe :



DANGER ! Risque de blessure !

Risque de blessure et de dommage au produit.

- **Ne nettoyez pas le produit avec un jet d'eau (surtout pas un jet d'eau à haute pression).**
- **N'utilisez pas de produits chimiques, ni d'essence ou de solvants pour le nettoyage. Certains peuvent détruire des pièces importantes en plastique.**

→ **Nettoyez la pompe avec un chiffon humide.**

Nettoyage du filtre [fig. M1] :

Afin de garantir un fonctionnement durable et sans incident, il convient de nettoyer le filtre ⑭ à intervalles réguliers.

1. Pressez les deux verrouillages ⑯ et tirez le support ⑰ vers le bas.
2. Nettoyez le filtre ⑭ et le support ⑰ à l'eau courante.
3. Remontez toutes les pièces dans l'ordre inverse. Assurez-vous que les deux verrouillages ⑯ sont correctement encliquetés.

La pompe ne peut pas être utilisée sans filtre ⑭.

Nettoyage de la programmation d'arrosage :

Assurez-vous que la surface et les contacts de la programmation d'arrosage sont toujours propres et secs avant de la brancher.

N'utilisez pas d'eau courante.

→ Nettoyez les contacts et les parties en plastique avec un chiffon doux et sec.

6. ENTREPOSAGE

Mise hors service :

Le produit doit être rangé hors de portée des enfants.





1. Débranchez la programmation d'arrosage.
2. Nettoyez la pompe et la programmation d'arrosage (voir 5. MAINTENANCE).
3. Rangez la pompe et la programmation d'arrosage dans un endroit sec, fermé et à l'abri du gel.

7. DÉPANNAGE



DANGER ! Risque de blessure !
Risque de blessure si le produit démarre de façon inopinée.

→ Débranchez le produit du secteur avant d'en éliminer un défaut.

Problème	Cause possible	Remède
L'installation continue de fonctionner après avoir éteint la pompe	Les goutteurs en ligne sont en dessous du niveau d'eau.	→ Disposez le premier goutteur en ligne au-dessus du niveau de l'eau.
La pompe fonctionne, mais le débit diminue	Le support/le filtre est obstrué.	→ Nettoyez le support/le filtre.
Le témoin de contrôle  de la programmation d'arrosage ne s'allume pas [fig. O2]	La programmation d'arrosage n'est pas plantée.	→ Plantez la programmation d'arrosage.
	Pause d'arrosage.	→ Attendez que la pompe redémarre.
Le témoin de contrôle  de la programmation d'arrosage s'allume en rouge [fig. O2]	La pompe n'est pas branchée.	→ Branchez la pompe à la programmation d'arrosage.
Le témoin de contrôle  de la programmation d'arrosage clignote toutes les secondes en rouge [fig. O2]	La pompe est bloquée (surintensité).	→ Adressez-vous au service après-vente GARDENA.
Le témoin de contrôle  de la programmation d'arrosage clignote toutes les demi-secondes en rouge [fig. O2]	Le réservoir est vide (sécurité manque d'eau).	→ Remplissez le réservoir d'eau.



CONSEIL : veuillez vous adresser à votre centre de service après-vente GARDENA pour tout autre incident. Les réparations doivent uniquement être effectuées par les centres de service après-vente GARDENA ainsi que des revendeurs autorisés par GARDENA.

8. CARACTÉRISTIQUES TECHNIQUES

Pompe	Unité	Valeur (réf. 1275-00.510.00)
Puissance nominale	W	24
Débit maxi	l/h	180
Pression maxi	bar	1
Hauteur de refoulement maxi	m	10
Profondeur d'immersion maxi	m	1,5
Température maxi du liquide	°C	35
Niveau d'eau min. lors de la mise en service (env.)	mm	15
Poids	g	216

<i>Programmation d'arrosage</i>	Unité	Valeur (réf. 1407-00.520.00)
Tension du secteur	V (AC)	220 – 240
Fréquence du secteur	Hz	50
Puissance nominale	W	40
Tension de sortie	V (DC)	14
Courant de sortie max.	A	2

9. ACCESSOIRES/PIÈCES DE RECHANGE

Tuyau GARDENA	Tuyau (15 m, 4,6 mm) pour extension de l'installation.	réf. 1350
Goutteur en ligne GARDENA	Goutteurs en ligne (10 pièces) pour extension de l'installation (max. 40 pièces).	réf. 13317
Support de tuyau GARDENA	Supports de tuyau (10 pièces, 4,6 mm) pour extension de l'installation.	réf. 13218

10. SERVICE APRÈS-VENTE/GARANTIE

Service après-vente :

Les coordonnées actuelles de notre service après-vente sont disponibles en ligne, à l'adresse suivante : www.gardena.com/contact

Garantie :

La garantie du fabricant est soumise aux conditions de garantie disponibles à l'adresse suivante : www.gardena.com/warranty

11. MISE AU REBUT

Mise au rebut du produit :



Ce symbole indique que le produit ne fait pas partie des déchets ménagers. Recyclez-le par le biais de votre système de collecte local pour les équipements électriques et électroniques.

Cela contribue à une bonne gestion des déchets en fin de vie. Contactez les autorités locales, les services des ordures ménagères, votre atelier d'entretien GARDENA ou votre détaillant pour plus d'informations. Une mise au rebut incorrecte peut avoir des effets négatifs potentiels sur l'environnement et la santé, en raison de la présence potentielle de substances dangereuses.

Mise au rebut en France :

Ces instructions sont valables pour la France uniquement.

→ Mettez le produit au rebut selon les consignes du Triman :

→ Jetez la version papier du manuel d'utilisation dans le bac de tri :



FR
Cet appareil, ses accessoires et cordons se recyclent

REPRISE À LA LIVRAISON

OU

À DÉPOSER EN MAGASIN

OU

À DÉPOSER EN DÉCHÈTERIE

Points de collecte sur www.quefairedemesdechets.fr
Privilégiez la réparation ou le don de votre appareil !



GARDENA Напояване за балкони

1. УКАЗАНИЯ ПО ТЕХНИКА НА БЕЗОПАСНОСТ	22
2. ОБЕМ НА ДОСТАВКАТА	23
3. ИНСТАЛИРАНЕ	23
4. ОБСЛУЖВАНЕ	24
5. ТЕХНИЧЕСКО ОБСЛУЖВАНЕ	25
6. СЪХРАНЕНИЕ	26
7. ОТСТРАНЯВАНЕ НА ПОВРЕДИ	26
8. ТЕХНИЧЕСКИ ДАННИ	27
9. АКЕСОАРИ/РЕЗЕРВНИ ЧАСТИ	27
10. СЕРВИЗ/ГАРАНЦИЯ	27
11. ИЗХВЪРЛЯНЕ	27

Превод на оригиналната инструкция.



Този продукт може да се използва от деца на възраст от 8 години и по-големи и лица с намалени физически, сетивни или умствени способности или липса на опит и познания, когато те са под надзор или са били инструктирани относно безопасната употреба на продукта и разбират произтичащите

от това рискове. Деца не трябва да играят с продукта. Почистване и потребителска техническа поддръжка не трябва да се извършва от деца без надзор. Препоръчваме използването на продукта да се извършва от лица над 16 годишна възраст.

Употреба по предназначение:

GARDENA Напояване за балкони предназначен за напълно автоматизирано, независимо от водопроводната мрежа напояване на сандъчета за цветя.

Помпата е напълно потопяема (капсулована е херметично) и се потапя във водата (макс. дълбочина на потапяне, виж 8. ТЕХНИЧЕСКИ ДАННИ).

Продуктът не е предназначен за използване в басейни.

Продуктът не е предназначен за продължителна употреба.

ОПАСНОСТ! Не трябва да се използват солена вода, замърсена вода, разяждащи, лесно запалими или експлозивни течности (напр. бензин, керосин или нитроизтвор), масла, мазут и хранителни продукти.

1. УКАЗАНИЯ ПО ТЕХНИКА НА БЕЗОПАСНОСТ

ВАЖНО!

Прочетете внимателно инструкцията за експлоатация и я запазете за бъдещи справки.

Символи върху продукта:



Прочетете инструкцията за експлоатация.

Общи указания по техника на безопасност

Безопасност на електрическите уреди



ОПАСНОСТ! Токов удар!
Опасност от нараняване от токов удар.

Продуктът трябва да бъде захранен с електричество през автоматичен прекъсвач, действащ при повреда или изтичане на ток (RCD) с номинален ток на изключване от максимум 30 mA.

По-безопасна работа

Температурата на водата не трябва да превишава 35 °C.

Помпата не трябва да бъде използвана, когато във водата има хора.

Изпомпваната течност може да бъде замърсена от теч на смазка.

Защитен прекъсвач

Защита срещу работа на сухо: Ако не се изпомпва вода (поток под нормалната дълбочина) помпата се изключва автоматично.

→ Допълнете резервоара с вода.

Защита срещу блокиране: Ако блокира електромоторът (свръхток) помпата се изключва автоматично.

→ Обърнете се към сервиз на GARDENA.

Допълнителни указания по техника на безопасност

Безопасност на електрическите уреди



ОПАСНОСТ! Сърдечен арест!

Този продукт образува електромагнитно поле по време на работа. Това поле може при определени обстоятелства да окаже влияние върху начина на функциониране на активни или пасивни медицински импланти. За да се изключи рискът от ситуации, които биха могли да доведат до тежки или смъртоносни наранявания, лицата с медицински имплант трябва преди употреба

на този продукт да се консултират със своя лекар и производителя на импланта.



ОПАСНОСТ! Токов удар!

Опасност от нараняване от токов удар, ако помпата е свързана директно към електрическата мрежа.

→ **Свържете помпата само през включената в доставката система за контрол на напояването.**

Проверете корпуса на системата за контрол на напояването преди употреба за повреди. Не използвайте повредена система за контрол на напояването.

Проверявайте редовно свързващия кабел.

Подложете акумулаторната батерия на визуална проверка преди употреба на помпата.

Повредена помпа не трябва да бъде използвана. В случай на повреда помпата непременно трябва да бъде проверена от сервиз на GARDENA.

Повредените свързващи кабели на помпата могат да бъдат заменени само от сервиз на GARDENA.

При всички манипулации по напояването за балкони изключете системата за контрол на напояването от електрическия контакт.

Помпата може да бъде използвана само с 14-V без-опасно ниско напрежение, заедно с GARDENA система за контрол на напояването за помпа.

Пазете от дъжд. Използвайте системата за контрол на напояването само в защитена от дъжд зона.

Лична безопасност



ОПАСНОСТ! Опасност от задушаване!

Дребните детайли могат лесно да бъдат погълнати. Полиетиленовата торба представлява опасност от задушаване за малките деца. Дръжте малките деца далеч по време на монтажа.

Използвайте само оригинални части на GARDENA, в противен случай функционалността на системата не може да бъде гарантирана.

Не оставяйте помпата да работи на сухо.

Обърнете внимание на минималното ниво на водата съгласно техническите данни.

Не използвайте продукта, ако сте изморени или сте под влиянието на алкохол, наркотици или лекарства. Един момент невнимание при работа може да причини тежки наранявания.

Не отваряйте помпата повече от състоянието ѝ при доставката (единствено изключение: опорния крак).

2. ОБЕМ НА ДОСТАВКАТА

[Фиг. D1]:

- ① 1 x Система за контрол на напояването за помпа с 14 избираеми програми за напояване
- ② 1 x Потопяема помпа (14-V-работно напрежение)
- ③ 10 м захранваща тръба \varnothing 4,6 мм (3/16")
- ④ 15 x Клин за тръба \varnothing 4,6 мм (3/16")

- ⑤ 25 x Капкопреобразувателя за вграждане по 2 л/ч
- ⑥ 3 x Затегателни втулки
- ⑦ 2 x Тапи (за връзка на помпата към тръбопровода)
- ⑧ 1 x Почистваща игла
- ⑨ 3 x Тапи (за захранваща тръба)

3. ИНСТАЛИРАНЕ



ОПАСНОСТ! Контузии!

Риск от нараняване ако продуктът се включи неволно.

→ **Изключете продукта от електрическата мрежа, преди да инсталирате продукта.**

Определяне на количеството вода и размера на резервоара:

Напояването на сандъчетата за цветя дава възможност за напояване на до 25 растения (при използването на капкопреобразуватели за всяко растение) на максимална дължина от 10 метра.

С аксесоарите от **системата за капково напояване GARDENA** (захранваща тръба, клин за тръба и капкопреобразувател за вграждане) към помпата могат да бъдат свързани макс. 40 капкопреобразувателя за вграждане. При това, захранващите тръби трябва да бъдат разпределени на всичките 3 връзки на помпата.

Примерно изчисление:

– Вие имате **8 растения** (напр. разпределени в 2 сандъчета за цветя) и всяко растение трябва да бъде напоявано с **един капкопреобразувател за вграждане**.

- Всяко растение трябва да бъде напоявано **веднъж дневно с 0,1 литра**.
- Количеството вода трябва да стигне за **10 дни**.

8 (капкопреобразувателя за вграждане) x 0,1 литра x 10 (дни) = 8 литра

→ Нуждаете се от резервоар с повече от 8 литра (защото за 10 дни от резервоара се изпарява известно количество вода).

Съответната програма за напояване можете да видите в таблицата с програмите (виж 4. ОБСЛУЖВАНЕ).



ВНИМАНИЕ!

Ако необходимият резервоар превишава 100 литра, трябва да обърнете внимание на максималното теглово натоварване на Вашия балкон (по DIN 1055).

Свързване на захранващите тръби към помпата [фиг. I1/I2]:

Помпата има 3 връзки ⑩ за захранващите тръби ③.

1. Пъхнете затегателната втулка ⑥ върху захранващата тръба ③.
2. Поставете захранващата тръба ③ върху една от трите връзки ⑩.
3. Завинтете затегателната втулка ⑥ върху връзката ⑩.
4. Завинтете тапите ⑦ върху неизползаните връзки ⑩.

Свързване на капкопреобразувателите за вграждане към захранващите тръби [фиг. I3]:



ВНИМАНИЕ!

Първият капкопреобразувател трябва да бъде поставен директно над повърхността на водата в резервоара (виж фиг. O2). Той служи за аерация на съоръжението и предотвратява евентуално изтичане на вода след изключване на съоръжението, особено при капкопреобразуватели, които са поставени под нивото на водата.

1. Отрежете захранващата тръба ③ вертикално на мястото за монтаж на капкопреобразувателя за вграждане ⑤.
2. Пъхнете захранващата тръба ③ до ограничителя върху връзката на капкопреобразувателя за вграждане ⑤.
3. Пъхнете другия край на захранващата тръба ③ до ограничителя върху другия край на капкопреобразувателя за вграждане ⑤.
4. Повторете стъпки от 1 до 3, докато свържете всички капкопреобразуватели за вграждане ⑤.
5. Поставете тапата ④ върху свободната връзка на последния капкопреобразувател за вграждане ⑤.

Монтаж на клиновете за тръби [фиг. O2]:

Ние препоръчваме да бъдат монтирани 3 клина за тръби на сандъче с дължина от 1 метър.

1. Поставете клиновете за тръби ④ на желаните позиции в пръста на сандъчето за цвета.
2. Закрепете захранващата тръба ③ в клиновете за тръби ④.

4. ОБСЛУЖВАНЕ



ОПАСНОСТ! Контузии!

Риск от нараняване ако продуктът се включи неволно.

→ Разкачете продукта от електрическата мрежа, преди да напълните резервоара.

Програми за напояване [фиг. O1]:

Програмите за напояване могат да бъдат настроени на системата за контрол на напояването посредством

врътлящия се превключвател ⑪. Продължителността на напояване се повтаря в съответствие с настроената честота на напояване.

Указание:

Един капкопреобразувател има дебит от приблизително 2 литра на час.

Таблица с програми

Положение на въртящия се превключвател	Честота на напояване и продължителност на напояване	Литри на ден и капкопреобразувател / изход приблизително
OFF	Няма напояване	
	Еднократно напояване за 3 минути	0,1 л
4 h 6 min	На всеки 4 часа за 6 минути	1,2 л
6 h 6 min	На всеки 6 часа за 6 минути	0,8 л
8 h 1 min	На всеки 8 часа за 1 минута	0,1 л
8 h 3 min	На всеки 8 часа за 3 минути	0,3 л

8 h 6 min	На всеки 8 часа за 6 минути	0,6 л
12 h 1 min	На всеки 12 часа за 1 минута	0,07 л
12 h 3 min	На всеки 12 часа за 3 минути	0,2 л
12 h 6 min	На всеки 12 часа за 6 минути	0,4 л
24 h 1 min	Всеки ден за 1 минута	0,03 л
24 h 3 min	Всеки ден за 3 минути	0,1 л
24 h 6 min	Всеки ден за 6 минути	0,2 л
48 h 3 min	Всеки 2-ри ден за 3 минути	0,05 л
48 h 6 min	Всеки 2-ри ден за 6 минути	0,1 л
72 h 6 min	Всеки 3-ри ден за 6 минути	0,07 л

Стартиране на поливането [фиг. O1/O2]:



ВНИМАНИЕ!

Повреда на помпата, ако работи на сухо.

→ Уверете се, че резервоарът винаги е достатъчно пълен с вода.

1. Напълнете резервоара с първоначално предвиденото количество вода. (Уверете се, че резервоара е поставен стабилно).
2. Поставете помпата в пълният с вода резервоар. (Уверете се, че помпата стои равно върху пода на резервоара).
3. Завъртете въртящия се превключвател (II) на положение **OFF (ИЗКЛ.)**

4. Свържете помпата (2) към системата за контрол на напояването (1).
5. Включете системата за контрол на напояването (I) в електрически контакт.
6. Завъртете въртящия се превключвател (II) на желаната програма за напояване. *Напояването започва и контролният индикатор (L) свети зелено.*
7. Проверете по време на първото поливане всички връзки за херметичност.

Ако програмата за поливане и времето за стартиране трябва да бъдат променени, въртящият се превключвател (II) първо трябва да бъде завъртан до положение **ИЗКЛ.**

Забележка: Светодиодните индикатори са активни само когато помпата работи.

5. ТЕХНИЧЕСКО ОБСЛУЖВАНЕ



ОПАСНОСТ! Контузии!

Риск от нараняване ако продуктът се включи неволно.

→ Изключете продукта от електрическата мрежа, преди да извършите техническо обслужване на продукта.

Почистване на помпата:



ОПАСНОСТ! Контузии!

Опасност от нараняване и риск от повреда на продукта.

- Не почиствайте продукта с водна струя (особено водна струя под налягане).
- Не почиствайте с химикали, включително бензин или разтвори. Някои от тях могат да повредят важни пластмасови детайли.

→ Почиствайте помпата с влажна кърпа.

Почистване на филтъра [фиг. M1]:

За да се гарантира продължителна, безпроблемна работа, филтъра (M) трябва да бъде почистван на редовни интервали.

1. Натиснете двете фиксиращи копчета (N) и изтеглете опорния крак (O) надолу.
2. Почистете филтъра (M) и опорния крак (O) под течаща вода.
3. Монтирайте отново всички части в обратна последователност. Уверете се, че двете фиксиращи копчета (N) са заключени правилно.

Помпата не трябва да бъде използвана без филтъра (M).

Почистване на системата за контрол на напояването:

Уверете се, че повърхността и контактите на системата за контрол на напояването са винаги чисти и сухи, преди да свържете системата за контрол на напояването.

Не използвайте течаща вода.

→ Почистете контактите и пластмасовите детайли с мека и суха кърпа.

6. СЪХРАНЕНИЕ

Сваляне от експлоатация:

Продуктът трябва да бъде съхраняван на недостъпно за деца място.

1. Изключете системата за контрол на напояването.
2. Почистете помпата и системата за контрол на напояването (виж 5. ТЕХНИЧЕСКО ОБСЛУЖВАНЕ).
3. Съхранявайте помпата и системата за контрол на напояването на сухо, закрито и защитено от замръзване място.





7. ОТСТРАНЯВАНЕ НА ПОВРЕДИ



ОПАСНОСТ! Контузии!

Риск от нараняване ако продуктът се включи неволно.

→ Изключете продукта от електрическата мрежа, преди да отстраните повреди по продукта.

Проблем	Възможна причина	Отстраняване
Съоръжението работи по инерция след изключване на помпата	Капкопреобразувателите са под нивото на водата.	→ Поставете първия капкопреобразувател над повърхността на водата.
Помпата работи, но дебита внезапно пада	Опорният крак/ филтърът е задръстен.	→ Почистете опорния крак/ филтъра.
Контролният индикатор  на системата за контрол на напояването не свети [фиг. O2]	Системата за контрол на напояването не е свързана. Пауза на поливането.	→ Свържете системата за контрол на напояването. → Изчакайте, докато помпата се стартира отново.
Контролният индикатор  на системата за контрол на напояването свети червено [фиг. O2]	Помпата не е свързана.	→ Свържете помпата към системата за контрол на напояването.
Контролният индикатор  на системата за контрол на напояването мига всяка секунда червено [фиг. O2]	Помпата блокира (свръхток).	→ Обърнете се към сервиз на GARDENA.
Контролният индикатор  на системата за контрол на напояването мига на всяка половин секунда червено [фиг. O2]	Резервоарът е празен (предпазител срещу работа на сухо).	→ Напълнете резервоара с вода.



УКАЗАНИЕ: При други повреди се обръщайте към Вашия сервизен център на GARDENA. Ремонтите трябва да бъдат изпълнявани само от сервизният център на GARDENA, както и от специализираните търговци, които са оторизирани от GARDENA.

8. ТЕХНИЧЕСКИ ДАННИ

<i>Помпа</i>	<i>Мярка</i>	<i>Стойност (Арт. 1275-00.510.00)</i>
Номинална мощност	W	24
Макс. дебит	л/ч	180
Макс. налягане	бар	1
Макс. напорна височина	м	10
Макс. дълбочина на потапяне	м	1,5
Макс. температура на водата	°C	35
Мин. ниво на водата при въвеждане в експлоатация (около)	мм	15
Тегло	г	216

<i>Система за контрол на напояването</i>	<i>Мярка</i>	<i>Стойност (Арт. 1407-00.520.00)</i>
--	--------------	---------------------------------------

Напрежение на мрежата	V (AC)	220 – 240
Честота на мрежата	Hz	50
Номинална мощност	W	40
Изходно напрежение	V (DC)	14
Макс. изходящ ток	A	2

9. АКЕСОАРИ/РЕЗЕРВНИ ЧАСТИ

GARDENA Захранваща тръба	Захранваща тръба (15 м, 4,6 мм) за надграждане на системата.	Арт. 1350
GARDENA Капкопреобразувател за вграждане	Капкопреобразуватели за вграждане (10 броя) за надстройка на системата (макс. 40 броя).	Арт. 13317
GARDENA Клинове за тръби	Клинове за тръби (10 бр, 4,6 мм) за надстройка на системата.	Арт. 13218

10. СЕРВИЗ/ГАРАНЦИЯ

Сервиз:

Актуалната информация за контакт с нашия център за сервизно обслужване можете да намерите онлайн на адрес: www.gardena.com/contact

Гаранция:

Гаранцията на производителя е предмет на гаранционните условия и е налична на адрес: www.gardena.com/warranty

11. ИЗХВЪРЛЯНЕ

Изхвърляне на продукта:



Символът означава, че продуктът не е битов отпадък. Рециклирайте го чрез местната система за събиране на електрическо и електронно оборудване.

Това допринася за правилното управление на отпадъците в края на жизнения цикъл. Свържете се с местните власти, местните служби за отпадъци, Вашия сервизен дилър на GARDENA или търговец на дребно за информация. Неправилното изхвърляне може да окаже потенциално отрицателно влияние върху околната среда и човешкото здраве поради потенциалното наличие на опасни вещества.

GARDENA Zavlažování na balkon

1. BEZPEČNOSTNÍ POKYNY	28
2. ROZSAH DODÁVKY	29
3. INSTALACE	29
4. OBSLUHA	30
5. ÚDRŽBA	31
6. SKLADOVÁNÍ	31
7. ODSTRAŇOVÁNÍ CHYB	32
8. TECHNICKÁ DATA	32
9. PŘÍSLUŠENSTVÍ/NÁHRADNÍ DÍLY	33
10. SERVIS/ZÁRUKA	33
11. LIKVIDACE	33

používání přístroje zaškoleny a rozumí tomu, jaké nebezpečí z toho vyplývá. Děti si s produktem nesmějí hrát. Čištění a užitelskou údržbu nesmí provádět děti bez dohledu. Doporučujeme, aby produkt používali mladiství až od 16 let.

Využití odpovídající určenému účelu:

GARDENA Zavlažování na balkon je určena na plně automatické na vodovodu nezávislé zavlažování květinových truhlíků.

Čerpadlo může pracovat zcela ponořené pod vodou (je vodotěsně zapouzdřené) a do čerpaného média je lze ponořit (max. hloubka ponoru, viz 8. TECHNICKÁ DATA).

Výrobek není určen k použití v bazénech.

Produkt není vhodný pro dlouhodobý provoz.

NEBEZPEČÍ! Čerpadlo není určeno k čerpání slané vody, znečištěné vody, leptavých, lehce hořlavých nebo výbušných látek (např. benzin, petrolej, nitro-roztoky), tuků, topných olejů a potravin.

Překlad originálních pokynů.



Tento produkt mohou používat děti od věku 8 let a osoby se sníženými fyzickými, smyslovými nebo mentálními schopnostmi nebo nedostatkem zkušeností a znalostí, pokud jsou pod dohledem nebo byly ohledně bezpečného

1. BEZPEČNOSTNÍ POKYNY

DŮLEŽITÉ!

Přečtěte pečlivě tento návod na použití a uchovejte ho pro opětovné přečtení.

Symbols na produktu:



Přečtěte si návod na provoz.

Obecné bezpečnostní pokyny

Elektrická bezpečnost



NEBEZPEČÍ! Úraz elektrickým proudem!
Nebezpečí poranění elektrickým proudem.

Produkt musí být elektricky napájen přes FI-spínač (RCD) se jmenovitým vypínacím proudem maximálně 30 mA.

Bezpečný provoz

Teplota vody nesmí překročit 35 °C.

Čerpadlo nesmí být použito, pokud se ve vodě nacházejí osoby.

Přepravovaná kapalina může být znečištěna vytékajícím mazacím prostředkem.

Ochranný spínač

Ochrana proti chodu nasucho: Pokud není čerpána žádná voda (malý proud) čerpadlo se automaticky vypne.

→ Doplňte nádrž vodou.

Ochrana proti zablokování: Pokud je motor blokováán (nadměrný proud), čerpadlo se automaticky vypne.

→ Obráťte se na servis GARDENA.

Dodatečné bezpečnostní pokyny

Elektrická bezpečnost



NEBEZPEČÍ! Zástava srdce!

Tento produkt vytváří za provozu elektromagnetické pole. Toto pole může za určitých podmínek působit na funkci aktivních nebo pasivních lékařských implantátů. Aby se vyloučily nebezpečné situace, které by mohly vést k těžkým nebo smrtelným poraněním, měly by osoby s lékařským implantátem před použitím produktu konzultovat svého lékaře a výrobce implantátu.



NEBEZPEČÍ! Úraz elektrickým proudem!

Nebezpečí úrazu elektrickým proudem, pokud je čerpadlo připojeno přímo k elektrické síti.

→ Čerpadlo připojujte jen přes řízení zavlažování, které je součástí dodávky.

Před použitím zkontrolujte, zda není pouzdro řízení zavlažování poškozeno. Poškozené řízení zavlažování nepoužívejte.

Pravidelně kontrolujte přívodní vedení.

Před použitím čerpadla proveďte vždy vizuální prohlídku.

Poškozené čerpadlo nikdy nepoužívejte. Čerpadlo v případě poškození bezpodmínečně nechejte zkontrolovat v servisu firmy GARDENA.

Poškozený spojovací kabel čerpadla smí vyměňovat pouze servis GARDENA.

Při všech pracích na zavlažování na balkon vytáhnout řízení zavlažování ze zásuvky.

Čerpadlo smí být provozováno výhradně na ochranné malé napětí 14-V ve spojení s řízením zavlažování pro čerpadlo GARDENA.

Chránit před deštěm. Řízení zavlažování používejte jen v prostoru chráněném před deštěm.

Osobní bezpečnost



NEBEZPEČÍ! Nebezpečí udušení!

Menší díly mohou být snadno spolknuty. Při použití polyetylenových sáčků hrozí malým dětem nebezpečí udušení. Děti se musí během montáže zdržovat v dostatečné vzdálenosti.

Používejte výhradně originální díly GARDENA, protože jinak není zaručena funkčnost zařízení.

Čerpadlo nenechávejte běžet nasucho.

Dbějte na minimální stav vody podle technických dat.

Nepoužívejte produkt, pokud jste unavení nebo nemocní nebo pod vlivem drog, alkoholů nebo léků. Chvilka nepozornosti během provozu může způsobit těžká zranění.

Neotvírejte čerpadlo více než je stav při expedici (jediná výjimka: Opěrná noha).

2. ROZSAH DODÁVKY

[Obr. D1]:

- 1 x řízení zavlažování pro čerpadlo s 14 volitelnými zavlažovacími programy
- 2 x s ponomé čerpadlo (provozní napětí 14-V)
- 3 10 m trubka rozdělovače \varnothing 4,6 mm (3/16")
- 4 15 x držák trubky \varnothing 4,6 mm (3/16")

- 5 25 x řadový kapač po 2 l/h
- 6 3 x svěrné spojky
- 7 2 x uzavírací čepičky (na vodní přípoj čerpadla)
- 8 1 x čistící jehla
- 9 3 x uzavírací čepičky (na trubku rozdělovače)

3. INSTALACE



NEBEZPEČÍ! Poranění!

Nebezpečí poranění při neúmyslném spuštění produktu.

→ Než začnete produkt instalovat, odpojte produkt od sítě.

Určení množství vody a velikosti nádrže:

Zavlažování květinových truhlíků umožňuje zavlažování až 25 rostlin (při použití jednoho řadového kapače na jednu rostlinu) na maximální délku 10 m.

S příslušenstvím ze systému **GARDENA Micro-Drip-System** (trubky rozdělovače, držáky trubky a řadové kapače) smí být k čerpadlu připojeno maximálně 40 řadových kapačů. Přitom musí být trubky rozdělovače rozděleny na všechny 3 přípoje čerpadla.

Příklad výpočtu:

– Máte **8 rostlin** (rozdělených například do 2 květinových truhlíků) a každá rostlina má být zavlažována pomocí **jednoho řadového kapače**.

- Každá rostlina má být zavlažována **jednou denně množstvím 0,1 litru**.
- Množství vody má vystačit na **10 dní**.

8 (řadových kapačů) x 0,1 litru x 10 (dní) = 8 litrů

→ Potřebujete nádrž s objemem více než 8 litrů (protože se z nádrže za 10 dní také trochu vody odpaří).

Odpovídající zavlažovací program můžete vybrat z tabulky programů (viz 4. OBSLUHA).



POZOR!

Pokud Vám vyjde nádrž větší než 100 litrů, musíte zvážit maximální zatížení Vašeho balkonu (podle DIN 1055).

Trubky rozdělovače připojit k čerpadlu [obr. I1/I2]:

Čerpadlo má 3 přípoje ⑩ pro trubky rozdělovače ③.

1. Nasuňte svěrnou spojku ⑥ na trubku rozdělovače ③.
2. Trubku rozdělovače ③ nasadte na jeden ze tří přípojí ⑩.
3. Našroubujte svěrnou spojku ⑥ na přípoj ⑩.
4. Na nepoužité přípoje ⑩ našroubujte uzavírací čepičky ⑦.

Připojení řadového kapače na trubky rozdělovače [obr. I3]:



POZOR!

První řadový kapač by měl být umístěn přímo nad hladinu vody v nádrži (viz obr. O2). Ten slouží k odvzdušnění zařízení a zabraňuje eventuálnímu protékání vody po vypnutí zařízení, zejména u řadových kapačů, které jsou umístěny níže než je hladina vody.

1. Trubku rozdělovače ③ odstříhnete kolmo na místě montáže řadového kapače ⑤.
2. Nasuňte trubku rozdělovače ③ na doraz na přípoj řadového kapače ⑤.

3. Druhý konec trubky rozdělovače ③ nasuňte na doraz na jiný přípoj řadového kapače ⑤.
4. Kroky 1 až 3 opakujte tak dlouho, až budete mít všechny řadové kapače ⑤ připojeny.
5. Na volný přípoj posledního řadového kapače ⑤ nasuňte uzavírací čepičku ④.

Montáž držáků trubky [obr. O2]:

Doporučujeme montáž 3 držáků trubky na jeden květinový truhlík s délkou 1 m.

1. Držáky trubky ④ zastrčte v požadované poloze do země ve květinovém truhlíku.
2. Zasuňte trubku rozdělovače ③ do držáků trubky ④.

4. OBSLUHA



NEBEZPEČÍ! Poranění!

Nebezpečí poranění při neúmyslném spuštění produktu.

→ Než začnete nádrž plnit, odpojte produkt od sítě.

Poznámka:

Jeden řadový kapač poskytuje asi 2 litry za hodinu.

Zavlažovací programy [obr. O1]:

Zavlažovací programy mohou být nastaveny pomocí otočného přepínače ⑩ na řízení zavlažování. Doba zavlažování se opakuje vždy podle nastavené frekvence zavlažování.

Tabulka programů

Poloha otočného přepínače	Frekvence a doba zavlažování	Cca litrů za den a kapač/výstup
OFF	Žádné zavlažování	
	Jednorázové zavlažování na 3 minuty	0,1 l
4 h 6 min	Každé 4 hodiny na 6 minut	1,2 l
6 h 6 min	Každých 6 hodin na 6 minut	0,8 l
8 h 1 min	Každých 8 hodin na 1 minutu	0,1 l
8 h 3 min	Každých 8 hodin na 3 minuty	0,3 l
8 h 6 min	Každých 8 hodin na 6 minut	0,6 l
12 h 1 min	Každých 12 hodin na 1 minutu	0,07 l
12 h 3 min	Každých 12 hodin na 3 minuty	0,2 l
12 h 6 min	Každých 12 hodin na 6 minut	0,4 l
24 h 1 min	Každý den na 1 minutu	0,03 l
24 h 3 min	Každý den na 3 minuty	0,1 l
24 h 6 min	Každý den na 6 minut	0,2 l
48 h 3 min	Každý 2. den na 3 minuty	0,05 l
48 h 6 min	Každý 2. den na 6 minut	0,1 l
72 h 6 min	Každý 3. den na 6 minut	0,07 l

Spuštění zavlažování [obr. O1/O2]:



POZOR!

Poškození čerpadla, pokud běží nasucho.

→ **Zajistěte, aby byla nádrž vždy dostatečně naplněna vodou.**

1. Naplňte nádrž předem stanoveným množstvím vody. (Zajistěte, aby byla nádrž bezpečně postavena).
2. Postavte čerpadlo do nádrže naplněné vodou. (Zajistěte, aby čerpadlo stálo rovně na dně nádrže).
3. Přepněte otočný přepínač ⑩ do polohy **OFF**.
4. Připojte čerpadlo ② k řízení zavlažování ①.

5. Zastrčte řízení zavlažování ① do zásuvky.
6. Přepněte otočný přepínač ⑩ na požadovaný zavlažovací program.
Zavlažování se spustí a kontrolka ⑬ svítí zeleně.
7. Během prvního zavlažování zkontrolujte těsnost všech spojů.

Pokud chcete změnit zavlažovací program a čas spuštění, musíte nejprve nastavit otočný spínač ⑩ do polohy **VYPNUTO**.

Poznámka: Kontrolky LED jsou aktivní, pouze když je čerpadlo spuštěné.

5. ÚDRŽBA



NEBEZPEČÍ! Poranění!

Nebezpečí poranění při neúmyslném spuštění produktu.

→ **Než začnete s údržbou produktu, odpojte produkt od sítě.**

Čištění čerpadla:



NEBEZPEČÍ! Poranění!

Nebezpečí poranění a riziko poškození produktu.

- **Nečistěte produkt vodním paprskem (zejména ne pod vysokým tlakem).**
- **Nečistěte chemikáliemi, včetně benzínu nebo ředidel. Některé mohou zničit důležité plastové díly.**

→ **Vyčistěte čerpadlo vlhkým hadrem.**

Vyčistěte filtr [obr. M1]:

Aby byl zaručen dlouhodobý, bezporuchový provoz, měl by být filtr ⑭ v pravidelných časových intervalech čištěn.

1. Zatláčte obě aretace ⑫ a opěrnou nohu ⑬ stáhněte dolů.
2. Filtr ⑭ a opěrnou nohu ⑬ vyčistěte pod tekoucí vodou.
3. Všechny díly opět namontujte v obráceném pořadí. Zajistěte, aby obě aretace ⑫ správně zaklaply.

Čerpadlo nesmí být provozováno bez filtru ⑭.

Čištění řízení zavlažování:

Než řízení zavlažování připojíte, zajistěte, aby byly povrch a kontakty řízení zavlažování vždy čisté a suché.

Nepoužívejte tekoucí vodu.

→ Kontakty a plastové díly vyčistěte měkkým suchým hadrem.

6. SKLADOVÁNÍ

Vyřazení z provozu:

Produkt musí být uchováván mimo dosah dětí.

1. Odpojte řízení zavlažování.
2. Vyčistěte čerpadlo a řízení zavlažování (viz 5. ÚDRŽBA).
3. Čerpadlo a řízení zavlažování uchovávejte na suchém a uzavřeném místě, chráněném proti mrazu.

7. ODSTRAŇOVÁNÍ CHYB



NEBEZPEČÍ! Poranění!

Nebezpečí poranění při neúmyslném spuštění produktu.

→ Než začnete odstraňovat chyby produktu, odpojte produkt od sítě.

Problém	Možná příčina	Náprava
Po vypnutí čerpadla zařízení dobíhá	Řadové kapače jsou umístěny pod úrovní hladiny vody.	→ První řadový kapač umístěte nad hladinou vody.
Čerpadlo běží, ale čerpací výkon náhle poklesne	Opěrná noha/filtr je ucpaná(-ý).	→ Vyčistěte opěrnou nohu/filtr.
Kontrolka  na řízení zavlažování nesvítí [obr. O2]	Řízení zavlažování není připojeno. Přerušení zavlažování.	→ Řízení zavlažování připojte. → Počkejte, až se čerpadlo znovu spustí.
Kontrolka  na řízení zavlažování svítí červeně [obr. O2]	Čerpadlo není připojeno.	→ Připojte čerpadlo k řízení zavlažování.
Kontrolka  na řízení zavlažování bliká každou vteřinu červeně [obr. O2]	Čerpadlo je zablokováno (nadměrný proud).	→ Obráťte se na servis GARDENA.
Kontrolka  na řízení zavlažování bliká každé půl sekundy červeně [obr. O2]	Nádrž je prázdná (ochrana proti chodu nasucho).	→ Naplňte nádrž vodou.



POZNÁMKA: V případě jiných poruch se prosím obraťte na Vaše servisní centrum GARDENA. Opravy smí provádět pouze servisní centra GARDENA a odborní prodejci, kteří jsou firmou GARDENA autorizováni.

8. TECHNICKÁ DATA

Čerpadlo	Jednotka	Hodnota (č.v. 1275-00.510.00)
Jmenovitý výkon	W	24
Max. čerpací množství	l/h	180
Max. tlak	bar	1
Max. čerpací výška	m	10
Max. hloubka ponoru	m	1,5
Max. teplota čerpaného média	°C	35
Min. stav vody při uvedení do provozu (asi)	mm	15
Hmotnost	g	216

Řízení zavlažování	Jednotka	Hodnota (č.v. 1407-00.520.00)
Síťové napětí	V (AC)	220 – 240
Síťová frekvence	Hz	50
Jmenovitý výkon	W	40
Výstupní napětí	V (DC)	14
Max. výstupní proud	A	2

9. PŘÍSLUŠENSTVÍ/NÁHRADNÍ DÍLY

Trubka rozdělovače GARDENA	Trubka rozdělovače (15 m, 4,6 mm) na sestavení zařízení.	č.v. 1350
Řadový kapač GARDENA	Řadový kapač (10 kusů) pro montáž zařízení (max. 40 kusů).	č.v. 13317
Držák trubky GARDENA	Držák trubky (10 kusů, 4,6 mm) pro montáž zařízení.	č.v. 13218

3

10. SERVIS/ZÁRUKA

Servis:

Aktuální kontaktní informace na naše servisní oddělení naleznete online na adrese www.gardena.com/contact

Záruka:

Záruka výrobce se řídí záručními podmínkami a naleznete ji na adrese www.gardena.com/warranty

11. LIKVIDACE

Likvidace výrobku:



Symbol znamená, že výrobek nelze zlikvidovat jako domovní odpad. Odevzdejte jej v místním sběrném místě pro recyklaci elektrických a elektronických zařízení.

To přispívá k řádné likvidaci po dosažení konce životnosti. Informace vám poskytnou místní úřady, služby zajišťující zpracování domovního odpadu, servis nebo prodejce GARDENA. Nesprávná likvidace může mít negativní vliv na životní prostředí a lidské zdraví v důsledku potenciální přítomnosti nebezpečných látek.

GARDENA altanvanding

1. SIKKERHEDSANVISNINGER	34
2. MEDFØLGER	35
3. INSTALLATION	35
4. BETJENING	36
5. VEDLIGEHOJDELSE	37
6. OPBEVARING	37
7. FEJLAFHJÆLPNING	38
8. TEKNISKE DATA	38
9. TILBEHØR/RESERVEDELE	39
10. SERVICE/GARANTI	39
11. BORTSKAFFELSE	39

instrueres i de risici, der er forbundet dermed. Desuden må de kun bruge apparatet under opsyn. Børn må ikke lege med produktet. Rengøring og vedligeholdelse må kun gennemføres af børn, hvis de er under opsyn. Vi anbefaler, at produktet ikke anvendes af unge under 16 år.

Tilsigtet anvendelse:

GARDENA Altanvanding er beregnet til fuldautomatisk vanding af blomsterkasser uafhængigt af vandnettet.

Pumpen må være anbragt under vandoverfladen (vandtæt indkapsling) og den dykkes ned i vandet (maks. nedsænkingsdybde se 8. TEKNISKE DATA).

Produktet er ikke beregnet til brug i swimmingpools.

Produktet er ikke egnet til langtidsbrug.

FARE! Pumpen må ikke anvendes i forbindelse med saltvand, spildevand, ætsende, let antændelige eller eksplosive stoffer (f.eks. benzin, petroleum, nitrofortynder), olie, fyringsolie og fødevarer.

Oversættelse af den originale vejledning.



Dette produkt må godt bruges af børn fra og med 8 år, samt af personer med nedsatte fysiske, sensoriske eller mentale evner eller manglende erfaring og viden under forudsætning af, at de vejledes i brugen af apparatet og

1. SIKKERHEDSANVISNINGER

VIGTIGT!

Læs brugsanvisningen omhyggeligt, og opbevar den i nærheden til senere brug.

Symboler på produktet:



Læs brugsvejledningen.

Generelle sikkerhedshenvisninger

Elektrisk sikkerhed



FARE! Elektrisk stød!

Fare for personskader pga. elektrisk stød.

Produktet skal forsynes med strøm via et FI-relæ (RCD) med en nominal brydestrøm på højst 30 mA.

Sikker drift

Vandtemperaturen må ikke overskride 35 °C.

Pumpen må ikke anvendes, når der er personer i vandet.

Pumpemediet kan blive forurenede, hvis der løber smøremiddel ud.

Sikkerhedsafbryder

Tørøbs sikring: Hvis der ikke pumpes vand (understrøm), slukker pumpen automatisk.

→ Efterpåfyld beholderen med vand.

Blokeringsbeskyttelse: Når motoren blokerer (overstrøm) slår pumpen automatisk fra.

→ Henvend dig til GARDENA Service.

Yderligere sikkerhedshenvisninger

Elektrisk sikkerhed



FARE! Hjertestop!

Produktet opretter et elektromagnetisk felt under driften. Dette felt kan under bestemte betingelser have indflydelse på funktionen af aktive eller passive medicinske implantater. For at udelukke livsfarlige situationer, der kan medføre alvorlige kvæstelser med døden til følge, bør personer med et medicinsk implantat sætte sig i forbindelse med en læge eller implantatets producent, inden dette produkt anvendes.



FARE! Elektrisk stød!

Fare for tilskadecomst på grund af elektrisk stød, hvis pumpen tilsluttes direkte til strømnettet.

→ Tilslut kun pumpen ved hjælp af den medfølgende vandingskontrol.

Kontrollér vandingskontrollens hus for skader før brug.

Anvend ikke en beskadiget vandingskontrol.

Kontroller regelmæssigt tilslutningsledningen.

Udfør altid en visuel kontrol før brugen af pumpen.

En beskadiget pumpe må ikke benyttes. En beskadiget pumpe skal altid kontrolleres af GARDENA service.

Kun GARDENA Service kan udskifte beskadigede tilslutningskabler i pumpen.

Træk vandingskontrollen ud af stikdåsen ved alt arbejde på altanvandingen.

Pumpen må udelukkende bruges med 14-V beskyttelseslavspænding i forbindelse med GARDENA vandingskontrollen til pumpe.

Beskyt mod regn. Anvend kun vandingskontrollen i et regnbeskyttet område.

Personlig sikkerhed



FARE! Fare for kvælning!

Små dele kan nemt sluges. Der er risiko for, at små børn kan blive kvælt i polyposen. Hold små børn på afstand under monteringen.

Brug udelukkende originale GARDENA dele, da vi ellers ikke kan garantere for en korrekt funktion af anlægget.

Lad ikke pumpen køre tør.

Overhold minimumvandstanden i henhold til de tekniske data.

Undlad at arbejde med produktet, når du er træt eller påvirket af alkohol, narko eller medicin. Et øjeblikks uopmærksomhed under anvendelsen kan medføre alvorlige kvæstelser.

Åbn ikke pumpen mere end i leveringstilstanden (eneste undtagelse: Foden).

2. MEDFØLGER

[Fig. D1]:

- ① 1 x vandingskontrol til pumpe med 14 valgbare vandingsprogrammer
- ② 1 x dykpumpe (14-V-driftsspænding)
- ③ 10 m fordelingsrør \varnothing 4,6 mm (3/16")
- ④ 15 x rørholder \varnothing 4,6 mm (3/16")
- ⑤ 25 x rækkedrypvander per 2 l/h
- ⑥ 3 x klemmerør
- ⑦ 2 x slutpropper (til vandtilslutning pumpe)
- ⑧ 1 x rengøringsnål
- ⑨ 3 x slutpropper (til fordelingsrør)

3. INSTALLATION



FARE! Legemsbeskadigelse!

Risiko for tilskadekomst, såfremt produktet starter utilsigtet.

→ **Afbryd produktet fra nettet, før du installerer produktet.**

Bestem vandmængde og beholderstørrelse:

Vandingen af blomsterkasser giver mulighed for vanding af op til 25 planter (ved anvendelsen af en rækkedrypvander per plante) til en maks. længde på 10 m.

Med tilbehøret fra **GARDENA Micro-Drip-Systemet** (fordelingsrør, rørholder og rækkedrypvander) må der maksimalt tilsluttes 40 rækkedrypvandere til pumpen. Her skal fordelingsrørene fordeles på alle 3 tilslutninger på pumpen.

Eksempelberegning:

- Du har **8 planter** (f. eks. fordelt på 2 blomsterkasser) og hver plante skal vandes med **en rækkedrypvander**.
- Hver plante skal vandes **en gang dagligt med 0,1 liter** vand.
- Vandmængden skal række til **10 dage**.

8 (rækkedrypvandere) x 0,1 liter x 10 (dage) = 8 liter

→ Du har brug for en beholder med mere end 8 liter (da der på 10 dage også fordampes lidt vand fra beholderen).

Du finder det passende vandingsprogram i programtabellen (se 4. BETJENING).



BEMÆRK!

Hvis den nødvendige beholder overstiger 100 liter, skal du være opmærksom på din altans maksimale vægtbelastning (i henhold til DIN 1055).

Tilslut fordelingsrørene til pumpen [fig. I1/I2]:

Pumpen har 3 tilslutninger ⑩ til fordelingsrørene ③.

1. Skub klemmerøret ⑥ på fordelingsrøret ③.
2. Skub fordelingsrøret ③ på en af de tre tilslutninger ⑩.
3. Skru klemmerøret ⑥ på tilslutningen ⑩.
4. Skru slutproppen ⑦ på de tilslutninger, der ikke anvendes ⑩.

Tilslut rækkedrypvanderne til fordelingsrørene [fig. I3]:



BEMÆRK!

Den første rækkedrypvander skal anbringes direkte over vandoverfladen i beholderen (se fig. O2). Denne anvendes til at udlufte anlægget og forhindrer, at vandet eventuelt løber efter frakoblingen af anlægget, specielt ved rækkedrypvandere, som er anbragt under vandspejlet.

1. Skær fordelingsrøret ③ af lodret på rækkedrypvanderens ⑤ monteringssted.
2. Skub fordelingsrøret ③ til anslag på rækkedrypvanderens tilslutning ⑤.
3. Skub den anden ende af fordelingsrøret ③ til anslag på rækkedrypvanderens anden tilslutning ⑤.
4. Gentag trin 1 til 3, indtil du har tilsluttet alle rækkedrypvandere ⑤.
5. Skub slutproppen ⑧ på den sidste rækkedrypvanders ⑤ frie tilslutning.

Montering af rørholder [fig. O2]:

Vi anbefaler at montere 3 rørholdere per blomsterkasse hver med en længde på 1 m.

1. Stik rørholderne ④ på de ønskede positioner ned i jorden i blomsterkasserne.
2. Klem fordelingsrøret ③ ind i rørholderne ④.

4. BETJENING



FARE! Legemsbeskadigelse!

Risiko for tilskadecomst, såfremt produktet starter utilsigtet.

→ Afbryd produktet fra nettet, før du fylder beholderen.

Bemærk:

En rækkedrypvander har en udbringningsmængde på ca. 2 liter per time.

Vandingsprogrammer [fig. O1]:

Vandingsprogrammerne kan indstilles ved hjælp af drejekontakten ⑪ på vandingskontrollen. Vandingsvarigheden gentages til den indstillede vandingshyppighed.

Programtabel

Drejekontaktstilling	Vandingshyppighed og vandingsvarighed	Liter per dag og rækkedrypvandere/udgang ca.
OFF	Ingen vanding	
	Engangsvanding i 3 minutter	0,1 liter
4 h 6 min	Hver 4. time i 6 minutter	1,2 liter
6 h 6 min	Hver 6. time i 6 minutter	0,8 liter
8 h 1 min	Hver 8. time i 1 minut	0,1 liter
8 h 3 min	Hver 8. time i 3 minutter	0,3 liter
8 h 6 min	Hver 8. time i 6 minutter	0,6 liter
12 h 1 min	Hver 12. time i 1 minut	0,07 liter
12 h 3 min	Hver 12. time i 3 minutter	0,2 liter
12 h 6 min	Hver 12. time i 6 minutter	0,4 liter
24 h 1 min	Hver dag i 1 minut	0,03 liter
24 h 3 min	Hver dag i 3 minutter	0,1 liter
24 h 6 min	Hver dag i 6 minutter	0,2 liter
48 h 3 min	Hver 2. dag i 3 minutter	0,05 liter
48 h 6 min	Hver 2. dag i 6 minutter	0,1 liter
72 h 6 min	Hver 3. dag i 6 minutter	0,07 liter

Start vanding [fig. O1/O2]:



BEMÆRK!

Beskadigelse af pumpen, hvis den løber tør.

→ **Kontrollér, at beholderen altid er fyldt tilstrækkeligt med vand.**

1. Fyld beholderen med den vandmængde, der tidligere blev fastlagt (kontrollér, at beholderen står sikkert).
2. Stil pumpen ind i den beholder, der er fyldt med vand (kontrollér, at pumpen står lige på bunden af beholderen).

3. Drej drejekontakten ⑪ til stillingen **OFF**.
4. Tilslut pumpen ② til vandingskontrollen ①.
5. Stik vandingskontrollen ① i en stikdåse.
6. Drej drejekontakten ⑪ til det ønskede vandingsprogram.
Vandingen starter, og kontrolvisningen ⑬ lyser grønt.
7. Kontrollér alle forbindelser for tæthed under den første vanding.

Hvis vandingsprogrammet og starttidspunktet skal ændres, skal drejekontakten ⑪ først drejes til positionen **OFF**.

Bemærk: Led-indikatorerne er kun aktive, når pumpen kører.

da

5. VEDLIGEHOLDELSE



FARE! Legemsbeskadigelse!

Risiko for tilskadecomst, såfremt produktet starter utilsigtet.

→ **Afbryd produktet fra nettet, før du vedligeholder produktet.**

Rengør pumpe:



FARE! Legemsbeskadigelse!

Fare for kvæstelser og risiko for beskadigelse af produktet.

- Produktet må ikke rengøres med en vandstråle (især ikke under højtryk).
- Må ikke renses med kemikalier samt benzin eller opløsningsmidler. Nogle af disse kan ødelægge vigtige kunststofdele.

→ Rengør pumpen med en fugtig klud.

Rensning af filteret [fig. M1]:

For at sikre en vedvarende og problemfri drift skal filteret ⑭ renses med jævne mellemrum.

1. Tryk de to låse ⑯ ind, og træk foden ⑰ nedad.
2. Rens filteret ⑭ og foden ⑰ under rindende vand.
3. Montér alle dele igen i den omvendte rækkefølge.
Kontrollér, at begge låse ⑯ er gået korrekt i indgreb.
Pumpen må ikke bruges uden filter ⑭.

Rengøring af vandingskontrollen:

Kontrollér, at vandingskontrollens overflade og kontakter altid er rene og tørre, før du tilslutter vandingskontrollen.

Brug ikke flydende vand.

→ Rengør kontakterne og plastikdelene med en blød, tør klud.

6. OPBEVARING

Afbrydelse af brugen:

Produktet skal opbevares utilgængeligt for børn.

1. Tag vandingskontrollen ud.
2. Rengør pumpen og vandingskontrollen (se 5. VEDLIGEHOLDELSE).
3. Opbevar pumpen og vandingskontrollen på et tørt, lukket og frostsikkert sted.

7. FEJLAFHJÆLPNING



FARE! Legemsbeskadigelse!
Risiko for tilskadekomst, såfremt produktet starter utilsigtet.

→ Afbryd produktet fra nettet, før du udbedrer fejl i produktet.

Problem	Mulig årsag	Afhjælpning
Anlægget efterløber, efter at pumpen er slået fra	Rækkedrypvandere ligger under vandspejlet.	→ Anbring den første rækkedrypvander over vandets overflade.
Pumpen kører, men pumpeydelsen falder pludseligt	Fod/filter er tilstoppet.	→ Rengør fod/filter.
Kontrolindikatoren  på vandingskontrollen lyser ikke [fig. O2]	Vandingskontrollen er ikke indsat. Vandingspause.	→ Indsæt vandingskontrollen. → Vent, indtil pumpen starter op igen.
Kontrolindikatoren  på vandingskontrollen lyser rødt [fig. O2]	Pumpe er ikke tilsluttet.	→ Tilslut pumpen på vandingskontrollen.
Kontrolindikatoren  på vandingskontrollen blinker rødt hvert sekund [fig. O2]	Pumpe er blokeret (overstrøm).	→ Henvend dig til GARDENA Service.
Kontrolindikatoren  på vandingskontrollen blinker rødt hvert halve sekund [fig. O2]	Beholder er tom (tørøbssikring).	→ Fyld beholderen med vand.



BEMÆRK: Henvend dig til dit GARDENA Servicecenter i tilfælde af andre fejl. Reparationer må kun udføres af GARDENA Servicecentre eller af forhandlere, som er autoriseret af GARDENA.

8. TEKNISKE DATA

Pumpe	Enhed	Værdi (Varenr. 1275-00.510.00)
Nominal styrke	W	24
Maks. transportmængde	l/h	180
Maks. tryk	bar	1
Maks. leveringshøjde	m	10
Maks. nedsænkingsdybde	m	1,5
Maks. medietemperatur	°C	35
Min. vandstand ved ibrugtagning (ca.)	mm	15
Vægt	g	216

Vandingskontrol	Enhed	Værdi (Varenr. 1407-00.520.00)
Netspænding	V (AC)	220 – 240
Netfrekvens	Hz	50
Nominal styrke	W	40
Udgangsspænding	V (DC)	14
Maks. udgangsstrøm	A	2

9. TILBEHØR/RESERVEDELE

GARDENA Fordelingsrør	Fordelingsrør (15 m, 4,6 mm) til afmontering af anlægget.	Varenr. 1350
GARDENA Rækkedrypvander	Rækkedrypvander (10 stk.) til afmontering af anlægget (maks. 40 stk.).	Varenr. 13317
GARDENA Rørholder	Rørholder (10 stk., 4,6 mm) til afmontering af anlægget.	Varenr. 13218

da

10. SERVICE/GARANTI

Service:

Du kan finde de aktuelle kontaktoplysninger for vores serviceafdeling online på: www.gardena.com/contact

Garanti:

Producentens garanti er underlagt de garantibetingelser, der er tilgængelige på: www.gardena.com/warranty

11. BORTSKAFFELSE

Bortskaffelse af produktet:



Symbolet betyder, at produktet ikke er almindeligt husholdningsaffald. Genanvend det via det lokale indsamlingssystem til elektrisk og elektronisk udstyr.

Dette bidrager til en korrekt affaldshåndtering ved bortskaffelse af udtjente produkter. Kontakt de lokale myndigheder, renovationstjenesterne, din GARDENA-serviceforhandler eller -forhandler for at få yderligere oplysninger. Forkert bortskaffelse kan have potentielt negative virkninger på miljøet og menneskers sundhed på grund af potentiel tilstedeværelse af farlige stoffer.

Σύστημα ποτίσματος μπαλκονιού

1. ΥΠΟΔΕΙΞΕΙΣ ΑΣΦΑΛΕΙΑΣ	40
2. ΠΑΡΑΔΟΤΕΟΣ ΕΞΟΠΛΙΣΜΟΣ	41
3. ΕΓΚΑΤΑΣΤΑΣΗ	41
4. ΧΕΙΡΙΣΜΟΣ	42
5. ΣΥΝΤΗΡΗΣΗ	43
6. ΑΠΟΘΗΚΕΥΣΗ	44
7. ΑΝΤΙΜΕΤΩΠΙΣΗ ΣΦΑΛΜΑΤΩΝ	44
8. ΤΕΧΝΙΚΑ ΧΑΡΑΚΤΗΡΙΣΤΙΚΑ	45
9. ΕΞΑΡΤΗΜΑΤΑ/ΑΝΤΑΛΛΑΚΤΙΚΑ	45
10. ΣΕΡΒΙΣ/ΕΓΓΥΗΣΗ	45
11. ΑΠΟΡΡΙΨΗ	45

ται να παίζουν με το προϊόν. Ο καθαρισμός και οι εργασίες συντήρησης που εκτελούνται από τον πελάτη δεν επιτρέπεται να εκτελούνται από μη επιτηρούμενα παιδιά. Συνιστούμε τη χρήση του προϊόντος μόνο από άτομα άνω των 16 ετών.

Μετάφραση των πρωτότυπων οδηγιών χρήσης.



Αυτό το προϊόν επιτρέπεται να χρησιμοποιείται από παιδιά άνω των 8 ετών καθώς και από άτομα με μειωμένες τις φυσικές, αισθητικές ή διανοητικές ικανότητες ή με έλλειψη πείρας και γνώσεων, εφόσον επιτηρούνται ή έχουν ενημερωθεί για την ασφαλή χρήση του προϊόντος και τους ενδεχόμενους κινδύνους. Τα παιδιά δεν επιτρέπε-

Προβλεπόμενη χρήση:

Το Σύστημα ποτίσματος μπαλκονιού **GARDENA** προορίζεται για το πλήρως αυτόματο, ανεξάρτητο από το δίκτυο ύδρευσης πόσιμα για ζαρντινιέρες.

Η αντλία είναι υποβρύχια (αδιάβροχα περικαλύμματα) και βυθίζεται στο νερό (μέν. βάθος βύθισης, βλέπε 8. ΤΕΧΝΙΚΑ ΧΑΡΑΚΤΗΡΙΣΤΙΚΑ).

Το προϊόν δεν προορίζεται για χρήση σε πισίνες.

Το προϊόν δεν ενδείκνυται για λειτουργία μεγάλης διάρκειας.

ΚΙΝΔΥΝΟΣ! Nicht gefördert werden dürfen Salzwasser, Δεν επιτρέπεται να αντλείται αλμυρό νερό, βρώμικα νερά, διαβρωτικές, εύφλεκτες ή εκρηκτικές ουσίες (π.χ. βενζίνη, φωτιστικό πετρέλαιο, νιτρικό διάλυμα), λάδια, πετρέλαιο και ποτά.

1. ΥΠΟΔΕΙΞΕΙΣ ΑΣΦΑΛΕΙΑΣ

ΣΗΜΑΝΤΙΚΟ!

Μελετήστε με προσοχή τις οδηγίες χρήσης και φυλάξτε τις για μελλοντική χρήση.

Σύμβολα επάνω στο προϊόν:



Μελετήστε τις οδηγίες χρήσης.

Γενικές υποδείξεις ασφαλείας

Ηλεκτρική ασφάλεια



ΚΙΝΔΥΝΟΣ! Ηλεκτροπληξία!
Κίνδυνος τραυματισμού από ηλεκτροπληξία.

Το προϊόν πρέπει να τροφοδοτείται με ρεύμα μέσω αντιηλεκτροληξιακού διακόπτη (RCD) με μέγιστο ονομαστικό ρεύμα απόξευξης 30 mA.

Ασφαλής λειτουργία

Η θερμοκρασία του νερού δεν πρέπει να υπερβαίνει τους 35 °C.

Η αντλία δεν επιτρέπεται να χρησιμοποιηθεί όταν βρίσκονται άτομα μέσα στο νερό.

Το υγρό τροφοδοσίας μπορεί να ρυπανθεί από εξερχόμενα λιπαντικά.

Διακόπτης προστασίας

Συσκευή ασφάλειας κατά στεγνής λειτουργίας: Όταν δεν μεταφέρεται νερό (χαμηλό ρεύμα), η αντλία τίθεται αυτόματα εκτός λειτουργίας.

→ Αναπληρώνετε το νερό στο δοχείο.

Προστασία εμπλοκής: Όταν μπλοκάρει ο κινητήρας (υπερβολικό ρεύμα), η αντλία τίθεται αυτόματα εκτός λειτουργίας.

→ Απευθυνθείτε στο Σέρβις της GARDENA.

Πρόσθετες υποδείξεις ασφαλείας

Ηλεκτρική ασφάλεια



ΚΙΝΔΥΝΟΣ! Καρδιακή ανακοπή!

Αυτό το προϊόν δημιουργεί ηλεκτρομαγνητικό πεδίο κατά τη λειτουργία. Αυτό το πεδίο μπορεί υπό ορι-

σμένες συνθήκες να επηρεάσει τη λειτουργία ενεργητικών ή παθητικών ιατρικών εμφυτευμάτων. Για να αποκλειστεί ο κίνδυνος καταστάσεων που μπορούν να καταλήξουν σε σοβαρούς ή θανάσιμους τραυματισμούς, τα άτομα που φέρουν ιατρικό εμφύτευμα πρέπει να συμβουλευτούν το ιατρό τους ή τον κατασκευαστή του εμφυτεύματος προτού χρησιμοποιήσουν το μηχάνημα.



ΚΙΝΔΥΝΟΣ! Ηλεκτροπληξία!

Κίνδυνος τραυματισμού από ηλεκτροπληξία όταν η αντλία συνδέεται απευθείας στο ηλεκτρικό δίκτυο.

→ Συνδέστε την αντλία αποκλειστικά με το συνοδευτικό σύστημα ελέγχου ποτίσματος.

Ελέγχετε το περιβάλλον του συστήματος ελέγχου ποτίσματος πριν από τη χρήση για ζημιές. Μην χρησιμοποιείτε ένα ελαττωματικό σύστημα ελέγχου ποτίσματος.

Να ελέγχετε τακτικά το αγωγό σύνδεσης.

Προτού χρησιμοποιήσετε την αντλία διεξάγετε πάντοτε οπτικό έλεγχο.

Δεν επιτρέπεται να χρησιμοποιείται μία αντλία που έχει υποστεί βλάβη. Σε περίπτωση βλάβης παραδώστε την αντλία οπωσδήποτε για έλεγχο σε ένα Τμήμα Εξυπηρέτησης Πελατών της GARDENA.

Τα ελαττωματικά καλώδια σύνδεσης της αντλίας μπορούν να αντικατασταθούν μόνο από το Σέρβις της GARDENA.

Για την εκτέλεση οποιασδήποτε εργασίας στο σύστημα ποτίσματος μπαλκονιού αποσυνδέστε το σύστημα ποτίσματος μπαλκονιού από την πρίζα.

Η αντλία επιτρέπεται να χρησιμοποιείται αποκλειστικά με χαμηλή τάση προστασίας 14 V σε συνδυασμό με το σύστημα ελέγχου ποτίσματος για αντλία GARDENA.

Προστατεύετε από τη βροχή. Χρησιμοποιείτε το σύστημα ελέγχου ποτίσματος μόνο σε χώρο προστατευμένο από τη βροχή.

Ατομική ασφάλεια



ΚΙΝΔΥΝΟΣ! Κίνδυνος ασφυξίας!

Μικρά εξαρτήματα μπορούν να καταποθούν εύκολα. Η πλαστική σακούλα εγκυμονεί κίνδυνο ασφυξίας για μικρά παιδιά. Απομακρύνετε τα παιδιά κατά τη διάρκεια της συναρμολόγησης.

Χρησιμοποιείτε αποκλειστικά γνήσια εξαρτήματα GARDENA, επειδή αλλιώς δεν διασφαλίζεται η λειτουργικότητα της εγκατάστασης.

Μην αφήνετε την αντλία να λειτουργεί χωρίς υγρό.

Λαμβάνετε υπόψη την ελάχιστη στάθμη νερού σύμφωνα με τα Τεχνικά χαρακτηριστικά.

Μην χρησιμοποιείτε το προϊόν όταν είστε κουρασμένοι ή υπό την επήρεια ναρκωτικών, οινοπνεύματος ή φαρμάκων. Μια στιγμή απροσεξίας κατά τη λειτουργία μπορεί να προκαλέσει σοβαρούς τραυματισμούς.

Μην ανοίγετε την αντλία πέραν της κατάστασης κατά την παράδοση (μοναδική εξαίρεση το πέλαμα στήριξης).

2. ΠΑΡΑΔΟΤΕΟΣ ΕΞΟΠΛΙΣΜΟΣ

[Εικ. D1]:

- ① 1 x σύστημα ελέγχου ποτίσματος για αντλία με 14 επιλέξιμα προγράμματα ποτίσματος
- ② 1 x υποβρύχια αντλία (τάση λειτουργίας 14 V)
- ③ 10 m σωλήνα διανομής \varnothing 4,6 mm (3/16")
- ④ 15 x στηρίγματα σωλήνα \varnothing 4,6 mm (3/16")

- ⑤ 25 x σταλάκτες σειράς 2 l/h έκαστος
- ⑥ 3 x χιτώνια σύσφιξης
- ⑦ 2 x πώματα (για τη σύνδεση νερού της αντλίας)
- ⑧ 1 x βελόνα καθαρισμού
- ⑨ 3 x πώματα (για σωλήνα διανομής)

3. ΕΓΚΑΤΑΣΤΑΣΗ



ΚΙΝΔΥΝΟΣ! Πρόκληση σωματικής βλάβης! Κίνδυνος τραυματισμού σε περίπτωση τυχαίας εκκίνησης του προϊόντος.

→ Αποσυνδέετε το προϊόν από το δίκτυο προτού το εγκαταστήσετε.

Προσδιορισμός της ποσότητας νερού και του μεγέθους του δοχείου:

Το σύστημα ποτίσματος για ζαρντινιέρες καθιστά δυνατό το πότισμα έως 25 φυτών (με χρήση ενός σταλάκτη σειράς ανά φυτό) σε μέγ. μήκος 10 m.

Με τα παρελκόμενα του συστήματος **GARDENA Micro-Drip-System** (σωλήνας διανομής, στηρίγματα σωλήνα και σταλάκτες σειράς) μπορούν να συνδεθούν το πολύ 40 σταλάκτες σειράς στην αντλία. Οι σωλήνες διανομής πρέπει να καταμετρηθούν και στις 3 συνδέσεις της αντλίας.

Παράδειγμα υπολογισμού:

– Έχετε **8 φυτά** (π.χ., κατανεμημένα σε 2 ζαρντινιέρες) και θέλετε κάθε φυτό να ποτίζεται με **ένα σταλάκτη σειράς**.

- Κάθε φυτό πρέπει να ποτίζεται **μία φορά την ημέρα με 0,1 λίτρο.**
- Η ποσότητα νερού πρέπει να είναι επαρκής για **10 ημέρες.**

8 (σταλάκτες σειράς) x 0,1 λίτρο x 10 (ημέρες) = 8 λίτρα

→ Χρειάζεστε ένα δοχείο χωρητικότητας άνω των 8 λίτρων (επειδή σε 10 ημέρες εξατμίζεται επίσης λίγο νερό από το δοχείο).

Θα βρείτε το αντίστοιχο πρόγραμμα ποτίσματος στον πίνακα προγραμμάτων (βλ. 4. ΧΕΙΡΙΣΜΟΣ).



ΠΡΟΣΟΧΗ!

Όταν το απαιτούμενο δοχείο υπερβαίνει τα 100 λίτρα, πρέπει να λάβετε υπόψη τη μέγ. επιβάρυνση του μπάλκονιού σας από το βάρος (σύμφωνα με το πρότυπο DIN 1055).

Σύνδεση των σωλήνων διανομής με την αντλία [Εικ. 11/12]:

Η αντλία διαθέτει 3 συνδέσεις ⑩ για σωλήνες διανομής ③.

1. Περάστε το χιτώνιο σύσφιξης ⑥ στο σωλήνα διανομής ③.
2. Συνδέστε το σωλήνα διανομής ③ σε μια από τις τρεις συνδέσεις ⑩.
3. Βιδώστε το χιτώνιο σύσφιξης ⑥ στη σύνδεση ⑩.
4. Βιδώστε τα πώματα ⑦ στις μη χρησιμοποιούμενες συνδέσεις ⑩.

Σύνδεση σταλακτών σειράς στους σωλήνες διανομής [Εικ. 13]:



ΠΡΟΣΟΧΗ!

Ο πρώτος σταλάκτης σειράς πρέπει να τοποθετηθεί απευθείας επάνω από την επιφάνεια του νερού στο δοχείο (βλ. εικ. 02). Αυτός ο σταλάκτης εξυπηρετεί τον αερισμό της εγκατάστασης και αποτρέπει την ενδεχόμενη συμπληρωματική ροή του νερού μετά την απενεργοποίηση της εγκατάστασης, ιδίως στους σταλάκτες που τοποθετούνται κάτω από τη στάθμη του νερού.

1. Κόψτε το σωλήνα διανομής ③ κατακόρυφα στο σημείο εγκατάστασης του σταλάκτη σειράς ⑤.
2. Σπρώξτε το σωλήνα διανομής ③ μέχρι να τερματίσει στη σύνδεση του σταλάκτη σειράς ⑤.
3. Σπρώξτε το άλλο άκρο του σωλήνα διανομής ③ μέχρι να τερματίσει στην άλλη σύνδεση του σταλάκτη σειράς ⑤.
4. Επαναλάβετε τα βήματα 1 έως 3 μέχρι να ολοκληρωθεί η σύνδεση όλων των σταλακτών σειράς ⑤.
5. Σπρώξτε στην ελεύθερη σύνδεση του τελευταίου σταλάκτη σειράς ⑤ το πώμα ⑨.

Συναρμολόγηση στηρίγματος σωλήνα [Εικ. 02]:

Συνιστάται η συναρμολόγηση 3 στηριγμάτων σωλήνα ανά ζαρντινιέρα με μήκος 1 m.

1. Τοποθετήστε τα στηρίγματα σωλήνα ④ στα επιθυμητά σημεία στο χώμα της ζαρντινιέρας.
2. Στερεώστε το σωλήνα διανομής ③ στα στηρίγματα σωλήνα ④.

4. ΧΕΙΡΙΣΜΟΣ



ΚΙΝΔΥΝΟΣ! Πρόκληση σωματικής βλάβης!
Κίνδυνος τραυματισμού σε περίπτωση τυχαίας εκκίνησης του προϊόντος.

→ Απουσυνδέετε το προϊόν από το ηλεκτρικό δίκτυο προτού πληρώσετε το δοχείο.

Προγράμματα ποτίσματος [Εικ. 01]:

Μπορείτε να ρυθμίζετε τα προγράμματα ποτίσματος με τον περιστροφικό διακόπτη ⑪ στο σύστημα ελέγχου

ποτίσματος. Η διάρκεια ποτίσματος επαναλαμβάνεται κάθε φορά με την επιλεγμένη συχνότητα ποτίσματος.

Υποδειξη:

Ένας σταλάκτης σειράς έχει παροχή περίπου 2 λίτρων ανά ώρα.

Πίνακας προγραμμάτων

Θέση περιστροφικού διακόπτη	Συχνότητα και διάρκεια ποτίσματος	Λίτρα ανά ημέρα και σταλάκτες/έξοδο κατά προσέγγιση
OFF	Χωρίς πότισμα	
	Μεμονωμένο πότισμα για 3 λεπτά	0,1 l
4 h 6 min	Ανά 4 ώρες για 6 λεπτά	1,2 l
6 h 6 min	Ανά 6 ώρες για 6 λεπτά	0,8 l
8 h 1 min	Ανά 8 ώρες για 1 λεπτό	0,1 l
8 h 3 min	Ανά 8 ώρες για 3 λεπτά	0,3 l
8 h 6 min	Ανά 8 ώρες για 6 λεπτά	0,6 l

12 h 1 min	Ανά 12 ώρες για 1 λεπτό	0,07 l
12 h 3 min	Ανά 12 ώρες για 3 λεπτά	0,2 l
12 h 6 min	Ανά 12 ώρες για 6 λεπτά	0,4 l
24 h 1 min	Καθημερινά για 1 λεπτό	0,03 l
24 h 3 min	Καθημερινά για 3 λεπτά	0,1 l
24 h 6 min	Καθημερινά για 6 λεπτά	0,2 l
48 h 3 min	Ανά 2 ημέρες για 3 λεπτά	0,05 l
48 h 6 min	Ανά 2 ημέρες για 6 λεπτά	0,1 l
72 h 6 min	Ανά 3 ημέρες για 6 λεπτά	0,07 l

Έναρξη του ποτίσματος [Εικ. 01/02]:



ΠΡΟΣΟΧΗ!

Πρόκληση ζημιών στην αντλία όταν αυτή λειτουργεί χωρίς υγρό.

→ Φροντίζετε ώστε να υπάρχει πάντοτε στο δοχείο επαρκής ποσότητα νερού.

1. Πληρώστε το δοχείο με την ποσότητα νερού που προσδιορίσατε προηγουμένως (διασφαλίστε την ευστάθεια του δοχείου).
2. Τοποθετήστε την αντλία στο γεμάτο με νερό δοχείο (φροντίστε ώστε η αντλία να στηρίζεται επίπεδα στον πυθμένα του δοχείου).
3. Περιστρέψτε τον περιστροφικό διακόπτη ⑩ στη θέση **OFF**.

4. Συνδέστε την αντλία ② στο σύστημα ελέγχου ποτίσματος ①.
5. Συνδέστε το σύστημα ελέγχου ποτίσματος ① με μια πρίζα.
6. Περιστρέψτε τον περιστροφικό διακόπτη ⑩ στο επιθυμητό πρόγραμμα ποτίσματος.
Το πότισμα ξεκινά και η ένδειξη ελέγχου ⑥ ανάβει με πράσινο χρώμα.
7. Κατά το πρώτο πότισμα ελέγξτε τη στεγανότητα όλων των συνδέσεων.

Εάν πρόκειται να αλλάξετε το πρόγραμμα ποτίσματος και την ώρα έναρξης, ο περιστροφικός διακόπτης ⑩ πρέπει πρώτα να γυρίσει στη θέση **ΕΚΤΟΣ ΛΕΙΤΟΥΡΓΙΑΣ**.

Σημειώστε: Οι ενδεικτικές λυχνίες LED είναι ενεργές μόνο όταν η αντλία λειτουργεί.

5. ΣΥΝΤΗΡΗΣΗ



ΚΙΝΔΥΝΟΣ! Πρόκληση σωματικής βλάβης!

Κίνδυνος τραυματισμού σε περίπτωση τυχαίας εκκίνησης του προϊόντος.

→ Αποσυνδέστε το προϊόν από το ηλεκτρικό δίκτυο προτού το συντηρήσετε.

Καθαρισμός της αντλίας:



ΚΙΝΔΥΝΟΣ! Πρόκληση σωματικής βλάβης!

Κίνδυνος τραυματισμού και πρόκλησης ζημίας στο προϊόν.

- Μην καθαρίζετε το προϊόν με δέσμη νερού (ιδιαίτερα δέσμη νερού υψηλής πίεσης).
- Μην χρησιμοποιείτε χημικά προϊόντα, συμπεριλαμβανομένης της βενζίνης ή διαλυτές. Ορισμένα από αυτά τα προϊόντα μπορούν να καταστρέψουν σημαντικά πλαστικά εξαρτήματα.

→ Καθαρίζετε την αντλία με υγρό πανί.

Καθαρισμός φίλτρου [Εικ. M1]:

Για να διασφαλιστεί μόνιμη, απρόσκοπτη λειτουργία του φίλτρου ⑭ πρέπει να καθαρίζεται σε τακτά χρονικά διαστήματα.

1. Πιέστε προς τα μέσα και τις δύο ασφάλειες ⑫ και τραβήξτε το πέλαμα στήριξης ⑬ προς τα κάτω.
2. Καθαρίζετε το φίλτρο ⑭ και το πέλαμα στήριξης ⑬ κάτω από τρεχούμενο νερό.
3. Συναρμολογήστε και πάλι όλα τα εξαρτήματα με την αντίστροφη σειρά. Βεβαιωθείτε ότι οι δύο ασφάλειες ⑫ έχουν ασφαλίσει σωστά.

Η αντλία δεν επιτρέπεται να λειτουργεί χωρίς το φίλτρο ⑭.

Καθαρισμός του συστήματος ελέγχου ποτίσματος:

Φροντίζετε ώστε η επιφάνεια και οι επαφές του συστήματος ελέγχου ποτίσματος να είναι πάντοτε καθαρές και στεγνές προτού συνδέσετε το σύστημα ελέγχου ποτίσματος.

Μην χρησιμοποιείτε τρεχούμενο νερό.

→ Καθαρίζετε τις επαφές και τα πλαστικά εξαρτήματα με μαλακό, στεγνό πανί.

6. ΑΠΟΘΗΚΕΥΣΗ

Θέση εκτός λειτουργίας:

Το προϊόν πρέπει να φυλάσσεται σε μέρος στο οποίο δεν έχουν πρόσβαση παιδιά.

1. Αποσυνδέστε το σύστημα ελέγχου ποτίσματος.
2. Καθαρίστε την αντλία και το σύστημα ελέγχου ποτίσματος (βλ. 5. ΣΥΝΤΗΡΗΣΗ).
3. Φυλάσσετε την αντλία και το σύστημα ελέγχου ποτίσματος σε στεγνό, κλειστό και ασφαλή από τον παγετό χώρο.



7. ΑΝΤΙΜΕΤΩΠΙΣΗ ΣΦΑΛΜΑΤΩΝ



ΚΙΝΔΥΝΟΣ! Πρόκληση σωματικής βλάβης!

Κίνδυνος τραυματισμού σε περίπτωση τυχαίας εκκίνησης του προϊόντος.

→ Αποσυνδέστε το προϊόν από το ηλεκτρικό δίκτυο προτού αντιμετωπίσετε σφάλματά του.

Πρόβλημα	Αιτία	Αντιμετώπιση
Η εγκατάσταση λειτουργεί συμπληρωματικά μετά την απενεργοποίηση της αντλίας	Οι σταλάκτες σειράς βρίσκονται κάτω από τη στάθμη του νερού.	→ Τοποθετήστε τον πρώτο σταλάκτη σειράς επάνω από την επιφάνεια του νερού.
Η αντλία λειτουργεί, αλλά μειώνεται απότομα η απόδοσή της	Το πέλμα στήριξης/ φίλτρο είναι φραγμένο.	→ Καθαρίστε το πέλμα στήριξης/ φίλτρο.
Η ένδειξη ελέγχου  στο σύστημα ελέγχου ποτίσματος δεν ανάβει [Εικ. Ο2]	Το σύστημα ελέγχου ποτίσματος δεν έχει συνδεθεί. Παύση ποτίσματος.	→ Συνδέστε το σύστημα ελέγχου ποτίσματος. → Περιμένετε μέχρι να ξεκινήσει ξανά η αντλία.
Η ένδειξη ελέγχου  στο σύστημα ελέγχου ποτίσματος ανάβει με κόκκινο χρώμα [Εικ. Ο2]	Η αντλία δεν έχει συνδεθεί.	→ Συνδέστε την αντλία στο σύστημα ελέγχου ποτίσματος.
Η ένδειξη ελέγχου  στο σύστημα ελέγχου ποτίσματος αναβοσβήνει ανά δευτερόλεπτο με κόκκινο χρώμα [Εικ. Ο2]	Εμπλοκή της αντλίας (υπερένταση ρεύματος).	→ Απευθυνθείτε στο Σέρβις της GARDENA.
Η ένδειξη ελέγχου  στο σύστημα ελέγχου ποτίσματος αναβοσβήνει ανά μισό δευτερόλεπτο με κόκκινο χρώμα [Εικ. Ο2]	Το δοχείο είναι κενό (ασφάλεια λειτουργίας χωρίς υγρό).	→ Πληρώστε το δοχείο με νερό.



ΥΠΟΔΕΙΞΗ: Για άλλες βλάβες απευθυνθείτε στο κέντρο σέρβις της εταιρείας GARDENA. Επισκευές επιτρέπεται να εκτελούνται μόνο από τα κέντρα σέρβις της εταιρείας GARDENA καθώς και από εξειδικευμένους αντιπροσώπους εξουσιοδοτημένους από την εταιρεία GARDENA.

8. ΤΕΧΝΙΚΑ ΧΑΡΑΚΤΗΡΙΣΤΙΚΑ

<i>Αντλία</i>	<i>Μονάδα</i>	<i>Τιμή (Κωδ. 1275-00.510.00)</i>
Ισχύς δικτύου	W	24
Μέγ. ικανότητα άντλησης	l/h	180
Μέγ. πίεση	bar	1
Μεγ. ύψος άντλησης	m	10
Μέγ. βάθος βύθισης	m	1,5
Μέγ. θερμοκρασία αντλούμενου νερού	°C	35
Ελάχ. στάθμη νερού κατά τη θέση σε λειτουργία (περ.)	mm	15
Βάρος	g	216

<i>Σύστημα ελέγχου ποτίσματος</i>	<i>Μονάδα</i>	<i>Τιμή (Κωδ. 1407-00.520.00)</i>
Τάση δικτύου	V (AC)	220 – 240
Συχνότητα δικτύου	Hz	50
Ισχύς δικτύου	W	40
Τάση εξόδου	V (DC)	14
Μέγιστο ρεύμα εξόδου	A	2

9. ΕΞΑΡΤΗΜΑΤΑ/ΑΝΤΑΛΛΑΚΤΙΚΑ

Σωλήνας διανομής GARDENA	Σωλήνας διανομής (15 m, 4,6 mm) για την επέκταση της εγκατάστασης.	Κωδ. 1350
Σταλάκτες σειράς GARDENA	Σταλάκτες σειράς (10 τεμάχια) για επέκταση της εγκατάστασης (το πολύ 40 τεμάχια).	Κωδ. 13317
Στήριγμα σωλήνα GARDENA	Στήριγματα σωλήνα (10 τεμάχια, 4,6 mm) για την επέκταση της εγκατάστασης.	Κωδ. 13218

10. ΣΕΡΒΙΣ/ΕΓΓΥΗΣΗ

Σέρβις:

Μπορείτε να βρείτε τα τρέχοντα στοιχεία επικοινωνίας για το τμήμα σέρβις στη διεύθυνση:
www.gardena.com/contact

Εγγύηση:

Η εγγύηση του κατασκευαστή υπόκειται στους όρους της εγγύησης που διατίθενται στη διεύθυνση:
www.gardena.com/warranty

11. ΑΠΟΡΡΙΨΗ

Απόρριψη του προϊόντος:



Το σύμβολο σημαίνει ότι το προϊόν δεν είναι οικιακό απόρριμμα. Ανακυκλώστε μέσω του τοπικού συστήματος συλλογής ηλεκτρικού και ηλεκτρονικού εξοπλισμού.

Αυτό συμβάλλει στην ορθή διαχείριση των αποβλήτων στο τέλος του κύκλου ζωής τους. Επικοινωνήστε με τις τοπικές αρχές, τις υπηρεσίες διαχείρισης οικιακών απορριμμάτων, τον αντιπρόσωπο σέρβις ή το κατάστημα λιανικής της GARDENA για πληροφορίες. Η ασφαλή απόρριψη ενδέχεται να έχει αρνητικές επιπτώσεις στο περιβάλλον και την ανθρώπινη υγεία, λόγω της πιθανής παρουσίας επικίνδυνων ουσιών.

Riego para balcones GARDENA

1. AVISOS DE SEGURIDAD	46
2. ELEMENTOS INCLUIDOS	47
3. INSTALACIÓN	47
4. MANEJO	48
5. MANTENIMIENTO	49
6. ALMACENAMIENTO	50
7. SOLUCIÓN DE AVERÍAS	50
8. DATOS TÉCNICOS	51
9. ACCESORIOS/PIEZAS DE RECAMBIO	51
10. SERVICIO/GARANTÍA	51
11. ELIMINACIÓN	51

Traducción de las instrucciones de empleo originales.



Los niños a partir de los 8 años y en adelante así como personas con discapacidad física, sensoria o mental, o bien con falta de experiencia y conocimientos sólo pueden usar el producto bajo la supervisión de una persona responsable, o si son instruidas en cuanto al empleo seguro del producto y compren-

den los posibles peligros resultantes. Los niños deberán ser vigilados para asegurarse de que no pueden jugar con el producto. Los niños sólo pueden limpiar o mantener el producto bajo vigilancia de una persona responsable. El uso de este producto está indicado para jóvenes mayores de 16 años.

Uso adecuado:

El **Riego para balcones GARDENA** está concebido para regar jardineras de forma totalmente automática e independiente de la red de suministro de agua.

La bomba puede sumergirse totalmente (protección hermética al agua) en el agua (profundidad de inmersión, consulte el capítulo 8. DATOS TÉCNICOS).

El producto no está diseñado para su uso en piscinas.

El producto no ha sido concebido para un funcionamiento continuo.

¡PELIGRO! No está permitido el uso de la bomba en aguas salinas, aguas sucias, líquidos corrosivos, fácilmente inflamables o explosivos (p.ej., gasolina, petróleo, nitrodiluyentes), aceites, fuel y productos alimenticios.

1. AVISOS DE SEGURIDAD

¡IMPORTANTE!

Lea las instrucciones de uso y guárdelas a mano para su consulta posterior.

Explicación de los símbolos en el producto:



Lea las instrucciones de empleo.

Avisos generales de seguridad

Seguridad eléctrica



¡PELIGRO! ¡Descarga eléctrica!
Riesgo de lesión por descarga eléctrica.

El producto se debe alimentar a través de un dispositivo de corriente residual (RCD) con una corriente nominal residual de funcionamiento no superior a 30 mA.

Funcionamiento seguro

La temperatura del agua no debe superar los 35 °C.

Si se encuentran personas en el agua, no debe utilizarse la bomba.

El líquido aspirado puede ensuciarse con el lubricante saliente.

Interruptor diferencial

Seguro contra el funcionamiento en seco: si no se bombea agua (subcorriente), la bomba se desconecta automáticamente.

→ Añada agua al depósito.

Protección contra el bloqueo: si el motor se bloquea (sobrecorriente), la bomba se desconecta automáticamente.

→ Póngase en contacto con el Servicio Técnico de GARDENA.

Avisos adicionales de seguridad

Seguridad eléctrica



¡PELIGRO! ¡Parada cardiaca!

Este producto genera un campo electromagnético durante el funcionamiento. Este campo puede influir, bajo determinadas circunstancias, en el modo de funcionamiento de implantes médicos

activos o pasivos. Con el fin de evitar el riesgo de situaciones que pudieran conllevar lesiones graves o incluso mortales, las personas que lleven un implante médico deberán consultar al médico y fabricante del implante antes de usar este producto.



¡PELIGRO! ¡Descarga eléctrica!

Peligro de lesiones por descarga eléctrica si se conecta directamente la bomba a la red eléctrica.

→ **Conecte la bomba exclusivamente a través del control de riego incluido en el equipo.**

Antes del uso, verifique que la carcasa del control de riego no presente daños ni deterioros. No utilice el control de riego si presenta daños o deterioros.

Compruebe a intervalos regulares de tiempo la tubería de conexión.

Controle visualmente la bomba antes de cada uso.

No está permitido el uso de una bomba defectuosa. En caso de defectos, debe hacerse controlar la bomba por el servicio postventa de GARDENA.

Los cables de conexión de la bomba que han sufrido daños sólo pueden ser cambiados por el servicio postventa de GARDENA.

Desenchufe el control de riego de la toma de corriente siempre que vaya a manipular el riego para balcones.

La bomba debe funcionar exclusivamente a una tensión baja de protección de 14 V, y siempre en combinación con el control de riego GARDENA para bombas.

Proteger de la lluvia. Utilice el control de riego solamente en lugares resguardados de la lluvia.

Seguridad personal



¡PELIGRO! ¡Peligro de asfixia!

Las piezas pequeñas se pueden ingerir con facilidad. Los niños pequeños corren el riesgo de asfixiarse con la bolsa. Por este motivo, mantenga a los niños pequeños alejados del lugar de montaje.

Utilice exclusivamente piezas originales GARDENA, ya que de lo contrario no puede garantizarse la operatividad de la instalación.

No dejar que la bomba funcione en seco.

Observe el nivel mínimo de agua indicado en los Datos técnicos.

Nunca utilice el producto si está cansado(a) o si se encuentra bajo los efectos de alcohol, drogas o medicamentos. Un momento de distracción mientras trabaja con el producto puede causar lesiones graves.

No abra la bomba más de lo que esté en su estado inicial, en el momento de la entrega (única excepción: la base).

2. ELEMENTOS INCLUIDOS

[Fig. D1]:

- ① 1 control de riego para bombas con 14 programas de riego seleccionables
- ② 1 bomba sumergible (tensión de servicio: 14 V)
- ③ 10 m de tubo de distribución, 4,6 mm \varnothing (3/16")
- ④ 15 portagoteros de 4,6 mm \varnothing (3/16")

⑤ 25 goteros lineales, 2 l/h cada uno

⑥ 3 casquillos de apriete

⑦ 2 tapones de cierre (para las conexiones de agua de la bomba)

⑧ 1 aguja limpiadora

⑨ 3 tapones de cierre (para el tubo de distribución)

3. INSTALACIÓN



¡PELIGRO! ¡Lesiones corporales!

Peligro de lesiones si el producto se pone en marcha accidentalmente.

→ **Desconecte el producto de la red eléctrica antes de instalarlo.**

Cálculo de la cantidad de agua y el tamaño del depósito:

El riego automático para jardineras permite regar hasta 25 plantas (utilizando un gotero lineal por planta) en una longitud máx. de 10 m.

Con los accesorios del **sistema Micro Drip GARDENA** (tubo de distribución, soportes de tubo y goteros lineales) solo pueden conectarse a la bomba 40 goteros lineales, como máximo. Los tubos de distribución tienen que repararse entre las 3 conexiones de la bomba.

Ejemplo de cálculo:

- Tiene usted **8 plantas** (p. ej., repartidas en 2 jardineras) y desea regar cada planta con un **gotero lineal**.
- Quiere regar cada planta **una vez al día con 0,1 litros** de agua.
- Quiere que la cantidad de agua sea suficiente para **10 días**.

8 (goteros lineales) x 0,1 litros x 10 (días) = 8 litros

→ Necesitará un recipiente de más de 8 litros de capacidad (ya que en 10 días se evapora parte del agua que contiene).

En la tabla de programas encontrará el programa de riego adecuado (consulte 4. MANEJO).

**¡ATENCIÓN!**

Si se requiere un depósito de más de 100 litros, deberá tener en cuenta el peso máximo que puede soportar su balcón (conforme a DIN 1055).

Conexión de los tubos de distribución a la bomba [fig. I1/I2]:

La bomba cuenta con 3 conexiones ⑩ para tubos de distribución ③.

1. Acople el casquillo de apriete ⑥ al tubo de distribución ③.
2. Encaje el tubo de distribución ③ en una de las tres conexiones ⑩.
3. Enrosque el casquillo de apriete ⑥ a la conexión ⑩.
4. Enrosque los tapones de cierre ⑦ a las conexiones que queden libres ⑩.

Conexión de los goteros lineales a los tubos de distribución [fig. I3]:**¡ATENCIÓN!**

El primer gotero lineal debe colocarse justo por encima de la superficie del agua del depósito (ver fig. O2). Sirve para ventilar el sistema y previene que siga saliendo agua tras la desconexión del sistema, especialmente en el caso de los goteros lineales que se encuentran por debajo del nivel del agua.

1. Corte el tubo de distribución ③ verticalmente en el punto donde vaya a instalar el gotero lineal ⑤.
2. Encaje hasta el tope el tubo de distribución ③ en la conexión del gotero lineal ⑤.
3. Encaje el otro extremo del tubo de distribución ③ hasta el tope en la otra conexión del gotero lineal ⑤.
4. Repita los pasos 1 a 3 hasta que haya conectado todos los goteros lineales ⑤.
5. Coloque el tapón de cierre ⑨ en la conexión que quede libre en el último gotero lineal ⑤.

Montaje de los portagoteros [fig. O2]:

Recomendamos montar 3 portagoteros por jardinera de 1 m de longitud.

1. Introduzca los portagoteros ④ en la tierra de la jardinera, situándolos en los lugares deseados.
2. Encaje el tubo de distribución ③ en los portagoteros ④.

4. MANEJO

**¡PELIGRO! ¡Lesiones corporales!**

Peligro de lesiones si el producto se pone en marcha accidentalmente.

→ **Desconecte el producto de la red eléctrica antes de llenar el recipiente.**

Nota:

Cada gotero lineal emite aprox. 2 litros por hora.

Programas de riego [fig. O1]:

Los programas de riego pueden ajustarse mediante el interruptor giratorio ⑪ situado en el control de riego. El riego se repetirá con la frecuencia y la duración ajustadas.

Tabla de programas

Posición del interruptor giratorio	Frecuencia de riego y duración de riego	Litros por día y gotero/salida aprox.
OFF	No hay riego	
	Un solo riego durante 3 minutos	0,1 l
4 h 6 min	Cada 4 horas durante 6 minutos	1,2 l
6 h 6 min	Cada 6 horas durante 6 minutos	0,8 l
8 h 1 min	Cada 8 horas durante 1 minuto	0,1 l
8 h 3 min	Cada 8 horas durante 3 minutos	0,3 l
8 h 6 min	Cada 8 horas durante 6 minutos	0,6 l

12 h 1 min	Cada 12 horas durante 1 minuto	0,07 l
12 h 3 min	Cada 12 horas durante 3 minutos	0,2 l
12 h 6 min	Cada 12 horas durante 6 minutos	0,4 l
24 h 1 min	Cada día durante 1 minuto	0,03 l
24 h 3 min	Cada día durante 3 minutos	0,1 l
24 h 6 min	Cada día durante 6 minutos	0,2 l
48 h 3 min	Cada 2 días durante 3 minutos	0,05 l
48 h 6 min	Cada 2 días durante 6 minutos	0,1 l
72 h 6 min	Cada 3 días durante 6 minutos	0,07 l

Puesta en marcha del riego [fig. O1/O2]:



¡ATENCIÓN!

La bomba resulta dañada si funciona en seco.

→ Asegúrese de que el recipiente esté siempre suficientemente lleno de agua.

1. Llene el recipiente con la cantidad de agua previamente calculada (asegúrese de que el recipiente se encuentre sobre una base firme).
2. Coloque la bomba en el recipiente lleno de agua (asegúrese de que la bomba se encuentre bien asentada en la base del recipiente).
3. Gire el interruptor giratorio (11) a la posición **OFF**.

4. Conecte la bomba (2) al control de riego (1).
5. Enchufe el control de riego (1) en una toma de corriente.
6. Gire el interruptor giratorio (11) hasta el programa de riego deseado.
El riego se pone en marcha y el indicador de control (12) se ilumina en verde.
7. Controle la hermeticidad de todas las conexiones durante el primer riego.

Si se van a cambiar el programa de riego y la hora de inicio, el interruptor giratorio (11) debe colocarse primero en la posición de apagado **OFF**.

Nota: Los indicadores LED solo están activos cuando la bomba está en funcionamiento.

5. MANTENIMIENTO



¡PELIGRO! ¡Lesiones corporales!

Peligro de lesiones si el producto se pone en marcha accidentalmente.

→ Desconecte el producto de la red eléctrica antes de someterlo a trabajos de mantenimiento.

Limpieza de la bomba:



¡PELIGRO! ¡Lesiones corporales!

Peligro de lesión y riesgo de dañar el producto.

- No limpie el producto con un chorro de agua (particularmente no limpie utilizando alta presión).
- No limpie con productos químicos, inclusive bencina ni disolventes. Algunos pueden destruir piezas de plástico importantes.

→ Limpie la bomba con un paño húmedo.

Limpieza del filtro [fig. M1]:

A fin de garantizar un funcionamiento duradero y sin problemas, se deberá limpiar el filtro (14) a intervalos regulares de tiempo.

1. Presione las dos lengüetas de enclavamiento (12) y extraiga la base tirando de ella hacia abajo (13).
2. Lave el filtro (14) y la base (13) con agua abundante.
3. Vuelva a montar todas las piezas procediendo en la secuencia inversa. Asegúrese de que las dos lengüetas de enclavamiento (12) estén correctamente encajadas.

La bomba no se puede hacer funcionar sin el filtro (14).

Limpieza del control de riego:

Asegúrese de que la superficie y los contactos del control de riego estén siempre limpios y secos antes de conectar el control de riego.

No utilice agua corriente.

→ Limpie los contactos y las piezas de plástico con un paño suave y seco.

6. ALMACENAMIENTO

Puesta fuera de servicio:

El producto se deberá guardar fuera del alcance de los niños.

1. Desenchufe el control de riego.
2. Limpie la bomba y el control de riego (ver 5. MANTENIMIENTO).
3. Guarde la bomba y el control de riego en un lugar seco, cerrado y a prueba de heladas.





7. SOLUCIÓN DE AVERÍAS



¡PELIGRO! ¡Lesiones corporales!

Peligro de lesiones si el producto se pone en marcha accidentalmente.

→ **Desconecte el producto de la red eléctrica antes de solucionar errores.**

Problema	Posible causa	Solución
El sistema sigue funcionando tras desconectar la bomba	Los goteros lineales se encuentran por debajo del nivel del agua.	→ Ponga el primer gotero lineal por encima de la superficie del agua.
La bomba marcha, pero la potencia desciende bruscamente	La base/el filtro están obstruidos.	→ Limpie la base/el filtro.
El indicador de control  del control de riego no se enciende [fig. O2]	El control de riego no está enchufado.	→ Enchufe el control de riego.
	Riego en pausa.	→ Espere a que la bomba vuelva a ponerse en marcha.
El indicador de control  del control de riego se ilumina en rojo [fig. O2]	No está conectada la bomba.	→ Conecte la bomba al control de riego.
El indicador de control  del control de riego parpadea en rojo una vez por segundo [fig. O2]	La bomba está bloqueada (sobrecorriente).	→ Póngase en contacto con el Servicio Técnico de GARDENA.
El indicador de control  del control de riego parpadea en rojo dos veces por segundo [fig. O2]	El recipiente está vacío (seguro contra el funcionamiento en seco).	→ Llene de agua el depósito.



NOTA: En caso de avería, rogamos dirigirse a su Centro de Servicio Técnico de GARDENA. Únicamente los Centros de Servicio Técnico de GARDENA, así como los distribuidores autorizados por GARDENA, pueden realizar reparaciones en sus productos.

8. DATOS TÉCNICOS

<i>Bomba</i>	Unidad	Valor (ref. 1275-00.510.00)
Potencia nominal	W	24
Caudal máx.	l/h	180
Presión máx.	bar	1
Alt. elevación máx.	m	10
Prof. inmersión máx.	m	1,5
Temperatura máx. del medio	°C	35
Nivel mín. de agua para la puesta en marcha (aprox.)	mm	15
Peso	g	216

<i>Control de riego</i>	Unidad	Valor (ref. 1407-00.520.00)
Tensión a la red	V (AC)	220 – 240
Frecuencia de la red	Hz	50
Potencia nominal	W	40
Tensión de salida	V (DC)	14
Corriente de salida máx.	A	2

9. ACCESORIOS/PIEZAS DE RECAMBIO

Tubo de distribución GARDENA	Tubo de distribución (15 m, 4,6 mm) para ampliar el sistema.	ref. 1350
Goteros lineales GARDENA	Goteros lineales (10 unidades) para ampliar el sistema (máx. 40 unidades).	ref. 13317
Soportes de tubo GARDENA	Soportes de tubo (10 unidades, 4,6 mm) para ampliar el sistema.	ref. 13218

10. SERVICIO/GARANTÍA

Servicio:

La información de contacto actual de nuestro departamento de servicio se puede encontrar en línea: www.gardena.com/contact

Garantía:

La garantía del fabricante está sujeta a las condiciones de garantía y puede consultarse en: www.gardena.com/warranty

11. ELIMINACIÓN

Eliminación del producto:



El símbolo significa que el producto no puede desecharse con los residuos domésticos. Reciclelo a través del sistema local de recogida de equipos eléctricos y electrónicos.

Esto contribuye a una gestión adecuada de los residuos al final de la vida útil de los productos. Póngase en contacto con las autoridades locales, los servicios de recogida de residuos domésticos o su distribuidor GARDENA para obtener más información. La eliminación incorrecta puede tener efectos negativos en el medioambiente y la salud humana, debido a la posible presencia de sustancias peligrosas.

GARDENA Rõdu kastmissüsteem

1. OHUTUSJUHISED	52
2. TARNEKOMPLEKT	53
3. INSTALLIMINE	53
4. KÄSITSEMINE	54
5. HOOLDUS	55
6. HOIULEPANEK	55
7. TÕRGETE KÕRVALDAMINE	56
8. TEHNILISED ANDMED	56
9. LISATARVIKUD/VARUOSAD	57
10. HOOLDUS/GARANTII	57
11. KASUTUSELT KÕRVALDAMINE	57

on toote turvalise kasutamise osas juhendatud ning nad mõistavad sellest tulenevaid ohtusid. Lapsed ei tohi tootega mängida. Puhastust ega kasutaja poolset hooldust ei tohi lapsed teha ilma järelevaatajata. Me soovitame, et toodet kasutaks vähemalt 16-aastased isikud.

Instruktsioonide algupärandi tõlge.



Seda toodet võivad kasutada vähemalt 8 aasta vanused ja vanemad lapsed ning piiratud füüsiliste, sensoorsete või vaimsete võimetega isikud ning puudulike kogemuste ja teadmistega isikud, kui neil on järelevaataja või kui neid

Otstarbele vastav kasutamine:

GARDENA Rõdu kastmissüsteem on mõeldud lillekastide täisautomaatseks, veevõrgust sõltumatuks kastmiseks.

Pumba korpus on veetihe ning pump paigutatakse vette (Max uputussügavus, vaata 8. TEHNILISED ANDMED).

Toode ei ole mõeldud kasutamiseks basseinides.

Toode ei sobi püskikaitmiseks.

OHT! Pumbata ei tohi soolast vett, reovett, sööbivaid, kergesti süttivaid või plahvatusohtlikke vedelikke (nt bensiini, petrooli, nitrolahustit), õlisid, kütteõli ja toiduaineid.

1. OHUTUSJUHISED

TÄHELEPANU!

Lugege kasutusjuhend hoolikalt läbi ja hoidke see uuesti lugemiseks alles.

Tootel olevad sümbolid:



Lugege kasutusjuhendit.

Üldised ohutusjuhised

Elektriohtus



OHT! Elektrilöögi oht!
Vigastuste oht elektrilöögi tõttu.

Toode peab saama voolutoite rikkevoolukaitselüliti (FI-lüliti, RCD) kaudu, mille nimivool on maksimaalselt 30 mA.

Ohutu käitamine

Vee temperatuur ei tohi ületada 35 °C.

Pumpa ei tohi kasutada, kui vees on inimesi.

Pumbatav vedelik võib lekkivate määrdeainete tõttu reostuda.

Kaitselülitid

Kuivkäigu kaits: kui vett ei pumbata (alavool), siis lülitub pump automaatselt välja.

→ Lisage paaki vett juurde.

Blokeerumiskaitse: Kui mootor blokeerub (ülevool), siis lülitub pump automaatselt välja.

→ Pöörduge GARDENA teeninduse poole.

Täiendavad ohutusjuhised

Elektriohtus



OHT! Südameseiskuse oht!

Antud toode tekitab käitamisel elektromagnetvälja. See väli võib teatud tingimustes mõjustada aktiivsete või passiivsete meditsiiniliste implantaatide toimimist. Et välistada selliste olukordade tekkimise oht, mis võivad kutsuda esile raskeid või surmavaid vigastusi, peaksid meditsiinilise implantaadiga isikud enne antud toote kasutamist konsulteerima oma arsti ja implantaadi tootjaga.



OHT! Elektrilöögi oht!

Vigastuste oht elektrilöögi tõttu, kui pump ühendatakse vooluvõrku otse.

→ Ühendage pump võrku ainult kaasapandud kastmissüsteemi juhtseadme kaudu.

Kontrollige enne kasutamist kastmissüsteemi juhtseadme korpus üle, ega sellel ei ole kahjustusi. Ärge kasutage kastmissüsteemi juhtseadet, mis on kahjustatud.

Kontrollige toitejuhet regulaarselt.

Enne kasutamist tehke pumbale alati visuaalne kontroll.

Kahjustunud pumpa ei tohi kasutada. Pumba kahjustuse korral lasta pump tingimata GARDENA kliendihooalduses üle kontrollida.

Pumba kahjustatud ühenduskaableid võib välja vahetada ainult GARDENA teenindus.

Kõigi rõdu kastmissüsteemi kallal tehtavate tööde puhul ühendage kastmissüsteemi juhtseade pistikupe-sast lahti.

Pumpa tohib käitada eranditult 14 V kaitsemadalpingega koos pumba jaoks mõeldud GARDENA kastmissüsteemi juhtseadmega.

Kaitske vihma eest. Kasutage kastmissüsteemi juhtseadet ainult vihma eest kaitstud piirkonnas.

Isiklik ohutus



OHT! Lämmumise oht!

Väiksemaid osi on võimalik kergesti alla neelata. Plastikotiti tõttu esineb lämmumise oht väikelastele. Hoidke väikelapsed montaaži ajal eemal.

Kasutage eranditult GARDENA originaalosi, kuna muidu ei ole võimalik tagada rajatise toimimisvõimet.

Ärge laske pumpa töötada kuivkäigul.

Jälgige minimaalset veetaset vastavalt tehnilistele andme-tele.

Ärge kasutage toodet siis, kui olete väsinud või uimastite, alkoholi või ravimite mõju all. Hetkeline tähelepanematus käitamise ajal võib põhjustada raskeid vigastusi.

Ärge avage pumba tehaseset tarnitud seisundist kauge- male (ainuke erand: tugijalg).

2. TARNEKOMPLEKT

[Joonis D1]:

- ① 1 x kastmissüsteemi juhtseade pumba jaoks koos 14 valitava kastmisprogrammiga
- ② 1 x sukelpump (tööpinge 14 V)
- ③ 10 m jaotustoru, Ø 4,6 mm (3/16")
- ④ 15 x toruhoidik, Ø 4,6 mm (3/16")

- ⑤ 25 x tilgutuspeade rida, igaüks 2 l/h
- ⑥ 3 x kinnitusvõru
- ⑦ 2 x sulgurkatet (pumba veeühenduse jaoks)
- ⑧ 1 x puhastusõel
- ⑨ 3 x sulgurkatet (jaotustoru jaoks)

3. INSTALLIMINE



OHT! Kehavigastuste oht!

Vigastuste oht, juhul kui toode kogemata käivitub.

→ Enne, kui hakkate toodet paigaldama, ühendage toode võrgust lahti.

Veekoguse ja anuma suuruse määramine:

Lillekastide kastmissüsteem võimaldab kuni 25 taime kastmist (ühe tilgutuspeade rea kasutamise puhul iga taime kohta) maksimaalselt 10 m pikkuses.

GARDENA Micro-Drip tilkkastmissüsteemist pärit tarvikute abil (jaotustoru, toruhoidik ja tilgutuspeade read) tohib pumba külge ühendada maksimaalselt 40 tilgutuspeade rida. Seejuures peab jaotustorud jaotama pumba kõigi 3 ühenduse vahel.

Näidisarvestus:

– Teil on **8 taime** (nt 2 lillekasti jaotatuna) ja iga taime tuleb kasta **ühe tilgutuspeade reaga**.

- Igat taime tuleb kasta **üks kord päevas 0,1 liitri veega**.
- Veekogusest peab piisama **10 päeva** jaoks.

8 (tilgutuspeade rida) x 0,1 liitrit x 10 (päeva) = 8 liitrit

→ Te vajate rohkem kui 8 liitrit mahutavat paaki (kuna 10 päeva jooksul aurab natuke vett ka paagist ära).

Vastava kastmisprogrammi võite leida programmide tabelist (vt 4. KÄSITSEMINE).



TÄHELEPANU!

Kui vajatava anuma maht ületab 100 liitrit, siis peate silmas pidama oma rõdu maksimaalset kaalucoormust (vastavalt standardile DIN 1055).

Jaotustorude pumba külge ühendamine [joonis 11/12]:

Pumbal on 3 ühendust ⑩ jaotustorude ③ tarbeks.

1. Lükake kinnitusvõru ⑥ jaotustoru ③ peale.
2. Lükake jaotustoru ③ ühe otsa kolmest ühendusest ⑩.
3. Keerake kinnitusvõru ⑥ ühenduse ⑩ peale.
4. Keerake sulgurkatted ⑦ mittekasutatavate ühenduste ⑩ otsa.

Tilgutuspeade ridade jaotustorude külge ühendamine [joonis I3]:



TÄHELEPANU!

Esimene tilgutuspeade rida tuleks paigutada otse anumas oleva veepinna kohale (vaata joonis O2). See on kasutusel süsteemi ventilatsiooniks ja takistab vee võimalikku järeljooksu pärast süsteemi väljalülitamist, eriti nende tilgutuspeade ridade puhul, mis on paigutatud allapoole veetaset.

1. Lõigake jaotustoru ③ tilgutuspeade rea ⑤ paigalduskoha vertikaalselt ära.
2. Lükake jaotustoru ③ kuni tõkiseni tilgutuspeade rea ⑤ ühenduse otsa.

3. Lükake jaotustoru teine ots ③ kuni tõkiseni tilgutuspeade rea ⑤ teise ühenduse otsa.
4. Korrake samme 1 kuni 3, kuni olete ühendanud kõik tilgutuspeade read ⑤.
5. Lükake viimase tilgutuspeade rea ⑤ vaba ühenduse otsa sulgurkatte ⑨.

Toruhoidiku monteerimine [joonis O2]:

Me soovime monteerida 3 toruhoidikut iga 1 m pikkuse lillekasti kohta.

1. Pistke toruhoidikud ④ soovitud asukohtades lillekasti mulla sisse.
2. Kinnitage jaotustoru ③ klambritega toruhoidikutele ④.

4. KÄSITSEMINE



OHT! Kehavigastuste oht!

Vigastuste oht, juhul kui toode kogemata käivitub.

→ Enne, kui hakkate paaki täitma, ühendage toode võrgust lahti.

Juhis:

Ühe tilgutuspeade rea jaotuskogus on ca 2 liitrit tunnis.

Kastmisprogrammid [joonis O1]:

Kastmisprogramme saab seadistada kastmissüsteemi juhtseadmel oleva pöördlülitil ⑩ abil. Kastmiskestust korratakse vastavalt seadistatud kastmissagedusele.

Programmide tabel

Pöördlülitil asend	Kastmissagedus ja kastmiskestus	Liitrit iga päeva ja tilgutuspea/väljundi kohta, ca
OFF	Kastmist ei toimu	
	Ühekordne kastmine 3 minutiks	0,1 l
4 h 6 min	Iga 4 tunni tagant 6 minutiks	1,2 l
6 h 6 min	Iga 6 tunni tagant 6 minutiks	0,8 l
8 h 1 min	Iga 8 tunni tagant 1 minutiks	0,1 l
8 h 3 min	Iga 8 tunni tagant 3 minutiks	0,3 l
8 h 6 min	Iga 8 tunni tagant 6 minutiks	0,6 l
12 h 1 min	Iga 12 tunni tagant 1 minutiks	0,07 l
12 h 3 min	Iga 12 tunni tagant 3 minutiks	0,2 l
12 h 6 min	Iga 12 tunni tagant 6 minutiks	0,4 l
24 h 1 min	Iga päev 1 minutiks	0,03 l
24 h 3 min	Iga päev 3 minutiks	0,1 l
24 h 6 min	Iga päev 6 minutiks	0,2 l
48 h 3 min	Igal 2. päeval 3 minutiks	0,05 l
48 h 6 min	Igal 2. päeval 6 minutiks	0,1 l
72 h 6 min	Igal 3. päeval 6 minutiks	0,07 l

Kastmise käivitamine [joonis O1/O2]:



TÄHELEPANU!

Pumba kahjustuste oht, kui see töötab kuivkäigul.

→ Veenduge, et paak oleks alati piisavalt veega täidetud.

1. Täitke paak eelnevalt määratud veekogusega (veenduge, et paak oleks alati kindla istuga).
2. Asetage pump veega täidetud paaki (veenduge, et pump istuks paagi põhjaga ühele tasapinnale).
3. Pöörake pöördlülitit (11) asendisse **OFF (VÄLJA)**.

4. Ühendage pump (2) kastmissüsteemi juhtseadmega (1).
5. Ühendage kastmissüsteemi juhtseade (1) pistikupesassa.
6. Pöörake pöördlülitit (11) soovitud kastmisprogrammi peale.
Kastmine käivitub ja kontrollmärgutuli (16) põleb rohelisena.
7. Kontrollige esimese kastmise ajal, et ühelgi ühendusel ei oleks lekkeid.

Kui soovite kastmisprogrammi ja käivitusaega muuta, tuleb pöördlülitit (11) esmalt keerata asendisse **OFF (VÄLJAS)**.

Märkus. LED-märgutuled on aktiivsed ainult siis, kui pump töötab.

5. HOOLDUS



OHT! Kehavigastuste oht!

Vigastuste oht, juhul kui toode kogemata käivitub.

→ Enne, kui hakkate hooldust tegema, ühendage toode võrgust lahti.

Pumba puhastamine:



OHT! Kehavigastuste oht!

Vigastuste oht ja toote kahjustuste risk.

- Ärge puhastage toodet veejoaga (iseäranis kõrgsurve veejoaga).
- Ärge puhastage kemikaalidega, kaasa arvatud bensini ega lahustitega. Mõned neist võivad hävitada olulisi plastosi.

→ Puhastage pumba niiske lapiga.

Filtri puhastamine [joonis M1]:

Et tagada püsivat, probleemideta käitamist, tuleks filtrit (14) puhastada regulaarsete ajavahemike tagant.

1. Suruge mõlemad lukustused (17) sisse ja tõmmake tugijalg (13) allapoole ära.
2. Puhastage filter (14) ja tugijalg (13) voolava vee all.
3. Monteeri ega kõik osad uuesti vastupidises järjekorras. Veenduge, et mõlemad lukustused (17) oleksid korrektselt fikseerunud.

Pumpa ei tohi ilma filtrita (14) käitada.

Kastmissüsteemi juhtseadme puhastamine:

Enne, kui kastmissüsteemi juhtseadme võrku ühendate, veenduge, et kastmissüsteemi juhtseadme pealispind ning kontaktid oleksid alati puhtad ja kuivad.

Ärge kasutage voolavat vett.

→ Puhastage kontaktid ja plastosad pehme, kuiva lapiga.

6. HOIULEPANEK

Kasutusest kõrvaldamine:

Toodet peab säilitama lastele ligipääsmatuna.

1. Ühendage kastmissüsteemi juhtseade pistikupesast lahti.
2. Puhastage pump ja kastmissüsteemi juhtseade (vt 5. HOOLDUS).
3. Pange pump ning kastmissüsteemi juhtseade hoiule kuiva, suletud ja pakasekindlasse kohta.





7. TÕRGETE KÕRVALDAMINE



OHT! Kehavigastuste oht!

Vigastuste oht, juhul kui toode kogemata käivitub.

→ Enne, kui hakkate toote vigu kõrvaldama, ühendage toode võrgust lahti.

Probleem	Võimalik põhjus	Kõrvaldamine
Rajatisel on pärast pumba väljalülitamist järeljooks	Tilgutuspeade read jäävad veetasemest allapoole.	→ Paigutage esimene tilgutuspeade rida veepinna kohale.
Pump töötab, aga jõudlus langeb järsult	Tugijalg/ filter on ummistunud.	→ Puhastage tugijalg/ filter.
Kastmissüsteemi juhtseadmel olev kontrollmärgutuli  ei põle [joonis O2]	Kastmissüsteemi juhtseade ei ole pistikupessa ühendatud. Kastmise peatamine.	→ Ühendage kastmissüsteemi juhtseade pistikupessa. → Oodake, kuni pump uuesti käivitub.
Kastmissüsteemi juhtseadmel olev kontrollmärgutuli  põleb punasena [joonis O2]	Pump ei ole ühendatud.	→ Ühendage pump kastmissüsteemi juhtseadmega.
Kastmissüsteemi juhtseadmel olev kontrollmärgutuli  vilgub iga sekundi tagant punaselt [joonis O2]	Pump on blokeeritud (ülevool).	→ Pöörduge GARDENA teeninduse poole.
Kastmissüsteemi juhtseadmel olev kontrollmärgutuli  vilgub iga poole sekundi tagant punaselt [joonis O2]	Paak on tühi (kuivkäigu kaitses).	→ Täitke paak veega.



JUHI: Palun pöörduge muude rikete korral oma GARDENA teeninduskeskusesse. Parandusi tohivad teha ainult GARDENA teeninduskeskused ning GARDENA poolt volitatud spetsialiseerunud jaemüüjad.

8. TEHNILISED ANDMED

Pump	Ühik	Väärtus (art. nr. 1275-00.510.00)
Nimivõimsus	W	24
Max jõudlus	l/h	180
Max rõhk	bar	1
Max pumpamiskõrgus	m	10
Max uputussügavus	m	1,5
Max vee temperatuur	°C	35
Minimaalne veetase kasutusele võtmisel (ca)	mm	15
Kaal	g	216

<i>Kastmissüsteemi juhtseade</i>	Ühik	Väärtus (art. nr. 1407-00.520.00)
Võrgupinge	V (AC)	220 – 240
Võrgusagedus	Hz	50
Nimivõimsus	W	40
Väljundpinge	V (DC)	14
Maks väljundvoolu tugevus	A	2

9. LISATARVIKUD/VARUOSAD

GARDENA Jaotustoru	Jaotustoru (15 m, 4,6 mm) rajatise väljaehitamiseks.	art. nr. 1350
GARDENA Tilgutuspeade read	Tilgutuspeade read (10 tükki) süsteemi väljaehitamiseks (maksimaalselt 40 tükki).	art. nr. 13317
GARDENA Toruhoidikud	Toruhoidikud (10 tükki, 4,6 mm) süsteemi väljaehitamiseks.	art. nr. 13218

10. HOOLDUS/GARANTII

Teenindus:

Meie teenindusosakonna praeguse kontaktteabe leiate veebist: www.gardena.com/contact

Garantii:

Tootja garantiilehtivad garantiitingimused, mis on saadaval aadressil www.gardena.com/warranty

11. KASUTUSELT KÕRVALDAMINE

Toote kasutuselt kõrvaldamine:



See sümbol tähendab, et seade ei kuulu olmejäätmete hulka. Taaskäideldge see elektri- ja elektroonikaseadmete kogumissüsteemi kaudu.

See aitab tagada kasutusea lõppu jõudnud seadmete nõuetekohase jäätmekäitluse. Lisateabe saamiseks võtke ühendust kohalike ametiasutuste, olmejäätmeteenuste, GARDENA hooldusesinduse või jaemüüjaga. Vale kõrvaldamine võib potentsiaalselt ohtlike ainete sisalduse tõttu kahjustada keskkonda ja inimeste tervist.

GARDENA Parvekekastelu

1. TURVAOHJEET	58
2. TOIMITUKSEN SISÄLTÖ	59
3. ASENNUS	59
4. KÄYTTÖ	60
5. HUOLTO	61
6. SÄILYTYS	61
7. VIKOJEN KORJAUS	61
8. TEKNISET TIEDOT	62
9. LISÄVARUSTEET/VARAOSAT	62
10. HUOLTOPALVELU/TAKUU	62
11. HÄVITTÄMINEN	62

Alkuperäisohjeen käännös.



Tätä tuotetta saavat käyttää yli 8-vuotiaat lapset sekä henkilöt, joilla on alentunut fyysinen, aistinvarainen tai psyykinen toimintakyky tai puutteelliset tiedot, kun heitä tällöin valvotaan tai kun he ovat saaneet tuotteen turvallista käyttöä koskevat ohjeet ja ymmärtävät

käyttöön liittyvät vaarat. Lapset eivät saa leikkiä tuotteen kanssa. Lapset eivät saa ilman valvontaa tehdä laitteen puhdistusta eikä käyttäjän tehtäviin kuuluvaa huoltoa. Suosittelemme, että tuotetta käyttävät vasta yli 16-vuotiaat.

Määräystenmukainen käyttö:

GARDENA Parvekekastelu on tarkoitettu täysautomaattiseen, vesiverkostosta riippumattomaan kukkalaatikkojen kasteluun.

Pumppu on kokonaan upotettavissa (vedenpitävästi koteloitu) ja se upotetaan veteen (maksimisyvyys katso 8. TEKNISET TIEDOT).

Tuotetta ei ole tarkoitettu käytettäväksi uima-altaissa.

Tuote ei sovellu pitkäaikaiseen käyttöön.

VAARA! Syövyttäviä, helposti syttyviä tai räjähdysalttiita nesteitä (esim. bensiiniä, petrolia, nitro-ohennetta), öljyjä, suolavettä, likavettä, polttoöljyä tai elintarvikkeita ei saa pumpata tällä pumpulla.

1. TURVAOHJEET

TÄRKEÄÄ!

Lue käyttöohje huolellisesti ja säilytä se myöhemmä tarvetta varten.

Tuotteessa olevat merkit:



Lue käyttöohje.

Yleiset turvaohjeet

Sähköturvallisuus



VAARA! Sähköisku!
Loukkaantumisvaara sähköiskusta.

Virta on syötettävä tuotteeseen vikavirtasuojakytkimellä (vsvk), jonka nimellinen laukaisuvirta on enintään 30 mA.

Turvallinen käyttö

Veden lämpötila ei saa olla yli 35 °C.

Pumppua ei saa käyttää, jos vedessä on ihmisiä.

Ulosvaluva voiteluaine voi aiheuttaa pumpattavan nesteen liikaantumisen.

Suojakytkin

Kuivakäyntisuoja: jos vettä ei pumpata, (alivirta) kytkee pumpun automaattisesti pois päältä.

→ Lisää säiliöön vettä.

Lukkiutumissuoja: Moottorin lukkiutuessa ylivirta aiheuttaa pumpun automaattisen pois päältä kytkeytymisen.

→ Käännä GARDENA-huoltopalvelun puoleen.

Lisänä olevat turvaohjeet

Sähköturvallisuus



VAARA! Sydämenpysähdys!

Tämä tuote tuottaa käytössä sähkömagneettisen kentän. Kenttä voi tietyissä olosuhteissa vaikuttaa aktiivisten tai passiivisten lääkinnällisten implanttien toimintaan. Jotta vakaviin loukkaantumisiin tai kuolemaan johtavien tilanteiden vaara voidaan välttää, lääkinnällistä implanttia käyttävien henkilöiden tulisi ennen tuotteen käyttöä kääntyä lääkärisä ja implantin valmistajan puoleen.



VAARA! Sähköisku!

Sähköiskun aiheuttama loukkaantumisvaara jos pumppu kytketään suoraan sähköverkkoon.

→ Kytke pumppu päälle ainoastaan mukana toimitetulla kastelunohjauksella.

Tarkasta kastelunohjauksen kotelo ennen käyttöä vaurioiden varalta. Älä käytä vaurioitunutta kastelunohjausta.

Tarkista verkkokaapeli säännöllisesti.

Tarkasta pumppu silmämääräisesti aina ennen käyttöä.

Viallista pumpppua ei saa käyttää. Vikatapauksessa anna pumpppu ehdottomasti GARDENA-huoltopalvelun tarkastettavaksi.

Pumpun vaurioituneen liitäntäkaapelin voi vaihtaa ainoastaan GARDENA-huoltopalvelu.

Vedä parvekekastelun kastelunohjaus irti virtapistokkeesta irti kaikkien töiden aikana.

Pumpppua saa käyttää ainoastaan 14 V -suojapienjännitteellä yhdessä pumpulle tarkoitetun GARDENA-kastelunohjauksen kanssa.

Suojaa sateelta. Käytä kastelunojausta vain sateelta suojatulla alueella.

Henkilökohtainen turvallisuus



VAARA! Tukeutumisvaara!

Pienet osat voidaan niellä helposti. Muovipussin vuoksi pienten lasten tukeutumisvaara. Pidä pienet lapset kaukana kokoamisen aikana.

Käytä ainoastaan alkuperäisiä GARDENA-osia, koska muuten ei voida taata järjestelmän moitteetonta toimintaa.

Älä anna pumpun käydä kuivaksi.

Huomioi veden minimitaso teknisten tietojen mukaan.

Älä käytä tuotetta, jos olet väsynyt, tai jos olet alkoholin, huumeiden tai lääkeaineiden vaikutuksen alaisena.

Yksikin hetki, jolloin tarkkaavaisuus on herpaantunut, voi johtaa vakaviin vammoihin.

Älä avaa pumpppua enempää kuin toimitustilassa (ainoa poikkeus: tukijalka).

2. TOIMITUKSEN SISÄLTÖ

[Kuva D1]:

- ① 1 x pumpun kastelunohjaus 14 valittavalla kasteluohjelmalla
- ② 1 x uppopumpppu (14 V -käyttöjännite)
- ③ 10 m haaroitusputki \varnothing 4,6 mm (3/16")
- ④ 15 x putkenpidintä \varnothing 4,6 mm (3/16")

⑤ 25 x rivitippusuutinta, jokainen 2 l/h

⑥ 3 x kiristysholkki

⑦ 2 x tulppa (pumpun vesiliitännälle)

⑧ 1 x puhdistusneula

⑨ 3 x tulppa (haaroitusputkelle)

3. ASENNUS



VAARA! Henkilövammat!

Loukkaantumisvaara, jos tuote käynnistyy tahattomasti.

→ Irrota tuote verkosta ennen tuotteen asennusta.

Vesimäärän ja säiliökoon määrittäminen:

Kukkalaatikoiden kastelusarja mahdollistaa jopa 25 kasvin kastelun (kun kasvia kohti käytetään yhtä rivitippusuutinta) korkeintaan 10 metrin etäisyydellä.

GARDENA Micro-Drip-System -järjestelmän lisävarusteilla (haaroitusputki, putkenpidike ja rivitippusuutin) pumpppuun saa kytkeä korkeintaan 40 rivitippusuutinta. Tällöin haaroitusputket on jaettava pumpun kaikille 3 liitäntäkohdalle.

Esimerkkilaskelma:

- Sinulla on **8 kasvia** (esim. jaettu 2 kukkalaatikoon) ja jokainen kasvi on tarkoitus kastella **yhdellä rivitippusuuttimella**.
- Jokainen kasvi on tarkoitus kastella **kerran päivässä 0,1 litran vesimäärällä**.
- Vesimäärän tulisi riittää **10 päivää**.

8 (rivitippusuutinta) x 0,1 litraa x 10 (päivää) = 8 litraa

→ Tarvitset säiliön, jonka tilavuus on yli 8 litraa (koska 10 päivässä vettä myös haihtuu säiliöstä).

Kyseisen kasteluohjelman voit katsoa ohjelmataulukosta (katso 4. KÄYTTÖ).



HUOMIO!

Jos käytettävän säiliön tilavuus on yli 100 litraa, on huomioitava parvekkeen maksimaalinen kantavuus (standardin DIN 1055 mukaan).

Haaroitusputkien kytkeminen pumpppuun

[kuva I1/I2]:

Pumpussa on 3 liitäntäkohtaa ⑩ haaroitusputkille ③.

1. Työnnä kiristysholkki ⑥ haaroitusputkeen ③.
2. Työnnä haaroitusputki ③ yhteen liitännöistä ⑩.
3. Ruuvaa kiristysholkki ⑥ liitäntään ⑩.
4. Ruuvaa tulpat ⑦ käyttämättömiin liitäntöihin ⑩.

Rivitippusuuttimien kytkeminen haaroitusputkiin

[kuva I3]:



HUOMIO!

Ensimmäinen rivitippusuutin tulisi asettaa säiliössä suoraan vedenpinnan yläpuolelle (katso kuva O2). Tämä parantaa laitteiston tuuletusta ja estää veden mahdollisen vuotamisen laitteiston sammuttamisen jälkeen, varsinkin rivitippusuuttimissa, jotka on asetettu vedenpinnan alapuolelle.

- Leikkaa haaroitusputki ③ pystysuoraan rivitippusuuttimen asennuskohdasta ⑤ poikki.
- Työnnä haaroitusputki ③ vasteeseen asti kiinni rivitippusuuttimen ⑤ liitäntään.
- Työnnä haaroitusputken ③ toinen pää vasteeseen asti toisen rivitippusuuttimen ⑤ liitäntään.
- Toista vaiheet 1-3, kunnes olet kytkenyt kaikki rivitippusuuttimet ⑤ kiinni.
- Työnnä tulppa ④ rivitippusuuttimen ⑤ viimeiseen vapaaseen liitäntään.

Putkenpitimen asennus [kuva O2]:

Suosittellemme asentamaan 3 putkenpidintä jokaista yli 1 metrin pituista kukkalaatikkoa kohti.

- Kytke putkenpitimet ④ kukkalaatikon multa haluttuihin kohtiin.
- Kiinnitä haaroitusputki ③ putkenpitimeen ④.

4. KÄYTTÖ



VAARA! Henkilövammat!
Loukkaantumisaara, jos tuote käynnistyy tahattomasti.

→ Irrota tuote verkkovirrasta ennen kuin täytät säiliön.

Kasteluohjelmat [kuva O1]:

Kasteluohjelmat voidaan asettaa kasteluohjauksessa kiertokytkimen ⑩ kanssa. Kastelun kesto toistetaan aina asetetun kastelukerran aikaan.

Huomautus:

Rivitippusuuttimen luovutusmäärä on noin 2 litraa tunnissa.

Ohjelmataulukko

Kiertokytkinasento	Kastelukerrat ja kastelun kesto	Litraa päivässä ja tiputuskärkeä / luovutuskohtaa kohti noin
OFF	Ei kastelua	
	Ainutkertainen kastelu 3 minuutiksi	0,1 litraa
4 h 6 min	4 tunnin välein 6 minuuttia	1,2 litraa
6 h 6 min	6 tunnin välein 6 minuuttia	0,8 litraa
8 h 1 min	8 tunnin välein 1 minuutti	0,1 litraa
8 h 3 min	8 tunnin välein 3 minuuttia	0,3 litraa
8 h 6 min	8 tunnin välein 6 minuuttia	0,6 litraa
12 h 1 min	12 tunnin välein 1 minuutti	0,07 litraa
12 h 3 min	12 tunnin välein 3 minuuttia	0,2 litraa
12 h 6 min	12 tunnin välein 6 minuuttia	0,4 litraa
24 h 1 min	Joka päivä 1 minuutti	0,03 litraa
24 h 3 min	Joka päivä 3 minuuttia	0,1 litraa
24 h 6 min	Joka päivä 6 minuuttia	0,2 litraa
48 h 3 min	Joka toinen päivä 3 minuuttia	0,05 litraa
48 h 6 min	Joka toinen päivä 6 minuuttia	0,1 litraa
72 h 6 min	Joka kolmas päivä 6 minuuttia	0,07 litraa

Kastelun aloittaminen [kuva O1/O2]:



HUOMIO!
Pumpun vaurioituminen, jos se käy kuivana.

→ Varmista aina, että säiliössä on riittävästi vettä.

- Täytä säiliö aiemmin määrityllä vesimäärällä (varmistaa, että säiliö on tukevasti paikoillaan).
- Aseta pumppu vedellä täytettyyn säiliöön (varmistaa, että pumppu on tasaisesti säiliön pohjalla).
- Käännä kiertokytkin ⑩ asentoon **OFF**.

- Kytke pumppu ② kasteluohjaukseen ①.
- Kytke kasteluohjaus ① pistorasiaan.
- Käännä kiertokytkin ⑩ halutun kasteluohjelman kohdalle. *Kastelu käynnistyy ja valvontanäyttö ④ palaa vihreänä.*
- Tarkasta ensimmäisen kastelun aikana, että kaikki liitokset ovat tiiviitä.

Jos kasteluohjelmaa ja aloitusaikaa muutetaan, pyöritettävä kytkin ⑩ on ensin käännettävä **OFF**-asentoon.

Huomautus: LED-merkkivalot toimivat vain, kun pumppu on käynnissä.

5. HUOLTO



VAARA! Henkilövammat!
Loukkaantumisvaara, jos tuote käynnistyy tahattomasti.

→ Irrota tuote verkkovirrasta ennen tuotteen huoltoa.

Pumpun puhdistus:



VAARA! Henkilövammat!
Loukkaantumisvaara ja tuotteen vaurioitumisriski.

→ Älä puhdistu tuotetta vesisuihkulla (varsinkaan painepesurin vesisuihkulla).

→ Älä puhdistu kemikaaleilla, bensiinillä tai liuotainaineilla. Tämä voi tuhota tärkeitä muoviosia.

→ Puhdista pumppu kostealla liinalla.

Suodattimen puhdistus [kuva M1]:

Pitkäkestoisen ja ongelmattoman käytön varmistamiseksi suodatin (14) tulisi puhdistaa säännöllisesti.

1. Paina molempia lukituksia (12) ja vedä tukijalka (13) alakautta irti.
2. Puhdista suodatin (14) ja tukijalka (13) juoksevan veden alla.
3. Asenna kaikki osat jälleen päinvastaisessa järjestyksessä. Varmista, että molemmat lukitukset (12) ovat kiinnittyneet oikein.

Pumppua ei saa käyttää ilman suodatinta (14).

Kastelunohjauksen puhdistus:

Varmista, että kastelunohjauksen pinnat ja liitännät ovat aina puhtaita ja kuivia ennen kuin kytket kastelunohjauksen kiinni.

Älä käytä juoksevaa vettä.

→ Puhdista kosketuspinnat ja muoviosat pehmeällä, kuivalla liinalla.

6. SÄILYTYS

Käytöstä poistaminen:

Tuote on säilytettävä lasten ulottumattomissa.

1. Irrota kastelunohjaus.
2. Puhdista pumppu ja kastelunohjaus (katso 5. HUOLTO).
3. Säilytä pumppu ja kastelunohjaus kuivassa, suljetussa ja pakkaselta suojatussa paikassa.

7. VIKOJEN KORJAUS



VAARA! Henkilövammat!
Loukkaantumisvaara, jos tuote käynnistyy tahattomasti.

→ Irrota tuote verkkovirrasta ennen kuin korjaat tuotteen vikoja.

Ongelma	Mahdollinen syy	Korjaus
Laitteisto käy vielä pumpun sammuttamisen jälkeen	Rivittippusuuttimet ovat vedenpinnan alapuolella.	→ Nosta ensimmäinen rivittippusuutin vedenpinnan yläpuolelle.
Pumppu käy, mutta siirtoteho pienenee äkisti	Tukijalka/suodatin on tukkeutunut.	→ Puhdista tukijalka/suodatin.
Tarkastusnäyttö (16) kastelunohjauksessa ei pala [kuva O2]	Kastelunohjausta ei ole kytketty kiinni. Kastelutauko.	→ Kytke kastelunohjaus kiinni. → Odota, kunnes pumppu käynnistyy uudelleen.
Tarkastusnäyttö (16) kastelunohjauksessa palaa punaisena [kuva O2]	Pumppua ei ole kytketty kiinni.	→ Kytke pumppu kiinni kastelunohjaukseen.
Tarkastusnäyttö (16) kastelunohjauksessa vilkkuu kerran sekunnissa punaisena [kuva O2]	Pumppu on jumissa (ylivirta).	→ Käännä GARDENA-huoltopalvelun puoleen.

Ongelma	Mahdollinen syy	Korjaus
Tarkastusnäyttö  kastelunohjauksessa vilkkuu kaksi kertaa sekunnissa punaisena [kuva O2]	Säiliö on tyhjä (kuivakäyntisuoja).	→ Täytä säiliö vedellä.



HUOMAUTUS: Käännä muissa häiriötapauksissa GARDENA-huoltopalvelun puoleen. Korjaukset saa suorittaa ainoastaan GARDENA-huoltopalvelu tai GARDENAN valtuuttamat erikoisliikkeet.

8. TEKNISET TIEDOT

Pumppu	Yksikkö	Arvo (tuotenumro 1275-00.510.00)
Nimellisteho	W	24
Maksimituotto	l/h	180
Maksimipaine	bar	1
Maksiminostokorkeus	m	10
Maks. upotussyvyys	m	1,5
Nesteen maksimilämpötila	°C	35
Veden minimitaso käyttöönnotossa (noin)	mm	15
Paino	g	216

Kastelunohjauk	Yksikkö	Arvo (tuotenumro 1407-00.520.00)
Verkköjännite	V (AC)	220 – 240
Verkkotaajuus	Hz	50
Nimellisteho	W	40
Lähtöjännite	V (DC)	14
Maks. antovirta	A	2

9. LISÄVARUSTEET/VARAOSAT

GARDENA Haaroitusputki	Haaroitusputki (15 m, 4,6 mm) laitteiston laajentamiseen.	tuotenumro 1350
GARDENA Rivitippusuutin	Rivitippusuutin (10 kpl) laitteiston laajentamiseen (maks. 40 kpl).	tuotenumro 13317
GARDENA Putkenpidin	Putkenpidike (10 kpl, 4,6 mm) laitteiston laajentamiseen.	tuotenumro 13218

10. HUOLTOPALVELU/TAKUU

Huoltopalvelu:

Huoltopalvelumme ajantasaiset yhteystiedot ovat osoitteessa www.gardena.com/contact

Takuu:

Valmistajan takuu on osoitteesta www.gardena.com/warranty löytyvien takuehtojen mukainen.

11. HÄVITTÄMINEN

Tuotteen hävittäminen:



Symboli kertoo, että tuotetta ei saa hävittää kotitalousjätteen mukana. Kierrätä se paikallisen sähkö- ja elektroniikkalaitteiden keräysjärjestelmän kautta.

Tämä edistää asianmukaista jätteenkäsittelyä laitteiden elinkaaren lopussa. Lisätietoja saat paikallisilta viranomaisilta, jätehuoltopalveluista tai GARDENA-huoltoilikkeestä tai -jälleenmyyjältä. Väärä hävittämistapa voi aiheuttaa haitallisia vaikutuksia ympäristölle ja ihmisten terveydelle mahdollisten vaarallisten aineiden vuoksi.

GARDENA Sustav za zalijevanje balkonskih biljaka

1. SIGURNOSNE NAPOMENE	63
2. SADRŽAJ ISPORUKE	64
3. INSTALACIJA	64
4. RUKOVANJE	65
5. ODRŽAVANJE	66
6. SKLADIŠTENJE	66
7. OTKLANJANJE SMETNJI	66
8. TEHNIČKI PODACI	67
9. PRIBOR/REZERVNI DIJELOVI	68
10. SERVIS/JAMSTVO	68
11. ODLAGANJE U OTPAD	68

Prijevod originalnih uputa.



Djeca starija od 8 godina, osobe sa smanjenim tjelesnim, osjetljivim ili mentalnim sposobnostima kao i one s nedostatnim iskustvom i znanjem smiju rukovati ovim proizvodom samo uz nadzor ili nakon upućivanja u njegovu

sigurnu uporabu i možebitne povezane opasnosti. Djeca se ne smiju igrati proizvodom. Djeca ne smiju čistiti i održavati uređaj bez nadzora. Djeci mlađoj od 16 godina ne preporučujemo rad s proizvodom.

Namjenska uporaba:

GARDENA Sustav za zalijevanje balkonskih biljaka je sustav za automatsko zalijevanje biljaka u žardinjerama koji je potpuno neovisan o vodovodnoj mreži.

Pumpa je potpuno potopiva (vodonepropusno zabrtvljena) i može se uroniti u vodu do određene dubine (maksimalna dubina uranjanja, pogledajte 8. TEHNIČKI PODACI).

Proizvod nije namijenjen upotrebi u bazenu.

Proizvod nije prikladan za trajni rad.

OPASNOST! Ne smiju se prepumpavati: slana voda, prljava voda, nagrizajuće, lako zapaljive ili eksplozivne tvari (primjerice, benzin, petrolej, nitro-razrjeđivač), ulja, loživo ulje i živežne namirnice.

1. SIGURNOSNE NAPOMENE

VAŽNO!

Pažljivo pročitajte ove upute za uporabu i sačuvajte ih za kasnije.

Simboli na proizvodu:



Pročitajte upute za uporabu.

Opće sigurnosne napomene

Sigurnost pri radu s električnom strujom



OPASNOST! Strujni udar!

Opasnost od ozljeda uslijed strujnog udara.

Proizvod mora da se napaja strujom preko FI sklopke (RCD) s nominalnom okidnom strujom od najviše 30 mA.

Siguran rad

Temperatura vode ne smije preći 35 °C.

Pumpa se ne smije koristiti ako u vodi ima ljudi.

Radna tekućina se može zaprljati iscurjelim mazivima.

Zaštitna sklopka

Zaštita od rada na suho: Pumpa se automatski isključuje ako se ne pumpa voda (podstruja).

→ Dopunite spremnik vodom.

Zaštita od blokade: Pumpa se automatski isključuje, ako motor blokira (nadstruja).

→ Obratite se servisnoj službi tvrtke GARDENA.

Dodatne sigurnosne napomene

Sigurnost pri radu s električnom strujom



OPASNOST! Zastoj rada srca!

Ovaj proizvod pri radu stvara elektromagnetno polje. Ono pod određenim okolnostima može utjecati na način rada aktivnih ili pasivnih medicinskih implantata. Kako bi se umanjila opasnost od nastanka situacija u kojima su moguće teške ili smrtonosne ozljede, osobama s medicinskim implantatima preporučujemo da se prije uporabe ovog proizvoda posavjetuju sa svojim liječnikom i proizvođačem implantata.



OPASNOST! Strujni udar!

Postoji opasnost od strujnog udara, ako se pumpa priključi izravno na električnu mrežu.

→ Pumpa se smije priključiti isključivo preko priloženog kontrolera navodnjavanja.

Provjerite prije upotrebe postoje li oštećenja na kućištu kontrolera navodnjavanja. Oštećeni kontroleri navodnjavanja se ne smiju upotrebljavati.

Redovno provjerite priključni vod.

Vizualno provjerite pumpu prije svakog korištenja.

Oštećenu pumpu ne smijete koristiti. U slučaju oštećenja pumpu obvezno odnesite na ispitivanje u ovlaštenu GARDENA servis.

Oštećene spojne kabele pumpe smije mijenjati samo GARDENA servis.

Prije bilo kakvih radova na sustavu za zalijevanje balkonskih biljaka izvučite kontroler navodnjavanja iz utičnice.

Pumpa smije raditi isključivo na zaštitnom niskom naponu od 14 V u spoju s GARDENA kontrolerom navodnjavanja za pumpu.

Zaštite proizvod od kiše. Koristite kontroler navodnjavanja samo na mjestu koje je zaštićeno od kiše.

Osobna sigurnost



OPASNOST! Opasnost od gušenja!

Postoji opasnost od gutanja sitnih dijelova. Prilikom uporabe plastične vreće imajte na umu opasnost od gušenja kod male djece. Tijekom montaže držite malu djecu na dovoljnoj udaljenosti.

Koristite isključivo originalne GARDENA dijelove, jer u suprotnom nije zajamčen ispravan rad sustava.

Pumpa ne smije raditi na suho.

Uzмите u obzir minimalnu razinu vode koja mora odgovarati tehničkim podacima.

Nemojte rukovati proizvodom ako ste umorni ili pod utjecajem droga, alkohola ili lijekova. Čak i trenutak nepažnje pri radu može dovesti do teških ozljeda.

Nemojte otvarati pumpu više nego što je bila u stanju pri isporuci (jedinu iznimku predstavlja stopa).

2. SADRŽAJ ISPORUKE

[Sl. D1]:

- ① 1 x kontroler navodnjavanja za pumpu s 14 programa navodnjavanja
- ② 1 x uronska pumpa (radni napon od 14 V)
- ③ razdjelna cijev duljine 10 m \varnothing 4,6 mm (3/16")
- ④ 15 x držača cijevi \varnothing 4,6 mm (3/16")

- ⑤ 25 x redne kapaljke od po 2 l/h
- ⑥ 3 x steznih čahura
- ⑦ 2 x poklopca (za priključak pumpe na vodu)
- ⑧ 1 x igla za čišćenje
- ⑨ 3 x poklopca (za razdjelnu cijev)

3. INSTALACIJA



OPASNOST!

Opasnost od nanošenja tjelesnih ozljeda!

Postoji opasnost od ozljeda u slučaju nehotičnog pokretanja proizvoda.

→ **Prije instalacije proizvoda izvučite njegov strujni utikač iz utičnice.**

Određivanje količine vode i veličine spremnika:

Sustav za zalijevanje biljaka u žardinjerama može opskrbljivati vodom do 25 biljaka (kada se za svaku biljku koristi po jedna redna kapaljka) na duljini od maks. 10 m.

Priborom iz sustava **GARDENA Micro-Drip** (razdjelna cijev, držači cijevi i redne kapaljke) na pumpu se smije priključiti maks. 40 rednih kapaljki. Pritom se razdjelne cijevi moraju raspodijeliti na sva 3 priključka pumpe.

Primjer izračuna:

- Imate **8 biljaka** (npr. u 2 žardinjere), pri čemu svaku biljku treba zalijevati **zasebnom rednom kapaljkom**.
- Za **svakodnevno** zalijevanje svake biljke potrebno je **0,1 lit.** vode.

– Količina vode treba biti dostatna za **10 dana**.

8 (rednih kapaljki) x 0,1 lit. x 10 (dana) = 8 lit.

→ Potrebna Vam je posuda koja zahvaća više od 8 litara (jer će tijekom 10 dana iz nje također ispariti nešto vode)

Za odgovarajući program zalijevanja pogledajte tablicu programa (vidi 4. RUKOVANJE).



POZOR!

Ako je potreban spremnik veći od 100 litara, morate obratiti pozornost na maksimalnu nosivost Vašeg balkona (prema normi DIN 1055).

Priključivanje razdjelnih cijevi na pumpu [sl. I1/I2]:

Pumpa ima 3 priključka ⑩ za razdjelne cijevi ③.

1. Natakните steznu čahuru ⑥ na razdjelnu cijev ③.
2. Natakните razdjelnu cijev ③ na neki od tri priključka ⑩.
3. Navijte steznu čahuru ⑥ na priključak ⑩.
4. Navijte poklopce ⑦ na neiskorištene priključke ⑩.

Priključivanje rednih kapaljki na razdjelne cijevi [sl. I3]:



POZOR!

Prvu rednu kapaljku trebate postaviti točno iznad razine vode u spremniku (pogledajte sl. O2). Ona služi za odzračivanje sustava i sprječava eventualno curenje vode nakon isključivanja sustava, posebice kod rednih kapaljki koje su postavljene ispod razine vode.

1. Prerežite razdjelnu cijev ③ okomito na mjestu postavljanja redne kapaljke ⑤.
2. Natakните razdjelnu cijev ③ do kraja na priključak redne kapaljke ⑤.

3. Natakните drugi kraj razdjelne cijevi ③ do kraja na priključak redne kapaljke ⑤.
4. Ponavljajte korake 1 do 3 dok ne priključite sve redne kapaljke ⑤.
5. Na slobodni priključak posljednje redne kapaljke ⑤ natakните poklopac ④.

Montaža držača cijevi [sl. O2]:

Preporučujemo montažu 3 držača cijevi po žardinjeri duljine 1 m.

1. Utakните držače cijevi ④ na željenim mjestima u zemlju unutar žardinjere.
2. Zakvačite razdjelnu cijev ③ u držače cijevi ④.

4. RUKOVANJE



OPASNOST!

Opasnost od nanošenja tjelesnih ozljeda! Postoji opasnost od ozljeda u slučaju nehotičnog pokretanja proizvoda.

→ Odvojite proizvod s mreže prije nego što napunite spremnik.

Programi navodnjavanja [sl. O1]:

Željeni program navodnjavanja možete odabrati okretanjem sklopke ⑩ na kontroleru navodnjavanja. Zalijevanje se ponavlja u odabrano vrijeme i traje onoliko dugo koliko je odabrano.

Napomena:

Kroz svaku rednu kapaljku prolazi približno 2 lit. vode po satu.

Tablica programa

Položaj okretne sklopke	Učestalost i trajanje zalijevanja	Približno litara dnevno po kapaljki / ispustu
OFF	Nema zalijevanja	
	Jednokratno zalijevanje od 3 min	0,1 lit.
4 h 6 min	Svaka 4 sata po 6 min	1,2 lit.
6 h 6 min	Svakih 6 sati po 6 min	0,8 lit.
8 h 1 min	Svakih 8 sati po 1 min	0,1 lit.
8 h 3 min	Svakih 8 sati po 3 min	0,3 lit.
8 h 6 min	Svakih 8 sati po 6 min	0,6 lit.
12 h 1 min	Svakih 12 sati po 1 min	0,07 lit.
12 h 3 min	Svakih 12 sati po 3 min	0,2 lit.
12 h 6 min	Svakih 12 sati po 6 min	0,4 lit.
24 h 1 min	Svakodnevno po 1 min	0,03 lit.
24 h 3 min	Svakodnevno po 3 min	0,1 lit.
24 h 6 min	Svakodnevno po 6 min	0,2 lit.
48 h 3 min	Svakog 2. dana po 3 min	0,05 lit.
48 h 6 min	Svakog 2. dana po 6 min	0,1 lit.
72 h 6 min	Svakog 3. dana po 6 min	0,07 lit.

Pokretanje zalijevanja [sl. O1/O2]:



POZOR!

Pumpa se može oštetiti, ako radi na suho.

→ Osigurajte da u spremniku uvijek ima dovoljno vode.

1. Napunite spremnik prethodno određenom količinom vode (osigurajte da spremnik stoji stabilno).
2. Postavite pumpu u spremnik napunjen vodom (osigurajte da pumpa stoji ravno na dnu spremnika).
3. Okrenite okretnu sklopku (11) u položaj **OFF**.

4. Priključite pumpu (2) na kontroler navodnjavanja (1).
5. Utaknite kontroler navodnjavanja (1) u utičnicu.
6. Okrenite okretnu sklopku (11) na željeni program navodnjavanja.
Zalijevanje se pokreće, a indikator (16) tijekom tog vremena svijetli zeleno.
7. Dok traje prvo zalijevanje provjerite zabrtvljenost svih spojeva.

Ako želite promijeniti program zalijevanja i vrijeme početka, okretni prekidač (11) najprije morate postaviti u položaj **OFF**.

Napomena: LED indikatori aktivni su samo kada pumpa radi.

5. ODRŽAVANJE



OPASNOST!

Opasnost od nanošenja tjelesnih ozljeda!

Postoji opasnost od ozljeda u slučaju nehotičnog pokretanja proizvoda.

→ Izvucite strujni utikač proizvoda iz utičnice prije njegovog održavanja.

Čišćenje pumpe:



OPASNOST!

Opasnost od nanošenja tjelesnih ozljeda!

Opasnost od ozljeđivanja i rizik od oštećenja proizvoda.

→ Ne perite proizvod mlazom vode (naročito ne mlazom vode pod visokim tlakom).

→ Za čišćenje nemojte primjenjivati nikakve kemikalije, uključujući benzin i otapala. Njima se mogu uništiti važni plastični dijelovi.

→ Prebrišite pumpu vlažnom krpom.

Čišćenje filtera [sl. M1]:

Redovito čistite filter (14) kako bi mogao trajno ispravno raditi.

1. Utisnite obje blokade (12) i povucite stopu (13) prema dolje.
2. Isperite filter (14) i stopu (13) pod mlazom vode.
3. Sve dijelove ponovo montirajte obrnutim redoslijedom. Uvjerite se da su obje blokade (12) dobro dosjele.

Pumpa ne smije raditi bez filtera (14).

Čišćenje kontrolera navodnjavanja:

Prije priključivanja kontrolera navodnjavanja osigurajte da su njegove vanjske površine i kontakti čisti i suhi.

Nemojte ga prati u tekućoj vodi.

→ Kontakte i plastične dijelove čistite mekom, suhom krpom.

6. SKLADIŠTENJE

Stavljanje izvan funkcije:

Proizvod morate čuvati izvan domašaja djece.

1. Odvojite kontroler navodnjavanja s napajanja.
2. Očistite pumpu i kontroler navodnjavanja (pogledajte 5. ODRŽAVANJE).
3. Pumpu i kontroler navodnjavanja čuvajte na suhom, zatvorenom prostoru zaštićenom od mraza.

7. OTKLANJANJE SMETNJI







OPASNOST!

Opasnost od nanošenja tjelesnih ozljeda!

Postoji opasnost od ozljeda u slučaju nehotičnog pokretanja proizvoda.

→ Izvadite strujni utikač proizvoda iz utičnice prije nego što počnete s uklanjanjem pogrešaka.

Problem	Mogući uzrok	Pomoć
Sustav radi nakon isključivanja pumpe još neko vrijeme	Redne kapaljke su ispod razine vode.	→ Postavite prvu rednu kapaljku iznad razine vode.
Pumpa radi, međutim, neočekivano se smanjuje učinkovitosti pumpanja	Stopa/filtar su začepljeni.	→ Očistite stopu/filtar.
Indikator  na kontroleru navodnjavanja ne svijetli [sl. O2]	Kontroler navodnjavanja nije priključen.	→ Priključite kontroler navodnjavanja.
	Pauza za zalijevanje.	→ Pričekajte da se pumpa ponovo pokrene.
Indikator  na kontroleru navodnjavanja svijetli crveno [sl. O2]	Pumpa nije priključena.	→ Priključite pumpu na kontroler navodnjavanja.
Indikator  na kontroleru navodnjavanja svake sekunde treperi crveno [sl. O2]	Pumpa je blokirana (prejaka struja).	→ Obratite se servisnoj službi tvrtke GARDENA.
Indikator  na kontroleru navodnjavanja svakih pola sekundi treperi crveno [sl. O2]	Spremnik je prazan (zaštita od rada na suho).	→ Napunite spremnik vodom.



NAPOMENA: U slučaju drugih smetnji obratite se servisnom centru tvrtke GARDENA. Popravke prepustite samo stručnjacima servisnih centara tvrtke GARDENA ili specijaliziranim prodavačima koje je za to ovlastila GARDENA.

hr

8. TEHNIČKI PODACI

<i>Pumpa</i>	Jedinica	Vrijednost (br. art. 1275-00.510.00)
Nazivna snaga	W	24
Maks. prijenosna količina	l/h	180
Maks. tlak	bar	1
Maks. visina pumpanja	m	10
Max. dubina uranjanja	m	1,5
Maks. temperatura medija	°C	35
Min. razina vode pri puštanju u rad (pribl.)	mm	15
Težina	g	216

<i>Kontroler navodnjavanja</i>	Jedinica	Vrijednost (br. art. 1407-00.520.00)
Napon mreže	V (AC)	220 – 240
Frekvencija mreže	Hz	50
Nazivna snaga	W	40
Izlazni napon	V (DC)	14
Maks. izlazna struja	A	2

9. PRIBOR/REZERVNI DIJELOVI

GARDENA Razdjelna cijev	Razdjelna cijev (15 m, 4,6 mm) za proširenje sustava.	br. art. 1350
GARDENA Redne kapaljke	Redne kapaljke (10 kom.) za proširenje sustava (maks. 40 kom.).	br. art. 13317
GARDENA Držači cijevi	Držači cijevi (10 kom., 4,6 mm) za proširenje sustava.	br. art. 13218

10. SERVIS/JAMSTVO

Servis:

Trenutačne kontaktne informacije našeg servisnog odjela možete pronaći na mreži: www.gardena.com/contact

Jamstvo:

Jamstvo proizvođača podložno je uvjetima jamstva koji su dostupni na web mjestu www.gardena.com/warranty

hr

11. ODLAGANJE U OTPAD

Odlaganje proizvoda u otpad:



Simbol označava proizvod koji se ne ubraja u kućanski otpad. Reciklirajte ga u lokalnom sabirnom sustavu električne i elektroničke opreme.

Tako doprinosite pravilnom upravljanju s otpadom na kraju vijeka trajanja. Za informacije obratite se lokalnim nadležnim tijelima, službama za zbrinjavanje kućnog otpada te servisnom zastupniku ili prodavaču tvrtke GARDENA. Zbog potencijalne prisutnosti štetnih tvari, nepravilno odlaganje u otpad može potencijalno negativno utjecati na okoliš i ljudsko zdravlje.

GARDENA Erkélyláda öntözés

1. BIZTONSÁGI ÚTMUTATÁSOK	69
2. A CSOMAG TARTALMA	70
3. FELSZERELÉS	70
4. KEZELÉS	71
5. KARBANTARTÁS	72
6. TÁROLÁS	72
7. HIBAELHÁRÍTÁS	72
8. MŰSZAKI ADATOK	73
9. TARTOZÉKOK/PÓTALKATRÉSZEK	74
10. SZERVIZ/JÓTÁLLÁS	74
11. ÁRTALMATLANÍTÁS	74

eligazítást kapnak a termék biztonságos működtetéséről, és megértik az abból eredő veszélyeket. Gyermeknek tilos játszani a termékkel. Gyermek felügyelete nélkül nem végezhetnek tisztítást vagy felhasználó általi karbantartást. A termék használatát csak 16 éven felüli fiatalok számára ajánljuk.

Az eredeti útmutató fordítása.



8 éves kor feletti gyermekek, valamint csökkent fizikai, érzékszervi vagy mentális képességekkel élő, vagy hiányos tapasztalatokkal és tudással rendelkező személyek a terméket csak másik személy felügyelete mellett, vagy olyan esetben használhatják, ha megfelelő

Rendeltetésszerű használat:

A **GARDENA Erkélyláda öntözés** virágládák teljesen önműködő, vízhálózatától független öntözésére készült.

A szivattyú teljesen elmeríthető (vízmentesen zárt) és a vízbe max mélységig beereszthető, lásd 8. MŰSZAKI ADATOK).

A termék nem használható úszómedencékben.

A termék hosszú ideig tartó működtetésre nem alkalmas.

VESZÉLY! Tilos sós vizet, szennyezett vizet, maró, gyúlékony vagy robbanásveszélyes anyagokat (pl. benzint, petróleumot, nitrooldatokat), zsirokat, olajokat, és élelmiszert szivattyúzni!

1. BIZTONSÁGI ÚTMUTATÁSOK

FONTOS!

Olvassa el figyelmesen a használati utasítást, és őrizze meg gondosan, hogy később is fellapozhassa.

Szimbólumok a terméken:



Olvassa el a használati utasítást.

Általános biztonsági útmutatások

Elektromos biztonság



VESZÉLY! Áramütés!
Áramütés miatti sérülésveszély.

A terméket fel kell szerelni egy hibaáram-védőkapcsolóval (RCD), amelynél a névleges kioldóáram erőssége legfeljebb 30 mA.

Biztonságos üzemelés

A víz nem lehet melegebb 35 °C-nál.

A szivattyú mindaddig nem használható, amíg vannak a vízben

A kilépő kenőanyag elszennyezheti a szállítófolyadékot.

Védőkapcsoló

Védelem szárazon járás ellen: vízszállítás hiányában (túl kis áram esetén) a szivattyú önműködően lekapcsol.

→ Töltsön utána vizet a tartályba.

Elakadásvédő: ha a motor mozgása (a túl nagy áram miatt) leáll, a szivattyú automatikusan lekapcsol.

→ Lépjen kapcsolatba a GARDENA szervizzel.

További biztonsági útmutatások

Elektromos biztonság



VESZÉLY! Szívleállás!

Ez a termék az üzemelés során elektromágneses mezőt hoz létre. Ez a mező bizonyos körülmények között hatással lehet az aktív és passzív orvosi implantátumok működési módjára. A súlyos vagy halálos kimenetelű sérülések elkerülése érdekében azt javasoljuk, hogy az orvosi implantátummal rendelkező személyek a termék használata előtt beszéljenek erről az orvosukkal, vagy az implantátum gyártójával.



VESZÉLY! Áramütés!

A szivattyú hálózatra történő csatlakoztatásakor áramütés okozta sérülés veszélye fenyeget.

→ **Csak a tartozékok közt található öntözésvezérléssel csatlakoztassa a szivattyút.**

Használat előtt vizsgálja át, hogy nincsenek-e rongálódások az öntözésvezérlés házán. Megrongálódott öntözésvezérlést ne használjon.

Rendszeresen ellenőrizze a csatlakozó vezetékét.

A szivattyút minden használat előtt vizsgálja meg szemrevételezéssel.

Sérült szivattyút nem szabad üzemeltetni. Sérülés esetén a szivattyút feltétlenül ellenőriztesse GARDENA szakszervizzel!

A szivattyú sérült kábeleit csak GARDENA szerviz cserélheti ki.

Mielőtt dolgozni kezdene az erkélyláda öntözésén, húzza ki az öntözésvezérlést a hálózati aljzatból.

A szivattyút kizárólag a szivattyúnak szánt GARDENA öntözésvezérléssel együtt, 14-V-os biztonsági törpefeszültséggel szabad üzemeltetni.

Az esőtől óvni kell. Az öntözésvezérlés csak esőtől védett területen használható.

Személyi biztonság



VESZÉLY! Fulladásveszély!

Az apróbb alkatrészek könnyen lenyelhetők. A neonlanczkó miatt kisgyermekeknél fulladás veszélye fenyeget. Szereléskor tartsa távol a kisgyermeket.

A berendezés megfelelő működőképességének biztosítása érdekében kizárólag eredeti GARDENA alkatrészeket használjon.

Ne hagyja a szivattyút szárazon futni.

Ügyeljen a minimális vízszintre a Műszaki adatok szerint.

Fáradt állapotban, vagy amennyiben kábítószert, alkoholt vagy gyógyszereket használ, ne használja a terméket. Az üzemeltetés során egyetlen pillanatnyi figyelmetlenség is súlyos sérülésekhez vezethet.

Ne nyissa ki a szivattyút a kiszállítási állapotnál jobban (az egyetlen kivétel: az állítóláb).

2. A CSOMAG TARTALMA

[Ábra D1]:

- ① Szivattyúnak szánt 1 x öntözésvezérlés 14 darab választható öntözési programmal
- ② 1 x (14 V-os üzemi feszültségű) búvárszivattyú
- ③ 10 m-es, 4,6 mm (3/16") átm.-jű elosztócső
- ④ 15 x 4,6 mm (3/16") átm.-jű csőtartó

- ⑤ 25 x egyenként 2 lit/ó-s sorcsepegtető
- ⑥ 3 x szorítóhüvely
- ⑦ 2 x zárósapka (szivattyú vízcsatlakozóhoz)
- ⑧ 1 x tisztító
- ⑨ 3 x zárósapka (elosztócsőhöz)

3. FELSZERELÉS



VESZÉLY! Személyi sérülés veszélye!

Sérülésveszély áll fenn, ha a termék véletlenül beindul.

→ **Mielőtt összeszerelné a terméket, válassza le a hálózatról.**

Víz mennyiség és tartály méret meghatározása:

Az erkélyláda öntözéssel – max. 10 m-es hosszút feltételezve – akár 25 növény locsolását is meg lehet oldani (növényenként egy-egy sorcsepegtető használatával).

A **GARDENA Micro-Drip rendszer** tartozékaival (elosztócsővel, csőtartóval és sorcsepegtetővel) max. 40 darab sorcsepegtető csatlakoztatható a szivattyúra. Ilyenkor az elosztócsöveket szét kell osztani a szivattyú mind a 3 csatlakozója között.

Számítási példa:

- Az erkélyen (pl. 2 virágládában) **8 növénye van**, és mindegyik növényt **egy-egy sorcsepegtetővel** szeretné öntözni.

- Mindegyik növényt **naponta egyszer, 0,1 liter** vízzel kívánja megöntözni.
- Szeretné, ha a vízmennyiség **10 napig** kitarana.

8 db (sorcsepegtető) x 0,1 liter x 10 (nap) = 8 liter

→ Szüksége lesz egy 8 liternél nagyobb ürtartalmú tartályra (mivel a 10 nap alatt némi víz el fog párologni a tartályból).

A megfelelő öntöző programot a programtáblázatból lehet kiválasztani (lásd a 4. KEZELÉS).



FIGYELEM!

Ha 100 liternél is nagyobb tartályra lenne szüksége, az erkélyének súlyterhelését is tekintetbe kell vennie (a DIN 1055 szerint).

Az elosztó csövek rákötése a szivattyúra

[Ábra I1/I2]:

A szivattyúnak 3 darab ⑩ csatlakozója van a ③ elosztócsövek fogadására.

1. Húzza rá a ⑥ szorítóhüvelyt a ③ elosztócsőre.
2. Húzza rá a ③ elosztó csövet a három darab ⑩ csatlakozó valamelyikére.
3. Csavarja rá a ⑥ szorítóhüvelyt a ⑩ csatlakozóra.
4. Csavarja rá a ⑦ zárósapkákat a nem használt ⑩ csatlakozókra.

A sorcsepegtetők rákötése az elosztó csövekre [ábra I3]:



FIGYELEM!

Az első sorcsepegtetőt lehetőség szerint közvetlenül a tartály víztükre fölé kell elhelyezni (lásd a ábra O2). Ez a berendezés szellőztetésére szolgál, és megakadályozza, hogy a berendezés kikapcsolása után a víz esetleg még továbbra is folyjon, különösen az olyan sorcsepegtetők esetében, amelyek a víztükör szintje alatt vannak elhelyezve.

1. Függetlenül vágja le a ③ elosztó csövet az ⑤ sorcsepegtető beépítési helyén.
2. Ütközésig húzza rá a ③ elosztó csövet az ⑤ sorcsepegtető csatlakozójára.
3. A ③ elosztó cső másik végét ütközésig húzza rá az ⑤ sorcsepegtető másik csatlakozójára.
4. Ismételje meg az 1. – 3. lépést mindaddig, amíg az utolsó ⑤ sorcsepegtetőt is rá nem csatlakoztatta.
5. Az utolsó ⑤ sorcsepegtető szabad csatlakozójára húzza rá a ⑨ zárósapkát.

Csőtartó felszerelése [ábra O2]:

Minden egyes 1 m hosszú virágládánál ajánlatos egyenként 3 darab csőtartót felszerelni.

1. A kívánt helyeken dugja bele a ④ csőtartókat a virágláda földjébe.
2. Szorítsa be a ③ elosztó csövet a ④ csőtartóba.

4. KEZELÉS



VESZÉLY! Személyi sérülés veszélye!

Sérülésveszély áll fenn, ha a termék véletlenül beindul.

→ Mielőtt feltöltené a tartályt, válassza le a terméket a hálózatról.

Öntözési programok [ábra O1]:

Az öntözési programokat az öntözésvezérlésen lévő ⑩ forgókapcsolóval lehet beállítani. A vezérlés az öntözés beállított gyakoriságának megfelelően meg-megismétli az adott ideig tartó öntözést.

Útmutatás:

A sorcsepegtetők óránként kb. 2 liter vizet tudnak kiadni.

Programtáblázat

Forgókapcsoló állás	Öntözési gyakoriság és öntözési időtartam	Vízmenyiség naponta és csepegtető kimenetenként, literben
OFF	Nincs öntözés	
	Egyszeri, 3 perces öntözés	0,1 liter
4 h 6 min	4 óránként 6-6 perces öntözés	1,2 liter
6 h 6 min	6 óránként 6-6 perces öntözés	0,8 liter
8 h 1 min	8 óránként 1-1 perces öntözés	0,1 liter
8 h 3 min	8 óránként 3-3 perces öntözés	0,3 liter
8 h 6 min	8 óránként 6-6 perces öntözés	0,6 liter
12 h 1 min	12 óránként 1-1 perces öntözés	0,07 liter
12 h 3 min	12 óránként 3-3 perces öntözés	0,2 liter
12 h 6 min	12 óránként 6-6 perces öntözés	0,4 liter
24 h 1 min	Naponta 1 perces öntözés	0,03 liter
24 h 3 min	Naponta 3 perces öntözés	0,1 liter
24 h 6 min	Naponta 6 perces öntözés	0,2 liter
48 h 3 min	2 naponta 3 perces öntözés	0,05 liter
48 h 6 min	2 naponta 6 perces öntözés	0,1 liter
72 h 6 min	3 naponta 6 perces öntözés	0,07 liter

Az öntözés elindítása [ábra O1/O2]:



FIGYELEM!

Ha a szivattyú szárazon jár, megrongálódhat.

→ Gondoskodjék róla, hogy a tartályban mindig kellő mennyiségű víz legyen.

1. Töltse fel a tartályt az előzőleg meghatározott mennyiségű vízzel (győződjék meg róla, hogy a tartály biztonságos módon áll).
2. Tegye be a szivattyút a vízzel feltöltött tartályba (győződjék meg róla, hogy a szivattyú teljes mértékben a tartály fenekén áll).
3. Forgassa el a ⑩ forgókapcsolót az **OFF** állásba.
4. Csatlakoztassa rá a ② szivattyút az ① öntözésvezérlésre.

5. Dugja be az ① öntözésvezérlés csatlakozóját a hálózati aljzatba.
6. A ⑩ forgókapcsoló elforgatásával válassza ki a kívánt öntözési programot.
Elindul az öntözés, és zöld fénnel világít az ⑬ ellenőrzőlámpa.
7. Az első öntözés alatt ellenőrizze, hogy valamennyi kötés tömören zár-e.

Ha az öntözési programot és az indítási időt meg kell változtatni, a forgókapcsolót ⑩ először **OFF** (Kl) állásba kell kapcsolni.

Megjegyzés: A LED-jelzőfények csak akkor aktívak, ha a szivattyú működik.

5. KARBANTARTÁS



VESZÉLY! Személyi sérülés veszélye!

Sérülésveszély áll fenn, ha a termék véletlenül beindul.

→ Válassza le a terméket a hálózatról, mielőtt nekifogna a karbantartási munkálatoknak.

A szivattyú tisztítása:



VESZÉLY! Személyi sérülés veszélye!

Sérülésveszély, és a termék károsodásának kockázata.

- A terméket ne tisztítsa vízsugárral (különösen nagynyomású vízsugárral).
- Tisztításhoz ne használjon vegyszereket, így bentrét vagy oldószereket se. Egyes vegyszerek tönkre tehetnek fontos műanyag alkatrészeket.

→ Tisztítsa meg a szivattyút egy nedves törülkövel.

A szűrő megtisztítása [ábra M1]:

Célszerű a szűrőt ⑭ rendszeres időközönként megtisztítani, hogy problémamentesen lehessen működtetni.

1. Nyomja be a két darab ⑫ reteszleőelemet, és lefelé húzza le a ⑮ állítólabát.
2. Tisztítsa meg a szűrőt ⑭ és az állítólabát ⑬ folyóvíz alatt.
3. Fordított sorrendben szerelje vissza az összes alkatrészt. Győződjék meg róla, hogy mindkét ⑫ reteszleőelem megfelelő módon a helyére kattant.

A szivattyút tilos a szűrő ⑭ nélkül működtetni.

Öntözésvezérlés megtisztítása:

Mielőtt csatlakoztatná az öntözésvezérlést, győződjék meg róla, hogy az öntözésvezérlés felülete és érintkezői mindig tiszták és szárazok.

A tisztításhoz ne használjon folyóvizet.

→ Tisztítsa meg az érintkezőket és a műanyag részeket puha, száraz kendővel.

6. TÁROLÁS

Üzemen kívül helyezés:

A terméket gyermekektől elzárt helyen kell őrizni.

1. Húzza ki az öntözésvezérlés dugaszoló csatlakozóját.
2. Tisztítsa meg a szivattyút és az öntözésvezérlést (lásd a 5. KARBANTARTÁS).
3. Őrizze a szivattyút és az öntözésvezérlést száraz, zárt és fagymentes helyen.



7. HIBAELHÁRÍTÁS



VESZÉLY! Személyi sérülés veszélye!

Sérülésveszély áll fenn, ha a termék véletlenül beindul.

→ Válassza le a terméket a hálózatról, mielőtt nekifogna a termék hibájának elhárításához.

Probléma	Lehetséges oka	Megoldása
A berendezés a szivattyú kikapcsolása után még egy darabig működik	A cseppelosztók a víztűkör szintje alatt vannak.	→ Az első sorcsepegetőt a víztűkör szintje felett helyezze el.
A szivattyú üzemel, de a szállítási teljesítmény hirtelen visszaesik	Az állítóláb/ szűrő eltömődött.	→ Tisztítsa meg az állítólábat/ szűrőt.
Az  ellenőrzőlámpa nem világít az öntözésvezérlésen [ábra O2]	Az öntözésvezérlés csatlakozója nincs bedugva. Öntözés szüneteltetése.	→ Dugja be a öntözésvezérlés csatlakozóját. → Várja meg, amíg a szivattyú újra elindul.
Az  ellenőrzőlámpa piros fényrel világít az öntözésvezérlésen [ábra O2]	A szivattyú nincs csatlakoztatva.	→ Csatlakoztassa rá a szivattyút az öntözésvezérlésre.
Az  ellenőrzőlámpa másodpercenkénti ütemben piros fényrel villog az öntözésvezérlésen [ábra O2]	(Túl nagy áram miatt) a szivattyú működése gátolva van.	→ Lépjen kapcsolatba a GARDENA szervizzel.
Az  ellenőrzőlámpa fél másodpercenkénti ütemben piros fényrel villog az öntözésvezérlésen [ábra O2]	A tartály üres (szárazon futás elleni védelem).	→ Töltse fel a tartályt vízzel.



ÚTMUTATÁS: Egyéb üzemzavarok esetén forduljon a GARDENA területileg illetékes szervizközpontjához. Javításokat csak a GARDENA szervizközpontokkal, valamint a GARDENA szerződött szakkereskedőivel szabad végeztetni.

8. MŰSZAKI ADATOK

Szivattyú	Egység	Érték (cikksz. 1275-00.510.00)
Névleges teljesítmény	W	24
Max. szállítási mennyiség	l/h	180
Max. nyomás	bar	1
Max. szállítási magasság	m	10
Max. merülési mélység	m	1,5
Max. vízhőmérséklet	°C	35
Min. vízszint üzembe helyezéskor (kb.)	mm	15
Tömeg	g	216

Öntözésvezérlés	Egység	Érték (cikksz. 1407-00.520.00)
Hálózati feszültség	V (AC)	220 – 240
Hálózati frekvencia	Hz	50
Névleges teljesítmény	W	40
Kimenő feszültség	V (DC)	14
Max. kimenő áram	A	2

9. TARTOZÉKOK/PÓTALKATRÉSZEK

GARDENA Elosztócső	(15 m-es, 4,6 mm-es) elosztócső a berendezés kiépítéséhez.	cikksz. 1350
GARDENA Sorcsepegetető	(10 darab) sorcsepegetető a (max. 40 darabos) berendezés kiépítéséhez.	cikksz. 13317
GARDENA Csőtartó	(10 darab 4,6 mm-es) csőtartó a berendezés kiépítéséhez.	cikksz. 13218

10. SZERVIZ/JÓTÁLLÁS

Szerviz:

Szervizünk aktuális elérhetőségei az alábbi weboldalon találhatóak:
www.gardena.com/contact

Jótállás:

A gyártói jótállásra a jótállási feltételek vonatkoznak, amelyek a következő címen érhetőek el:
www.gardena.com/warranty

11. ÁRTALMATLANÍTÁS

A termék ártalmatlanítása:



A szimbólum azt jelzi, hogy a termék nem minősül háztartási hulladéknak. Hasznosítsa újra az elektromos és elektronikus berendezések helyi gyűjtőrendszerében.

Ez hozzájárul az élettartam végi hulladékkezeléshez. További információért forduljon a helyi hatóságokhoz, a hulladék ártalmatlanítási szolgáltatást végző vállalkozáshoz, a GARDENA hivatalos szervizkereskedőjéhez vagy kiskereskedőhöz. A helytelen ártalmatlanítás potenciálisan negatív hatással lehet a környezetre és az emberi egészségre a veszélyes anyagok esetleges jelenléte miatt.

Idrokit per balcone GARDENA

1. NORME DI SICUREZZA	75
2. DOTAZIONE	76
3. INSTALLAZIONE	76
4. UTILIZZO	77
5. MANUTENZIONE	78
6. CONSERVAZIONE	78
7. ELIMINAZIONE DEI GUASTI	79
8. DATI TECNICI	79
9. ACCESSORI/RICAMBI	80
10. SERVIZIO/GARANZIA	80
11. SMALTIMENTO	80

Traduzione delle istruzioni originali.



Questo prodotto può essere utilizzato da bambini dagli 8 anni in su nonché da persone con capacità fisiche, sensoriali o mentali ridotte o con un bagaglio ristretto di esperienze e conoscenze, purché vengano supervisionati e siano stati istruiti circa l'utilizzo sicuro del pro-

dotta e i pericoli legali al suo uso. Non lasciare giocare i bambini con questo prodotto. Ai bambini è consentito pulire ed eseguire la manutenzione del prodotto solo sotto la supervisione di un adulto. Si sconsiglia l'utilizzo del prodotto da parte di adolescenti di età inferiore a 16 anni.

Destinazione d'uso:

L'idrokit per balcone GARDENA è pensato per l'irrigazione di fioriere completamente automatica e indipendente dalla rete idrica.

La pompa è a tenuta stagna e va tenuta immersa nell'acqua (Immersione max., vedi 8. DATI TECNICI).

Il prodotto non è destinato all'uso nelle piscine.

Il prodotto non è adatto a un utilizzo continuo.

PERICOLO! Non deve essere impiegata per aspirare acqua salata o sporca, liquidi corrosivi, infiammabili o esplosivi (come benzina, petrolio, diluenti alla nitro), olii, gasolio o prodotti alimentari.

1. NORME DI SICUREZZA

IMPORTANTE!

Si prega di leggere attentamente le istruzioni per l'uso e di conservarle per rileggerle.

Simboli sul prodotto:



Leggere le istruzioni per l'uso.

Norme generali di sicurezza

Sicurezza elettrica



PERICOLO! Scossa di corrente!
Pericolo di lesioni causate da scossa di corrente!

Il prodotto deve essere alimentato da un interruttore differenziale (RCD) con corrente operativa nominale di massimo 30 mA.

Funzionamento più sicuro

La temperatura dell'acqua non deve essere superiore a 35 °C.

La pompa non può essere utilizzata quando si trovano persone in acqua.

Il liquido può essere sporcato da lubrificanti che fuoriescono.

Interruttore automatico

Dispositivo di sicurezza contro il funzionamento a secco: quando non viene pompata acqua (sottocorrente), la pompa si spegne automaticamente.

→ Riempire il serbatoio d'acqua.

Protezione in caso di blocco motore: se il motore si blocca (sovracorrente), la pompa si spegne automaticamente.

→ Rivolgersi all'Assistenza Clienti GARDENA.

Norme di sicurezza aggiuntive

Sicurezza elettrica



PERICOLO! Arresto cardiaco!

Questo prodotto durante il suo funzionamento genera un campo elettromagnetico. Questo campo può, in presenza di particolari situazioni, agire sul funzionamento di impianti medici attivi o passivi. Per escludere il pericolo di situazioni che possano condurre a lesioni gravi o mortali le persone che hanno un impianto medico devono, prima dell'utilizzo di questo prodotto, consultarsi con il proprio medico e il produttore dell'impianto.



PERICOLO! Scossa di corrente!

Pericolo di lesioni da scosse di corrente se la pompa viene collegata direttamente alla rete elettrica.

→ Collegare la pompa solo tramite l'unità di controllo per irrigazione fornita in dotazione.

Prima dell'uso, controllare la presenza di danni all'involucro esterno dell'unità di controllo per irrigazione. Non utilizzare unità di controllo per irrigazione danneggiate.

Controllare periodicamente il cavo di alimentazione.

Prima dell'utilizzo sottoporre sempre la pompa a un controllo visivo.

Non utilizzare mai una pompa danneggiata. In caso, farla revisionare esclusivamente da un centro assistenza GARDENA.

Il cavo di collegamento della pompa deve essere sostituito solo da un Centro Assistenza GARDENA.

Durante tutti i lavori sull'idrokrit per balcone, staccare dalla presa l'unità di controllo per irrigazione.

La pompa può essere fatta funzionare esclusivamente con una bassissima tensione di sicurezza da 14 V in combinazione con l'unità di controllo per irrigazione per pompa GARDENA.

Proteggere dalla pioggia. Utilizzare l'unità di controllo per irrigazione solo in una zona al riparo dalla pioggia.

Sicurezza personale



PERICOLO! Pericolo di soffocamento!

I piccoli pezzi possono essere ingeriti facilmente. I sacchetti in polietilene rappresentano un pericolo di soffocamento per i bambini piccoli. Tenere i bambini lontano durante il montaggio.

Utilizzare esclusivamente parti originali GARDENA, perché altrimenti la funzionalità dell'impianto non può essere garantita.

Non far funzionare la pompa a secco.

Osservare il livello minimo d'acqua secondo i dati tecnici.

Non utilizzare il prodotto in condizioni di stanchezza o sotto l'influsso di droghe, alcol o farmaci. Basta un solo momento di distrazione durante l'utilizzo per ferirsi in modo grave.

Aprire la pompa non oltre rispetto allo stato di consegna (unica eccezione: il piedino di supporto).

it

2. DOTAZIONE

[Fig. D1]:

- ① 1 x unità di controllo per irrigazione per pompa con 14 programmi di irrigazione a scelta
- ② 1 x pompa sommersa (tensione di esercizio da 14 V)
- ③ 10 m di tubo di derivazione \varnothing 4,6 mm (3/16")
- ④ 15 x supporti tubo \varnothing 4,6 mm (3/16")

- ⑤ 25 x gocciolatori in linea ciascuno da 2 l/h
- ⑥ 3 x manicotti di serraggio
- ⑦ 2 x tappi (per attacco idrico pompa)
- ⑧ 1 x ago di pulizia
- ⑨ 3 x tappi (per tubo di derivazione)

3. INSTALLAZIONE



PERICOLO! Lesione corporea!

Pericolo di procurarsi ferite nel caso in cui il prodotto parta involontariamente.

→ Staccare il prodotto dalla rete prima di eseguire l'installazione.

Definizione della quantità d'acqua e delle dimensioni del serbatoio:

L'idrokrit per fiorente consente di irrigare fino a 25 piante (con l'utilizzo di un gocciolatore in linea per ciascuna pianta) su una lunghezza max. di 10 m.

Con gli accessori del **Micro-Drip-System GARDENA** (tubo di derivazione, supporto tubo e gocciolatore in linea) si possono collegare alla pompa max. 40 gocciolatori in linea. Così facendo, i tubi di derivazione devono essere distribuiti su tutti e 3 gli attacchi della pompa.

Esempio di calcolo:

- Ci sono **8 piante** (ad es. distribuite su 2 fiorente) e ciascuna pianta deve essere bagnata con un **gocciolatore in linea**.
- Ogni pianta deve essere bagnata **almeno una volta al giorno con 0,1 litri**.
- La quantità d'acqua deve bastare per **10 giorni**.

8 (gocciolatori in linea) x 0,1 litri x 10 (giorni) = 8 litri

→ È necessario un serbatoio contenente più di 8 litri (dal momento che in 10 giorni un po' d'acqua evapora).

Il programma di irrigazione corrispondente può essere desunto dalla tabella del programma (vedi 4. UTILIZZO).



ATTENZIONE!

Se il serbatoio necessario supera i 100 litri, si deve osservare la capacità max. di peso del proprio balcone (secondo DIN 1055).

Collegamento dei tubi di derivazione alla pompa [fig. I1/I2]:

La pompa ha 3 attacchi ⑩ per i tubi di derivazione ③.

1. Spingere il manicotto di serraggio ⑥ sul tubo di derivazione ③.
2. Spingere il tubo di derivazione ③ su uno dei tre attacchi ⑩.
3. Avvitare il manicotto di serraggio ⑥ sull'attacco ⑩.
4. Avvitare i tappi ⑦ sugli attacchi non utilizzati ⑩.

Collegamento dei gocciolatori in linea ai tubi di derivazione [fig. I3]:



ATTENZIONE!

Il primo gocciolatore in linea dovrebbe essere applicato subito sopra la superficie dell'acqua nel serbatoio (vedi fig. O2). Esso serve per la ventilazione dell'impianto e impedisce un eventuale sfioro dell'acqua dopo lo spegnimento dell'impianto, in particolare nel caso di gocciolatori in linea applicati al di sotto del livello dell'acqua.

1. Accorciare il tubo di derivazione ③ verticalmente sul punto di montaggio del gocciolatore in linea ⑤.
2. Spingere il tubo di derivazione ③ fino alla battuta di arresto sull'attacco del gocciolatore in linea ⑤.
3. Spingere l'altra estremità del tubo di derivazione ③ fino alla battuta di arresto sull'altro attacco del gocciolatore in linea ⑤.
4. Ripetere le operazioni da 1 a 3 finché non si sono collegati tutti i gocciolatori in linea ⑤.
5. Spingere il tappo ⑨ sull'attacco libero dell'ultimo gocciolatore in linea ⑤.

Montaggio del supporto tubo [fig. O2]:

Raccomandiamo il montaggio di 3 supporti tubo per ciascuna fioriera della lunghezza di 1 m.

1. Inserire i supporti tubo ④ nelle posizioni desiderate nella terra della fioriera.
2. Fissare il tubo di derivazione ③ nel supporto tubo ④.

4. UTILIZZO



PERICOLO! Lesione corporea!

Pericolo di procurarsi ferite nel caso in cui il prodotto parta involontariamente.

→ Staccare il prodotto dalla rete prima di riempire il serbatoio.

La durata dell'irrigazione viene ripetuta alla frequenza dell'irrigazione impostata.

Nota:

Un gocciolatore in linea ha una portata di erogazione di circa 2 litri all'ora.

Programmi di irrigazione [fig. O1]:

I programmi di irrigazione possono essere impostati tramite l'interruttore rotante ⑪ sull'unità di controllo per irrigazione.

Tabella del programma

Posizione dell'interruttore rotante	Frequenza e durata dell'irrigazione	Litri al giorno e per goccia/uscita circa
OFF	Nessuna irrigazione	
	Irrigazione unica per 3 minuti	0,1 l
4 h 6 min	Ogni 4 ore per 6 minuti	1,2 l
6 h 6 min	Ogni 6 ore per 6 minuti	0,8 l
8 h 1 min	Ogni 8 ore per 1 minuto	0,1 l
8 h 3 min	Ogni 8 ore per 3 minuti	0,3 l
8 h 6 min	Ogni 8 ore per 6 minuti	0,6 l
12 h 1 min	Ogni 12 ore per 1 minuto	0,07 l
12 h 3 min	Ogni 12 ore per 3 minuti	0,2 l
12 h 6 min	Ogni 12 ore per 6 minuti	0,4 l
24 h 1 min	Ogni giorno per 1 minuto	0,03 l
24 h 3 min	Ogni giorno per 3 minuti	0,1 l
24 h 6 min	Ogni giorno per 6 minuti	0,2 l
48 h 3 min	Ogni 2 giorni per 3 minuti	0,05 l
48 h 6 min	Ogni 2 giorni per 6 minuti	0,1 l
72 h 6 min	Ogni 3 giorni per 6 minuti	0,07 l

Avvio dell'irrigazione [fig. O1/O2]:



ATTENZIONE!

Danneggiamento della pompa quando questa funziona a secco.

→ **Assicurarsi che il serbatoio sia sempre riempito sufficientemente d'acqua.**

1. Riempire il serbatoio con la quantità d'acqua precedentemente definita (assicurarsi che il serbatoio si trovi in uno stato sicuro).
2. Mettere la pompa nel serbatoio riempito d'acqua (assicurarsi che la pompa sia piana sul fondo del serbatoio).
3. Ruotare l'interruttore rotante ⑪ sulla posizione **OFF**.

4. Collegare la pompa ② all'unità di controllo per irrigazione ①.
5. Collegare l'unità di controllo per irrigazione ① a una presa.
6. Ruotare l'interruttore rotante ⑪ sul programma di irrigazione desiderato.
L'idrokrit si avvia e la spia di controllo ⑬ si accende di verde.
7. Durante la prima irrigazione, controllare la tenuta ermetica di tutti i collegamenti.

Se è necessario modificare il programma di irrigazione e l'ora di inizio, portare prima la manopola di selezione ⑩ in posizione **OFF**.

Nota: Gli indicatori LED sono attivi solo quando la pompa è in funzione.

5. MANUTENZIONE



PERICOLO! Lesione corporea!

Pericolo di procurarsi ferite nel caso in cui il prodotto parta involontariamente.

→ **Staccare il prodotto dalla rete prima di eseguire attività di manutenzione.**

Pulire la pompa:



PERICOLO! Lesione corporea!

Pericolo di lesioni e rischio di danni al prodotto.

- **Non pulire il prodotto con getti d'acqua (in particolare ad alta pressione).**
- **Non pulire con prodotti chimici, inclusi benzina o solventi. Alcuni possono distruggere le parti in plastica.**

→ **Pulire la pompa con un panno umido.**

Pulizia del filtro [fig. M1]:

Per assicurare un funzionamento duraturo e senza problemi, il filtro ⑭ dovrebbe essere pulito a distanze regolari di tempo.

1. Schiacciare i due fermi ⑫ e togliere il piedino di supporto ⑬ verso il basso.
2. Pulire il filtro ⑭ e il piedino di supporto ⑬ sotto l'acqua corrente.
3. Rimontare tutte le parti eseguendo le operazioni in senso inverso. Assicurarsi che i due fermi ⑫ siano correttamente scattati in posizione.

La pompa non può essere utilizzata senza filtro ⑭.

Pulizia dell'unità di controllo per irrigazione:

Assicurarsi che la superficie e i contatti dell'unità di controllo per irrigazione siano sempre puliti e asciutti prima di collegare l'unità di controllo per irrigazione.

Non utilizzare acqua corrente.

→ Con un panno morbido e asciutto pulire i contatti e le parti in plastica.

6. CONSERVAZIONE

Messa fuori servizio:

Il prodotto deve essere conservato in modo non accessibile ai bambini.

1. Scollegare l'unità di controllo per irrigazione.
2. Pulire la pompa e l'unità di controllo per irrigazione (vedi 5. MANUTENZIONE).
3. Conservare la pompa e l'unità di controllo per irrigazione in un luogo asciutto, chiuso e riparato dal gelo.





7. ELIMINAZIONE DEI GUASTI



PERICOLO! Lesione corporea!

Pericolo di procurarsi ferite nel caso in cui il prodotto parta involontariamente.

→ Staccare il prodotto dalla rete prima di eliminare i guasti.

Problema	Possibile causa	Rimedio
L'impianto funziona per inerzia dopo lo spegnimento della pompa	I gocciolatori in linea si trovano al di sotto del livello dell'acqua.	→ Applicare il primo gocciolatore in linea sopra la superficie dell'acqua.
La pompa è in funzione, ma la mandata diminuisce di colpo	Il piedino di supporto/filtro è ostruito.	→ Pulire il piedino di supporto/filtro.
La spia di controllo  sull'unità di controllo per irrigazione non è illuminata [fig. O2]	L'unità di controllo per irrigazione non è collegata.	→ Collegare l'unità di controllo per irrigazione.
	Pausa irrigazione.	→ Attendere che la pompa si riavvii.
La spia di controllo  sull'unità di controllo per irrigazione è illuminata di rosso [fig. O2]	La pompa non è collegata.	→ Collegare la pompa all'unità di controllo per irrigazione.
La spia di controllo  sull'unità di controllo per irrigazione lampeggia ogni secondo di rosso [fig. O2]	La pompa è bloccata (sovracorrente).	→ Rivolgersi all'Assistenza Clienti GARDENA.
La spia di controllo  sull'unità di controllo per irrigazione lampeggia ogni mezzo secondo di rosso [fig. O2]	Il serbatoio è vuoto (dispositivo di sicurezza contro il funzionamento a secco).	→ Riempire il serbatoio con acqua.



NOTA: rivolgersi, in presenza di altri problemi, all'Assistenza Clienti GARDENA di competenza. Le riparazioni possono essere eseguite solamente dall'Assistenza Clienti GARDENA così come da rivenditori specializzati che sono autorizzati da GARDENA.

8. DATI TECNICI

Pompa	Unità	Valore (art. 1275-00.510.00)
Potenza nominale	W	24
Mandata max.	l/h	180
Pressione max.	bar	1
Prevalenza max.	m	10
Immersione max.	m	1,5
Temperatura max. del liquido da pompare	°C	35
Livello dell'acqua min. in caso di messa in uso (ca.)	mm	15
Peso	g	216

<i>Unità di controllo per irrigazione</i>	Unità	Valore (art. 1407-00.520.00)
Corrente di rete	V (AC)	220 – 240
Frequenza di rete	Hz	50
Potenza nominale	W	40
Tensione di uscita	V (DC)	14
Corrente di uscita max.	A	2

9. ACCESSORI/RICAMBI

Tubo di derivazione GARDENA	Tubo di derivazione (15 m, 4,6 mm) per ampliare l'impianto.	art. 1350
Gocciolatori in linea GARDENA	Gocciolatori in linea (10 pezzi) per ampliare l'impianto (max. 40 pz).	art. 13317
Supporti tubo GARDENA	Supporti tubo (10 pezzi, 4,6 mm) per ampliare l'impianto.	art. 13218

10. SERVIZIO/GARANZIA

Assistenza:

Le informazioni di contatto aggiornate per il nostro reparto assistenza sono disponibili online: www.gardena.com/contact

Garanzia:

La garanzia del produttore è soggetta alle condizioni di garanzia disponibili all'indirizzo: www.gardena.com/warranty

11. SMALTIMENTO

Smaltimento del prodotto:



Questo simbolo indica che il prodotto non è un rifiuto domestico. Riciclarlo tramite il sistema di raccolta locale per le apparecchiature elettriche ed elettroniche.

Ciò contribuisce a una corretta gestione dei rifiuti al termine del ciclo di vita. Contattare le autorità locali, i servizi di smaltimento dei rifiuti domestici, il servizio assistenza GARDENA o il rivenditore per informazioni. Lo smaltimento non corretto può avere potenziali effetti negativi sull'ambiente e sulla salute, a causa della potenziale presenza di sostanze pericolose.

GARDENA Balkono laistymo sistema

1. SAUGOS NURODYMAI	81
2. TIEKIMO KOMPLEKTACIJA	82
3. INSTALIAVIMAS	82
4. NAUDOJIMAS	83
5. TECHNINĖ PRIEŽIŪRA	84
6. LAIKYMAS	84
7. GEDIMŲ ŠALINIMAS	85
8. TECHNINIAI DUOMENYS	85
9. PRIEDAI/ATSARGINĖS DALYS	86
10. TECHNINĖ PRIEŽIŪRA/GARANTIJA	86
11. ŠALINIMAS	86

Instrukcijos originalo vertimas.



Šiuo gaminiu gali naudotis vyresni nei 8 metų vaikai bei asmenys, turintys fizinių, sensorinių ar protinių sutrikimų, arba neturintys patirties ir žinių, jei jie dirba prižiūrimi arba išmokomi dirbti saugiai ir atpažįsta galimus pavojus. Vaikai

negali su gaminiu žaisti. Draudžiama vaikams atlikti valymo ir naudotojo atliekamus techninės priežiūros darbus, jei jie yra neprižiūrimi. Šį gaminį rekomenduojame naudoti jaunimui tikrai nuo 16 metų.

Naudojimas pagal paskirtį:

GARDENA Balkono laistymo sistema yra skirti gėlių lovėliams laistyti, visiškai automatiškai ir nepriklausomai nuo vandens tinklo.

Siurblyj galima visiškai apsemti (užsandarintas, nepraleidžia vandens) ir panardinti į vandenį (maksimalus panardinimo gylis, žr. 8. TECHNINIAI DUOMENYS).

Gaminys nėra skirtas naudoti baseinuose.

Šio gaminio negalima eksploatuoti nepertraukiamu režimu.

PAVOJUS! Draudžiama siurbti sūrų, nešvarų vandenį, ėsdinančias, lengvai užsiliepsnojančias arba sprogias medžiagas (pvz., benzina, kt. naftos produktus, nitroskiediklius), alyvą, skystą kurą ir maisto produktus.

1. SAUGOS NURODYMAI

SVARBU!

Prašom atidžiai perskaityti eksploatavimo instrukciją ir ją išsaugoti, kad galėtumėte dar kartą perskaityti.

Simboliai ant gaminio:



Perskaitykite eksploatavimo instrukciją.

Bendrieji saugos nurodymai

Elektros sauga



PAVOJUS! Elektros smūgis!
Pavojus susižaloti dėl elektros smūgio.

Į gaminį srovė turi būti paduodama per FI jungiklį (RCD), kurio didžiausia nominali paleidimo srovė yra 30 mA.

Saugus eksploatavimas

Vandens temperatūra negali viršyti 35 °C.

Siurblio negalima naudoti, jei vandenyje yra asmenų.

Transportuojamas skystis gali būti užterštas ištekiančiais tepalais.

Apsauginis jungiklis

Sauso veikimo apsauga: įeigu nepumpuojamas vanduo (per mažą srovę), siurblys automatiškai išsijungia.

→ Iš naujo pripildykite talpyklą vandeniu.

Blokavimo apsauga: Įeigu variklis blokuojasi (per didelę srovę), siurblys išsijungia automatiškai.

→ Kreipkitės į GARDENA servisą.

Papildomi saugos nurodymai

Elektros sauga



PAVOJUS! Širdies sustojimas!

Eksploatavimo metu šis gaminys sukuria elektromagnetinį lauką. Tam tikromis sąlygomis šis laukas gali aktyviai ar pasyviai paveikti medicininių implantų veikimą. Kad būtų išvengta pavojaus situacijų, kurios gali sukelti sunkius ar mirtinus sužalojimus, asmenys su mediciniais implantais prieš šio gaminio naudojimą turi pasikonsultuoti su savo gydytoju arba implantų gamintoju.



PAVOJUS! Elektros smūgis!

Sužalojimo pavojus dėl elektros smūgio, jei siurblys yra įjungtas tiesiai į elektros tinklą.

→ Siurblių prijunkite tiktai per kartu pristatytą laistymo valdiklį.

Prieš naudojimą patikrinkite, ar nepažeistas laistymo valdiklio korpusas. Nenaudokite sugadinto laistymo valdiklio.

Reguliariai tikrinkite maitinimo laidą.

Prieš naudojimą visuomet apžiūrėkite siurblių.

Nenaudokite sugadinto siurblio. Sugadintą siurblių būtina turi patikrinti GARDENA servisas.

Sugadintus siurblio sujungimo kabelius gali keisti tiktai GARDENA servisas.

Atliekant visus balkono laistymo sistemos darbus, ištraukti laistymo valdiklį iš kištukinio lizdo.

Siurblių galima eksploatuoti tiktai su 14 V saugia žemiausiaja įtampa bei siurblio GARDENA laistymo valdikliu.

Saugoti nuo lietaus. Laistymo valdiklį naudokite tiktai nuo lietaus apsaugotoje srityje.

Asmeninė sauga



PAVOJUS! Uždusimo pavojus!

Mažomis dalimis galima greitai užspringti. Dėl plastikinio maišelio mažiems vaikams kyla uždusimo pavojus. Todėl surinkimo metu maži vaikai turi būti kuo toliau nuo jūsų.

Naudokite tiktai originalias GARDENA dalis, kitaip nebus užtikrintas tinkamas įrangos veikimas.

Neleisti siurbliui veikti sausa eiga.

Laikykitės mažiausio vandens lygio pagal skyrių „Techniniai duomenys“.

Gaminio nenaudokite, jei esate pavargę, sergate arba esate apsvaigę nuo alkoholio, narkotikų ar vaistų. Viena neatidomu akimirka darbo metu, ir jūs galite sunkiai susižaloti.

Neatidarykite siurblio daugiau, nei yra pristatytos būklės (vienintelė išimtis: atraminis pagrindas).

2. TIEKIMO KOMPLEKTACIJA

[Pav. D1]:

- ① 1 x siurblio laistymo valdiklis su 14 pasirenkamą laistymo programą
- ② 1 x panardinamas siurblys (14 V darbinė įtampa)
- ③ 10 m skirstomasis vamzdis \varnothing 4,6 mm (3/16")
- ④ 15 x vamzdžio laikiklį \varnothing 4,6 mm (3/16")

- ⑤ 25 x linijinės lašinimo galvutės po 2 l/h
- ⑥ 3 x užspaudimo įvorės
- ⑦ 2 x dangteliai (siurblio vandens jungties)
- ⑧ 1 x valymo adatėlė
- ⑨ 3 x dangtelių (skirstomajam vamzdžiui)

3. INSTALIAVIMAS



PAVOJUS! Kūno sužalojimai!

Jeį gaminys įsijungia atsitiktinai, kyla sužalojimo pavojus.

→ Prieš instaliuodami gaminį, atjunkite jį nuo maitinimo tinklo.

Vandens kiekio ir talpyklos dydžio nustatymas:

Gėlių lovelių laistymo sistema galima laistyti iki 25 augalų (naudojant po vieną linijinę lašinimo galvutę vienam augalui) maksimaliai 10 m ilgio atkarpa.

Kartu su GARDENA „Micro-Drip“ sistemos priedais (skirstomuoju vamzdžiu, vamzdžio laikikliais ir linijinėmis lašinimo galvutėmis) prie siurblio galima prijungti maksimaliai 40 linijinių lašinimo galvutčių. Skirstomuosius vamzdžius reikia priskirti visoms 3 siurblio jungtims.

Apskaičiavimo pavyzdys:

- Jūs turite **8 augalus** (pvz., padalintus 2 gėlių loveliuose) ir kiekvieną augalą reikia laistyti **viena linijine lašinimo galvute**.
- Kiekvieną augalą reikia laistyti **0,1 litru vandens vieną kartą per dieną**.
- Vandens kiekio turi užtekti **10 dienų**.

8 (linijinės lašinimo galvutės) x 0,1 litras x 10 (dienų) = 8 litrai

→ Jums reikia didesnės nei 8 litrų talpos talpyklos (nes per 10 dienų iš talpyklos išgaruoja šiek tiek vandens).

Programų lentelėje pasirinkite atitinkamą laistymo programą (žr. 4. NAUDOJIMAS).



DĖMESIO!

Jeį reikalinga talpykla yra didesnė nei 100 litrų, turite atkreipti dėmesį į savo balkono maksimalią svorio apkrovą (pagal DIN 1055).

Skirstomųjų vamzdžių prijungimas prie siurblio [pav. 11/12]:

Siurblys turi 3 jungtis ⑩ skirstomiesiems vamzdžiams ③ prijungti.

1. Užmaukite užspaudimo įvorę ⑥ ant skirstomojo vamzdžio ③.
2. Užmaukite skirstomąjį vamzdį ③ ant vienos jungties ⑩ iš trijų.
3. Priveržkite užspaudimo įvorę ⑥ ant jungties ⑩.
4. Priveržkite dangtelius ⑦ ant nenaudojamų jungčių ⑩.

Linijinių lašinimo galvutčių prijungimas prie skirstomųjų vamzdžių [pav. I3]:



DĖMESIO!

Pirmą linijinę lašinimo galvutę reikia įrengti tiesiai virš vandens paviršiaus talpykloje (žr. pav. O2). Jis yra skirtas įrangai nuorinti ir išjungus įrangą užkerta kelią galimam vandens tekėjimui, ypač iš linijinių lašinimo galvutčių, įrengtų žemiau vandens lygio.

1. Perpjaukite skirstomąjį vamzdį ③ statmenai toje vietoje, kurioje įrengsite linijinę lašinimo galvutę ⑤.
2. Skirstomąjį vamzdį ③ užmaukite ant linijinės lašinimo galvutės ⑤ jungties iki atramos.

3. Kitą skirstomojo vamzdžio ③ galą užmaukite ant kitos linijinės lašinimo galvutės ⑤ jungties iki atramos.
4. Kartokite 1-3 žingsnius, kol prijungsite visas linijines lašinimo galvutes ⑤.
5. Ant paskutinės linijinės lašinimo galvutės ⑤ laisvos jungties uždėkite dangtelį ④.

Vamzdžio laikiklių montavimas [pav. O2]:

Rekomenduojame montuoti po 3 linijines lašinimo galvutes į kiekvieną 1 m. ilgio gėlių lovėlį.

1. Į gėlių lovėlio žemę pageidaujamoje vietoje įsmeikite vamzdžio laikiklius ④.
2. Į vamzdžio laikiklius ④ įspauskite skirstomąjį vamzdį ③.

4. NAUDOJIMAS



PAVOJUS! Kūno sužalojimai!

Jei gaminys įsijungia atsitiktinai, kyla sužalojimo pavojus.

→ Prieš pripildydami talpyklą, atjunkite gaminį nuo tinklo.

trukmė kartojama nustatytu atitinkamu laistymo dažnumu.

Pastaba:

Vienos linijinės lašinimo galvutės lašinamo vandens kiekis yra apie 2 litrai per valandą.

Laistymo programos [pav. O1]:

Laistymo programos galima nustatyti sukamuoju jungikliu ⑩, esančiu ant laistymo valdiklio. Laistymo

Programų lentelė

Sukamojo jungiklio padėtis	Laistymo dažnumas ir laistymo trukmė	Litrai per dieną ir galvutę/išėjimą apie
OFF	Nelaistoma	
	Vienkartinis laistymas 3 minutes	0,1 l
4 h 6 min	Kas 4 valandas 6 minutes	1,2 l
6 h 6 min	Kas 6 valandas 6 minutes	0,8 l
8 h 1 min	Kas 8 valandas 1 minutę	0,1 l
8 h 3 min	Kas 8 valandas 3 minutes	0,3 l
8 h 6 min	Kas 8 valandas 6 minutes	0,6 l
12 h 1 min	Kas 12 valandas 1 minutę	0,07 l
12 h 3 min	Kas 12 valandas 3 minutes	0,2 l
12 h 6 min	Kas 12 valandas 6 minutes	0,4 l
24 h 1 min	Kiekvieną dieną 1 minutę	0,03 l
24 h 3 min	Kiekvieną dieną 3 minutes	0,1 l
24 h 6 min	Kiekvieną dieną 6 minutes	0,2 l
48 h 3 min	Kas 2-ą dieną 3 minutes	0,05 l
48 h 6 min	Kas 2-ą dieną 6 minutes	0,1 l
72 h 6 min	Kas 3-ą dieną 6 minutes	0,07 l

Pradėti laistyti [pav. O1/O2]:



DĖMESIO!

Siurblio sugadinimas, jei jis veikia tuščia eiga.

→ Užtikrinkite, kad talpykla visada būtų pakankamai pripildyta vandeniu.

1. Pripildykite talpyklą anksčiau nustatytu vandens kiekiu (užtikrinkite, kad talpykla stovėtų tvirtai).
2. Įstatykite siurbį į vandeniu pripildytą talpyklą (užtikrinkite, kad siurblys stovėtų lygiai ant talpyklos dugno).
3. Pasukite sukamąjį jungiklį (11) į padėtį **OFF**.

4. Siurbį (2) prijunkite prie laistymo valdiklio (1).
5. Įkiškite laistymo valdiklį (1) į kištukinį lizdą.
6. Sukamąjį jungiklį (11) pasukite į norimos laistymo programos padėtį.
Pradedama laistyti, o kontrolinė lemputė (12) šviečia žaliai.
7. Pirmą kartą laistydami patikrinkite, ar visi sujungimai yra sandarūs.

Jei laistymo programą ir pradžios laiką reikia pakeisti, sukamasis jungiklis (11) pirmiausia turi būti pasuktas į padėtį **OFF** (Išjungtas).

Pastaba. LED indikatoriai šviečia tik tada, kai siurblys veikia.

5. TECHNINĖ PRIEŽIŪRA



PAVOJUS! Kūno sužalojimai!

Jei gaminys įsijungia atsitiktinai, kyla sužalojimo pavojus.

→ Prieš atlikdami gaminio techninę priežiūrą atjunkite jį nuo maitinimo tinklo.

Siurblio valymas:



PAVOJUS! Kūno sužalojimai!

Sužalojimo pavojus ir gaminio sugadinimo rizika.

- Nevalykite gaminio vandens srove (ypač aukšto slėgio vandens srove).
- Nevalykite su chemikalais, įskaitant benzina arba tirpiklius. Kai kurie iš jų gali pažeisti svarbias plastikines dalis.

→ Siurbį valykite drėgna šluoste.

Valyti filtrą [pav. M1]:

Kad būtų užtikrintas ilgalaikis ir sklandus veikimas, filtrą (14) reikėtų valyti reguliariais intervalais.

1. Spustelėkite abu aretyrus (12) ir nuimkite atraminį pagrindą (13), truktelėdami žemyn.
2. Nuplaukite filtrą (14) ir atraminį pagrindą (13) tekančiu vandeniu.
3. Vėl sumontuokite visas dalis atvirkštine tvarka. Užtikrinkite, kad abu aretyrai (12) tinkamai užsifikuotų.

Siurblio negalima naudoti be filtro (14).

Laistymo valdiklio valymas:

Prieš prijungdami laistymo valdiklį užtikrinkite, kad laistymo valdiklio paviršius ir kontaktai visada būtų švarūs ir sausi.

Nenaudokite tekančio vandens.

→ Valykite kontaktus ir plastikines dalis minkšta, sausa šluoste.

6. LAIKYMAS

Naudojimo pabaiga:

Gaminį laikykite vaikams neprieinamoje vietoje.

1. Ištraukite laistymo valdiklį.
2. Valykite siurbį ir laistymo valdiklį (žr. 5. TECHNINĖ PRIEŽIŪRA).
3. Laikykite siurbį ir laistymo valdiklį sausoje, uždaroje ir nuo šalčio apsaugotoje vietoje.

7. GEDIMŲ ŠALINIMAS



PAVOJUS! Kūno sužalojimai!

Jei gaminys įsijungia atsitiktinai, kyla sužalojimo pavojus.

→ Prieš šalinami gaminio gedimus atjunkite jį nuo maitinimo tinklo.

Problema	Galima priežastis	Sutrikimo / gedimo pašalinimas
Išjungus siurbį iš įrangos toliau laša	Linijinės lašinimo galvutės yra žemiau jūros lygio.	→ Pirmą linijinę lašinimo galvutę įrenkite virš vandens paviršiaus.
Siurblys veikia, tačiau skysčio srautas staiga pradeda mažėti	Užsikimšęs atraminis pagrindas/ filtras.	→ Išvalykite atraminį pagrindą/filtrą.
Nešviečia kontrolinė lemputė  ant laistymo valdiklio [pav. O2]	Neįkištas laistymo valdiklis. Laistymas pristabdytas.	→ Įkiškite laistymo valdiklį. → Palaukite, kol siurblys vėl pradės veikti.
Kontrolinė lemputė  ant laistymo valdiklio šviečia raudonai [pav. O2]	Siurblys neprijungtas.	→ Siurbį prijunkite prie laistymo valdiklio.
Kontrolinė lemputė  ant laistymo valdiklio kas sekundę mirksi raudonai [pav. O2]	Siurblys užblokuotas (per didelė srovė).	→ Kreipkitės į GARDENA servisą.
Kontrolinė lemputė  ant laistymo valdiklio kas pusę sekundės mirksi raudonai [pav. O2]	Talpykla tuščia (sausos veikimo apsauga).	→ Pripildykite talpyklą vandeniu.



PASTABA: Kitų sutrikimų/gedimų atveju kreipkitės į GARDENA serviso centrą. Remontą gali atlikti tiktai GARDENA serviso centrai bei specializuoti prekybininkai, kuriuos įgalioja firma GARDENA.

8. TECHNINIAI DUOMENYS

<i>Siurblys</i>	Vienetas	Vertė (gaminys 1275-00.510.00)
Vardinė galia	W	24
Maksimalus našumas	l/h	180
Maksimalus slėgis	bar	1
Maksimalus kėlimo aukštis	m	10
Maksimalus panardinimo gylis	m	1,5
Maksimali skysčio temperatūra	°C	35
Min. vandens lygis pradendant eksploatuoti (apie)	mm	15
Svoris	g	216
<i>Laistymo valdiklis</i>	Vienetas	Vertė (gaminys 1407-00.520.00)
Tinklo įtampa	V (AC)	220 – 240
Tinklo dažnis	Hz	50
Vardinė galia	W	40
Išėjimo įtampa	V (DC)	14
Maks. išėjimo srovė	A	2

9. PRIEDAI/ATSARGINĖS DALYS

GARDENA Skirstomasis vamzdis	Skirstomasis vamzdis (15 m, 4,6 mm) įrangai montuoti.	gaminys 1350
GARDENA Linijinės lašinio galvutės	Linijinės lašinio galvutės (10 vienetų) įrangai praplėsti (maks. 40 vienetų).	gaminys 13317
GARDENA Vamzdžio laikikliai	Vamzdžio laikikliai (10 vnt., 4,6 mm) įrangai praplėsti.	gaminys 13218

10. TECHNINĖ PRIEŽIŪRA/GARANTIJA

Servisas:

Techninės priežiūros skyriaus kontaktinę informaciją rasite apsilankę adresu www.gardena.com/contact

Garantija:

Gamintojo garantijai taikomas garantijos sąlygas rasite svetainėje www.gardena.com/warranty

11. ŠALINIMAS

Gaminio utilizavimas:



Šis simbolis nurodo, kad įrenginys nepriskiriamas buitiniams atliekoms. Atiduokite jį perdirbti pasinaudodami vietine elektros ir elektronikos įrenginių surinkimo sistema.

Taip prisidėsite prie tinkamo atliekų tvarkymo. Jei reikia daugiau informacijos, kreipkitės į vietines institucijas, buitinių atliekų tvarkymo tarnybas, GARDENA techninės priežiūros atstovą arba mažmenininką. Netinkamas išmetimas gali daryti neigiamą poveikį aplinkai ir žmogaus sveikatai, nes gaminyje gali būti pavojingų medžiagų.

GARDENA Balkona augu laistīšanas ierīce

1. DROŠĪBAS NORĀDĪJUMI.....	87
2. PIEGĀDES KOMPLEKTS	88
3. INSTALĀCIJA	88
4. LIETOŠANA	89
5. APKOPE	90
6. UZGLABĀŠANA	90
7. KĻŪDU NOVĒRŠANA.....	91
8. TEHNISKIE DATI	91
9. PIEDERUMI/ REZERVES DAĻAS	92
10. APKOPE/GARANTĪJA	92
11. UTILIZĀCIJA	92

Originālās instrukcijas tulkojums.



Ar šo izstrādājumu drīkst strādāt tikai personas, kas ir vecākas par 8 gadiem. Personas ar ierobežotām psihiskām, fiziskām vai garīgām spējām, kā arī personas, kurām nav pietiekošas pieredzes un zināšanu, drīkst lietot izstrādājumu tikai citas personas uzraudzībā vai pēc instruktāžas par drošu izstrādājuma

lietošanu un ar to saistītiem riskiem. Bērni nedrīkst spēlēt ar izstrādājumu. Bērni nedrīkst veikt izstrādājuma tīrīšanu un apkopi, kas jāveic lietotājam, bez pieaugušo uzraudzības. Mēs iesakām ar izstrādājumu strādāt tikai personām, kas ir sasniegušas 16 gadu vecumu.

Lietošana atbilstoši noteiktajam mērķim:

GARDENA Balkona augu laistīšanas ierīce, ir paredzēta pilnībā automatizētai, no ūdensapgādes tīkla neatkarīgai puķu kastu laistīšanai.

Sūkņis ir pilnībā pārpludināms (ar ūdensnecaurlaidīgu kapsulu) un tiek iegremdēts ūdenī (maks. iegremdēšanas dziļums, skatīt 8. TEHNISKIE DATI).

Produkts nav paredzēts izmantošanai peldbaseinos.

Izstrādājums nav paredzēts darbam ilgstošas darbības režīmā.

BĪSTAMI! Nedrīkst izmantot sālsūdens, netīra ūdens, stipras iedarbības, viegli uzliesmojošu un sprāgstošu vielu (piemēram, benzīna, dīzeļdegvielas, nitrošķidnātāja), kā arī eļļu, šķidro kurināmo un pārtikas produktu sūkņēšanai.

1. DROŠĪBAS NORĀDĪJUMI

SVARĪGI!

Lūdzu, uzmanīgi izlasiet un rūpīgi uzglabāiet šo lietošanas instrukciju.

Simboli uz izstrādājuma:

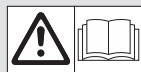

Izlasiet lietošanas instrukciju.

Vispārīgie drošības norādījumi

Elektriskā drošība



BĪSTAMI! Strāvas trieciens!
Miesas bojājumu gūšanas risks strāvas trieciena rezultātā.

Izstrādājumam jābūt aprīkotam ar FI slēdzi (RCD) ar nominālo aktivācijas strāvu maksimāli 30 mA.

Drošs darbs

Ūdens temperatūra nedrīkst pārsniegt 35 °C.

Sūkņi nedrīkst lietot, ja ūdenī atrodas cilvēki.

Izplūstošas smērvielas var piesārņot sūkņējamo šķidrumu.

Aizsardzības slēdzis

Aizsardzība pret darbību bez ūdens: Ja netiek sūkņēts ūdens (zema strāva), sūkņis automātiski izslēdzas.

→ Uzplidiet tvērti ar ūdeni.

Blokēšanas aizsardzība: Ja motors nobloķējas (paaugstināts spiediens), sūkņis automātiski izslēdzas.

→ Griezieties GARDENA servisā.

Papildus drošības norādījumi

Elektriskā drošība



BĪSTAMI! Sirds apstāšanās!

Šis izstrādājums darba laikā rada elektromagnētisko lauku. Šis lauks noteiktos apstākļos var ietekmēt pasīvu vai aktīvu medicīnisko implantātu funkcionēšanu. Lai nepieļautu tādas situācijas, kurās cilvēki var gūt smagus vai nāvīgus ievainojumus, cilvēkiem ar medicīnisko implantātu pirms izstrādājuma lietošanas ieteicams konsultēties ar ārstu vai implantāta ražotāju.



BĪSTAMI! Strāvas trieciens!

Strāvas trieciena radīts savainošanās risks, savienojot sūkni tieši ar elektrotīklu.

→ **Pieslēdziet sūkni tikai, izmantojot klāt pievienoto laistīšanas kontrolierīci.**

Pirms lietošanas pārbaudiet, vai nav bojāts laistīšanas kontrolierīces korpuss. Neizmantojiet bojātu laistīšanas kontrolierīci.

Regulāri pārbaudiet pieslēguma vadu.

Pirms katras lietošanas reizes pārbaudīt sūkni vizuāli.

Bojātu sūkni izmantot nedrīkst. Konstatēta bojājuma gadījumā sūkni obligāti nodot pārbaudei GARDENA servisa centrā.

Bojātus sūkņa savienotājkabeļus drīkst nomainīt tikai GARDENA servisa centrā.

Veicot jebkādas darbus pie balkona augu laistīšanas ierīces, atvienojiet laistīšanas kontrolierīci no rozetes.

Sūkni drīkst darbināt vienīgi ar 14 V aizsargājošu ļoti zemu spriegumu savienojumā ar sūkni paredzēto GARDENA laistīšanas kontrolierīci.

Sargāt no lietus. Izmantojiet laistīšanas kontrolierīci tikai no lietus iedarbības aizsargātā zonā.

Individuālā drošība



BĪSTAMI! Nosmakšanas risks!

Mazas detaļas var viegli norīt. Polietilēna maisiņš rada nosmakšanas risku maziem bērniem. Montāžas darbu izpildes laikā turiet mazus bērnus drošā attālumā.

Izmantojiet vienīgi GARDENA oriģinālās detaļas, pretējā gadījumā nevar tikt nodrošināta iekārtas funkcionalitāte.

Nepieļaut sūkņa darbību sausā stāvoklī.

Ievērojiet minimālo ūdens līmeni saskaņā ar tehniskajiem datiem.

Nestrādājiet ar izstrādājumu, ja esat noguris vai slims vai arī atrodaties narkotisko vielu vai alkohola reibumā, kā arī tad, ja pirms tam esat lietojis medikamentus. Vismazākā nevēriba darba laikā var izraisīt smagas pakāpes miesas bojājumu gūšanu.

Neatveriet sūkni tālāk nekā piegādes brīdī (vienīgais izņēmums: pamatne).

2. PIEGĀDES KOMPLEKTS

[Att. D1]:

- ① 1 x sūknim paredzēta laistīšanas kontrolierīce ar 14 iestatāmām laistīšanas programmām
- ② 1 x iegremdējama sūknis (14 V darba spriegums)
- ③ 10 m sazarots cauruļvads \varnothing 4,6 mm (3/16")
- ④ 15 x cauruļvada turētāji \varnothing 4,6 mm (3/16")

- ⑤ 25 x pilināšanas galviņas, vienas galviņas ražīgums 2 l/h
- ⑥ 3 x nostiprinotās uznavas
- ⑦ 2 x noslēgvāciņi (sūkņa ūdens pieslēgumam)
- ⑧ 1 x tīrīšanas adata
- ⑨ 3 x noslēgvāciņi (sazarotajam cauruļvadam)

3. INSTALĀCIJA



BĪSTAMI! Miesas bojājums!

Miesas bojājumu gūšanas risks, izstrādājumam sākot darboties nekontrolēti.

→ **Atslēdziet izstrādājumu no tīkla, pirms veicat izstrādājuma instalāciju.**

Ūdens daudzuma un tvertnes izmēra noteikšana:

Puķu kastu laistīšanas ierīce nodrošina līdz pat 25 augu laistīšanu (izmantojot vienu pilināšanas galviņu uz vienu augu), cauruļvadam nepārsniedzot 10 m garumu.

Izmantojot **GARDENA Micro-Drip sistēmas** papildpiederumus (sazaroto cauruļvadu, cauruļvada turētājus un pilināšanas galviņas) pie sūkņa drīkst pieslēgt ne vairāk kā 40 pilināšanas galviņas. Sazarotie cauruļvadi jāsadala uz visiem 3 sūkņa pieslēgumiem.

Aprēķināšanas piemērs:

- Jums ir **8 augi** (piemēram, sastādīti 2 puķu kastēs), un katrs augs jāaplaista ar **vienu pilināšanas galviņu**.

- Katrs augs jāaplaista **vienu reizi dienā ar 0,1 l ūdens**.
- Ar pieejamo ūdens daudzumu jāprietiek **10 dienām**.

8 (pilināšanas galviņas) x 0,1 litrs x 10 (dienas) = 8 litri

→ Jums nepieciešama tvertne, kuras ietilpība ir lielāka par 8 litriem (jo 10 dienu laikā neliels ūdens daudzums no tvertnes arī iztvaikos).

Atbilstošo laistīšanas programmu varat skatīt programmu tabulā (skat. 4. LIETOŠANA).



UZMANĪBU!

Ja nepieciešamās tvertnes tilpums pārsniedz 100 litrus, jāievēro jūsu balkona maksimālais noslogojums (saskaņā ar standartu DIN 1055).

Sazaroto cauruļvadu savienošana ar sūkni

[Att. I1/I2]:

Sūknim ir 3 pieslēgumi ⑩, kas paredzēti sazarotajiem cauruļvadiem ③.

1. Uzbidiet nostipriņošo uznavu ⑥ uz sazaroto cauruļvadu ③.
2. Uzbidiet sazaroto cauruļvadu ③ uz vienu no trim pieslēgumiem ⑩.
3. Uzskrūvējiet nostipriņošo uznavu ⑥ uz pieslēgumu ⑩.
4. Uzskrūvējiet noslēgvāciņus ⑦ uz neizmantotajiem pieslēgumiem ⑩.

Pilināšanas galviņu savienošana ar sazarotajiem cauruļvadiem [Att. I3]:



UZMANĪBU!

Pirmā pilināšanas galviņa jāpiestiprina tieši virs ūdens virsmas tvertnē (skat. Att. O2). Tā paredzēta iekārtas ventilēšanai un novērš iespējamu ūdens pieplūdi pēc iekārtas atslēgšanas, jo īpaši, izmantojot pilināšanas galviņas, kas piestiprinātas virs ūdens līmeņa.

1. Vertikāli nogrieziet sazaroto cauruļvadu ③ vietā, kur pilināšanas galviņa ⑤ jāuzstāda.
2. Uzbidiet sazaroto cauruļvadu ③ līdz galam uz pilināšanas galviņas ⑤ pieslēguma.
3. Sazarotā cauruļvada otro galu ③ līdz galam uzbidiet uz pilināšanas galviņas ⑤ otrā pieslēguma.
4. Atkārtojiet 1. - 3. darbību, līdz visas pilināšanas galviņas ⑤ ir pievienotas.
5. Uz pēdējās pilināšanas galviņas ⑤ brīvā pieslēguma uzbidiet noslēgvāciņu ④.

Cauruļvada turētāja montāža [Att. O2]:

Mēs iesakām uzmontēt 3 cauruļvada turētājus uz vienu puķu kastī, kuras garums ir 1 m.

1. Iespraudiet cauruļvada turētājus ④ vēlamajās vietās puķu kastes augsnē.
2. Nostipriniet sazaroto cauruļvadu ③ cauruļvada turētājā ④.

4. LIETOŠANA



BĪSTAMI! Miesas bojājums!

Miesas bojājumu gūšanas risks, izstrādājumam sākot darboties nekontrolēti.

→ Atvienojiet izstrādājumu no tīkla, pirms piepildāt tvertni.

Laistīšanas ilgums tiek atkārtots atbilstoši iestatītajam laistīšanas biežumam.

Norāde:

Vienas pilināšanas galviņas padeves daudzums stundā ir 2 litri.

Laistīšanas programmas [Att. O1]:

Laistīšanas programmas iespējams iestatīt ar pagriežamo slēdzi ⑩, kas uzstādīts pie laistīšanas kontrolerīces.

Programmu tabula

Pagriežamā slēdža pozīcija	Laistīšanas biežums un ilgums	Litri dienā uz vienu pilināšanas galviņu/ izeju apm.
OFF	Laistīšanas nenotiek	
	Vienreizējs 3 minušu laistīšanas cikls	0,1 l
4 h 6 min	Ik pēc 4 stundām 6 minūtes	1,2 l
6 h 6 min	Ik pēc 6 stundām 6 minūtes	0,8 l
8 h 1 min	Ik pēc 8 stundām 1 minūti	0,1 l
8 h 3 min	Ik pēc 8 stundām 3 minūtes	0,3 l
8 h 6 min	Ik pēc 8 stundām 6 minūtes	0,6 l
12 h 1 min	Ik pēc 12 stundām 1 minūti	0,07 l
12 h 3 min	Ik pēc 12 stundām 3 minūtes	0,2 l
12 h 6 min	Ik pēc 12 stundām 6 minūtes	0,4 l
24 h 1 min	Katru dienu 1 minūti	0,03 l
24 h 3 min	Katru dienu 3 minūtes	0,1 l
24 h 6 min	Katru dienu 6 minūtes	0,2 l
48 h 3 min	Katru 2. dienu 3 minūtes	0,05 l
48 h 6 min	Katru 2. dienu 6 minūtes	0,1 l
72 h 6 min	Katru 3. dienu 6 minūtes	0,07 l

Laistīšanas sākšana [Att. O1/O2]:



UZMANĪBU!

Bojājumu rašanās sūkņī, tam darbojoties sausā stāvoklī.

→ Pārliecinieties, ka tvertne vienmēr ir piepildīta ar pietiekamu daudzumu ūdens.

1. Uzpildiet tvertni ar iepriekš aprēķināto ūdens daudzumu (pārliecinieties, ka tvertnē ir drošs ūdens līmenis).
2. Ievietojiet sūkni ar ūdeni piepildītajā tvertnē (pārliecinieties, ka sūknis līdzēni atrodas uz tvertnes pamatnes).
3. Pagrieziet pagriežamo slēdzi (11) pozīcijā **OFF**.

4. Pieslēdziet sūkni (2) pie laistīšanas kontrolierīces (1).
5. Iespējams, laistīšanas kontrolierīci (1) rozetē.
6. Pagrieziet pagriežamo slēdzi (11) atbilstoši vēlamajai laistīšanas programmai.
Laistīšana sākas, un kontrolindikators (12) deg zaļā krāsā.
7. Pirmā laistīšanas cikla laikā pārbaudiet, vai visi savienojumi ir hermētiski noslēgti.

Ja laistīšanas programma un sākuma laiks ir jāmaina, vispirms grozāmais slēdzis (11) jāpagriež pozīcijā **OFF** (IZSLĒGT).

Piezīme: LED indikatori ir aktīvi tikai tad, kad sūknis darbojas.

5. APKOPE



BĪSTAMI! Miesas bojājums!

Miesas bojājumu gūšanas risks, izstrādājumam sākot darboties nekontrolēti.

→ Atslēdziet izstrādājumu no tīkla, pirms veicat izstrādājuma tehnisko apkopi.

Sūkņa tīrīšana:



BĪSTAMI! Miesas bojājums!

Miesas bojājumu gūšanas risks un izstrādājuma sabojāšanas risks.

- Nemazgājiet izstrādājumu ar ūdens strūklu (īpaši augsta spiediena ūdens strūklu).
- Neizmantojiet tīrīšanai ķīmiskas vielas, ieskaitot benzīnu vai šķīdinātājus. Dažas vielas var bojāt svarīgas plastmasas detaļas.

→ Sūkņa tīrīšanai izmantojiet mitru lupatiņu.

Filtra tīrīšana [Att. M1]:

Lai nodrošinātu nepārtrauktu, nevainojamu sūkņa darbu, filtrs (14) jātīra regulāros intervālos.

1. Iespiediet abus fiksatorus (17) uz iekšu un nobīdiet pamatni (18) virzienā uz leju.
2. Izmazgājiet filtru (14) un nomazgājiet pamatni (18) zem tekoša ūdens.
3. Uzmontējiet visas detaļas apgrieztā secībā atkal atpakaļ. Pārliecinieties par to, ka abi fiksatori (17) ir pareizi nofiksējušies.

Sūkni nedrīkst darbināt bez filtra (14).

Laistīšanas kontrolierīces tīrīšana:

Pirms laistīšanas kontrolierīces pieslēgšanas vienmēr pārliecinieties, ka laistīšanas kontrolierīces virsma un kontakti ir tīri un sausi.

Nemazgājiet zem tekoša ūdens.

→ Kontaktu un plastmasas detaļu tīrīšanai izmantojiet mikstu un sausu lupatiņu.

6. UZGLABĀŠANA

Ekspluatācijas pārtraukšana:

Uzglabājiet izstrādājumu bērniem nepieejamā vietā.

1. Atvienojiet laistīšanas kontrolierīci no rozetes.
2. Notīriet sūkni un laistīšanas kontrolierīci (skat. 5. APKOPE).
3. Uzglabājiet sūkni un laistīšanas kontrolierīci sausā, slēgtā un no sala iedarbības aizsargātā vietā.





7. KĻŪDU NOVĒRŠANA



BĪSTAMI! Miesas bojājums!

Miesas bojājumu gūšanas risks, izstrādājumam sākot darboties nekontrolēti.

→ Atslēdziet izstrādājumu no tīkla, pirms veicat izstrādājuma kļūdu novēršanu.

Problēma	Iespējamais cēlonis	Risinājums
Pēc sūkņa izslēgšanas iekārta vēl brīdi turpina darboties	Pilnāšanas galviņas atrodas zemāk par ūdens līmeni.	→ Pirmo pilnāšanas galviņu uzstādiet augstāk par ūdens virsmas līmeni.
Sūknis darbojas, bet sūknēšanas jauda pēkšņi samazinās	Ir aizsērējusi pamatne/filters.	→ Izīriet pamatni/filtru.
Nedeg laistīšanas kontrolierīces kontrolindicators  [Att. O2]	Laistīšanas kontrolierīce nav iesprausta.	→ Iespraudiet laistīšanas kontrolierīci.
	Laistīšanas pauze.	→ Uzgaidiet, līdz sūknis atkal ieslēdzas.
Laistīšanas kontrolierīces kontrolindicators  deg sarkanā krāsā [Att. O2]	Nav pieslēgts sūknis.	→ Pieslēdziet sūkni pie laistīšanas kontrolierīces.
Laistīšanas kontrolierīces kontrolindicators  reizi sekundē iemirgojas sarkanā krāsā [Att. O2]	Sūknis ir bloķēts (virsstrāva).	→ Griezieties GARDENA servisā.
Laistīšanas kontrolierīces kontrolindicators  reizi pussekundē iemirgojas sarkanā krāsā [Att. O2]	Tvertne ir tukša (aizsardzība pret darbību sausā stāvoklī).	→ Uzpildiet tvertni ar ūdeni.



NORĀDE: Citu traucējumu rašanās gadījumā, lūdz, griezties tuvākajā GARDENA servisa centrā. Remontu drīkst veikt tikai GARDENA servisa centros vai GARDENA autorizētos specializētajos veikalos.

8. TEHNISKIE DATI

Sūknis	Vienība	Vērtība (preces nr. 1275-00.510.00)
Nominālā jauda	W	24
Maks. caurplūdums	l/h	180
Maks. spiediens	bar	1
Maks. sūknēšanas augstums	m	10
Maks. iegremdēšanas dziļums	m	1,5
Maks. materiāla temperatūra	°C	35
Min. ūdens līmenis ekspluatācijas sākšanas brīdī (apm.)	mm	15
Svars	g	216

<i>Laistīšanas kontrolierīce</i>	Vienība	Vērtība (preces nr. 1407-00.520.00)
Tikla spriegums	V (AC)	220 – 240
Tikla frekvence	Hz	50
Nominālā jauda	W	40
Izejošais spriegums	V (DC)	14
Maks. izejošā strāva	A	2

9. PIEDERUMI/REZERVES DAĻAS

GARDENA Sazarotais cauruļvads	Sazarots cauruļvads (15 m, 4,6 mm) iekārtas paplašināšanai.	preces nr. 1350
GARDENA pīlināšanas galviņa	Pīlināšanas galviņas (10 gab.) iekārtas paplašināšanai (maks. 40 gab.).	preces nr. 13317
GARDENA cauruļvada turētājs	Cauruļvada turētāji (10 gab., 4,6 mm) iekārtas paplašināšanai.	preces nr. 13218

10. APKOPE/GARANTIJA

Apkope:

Mūsu apkopes dienesta pašreizējā kontaktinformācija ir atrodama tiešsaistē: www.gardena.com/contact

Garantija:

Uz ražotāja garantiju attiecas garantijas nosacījumi, kas atrodami vietnē www.gardena.com/warranty

11. UTILIZĀCIJA

Izstrādājuma utilizācija:



Simbols norāda, ka izstrādājums nav sadzīves atkritumi. Utilizējiet to, izmantojot elektrisko un elektronisko ierīču savākšanas sistēmu jūsu valstī.

Tas veicinās pienācīgu atkritumu apsaimniekošanu ierīču aprites cikla beigās. Lai iegūtu informāciju, sazinieties ar vietējām valsts iestādēm, sadzīves atkritumu apsaimniekošanas uzņēmumiem, GARDENA izplatītāju, kas nodrošina apkopi, vai mazumtirgotāju. Nepareiza utilizācija var radīt iespējamu negatīvu ietekmi uz vidi un cilvēku veselību, jo pastāv bīstamu vielu klātbūtnes risks.

GARDENA Bloembakbesproeiing

1. VEILIGHEIDSAANWIJZINGEN	93
2. LEVERINGSMOMENT	94
3. INSTALLATIE	94
4. BEDIENING	95
5. ONDERHOUD	96
6. OPBERGEN	96
7. STORINGEN VERHELPELEN	97
8. TECHNISCHE GEGEVENS	97
9. TOEBEHOREN/ONDERDELEN	98
10. SERVICE/GARANTIE	98
11. AFVOEREN	98

duct werden geïnstrueerd en de daaruit voortvloeiende risico's begrijpen. Kinderen mogen niet met het product spelen. Kinderen mogen het product niet zonder toezicht reinigen of onderhouden. Wij adviseren jongeren het product pas vanaf 16 jaar te gebruiken.

Gebruik volgens de voorschriften:

De **GARDENA Bloembakbesproeiing** is bestemd voor de volautomatische, van het waterleidingnet onafhankelijke bewatering van bloembakken.

De pomp is geheel tegen water beschermd (met een waterdichte behuizing omgeven) en wordt in het water ondergedompeld (max. dompeldiepte zie 8. TECHNISCHE GEGEVENS).

Het product is niet bedoeld voor gebruik in zwembaden.

Het product is niet geschikt om langdurig te gebruiken.

GEVAAR! Het is verboden zout water, vervuild water, bijtende, licht ontvlambare of explosieve stoffen (bijv. benzine, petroleum, nitroverdundmiddel), olie, stookolie en levensmiddelen te pompen.

Vertaling van de originele instructies.



Dit product kan worden gebruikt door kinderen vanaf 8 jaar en ouder evenals door personen met verminderde lichamelijke, sensorische of mentale capaciteiten of gebrek aan ervaring en kennis, wanneer zij onder toezicht staan of m.b.t. het veilige gebruik van het pro-

1. VEILIGHEIDSAANWIJZINGEN

BELANGRIJK!

Lees de gebruiksaanwijzing zorgvuldig en bewaar deze om later nog eens te kunnen nalezen.

Symbolen op het product:



Lees de gebruiksaanwijzing.

Algemene veiligheidsaanwijzingen

Elektrische veiligheid



GEVAAR! Elektrische schok!

Risico op letsel door een elektrische schok.

Het product moet worden gevoed via een aardlekschakelaar (RCD) met een nominale aardlekstroom van maximaal 30 mA.

Veilige werking

De watertemperatuur mag niet hoger zijn dan 35 °C.

De pomp mag niet worden gebruikt wanneer zich personen in het water bevinden.

De doorvoervloeistof kan verontreinigd worden door weglekkend smeermiddel.

Veiligheidsschakelaar

Droogloopbeveiliging: Wanneer er geen water wordt gepompt (te lage stroom) schakelt de pomp automatisch uit.

→ Vul de opslagtank met water.

Blokkeerbeveiliging: Wanneer de motor blokkeert (te hoge stroom) schakelt de pomp automatisch uit.

→ Wend u zich tot de GARDENA servicedienst.

Extra veiligheidsaanwijzingen

Elektrische veiligheid



GEVAAR! Hartstilstand!

Dit product genereert tijdens de werking een elektromagnetisch veld. Dit veld kan onder bepaalde omstandigheden invloed hebben op de werkwijze van actieve of passieve medische implantaten.

Om het gevaar van situaties die kunnen leiden tot ernstige of dodelijke verwondingen uit te sluiten, dienen personen met een medisch implantaat hun arts en de fabrikant van het implantaat te raadplegen alvorens dit product te gebruiken.



GEVAAR! Elektrische schok!

Letselgevaar door elektrische schok als de pomp direct op het elektriciteitsnet wordt aangesloten.

→ Sluit de pomp alleen aan via de meegeleverde besproeiingsbesturing.

Controleer de behuizing van de besproeiingsbesturing vóór gebruik op beschadigingen. Gebruik geen beschadigde besproeiingsbesturing.

Regelmatig de aansluitleiding controleren.

Onderwerp de pomp aan een visuele controle vóór elk gebruik.

Een beschadigde pomp mag niet gebruikt worden. Indien de pomp beschadigd is deze direct door de GARDENA Technische dienst laten controleren.

Beschadigde verbindingkabels van de pomp kunnen alleen door de GARDENA Service vervangen worden. Bij alle werkzaamheden aan de bloembakbesproeiing moet de stekker van de besproeiingsbesturing uit het stopcontact worden gestrokken.

De pomp mag uitsluitend worden gebruikt met lage 14 V-veiligheidsspanning in combinatie met de GARDENA besproeiingsbesturing voor pompen.

Bescherm tegen regen. Gebruik de besproeiingsbesturing alleen in een omgeving die tegen regen is beschermd.

Persoonlijke veiligheid



GEVAAR! Verstikkingsgevaar!

Kleinere onderdelen kunnen gemakkelijk worden ingeslikt. De polyzak vormt een verstikkingsgevaar voor kleine kinderen. Houd kleine kinderen tijdens de montage uit de buurt.

Gebruik uitsluitend originele GARDENA onderdelen, aangezien de goede werking van de installatie anders niet gegarandeerd kan worden.

Laat de pomp niet drooglopen.

Let op de minimale waterstand volgens de technische gegevens.

Werk niet met het product wanneer u moe bent of wanneer u onder invloed bent van alcohol, drugs of medicijnen. Eén moment van onoplettendheid tijdens het gebruik kan ernstige verwondingen veroorzaken.

Open de pomp niet verder dan in de toestand bij levering (enige uitzondering: de standvoet).

2. LEVERINGSOMVANG

[Afb. D1]:

- ① 1 besproeiingsbesturing voor pompen met 14 selecteerbare besproeiingsprogramma's
- ② 1 dompelpomp (14 V-bedrijfsspanning)
- ③ 10 m verdeelbuis \varnothing 4,6 mm (3/16")
- ④ 15 buishouders \varnothing 4,6 mm (3/16")

- ⑤ 25 seriedruppelaars van elk 2 l/uur
- ⑥ 3 klemhuls
- ⑦ 2 afsluitdop (voor wateraansluiting pomp)
- ⑧ 1 reinigungsnaald
- ⑨ 3 afsluitdop (voor verdeelbuis)

3. INSTALLATIE



GEVAAR! Lichamelijk letsel!

Verwondingsgevaar wanneer het product onopzettelijk start.

→ Onderbreek de stroomtoevoer naar het product voordat u het product installeert.

Waterhoeveelheid en reservoirgrootte bepalen:

Met de bloembakbesproeiing kunnen maximaal 25 planten worden bewaterd (bij gebruik van één seriedruppelaar per plant) over een max. lengte van 10 m.

Met het toebehoren uit het **GARDENA Micro-Drip-System** (verdeelbuis, buishouders en seriedruppelaars) mogen max. 40 seriedruppelaars op de pomp worden aangesloten. Daarbij moeten de verdeelbuizen over alle 3 de aansluitingen van de pomp worden verdeeld.

Berekening als voorbeeld:

- U heeft **8 planten** (bijv. verdeeld over 2 bloembakken) en elke plant moet met **één seriedruppelaar** worden bewaterd.

- Elke plant moet **één keer per dag 0,1 liter** water krijgen.
- De hoeveelheid water moet volstaan voor **10 dagen**.

8 (seriedruppelaars) x 0,1 liter x 10 (dagen) = 8 liter

→ U heeft een opslagtank nodig met een inhoud van meer dan 8 l (omdat op 10 dagen ook wat water uit de opslagtank verdamp).

Het desbetreffende besproeiingsprogramma kunt u vinden in de programmatabel (zie 4. BEDIENING).



LET OP!

Wanneer het benodigde reservoir meer dan 100 liter moet bevatten, moet u de max. gewichtsbelasting van uw balkon in acht nemen (volgens DIN 1055).

Verdeelbuizen op de pomp aansluiten [afb. I1/I2]:

De pomp heeft 3 aansluitingen ⑩ voor verdeelbuizen ③.

1. Schuif de klemhuis ⑥ op de verdeelbuis ③.
2. Schuif de verdeelbuis ③ op één van de drie aansluitingen ⑩.
3. Schroef de klemhuis ⑥ op de aansluiting ⑩.
4. Draai de afsluitdoppen ⑦ op de niet-gebruikte aansluitingen ⑩.

Seriedruppelaars op de verdeelbuizen aansluiten [afb. I3]:



LET OP!

De eerste seriedruppelaar dient vlak boven het wateroppervlak in het reservoir te worden aangebracht (zie afb. O2). Deze is bedoeld voor beluchting van de installatie en verhindert eventueel uitlopen van het water nadat de installatie uitgeschakeld is, met name bij seriedruppelaars die onder het wateroppervlak zijn aangebracht.

1. Snij de verdeelbuis ③ verticaal af bij de montageplaats van de seriedruppelaar ⑤.
2. Schuif de verdeelbuis ③ tot aan de aanslag op de aansluiting van de seriedruppelaar ⑤.
3. Schuif het andere einde van de verdeelbuis ③ tot aan de aanslag op de andere aansluiting van de seriedruppelaar ⑤.
4. Herhaal de stappen 1 t/m 3 totdat u alle seriedruppelaars ⑤ heeft aangesloten.
5. Schuif de afsluitdop ⑨ op de vrije aansluiting van de laatste seriedruppelaar ⑤.

Buishouder monteren [afb. O2]:

Wij adviseren 3 buishouders per bloembak van 1 meter lengte te plaatsen.

1. Steek de buishouders ④ op de gewenste plaatsen in de grond van de bloembak.
2. Klem de verdeelbuis ③ in de buishouders ④.

4. BEDIENING



GEVAAR! Lichamelijk letsel!

Verwondingsgevaar wanneer het product onopzettelijk start.

→ Onderbreek de stroomtoevoer naar het product voor u de opslagtank vult.

De besproeiingsduur wordt telkens herhaald met de ingestelde besproeiingsfrequentie.

Aanwijzing:

Eén seriedruppelaar verspreidt een hoeveelheid water van ca. 2 liter per uur.

Besproeiingsprogramma's [afb. O1]:

De besproeiingsprogramma's kunnen worden ingesteld via de draaischakelaar ⑪ op de besproeiingsbesturing.

Programmatabel

Stand draaischakelaar	Besproeiingsfrequentie en besproeiingsduur	Liter per dag en druppelaar/uitgang ca.
OFF	Geen besproeiing	
	Eenmalige besproeiing gedurende 3 minuten	0,1 liter
4 h 6 min	Elke 4 uur gedurende 6 minuten	1,2 liter
6 h 6 min	Elke 6 uur gedurende 6 minuten	0,8 liter
8 h 1 min	Elke 8 uur gedurende 1 minuut	0,1 liter
8 h 3 min	Elke 8 uur gedurende 3 minuten	0,3 liter
8 h 6 min	Elke 8 uur gedurende 6 minuten	0,6 liter
12 h 1 min	Elke 12 uur gedurende 1 minuut	0,07 liter
12 h 3 min	Elke 12 uur gedurende 3 minuten	0,2 liter
12 h 6 min	Elke 12 uur gedurende 6 minuten	0,4 liter
24 h 1 min	Elke dag gedurende 1 minuut	0,03 liter
24 h 3 min	Elke dag gedurende 3 minuten	0,1 liter
24 h 6 min	Elke dag gedurende 6 minuten	0,2 liter
48 h 3 min	Om de dag gedurende 3 minuten	0,05 liter
48 h 6 min	Om de dag gedurende 6 minuten	0,1 liter
72 h 6 min	Elke derde dag gedurende 6 minuten	0,07 liter

Bewatering starten [afb. O1/O2]:



LET OP!

De pomp loopt schade op als deze droogloopt.

→ Zorg dat de opslagtank altijd voldoende gevuld is.

1. Vul de opslagtank met de voordien berekende hoeveelheid water (zorg ervoor dat de opslagtank stevig staat).
2. Zet de pomp in de met water gevulde opslagtank (zorg ervoor dat de pomp vlak op de bodem van de opslagtank staat).
3. Draai de draaischakelaar ⑩ naar de stand **OFF**.
4. Sluit de pomp ② op de besproeiingsbesturing ① aan.

5. Steek de stekker van de besproeiingsbesturing ① in een stopcontact.
6. Draai de draaischakelaar ⑩ naar het gewenste besproeiingsprogramma.
De besproeiing start en het controlelampje ⑬ brandt groen.
7. Controleer tijdens de eerste bewatering of geen enkele verbinding lekt.

Als het bewateringsprogramma en de starttijd moeten worden gewijzigd, moet de draaischakelaar ⑩ eerst in de **OFF**-stand worden gezet.

Opmerking: De led-indicatielampjes zijn alleen actief wanneer de pomp draait.

5. ONDERHOUD



GEVAAR! Lichamelijk letsel!

Verwondingsgevaar wanneer het product onopzettelijk start.

→ Onderbreek de stroomtoevoer naar het product voordat u onderhoudswerkzaamheden aan het product uitvoert.

Pomp reinigen:



GEVAAR! Lichamelijk letsel!

Verwondingsgevaar en risico op beschadiging van het product.

- Maak het product niet schoon met een waterstraal (in het bijzonder niet onder hoge druk).
- Reinig niet met chemicaliën, inclusief benzine of oplosmiddelen. Sommige stoffen kunnen belangrijke kunststof onderdelen beschadigen.

→ Reinig de pomp met een vochtige doek.

Filter reinigen [afb. M1]:

Om een langdurige, probleemloze werking te waarborgen, moet de filter ⑭ met regelmatige tussenpozen worden gereinigd.

1. Druk beide klemmen ⑫ samen en verwijder de standvoet ⑬ naar beneden.
 2. Reinig het filter ⑭ en de standvoet ⑬ onder stromend water.
 3. Monteer alle onderdelen weer in omgekeerde volgorde. Zorg ervoor dat beide klemmen ⑫ correct ingeklikt zijn.
- De pomp mag niet zonder het filter ⑭ worden gebruikt.

Besproeiingsbesturing reinigen:

Zorg ervoor dat het oppervlak en de contacten van de besproeiingsbesturing altijd schoon en droog zijn voordat u de besproeiingsbesturing aansluit.

Gebruik geen stromend water.

→ Reinig de contacten en de kunststof onderdelen met een zachte, droge doek.

6. OPBERGEN

Buitenbedrijfstelling:

Het product moet voor kinderen ontoegankelijk worden bewaard.

1. Haal de stekker van de besproeiingsbesturing uit het stopcontact.
2. Reinig de pomp en de besproeiingsbesturing (zie 5. ONDERHOUD).
3. Bewaar de pomp en de besproeiingsbesturing op een droge, afgesloten en vorstvrije plaats.





7. STORINGEN VERHELPEN



GEVAAR! Lichamelijk letsel!

Verwondingsgevaar wanneer het product onopzettelijk start.

→ Onderbreek de stroomtoevoer naar het product voordat u storingen bij het product verhelpt.

Probleem	Mogelijke oorzaak	Oplossing
Na het uitschakelen van de pomp blijft de installatie nog even werken	Seriedruppelaars liggen onder het wateroppervlak.	→ Breng de eerste seriedruppelaar boven het wateroppervlak aan.
Pomp loopt, maar doorvoer capaciteit gaat plotseling achteruit	Standvoet/ filter is verstopt.	→ Reinig de standvoet/het filter.
Controlelampje  op de besproeiingsbesturing brandt niet [afb. O2]	Stekker van de besproeiingsbesturing zit niet in het stopcontact.	→ Steek de stekker van de besproeiingsbesturing in het stopcontact.
	Bewateringspauze.	→ Wacht tot de pomp opnieuw start.
Controlelampje  op de besproeiingsbesturing brandt rood [afb. O2]	Pomp is niet aangesloten.	→ Sluit de pomp op de besproeiingsbesturing aan.
Controlelampje  op de besproeiingsbesturing knippert elke seconde rood [afb. O2]	Pomp is geblokkeerd (te hoge stroom).	→ Wend u zich tot de GARDENA servicedienst.
Controlelampje  op de besproeiingsbesturing knippert elke halve seconde rood [afb. O2]	Opslagtank is leeg (droogloopbeveiliging).	→ Vul de opslagtank met water.



AANWIJZING: Wend u bij andere storingen tot uw GARDENA servicecenter. Reparaties mogen alleen door de GARDENA servicecenters en door speciaalzaken worden uitgevoerd, die door GARDENA zijn goedgekeurd.

8. TECHNISCHE GEGEVENS

Pomp	Eenheid	Waarde (art. 1275-00.510.00)
Nominaal vermogen	W	24
Max. doorvoercapaciteit	l/h	180
Max. druk	bar	1
Max. opvoerhoogte	m	10
Max. dompeldiepte	m	1,5
Max. doorvoervloeistoftemperatuur	°C	35
Min. waterstand bij ingebruikname (ca.)	mm	15
Gewicht	g	216

Besproeiingsbesturing	Eenheid	Waarde (art. 1407-00.520.00)
Netspanning	V (AC)	220 – 240
Netfrequentie	Hz	50
Nominaal vermogen	W	40
Uitgangsspanning	V (DC)	14
Max. uitgangsstroom	A	2

9. TOEBEHOREN/ONDERDELEN

GARDENA Verdeelbuis	Verdeelbuis (15 m, 4,6 mm) om de installatie uit te breiden.	art. 1350
GARDENA Seriedruppelaar	Seriedruppelaars (10 stuks) voor uitbreiding van de installatie (max. 40 stuks).	art. 13317
GARDENA Buishouder	Buishouders (10 stuks, 4,6 mm) voor uitbreiding van de installatie.	art. 13218

10. SERVICE/GARANTIE

Service:

De actuele contactgegevens van onze serviceafdeling zijn online te vinden op:
www.gardena.com/contact

Garantie:

De fabrieksgarantie is onderhevig aan de garantievoorwaarden die beschikbaar zijn op:
www.gardena.com/warranty

11. AFVOEREN

Het product afvoeren:



Het symbool betekent dat het product geen huishoudelijk afval is. Recycle het via uw lokale inzamelsysteem voor elektrische en elektronische apparatuur.

Dit draagt bij aan een goede afvalverwerking aan het einde van de levensduur. Neem voor meer informatie contact op met de plaatselijke autoriteiten, de afvalverwerker, uw GARDENA-servicedealer of verkoper. Onjuiste afvoer kan negatieve gevolgen hebben voor het milieu en de volksgezondheid vanwege de mogelijke aanwezigheid van gevaarlijke stoffen.

GARDENA Vanningssett for balkong

1. SIKKERHETSANVISNINGER	99
2. LEVERANSE	100
3. INSTALLASJON	100
4. BETJENING	101
5. VEDLIKEHOLD	102
6. LAGRING	102
7. UTBEDRE FEIL	102
8. TEKNISKE DATA	103
9. TILBEHØR/RESERVEDELER	103
10. SERVICE/GARANTI	103
11. AVHENDING	103

produktet og forstå farene som resulterer av dette. Barn skal ikke leke med produktet. Rengjøring og brukervedlikehold skal ikke utføres av barn uten tilsyn. Vi anbefaler bruk av produktet først for ungdommer fra og med 16 år.

Riktig anvendelse:

GARDENA Vanningssett for balkong er til helautomatisk vanning av blomsterkasser, uavhengig av vannettet.

Pumpen er fullstendig nedsenkbar (vannrett kapsling) og senkes ned i vannet (maks. nedsenkingsdybde, se 8. TEKNISKE DATA).

Produktet er ikke beregnet for bruk i svømmebasseng.

Produktet er ikke egnet til kontinuerlig drift.

FARE! Saltvann, spillvann, etsende, lett antennelige eller eksplosive stoffer (f. eks. bensin, petroleum, nitrofortynning), oljer, fyringsolje og næringsmidler må ikke pumpes.

Oversettelse av de originale instruksjonene.



Dette produktet kan brukes av barn fra og med 8 år og personer med reduserte fysiske, sensoriske eller mentale evner, såfremt de er under tilsyn eller er blitt undervist om sikker bruk av

1. SIKKERHETSANVISNINGER

VIKTIG!

Les nøye gjennom bruksanvisningen og oppbevar denne til senere bruk.

Symboler på produktet:



Les bruksanvisningen.

Generelle sikkerhetsanvisninger

Elektrisk sikkerhet



FARE! Strømstøt!

Fare for personskade på grunn av strømstøt.

Produktet må forsynes med strøm via en FI-bryter (RCD) med en nominell utløsningsstrøm på maks. 30 mA.

Sikker drift

Vanntemperaturen skal ikke overskride 35 °C.

Pumpen må ikke brukes når det er personer i vannet.

Transportvæsken kan være forurenset av smøremidler som siver ut.

Vernebryter

Tørkjøringsssikring: Når det ikke transporteres noe vann (understrøm), kobles pumpen automatisk ut.

→ Etterfyll beholderen med vann.

Blokkeringsvern: Hvis motoren plutselig stanser (overstrøm), kobles pumpen automatisk ut.

→ Henvend deg til GARDENA service.

Ekstra sikkerhetsanvisninger

Elektrisk sikkerhet



FARE! Hjertestans!

Dette produktet genererer et elektromagnetisk felt under drift. Dette feltet kan under visse betingelser påvirke funksjonen til aktive eller passive medisinske implantater. For å utelukke fare ved situasjoner som kan føre til alvorlige eller dødelige personskader, skal personer med et medisinsk implantat rådføre seg med lege og produsenten av implantatet før bruk av dette produktet.



FARE! Strømstøt!

Fare for personskader i form av elektrisk støt dersom pumpen kobles direkte til strømmettet.

→ Koble til pumpen kun via den vedlagte vanningsstyringen.

Kontroller huset til vanningsstyring for skader før bruk. Ikke bruk en vanningsstyring som er skadet.

Kontroller tilslutningskabelen regelmessig.

Foreta alltid en visuell kontroll av pumpen før du starter den.

En pumpe som er skadet må ikke benyttes. La en skadet pumpe i alle fall kontrolleres av GARDENA service.

Skadde forbindelseskabler til pumpen kan kun skiftes ut av GARDENA-service.

Under alt arbeid på vanningssettet for balkong skal vanningsstyringen trekkes ut av stikkkontakten.

Pumpen skal utelukkende brukes med 14 V-vernrelavspenning i forbindelse med GARDENA vanningsstyring for pumpe.

Beskyttes mot regn. Vanningsstyringen skal kun brukes i områder beskyttet mot regn.

Personlig sikkerhet



FARE! Fare for kvelning!

Mindre deler kan lett svelges. Plastposer utgjør fare for kvelning for småbarn. Hold småbarn på avstand under monteringen.

Bruk utelukkende originaldeler fra GARDENA, ellers kan det ikke garanteres at anlegget fungerer som det skal.

Pumpen må ikke gå tørr.

Vær oppmerksom på min. vannivå iht. tekniske data.

Ikke bruk produktet når du er trøtt eller under påvirkning av narkotika, alkohol eller legemidler. Et øyeblikks uoppmerksomhet under driften kan føre til alvorlige personskader.

Ikke åpne pumpen mer enn tilstanden ved levering (eneste unntak: støttestøten).

2. LEVERANSE

[Fig. D1]:

- ① 1 x vanningsstyring for pumpe med 14 valgbare vanningsprogram
- ② 1 x nedsenkbar pumpe (14-V-driftsspennning)
- ③ 10 m fordelerrør \varnothing 4,6 mm (3/16")
- ④ 15 x rørholdere \varnothing 4,6 mm (3/16")

- ⑤ 25 x drypphoder à 2 l/t
- ⑥ 3 x klemhylser
- ⑦ 2 x hetter (til pumpens vanntilkobling)
- ⑧ 1 x rengjøringsnål
- ⑨ 3 x hetter (for fordelerrør)

3. INSTALLASJON



FARE! Personskader!

Fare for skade dersom produktet startes ulisikkert.

→ **Separer produktet fra nettet før du installerer produktet.**

Beregne vannmengde og beholderstørrelse:

Med vanningssettet for blomsterkasser kan det vannes opptil 25 planter (ved bruk av et drypphode pr. plante) over en lengde på maks. 10 m.

Med tilbehøret fra **GARDENA Micro-Drip-systemet** (fordelerrør, rørholder og drypphoder) kan det kobles maks. 40 drypphoder til pumpen. Fordelerrørene må fordeles på alle de 3 tilkoblingene på pumpen.

Eksempel på beregning:

- Du har **8 planter** (f. eks. fordelt på 2 blomsterkasser), og hver plante skal vannes med **ett drypphode**.
- Hver plante skal vannes **en gang daglig med 0,1 liter**.
- Vannmengden skal holde for **10 dager**.

8 (drypphoder) x 0,1 liter x 10 (dager) = 8 liter

→ Du trenger en beholder med mer enn 8 liters innhold (da noe vann i beholderen fordampes i løpet av 10 dager).

Det passende vanningsprogrammet finner du i programtabellen (se 4. BETJENING).



OBS!

Overskrider nødvendig beholder 100 liter, må du være oppmerksom på bæreevnen til balkongen din (iht. DIN 1055).

Koble fordelerrørene til pumpen [fig. I1/I2]:

Pumpen har 3 tilkoblinger ⑩ for fordelerrør ③.

1. Skyv klemhylsen ⑥ på fordelerrøret ③.
2. Skyv fordelerrøret ③ på en av de tre tilkoblingene ⑩.
3. Skru klemhylsen ⑥ på tilkoblingen ⑩.
4. Skru hettene ⑦ på tilkoblingene ⑩ som ikke brukes.

Koble drypphoder til fordelerrørene [fig. I3]:



OBS!

Det første drypphodet bør plasseres rett over vannoverflaten i beholderen (se fig. O2). Det bidrar til lufting av anlegget og forhindrer at vannet ev. fortsetter å renne etter at anlegget er slått av. Dette gjelder spesielt for drypphoder som er plassert under vannivået.

1. Klipp fordelerrøret ③ loddrett av der drypphodet ⑤ er montert.
2. Skyv fordelerrøret ③ helt inn på tilkoblingen til drypphodet ⑤.
3. Skyv den andre enden av fordelerrøret ③ helt på den andre koblingen til drypphodet ⑤.
4. Gjenta trinn 1 til 3 helt til alle drypphoder ⑤ er tilkoblet.
5. Skyv hetten ⑨ på den ledige koblingen til det siste drypphodet ⑤.

Montere rørholder [fig. O2]:

Vi anbefaler å montere 3 rørholdere pr. 1 m lange blomsterkasse.

1. Stikk rørholderen ④ på de ønskede stedene i jorda i blomsterkassen.
2. Klem fordelerrøret ③ inn i rørholderen ④.

4. BETJENING



FARE! Personskader!

Fare for skade dersom produktet startes utilsiktet.

→ Koble produktet på nettet før du fyller beholderen.

Vanningsprogram [fig. O1]:

Vanningsprogrammene kan stilles inn med dreiebryteren ⑩ på vanningsstyringen. Vanningstiden gjentas for hver innstilt vanningsfrekvens.

Merk:

Et drypphode avgir en mengde på ca. 2 liter pr. time.

Programtabell

Dreiebryterstilling	Vanningsfrekvens og vanningstid	Liter pr. dag og drypphode/utgang ca.
OFF	Ingen vanning	
	Engangs vanning i 3 minutter	0,1 liter
4 h 6 min	6 minutter hver 4. time	1,2 liter
6 h 6 min	6 minutter hver 6. time	0,8 liter
8 h 1 min	1 minutt hver 8. time	0,1 liter
8 h 3 min	3 minutter hver 8. time	0,3 liter
8 h 6 min	6 minutter hver 8. time	0,6 liter
12 h 1 min	1 minutt hver 12. time	0,07 liter
12 h 3 min	3 minutter hver 12. time	0,2 liter
12 h 6 min	6 minutter hver 12. time	0,4 liter
24 h 1 min	1 minutt hver dag	0,03 liter
24 h 3 min	3 minutter hver dag	0,1 liter
24 h 6 min	6 minutter hver dag	0,2 liter
48 h 3 min	3 minutter annenhver dag	0,05 liter
48 h 6 min	6 minutter annenhver dag	0,1 liter
72 h 6 min	6 minutter hver tredje dag	0,07 liter

Starte vanningen [fig. O1/O2]:



OBS!

Pumpen skades hvis den går tørr.

→ Pass på at beholderen alltid er fylt med nok vann.

1. Fyll beholderen med den beregnede vannmengden (påse at beholderen står stabilt).
2. Still pumpen i beholderen som er fylt med vann (påse at pumpen står jevnt på bunnen av beholderen).
3. Vri dreiebryteren ⑩ til stilling **OFF**.

4. Koble pumpen ② til vanningsstyringen ①.
5. Koble vanningsstyringen ① til en stikkontakt.
6. Still dreiebryteren ⑩ på ønsket vanningsprogram. Vanningen starter og kontrollampen ⑬ lyser grønt.
7. Under første vanning må du kontrollere at alle koblinger er tette.

Hvis vanningsprogrammet og starttiden skal endres, må rotasjonsbryteren ⑩ først stilles til **AV**.

Merk: LED-indikatorene er bare aktive når pumpen er i gang.

5. VEDLIKEHOLD



FARE! Personskader!

Fare for skade dersom produktet startes utilsiktet.

→ Separer produktet fra nettet før du vedlikeholder produktet.

Rengjøre pumpen:



FARE! Personskader!

Fare for personskader og risiko for skade på produktet.

- Produktet må ikke rengjøres med vannstråle (spesielt ikke med høytrykk).
- Ikke bruk kjemikalier, inkl. bensin eller løsningsmidler, til rengjøring. Enkelte av dem kan ødelegge viktige plastdeler.

→ Rengjør pumpen med en fuktig klut.

Rengjøre filter [fig. M1]:

For å garantere kontinuerlig, feilfri drift, skal filteret ⑭ rengjøres i regelmessige intervaller.

1. Trykk inn begge sperrene ⑫ og trekk støttefoten ⑬ av nedover.
2. Rengjør filteret ⑭ og støttefoten ⑬ under rennende vann.
3. Monter alle delene igjen i motsatt rekkefølge. Forviss deg om at begge sperrer ⑫ er smettet riktig på plass. Pumpen må ikke drives uten filteret ⑭.

Rengjøre vanningsstyringen:

Pass på at overflaten og kontaktene til vanningsstyringen alltid er rene og tørre før du kobler til vanningsstyringen.

Ikke bruk rennende vann.

→ Rengjør kontaktene og plastdelene med en myk, tørr klut.

6. LAGRING

Ta ut av bruk:

Produktet må oppbevares utilgjengelig for barn.

1. Koble fra vanningsstyringen.
2. Rengjør pumpen og vanningsstyringen (se 5. VEDLIKEHOLD).
3. Oppbevar pumpen og vanningsstyringen på et tørt, lukket og frostsikkert sted.

7. UTBEDRE FEIL



FARE! Personskader!

Fare for skade dersom produktet startes utilsiktet.

→ Separer produktet fra nettet før du utbedrer feilen til produktet.

Problem	Mulig årsak	Utbedring
Anlegget fortsetter å gå når pumpen er slått av	Drypphoder ligger under vannivået.	→ Plasser det første drypphodet over vannivået.
Pumpe går, men leveringskapasitet reduseres plutselig	Støttefoten/filteret er tilstoppet.	→ Rengjør støttefoten/filteret.
Kontrollampen ① på vanningsstyringen lyser ikke [fig. O2]	Vanningsstyringen er ikke tilkoblet.	→ Koble til vanningsstyringen.
	Vanningspause.	→ Vent til pumpen starter opp igjen.
Kontrollampen ① på vanningsstyringen lyser rødt [fig. O2]	Pumpen er ikke tilkoblet.	→ Koble pumpen til vanningsstyringen.
Kontrollampen ① på vanningsstyringen blinker rødt hvert sekund [fig. O2]	Pumpen er blokkert (overstrøm).	→ Henvend deg til GARDENA service.
Kontrollampen ① på vanningsstyringen blinker rødt hvert halve sekund [fig. O2]	Beholderen er tom (tørrkjøringssikring).	→ Fyll beholderen med vann.

**MERK:**

Henvend deg til GARDENA servicesenter ved andre feil. Reparasjoner skal kun foretas av GARDENA servicesentre samt fagforhandlere som er autorisert av GARDENA.

8. TEKNISKE DATA

<i>Pumpe</i>	Enhet	Verdi (art. 1275-00.510.00)
Nominell effekt	W	24
Maks. leveringskapasitet	l/h	180
Maks. trykk	bar	1
Maks. transporthøyde	m	10
Maks. nedsenkingsdybde	m	1,5
Maks. væsketemperatur	°C	35
Min. vannnivå ved igangsetting (ca.)	mm	15
Vekt	g	216

<i>Vanningsstyring</i>	Enhet	Verdi (art. 1407-00.520.00)
Nettspenning	V (AC)	220 – 240
Nettfrekvens	Hz	50
Nominell effekt	W	40
Utgangsspenning	V (DC)	14
Maks. utgangsstrøm	A	2

9. TILBEHØR/RESERVEDELER

GARDENA Fordelerrør	Fordelerrør (15 m, 4,6 mm) for utvidelse av anlegget.	art. 1350
GARDENA Drypphode	Drypphoder (10 stk.) for utvidelse av anlegget (maks. 40 stk.).	art. 13317
GARDENA Rørholder	Rørholder (10 stk., 4,6 mm) for utvidelse av anlegget.	art. 13218

10. SERVICE/GARANTI

Service:

Du finner oppdatert kontaktinformasjon for serviceavdelingen vår på nett: www.gardena.com/contact

Garanti:

Produsentens garanti er underlagt garantibetingelsene som er tilgjengelige på www.gardena.com/warranty

11. AVHENDING

Kassering av produktet:

Symbolet indikerer at produktet ikke er husholdningsavfall. Lever produktet til gjenvinning ved hjelp av det lokale innsamlingsssystemet for elektrisk og elektronisk utstyr.

Dette bidrar til riktig avfallshåndtering ved slutten av levetiden. Kontakt lokale myndigheter, tjenester for husholdningsavfall, GARDENA-serviceforhandleren eller utsalgsstedet for informasjon. Feil avhending kan ha en potensiell negativ effekt på miljøet og menneskers helse på grunn av farlige stoffer.

GARDENA Nawadnianie skrzynek balkonowych

1. WSKAZÓWKI BEZPIECZEŃSTWA	104
2. ZAWARTOŚĆ ZESTAWU	105
3. INSTALACJA	105
4. OBSŁUGA	106
5. KONSERWACJA	107
6. PRZECHOWYWANIE	108
7. USUWANIE USTEREK	108
8. DANE TECHNICZNE	109
9. AKCESORIA/ CZĘŚCI ZAMIENNE	109
10. SERWIS/ GWARANCJA	109
11. UTYLIZACJA	109

rozumieją niebezpieczeństwa wynikające z jego użycia. Nie wolno dzieciom bawić się produktem. Nie wolno dzieciom dokonywać czyszczenia i konserwacji przez użytkownika urządzenia, jeżeli nie są one przy tym nadzorowane. Produkt nie powinien być użytkowany przez osoby w wieku poniżej 16. roku życia.

Tłumaczenie instrukcji oryginalnej.



Dzieci od 8 r. ż. oraz osoby o ograniczonych zdolnościach fizycznych, sensorycznych lub psychicznych lub też nieposiadające doświadczenia i wiedzy mogą używać produktu pod warunkiem, że są przy tym nadzorowane lub zostały poinstruowane na temat bezpiecznego użytkowania produktu oraz

Użytkowanie zgodnie z przeznaczeniem:

GARDENA Nawadnianie skrzynek balkonowych jest przeznaczony do całkowicie automatycznego, niezależnego od sieci wodociągowej nawadniania skrzynek balkonowych.

Pompa ta jest całkowicie hermetyczna i pracuje w wodzie (max głębokość zanurzenia, patrz 8. DANE TECHNICZNE).

Produkt nie jest przeznaczony do stosowania w basenach.

Produkt nie jest przeznaczony do trybu pracy ciągłej.

NIEBEZPIECZEŃSTWO! Nie należy pompować wody zanieczyszczonej lub słonej, materiałów łatwopalnych lub wybuchowych (np. benzyna, nafta, rozpuszczalnik nitro), olejów, tłuszczów i artykułów spożywczych.

1. WSKAZÓWKI BEZPIECZEŃSTWA

WAŻNE!

Należy starannie zapoznać się z instrukcją obsługi i zachować ją do późniejszego wykorzystania.

Symboly umieszczone na produkcie:



Należy przeczytać instrukcję obsługi.

Ogólne wskazówki bezpieczeństwa

Bezpieczeństwo elektryczne



NIEBEZPIECZEŃSTWO! Ryzyko porażenia prądem elektrycznym!
Ryzyko obrażeń ze względu na porażenie prądem elektrycznym.

Produkt musi być zasilany prądem za pośrednictwem wyłącznika różnicowoprądowego (RCD) o znamionowym prądzie wyzwalającym maksymalnie 30 mA.

Bezpieczna obsługa

Temperatura wody nie może przekroczyć 35 °C.

Pompy nie wolno używać, jeśli w wodzie znajdują się ludzie.

Tłoczona ciecz może zostać zanieczyszczona wyciekającym smarem.

Wyłącznik ochronny

Zabezpieczenie przed pracą na sucho: jeśli nie jest tłoczona woda (niedomiar prądu), pompa wyłącza się automatycznie.

→ Napełnić zbiornik wodą.

Blokada ochronna: gdy silnik blokuje się (prąd przetężeniowy), pompa wyłącza się automatycznie.

→ Skontaktować się z serwisem GARDENA.

Dodatkowe wskazówki bezpieczeństwa

Bezpieczeństwo elektryczne



NIEBEZPIECZEŃSTWO!
Zatrzymanie akcji serca!

Podczas pracy produkt wytwarza pole elektromagnetyczne. W określonych warunkach pole to może oddziaływać na aktywne i pasywne implanty

medyczne. Aby uniknąć ryzyka poważnych lub śmiertelnych obrażeń ciała, zalecamy osobom posiadającym implanty medyczne przed użyciem produktu skontaktować się z lekarzem lub producentem implantu.



NIEBEZPIECZEŃSTWO!

Ryzyko porażenia prądem elektrycznym!

Niebezpieczeństwo zranienia w następstwie porażenia prądem, jeśli pompa zostanie podłączona bezpośrednio do sieci elektrycznej.

→ **Pompę należy podłączać tylko za pośrednictwem złączonego sterowania nawadnianiem.**

Przed użyciem sprawdź obudowę sterowania nawadnianiem pod względem uszkodzeń. Nie używać uszkodzonego sterowania nawadnianiem.

Regularnie sprawdzać przewód podłączeniowy.

Przed każdym użyciem należy przeprowadzić kontrolę wizualną pompy.

Uszkodzona pompa nie może być używana. W razie uszkodzenia należy zlecić sprawdzenie pompy w serwisie firmy GARDENA.

Uszkodzone podłączenia prądowe pompy mogą zostać wymienione tylko przez serwis GARDENA.

Podczas wszelkich prac w obrębie nawadniania skrynek balkonowych należy wyciągnąć wtyczkę sterowania nawadnianiem z gniazdka.

Pompa może być zasilana wyłącznie niskim napięciem ochronnym 14 V w połączeniu ze sterowaniem nawadnianiem GARDENA.

Chronić przed deszczem. Używać sterowania nawadnianiem tylko na obszarze chronionym przed deszczem.

Bezpieczeństwo osobiste



NIEBEZPIECZEŃSTWO!

Ryzyko uduszenia!

Istnieje ryzyko połknięcia drobnych części. W przypadku małych dzieci istnieje ryzyko uduszenia plastikową torebką. Dzieci należy trzymać z dala od miejsca montażu produktu.

Należy korzystać wyłącznie z oryginalnych części GARDENA. W przeciwnym razie sprawność instalacji nie może być gwarantowana.

Nie uruchamiać pompy bez wody.

Należy zachować minimalny stan wody zgodny z danymi technicznymi.

Nie używać produktu w stanie zmęczenia lub choroby, bądź też pod wpływem narkotyków, alkoholu lub lekarstw. Chwila nieuwagi podczas eksploatacji może prowadzić do ciężkich obrażeń ciała.

Nie rozbierać pompy (jedyne wyjątek: stopka).

2. ZAWARTOŚĆ ZESTAWU

[Rys. D1]:

- ① 1 x sterowanie nawadnianiem do pompy z 14 definowanych programami nawadniania
- ② 1 x pompa zanurzeniowa (napięcie robocze 14 V)
- ③ rura rozdzielcza o dł. 10 m \varnothing 4,6 mm (3/16")
- ④ 15 x szpilek utrzymujących rurę \varnothing 4,6 mm (3/16")

⑤ 25 x kropłowniki rządowe 2 l/h

⑥ 3 x tuleje zaciskowe

⑦ 2 x kołpaki zamykające (do przyłącza wody pompy)

⑧ 1 x igła czyszcząca

⑨ 3 x kołpaki zamykające (do rury rozdzielczej)

3. INSTALACJA



NIEBEZPIECZEŃSTWO!

Ryzyko obrażeń ciała!

Ryzyko obrażeń w przypadku uruchomienia produktu bez nadzoru.

→ **Przed przystąpieniem do instalacji produktu odłączyć produkt od sieci.**

Ustalanie ilości wody i wielkości zbiornika:

Automatyczna konewka do skrzynek balkonowych umożliwia nawadnianie maksymalnie 25 roślin (w przypadku zastosowania jednego kropłownika rządowego dla każdej rośliny) na maks. długości 10 m.

Dzięki akcesorium **GARDENA Micro-Drip-System** (rura rozdzielcza, szpilki utrzymujące rurę oraz kropłowniki rządowe) można podłączyć maks. 40 kropłowników rzędo-

wych do pompy. Rury rozdzielcze muszą być przy tym rozprowadzone do wszystkich 3 przyłączy pompy.

Przykład obliczenia:

- **8 roślin** (np. rozmieszczonych w 2 skrynkach balkonowych) i każda z roślin ma być nawadniania przez **jeden kropłownik rządowy**.
- Każda roślina ma być nawadniania **raz dziennie z wykorzystaniem 0,1 l wody**.
- Ilość wody powinna wystarczyć na **10 dni**.

8 (kropłowników rządowych) x 0,1 l x 10 (dni) = 8 l

→ Potrzebny jest zbiornik o zawartości nieco większej niż 8 l (ponieważ w ciągu 10 dni część wody ze zbiornika również odparuje).

Odpowiedni program nawadniania można znaleźć w tabeli programów (patrz 4. OBSŁUGA).



UWAGA!

Jeśli pojemność potrzebnego zbiornika na wodę przekracza 100 litrów, należy uwzględnić maksymalne dopuszczalne obciążenie balkonu (zgodnie z normą DIN 1055).

Podłączanie rur rozdzielczych do pompy

[rys. I1/I2]:

Pompa posiada 3 przyłącza ⑩ do rur rozdzielczych ③.

1. Nasunąć tuleję zaciskową ⑥ na rurę rozdzielczą ③.
2. Nasunąć rurę rozdzielczą ③ na jedno z trzech przyłączy ⑩.
3. Nakręcić tuleję zaciskową ⑥ na przyłączy ⑩.
4. Nakręcić kołpaki zamykające ⑦ na nieużywane przyłącza ⑩.

Podłączanie kroplowników rzędowych do rur rozdzielczych [rys. I3]:



UWAGA!

Pierwszy kroplownik rzędowy należy umieścić bezpośrednio ponad powierzchnią wody w zbiorniku (patrz rys. O2).

Służy on do napowietrzania instalacji i zapobiega ewentualnemu dalszemu napływowi wody pod wyłączeniu instalacji, szczególnie w przypadku kroplowników rzędowych umieszczonych pod powierzchnią wody.

1. Odciąć rurę rozdzielczą ③ pionowo w miejscu montażu kroplownika rzędowego ⑤.
2. Nasunąć rurę rozdzielczą ③ aż do oporu na przyłączy kroplownika rzędowego ⑤.
3. Drugi koniec rury rozdzielczej ③ nasunąć aż do oporu na drugie przyłączy kroplownika rzędowego ⑤.
4. Powtórzyć kroki 1 do 3, aż wszystkie kroplowniki rzędowe ⑤ będą podłączone.
5. Na wolne przyłączy ostatniego kroplownika rzędowego ⑤ założyć kołpak zamykający ⑨.

Montaż szpilek utrzymujących rurę [rys. O2]:

Zalecamy montaż 3 szpilek utrzymujących rurę na każdej skrzynkę balkonową o długości 1 m.

1. Szpilki utrzymujące rurę ④ umieścić w żądanych miejscach w skrzynce balkonowej.
2. Rurę rozdzielczą ③ zamocować w szpilkach utrzymujących rurę ④.

4. OBSŁUGA



NIEBEZPIECZEŃSTWO!

Ryzyko obrażeń ciała!

Ryzyko obrażeń w przypadku uruchomienia produktu bez nadzoru.

→ Przed przystąpieniem do napełniania zbiornika odłączyć produkt od sieci.

Programy nawadniania [rys. O1]:

Programy nawadniania można ustawiać za pomocą pokrętki ⑪ na sterowaniu nawadnianiem. Czas trwania nawadniania będzie powtarzany z każdorazowo ustaloną częstotliwością nawadniania.

Wskazówka:

Kroplownik rzędowy ma wydajność ok. 2 l/h.

Tabela programów

pozycja pokrętki	Częstotliwość i czas trwania nawadniania	Litry na dzień i kroplownik/ wyjście ok.
OFF	Brak nawadniania	
	Jednorazowe nawadnianie przez 3 minuty	0,1 l
4 h 6 min	Co 4 godziny przez 6 minut	1,2 l
6 h 6 min	Co 6 godzin przez 6 minut	0,8 l
8 h 1 min	Co 8 godzin przez 1 minutę	0,1 l
8 h 3 min	Co 8 godzin przez 3 minut	0,3 l
8 h 6 min	Co 8 godzin przez 6 minut	0,6 l
12 h 1 min	Co 12 godzin przez 1 minutę	0,07 l
12 h 3 min	Co 12 godzin przez 3 minut	0,2 l
12 h 6 min	Co 12 godzin przez 6 minut	0,4 l

24 h 1 min	Codziennie przez 1 minutę	0,03 l
24 h 3 min	Codziennie przez 3 minuty	0,1 l
24 h 6 min	Codziennie przez 6 minut	0,2 l
48 h 3 min	Co drugi dzień przez 3 minuty	0,05 l
48 h 6 min	Co drugi dzień przez 6 minut	0,1 l
72 h 6 min	Co trzeci dzień przez 6 minut	0,07 l

Włączanie nawadniania [rys. O1/O2]:



UWAGA!

Uszkodzenie pompy w przypadku pracy na sucho.

→ Należy upewnić się, że zbiornik jest zawsze napełniony wystarczającą ilością wody.

1. Napełnić zbiornik ustaloną uprzednio ilością wody (upewnić się, że zbiornik jest stabilnie ustawiony).
2. Wstawić pompę do napełnionego wodą zbiornika (upewnić się, że pompa stoi prosto na dnie zbiornika).
3. Przekręcić pokrętkę (11) w pozycję **OFF**

4. Podłączyć pompę (2) do sterowania nawadnianiem (1).
5. Podłączyć sterowanie nawadnianiem (1) do gniazdka.
6. Ustawić pokrętkę (11) na żądany program nawadniania. Nawadnianie zostanie włączone, a lampka kontrola (12) zaświeci się na zielono.
7. Podczas pierwszego nawadniania skontrolować wszystkie połączenia pod względem szczelności.

Jeśli program i czas rozpoczęcia nawadniania mają zostać zmienione, należy najpierw ustawić przełącznik obrotowy (11) w położeniu **WYŁ**.

Należy pamiętać: Wskaźniki LED są aktywne tylko wtedy, gdy pompa pracuje.

5. KONSERWACJA



NIEBEZPIECZEŃSTWO!

Ryzyko obrażeń ciała!

Ryzyko obrażeń w przypadku uruchomienia produktu bez nadzoru.

→ Przed przystąpieniem do konserwacji produktu odłączyć produkt od sieci.

Czyszczenie pompy:



NIEBEZPIECZEŃSTWO!

Ryzyko obrażeń ciała!

Ryzyko zranienia i uszkodzenia produktu.

→ Nie czyścić produktu strumieniem wody (zwłaszcza pod ciśnieniem).

→ Nie używać do czyszczenia chemikaliów, m.in. benzyny lub rozpuszczalników. Niektóre z nich mogą zniszczyć ważne części z tworzywa sztucznego.

→ Oczyszczyć pompę wilgotną szmatką.

Czyszczenie filtra [rys. M1]:

Aby zapewnić długotrwałą bezproblemową eksploatację, należy regularnie czyścić filtr (14).

1. Nacisnąć obie blokady (22) i ściągnąć stopkę (13) w dół.
2. Oplukać filtr (14) i stopkę (13) pod bieżącą wodą.
3. Ponownie zamontować wszystkie części w odwrotnej kolejności. Upewnić się, że obie blokady (22) zostały prawidłowo zatrzasknięte.

Pompy nie można eksploatować bez filtra (14).

Czyszczenie sterowania nawadnianiem:

Przed podłączeniem sterowania nawadnianiem upewnić się, że powierzchnia i styki sterowania nawadnianiem są czyste i suche.

Nie używać bieżącej wody.

→ Oczyszczyć styki oraz elementy z tworzywa sztucznego przy użyciu miękkiej, suchej szmatki.

6. PRZECHOWYWANIE

Przerwa w używaniu:

Produkt przechowywać poza zasięgiem dzieci.

1. Odłączyć sterowanie nawadnianiem.
2. Wyczyścić pompę i sterowanie nawadnianiem (patrz 5. KONSERWACJA).
3. Przechowywać pompę oraz sterowanie nawadnianiem w suchym, zamkniętym i zabezpieczonym przed działaniem mrozu miejscu.

7. USUWANIE USTEREK



NIEBEZPIECZENSTWO!

Ryzyko obrażeń ciała!

Ryzyko obrażeń w przypadku uruchomienia produktu bez nadzoru.

→ Przed przystąpieniem do usuwania zakłóceń produktu odłączyć produkt od sieci.

Problem	Możliwa przyczyna	Postępowanie
Urządzenie działa jeszcze po wyłączeniu pompy	Kropłowniki rzędowe znajdują się poniżej poziomu wody.	→ Umieścić pierwszy kropłownik rzędowy ponad powierzchnią wody.
Pompa pracuje, ale nagle spada jej wydajność	Stopka/filtr jest zatkany.	→ Wyczyścić stopkę/filtr.
Lampka kontrolna  na sterowaniu nawadnianiem nie świeci się [rys. O2]	Sterowanie nawadnianiem nie jest podłączone. Przerwa w nawadnianiu.	→ Podłączyć sterowanie nawadnianiem. → Poczekać, aż pompa uruchomi się ponownie.
Lampka kontrolna  na sterowaniu nawadnianiem świeci się na czerwono [rys. O2]	Pompa nie jest podłączona.	→ Podłączyć pompę do sterowania nawadnianiem.
Lampka kontrolna  na sterowaniu nawadnianiem miga co sekundę na czerwono [rys. O2]	Pompa jest zablokowana (prąd przetężeniowy).	→ Skontaktować się z serwisem GARDENA.
Lampka kontrolna  na sterowaniu nawadnianiem miga co pół sekundy na czerwono [rys. O2]	Zbiornik jest pusty (zabezpieczenie przed pracą na sucho).	→ Napęlnić zbiornik wodą.



WSKAZÓWKA: w przypadku wystąpienia innych zakłóceń prosimy o kontakt z serwisem GARDENA. Naprawy mogą być wykonywane tylko przez punkty serwisowe GARDENA lub przez autoryzowanych przedstawicieli GARDENA.

8. DANE TECHNICZNE

<i>Pompa</i>	Jednostka	Wartość (art. 1275-00.510.00)
Moc znamionowa	W	24
Max wydajność	l/h	180
Max ciśnienie	bar	1
Max wysokość tłoczenia	m	10
Max głębokość zanurzenia	m	1,5
Max temperatura pompowanej cieczy	°C	35
Min. poziom wody podczas uruchamiania (ok.)	mm	15
Waga	g	216

<i>Sterowanie nawadnianiem</i>	Jednostka	Wartość (art. 1407-00.520.00)
Napięcie sieciowe	V (AC)	220 – 240
Częstotliwość sieciowa	Hz	50
Moc znamionowa	W	40
Napięcie wyjściowe	V (DC)	14
Maks. prąd wyjściowy	A	2

9. AKCESORIA/CZĘŚCI ZAMIENNE

GARDENA Rura rozdzielcza	Rura rozdzielcza (15 m, 4,6 mm) do rozbudowy instalacji.	art. 1350
GARDENA Kroploownik rzędowy	Kroploowniki rzędowe (10 sztuk) do rozbudowy instalacji (maks. 40 sztuk).	art. 13317
GARDENA Szpilki utrzymujące rurę	Szpilki utrzymujące rurę (10 sztuk, 4,6 mm) do rozbudowy instalacji.	art. 13218

10. SERWIS/GWARANCJA

Serwis:

Aktualne dane kontaktowe naszego działu serwisowego można znaleźć na stronie: www.gardena.com/contact

Gwarancja:

Gwarancja producenta podlega warunkom gwarancji dostępnym na stronie: www.gardena.com/warranty

11. UTYLIZACJA

Utylizacja produktu:



Symbol ten oznacza, że produkt nie stanowi odpadu gospodarczego. Należy poddać go recyklingowi za pośrednictwem lokalnego systemu zbiórki sprzętu elektrycznego i elektronicznego.

Pozwala to na prawidłowe zarządzanie urządzeniem, które osiągnęło koniec okresu eksploatacji. W celu uzyskania informacji należy skontaktować się z lokalnymi władzami, służbami zajmującymi się odpadami komunalnymi, sprzedawcą lub punktem serwisowym GARDENA. Nieprawidłowa utylizacja może mieć negatywny wpływ na środowisko i zdrowie ludzi ze względu na potencjalną obecność substancji niebezpiecznych.

Sistema de rega de plantas envasadas

1. AVISOS DE SEGURANÇA	110
2. MATERIAL FORNECIDO	111
3. INSTALAÇÃO	111
4. FUNCIONAMENTO	112
5. MANUTENÇÃO	113
6. ARMAZENAMENTO	114
7. RESOLUÇÃO DE AVARIAS	114
8. DADOS TÉCNICOS	115
9. ACESSÓRIOS/PEÇAS SOBRESSELENTES	115
10. ASSISTÊNCIA/GARANTIA	115
11. ELIMINAÇÃO	115

Tradução do manual de instruções original.



Este produto pode ser usado por crianças com idade superior a 8 anos e por pessoas com capacidades físicas, sensoriais ou mentais reduzidas ou com insuficiente experiência e conhecimentos, quando estas sejam supervisionadas ou recebam instruções relativamente ao uso do aparelho e compreem-

dam os perigos daí resultantes. As crianças não devem brincar com o produto. A limpeza e a manutenção pelo utilizador não devem ser realizadas por crianças sem supervisão. Recomendamos que o produto seja usado apenas por pessoas com idade igual ou superior a 16 anos.

Utilização prevista:

O Sistema de rega de plantas envasadas GARDENA destina-se à rega totalmente automática de floreiras, independentemente da rede de água.

A bomba é completamente à prova de água (com blindagem impermeável) e deve ser imersa na água (profundidade máxima, consulte 8. DADOS TÉCNICOS).

O produto não se destina a ser utilizado em piscinas.

O produto não está indicado para um funcionamento de longa duração.

PERIGO! Não é permitido o bombeamento de água salgada, água suja, material cáustico, facilmente inflamável ou explosivo (como, por exemplo, gasolina, petróleo, diluentes), óleos, óleo combustível e géneros alimentícios.

1. AVISOS DE SEGURANÇA

IMPORTANTE!

Leia o manual de instruções com atenção e guarde-o para consulta futura.

Símbolos no produto:



Leia o manual de instruções.

Advertências gerais de segurança

Segurança elétrica



PERIGO! Choque elétrico!
Perigo de ferimentos devido a choque elétrico.

O produto tem de ser alimentado através de um dispositivo de proteção diferencial residual (RCD) com uma corrente de disparo nominal máxima de 30 mA.

Operação segura

A temperatura da água não deve exceder 35 °C.

A bomba não deve ser usada quando houver pessoas na água.

O líquido bombeado pode ser contaminado pelo lubrificante derramado.

Disjuntor

Disjuntor de segurança para operação em seco: se não alimentada água (subcorrente) a bomba desliga-se automaticamente.

→ Encha o recipiente com água.

Proteção contra bloqueio: se o motor bloquear (sobrecorrente) a bomba desliga-se automaticamente.

→ Contacte a assistência GARDENA.

Advertências de segurança adicionais

Segurança elétrica



PERIGO! Paragem cardíaca!

Este produto cria um campo eletromagnético durante o funcionamento. Em determinadas condições, este campo pode afetar o modo de funcionamento de implantes médicos ativos ou passivos. Para evitar situações de risco que possam provocar

ferimentos graves ou mortais, as pessoas com um implante médico devem consultar o seu médico e o fabricante do implante antes da utilização deste produto.



PERIGO! Choque elétrico!

Perigo de ferimentos devido a choque elétrico se a bomba estiver ligada diretamente à rede de abastecimento de eletricidade.

→ **Ligue a bomba apenas com o controlador de rega fornecido.**

Antes da utilização, verifique se a caixa do controlador de rega apresenta danos. Não utilize um controlador de rega danificado.

Verifique regularmente a ligação à rede.

Executar uma verificação visual à bomba antes da utilização.

Uma bomba danificada não deve ser utilizada. Em caso de danos, deixar imprescindivelmente a bomba ser verificada pela assistência técnica da GARDENA.

Cabo de conexão da bomba só pode ser substituída pela assistência técnica GARDENA.

Sempre que trabalhar no sistema de rega de plantas envasadas, desligue o controlador de rega da tomada.

A bomba apenas pode ser usada com uma baixa tensão de segurança de 14-V juntamente com o controlador de rega GARDENA para a bomba.

Proteger da chuva. Utilize o controlador de rega apenas num local protegido da chuva.

Segurança pessoal



PERIGO! Risco de asfixia!

As peças mais pequenas podem ser engolidas. O saco de plástico representa um risco de asfixia para crianças. Mantenha as crianças afastadas durante a montagem.

Utilize exclusivamente peças originais GARDENA, caso contrário não se poderá garantir a funcionalidade do sistema.

Não permita que a bomba funcione em seco.

Respeite o nível mínimo de água de acordo com os dados técnicos.

Não utilize com o produto quando estiver cansado ou sob o efeito de drogas, álcool ou medicação. Um momento de desatenção durante a utilização pode resultar em ferimentos graves.

Não abra a bomba para além do estado de fornecimento (única exceção: o pé de apoio).

2. MATERIAL FORNECIDO

[Fig. D1]:

- ① 1 x controlador de rega para bomba com 14 programas de rega selecionáveis
- ② 1 x bomba submersível (tensão de serviço 14-V)
- ③ Tubo de distribuição de 10 m \varnothing 4,6 mm (3/16")
- ④ 15 x suporte de tubo \varnothing 4,6 mm (3/16")

- ⑤ 25 x gotejador em linha cada 2 l/h
- ⑥ 3 x casquilhos de aperto
- ⑦ 2 x tampas de fecho (para ligação para água da bomba)
- ⑧ 1 x agulha de limpeza
- ⑨ 3 x tampas de fecho (para tubo de distribuição)

3. INSTALAÇÃO



PERIGO! Lesões no corpo!

Perigo de ferimentos caso o produto arranque involuntariamente.

→ **Desligue o produto da corrente antes de instalar o produto.**

Determinar quantidade de água e tamanho do recipiente:

O conjunto de rega para canteiros de flores permite a rega de até 25 plantas (no caso de utilizar um gotejador em linha por planta) com um comprimento máx. de 10 m.

Com os acessórios do **sistema gota-a-gota (Micro-Drip) GARDENA** (tubo de distribuição, suporte de tubo e gotejador em linha) é possível conectar à bomba

até 40 gotejadores em linha no máximo. Para isso, os tubos de distribuição têm de ser distribuídos pelas 3 ligações da bomba.

Exemplo de cálculo:

- Tem **8 plantas** (por ex. distribuídas por 2 canteiros de flores) e cada planta deve ser regada com **um gotejador em linha**.
- Cada planta deve ser regada **uma vez por dia com 0,1 litros**.
- A quantidade de água deve ser suficiente para **10 dias**.

8 (gotejadores em linha) x 0,1 litro x 10 (dias) = 8 litros

→ **Necessita de um recipiente com mais de 8 litros de volume** (pois em 10 dias alguma água também se irá evaporar do recipiente).

O programa de rega correspondente pode ser consultado na tabela de programas (consulte 4. FUNCIONAMENTO).



ATENÇÃO!

Se o recipiente necessário ultrapassar os 100 litros, terá de respeitar a capacidade de peso máx. da sua varanda (em conformidade com a norma DIN 1055).

Ligar os tubos de distribuição à bomba [fig. I1/I2]:

A bomba possui 3 ligações ⑩ para tubos de distribuição ③.

1. Insira o casquilho de aperto ⑥ no tubo de distribuição ③.
2. Insira o tubo de distribuição ③ numa das três ligações ⑩.
3. Aparafuse o casquilho de aperto ⑥ na ligação ⑩.
4. Aparafuse as tampas de fecho ⑦ nas ligações não utilizadas ⑩.

Ligar o gotejador em linha aos tubos de distribuição [fig. I3]:



ATENÇÃO!

O primeiro gotejador em linha deve ser colocado no recipiente imediatamente acima da superfície da água (ver fig. O2). Este destina-se a ventilar o sistema e impede um eventual movimento da água após a desconexão do sistema, em especial no caso de gotejadores em linha que se encontrem abaixo do nível de água.

1. Corte o tubo de distribuição ③ na vertical no local de montagem do gotejador em linha ⑤.
2. Insira o tubo de distribuição ③ até ao final na ligação do gotejador em linha ⑤.
3. Empurre a outra extremidade do tubo de distribuição ③ até ao encosto na outra ligação do gotejador em linha ⑤.
4. Repita os passos 1 a 3 até todos os gotejadores em linha ⑤ estarem ligados.
5. Empurre a tampa de fecho ⑨ para a ligação livre do último gotejador em linha ⑤.

Montar o suporte do tubo [fig. O2]:

Recomendamos a montagem de 3 suportes do tubo em cada canteiro de flores com 1 m de comprimento.

1. Encaixe o suporte do tubo ④ nas posições desejadas na terra do canteiro de flores.
2. Prenda o tubo de distribuição ③ no suporte do tubo ④.

4. FUNCIONAMENTO



PERIGO! Lesões no corpo!

Perigo de ferimentos caso o produto arranque involuntariamente.

→ Desligue o produto da rede elétrica antes de encher o recipiente.

Nota:

Um gotejador em linha tem uma quantidade de aplicação de aprox. 2 litros por hora.

Programas de rega [fig. O1]:

Os programas de rega podem ser regulados com o interruptor rotativo ⑪ no controlador de rega. A duração da rega é repetida na frequência de rega regulada.

Tabela de programas

Posição do interruptor rotativo	Frequência de rega e duração da rega	Litros por dia e tubo gotejador / saída aprox.
OFF	Sem rega	
	Rega única durante 3 minutos	0,1 l
4 h 6 min	Todas as 4 horas durante 6 minutos	1,2 l
6 h 6 min	Todas as 6 horas durante 6 minutos	0,8 l
8 h 1 min	Todas as 8 horas durante 1 minuto	0,1 l
8 h 3 min	Todas as 8 horas durante 3 minutos	0,3 l

8 h 6 min	Todas as 8 horas durante 6 minutos	0,6 l
12 h 1 min	Todas as 12 horas durante 1 minuto	0,07 l
12 h 3 min	Todas as 12 horas durante 3 minutos	0,2 l
12 h 6 min	Todas as 12 horas durante 6 minutos	0,4 l
24 h 1 min	Todos os dias durante 1 minuto	0,03 l
24 h 3 min	Todos os dias durante 3 minutos	0,1 l
24 h 6 min	Todos os dias durante 6 minutos	0,2 l
48 h 3 min	Todos os 2 dias durante 3 minutos	0,05 l
48 h 6 min	Todos os 2 dias durante 6 minutos	0,1 l
72 h 6 min	Todos os 3 dias durante 6 minutos	0,07 l

Iniciar a rega [fig. O1/O2]:



ATENÇÃO!

Danos na bomba se funcionar em seco.

→ **Certifique-se de que o recipiente tem sempre água suficiente.**

1. Encha o recipiente com a quantidade de água calculada anteriormente (certifique-se de que o recipiente está bem apoiado).
2. Coloque a bomba no recipiente cheio com água (certifique-se de que a bomba está nivelada no fundo do recipiente).
3. Gire o interruptor rotativo ⑩ para a posição **OFF**.

4. Ligue a bomba ② ao controlador de rega ①.
5. Encaixe o controlador de rega ① numa tomada.
6. Gire o interruptor rotativo ⑩ para o programa de rega desejado.
A rega começa e a indicação do controlo ⑬ acende-se a verde.
7. Durante a primeira rega, verifique a estanqueidade de todas as ligações.

Se for necessário alterar o programa de rega e a hora de início, primeiro é necessário colocar o interruptor rotativo ⑩ na posição **OFF** (Desligado).

Nota: os indicadores LED apenas estão ativos quando a bomba está em funcionamento.

5. MANUTENÇÃO



PERIGO! Lesões no corpo!

Perigo de ferimentos caso o produto arranque involuntariamente.

→ **Desligue o produto da corrente antes de realizar a manutenção ao produto.**

Limpar a bomba:



PERIGO! Lesões no corpo!

Perigo de ferimentos e risco de danos no produto.

- Não limpe o produto com um jato de água (especialmente jato de alta pressão).
- Não use produtos químicos na limpeza, incluindo gasolina ou solventes. Alguns destes podem destruir peças de plástico importantes.

→ Limpe a bomba com um pano húmido.

Limpar o filtro [fig. M1]:

Para garantir um funcionamento duradouro, sem problemas, o filtro ⑭ deve ser limpo a intervalos regulares.

1. Pressione os dois bloqueios ⑫ e retire o pé de apoio ⑬ para baixo.
2. Limpe o filtro ⑭ e o pé de apoio ⑬ sob água corrente.
3. Monte novamente todas as peças na sequência inversa. Certifique-se de que os dois bloqueios ⑫ estão corretamente encaixados.

A bomba não deve funcionar sem o filtro ⑭.

Limpar o controlador de rega:

Certifique-se de que a superfície e os contactos do controlador de rega estão sempre limpos e secos antes de ligar o controlador de rega.

Não utilize água corrente.

→ Limpe os contactos e as peças em plástico com um pano macio e seco.

6. ARMAZENAMENTO

Colocação fora de serviço:

O produto tem de ser guardado num local não acessível a crianças.

1. Desencaixe o controlador de rega.
2. Limpe a bomba e o controlador de rega (ver 5. MANUTENÇÃO).
3. Guarde a bomba e o controlador de rega num local seco, fechado e protegido da geada.





7. RESOLUÇÃO DE AVARIAS



PERIGO! Lesões no corpo!

Perigo de ferimentos caso o produto arranque involuntariamente.

→ Desligue o produto da corrente antes de eliminar erros do produto.

Problema	Causa possível	Resolução
O sistema ainda funciona após a desconexão da bomba	O gotejador em linha encontra-se abaixo do nível de água.	→ Coloque o primeiro gotejador em linha acima do nível de água.
A bomba funciona, porém a capacidade de débito cai repentinamente	Pé de apoio/filtro está entupido.	→ Limpe o pé de apoio/filtro.
Indicação do controlo  no controlador de rega não se acende [fig. O2]	O controlador de rega não está encaixado. Pausa na rega.	→ Encaixe o controlador de rega. → Aguarde até que a bomba arranque novamente.
Indicação do controlo  no controlador de rega acende-se a vermelho [fig. O2]	A bomba não está ligada.	→ Ligue a bomba ao controlador de rega.
Indicação do controlo  no controlador de rega pisca todos os segundos a vermelho [fig. O2]	A bomba está bloqueada (sobrecorrente).	→ Contacte a assistência GARDENA.
Indicação de controlo  no controlador de rega pisca a cada meio segundo a vermelho [fig. O2]	O recipiente está vazio (disjuntor de segurança para operação em seco).	→ Encha o recipiente com água.



NOTA: se existirem outras avarias, contacte o seu centro de assistência GARDENA. As reparações apenas podem ser realizadas por centros de assistência GARDENA e por revendedores especializados, autorizados pela GARDENA.

8. DADOS TÉCNICOS

<i>Bomba</i>	Unidade	Valor (n.º ref. 1275-00.510.00)
Potência nominal	W	24
Capacidade máx. de débito	l/h	180
Pressão máx.	bar	1
Débito máx.	m	10
Profundidade máx. submersão	m	1,5
Temperatura máxima do líquido a bombear	°C	35
Nível mín. de água na colocação em funcionamento (aprox.)	mm	15
Peso	g	216

<i>Controlador de rega</i>	Unidade	Valor (n.º ref. 1407-00.520.00)
Tensão de rede	V (AC)	220 – 240
Frequência de rede	Hz	50
Potência nominal	W	40
Tensão de saída	V (DC)	14
Corrente máx. de saída	A	2

9. ACESSÓRIOS/PEÇAS SOBRESSELENTES

Tubo de distribuição GARDENA	Tubo de distribuição (15 m, 4,6 mm) para a ampliação do sistema.	n.º ref. 1350
Gotejador em linha GARDENA	Gotejador em linha (10 unidades) para a ampliação do sistema (máx. 40 unidades).	n.º ref. 13317
Suporte do tubo GARDENA	Suporte do tubo (10 unidades, 4,6 mm) para a desmontagem do sistema.	n.º ref. 13218

10. ASSISTÊNCIA/GARANTIA

Assistência:

As informações de contacto atuais para o nosso departamento de assistência podem ser encontradas online: www.gardena.com/contact

Garantia:

A garantia do fabricante está sujeita às condições de garantia e está disponível em: www.gardena.com/warranty

11. ELIMINAÇÃO

Eliminação do produto:



O símbolo significa que o produto não é um resíduo doméstico. Recicle-o através do sistema de recolha local para equipamentos elétricos e eletrónicos.

Isto contribui para uma gestão adequada dos resíduos no final da vida útil. Contacte as autoridades locais, os serviços de resíduos domésticos, o seu distribuidor com assistência técnica GARDENA ou o seu revendedor para obter informações. A eliminação incorreta pode ter potenciais efeitos negativos no ambiente e na saúde humana, devido à potencial presença de substâncias perigosas.

GARDENA Instalație de udare a balconului

1. INSTRUCȚIUNI DE SIGURANȚĂ.....	116
2. COMPONENTA LIVRĂRII.....	117
3. INSTALAREA.....	117
4. OPERAREA.....	118
5. ÎNTREȚINEREA.....	119
6. DEPOZITAREA.....	119
7. REMEDIEREA DEFECȚIUNILOR.....	120
8. DATE TEHNICE.....	120
9. ACCESORII/PIESE DE SCHIMB.....	121
10. SERVICE/GARANȚIE.....	121
11. ELIMINARE CA DEȘEU.....	121

a produsului și dacă înțeleg pericolele rezultate din utilizare. Copii nu au voie să se joace cu produsul. Curățarea și întreținerea care trebuie efectuate de utilizator nu sunt permise copiilor fără supraveghere. Utilizarea produsului este recomandată începând de la vârsta de 16 ani.

Traducerea instrucțiunilor originale.



Utilizarea produsului de către copii peste 8 ani precum și de către persoane cu abilități fizice sau mentale reduse sau de persoane fără experiența și cunoștințele necesare, este permisă numai dacă sunt supravegheați sau instruiți cu privire la utilizarea sigură

Utilizare conform destinației:

Instalația de udare a balconului GARDENA este conceput pentru udarea jardinierei, complet automată și independent de rețeaua de apă.

Pompa este complet submersibilă (capsulată) și poate fi scufundată în apă (adâncimea max. de submersie, vezi 8. DATE TEHNICE).

Produsul nu este destinat utilizării în piscine.

Produsul nu este destinat funcționării continue.

PERICOL! Pompa nu trebuie folosită pentru circulația apei sărate, murdare, a lichidelor corozive ușor inflamabile sau explozive (e.g. benzină, diluant etc.), uleiuri sau alimente.

1. INSTRUCȚIUNI DE SIGURANȚĂ

IMPORTANT!

Citiți atent instrucțiunile de utilizare și păstrați-le pentru o utilizare ulterioară.

Simbolurile de pe produs:



Citiți instrucțiunile de utilizare.

Instrucțiuni generale de siguranță

Siguranța electrică



PERICOL! Electrocutare!
Pericol de accidentare prin electrocutare.

Produsul trebuie alimentat cu curent printr-o siguranță diferențială (RCD) cu un curent nominal de declanșare de maxim 30 mA.

Funcționarea în siguranță

Temperatura apei nu trebuie să depășească 35 °C.

Este interzisă folosirea pompei dacă se află persoane în apă.

Lichidul transportat poate fi infectat de lubrifianțul scăpat.

Întrepruătoare de protecție

Siguranță de mers în gol: Dacă nu se transportă apă (subcurent), pompa se oprește automat.

→ Umpleți rezervorul cu apă.

Protecție anti-blocare: Dacă se blochează motorul (supracurent), pompa se oprește automat.

→ Adresați-vă service-ului GARDENA.

Instrucțiuni de siguranță suplimentare

Siguranța electrică



PERICOL! Stop cardiac!

În timpul funcționării acest produs generează un câmp electromagnet. În anumite condiții acest câmp poate afecta funcționarea implanturilor medicale active sau pasive. Pentru a exclude situațiile care pot însemna accidentare gravă sau mortală, persoanele cu implanturi medicale trebuie să-și consulte medicul sau producătorul implantului înainte de utilizarea acestui produs.



PERICOL! Electrocutare!

Pericol de accidentare prin electrocutare dacă pompa este racordată direct la rețeaua electrică.

→ **Conectați pompa numai prin programatorul de udare, livrat împreună cu produsul.**

Înainte de utilizare verificați dacă carcasa programatorului de udare prezintă deteriorări. Nu utilizați un programator de udare deteriorat.

Verificați conductele de racordare la intervale regulate.

Înainte de utilizare, supuneți întotdeauna pompa unui control vizual.

O pompă defectă nu trebuie folosită. În cazul unui defect verificați pompa la centrul service GARDENA.

Cablul de legătură defect al pompei poate fi schimbat numai de service-ul GARDENA.

La toate lucrările efectuate la instalația de udare a balconului scoateți programatorul de udare din priză.

Funcționarea pompei este permisă în exclusivitate cu tensiunea de protecție de 14V în combinație cu programatorul de udare pentru pompă GARDENA.

Se va feri de ploaie. Utilizarea programatorului de udare este permisă numai în locuri ferite de ploaie.

Siguranța personală



PERICOL! Pericol de asfixiere!

Piesele mai mici pot fi înghițite. Punga de polietilenă înseamnă pericol de asfixiere pentru copiii mici. În timpul montajului țineți la distanță copiii mici.

Folosiți în exclusivitate piese originale GARDENA, în caz contrar nu este asigurată siguranța funcționării instalației.

Nu lăsați pompa să funcționeze în gol.

Respectați nivelul minim al apei conform datelor tehnice.

Nu folosiți produsul dacă sunteți obosit sau dacă sunteți sub influența stupefiantelor, alcoolului sau medicamentelor. Un moment de neatenție în timpul funcționării poate cauza accidente grave.

Nu deschideți pompa mai mult decât este deschisă în starea de livrare (o singură excepție: piciorul de sprijin).

2. COMPONENTA LIVRĂRII

[Fig. D1]:

- ① 1 x programator de udare pentru pompă cu 14 programe de udare selectabile
- ② 1 x Pompă submersibilă (tensiune de funcționare de 14-V)
- ③ 10 m conductă de alimentare \varnothing 4,6 mm (3/16")
- ④ 15 x suport conductă \varnothing 4,6 mm (3/16")
- ⑤ 25 x picurător în linie a câte 2 l/h
- ⑥ 3 x Manșon de prindere
- ⑦ 2 x Dop de închidere (pentru racordul de apă al pompei)
- ⑧ 1 x ac de curățare
- ⑨ 3 x Dop de închidere (pentru conducta de alimentare)

3. INSTALAREA



PERICOL! Leziuni corporale!

Pericol de accidentare dacă produsul pornește nesupravegheat.

→ **Scoateți produsul din priză, înainte de a-l instala.**

Determinarea cantității de apă și a dimensiunii rezervorului:

Instalația de udare a jardinierei permite udarea a până la 25 de plante (la utilizarea unui picurător în linie per plantă), pe o lungime max. de 10 m.

Cu accesoriile din sistemul **Micro-Drip GARDENA** (conductă de alimentare, suport de conductă și picurătoare în linie) se pot racorda la pompă max. 40 picurătoare în linie. Conductele de alimentare trebuie distribuite la toate cele 3 racorduri ale pompei.

Exemplu de calcul:

- Aveți **8 plante** (de ex. împărțite în 2 jardiniere) și fiecare plantă trebuie udată cu **un picurător în linie**.
- Fiecare plantă trebuie udată **o dată pe zi cu câte 0,1 litri apă**.
- Cantitatea de apă trebuie să fie suficientă pentru **10 zile**.

8 (picurătoare în linie) x 0,1 litri x 10 (zile) = 8 litri

→ Aveți nevoie de un rezervor cu un volum ceva mai mare de 8 litri (deoarece în 10 zile se va evapora ceva apă din rezervor).

Programul de udare corespunzător poate fi consultat în tabelul programelor (vezi 4. OPERAREA).



ATENȚIE!

Dacă rezervorul necesar depășește 100 litri, trebuie să țineți cont de încărcarea cu greutate a balconului dvs. (conform DIN 1055).

Racordarea conductei de alimentare la pompă [Fig. I1/I2]:

Pompa are 3 ștuțuri ⑩ pentru conductele de alimentare ③.

1. Trageți manșonul de prindere ⑥ pe conducta de alimentare ③.
2. Trageți conducta de alimentare ③ pe una dintre cele trei ștuțuri ⑩.
3. Înșurubați manșonul de prindere ⑥ pe ștuțul ⑩.
4. Înșurubați dopurile de închidere ⑦ pe racordurile nefolosite ⑩.

Racordarea picurătoarelor în linie la conductele de alimentare [Fig. I3]:



ATENȚIE!

Primul picurător în linie trebuie racordat direct deasupra suprafeței apei, în rezervor (vezi Fig. O2). Acesta servește aerisirii instalației și împiedică o eventuală continuare a curgerii apei după oprirea instalației, mai ales la picurătoarele în linie montate sub nivelul apei.

1. Taiăți conducta de alimentare ③ perpendicular la locul de montaj al picurătorului în linie ⑤.
2. Împingeți conducta de alimentare ③ pe racordul picurătorului în linie ⑤, până la capăt.
3. Împingeți celălalt capăt al conductei de alimentare ③ pe celălalt racord al picurătorului în linie ⑤, până la capăt.
4. Repetați pașii 1 - 3, până când ați racordat toate picurătoarele în linie ⑤.
5. Împingeți pe racordul liber al ultimului picurător în linie ⑤ dopul de închidere ⑨.

Montarea suporturilor de conductă [Fig. O2]:

Recomandăm să se monteze 3 suporturi de conductă per jardinieră de 1 m lungime.

1. Introduceți suporturile de conductă ④ în pământul din jardinieră, în pozițiile dorite.
2. Fixați conducta de alimentare ③ în suporturile de conductă ④.

4. OPERAREA



PERICOL! Leziuni corporale!

Pericol de accidentare dacă produsul pornește nesupravegheat.

→ Înainte de umplerea rezervorului separați produsul de rețea.

Programe de udare [Fig. O1]:

Programele de udare se pot seta de la comutatorul rotativ ⑪ de la programatorul de udare. Durata udării se repetă cu frecvența setată pentru udare.

Notă:

Un picurător în linie are un debit de cca. 2 litri pe oră.

Tabelul programelor

Poziția comutatorului rotativ	Frecvența de udare și durata udării	Litri pe zi și picurător / ieșire cca.
OFF	Fără udare	
	Udare unică timp de 3 minute	0,1 litri
4 h 6 min	La fiecare 4 ore timp de 6 minute	1,2 litri
6 h 6 min	La fiecare 6 ore timp de 6 minute	0,8 litri
8 h 1 min	La fiecare 8 ore timp de 1 minut	0,1 litri
8 h 3 min	La fiecare 8 ore timp de 3 minute	0,3 litri
8 h 6 min	La fiecare 8 ore timp de 6 minute	0,6 litri
12 h 1 min	La fiecare 12 ore timp de 1 minut	0,07 litri
12 h 3 min	La fiecare 12 ore timp de 3 minute	0,2 litri
12 h 6 min	La fiecare 12 ore timp de 6 minute	0,4 litri
24 h 1 min	Zilnic timp de 1 minut	0,03 litri
24 h 3 min	Zilnic timp de 3 minute	0,1 litri
24 h 6 min	Zilnic timp de 6 minute	0,2 litri
48 h 3 min	La fiecare 2 zile timp de 3 minute	0,05 litri
48 h 6 min	La fiecare 2 zile timp de 6 minute	0,1 litri
72 h 6 min	La fiecare 3 zile timp de 6 minute	0,07 litri

Pornirea udării [Fig. O1/O2]:



ATENȚIE!

Funcționarea uscată a pompei duce la deteriorarea acesteia.

→ **Asigurați-vă că rezervorul are întotdeauna apă suficientă.**

1. Umpleți rezervorul cu cantitatea de apă determinată în prealabil (verificați stabilitatea poziției rezervorului).
2. Amplasați pompa în rezervorul umplut cu apă (verificați ca pompa să stea drept pe fundul rezervorului).
3. Rotiți comutatorul rotativ ⑩ în poziția **OFF**.

4. Racordați pompa ② la programatorul de udare ①.
5. Conectați programatorul de udare ① la o priză.
6. Rotiți comutatorul rotativ ⑩ pe programul de udare dorit.
Udarea pornește și afișajul de control ⑬ este aprins în culoare verde.
7. Înainte de prima udare verificați etanșeitatea tuturor îmbinărilor.

Dacă programul de udare și ora de pornire trebuie modificate, comutatorul rotativ ⑩ trebuie mai întâi setat în poziția **OPRIT**.

Notă: Indicatoarele LED sunt active doar când pompa funcționează.

5. ÎNTREȚINEREA



PERICOL! Leziuni corporale!

Pericol de accidentare dacă produsul pornește nesupraveheat.

→ **Scoateți produsul din priză, înainte de a-l supune lucrărilor de întreținere.**

Curățarea pompei:



PERICOL! Leziuni corporale!

Pericol de accidentare și pericol de deteriorare a produsului.

- **Nu curățați produsul cu jet de apă (în special nu cu jet de înaltă presiune).**
- **Nu curățați cu chimicale, inclusiv benzină sau solvenți. Unele dintre acestea pot deteriora piese importante din material plastic.**

→ **Curățați pompa cu o lavetă umedă.**

Curățarea filtrului [Fig. M1]:

Pentru a asigura o funcționare de durată, fără probleme filtrul ⑭ trebuie curățat la intervale regulate de timp.

1. Apăsăți ambele elemente de blocare ⑳ și trageți în jos piciorul de sprijin ⑬.
2. Curățați filtrul ⑭ și piciorul de sprijin ⑬ sub jet de apă.
3. Montați toate piesele la loc, în ordine inversă. Asigurați-vă că cele două elemente de blocare ⑳ să fie bine blocate.

Utilizarea pompei fără filtru ⑭ este interzisă.

Curățarea programatorului de udare:

Înainte de a racorda programatorul de udare, asigurați-vă că suprafața și contactele programatorului de udare sunt curate și uscate.

Nu folosiți apă curgătoare.

→ Curățați contactele și piesele din plastic cu o cârpă moale și uscată.

6. DEPOZITAREA

Scoaterea din funcțiune:

Produsul trebuie depozitat într-un loc neaccesibil copiilor.

1. Deconectați programatorul de udare.
2. Curățați pompa și programatorul de udare (vezi 5. ÎNTREȚINEREA).
3. Păstrați pompa și programatorul de udare într-un loc uscat, închis și ferit de îngheț.





7. REMEDIEREA DEFECȚIUNILOR



PERICOL! Leziuni corporale!

Pericol de accidentare dacă produsul pornește nesupravegheat.

→ Scoateți produsul din priză, înainte de a remedia defecțiunile produsului.

Problemă	Cauză posibilă	Remediu
Instalația continuă funcționarea după oprirea pompei	Picurătoarele în linie se află sub nivelul apei.	→ Montați primul picurător în linie deasupra suprafeței apei.
Pompa funcționează însă performanțele la ieșire scad	Piciorul de sprijin/filtrul este obturat.	→ Curățați piciorul de sprijin/filtrul.
Afișajul de control  de pe programatorul de udare este stins [Fig. O2]	Programatorul de udare nu este conectat. Pauză de irigare.	→ Conectați programatorul de udare. → Așteptați până când pompa pornește din nou.
Afișajul de control  de pe programatorul de udare este aprins în culoarea roșie [Fig. O2]	Pompa nu este conectată.	→ Racordați pompa la programatorul de udare.
Afișajul de control  de pe programatorul de udare clipește la fiecare secundă în culoare roșie [Fig. O2]	Pompa este blocată (supracurent).	→ Adresați-vă service-ului GARDENA.
Afișajul de control  de pe programatorul de udare clipește la fiecare jumătate de secundă în culoare roșie [Fig. O2]	Rezervorul este gol (siguranța de mers în gol).	→ Umpleți rezervorul cu apă.



NOTĂ:

În caz de alte defecțiuni adresați-vă centrului de service GARDENA. Reparațiile vor fi efectuate în exclusivitate de centrele de service GARDENA și de dealeri autorizați de GARDENA.

8. DATE TEHNICE

Pompă	Unitate	Valoare (art. 1275-00.510.00)
Putere nominală	W	24
Cantitatea max. transportată	l/h	180
Presiunea max.	bar	1
Înălțimea max. de transport	m	10
Adâncimea max. de submersie	m	1,5
Temperatură de mediu maximă	°C	35
Nivel de apă min. la punerea în funcțiune (aprox.)	mm	15
Greutate	g	216

<i>Programator de udare</i>	Unitate	Valoare (art. 1407-00.520.00)
Tensiunea de rețea	V (AC)	220 – 240
Frecvența de rețea	Hz	50
Putere nominală	W	40
Tensiune de ieșire	V (DC)	14
Curent maxim de ieșire	A	2

9. ACCESORII/PIESE DE SCHIMB

Conductă de alimentare GARDENA	Conducta de alimentare (15 m 4,6 mm) pentru realizarea instalației.	art. 1350
Picurător în linie GARDENA	Picurătoare în linie (10 buc.) pentru extinderea instalației (max. 40 buc.).	art. 13317
Suport conductă GARDENA	Suport conductă (10 buc., 4,6 mm) pentru extinderea instalației.	art. 13218

10. SERVICE/GARANȚIE

Service:

Informațiile de contact actuale pentru departamentul nostru de service sunt disponibile online la: www.gardena.com/contact

Garanție:

Garanția producătorului este supusă condițiilor de garanție și este disponibilă la: www.gardena.com/warranty

11. ELIMINARE CA DEȘEU

Eliminarea produsului la deșeurile:



Simbolul de mai jos înseamnă că produsul nu este deșeu casnic. Reciclați-l prin sistemul local de colectare pentru echipamente electrice și electronice.

Astfel contribuiți la gestionarea corectă a deșeurilor la sfârșitul duratei de viață. Contactați autoritățile locale, serviciile pentru deșeurile menajere, distribuitorul sau vânzătorul GARDENA pentru informații. Eliminarea incorectă a deșeurilor poate avea efecte negative asupra mediului și sănătății oamenilor, din cauza posibilei prezențe a substanțelor periculoase.

GARDENA Устройство для балконного полива

1. УКАЗАНИЯ ТЕХНИКИ БЕЗОПАСНОСТИ	122
2. КОМПЛЕКТ ПОСТАВКИ	123
3. УСТАНОВКА	123
4. ЭКСПЛУАТАЦИЯ	124
5. ТЕХНИЧЕСКОЕ ОБСЛУЖИВАНИЕ	125
6. ХРАНЕНИЕ	125
7. УСТРАНЕНИЕ НЕИСПРАВНОСТЕЙ	126
8. ТЕХНИЧЕСКИЕ ДАННЫЕ	126
9. ПРИНАДЛЕЖНОСТИ/ЗАПАСНЫЕ ЧАСТИ	127
10. СЕРВИС/ГАРАНТИЯ	127
11. УТИЛИЗАЦИЯ	127

Перевод оригинальных инструкций.



Данное изделие может использоваться детьми возрастом от 8 лет и лицами с ограниченными физическими, сенсорными или умственными способностями или с недостаточным опытом и знаниями, если они будут работать под надзором, им будет разъяснен порядок безопасной работы с устройством и свя-

занные с этим опасности. Не допускается игра детей с изделием. Детям не разрешается выполнять чистку и обслуживание устройства без надзора взрослых. Мы не рекомендуем пользоваться изделием детям младше 16 лет.

Применение в соответствии с назначением:

GARDENA Устройство для балконного полива предназначен для полностью автоматического полива горшечных растений, независимого от водопроводной сети.

Насос полностью погружной (водонепроницаемое исполнение). (Макс. глубина погружения, см. 8. ТЕХНИЧЕСКИЕ ДАННЫЕ).

Данное изделие не предназначено для использования в бассейнах.

Изделие не предназначено для продолжительной работы.

ОПАСНО! Не разрешается откачивать соленую воду, сточные воды, едкие, легко воспламеняемые или взрывоопасные материалы (напр., бензин, керосин, растворители на базе азота), масла, котельное топливо и продукты питания.

1. УКАЗАНИЯ ТЕХНИКИ БЕЗОПАСНОСТИ

ВАЖНО!

Пожалуйста, внимательно прочитайте эту инструкцию по использованию и сохраните ее для чтения в дальнейшем.

Символы на изделии:



Прочитайте инструкцию по эксплуатации.

Общие указания по технике безопасности

Электрическая безопасность



ОПАСНО! Поражение электротоком!
Угроза травмирования из-за поражения электротоком.

Питание изделия должно производиться через устройство защитного отключения (УДТ) с номинальным током срабатывания не выше 30 мА.

Безопасность эксплуатации

Температура воды не должна превышать 35 °С.

Не разрешается пользоваться насосом, если кто-либо стоит в воде.

Вытекшая смазка может загрязнить перекачиваемую жидкость.

Защитный выключатель

Защита от работы всухую: Если вода не перекачивается (ток ниже номинального), насос автоматически выключается.

→ Долейте воду в резервуар.

Защита от блокировки: При блокировке мотора (ток перегрузки) насос автоматически выключается.

→ Обратитесь в GARDENA сервисный центр.

Дополнительные указания по технике безопасности

Электрическая безопасность



ОПАСНО! Остановка сердца!

Это изделие создает во время работы электромагнитное поле. В определенных обстоятельствах это поле может повлиять на функционирование активных или пассивных медицинских

имплантатов. Во избежание опасности возникновения ситуаций, которые могут привести к тяжелым или смертельным травмам, лица, пользующиеся медицинскими имплантатами, перед использованием этого изделия должны проконсультироваться со своим врачом и изготовителем имплантата.



ОПАСНО! Поражение электротоком!

Опасность травмирования электротоком при подключении насоса непосредственно к электросети.

→ Подключайте насос только с помощью прилагаемого блока управления поливом.

Перед употреблением проверьте корпус блока управления поливом на отсутствие повреждений. Не пользуйтесь поврежденным блоком управления поливом.

Регулярно проверяйте состояние кабеля подключения.

Перед использованием всегда проводить визуальный осмотр насоса.

Неисправный насос использоваться не должен.

При обнаружении повреждений проверяйте насос только в сервисном центре GARDENA.

Поврежденные соединительные кабели насоса могут быть заменены только в GARDENA сервисном центре.

Перед любыми работами на устройстве для балконного полива вынимайте блок управления поливом из розетки.

Насос разрешается эксплуатировать исключительно при защитном низком напряжении 14 В в комбинации с блоком управления поливом для насоса GARDENA.

Бережь от дождя. Используйте блок управления поливом только в защищенном от дождя месте.

Личная безопасность



ОПАСНО! Опасность задохнуться!

Мелкие детали могут быть легко проглочены. Из-за полиэтиленового пакета для маленьких детей существует опасность задохнуться. Во время монтажа не подпускайте близко маленьких детей.

Используйте исключительно оригинальные детали GARDENA, в противном случае эксплуатационная надежность системы полива не может быть гарантирована.

Насос не должен работать всухую.

Соблюдайте минимальный уровень воды согласно техническим характеристикам.

Не работайте с изделием, будучи в состоянии усталости, а также под влиянием наркотиков, алкоголя или медикаментов. Малейшая неосторожность в процессе работы может привести к тяжелым травмам.

Насос можно разбирать только до поставляемого состояния (единственное исключение: опорная стойка).

2. КОМПЛЕКТ ПОСТАВКИ

[Рис. D1]:

- ① 1 х блок управления поливом для насоса с 14 выбираемыми программами полива
- ② 1 х погружной насос (рабочее напряжение 14 В)
- ③ 10 м подающего шланга \varnothing 4,6 мм (3/16")
- ④ 15 х фиксатор для шланга \varnothing 4,6 мм (3/16")

- ⑤ 25 х рядные капельницы по 2 л/ч
- ⑥ 3 х зажимные гильзы
- ⑦ 2 х заглушки (для подключения насоса)
- ⑧ 1 х игла для прочистки
- ⑨ 3 х заглушки (для подающего шланга)

3. УСТАНОВКА



ОПАСНО! Опасность получения травмы!

Опасность получения травм при непреднамеренном запуске изделия.

→ Отсоединяйте изделие от сети, прежде чем начинать его установку.

Определение объема воды и размера бака:

Система полива горшечных растений позволяет поливать до 25 растений (при использовании одной рядной капельницы на горшок) на макс. длине в 10 м.

Используя принадлежности из системы микрокапельного полива GARDENA (подающий шланг, фиксаторы для шлангов и рядные капельницы)

к насосу можно подключать максимум 40 рядных капельниц. При этом необходимо подключить подающие шланги ко всем 3 штуцерам насоса.

Пример расчета:

- У вас есть **8 растений** (например, распределенные по 2 цветочным горшкам) и каждое растение должно получать воду от **одной рядной капельницы**.
- Каждое растение должно получать **один раз в день 0,1 л воды**.
- Воды должно хватить на **10 суток**.

8 (рядных капельниц) х 0,1 л х 10 (суток) = 8 л

→ Вам требуется емкость объемом более 8 литров (так как за 10 суток некоторое количество воды испарится).

Соответствующую программу полива вы можете выбрать из таблицы программ (см. 4. ЭКСПЛУАТАЦИЯ).



ВНИМАНИЕ!

Если необходимый объем бака превышает 100 литров, необходимо учесть максимальную нагрузку, которую выдерживает ваш балкон (согласно DIN 1055).

Подключение подающих шлангов к насосу [Рис. 11/12]:

У насоса имеется 3 штуцера ⑩ для подающих шлангов ③.

1. Надвиньте зажимную гильзу ⑥ на подающий шланг ③.
2. Наденьте подающий шланг ③ на одно из трех штуцеров ⑩.
3. Навинтите зажимную гильзу ⑥ на штуцер ⑩.
4. Навинтите заглушки ⑦ на неиспользуемые выходы ⑩.

Подключение рядных капельниц к подающим шлангам [Рис. 13]:



ВНИМАНИЕ!

Первая рядная капельница должна устанавливаться прямо над поверхностью воды в баке (см. Рис. 02). Она служит для вентиляции системы и предотвращает возможное истечение воды после отключения установки, особенно через рядные капельницы, установленные ниже зеркала воды.

1. Обрежьте подающий шланг ③ перпендикулярно в месте установки рядной капельницы ⑤.
2. Надвиньте подающий шланг ③ до упора на штуцер рядной капельницы ⑤.
3. Надвиньте другой конец подающего шланга ③ до упора на штуцер другой рядной капельницы ⑤.
4. Повторяйте шаги 1...3, пока не подключите все рядные капельницы ⑤.
5. Надвиньте на свободный штуцер последней рядной капельницы ⑤ заглушку ⑨.

Установка фиксаторов для шланга [Рис. 02]:

Мы рекомендуем устанавливать по 3 фиксатора на каждый цветочный горшок длиной 1 м.

1. Воткните фиксаторы для шланга ④ в землю в нужных местах цветочного горшка.
2. Зажмите подающий шланг ③ в фиксаторах для шланга ④.

4. ЭКСПЛУАТАЦИЯ



ОПАСНО! Опасность получения травмы!

Опасность получения травм при непреднамеренном запуске изделия.

→ Перед заполнением бака отсоедините изделие от сети.

Программы полива [Рис. 01]:

Программы полива можно настраивать с помощью поворотного переключателя ⑪ на блоке управления поливом. Поливы заданной длительности повторяются с установленной частотой полива.

Указание:

Рядная капельница может выдавать ок. 2 литров в час.

Таблица программ

Положение поворотного переключателя	Частота полива и длительность полива	Литров в день и капельниц/выход ок.
OFF	Без полива	
	Однократный полив 3 минуты	0,1 л
4 h 6 min	Каждые 4 часа по 6 минут	1,2 л
6 h 6 min	Каждые 6 часов по 6 минут	0,8 л
8 h 1 min	Каждые 8 часов по 1 минуте	0,1 л
8 h 3 min	Каждые 8 часов по 3 минуты	0,3 л
8 h 6 min	Каждые 8 часов по 6 минут	0,6 л
12 h 1 min	Каждые 12 часов по 1 минуте	0,07 л
12 h 3 min	Каждые 12 часов по 3 минуты	0,2 л
12 h 6 min	Каждые 12 часов по 6 минут	0,4 л

24 h 1 min	Каждый день по 1 минуте	0,03 л
24 h 3 min	Каждый день по 3 минуты	0,1 л
24 h 6 min	Каждый день по 6 минут	0,2 л
48 h 3 min	Каждый 2-й день по 3 минуты	0,05 л
48 h 6 min	Каждый 2-й день по 6 минут	0,1 л
72 h 6 min	Каждый 3-й день по 6 минут	0,07 л

Начало полива [Рис. O1/O2]:



ВНИМАНИЕ!

При работе всухую возможно повреждение насоса.

→ Убедитесь, что в бак залито достаточно воды.

1. Залейте в бак заранее рассчитанное количество воды (убедитесь, что бак стоит надежно).
2. Установите насос в заполненный водой бак (убедитесь, что насос ровно стоит на дне бака).
3. Поверните поворотный переключатель ⑩ в положение ВЫКЛ (OFF).

4. Подключите насос ② к блоку управления поливом ①.
5. Вставьте блок управления поливом ① в розетку.
6. Выберите поворотным переключателем ⑩ требуемую программу полива. Полив запускается и контрольный индикатор ⑥ загорается зеленым светом.
7. Во время первого полива проконтролируйте герметичность всех соединений.

Если необходимо изменить программу полива и время запуска, сначала переведите поворотный переключатель ⑩ в положение **OFF** (Выключено).

Примечание. Светодиодные индикаторы работают, только когда насос включен.

5. ТЕХНИЧЕСКОЕ ОБСЛУЖИВАНИЕ



ОПАСНО! Опасность получения травмы!

Опасность получения травм при непреднамеренном запуске изделия.

→ Прежде чем начать техническое обслуживание изделия, отсоедините его от сети.

Чистка насоса:



ОПАСНО! Опасность получения травмы!

Опасность травмирования и риск повреждения изделия.

- Не разрешается очищать изделие под струей воды (в особенности под высоким давлением).
- Не производите чистку с помощью химикатов, в том числе бензина или растворителей. Некоторые вещества могут разрушить важные пластмассовые детали.

→ Очистите насос посредством влажной ткани.

Очистка фильтра [Рис. M1]:

Для обеспечения длительной безотказной эксплуатации необходимо регулярно очищать фильтр ⑭.

1. Вдавите оба фиксатора ⑫ и снимите опорную стойку ⑬ вниз.
2. Промойте фильтр ⑭ и опорную стойку ⑬ под проточной водой.
3. Установите все части на место в обратном порядке. Убедитесь, что оба фиксатора ⑫ правильно зафиксировались.

Насос нельзя эксплуатировать без фильтра ⑭.

Чистка блока управления поливом:

Прежде чем подключить блок управления поливом, обеспечьте постоянную чистоту и сухость поверхности и контактов блока управления поливом.

Не пользуйтесь проточной водой.

→ Очищайте контакты и пластмассовые детали мягкой сухой салфеткой.

6. ХРАНЕНИЕ

Вывод из эксплуатации:

Изделие необходимо хранить в недоступном для детей месте.

1. Выньте блок управления поливом из розетки.
2. Очистите насос и блок управления поливом (см. 5. ТЕХНИЧЕСКОЕ ОБСЛУЖИВАНИЕ).
3. Храните насос и блок управления поливом в сухом, закрытом и отапливаемом месте.

7. УСТРАНЕНИЕ НЕИСПРАВНОСТЕЙ



ОПАСНО! Опасность получения травмы!

Опасность получения травм при непреднамеренном запуске изделия.

→ Отсоедините изделие от сети, прежде чем приступить к устранению ошибок.

Проблема	Возможная причина	Устранение
Система полива продолжает работать после выключения насоса	Рядные капельницы располагаются ниже зеркала воды.	→ Установите первую рядную капельницу над поверхностью воды.
Насос работает, но производительность внезапно снижается	Засорилась опорная стойка/фильтр.	→ Очистите опорную стойку/фильтр.
Контрольный индикатор  на блоке управления поливом не светится [Рис. O2]	Блок управления поливом не вставлен.	→ Вставьте блок управления поливом.
	Полив приостановлен.	→ Дождитесь, когда насос снова запустится.
Контрольный индикатор  на блоке управления поливом светится красным светом [Рис. O2]	Насос не подключен.	→ Подключите насос к блоку управления поливом.
Контрольный индикатор  на блоке управления поливом ежесекундно мигает красным светом [Рис. O2]	Насос заблокирован (ток перегрузки).	→ Обратитесь в GARDENA сервисный центр.
Контрольный индикатор  на блоке управления поливом каждые полсекунды мигает красным светом [Рис. O2]	Бак пуст (защита от работы всухую).	→ Заполните бак водой.



УКАЗАНИЕ: в случае других неисправностей, пожалуйста, обращайтесь в свой GARDENA сервисный центр. Ремонт разрешается производить только в GARDENA сервисных центрах, а также у дилеров, авторизованных в GARDENA.

8. ТЕХНИЧЕСКИЕ ДАННЫЕ

Насос	Ед.изм.	Значение (арт. 1275-00.510.00)
Номинальная мощность	Вт	24
Макс. производительность	л/ч	180
Макс. давление	бар	1
Макс. высота нагнетания	м	10
Макс. глубина погружения	м	1,5
Макс. температура перекачиваемой жидкости	°C	35
Мин. уровень воды при вводе в действие (примерно)	мм	15
Вес	г	216

Блок управления поливом	Ед.изм.	Значение (арт. 1407-00.520.00)
Напряжение	В (пер.)	220 – 240
Частота сети	Гц	50
Номинальная мощность	Вт	40
Выходное напряжение	В (пост.)	14
Макс. выходной ток	А	2

9. ПРИНАДЛЕЖНОСТИ/ЗАПАСНЫЕ ЧАСТИ

Подающий шланг GARDENA	Подающий шланг (15 м, 4,6 мм) для расширения системы полива.	арт. 1350
Рядная капельница GARDENA	Рядные капельницы (10 шт) для расширения установки (макс. 40 шт).	арт. 13317
Фиксатор для шланга GARDENA	Фиксаторы для шланга (10 шт, 4,6 мм) для расширения установки.	арт. 13218

10. СЕРВИС/ГАРАНТИЯ

Сервис:

Актуальные контактные данные наших сервисных центров доступны по адресу:
www.gardena.com/contact

Гарантия:

Гарантия производителя предоставляется в соответствии с условиями, приведенными на сайте:
www.gardena.com/warranty

11. УТИЛИЗАЦИЯ

Утилизация изделия:



Этот символ указывает на то, что данное изделие не подлежит утилизации в качестве бытовых отходов. Изделие необходимо передать в местный центр сбора и переработки электрического и электронного оборудования.

Таким образом будет обеспечено надлежащее обращение с отходами по окончании срока службы. Для получения информации обратитесь в местные органы власти, местные службы по утилизации отходов, к дилеру или в сервисный центр GARDENA. Из-за потенциального наличия опасных веществ неправильная утилизация может нанести вред окружающей среде и здоровью людей.

GARDENA Balkónové zavlažovanie

1. BEZPEČNOSTNÉ UPOZORNENIA	128
2. OBSAH BALENIA	129
3. INŠTALÁCIA	129
4. OBSLUHA	130
5. ÚDRŽBA	131
6. SKLADOVANIE	131
7. ODSTRÁNENIE PORÚCH	132
8. TECHNICKÉ ÚDAJE	132
9. PRÍSLUŠENSTVO/NÁHRADNÉ DIELY	133
10. SERVIS/ZÁRUKA	133
11. LIKVIDÁCIA	133

z toho vyplývajúce nebezpečenstvá. Deti sa s výrobkom nesmú hrať. Deti nesmú vykonávať čistenie a bežnú údržbu bez dohľadu. Obsluhu tohto výrobku odporúčame zveriť mladistvým až od veku 16 rokov.

Preklad originálneho návodu na obsluhu.



Tento výrobok môžu používať deti staršie ako 8 rokov, ako aj osoby so zníženými fyzickými, zmyslovými alebo mentálnymi schopnosťami alebo nedostatkom skúseností a vedomostí, ak sú pod dohľadom alebo boli o bezpečnom používaní zariadenia poučené a pochopili

Určené použitie:

GARDENA Balkónové zavlažovanie je určené pre plnoautomatické zavlažovanie debničiek na kvety nezávisle od vodnej siete.

Čerpadlo môže pracovať úplne ponorené vo vode (je vodotesne zapuzdrené) a do čerpaného média ho je možné ponoriť (max. hĺbka ponoru, pozri 8. TECHNICKÉ ÚDAJE).

Výrobok nie je určený na používanie v bazénoch.

Výrobok nie je určený na nepretržitú prevádzku.

NEBEZPEČENSTVO! Čerpadlo nie je určené na čerpanie slanej vody, znečistenej vody, leptavých, ľahko horľavých alebo výbušných látok (napr. benzín, petrolej, nitroroztoky), tukov, vykurovacích olejov a potravín.

1. BEZPEČNOSTNÉ UPOZORNENIA

DÔLEŽITÉ!

Prečítajte si starostlivo návod na obsluhu a uschovajte ho pre ďalšie použitie.

Symboly na výrobku:



Prečítajte si návod na obsluhu.

Všeobecné bezpečnostné upozornenia

Elektrická bezpečnosť



NEBEZPEČENSTVO!
Zásah elektrickým prúdom!

Nebezpečenstvo zranenia zásahom elektrického prúdu.

Napájanie výrobku elektrickým prúdom musí byť vybavené prúdovým chráničom (RCD) s menovitým spúšťacím prúdom minimálne 30 mA.

Bezpečná prevádzka

Teplota vody nesmie prekročiť hodnotu 35 °C.

Čerpadlo sa nesmie používať, pokiaľ sa vo vode nachádzajú osoby.

Čerpaná kvapalina sa môže unikajúcim mazacím prostriedkom znečistiť.

Ochranný vypínač

Poistka proti chodu nasucho: keď sa nečerpá voda (nedostatočný prúd), čerpadlo sa automaticky vypne
→ Doplňte nádrž vodou.

Ochrana pri zablokovaní: keď motor blokuje (nadprúd), čerpadlo sa automaticky vypne.

→ Obráťte sa na Servis GARDENA.

Dodatočné bezpečnostné upozornenia

Elektrická bezpečnosť



NEBEZPEČENSTVO! Zástava srdca!

Tento výrobok vytvára počas prevádzky elektromagnetické pole. Toto pole môže mať za určitých podmienok vplyv na činnosť aktívnych alebo pasívnych medicínskych implantátov. Aby sa eliminovali nebezpečné situácie, ktoré by mohli viesť k ťažkým alebo smrteľným zraneniam, mali by osoby s medicínskym implantátom použitie tohto výrobku konzultovať so svojim lekárom alebo s výrobcom implantátu.



NEBEZPEČENSTVO! Zásah elektrickým prúdom!

Nebezpečenstvo zranenia v dôsledku zásahu elektrickým prúdom, keď sa čerpadlo pripojí priamo k elektrickej sieti.

→ Čerpadlo pripájajte iba prostredníctvom príložného riadenia zavlažovania.

Pred použitím skontrolujte kryt riadenia zavlažovania, či nie je poškodený. Nepoužívajte poškodené riadenie zavlažovania.

Prípojnú vedenie kontrolujte pravidelne.

Pred použitím vždy vizuálne skontrolujte čerpadlo.

Poškodené čerpadlo nikdy nepoužívajte. Čerpadlo v prípade poškodenia bezpodmienečne nechajte skontrolovať v servise firmy GARDENA

Poškodený spojovací kábel čerpadla smie vymieňať iba servis GARDENA.

Pri všetkých prácach na balkónovom zavlažovaní vytiahnite riadenie zavlažovania zo zásuvky.

Čerpadlo sa smie prevádzkovať výhradne so 14 V ochranným nízkym napätím v spojení s GARDENA riadením zavlažovania pre čerpadlo.

Chráňte pred dažďom. Riadenie zavlažovania používajte iba v oblasti chránenej pred dažďom.

Osobná bezpečnosť



NEBEZPEČENSTVO! Nebezpečenstvo zadusenía!

Menšie diely je možné ľahko prehltnúť. Obaly z umelých hmôt predstavujú pre malé deti nebezpečenstvo zadusenía. Pri montáži držte malé deti v dostatočnej vzdialenosti.

Používajte výhradne originálne diely GARDENA, pretože ináč nemôže byť zaručená správna funkčnosť zariadenia. Čerpadlo nesmie bežať nasucho.

Dodržiavajte minimálnu hladinu vody podľa Technických údajov.

Nepoužívajte výrobok, ak ste unavení alebo pod vplyvom drog, alkoholu alebo liekov. Chvilka nepozornosti počas prevádzky môže mať za následok ťažké poranenia.

Neotvárajte čerpadlo ďalej než do stavu pri dodaní (jediná výnimka: podstavec).

2. OBSAH BALENIA

[Obr. D1]:

- ① 1 x riadenie zavlažovania pre čerpadlo s 14 voliteľnými programami zavlažovania
- ② 1 x ponomé čerpadlo (14 V prevádzkové napätie)
- ③ 10 m rozdeľovacie potrubie \varnothing 4,6 mm (3/16")
- ④ 15 x držiak rúrky \varnothing 4,6 mm (3/16")

- ⑤ 25 x radový kvapkač po 2 l/h
- ⑥ 3 x upevňovacie puzdrá
- ⑦ 2 x uzávery (pre prípojku vody čerpadla)
- ⑧ 1 x čistiaca ihla
- ⑨ 3 x uzávery (pre rozdeľovacie potrubie)

3. INŠTALÁCIA



NEBEZPEČENSTVO! Ublíženie na zdraví! Nebezpečenstvo zranenia v prípade, že výrobok náhodne naštartuje.

→ Pred inštaláciou výrobku odpojte výrobok od siete.

Určenie množstva vody a veľkosti nádrže:

Zavlažovanie debničky na kvety umožňuje zavlažovanie až 25 rastlín (pri použití jedného radového kvapkača na rastlinu) na max. dĺžku 10 m.

S príslušenstvom z **GARDENA systému Micro-Dríp** (rozdeľovacie potrubie, držiak rúrky a radový kvapkač) sa smie k čerpadlu pripojiť max. 40 radových kvapkačov. Rozdeľovacie potrubia sa pritom musia rozdeliť na všetky 3 prípojky čerpadla.

Príklad výpočtu:

- Máte **8 rastlín** (napr. rozdelené na 2 debničky na kvety) a každá rastlina sa má zavlažovať **jedným radovým kvapkačom**.
- Každá rastlina sa má zavlažovať **raz denne s 0,1 litrom**.
- Množstvo vody má vystačiť na **10 dní**.

8 (radových kvapkačov) x 0,1 litra x 10 (dni) = 8 litrov

→ Potrebujete nádrž s objemom nie viac ako 8 litrov (lebo za 10 dní sa z nádrže aj trochu vody odparí).

Príslušný program zavlažovania nájdete v tabuľke programov (pozri 4. OBSLUHA).



POZOR!

Ak má potrebná nádrž viac ako 100 litrov, musíte zohľadniť max. hmotnostné zaťaženie vášho balkónu (podľa DIN 1055).

Pripojenie rozdeľovacích potrubí k čerpadlu [Obr. 11/12]:

Čerpadlo má 3 prípojky ⑩ pre rozdeľovacie potrubia ③.

1. Nasuňte upevňovacie puzdro ⑥ na rozdeľovacie potrubie ③.
2. Nasuňte rozdeľovacie potrubie ③ na jednu z troch prípojok ⑩.
3. Naskrutkujte upevňovacie puzdro ⑥ na prípojku ⑩.
4. Naskrutkujte uzávery ⑦ na nepoužité prípojky ⑩.

Pripojenie radových kvapkačov k rozdeľovacím potrubiam [Obr. 13]:



POZOR!

Prvý radový kvapkač by sa mal vždy namontovať priamo nad vodnú hladinu v nádrži (pozri obr. O2). Služi na prevzdušňovanie zariadenia a zabraňuje prípadnému dotekaniu vody po vypnutí zariadenia, predovšetkým pri radových kvapkačoch, ktoré sú namontované pod vodnou hladinou.

1. Odstrihnite rozdeľovacie potrubie ③ kolmo na mieste inštalácie radového kvapkača ⑤.
2. Nasuňte rozdeľovacie potrubie ③ až na doraz na prípojku radového kvapkača ⑤.
3. Nasuňte druhý koniec rozdeľovacieho potrubia ③ až na doraz na druhú prípojku radového kvapkača ⑤.
4. Opakujte kroky 1 až 3, kým nepripojíte všetky radové kvapkače ⑤.
5. Nasuňte uzáver ⑧ na voľnú prípojku posledného radového kvapkača ⑤.

Montáž držiaka rúrky [Obr. O2]:

Na debničku na kvety s dĺžkou 1 m odporúčame montáž 3 držiakov rúrky.

1. Zasuňte držiak rúrky ④ v požadovaných miestach do pôdy debničky na kvety.
2. Upnite rozdeľovacie potrubie ③ do držiaka rúrky ④.

4. OBSLUHA



NEBEZPEČENSTVO! Ublíženie na zdraví!
Nebezpečenstvo zranenia v prípade, že výrobok náhodne naštartuje.

→ Pred naplnením nádrže odpojte výrobok od siete.

Programy zavlažovania [Obr. O1]:

Programy zavlažovania je možné nastaviť pomocou otočného spínača ⑪ na riadení zavlažovania. Dĺžka zavlažovania sa vždy zopakuje podľa nastavenej frekvencie zavlažovania.

Upozornenie:

Radový kvapkač má intenzitu závlahy cca 2 litre za hodinu.

Tabuľka programov

Poloha otočného spínača	Frekvencia zavlažovania a dĺžka zavlažovania	Litre za deň a kvapkač / výstup cca
OFF	Žiadne zavlažovanie	
	Jednorazové zavlažovanie na 3 minúty	0,1 l
4 h 6 min	Každé 4 hodiny na 6 minút	1,2 l
6 h 6 min	Každých 6 hodín na 6 minút	0,8 l
8 h 1 min	Každých 8 hodín na 1 minútu	0,1 l
8 h 3 min	Každých 8 hodín na 3 minúty	0,3 l
8 h 6 min	Každých 8 hodín na 6 minút	0,6 l
12 h 1 min	Každých 12 hodín na 1 minútu	0,07 l
12 h 3 min	Každých 12 hodín na 3 minúty	0,2 l
12 h 6 min	Každých 12 hodín na 6 minút	0,4 l
24 h 1 min	Každý deň na 1 minútu	0,03 l
24 h 3 min	Každý deň na 3 minúty	0,1 l
24 h 6 min	Každý deň na 6 minút	0,2 l
48 h 3 min	Každý 2. deň na 3 minúty	0,05 l
48 h 6 min	Každý 2. deň na 6 minút	0,1 l
72 h 6 min	Každý 3. deň na 6 minút	0,07 l

Spustenie zavlažovania [Obr. O1/O2]:



POZOR!

Poškodenie čerpadla, keď beží nasucho.

→ Zabezpečte, aby bola nádrž vždy dostatočne naplnená vodou.

1. Naplňte nádrž vopred určeným množstvom vody. (Zabezpečte, aby bola nádrž stabilná).
2. Postavte čerpadlo do nádrže naplnenej vodou. (Zabezpečte, aby čerpadlo stálo rovno na dne nádrže).
3. Otočte otočný spínač (11) do polohy **OFF**.
4. Pripojte čerpadlo (2) k riadeniu zavlažovania (1).

5. Zapojte riadenie zavlažovania (1) do zásuvky.
6. Otočte otočný spínač (11) na požadovaný program zavlažovania.
Spustí sa zavlažovanie a kontrolný indikátor (15) svieti nazeleno.
7. Počas prvého zavlažovania skontrolujte tesnosť všetkých spojov.

Ak chcete zmeniť zavlažovací program a čas spustenia, otočný spínač (11) sa musí najprv **VYPNÚŤ**.

Poznámka: LED kontrolky sú aktívne len vtedy, keď je čerpadlo v prevádzke.

5. ÚDRŽBA



NEBEZPEČENSTVO! Ublíženie na zdraví!

Nebezpečenstvo zranenia v prípade, že výrobok náhodne naštartuje.

→ Pred vykonaním údržby na výrobku ho odpojte od siete.

Čistenie čerpadla:



NEBEZPEČENSTVO! Ublíženie na zdraví!

Nebezpečenstvo zranenia a riziko poškodenia výrobku.

- Výrobok nikdy nečistite prúdom vody (obzvlášť nie pod vysokým tlakom).
- Na čistenie nepoužívajte chemikálie, vrátane benzínu alebo riedidiel. Niektoré z nich môžu poškodiť dôležité plastové diely.

→ Vychistite čerpadlo vlhkou handričkou.

Čistenie filtra [Obr. M1]:

Pre zabezpečenie trvalej a bezproblémovej prevádzky by sa mal filter (14) v pravidelných intervaloch čistiť.

1. Stlačte obidve aretácie (12) a siahnite podstavec (13) nadol.
2. Vychistite filter (14) a podstavec (13) pod tečúcou vodou.
3. Namontujte späť všetky diely v opačnom poradí. Uistite sa, že obidve aretácie (12) sú správne zapadnuté.

Čerpadlo sa nesmie prevádzkovať bez filtra (14).

Čistenie riadenia zavlažovania:

Zabezpečte, aby boli povrch a kontakty riadenia zavlažovania vždy čisté a suché. Až potom pripojte riadenie zavlažovania.

Nepoužívajte tečúcu vodu.

→ Kontakty a plastové diely očistite mäkkou a suchou handričkou.

6. SKLADOVANIE

Odstavenie z prevádzky:

Výrobok musí byť skladovaný na mieste, ktoré je neprístupné deťom.

1. Odpojte riadenie zavlažovania.
2. Vychistite čerpadlo a riadenie zavlažovania (pozri 5. Údržba).
3. Skladujte čerpadlo a riadenie zavlažovania na suchom, uzavretom mieste zabezpečenom proti mrazu.

7. ODSTRÁNENIE PORÚCH



NEBEZPEČENSTVO! Ublíženie na zdraví!

Nebezpečenstvo zranenia v prípade, že výrobok náhodne naštartuje.

→ Pred odstránením chyby výrobku ho odpojte od siete.

Problém	Možná príčina	Odstránenie
Zariadenie po vypnutí čerpadla dobieha	Radové kvapkače ležia pod vodnou hladinou.	→ Namontujte prvý radový kvapkač nad vodnú hladinu.
Čerpadlo beží, ale čerpací výkon náhle poklesne	Podstavec/filter je upchatý.	→ Vyčistite podstavec/filter.
Kontrolný indikátor (C) na riadení zavlažovania nesvieti [Obr. O2]	Riadenie zavlažovania nie je zapojené.	→ Zapojte riadenie zavlažovania.
	Pozastavenie zavlažovania.	→ Počkajte, kým sa čerpadlo znova nespustí.
Kontrolný indikátor (C) na riadení zavlažovania svieti načerveno [Obr. O2]	Čerpadlo nie je pripojené.	→ Pripojte čerpadlo k riadeniu zavlažovania.
Kontrolný indikátor (C) na riadení zavlažovania bliká každú sekundu načerveno [Obr. O2]	Čerpadlo je blokové (nadprúd).	→ Obráťte sa na servis GARDENA.
Kontrolný indikátor (C) na riadení zavlažovania bliká každú pol sekundu načerveno [Obr. O2]	Nádrž je prázdna (poistka proti chodu nasucho).	→ Naplňte nádrž vodou.



UPOZORNENIE: Pri iných poruchách sa obráťte na servisné stredisko GARDENA.

Opravy môžu vykonávať len servisné strediská GARDENA alebo predajcovia, ktorí sú certifikovaní výrobcom GARDENA.

8. TECHNICKÉ ÚDAJE

Čerpadlo	Jednotka	Hodnota (č.v. 1275-00.510.00)
Menovitý výkon	W	24
Max. čerpace množstvo	l/h	180
Max. tlak	bar	1
Max. čerpacia výška	m	10
Max. hĺbka ponoru	m	1,5
Max. teplota čerpaného média	°C	35
Min. hladina vody pri uvedení do prevádzky (cca)	mm	15
Hmotnosť	g	216

<i>Riadenie zavlažovania</i>	Jednotka	Hodnota (č.v. 1407-00.520.00)
Sieťové napätie	V (AC)	220 – 240
Sieťová frekvencia	Hz	50
Menovitý výkon	W	40
Výstupné napätie	V (DC)	14
Max. výstupný prúd	A	2

9. PRÍSLUŠENSTVO/NÁHRADNÉ DIELY

GARDENA Rozdeľovacie potrubie	Rozdeľovacie potrubie (15 m, 4,6 mm) na rozšírenie zariadenia.	č.v. 1350
GARDENA Radový kvapkač	Radový kvapkač (10 ks) na rozšírenie zariadenia (max. 40 ks).	č.v. 13317
GARDENA Držiak rúrky	Držiak rúrky (10 ks, 4,6 mm) na rozšírenie zariadenia.	č.v. 13218

10. SERVIS/ZÁRUKA

Service:

Aktuálne kontaktné informácie nášho servisného oddelenia nájdete na webovej stránke: www.gardena.com/contact

Záruka:

Záruka výrobcu sa riadi záručnými podmienkami, ktoré sú k dispozícii na stránke www.gardena.com/warranty

11. LIKVIDÁCIA

Likvidácia výrobku:



Nižšie uvedený symbol znamená, že výrobok nepatrí do komunálneho odpadu. Výrobok recyklujte prostredníctvom miestneho zberného systému pre elektrické a elektronické zariadenia.

Prispajte tým k správnej likvidácii výrobku po skončení životnosti. Informácie získate od miestnych úradov, služby na likvidáciu komunálneho odpadu, servisného predajcu alebo predajcu značky GARDENA. Nesprávna likvidácia môže mať potenciálny negatívny vplyv na životné prostredie a zdravie človeka z dôvodu možnej prítomnosti nebezpečných látok.

GARDENA Zalivanje na balkonu

1. VARNOSTNI NAPOTKI	134
2. OBSEG DOBAVE	135
3. NAMESTITEV	135
4. UPORABA	136
5. VZDRŽEVANJE	137
6. SHRANJEVANJE	137
7. ODPRVLJANJE NAPAK	138
8. TEHNIČNI PODATKI	138
9. PRIBOR/NADOMESTNI DELI	139
10. SERVIS/GARANCIJA	139
11. ODSTRANITEV	139

Prevod izvirnih navodil.



Otroci od 8 let starosti naprej ter osebe z omejenimi fizičnimi, zaznavnimi ali duševnimi sposobnostmi ali s pomanjkljivimi izkušnjami ter znanjem ta izdelek smejo uporabljati le, če jih pri tem nekdo nadzoruje ali so dobili navodila o varni uporabi izdelka in razumejo nevar-

nosti, ki izhajajo iz njene uporabe. Otroci se ne smejo igrati z izdelkom. Otroci ne smejo izvajati čiščenja in vzdrževanja v obsegu za uporabnike, če pri tem niso pod nadzorom. Uporabo izdelka priporočamo šele pri mladostnikih od starosti 16 let naprej.

Predvidena uporaba:

GARDENA Zalivanje na balkonu je predviden za povsem samodejno zalivanje balkonskih rastlin, neodvisno od vodovodnega omrežja.

Črpalke so vodotesne in jih lahko popolnoma potopite v vodo (max. globina potapljanja glejte 8. TEHNIČNI PODATKI).

Izdelek ni namenjen uporabi v bazenih.

Izdelek ni primeren za trajno delovanje.

NEVARNOST! Črpanje jedkih ter lahko vnetljivih ali eksplozivnih tekočin (npr. bencina, petroleja, nitro razredčila), masti, olja in življenskih potrebščin ni dovoljeno.

1. VARNOSTNI NAPOTKI

POMEMBNO!

Skrbno preberite navodila za uporabo in jih shranite za poznejše branje.

Simboli na izdelku:



Preberite navodila za uporabo.

Splošni varnostni napotki

Električna varnost



NEVARNOST! Električni udar!
Nevarnost telesnih poškodb zaradi električnega udara.

Napajanje izdelka z električnim tokom mora potekati s pomočjo FI-stikala (RCD) z nazivnim diferencialnim tokom največ 30 mA.

Varen način delovanja

Temperatura vode ne sme preseči 35 °C.

Črpalke ni dovoljeno uporabljati, če so v vodi osebe. Izstopajoče mazivo lahko onesnaži črpano tekočino.

Zaščitno stikalo

Zaščita pred tekom na suho: ko se voda na črpa (prenizek tok), se črpalka samodejno izklopi.

→ Napolnite posodo z vodo.

Zaščita v primeru blokade: Če motor zablokira (previsok tok), se črpalka samodejno izklopi.

→ Obrnite se na servis GARDENA.

Dodatni varnostni napotki

Električna varnost



NEVARNOST! Zaustavitev delovanja srca!

Ta izdelek med delovanjem povzroči nastanek elektromagnetnega polja. To polje lahko pod določenimi pogoji učinkuje na delovanje aktivnih ali pasivnih medicinskih vsadkov. Da je izključena nevarnost v primerih, ki bi lahko privedli do težkih ali smrtnih telesnih poškodb, naj se osebe z medicinskim vsadkom pred uporabo tega izdelka posvetujejo s svojim zdravnikom in proizvajalcem vsadka.



NEVARNOST! Električni udar!

Nevarnost telesnih poškodb zaradi električnega udara, če črpalko neposredno priključite na električno omrežje.

→ Črpalko priključite samo preko priloženega upravljalnika zalivanja.

Pred uporabo preverite ohišje upravljalnika zalivanja glede poškodb. Ne uporabljajte poškodovanega upravljalnika zalivanja.

Redno preverjajte priključeno električno napeljavo.

Črpalko vedno pregledajte pred vsako uporabo.

Poškodovane črpalke ne smete uporabljati. V primeru poškodbe mora črpalko pregledati GARDENA servis ali pooblaščen električar.

Poškodovane spojne kable črpalke lahko zamenja samo servisna služba GARDENA.

Pri vseh delih na napravi za zalivanje na balkonu upravljalnik zalivanja izvlecite iz vtičnice.

Črpalko je dovoljeno uporabljati izključno z varnostno malo napetostjo 14 V v povezavi z GARDENA upravljalnikom zalivanja za črpalko.

Napravo zaščitite pred dežjem. Uporabljajte upravljalnik zalivanja samo na območju, zaščitenim pred dežjem.

Osebnostna varnost



NEVARNOST! Nevarnost zadušitve!

Manjše dele je mogoče preprosto pogoltiti. Zaradi plastičnih vrečk obstaja nevarnost zadušitve majhnih otrok. Majhni otroci naj se vam med sestavljanjem ne približujejo.

Uporabljajte izključno originalne GARDENA dele, ker sicer zmožnosti delovanja naprave ni mogoče zagotoviti.

Črpalke ne pustite delovati na suho.

Upošteвайте najmanjšo možno gladino vode v skladu s tehničnimi podatki.

Izdelka ne uporabljajte, kadar ste utrujeni ali pod vplivom drog, alkohola ali zdravil. Trenutek nepazljivosti med delovanjem lahko privede do težkih telesnih poškodb.

Črpalke ne odpirajte bolj kot je stanje pri dobavi (edina izjema: podstavek).

2. OBSEG DOBAVE

[Slika D1]:

- ① 1 x upravljalnik zalivanja za črpalko s 14 izbirnimi programi zalivanja
- ② 1 x potopna črpalka (obratovalna napetost 14 V)
- ③ 10-meterska razdelilna cev \varnothing 4,6 mm (3/16")
- ④ 15 x držalo cevi \varnothing 4,6 mm (3/16")

- ⑤ 25 x vrstni kapljalnik po 2 l/h
- ⑥ 3 x vpenjalnih tulcev
- ⑦ 2 x pokrovčka (za vodni priključek črpalke)
- ⑧ 1 x igla za čiščenje
- ⑨ 3 x pokrovčkov (za razdelilno cev)

3. NAMESTITEV



NEVARNOST! Telesne poškodbe!

Nevarnost telesnih poškodb, če bi se izdelek nenamerno zagnal.

→ Ločite izdelek od omrežja, preden ga začnete nameščati.

Določanje količine vode in velikosti posode:

Naprava za zalivanje balkonskih rastlin omogoča zalivanje do 25 rastlin (pri uporabi enega vrstnega kapljalnika na rastlino) na maks. dolžini 10 m.

S priborom iz **GARDENA sistema Micro-Drip** (razdelilna cev, držalo cevi in vrstni kapljalnik) je mogoče na črpalko priključiti maks. 40 vrstnih kapljalnikov. Pri tem je treba razdelilne cevi porazdeliti na vse 3 priključke črpalke.

Primer izračuna:

- Imate **8 rastlin** (npr. v 2 balkonskih koritih) in želite vsako rastlino zalivati z **enim vrstnim kapljalnikom**.
- Vsako rastlino je treba **enkrat dnevno zaliti z 0,1 litra**.
- Količina vode mora zadostovati za **10 dni**.

8 (vrstni kapljalnik) x 0,1 liter x 10 (dni) = 8 litrov

→ Potrebujete posodo s prostornino, malce večjo od 8 litrov (ker v 10 dneh malce vode tudi izhlapi iz posode).

Ustrezen program zalivanja najdete v tabeli programov (glejte pod 4. UPORABA).



POZOR!

Če potrebujete posodo za več kot 100 litrov, morate upoštevati maks. nosilnost vašega balkona (po DIN 1055).

Priključitev razdelilnih cevi na črpalko [slika I1/I2]:

Črpalka ima 3 priključke ⑩ za razdelilne cevi ③.

1. Potisnite vpenjalni tulec ⑥ na razdelilno cev ③.
2. Potisnite razdelilno cev ③ na enega od treh priključkov ⑩.
3. Privijte vpenjalni tulec ④ na priključek ⑩.
4. Privijte pokrovčke ⑦ na nepotrebne priključke ⑩.

Priključitev vrstnih kapljalnikov na razdelilne cevi [slika I3]:



POZOR!

Prvi vrstni kapljalnik je treba namestiti neposredno nad površino vode v posodi (glejte slika O2). Namenjen je prezačevanju naprave in preprečuje morebitno iztekanje vode po izklopu naprave, še posebej pri vrstnih kapljalnikih, ki so namešeni pod gladino vode.

1. Navpično odrežite razdelilno cev ③ na mestu vgradnje vrstnega kapljalnika ⑤.
2. Potisnite razdelilno cev ③ do omejevalnika na priključek vrstnega kapljalnika ⑤.
3. Potisnite drugi konec razdelilne cevi ③ do omejevalnika na drugi priključek vrstnega kapljalnika ⑤.
4. Ponovite korake 1 do 3, dokler niso priključeni vsi vrstni kapljalniki ⑤.
5. Na prosti priključek zadnjega vrstnega kapljalnika ⑤ namestite pokrovček ⑨.

Namestitev držala cevi [slika O2]:

Priporočamo namestitev 3 držal cevi za vsak 1 m dolžine balkonskega korita.

1. Vtaknite držala cevi ④ na zelena mesta v zemljo v balkonskem koritu.
2. Vpnite razdelilno cev ③ v držala cevi ④.

4. UPORABA



NEVARNOST! Telesne poškodbe!

Nevarnost telesnih poškodb, če bi se izdelek nenamerno zagnal.

→ Ločite izdelek od omrežja, preden začnete polniti posodo.

Napotek:

Vrstni kapljalnik lahko odda količino pribl. 2 litrov vode na uro.

Programi zalivanja [slika O1]:

Programe zalivanja lahko nastavite z vrtljivim stikalom ① na upravljalniku zalivanja. Trajanje zalivanja se ponovi v skladu z ustrežno nastavljenjo pogostostjo zalivanja.

Tabela programov

Položaj vrtljivega stikala	Pogostost zalivanja in trajanje zalivanja	Litrov na dan in kapljalnik/izhod pribl.
OFF	Ni zalivanja	
	Enkratno zalivanje 3 minute	0,1 l
4 h 6 min	Vsake 4 ure 6 minut	1,2 l
6 h 6 min	Vsakah 6 ur 6 minut	0,8 l
8 h 1 min	Vsakah 8 ur 1 minuto	0,1 l
8 h 3 min	Vsakah 8 ur 3 minute	0,3 l
8 h 6 min	Vsakah 8 ur 6 minut	0,6 l
12 h 1 min	Vsakah 12 ur 1 minuto	0,07 l
12 h 3 min	Vsakah 12 ur 3 minute	0,2 l
12 h 6 min	Vsakah 12 ur 6 minut	0,4 l
24 h 1 min	Vsak dan 1 minuto	0,03 l
24 h 3 min	Vsak dan 3 minute	0,1 l
24 h 6 min	Vsak dan 6 minut	0,2 l
48 h 3 min	Vsak 2. dan 3 minute	0,05 l
48 h 6 min	Vsak 2. dan 6 minut	0,1 l
72 h 6 min	Vsak 3. dan 6 minut	0,07 l

Zagon zalivanja [slika O1/O2]:



POZOR!

Črpalka se pri delovanju na suho poškoduje.

→ Zagotovite, da je v posodi vedno dovolj vode.

1. Napolnite posodo s predvideno količino vode (in zagotovite, da je posoda varno postavljena).
2. Postavite črpalko v posodo, napolnjeno z vodo (in pri tem zagotovite, da črpalka stoji ravno na dnu posode).
3. Zavrtite vrtljivo stikalo (11) na položaj **OFF**.

4. Priključite črpalko (2) na upravljalnik zalivanja (1).
5. Vtaknite upravljalnik zalivanja (1) v vtičnico.
6. Zavrtite vrtljivo stikalo (11) na zeleni program zalivanja. *Zalivanje se zažene, kontrolni prikaz (16) sveti zeleno.*
7. Med prvim zalivanjem preverite tesnost vseh povezav.

Če želite spremeniti program zalivanja in čas zagona, morate vrtljivo stikalo (11) najprej obrniti v položaj za **IZKLOP**.

Opomba: Indikatorji LED so aktivni samo, ko črpalka deluje.

5. VZDRŽEVANJE



NEVARNOST! Telesne poškodbe!

Nevarnost telesnih poškodb, če bi se izdelek nenamerno zagnal.

→ Ločite izdelek od omrežja, preden ga začnete vzdrževati.

Čiščenje črpalke:



NEVARNOST! Telesne poškodbe!

Nevarnost telesnih poškodb in tveganje poškodbe izdelka.

- Izdelka ne čistite z vodnim curkom (še posebej ne z vodnim curkom pod visokim tlakom).
- Čiščenja ne izvajajte s kemikalijami, vključno z bencinom ali topili. Nekatera lahko uničijo pomembne dele iz umetne snovi.

→ Očistite črpalko z vlažno krpo.

Čiščenje filtra [slika M1]:

Za zagotavljanje dolgotrajnega delovanja brez težav je treba v rednih časovnih presledkih očistiti filter (14).

1. Potisnite oba zaskočna nastavka (12) noter in podstavek (13) povlecite dol in vstran.
2. Očistite filter (14) in podstavek (13) pod tekočo vodo.
3. Vse dele znova namestite v obratnem zaporedju. Preverite, ali sta se zaskočna nastavka (12) pravilno zaskočila.

Črpalke ni dovoljeno uporabljati brez filtra (14).

Čiščenje upravljalnika zalivanja:

Vedno zagotovite, da so površina in kontakti upravljalnika zalivanja čisti in suhi, preden upravljalnik zalivanja priključite.

Ne uporabljajte tekoče vode.

→ Očistite kontakte in dele iz umetne snovi z mehko, suho krpo.

6. SHRANJEVANJE

Konec uporabe:

Izdelek mora biti shranjen zunaj dosega otrok.

1. Iztaknite upravljalnik zalivanja iz vtičnice.
2. Očistite črpalko in upravljalnik zalivanja (glejte 5. VZDRŽEVANJE).
3. Shranite črpalko in upravljalnik zalivanja na suhem, zaprtem mestu brez nevarnosti zmrzali.





7. ODPRAVLJANJE NAPAK



NEVARNOST! Telesne poškodbe!

Nevarnost telesnih poškodb, če bi se izdelek nenamerno zagnal.

→ Ločite izdelek od omrežja, preden začnete odpravljati napake izdelka.

Težava	Mogoč vzrok	Pomoč
Naprava po izklopu črpalke še vedno teče	Vrstni kapljalniki so pod gladino vode.	→ Prvi vrstni kapljalnik namestite nad površino vode.
Črpalka obratuje, a moč črpanja nenadoma pade	Podstavek/ filter je zamašen.	→ Očistite podstavek/ filter.
Kontrolni prikaz  na upravljalniku zalivanja ne sveti [slika O2]	Upravljalnik zalivanja ni vtaknjen v vtičnico. Zaustavitev zalivanja.	→ Vtaknite upravljalnik zalivanja v vtičnico. → Počakajte, da se črpalka znova zažene.
Kontrolni prikaz  na upravljalniku zalivanja sveti rdeče [slika O2]	Črpalka ni priključena.	→ Priključite črpalco na upravljalnik zalivanja.
Kontrolni prikaz  na upravljalniku zalivanja vsako sekundo utripne rdeče [slika O2]	Črpalca je blokirana (previsok tok).	→ Obrnite se na servisno službo GARDENA.
Kontrolni prikaz  na upravljalniku zalivanja vsako polovico sekunde utripne rdeče [slika O2]	Posoda je prazna (zaščita pred delovanjem na suho).	→ Napolnite posodo z vodo.



NAPOTEK: V primeru drugih napak se obrnite na svoje GARDENA servisno središče. Popravila smejo izvajati samo GARDENA servisna središča ter specializirani trgovci, pooblaščen od podjetja GARDENA.

8. TEHNIČNI PODATKI

Črpalca	Enota	Vrednost (art.-št. 1275-00.510.00)
Nazivna moč	W	24
Maks. količina črpanja	l/h	180
Maks. tlak	bar	1
Maks. višina črpanja	m	10
Maks. potopna globina	m	1,5
Maks. temperatura medija	°C	35
Min. gladina vode pri zagonu (pribl.)	mm	15
Teža	g	216

Upravljalnik zalivanja	Enota	Vrednost (art.-št. 1407-00.520.00)
Omrežna napetost	V (AC)	220 – 240
Omrežna frekvenca	Hz	50
Nazivna moč	W	40
Izhodna napetost	V (DC)	14
Najv. izhodni tok	A	2

9. PRIBOR/NADOMESTNI DELI

GARDENA Razdelilna cev	Razdelilna cev (15 m, 4,6 mm) za dodelavo naprave.	art.-št. 1350
GARDENA Vrstni kapljalnik	Vrstni kapljalniki (10 kosov) za dodelavo naprave (maks. 40 kosov).	art.-št. 13317
GARDENA Držalo cevi	Držala cevi (10 kosov, 4,6 mm) za dodelavo naprave.	art.-št. 13218

10. SERVIS/GARANCIJA

Servis:

Trenutne kontaktne informacije za naš servisni oddelek so na voljo na spletni strani: www.gardena.com/contact

Garancija:

Za garancijo proizvajalca veljajo garancijski pogoji, ki so na voljo na naslovu www.gardena.com/warranty

11. ODSTRANITEV

Odlaganje izdelka:



Symbol pomeni, da izdelek ni gospodinjski odpadek. Obvezna je reciklaža v najbližjem zbirnem centru za električno in elektronsko opremo.

To prispeva k ustreznemu ravnanju z izrabljenimi odpadki. Za informacije se obrnite na lokalne organe, službe za ravnanje z gospodinjskimi odpadki, servisnega zastopnika ali prodajalca družbe GARDENA. V primeru neustrezne odstranitve odpadkov lahko pride zaradi morebitne prisotnosti nevarnih snovi do škodljivih posledic za okolje in zdravje ljudi.

GARDENA Vadtje në ballkon

1. KËSHILLA SIGURIE	140
2. SETI I LIVRIMIT	141
3. INSTALIMI	141
4. PËRDORIMI	142
5. MIRËBAJTJA	143
6. MAGAZINIMI	143
7. NDREQJA E GABIMEVE	144
8. TË DHËNAT TEKNIKE	144
9. AKSESORË/PJESË KËMBIMI	145
10. SHËRBIMI/GARANCIA	145
11. ASGJËSIMI	145

Fëmijët nuk lejohen të luajnë me produktin. Pastrimi dhe mirëmbajtja nga ana e përdoruesit nuk lejohet të kryhet nga fëmijë nëse nuk janë në monitorim. Ne këshillojmë përdorimin e produktit vetëm nga të rinjtë duke filluar nga 16 vjeç.

Përkthimi i mënyrës së përdorimit nga origjinali.



Ky produkt mund të përdoret nga fëmijët mbi 8 vjeç si dhe nga persona me aftësi të kufizuara fizike, sensorike dhe mentale ose me mungesë përvojë dhe dijes, nëse ato do të jenë nën monitorim ose nëse janë instruktuar në lidhje me përdorimin e sigurt të produktit dhe kuptojnë rreziqet që rezultojnë nga kjo gjë.

Përdorimi i parashikuar:

GARDENA Vadtje në ballkon është i projektuar për vadtjen e vazove të luleve, në mënyrë plotësisht automatische, të pavarur nga rrjeti i ujit.

Pompa është plotësisht zhytëse (e mbyllur hermetikisht) dhe mund të zhytet nën ujë (Thellësia maksimale e zhytjes, shihni 8. TË DHËNAT TEKNIKE).

Produkti nuk është menduar për përdorim në pishina.

Produkti nuk është i përshtatshëm për përdorimin e vazhdueshëm.

RREZIK! Nuk duhet pompuar ujë i kripur, ujë i pistë, lëngje gërryese, që marrin zjarr shpejt ose shpërthyes (si p. sh. benzinë, naftë, lëndë kimike të lëngshme), vajra, vajguri si dhe ushqime.

1. KËSHILLA SIGURIE

ME RËNDËSI!

Lexoni me kujdes manualin e përdorimit dhe ruajeni atë që ta lexoni më vonë.

Simbolet mbi produkt:



Lexoni manualin e përdorimit.

Këshilla të përgjithshme sigurie

Siguria elektrike



**RREZIK! Goditja elektrike!
Rrezik plagosje për shkak të goditjes elektrike.**

Produkti duhet të furnizohet me rrymë elektrike nëpërmjet një ndërprerësi diferencial (RCD) me një rrymë nominative aktivizimi prej maksimumi 30 mA.

Përdorimi i sigurt

Temperatura e ujit nuk duhet të tejkalojë 35 °C.

Pompa nuk lejohet të përdoret kur në ujë ka njerëz.

Substanca që transportohet mund të ndotet nga substanca lubrifikuese që rrjedh.

Ndarësit e qarkut

Siguresa ndaj lëvizjes në të thatë: Nëse nuk pompohet ujë (rryma minimale) pompa fiket automatikisht.

→ Mbusheni rezervuarin me ujë.

Kundërblokues: Nëse motori bllokun (mbirrymë), pompa fiket automatikisht.

→ Drejtojuni servisit GARDENA.

Këshilla sigurie shtesë

Siguria elektrike



RREZIK! Pushim zemre!

Gjatë punës, ky produkt gjeneron një fushë elektromagnetike. Në kushte të caktuara, kjo fushë mund të ndikojë mbi mënyrën e funksionimit të implanta-ve mjekësore aktive ose pasive. Për të përjashtuar rrezikun e situatave që mund të shkaktojnë plagosje të rënda ose vdekjeprurëse, personat me një implantat mjekësor duhet që para përdorimit të këtij produkti të konsultohen me mjekun e tyre dhe prodhuesin e implantatit.



RREZIK! Goditja elektrike!

Rrezik lëndimi nga goditja elektrike nëse pompa lidhet direkt në rrjetin elektrik.

→ **Lidheni pompën vetëm nëpërmjet sistemit të kontrollit të vaditjes, të dërguar me produktin.**

Kontrolloni nëse është dëmtuar kasa e sistemit të kontrollit të vaditjes para përdorimit. Mos përdorni sisteme të kontrollit të vaditjes që janë të dëmtuar.

Duhet të kontrolloni rregullisht kabllon e lidhjes.

Para përdorimit të pompës realizoni një kontroll vizual.

Një pompë e dëmtuar nuk duhet përdorur. Në rast dëmtimi, pompën kontrolloheni patjetër pranë servisit GARDENA.

Kabllot lidhëse të dëmtuara të pompës mund të ndërrohen vetëm nga servisi GARDENA.

Gjatë të gjitha punimeve në vaditjen në ballkon hiqeni sistemin e kontrollit të ballkonit nga priza.

Pompa duhet të operohet vetëm me mbrojtës tensioni të ulët 14 V në lidhje me sistemin e kontrollit të vaditjes GARDENA për pompën.

Të mbrohet nga shiu. Përdoreni sistemin e kontrollit të vaditjes vetëm në një zonë të mbrojtur nga shiu.

Siguria personale



RREZIK! Rreziku i mbytjes!

Pjesët e vogla mund të gëlltiten me lehtësi. Për shkak të qeseve plastike ekziston rreziku i mbytjes për fëmijë të vegjël. Mbajni larg fëmijët e vegjël gjatë montimit.

Përdorni vetëm pjesë origjinale GARDENA, përndryshe nuk mund të garantohet funksionaliteti i impiantit.

Mos e lini pompën të punojë në të thatë.

Vini re nivelin minimal të ujit në përputhje me Të dhënat teknike.

Mos e përdorni produktin nëse jeni i lodhur, ose jeni nën efektin e alkoolit, drogës, apo ilaçeve. Një moment pakujdesie gjatë operimit mund të shkaktojë plagosje të rënda.

Mos e hapni pompën më shumë se në gjendjen e dërgimit (përrjashtim i vetëm është piedestali).

2. SETI I LIVRIMIT

[Fig D1]:

- ① 1 x sistem i kontrollit të vaditjes për pompë me 14 programe vaditje që mund të zgjidhen
- ② 1 x pompë zhytëse (tensioni i funksionimit 14 V)
- ③ 10 m tub shpërndarës Ø 4,6 mm (3/16")
- ④ 15 x stafë tubi Ø 4,6 mm (3/16")

- ⑤ 25 x pikues rreshti secili 2 l/h
- ⑥ 3 x qafore fashetash
- ⑦ 2 x tapa (për lidhjen e ujit dhe pompën)
- ⑧ 1 x gjilpërë pastrimi
- ⑨ 3 x tapa (për tubin shpërndarës)

3. INSTALIMI



RREZIK! Plagosje!

Rrezik plagosje nëse produkti startohet pa vëmendje.

→ **Shkëputeni produktin nga rrjeti para se ta instaloni.**

Përcaktimi i sasisë së ujit dhe madhësisë së rezervuarit:

Vaditja e vazove të luleve bën të mundur vaditjen e deri 25 luleve (nëse përdoret një pikues rreshti për lule) në një gjatësi maksimale 10 m.

Me aksesoren nga **GARDENA sistemi micro drip** (tub shpërndarës, stafë tubi dhe pikues rreshti) duhet të lidhen maks. 40 pikues rreshti në pompë. Për këtë duhet që tubat shpërndarës të shpërndahen në të 3 lidhjet e pompës.

Shembull llogaritjeje:

- Ju keni **8 lule** (p.sh. të ndara në 2 vazo lulesh) dhe çdo lule duhet të vaditet me **një pikues rreshti**.

– Secila lule duhet të vaditet **njëherë në ditë me 0,1 litër**.

– Sasia e ujit mjafton për **10 ditë**.

8 (pikues rreshti) x 0,1 litër x 10 (ditë) = 8 litra

→ Ju nevojitet një rezervuar me vëllim më shumë se 8 litra (pasi në 10 ditë avullon pak ujë nga rezervuari).

Programin përkatës të vaditjes mund ta gjeni në tabelën e programit (shih 4. PËRDORIMI).



VINI RE!

Nëse rezervuari i nevojshëm tejkalon 100 litra duhet të merrni parasysht ngarkesën maksimale të peshës së ballkonit tuaj (sipas DIN 1055).

Lidhni tubin shpërndarës me pompën [Fig I1/I2]:

Pompa ka 3 lidhje ⑩ tubin shpërndarës ③.

1. Nxirreni qafën e fashetës ⑥ tubi shpërndarës ③.
2. Shtyjeni tubin shpërndarës ③ mbi njëre nga tri lidhjet ⑩.

3. Fiksojeni qaforën e fashetës ⑥ në lidhje ⑩.
4. Fiksojeni tapat ⑦ në lidhjet e papërdorura ⑩.

Lidhni pikuesit e rreshtit në tubin shpërndarës [Fig 13]:



VINI RE!

Pikuesi i parë i rreshtit duhet të vendoset direkt mbi sipërfaqen e ujit të rezervuarit (shih Fig O2). Kjo shërben për ventilimin e impiantit dhe pengon një rrjedhje të mundshme të ujit pas fikjes së impiantit, veçanërisht te pikuesit e rreshtit të vendosur poshtë nivelit të ujit.

1. Priteni tubin shpërndarës ③ vertikalisht në vendin e montimit të pikuesit të rreshtit ⑤.

2. Shtyjeni tubin shpërndarës ③ derisa të fiksohet në lidhjen e pikuesit të rreshtit ⑤.
3. Shtyjeni skajin tjetër të tubit shpërndarës ③ derisa të fiksohet në lidhjen tjetër të pikuesit të rreshtit ⑤.
4. Përsëritëni hapat 1 deri 3 derisa të jenë lidhur të gjithë pikuesit e rreshtit ⑤.
5. Shtyjeni tapën ⑨ në lidhjen e lirë të pikuesit të fundit të rreshtit ⑤.

Montimi i stafës së tubit [Fig O2]:

Ne rekomandojmë montimin e 3 stafave të tubit për çdo vazo lule me 1 m gjatësi.

1. Futni stafat e tubit ④ në pozicionet e dëshiruara në dheun e vazos së luleve.
2. Fiksojeni tubin shpërndarës ③ në stafën e tubit ④.

4. PËRDORIMI



RREZIK! Plagosje!

Rrezik plagosje nëse produkti startohet pa vëmendje.

→ Shkëputeni produktin nga rrjeti para se të mbushni rezervuarin.

Këshillë:

Një pikues rreshti ka një prurje prej rreth 2 litra në orë.

Programet e vaditjes [Fig O1]:

Programet e vaditjes mund të rregullohen nëpërmjet çelësit të rrotullueshëm ⑪ në sistemin e kontrollit të vaditjes. Kohëzgjatja e vaditjes përsëritet në shpeshësinë përkatëse të vaditjes të rregulluar.

Tabela e programit

Rregullimi i çelësit të rrotullueshëm	Shpeshësia e vaditjes dhe kohëzgjatja e vaditjes	Litra në ditë dhe pikues / dalja rreth
OFF	Nuk ka vaditje	
	Vaditje vetëm një herë për 3 minuta	0,1 l
4 h 6 min	Çdo 4 orë për 6 minuta	1,2 l
6 h 6 min	Çdo 6 orë për 6 minuta	0,8 l
8 h 1 min	Çdo 8 orë për 1 minutë	0,1 l
8 h 3 min	Çdo 8 orë për 3 minuta	0,3 l
8 h 6 min	Çdo 8 orë për 6 minuta	0,6 l
12 h 1 min	Çdo 12 orë për 1 minutë	0,07 l
12 h 3 min	Çdo 12 orë për 3 minuta	0,2 l
12 h 6 min	Çdo 12 orë për 6 minuta	0,4 l
24 h 1 min	Çdo ditë për 1 minutë	0,03 l
24 h 3 min	Çdo ditë për 3 minuta	0,1 l
24 h 6 min	Çdo ditë për 6 minuta	0,2 l
48 h 3 min	Një ditë po, një ditë jo për 3 minuta	0,05 l
48 h 6 min	Një ditë po, një ditë jo për 6 minuta	0,1 l
72 h 6 min	Çdo 3 ditë për 6 minuta	0,07 l

Nisni vaditjen [Fig O1/O2]:



VINI RE!

Pompa dëmtohet nëse lëviz në të thatë.

→ Sigurohuni që rezervuari të jetë gjithmonë i mbushur mjaftueshëm me ujë.

1. Mbusheni rezervuarin me sasinë e ujit të përcaktuar më parë (sigurohuni që rezervuari të ketë një qëndrim të sigurt).
2. Vendoseni pompën në rezervuarin e mbushur me ujë (sigurohuni që pompa qëndron rrafsh në tabanin e rezervuarit).
3. Rrotullojeni çelësin e rrotullueshëm ⑩ në pozicionin **OFF**.

4. Lidheni pompën ② në sistemin e kontrollit të vaditjes ①.
5. Futeni në një prizë sistemin e kontrollit të vaditjes ①.
6. Rrotullojeni çelësin e rrotullueshëm ⑩ në programin e dëshiruar të vaditjes.
Vaditja nis dhe treguesi i kontrollit ⑬ ndriçon gjelbër.
7. Gjatë vaditjes së parë, kontrolloni nëse janë të izoluar të gjitha lidhjet.

Nëse duhen ndryshuar programi i ujitjes dhe koha e nisjes, çelësi rrotullues ⑩ duhet fillimisht të kthehet në pozicionin **FIKUR**.

Shënim: Treguesit LED janë aktivë vetëm kur pompa është duke punuar.

5. MIRËMBAJTJA



RREZIK! Plagosje!

Rrezik plagosje nëse produkti startohet pa vëmendje.

→ Shkëputeni produktin nga rrjeti përpara se ta mirëmbani.

Pastrimi i pompës:



RREZIK! Plagosje!

Rrezik plagosje dhe rreziku i dëmtimit të produktit.

- Mos e pastroni produktin me ujë ose me rrymë uji (sidomos me rrymë uji me presion të lartë).
 - Mos pastroni me kimikate, përfshirë benzinën ose solventët. Disa prej tyre mund të shkatërrojnë pjesë të rëndësishme prej plastike.
- Pastroni pompën me një leckë të njumur.

Pastrimi i filtrit [Fig M1]:

Për të garantuar një operim të vazhdueshëm dhe pa probleme duhet që filtri ⑭ të pastron në intervale kohore të rregullta.

1. Shtypni të dy shulet ⑫ dhe tërhiqeni piedestalin ⑬ poshtë.
 2. Pastroni filtrin ⑭ dhe piedestalin ⑬ me ujë të rrjedhshëm.
 3. Rimontojini të gjitha pjesën në rend të kundërt. Sigurohuni që të dy shulet ⑫ të jenë fiksuar saktë.
- Pompa nuk duhet të vihen në operim pa filtër ⑭.

Pastrimi i sistemit të kontrollit të vaditjes:

Sigurohuni që sipërfaqja dhe kontaktet e sistemit të kontrollit të vaditjes të jenë gjithmonë të pastra dhe të thata, para se të lidhni sistemin e kontrollit të vaditjes.

Mos përdorni ujë të rrjedhshëm.

→ Pastroni kontaktet dhe pjesët plastike me një leckë të butë, të thatë.

6. MAGAZINIMI

Nxjerrja jashtë funksionimit:

Produkti duhet të ruhet në vende jo të aksesueshme nga fëmijët.

1. Hiqeni nga priza sistemin e kontrollit të vaditjes.
2. Pastroni pompën dhe sistemin e kontrollit të vaditjes (shih 5. MIRËMBAJTJA).
3. Ruajeni pompën dhe sistemin e kontrollit të vaditjes në një vend të thatë, të mbyllur dhe të sigurt kundër ngricave.

7. NDREQJA E GABIMEVE



RREZIK! Plagosje!

Rrezik plagosje nëse produkti startohet pa vëmendje.

→ Shkëputeni produktin nga rrjeti përpara se të diagnostikoni gabimet e produktit.

Problemi	Shkaku i mundshëm	Ndihma
Impianti vazhdon të lëvizë pas fikjes së pompës	Pikuesit e rreshtave janë poshtë nivelit të ujit.	→ Silleni pikuesin e parë të rreshtit mbi sipërfaqen e ujit.
Pompa funksionon, por fuqia e qarkullimit ulet papritur	Piedestali/filtri është i bllokuar.	→ Pastrojeni piedestalin/filtrin.
Treguesi i kontrollit  në sistemin e kontrollit të vaditjes nuk ndriçon [Fig O2]	Sistemi i kontrollit të vaditjes nuk është i futur në prizë. Pushim gjatë ujitjes.	→ Futeni në prizë sistemin e kontrollit të vaditjes. → Prisni deri sa pompa të nisë punën sërish.
Treguesi i kontrollit  në sistemin e kontrollit të vaditjes ndriçon kuq [Fig O2]	Pompa nuk është e lidhur.	→ Lidhni pompën në sistemin e kontrollit të vaditjes.
Treguesi i kontrollit  në sistemin e kontrollit të vaditjes pulson çdo sekondë kuq [Fig O2]	Pompa është bllokuar (mbitension).	→ Drejttoni servisit GARDENA.
Treguesi i kontrollit  në sistemin e kontrollit të vaditjes pulson çdo gjysmë sekondi kuq [Fig O2]	Rezervuari është bosh (sigurimi i lëvizjes në të thatë).	→ Mbusheni rezervuarin me ujë.



KËSHILLË: Në rast defektesh të tjera ju lutemi, drejttoni qendrës tuaj të servisit GARDENA. Riparimet lejohen të kryhen nga qendrat e servisit GARDENA si dhe nga tregtarët e specializuar të cilët janë të autorizuar nga GARDENA.

8. TË DHËNAT TEKNIKE

Pompa	Njësia	Vlera (Art. 1275-00.510.00)
Fuqia nominale	W	24
Sasia maks. thithëse	l/h	180
Presioni maks.	bar	1
Lartësia maks. e hedhjes së ujit	m	10
Thellësia maksimale e zhytjes	m	1,5
Temperatura maks. e lëndëve të qarkullueshme	°C	35
Niveli min. i ujit gjatë përdorimit (rreth)	mm	15
Pesha	g	216

<i>Sistemi i kontrollit të vaditjes</i>	Njësia	Vlera (Art. 1407-00.520.00)
Tensioni i rrjetit	V (AC)	220 – 240
Frekuenca e rrjetit	Hz	50
Fuqia nominale	W	40
Tensioni në dalje	V (DC)	14
Rryma maksimale në dalje	A	2

9. AKSESORË/PJESË KËMBIMI

GARDENA Tub shpërndarës	Tub shpërndarës (15 m, 4,6 mm) për zgjerimin e impiantit.	Art. 1350
GARDENA Pikues rreshti	Pikues rreshti (10 copë) për zgjerimin e impiantit (maks. 40 copë).	Art. 13317
GARDENA Stafë tubi	Stafë tubi (10 copë, 4,6 mm) për zgjerimin e impiantit.	Art. 13218

10. SHËRBIMI/GARANCIA

Shërbimi:

Informacioni aktual i kontaktit për departamentin tonë të shërbimit mund të gjendet në internet: www.gardena.com/contact

Garancia:

Garancia e prodhuesit i nënshtrohet kushteve të garancisë dhe është e disponueshme në faqen: www.gardena.com/warranty

11. ASGJËSIMI

Asgjësimi i produktit:



Simboli tregon se produkti nuk është mbetje shtëpiake. Riciklojeni përmes sistemit lokal të mbledhjes për pajisjet elektrike dhe elektronike.

Kjo kontribuon në menaxhimin e duhur të mbetjeve në përfundim të jetëgjatësisë së produktit. Kontaktoni autoritetet lokale, shërbimet e mbetjeve shtëpiake, agjentin e mirëmbajtjes së GARDENA-s ose shitësin për informacione. Asgjësimi jo i duhur mund të ketë efekte negative në mjedis dhe shëndetin e njeriut për shkak të pranisë së mundshme të substancave të rrezikshme.

GARDENA Sistem za zalivanje balkonskih biljaka

1. BEZBEDNOSNE NAPOMENE	146
2. SADRŽAJ ISPORUKE	147
3. INSTALACIJA	147
4. RUKOVANJE	148
5. ODRŽAVANJE	149
6. SKLADIŠTENJE	149
7. OTKLANJANJE GREŠAKA	150
8. TEHNIČKI PODACI	150
9. PRIBOR/REZERVNI DELOVI	151
10. SERVIS/GARANCIJA	151
11. ODLAGANJE U OTPAD	151

upotrebu i eventualne povezane opasnosti. Deca ne smeju da se igraju sa proizvodom. Deca ne smeju da ga čiste i održavaju bez nadzora. Deci mlađoj od 16 godina ne preporučujemo korišćenje proizvoda.

Namenska upotreba:

GARDENA Sistem za zalivanje balkonskih biljaka je sistem za automatsko zalivanje biljaka u žardinjerama koji je potpuno nezavisan od vodovodne mreže.

Pumpa je vodonepropusno oklopljena i može se potpuno uroniti u vodu (maksimalna dubina uranjanja, pogledajte 8. TEHNIČKI PODACI).

Proizvod ne sme da se koristi u bazenima.

Proizvod nije prikladan za trajni rad.

OPASNOST! Ne smeju se pumpati slana i prijava voda, nagrizajuće, lako zapaljive, agresivne ili eksplozivne tečnosti (kao npr. benzin, petroleji ili nitro-razeđivač), ulja, mazut i prehrambene namirnice.

Prevod originalnog uputstva.



Deca starija od 8 godina, osobe sa smanjenim fizičkim, senzornim ili mentalnim sposobnostima kao i one s nedovoljnim iskustvom i znanjem smeju da rukuju ovim proizvodom samo uz nadzor ili nakon upućivanja u njegovu sigurnu

1. BEZBEDNOSNE NAPOMENE

VAŽNO!

Pažljivo pročitajte ovo uputstvo za upotrebu i sačuvajte ga za kasnije.

Simboli na proizvodu:



Pročitajte uputstvo za rad.

Opšte bezbednosne napomene

Bezbednost pri radu s električnom strujom



OPASNOST! Strujni udar!
Opasnost od povreda usled strujnog udara.

Proizvod mora da se napaja strujom preko FI sklopke (RCD) sa nominalnom okidnom strujom od najviše 30 mA.

Siguran rad

Temperatura vode ne sme da pređe 35 °C.

Pumpa ne sme da se koristi ako ima nekoga u vodi.

Radna tečnost se može zaprljati iscurelim mazivima.

Zaštitna sklopka

Zaštita od rada na suvo: Pumpa se automatski isključuje ako se ne pumpa voda (struja ispod minimalne dozvoljene vrednosti).

→ Dopunite rezervoar vodom.

Zaštita od blokade: Pumpa se automatski isključuje, ako motor blokira (struja iznad maksimalne dozvoljene vrednosti).

→ Obratite se servisnoj službi preduzeća GARDENA.

Dodatne bezbednosne napomene

Bezbednost pri radu s električnom strujom



OPASNOST! Zastoj rada srca!

Okolo proizvoda se tokom rada stvara elektromagnetsko polje. Pod određenim okolnostima ono može da utiče na način rada aktivnih ili pasivnih medicinskih implantata. Kako bi se umanjila opasnost od nastanka situacija u kojima su moguće teške ili čak smrtonosne povrede, osobama sa medicinskim implantatima preporučujemo da se pre korišćenja ovog uređaja posavetuju sa svojim lekarom i proizvođačem implantata.



OPASNOST! Strujni udar!

Postoji opasnost od strujnog udara, ako se pumpa priključi direktno na električnu mrežu.

→ **Pumpa sme da se priključi isključivo preko priloženog kontrolera navodnjavanja.**

Proverite pre upotrebe da li je kućište kontrolera navodnjavanja oštećeno. Ne koristite oštećene kontrolere navodnjavanja.

Redovno proveravajte priključni kabl.

Vizuelno proverite pumpu pre svake upotrebe.

Oštećena pumpa se ne sme koristiti. U slučaju oštećenosti prepustite pumpu na kontrolu servisnoj službi preduzeća GARDENA.

Zamena oštećenih spojnih kablova pumpe treba da se prepusti isključivo GARDENA servisu.

Pre bilo kakvih radova na sistemu za zalivanje balkonskih biljaka izvucite kontroler navodnjavanja iz utičnice.

Pumpa sme da radi isključivo na zaštitnom niskom naponu od 14 V u spoju sa GARDENA kontrolerom navodnjavanja za pumpu.

Zaštite proizvod od kiše. Koristite kontroler navodnjavanja samo na mestu koje je zaštićeno od kiše.

Lična bezbednost



OPASNOST! Opasnost od gušenja!

Sitniji delovi mogu lako da se progutaju. Postoji opasnost od gušenja male dece plastičnom kesom. Tokom montaže držite malu decu na dovoljnoj udaljenosti.

Koristite isključivo originalne GARDENA delove, jer u suprotnom nije zagarantovan ispravan rad sistema.

Ne dozvolite da pumpa radi na suvo.

Imajte u vidu minimalni nivo vode koji mora biti u skladu sa tehničkim podacima. Imajte u vidu minimalni nivo vode koji mora biti u skladu sa tehničkim podacima.

Proizvodom nemojte rukovati ako ste umorni ili pod uticajem droga, alkohola ili lekova. Čak i trenutak nepažnje tokom rada može dovesti do teških povreda.

Nemojte otvarati pumpu više nego što je bila u stanju pri isporuci (jedini izuzetak predstavlja nogar).

2. SADRŽAJ ISPORUKE

[SI. D1]:

- ① 1 x kontroler navodnjavanja za pumpu sa 14 programa navodnjavanja
- ② 1 x potopna pumpa (radni napon od 14 V)
- ③ razdelno crevo dužine 10 m \varnothing 4,6 mm (3/16")
- ④ 15 x držača creva \varnothing 4,6 mm (3/16")

- ⑤ 25 x redne kapaljke od po 2 l/h
- ⑥ 3 x steznih čaura
- ⑦ 2 x poklopca (za priključak pumpe na vodu)
- ⑧ 1 x igla za čišćenje
- ⑨ 3 x poklopaca (za razdelno crevo)

3. INSTALACIJA



OPASNOST! Opasnost od telesnih povreda!

Postoji opasnost od povreda u slučaju nehotičnog pokretanja proizvoda.

→ **Pre instalacije odvojite proizvod od strujne mreže.**

Određivanje količine vode i veličine rezervoara:

Sistem za zalivanje biljaka u žardinjerama može da zaliva do 25 biljaka (kada se za svaku biljku koristi po jedna redna kapaljka) na dužini od najviše 10 m.

Priborom iz sistema **GARDENA Micro-Drip** (razdelno crevo, držači creva i redne kapaljke) na pumpu sme da se priključi najviše 40 rednih kapaljki. Pritom se razdelna creva moraju raspodeliti na sva 3 priključka pumpe.

Primer proračuna:

- Imate **8 biljaka** (npr. u 2 žardinjere), pri čemu svaka biljka treba da se zaliva **zasebnom rednom kapaljkom**.
- Svaka biljka treba **svakodnevno da se zalije sa 0,1 lit.** vode.
- Količina vode treba da je dovoljna za **10 dana**.

8 (rednih kapaljki) x 0,1 lit. x 10 (dana) = 8 lit.

→ Potrebna Vam je posuda čija je zapremina veća od 8 litara (jer će tokom 10 dana iz nje takođe ispariti nešto vode).

Odgovarajući program zalivanja možete naći u tabeli programa (vidi 4. RUKOVANJE).



PAŽNJA!

Ako Vam je potreban rezervoar od preko 100 litara, morate obratiti pažnju na maksimalnu nosivost Vašeg balkona (u skladu sa normom DIN 1055).

Priključivanje razdelnih creva na pumpu [sl. I1/I2]:

Pumpa ima 3 priključka ⑩ za razdelna creva ③.

1. Nagurajte steznu čauru ⑥ na razdelno crevo ③.
2. Nagurajte razdelno crevo ③ na neki od tri priključka ⑩.
3. Navijte steznu čauru ⑥ na priključak ⑩.
4. Navijte poklopce ⑦ na priključke koji se ne koriste ⑩.

Priključivanje rednih kapaljki na razdelna creva [sl. I3]:



PAŽNJA!

Prva redna kapaljka bi trebalo da se postavi direktno iznad nivoa vode u rezervoaru (pogledajte sl. O2). Ona služi za odušak sistema i sprečava eventualno slivanje vode nakon isključivanja sistema, naročito kod rednih kapaljki koje su postavljene ispod nivoa vode.

1. Presecite razdelno crevo ③ uspravno na mestu postavljanja redne kapaljke ⑤.
2. Nagurajte razdelno crevo ③ do kraja na priključak redne kapaljke ⑤.
3. Nagurajte drugi kraj razdelnog creva ③ do kraja na priključak redne kapaljke ⑤.
4. Ponovite korake 1 do 3 dok ne priključite sve redne kapaljke ⑤.
5. Na slobodni priključak poslednje redne kapaljke ⑤ natakните poklopac ⑨.

Montaža držača creva [sl. O2]:

Preporučujemo montažu 3 držača creva po žardinjeri dužine 1 m.

1. Utaknite držače creva ④ na željenim mestima u zemlju u žardinjeri.
2. Zakačite razdelno crevo ③ u držače creva ④.

4. RUKOVANJE



OPASNOST! Opasnost od telesnih povreda!
Postoji opasnost od povreda u slučaju nehotičnog pokretanja proizvoda.

→Odvojite proizvod sa mreže pre nego što napunite rezervoar.

ponavlja u odabrano vreme i traje onoliko dugo koliko je podešeno.

NAPOMENA:

Svaka redna kapaljka propušta približno 2 lit. vode na sat.

Programi navodnjavanja [sl. O1]:

Željeni program navodnjavanja možete odabrati okretanjem programatora ⑪ na kontroleru navodnjavanja. Zalivanje se

Tabela programa

Položaj programatora	Učestalost i trajanje navodnjavanja	Približno litara dnevno po kapaljki / ispustu
OFF	Nema navodnjavanja	
	Jednokratno navodnjavanje od 3 min	0,1 lit.
4 h 6 min	Svaka 4 sata po 6 min	1,2 lit.
6 h 6 min	Svakih 6 sati po 6 min	0,8 lit.
8 h 1 min	Svakih 8 sati po 1 min	0,1 lit.
8 h 3 min	Svakih 8 sati po 3 min	0,3 lit.
8 h 6 min	Svakih 8 sati po 6 min	0,6 lit.
12 h 1 min	Svakih 12 sati po 1 min	0,07 lit.
12 h 3 min	Svakih 12 sati po 3 min	0,2 lit.
12 h 6 min	Svakih 12 sati po 6 min	0,4 lit.
24 h 1 min	Svaki dan po 1 min	0,03 lit.
24 h 3 min	Svaki dan po 3 min	0,1 lit.
24 h 6 min	Svaki dan po 6 min	0,2 lit.
48 h 3 min	Svaki 2. dan po 3 min	0,05 lit.
48 h 6 min	Svaki 2. dan po 6 min	0,1 lit.
72 h 6 min	Svaki 3. dan po 6 min	0,07 lit.

Pokretanje zalivanja [sl. O1/O2]:



PAŽNJA!

Pumpa može da se ošteti ukoliko radi na suvo.

→ Uverite se da u rezervoaru uvek ima dovoljno vode.

1. Napunite rezervoar prethodno određenom količinom vode (uverite se da rezervoar stoji stabilno).
2. Postavite pumpu u rezervoar napunjen vodom (uverite se da pumpa stoji ravno na dnu rezervoara).
3. Okrenite programator (11) u položaj **OFF**.
4. Priključite pumpu (2) na kontroler navodnjavanja (1).

5. Utaknite kontroler navodnjavanja (1) u utičnicu.
6. Okrenite programator (11) na željeni program navodnjavanja.
Zalivanje će početi, a indikator (12) će za to vreme da svetli zeleno.
7. Tokom prvog zalivanja proverite zaptivenost svih spojeva.

Ako treba promeniti program za zalivanje i vreme pokretanja, rotacioni prekidač (11) mora prvo da se okrene u položaj **OFF**.

Napomena: LED indikatori su aktivni samo kada pumpa radi.

5. ODRŽAVANJE



OPASNOST! Opasnost od telesnih povreda!

Postoji opasnost od povreda u slučaju nehotičnog pokretanja proizvoda.

→ Odvojite proizvod od strujne mreže pre njegovog održavanja.

Čišćenje pumpe:



OPASNOST! Opasnost od telesnih povreda!

Opasnost od povreda i rizik od oštećenja proizvoda.

- Ne perite proizvod mlazom vode (naročito ne mlazom vode pod visokim pritiskom).
- Za čišćenje nemojte da koristite nikakve hemikalije, uključujući benzin i rastvarače. Neki od njih mogu da unište važne plastične delove.

→ Prebršite pumpu vlažnom krpom.

Čišćenje filtera [sl. M1]:

Redovno čistite filter (14) da bi trajno radio kako treba.

1. Utisnite obe blokade (12) i povucite nogar (13) prema dole.
 2. Isperite filter (14) i nogar (13) pod mlazom vode.
 3. Sve delove ponovo montirajte obrnutim redosledom.
Uverite se da su se obe blokade (12) dobro uglavile.
- Pumpa ne sme da radi bez filtera (14).

Čišćenje kontrolera navodnjavanja:

Uverite se da su spoljašnje površine i kontakti kontrolera navodnjavanja uvek čisti i suvi pre nego što ga priključite.

Nemojte ga prati u tekućoj vodi.

→ Kontakte i plastične delove čistite mekom, suvom krpom.

6. SKLADIŠTENJE

Za vreme nekorišćenja:

Proizvod morate da čuvate van domašaja dece.

1. Odvojite kontroler navodnjavanja sa napajanja.
2. Očistite pumpu i kontroler navodnjavanja (pogledajte 5. ODRŽAVANJE).
3. Pumpu i kontroler navodnjavanja čuvajte na suvom, zatvorenom prostoru zaštićenom od mraza.





7. OTKLANJANJE GREŠAKA



OPASNOST! Opasnost od telesnih povreda!

Postoji opasnost od povreda u slučaju nehotečajnog pokretanja proizvoda.

→ Odvojite proizvod od strujne mreže pre nego što počnete sa otklanjanjem grešaka.

Problem	Mogući uzroci	Pomoć
Sistem radi nakon isključivanja pumpe još neko vreme	Redne kapaljke su ispod nivoa vode.	→ Postavite prvu rednu kapaljku iznad nivoa vode.
Pumpa radi, ali se snaga pumpe iznenada smanjuje	Nogar/filter je začepljen.	→ Očistite nogar/filter.
Indikator  na kontroleru navodnjavanja ne svetli [sl. O2]	Kontroler navodnjavanja nije priključen. Pauza za zalivanje.	→ Priključite kontroler navodnjavanja. → Sačekajte da se pumpa ponovo pokrene.
Indikator  na kontroleru navodnjavanja svetli crveno [sl. O2]	Pumpa nije priključena.	→ Priključite pumpu na kontroler navodnjavanja.
Indikator  na kontroleru navodnjavanja svake sekunde treperi crveno [sl. O2]	Pumpa je blokirana (prejaka struja).	→ Obratite se servisnoj službi preduzeća GARDENA.
Indikator  na kontroleru navodnjavanja svakih pola sekundi treperi crveno [sl. O2]	Rezervoar je prazan (zaštita od rada na suvo).	→ Napunite rezervoar vodom.



NAPOMENA: U slučaju drugih smetnji obratite se servisnom centru preduzeća GARDENA. Popravke prepustite samo stručnjacima servisnih centara preduzeća GARDENA ili specijalizovanim prodavcima koje je u tu svrhu ovlastila GARDENA.

8. TEHNIČKI PODACI

Pumpa	Jedinica	Vrednost (art. 1275-00.510.00)
Nominalna snaga	W	24
Maks. protok	l/h	180
Maks. pritisak	bar	1
Maks. visina pumpanja	m	10
Maks. dubina uranjanja	m	1,5
Maks. temperatura medijuma	°C	35
Min. nivo vode pri puštanju u rad (pribl.)	mm	15
Težina	g	216

<i>Kontroler navodnjavanja</i>	Jedinica	Vrednost (art. 1407-00.520.00)
Napon el. mreže	V (AC)	220 – 240
Frekvencija el. mreže	Hz	50
Nominalna snaga	W	40
Izlazni napon	V (DC)	14
Maks. izlazna struja	A	2

9. PRIBOR/REZERVNI DELOVI

GARDENA Razdelno crevo	Razdelno crevo (15 m, 4,6 mm) za proširenje sistema.	art. 1350
GARDENA Redne kapaljke	Redne kapaljke (10 kom.) za proširenje sistema (maks. 40 kom.).	art. 13317
GARDENA Držači creva	Držači creva (10 kom., 4,6 mm) za proširenje sistema.	art. 13218

10. SERVIS/GARANCIJA

Servis:

Aktuelne kontakt informacije za naše servisno odeljenje mogu se pronaći na mreži: www.gardena.com/contact

Garancija:

Garancija proizvođača podleže garantnim uslovima koji su dostupni na www.gardena.com/warranty

11. ODLAGANJE U OTPAD

Odlaganje proizvoda:



Simbol ispod znači da proizvod ne treba tretirati kao kućni otpad. Reciklirajte ga kroz svoj lokalni sistem za sakupljanje otpada za električnu i elektronsku opremu.

To doprinosi pravilnom upravljanju otpadom. Za više informacija, obratite se lokalnim vlastima, komunalnoj službi ili svom serviseru ili trgovcu kompanije GARDENA. Neispravno odlaganje može da ima potencijalno negativan efekat na okolinu i ljudsko zdravlje zbog potencijalnog prisustva opasnih supstanci.

GARDENA Balkongbevattning

1. SÄKERHETSANVISNINGAR	152
2. MEDFÖLJER	153
3. INSTALLATION	153
4. HANDHAVANDE	154
5. UNDERHÅLL	155
6. LAGRING	155
7. ÅTGÄRDA FEL	156
8. TEKNISKA DATA	156
9. TILLBEHÖR/RESERVDLAR	157
10. SERVICE/GARANTI	157
11. AVFALLSHANTERING	157

Översättning av originalanvisningarna.



Den här produkten kan användas av barn från 8 år och äldre och personer med fysisk, sensorisk eller mental funktionsnedsättning eller bristande erfarenhet och kunskap, om de hålls under uppsikt eller har fått instruktioner om säker användning av produkten och

förstår farorna som kan uppstå från användningen. Barn får inte leka med produkten. Rengöring och användarunderhåll får inte genomföras av barn utan uppsikt. Vi rekommenderar att produkten används av ungdomar över 16 år.

Avsedd användning:

GARDENA Balkongbevattning är avsedd för helautomatisk vattning av blomlådor oberoende av vattennätet.

Pumpen är dränkbar (vattentätt inkapslad) och skall sänkas ned i vattnet (max. sänkdjup se 8. TEKNISKA DATA).

Produkten är inte avsedd för användning i simbassänger eller pooler.

Produkten är inte konstruerad för kontinuerlig användning.

FARA! Saltvatten, smutsigt vatten, frätande, brännbara eller explosiva ämnen (t.ex. bensin, petroleum, nitroförtunning), oljor, eldningolja och livsmedel får inte pumpas.

1. SÄKERHETSANVISNINGAR

VIKTIGT!

Läs noggrant bruksanvisningen och spara den för senare bruk.

Symboler på produkten:



Läs bruksanvisningen.

Allmänna säkerhetsanvisningar

Elsäkerhet



FARA! Elektrisk stöt!
Skaderisk genom elektrisk stöt.

Produkten måste matas med ström via en jordfelsbrytare (RCD) med en nominell utlösningström på högst 30 mA.

Säker drift

Vattentemperaturen får inte överskrida 35 °C.

Pumpen får inte användas om det finns personer i vattnet.

Matningsvätskan kan förorenas genom smörjmedel som kommer ut.

Krets brytare

Torrkörningsskydd: om inget vatten matas (underström) kopplas pumpen från automatiskt.

→ Fyll på vatten i behållaren.

Blockeringsskydd: Om motorn blockeras (överström) kopplas pumpen från automatiskt.

→ Kontakta GARDENA service.

Extra säkerhetsanvisningar

Elsäkerhet



FARA! Hjärtstillestånd!

Den här produkten skapar ett elektromagnetiskt fält under driften. Det här fältet kan under vissa omständigheter påverka funktionssättet för aktiva eller passiva medicinska implantat. För att utesluta faran från situationer som kan leda till allvarliga eller dödliga skador, bör personer med ett medicinskt implantat konsultera läkare och tillverkaren av implantatet innan den här produkten används.



FARA! Elektrisk stöt!

Skaderisk genom elektrisk stöt om pumpen ansluts direkt till elnätet.

→ Anslut endast pumpen via den medföljande bevattningsautomatiken.

Kontrollera om höljat på bevattningsautomatiken har skador innan användningen. Använd inte en skadad bevattningsautomatik.

Kontrollera med jämna mellanrum anslutningskabeln.

Kontrollera alltid pumpen visuellt innan användningen.

Defekta pumpar får inte användas. Skicka alltid defekta pumpar till GARDENA Service för kontroll.

Skadad förbindelsekabel på pumpen kan endast bytas ut av GARDENA service.

Dra ut bevattningsautomatiken från uttaget vid alla arbeten på balkongbevattningen.

Pumpen får endast användas med 14-V skyddsklenspänning tillsammans med GARDENA bevattningsautomatik för pump.

Skydda mot regn. Använd endast bevattningsautomatiken på ett ställe skyddat mot regn.

Personlig säkerhet



FARA! Kvävningsskada!

Mindre delar kan lätt sväljas. Plastpåsar innebär kvävningsskada för små barn. Håll små barn borta under monteringen.

Använd endast original GARDENA-delar eftersom det annars inte kan garanteras att systemet fungerar.

Låt inte pumpen gå torr.

Beakta minimivattennivån enligt tekniska data.

Använd inte med produkten om du är trött eller är påverkad av alkohol, droger eller mediciner. Ett ögonblicks ouppmärksamhet vid användningen kan leda till allvarliga skador.

Öppna inte pumpen mer än statusen vid leveransen (enda undantaget: foten).

2. MEDFÖLJER

[Bild D1]:

- ① 1 x bevattningsautomatik för pump med 14 valbara bevattningsprogram
- ② 1 x dränkbar pump (14-V-driftspänning)
- ③ 10 m fördelarrör \varnothing 4,6 mm (3/16")
- ④ 15 x rörhållare \varnothing 4,6 mm (3/16")

- ⑤ 25 x inline droppspridare på vardera 2 l/h
- ⑥ 3 x klämhylsor
- ⑦ 2 x ändpluggar (för vattenanslutning pump)
- ⑧ 1 x rensnål
- ⑨ 3 x ändpluggar (för fördelarrör)

3. INSTALLATION



FARA! Kroppsskada!

Skaderisk om produkten startar oavsiktligt.

→ Frånskilj produkten från nätet innan produkten installeras.

Bestämma vattenmängd och behållarstorlek:

Med blomlädebevattningen går det att vattna upp till 25 växter (om en inline droppspridare används per växt) på en max. längd på 10 m.

Med tillbehören från **GARDENA Micro-Drip-System** (försörjningsrör, rörhållare och inline droppspridare) får max. 40 inline droppspridare anslutas till pumpen. Försörjningsrören måste då fördelas på alla 3 anslutningarna på pumpen.

Exempel på beräkning:

- Du har **8 växter** (t. ex. fördelade på 2 blomlådor) och varje växt ska vattnas med **en inline droppspridare**.

– Varje växt ska vattnas **en gång dagligen med 0,1 liter**.

– Vattenmängden ska räcka för **10 dagar**.

8 (inline droppspridare) x 0,1 liter x 10 (dagar) = 8 liter

→ Du behöver en behållare med mer än 8 liter innehåll (eftersom det även avdunstar lite vatten från behållaren på 10 dagar).

Hithörande bevattningsprogram finns i programtabellen (se 4. HANDHAVANDE).



FARA!

Om behållaren som behövs överstiger **100 liter måste du ta hänsyn till balkongens max. viktbelastning (enligt DIN 1055)**.

Ansluta fördelarrör till pumpen [bild I1/I2]:

Pumpen har 3 anslutningar ⑩ för fördelarrör ③.

1. Skjut klämhylsan ⑥ på fördelarröret ③.

- Skjut fördelaröret ③ på en av de tre anslutningarna ⑩.
- Skruva på klämhylsan ⑥ på anslutningen ⑩.
- Skruva på ändpluggarna ⑦ på de anslutningar ⑩ som inte används.

- Skär av försörjningsröret ③ lodrätt på installationsplatsen för inline droppspridaren ⑤.
- Skjut försörjningsröret ③ till stopp på anslutningen till inline droppspridaren ⑤.
- Skjut den andra änden av försörjningsröret ③ till stopp på den andra anslutningen av inline droppspridaren ⑤.
- Upprepa steg 1 till 3 tills alla inline droppspridare ⑤ har anslutits.
- Skjut ändpluggen ⑨ på den lediga anslutningen på den sista inline droppspridaren ⑤.

Ansluta inline droppspridarna till fördelarören [bild I3]:



FARA!

Den första inline droppspridaren bör placeras direkt över vattenytan i behållaren (se bild O2). Denna fungerar som ventilation av systemet och förhindrar att vattnet ev. fortsätter att rinna efter att systemet har stängts av, särskilt vid inline droppspridare som sitter under vattennivån.

Montera rörhållare [bild O2]:

Vi rekommenderar att 3 rörhållare per blomlåda med 1 m längd monteras.

- Stick ner rörhållarna ④ på de önskade ställena i jorden i blomlådan.
- Kläm in försörjningsröret ③ i rörhållarna ④.

4. HANDHAVANDE



FARA! Kroppsskada!

Skaderisk om produkten startar oavsiktligt.

→ Frånskilj produkten från nätet innan du fyller på behållaren.

Observera:

En inline droppspridare har en spridningsmängd på ca. 2 liter per timme.

Bevattningsprogram [bild O1]:

Bevattningsprogrammen kan ställas in med vridomkopplaren ① på bevattningsautomatiken. Bevattningstiden upprepas vid den inställda bevattningsfrekvensen.

Programtabell

Läge vridomkopplare	Bevattningsfrekvens och bevattningstid	Liter per dag och spridare / utgång ca.
OFF	Ingen bevattning	
	En bevattning på 3 minuter	0,1 liter
4 h 6 min	Var 4:e timme på 6 minuter	1,2 liter
6 h 6 min	Var 6:e timme på 6 minuter	0,8 liter
8 h 1 min	Var 8:e timme på 1 minut	0,1 liter
8 h 3 min	Var 8:e timme på 3 minuter	0,3 liter
8 h 6 min	Var 8:e timme på 6 minuter	0,6 liter
12 h 1 min	Var 12:e timme på 1 minut	0,07 liter
12 h 3 min	Var 12:e timme på 3 minuter	0,2 liter
12 h 6 min	Var 12:e timme på 6 minuter	0,4 liter
24 h 1 min	Varje dag på 1 minut	0,03 liter
24 h 3 min	Varje dag på 3 minuter	0,1 liter
24 h 6 min	Varje dag på 6 minuter	0,2 liter
48 h 3 min	Varannan dag på 3 minuter	0,05 liter
48 h 6 min	Varannan dag på 6 minuter	0,1 liter
72 h 6 min	Var tredje dag på 6 minuter	0,07 liter

Starta bevattning [bild O1/O2]:



FARA!

Pumpen skadas om den går torr.

→ Se till att behållaren alltid är fylld med tillräckligt med vatten.

1. Fyll behållaren med den vattenmängd som har bestämts innan (se till att behållaren står stabilt).
2. Ställ pumpen i behållaren fylld med vatten (se till att pumpen står jämnt på botten av behållaren).
3. Vrid vridomkopplaren ⑪ till läget **OFF**.

4. Anslut pumpen ② till bevattningsautomatiken ①.
5. Sätt in bevattningsautomatiken ① i ett uttag.
6. Vrid vridomkopplaren ⑪ till det önskade bevattningsprogrammet.
Bevattningen startar och kontrollindikeringen ⑥ lyser grönt.
7. Kontrollera att alla anslutningar är täta när du vattnar första gången.

Om bevattningsprogrammet och starttiden ska ändras måste vridbrytaren ⑪ först vridas till läget **OFF**.

Obs! LED-kontrolllamporna är bara tända när pumpen är igång.

5. UNDERHÅLL



FARA! Kroppsskada!

Skaderisk om produkten startar oavsiktligt.

→ Frånskilj produkten från nätet innan produkten underhålls.

Rengöra pumpen:



FARA! Kroppsskada!

Fara för personskador och risk att produkten skadas.

- Rengör inte produkten med vattenstråle (i synnerhet inte vattenstråle med högtryck).
- Rengör den inte med kemikalier, inklusive bensin eller lösningsmedel. Vissa kan förstöra viktiga plastdelar.

→ Rengör pumpen med en fuktig trasa.

Rengöra filtret [bild M1]:

För att garantera en varaktig, problemfri användning, bör filtret ⑭ rengöras med jämna mellanrum.

1. Tryck på de båda låsningarna ⑫ och dra bort foten ⑬ nedåt.
2. Rengör filtret ⑭ och foten ⑬ under rinnande vatten.
3. Montera alla delarna igen i omvänd ordning. Se till att de båda låsningarna ⑫ har hakat in korrekt.

Pumpen får inte användas utan filtret ⑭.

Rengöra bevattningsautomatiken:

Se till att ytan och kontakterna på bevattningsautomatiken alltid är rena och torra innan bevattningsautomatiken ansluts.

Använd inte rinnande vatten.

→ Rengör kontakterna och plastdelarna med en mjuk, torr trasa.

6. LAGRING

Urdrifftagning:

Produkten måste förvaras utom räckhåll för barn.

1. Koppla ur bevattningsautomatiken.
2. Rengör pumpen och bevattningsautomatiken (se 5. UNDERHÅLL).
3. Förvara pumpen och bevattningsautomatiken på ett torrt, stängt och frostsäkert ställe.

7. ÅTGÄRDA FEL



FARA! Kroppsskada!

Skaderisk om produkten startar oavsiktligt.

→ Frånskilj produkten från nätet innan du åtgärdar felet på produkten.

Problem	Möjlig orsak	Åtgärd
Systemet fortsätter att gå efter att pumpen har stängts av	Inline droppspridare ligger under vattennivån.	→ Sätt den första inline droppspridaren över vattenytan.
Pumpen fungerar men pump-effekten avtar plötsligt	Fot/filter är igensatt.	→ Rengör foten/filtret.
Kontrollindikeringen ☺ på bevattningsautomatiken lyser inte [bild O2]	Bevattningsautomatiken är inte isatt.	→ Sätt in bevattningsautomatiken.
	Bevattningspaus.	→ Vänta tills pumpen startar igen.
Kontrollindikeringen ☺ på bevattningsautomatiken lyser rött [bild O2]	Pumpen är inte ansluten.	→ Anslut pumpen till bevattningsautomatiken.
Kontrollindikeringen ☺ på bevattningsautomatiken blinkar rött varje sekund [bild O2]	Pumpen är blockerad (överström).	→ Kontakta GARDENA service.
Kontrollindikeringen ☺ på bevattningsautomatiken blinkar rött varje halv sekund [bild O2]	Behållaren är tom (torrkörningskydd).	→ Fyll behållaren med vatten.



OBSERVERA: Kontakta ditt GARDENA servicecenter vid andra störningar. Reparationer får endast utföras av GARDENA servicecentren och av fackhandel som är auktoriserad av GARDENA.

8. TEKNISKA DATA

Pump	Enhet	Värde (art. 1275-00.510.00)
Märkeffekt	W	24
Max. pumpmängd	l/h	180
Max. tryck	bar	1
Max. pumpnivå	m	10
Max. sänkdjup	m	1,5
Max. vätsketemperatur	°C	35
Min. vattennivå vid idrifttagning (ca.)	mm	15
Vikt	g	216

Bevattningsautomatik	Enhet	Värde (art. 1407-00.520.00)
Nätspänning	V (AC)	220 – 240
Nätfrekvens	Hz	50
Märkeffekt	W	40
Utspänning	V (DC)	14
Max. utström	A	2

9. TILLBEHÖR/RESERVDLAR

GARDENA Fördelarrör	Fördelarrör (15 m, 4,6 mm) för att utöka systemet.	art. 1350
GARDENA Inline droppspridare	Inline droppspridare (10 styck) för att utöka systemet (max. 40 styck).	art. 13317
GARDENA Rörhållare	Rörhållare (10 styck, 4,6 mm) för att utöka systemet.	art. 13218

10. SERVICE/GARANTI

Service:

Aktuella kontaktuppgifter till vår serviceavdelning finns online: www.gardena.com/contact

Garanti:

Tillverkargarantin gäller med förbehåll för garantivillkoren och finns här: www.gardena.com/warranty

11. AVFALLSHANtering

Kassering av produkten:



Symbolen innebär att produkten inte är hushållsavfall. Återvinn den via ditt lokala uppsamlingsystem för elektrisk och elektronisk utrustning.

Detta bidrar till en korrekt hantering av avfall när dess livstid är slut. Kontakta lokala myndigheter, hushållsavfallstjänster, din GARDENA-serviceverkstad eller återförsäljare för information. Felaktig kassering kan ha en negativ påverkan på miljön och människors hälsa på grund av potentiell förekomst av farliga ämnen.

GARDENA Balkon sulama

1. EMNİYET BİLGİLERİ	158
2. TESLİMAT KAPSAMI	159
3. TESİSAT	159
4. KULLANIM	160
5. BAKIM	161
6. DEPOLAMA	161
7. HATA GİDERME	161
8. TEKNİK ÖZELLİKLER	162
9. AKSESUAR/YEDEK PARÇALAR	163
10. SERVİS/GARANTİ	163
11. TASFIYE	163

tehlikelerin farkında olmaları durumunda kullanabilirler. Çocukların ürün ile oynamasına izin vermeyin. Temizlik ve kullanıcı bakımı, gözetim yapılmaksızın çocuklar tarafından yürütülmemelidir. Bu ürünü 16 yaş üzeri yetişkinlerin kullanmasını öneriyoruz.

Orijinal kullanma kılavuzunun çevirisi.



8 yaş ve üzeri çocuklar ve fiziksel, duyuşsal veya zihinsel kabiliyetleri sınırlı olan veya yeterli deneyim ve bilgiye sahip olmayan kişiler bu ürünü, ancak gözetim altındayken veya cihazın güvenli bir şekilde kullanımı konusunda bilgilendirilmeleri ve sonuçta ortaya çıkabilecek

Amacına uygun kullanım:

GARDENA Balkon sulama, çiçek saksılarının su şebekesinden bağımsız, tam otomatik sulanması için öngörülmüştür.

Pompa tamamen su geçirmez olup en batırılabilir (maks. dalış derinliği bkz. 8. TEKNİK ÖZELLİKLER).

Ürün, yüzme havuzlarında kullanım için tasarlanmamıştır.

Ürün aralıksız işletim için uygun değildir.

TEHLİKE! Pompa, tuzlu su, çamurlu (kirli) su, aşındırıcı, kolay tutuşur yada patlayıcı sıvılar, (örn; petrol, parafin, tiner) yağ, sıvı yağ yada yiyecek maddelerin tahliyesinde kullanılmamalıdır.

1. EMNİYET BİLGİLERİ

ÖNEMLİ!

Kullanma kılavuzunu tamamen okuyup daha sonra başvurmak için muhafaza edin.

Ürün üzerindeki semboller:



Kullanma kılavuzunu okuyun.

Genel emniyet bilgileri

Elektrik güvenliği



TEHLİKE! Elektrik çarpması!
Elektrik çarpması nedeniyle yaralanma tehlikesi.

Ürün, maksimum 30 mA'lık nominal devreye girme akımına sahip bir FI şalteri (RCD) üzerinden akım ile beslenmelidir.

Daha güvenli çalışma

Su sıcaklığı 35 °C üzerinde olamaz.

Suda insanlar bulunduğunda pompa kullanılmamalıdır.

Sevk sıvısı, sızan yağlama maddesi ile kirlenebilir.

Koruma şalteri

Kuru çalışma güvenliği: Su nakledilmezse (düşük akım) pompa otomatik olarak kapanır.

→ Hazneye su ekleyin.

Blokaj koruması: Motor bloke olursa (aşırı akım) pompa otomatik olarak kapanır.

→ GARDENA servisine başvurun.

Ek emniyet bilgileri

Elektrik güvenliği



TEHLİKE! Kalp durma tehlikesi!

Bu ürün işletim sırasında elektromanyetik bir alan oluşturur. Bu alan bazı koşullar altında aktif ya da pasif tıbbi implantların işlev şekli üzerinde etki gösterebilir. Ağır ya da ölümcül yaralanmalara neden olabilecek durum tehlikelerini önlemek için tıbbi implant kullanan kişiler bu ürünü kullanmadan önce doktoruna ya da implant üreticisine başvurulmalıdır.



TEHLİKE! Elektrik çarpması!

Pompa doğrudan elektrik şebekesine bağlı ise elektrik çarpması nedeniyle yaralanma tehlikesi.

→ **Pompayı sadece birlikte verilen Sulama Bilgisayarı ve aparatı üzerinden bağlayın.**

Sulama Bilgisayarı ve aparatının muhafazasını kullanımdan önce hasar açısından kontrol edin. Hasarlı Sulama Bilgisayarı ve aparatını kullanmayın.

Bağlantı hattının düzenli aralıklarla kontrol edilmesi gereklidir.

Kullanmadan önce pompayı daima görsel kontrole tabi tutun.

Hasarlı pompalar kesinlikle kullanılmamalıdır. Hasar görülmesi durumunda lütfen pompanın GARDENA Servis Merkezimiz tarafından kontrol edilmesini sağlayınız.

Pompanın hasarlı bağlantı kabloları sadece GARDENA servisi tarafından değiştirilebilir.

Balkon sulamasındaki tüm çalışmalarda Sulama Bilgisayarı ve aparatını prizden çıkarın.

Pompa sadece 14 V korumalı düşük gerilimle, pompa için GARDENA Sulama Bilgisayarı ve aparatı ile birlikte çalıştırılabilir.

Yağmurdan koruyun. Sulama Bilgisayarı ve aparatını sadece yağmura karşı korumalı alanda kullanın.

Kişisel güvenlik



TEHLİKE! Boğulma tehlikesi!

Küçük parçalar kolayca yutulabilir. Polietilen torba nedeniyle küçük çocuklar için boğulma tehlikesi söz konusudur. Küçük çocukları montaj sırasında uzak tutun.

Sadece GARDENA orijinal parçaları kullanın, aksi halde sistemin işlevselliği garanti edilemez.

Pompayı kuru çalıştırmayın.

Teknik özellikler uyarınca asgari su seviyesini dikkate alın.

Yorgun ya da hastaysanız veya alkol, uyuşturucu ya da ilaç etkisi altındaysanız ürünü kullanmayın. İşletim sırasında bir anlık dikkatsizlik ağır yaralanmalara neden olabilir.

Pompayı, teslimat durumunda olduğundan daha fazla açmayın (tek istisna: ayak).

2. TESLİMAT KAPSAMI

[Şek. D1]:

- ① 1 x Sulama Bilgisayarı ve aparatı, 14 adet seçilebilir sulama programlı pompa için
- ② 1 x Dalgiç pompası (14-V işletim gerilimi)
- ③ 10 m besleme borusu \varnothing 4,6 mm (3/16")
- ④ 15 x Boru kelepçesi \varnothing 4,6 mm (3/16")

- ⑤ 25 x Hat içi damlatıcı beher 2 l/h
- ⑥ 3 x Sıkıştırma kovanı
- ⑦ 2 x Uç kapak (pompa su bağlantısı için)
- ⑧ 1 x Temizleme iğnesi
- ⑨ 3 x Uç kapak (besleme borusu için)

3. TESİSAT



TEHLİKE! Yaralanma!

Ürün istemeden çalışırsa yaralanma tehlikesi söz konusudur.

→ **Ürünü kurmadan önce ürünü şebekeden ayırın.**

Su miktarı ve hazne büyüklüğünü belirleme:

Çiçek saksısı sulama seti maks. 10 m uzunluk üzerinde azami 25 bitkinin (bitki başına bir hat içi damlatıcı kullanıldı-ğında) sulanmasına imkan verir.

GARDENA Mikro-Drip-Sistem aksesuarlarıyla (besleme borusu, boru kelepçesi ve hat içi damlatıcı) pompaya maks. 40 hat içi damlatıcı bağlanabilir. Burada besleme boruları pompanın her 3 bağlantısına dağıtılmıştır.

Örnek hesaplama:

- **8 bitkiniz** var (ör. 2 saksıya dağıtılmış) ve her bitkinin **bir hat içi damlatıcı** ile sulanması gerekiyor.
- Her bitki **günde bir kez 0,1 litre** ile sulanacak.
- Su miktar **10 gün** için yeterli olmalıdır.

8 (hat içi damlatıcı) x 0,1 litre x 10 (gün) = 8 litre

→ 8 litreden fazla kapasiteye sahip bir hazne gereklidir (çünkü 10 gün boyunca haznenin içindeki su biraz buharlaşır).

İlgili sulama programını program tablosunda bulabilirsiniz (bkz. 4. KULLANIM).



DİKKAT!

Gerekli hazne 100 litreyi aşılırsa balkonu-nuzun maksimum ağırlık yüküne dikkat etmelisiniz (DIN 1055 uyarınca).

Besleme borularını pompaya bağlayın [Şek. 11/12]:

Pompanın besleme boruları ③ için 3 bağlantısı ⑩ vardır.

1. Sıkıştırma kovanını ⑥ besleme borusunun ③ üzerine itin.
2. Besleme borusunu ③ uç bağlantıdan birinin ⑩ üzerine itin.
3. Sıkıştırma kovanını ⑥ bağlantıya ⑩ vidalayın.
4. Uç kapakları ⑦ kullanılmayan bağlantılara ⑩ takın.

Hat içi damlatıcıyı besleme borusuna bağlayın
[Şek. 13]:



DİKKAT!

İlk hat içi damlatıcı hazne içinde doğrudan su yüzeyine yerleştirilmelidir (bakınız Şek. 02). Bu sistemin havalandırılmasını sağlar ve sistem kapatıldıktan sonra suyun akmasını önler, özellikle su seviyesinin altına yerleştirilmiş hat içi damlatıcılar da.

1. Besleme borusunu ③ hat içi damlatıcının ⑤ montaj yerinde dikey olarak kesin.
2. Besleme borusunu ③ hat içi damlatıcının ⑤ bağlantısına dayanağa kadar itin.

3. Besleme borusunun ③ diğer ucunu hat içi damlatıcının ⑤ diğer bağlantısına dayanağa kadar itin.
4. Tüm hat içi damlatıcılar ⑤ bağlanana kadar 1 ila 3 adımlarını tekrarlayın.
5. Son hat içi damlatıcının ⑤ boş bağlantısına uç kapağı ④ takın.

Boru kelepçesi montajı [Şek. 02]:

1 m uzunlukta çiçek saksısı başına 3 boru kelepçesi monte edilmesini öneririz.

1. Boru kelepçesini ④ çiçek saksının topağına istenen pozisyonlara takın.
2. Besleme borusunu ③ boru kelepçesine ④ sıkıştırın.

4. KULLANIM



TEHLİKE! Yaralanma!

Ürün istemeden çalışırsa yaralanma tehlikesi söz konusudur.

→ **Hazneyi doldurmadan önce ürünü şebekeden ayırın.**

Bilgi:

Bir hat içi damlatıcı saatte yaklaşık 2 litre çıkış miktarına sahiptir.

Sulama programları [Şek. 01]:

Sulama programları Sulama Bilgisayarı ve aparatında döner şalter ⑩ ile ayarlanabilir. Sulama süresi ayarlı sulama sıklığında tekrarlanır.

Program tablosu

Döner şalter konumu	Sulama sıklığı ve sulama süresi	Gün ve damlatıcı/ çıkış başına litre
OFF	Sulama yok	
	3 dakikalığına bir defalık sulama	0,1 litre
4 h 6 min	Her 4 saatte bir 6 dakikalığına	1,2 litre
6 h 6 min	Her 6 saatte bir 6 dakikalığına	0,8 litre
8 h 1 min	Her 8 saatte bir 1 dakikalığına	0,1 litre
8 h 3 min	Her 8 saatte bir 3 dakikalığına	0,3 litre
8 h 6 min	Her 8 saatte bir 6 dakikalığına	0,6 litre
12 h 1 min	Her 12 saatte bir 1 dakikalığına	0,07 litre
12 h 3 min	Her 12 saatte bir 3 dakikalığına	0,2 litre
12 h 6 min	Her 12 saatte bir 6 dakikalığına	0,4 litre
24 h 1 min	Her gün 1 dakikalığına	0,03 litre
24 h 3 min	Her gün 3 dakikalığına	0,1 litre
24 h 6 min	Her gün 6 dakikalığına	0,2 litre
48 h 3 min	Her 2. gün 3 dakikalığına	0,05 litre
48 h 6 min	Her 2. gün 6 dakikalığına	0,1 litre
72 h 6 min	Her 3. gün 6 dakikalığına	0,07 litre

Sulamayı başlatma [Şek. O1/O2]:



DİKKAT!

Kuru çalıştığında pompanın hasar görmesi.

→ Haznenin her zaman yeterli oranda suyla dolu olmasını sağlayın.

1. Hazneyi daha önce belirlenen su miktarı ile doldurun (haznenin sağlam durduğundan emin olun).
2. Pompayı su haznenin içine yerleştirin (pompanın haznenin tabanında düz durduğundan emin olun).
3. Döner şalteri **OFF** konumuna çevirin.

4. Pompayı **2** Sulama Bilgisayarı ve aparatına **1** bağlayın.
5. Sulama bilgisayarı ve aparatını **1** bir prize takın.
6. Döner şalteri **11** istenilen sulama programına çevirin. *Sulama başlatılır ve kontrol göstergesi **12** yeşil yanar.*
7. İlk sulama sırasında tüm bağlantılarda sızdırmazlık kontrolü yapın.

Sulama programı ve başlangıç saati değiştirilecekse, önce döner anahtar **11 OFF** konumuna getirilmelidir.

Not: LED göstergeleri yalnızca pompa çalışırken etkindir.

5. BAKIM



TEHLİKE! Yaralanma!

Ürün istemeden çalışırsa yaralanma tehlikesi söz konusudur.

→ Üründe bakım yapmadan önce ürünü şebekeden ayırın.

Pompa temizliği:



TEHLİKE! Yaralanma!

Yaralanma tehlikesi ve ürünün hasar görme riski.

- Ürünü su fışkisiyle temizlemeyin (özellikle yüksek basınçlı su fışkisi).
- Benzin ve çözeltili maddeleri de dahil olmak üzere kimyasallarla temizlik yapmayın. Bazıları önemli plastik parçaları tahrip edebilir.

→ Pompayı nemli bir bezle temizleyin.

Filtrenin temizlenmesi [Şek. M1]:

Sürekli, sorunsuz bir işletim sağlamak için filtre **14**, düzenli aralıklarla temizlenmelidir.

1. İki kilitlemeyi **22** bastırın ve ayağı **18** aşağıya doğru çekin.
2. Filtreyi **14** ve ayağı **18** akan su altında temizleyin.
3. Tüm parçaları ters sırada tekrar monte edin. İki kilidin **22** doğru oturduğundan emin olun.

Pompa filtre **14** olmadan işletilmemelidir.

Sulama Bilgisayarı ve aparatını temizleme:

Sulama Bilgisayarı ve aparatını takmadan önce Sulama Bilgisayarı ve aparatının yüzey ve kontaklarının daima temiz ve kuru olduğundan emin olun.

Akan su kullanmayın.

→ Kontakları ve plastik parçaları yumuşak ve kuru bir bezle temizleyin.

6. DEPOLAMA

Devre dışına çıkarma:

Ürün çocukların erişemeyeceği yerlerde muhafaza edilmelidir.

1. Sulama Bilgisayarı ve aparatını çıkarın.
2. Pompayı ve Sulama Bilgisayarı ve aparatını temizleyin (bkz. 5. BAKIM).
3. Pompayı ve Sulama Bilgisayarı ve aparatını kuru, kapalı ve donmaya karşı emniyetli bir yerde muhafaza edin.

7. HATA GİDERME



TEHLİKE! Yaralanma!

Ürün istemeden çalışırsa yaralanma tehlikesi söz konusudur.

→ Üründe hataları gidermeden önce ürünü şebekeden ayırın.

Sorun	Muhtemel neden	Çözümü
Pompa kapatıldıktan sonra sistem çalışmaya devam eder	Hat içi damlatıcılar su seviyesinin altındadır.	→ İlk hat içi damlatıcıyı su yüzeyinin üzerine yerleştirin.
Pompa çalışıyor fakat randıman aniden düşüyor	Ayak/ filtre tıkalı.	→ Ayağı/ filtreyi temizleyin.
Sulama Bilgisayarı ve aparatında kontrol göstergesi  yanmıyor [Şek. O2]	Sulama Bilgisayarı ve aparatı takılı değil.	→ Sulama Bilgisayarı ve aparatını takın.
	Sulama duraklatıldı.	→ Pompa yeniden çalışana kadar bekleyin.
Sulama Bilgisayarı ve aparatında kontrol göstergesi  kırmızı yanıyor [Şek. O2]	Pompa bağlıdır.	→ Pompayı Sulama Bilgisayarı ve aparatına bağlayın.
Sulama Bilgisayarı ve aparatında kontrol göstergesi  saniyede bir kırmızı yanıp sönüyor [Şek. O2]	Pompa bloke olmuş (aşırı akım).	→ GARDENA servisine başvurun.
Sulama Bilgisayarı ve aparatında kontrol göstergesi  yarım saniyede bir kırmızı yanıp sönüyor [Şek. O2]	Hazne boş (kuru çalışma güvenliği).	→ Hazneyi suyla doldurun.



BİLGİ: Farklı arıza durumlarında lütfen GARDENA servis merkezine başvurun. Onarım çalışmaları sadece GARDENA servis merkezleri veya GARDENA tarafından yetkilendirilen uzman bayiler tarafından gerçekleştirilebilir.

8. TEKNİK ÖZELLİKLER

<i>Pompa</i>	Birim	Değer (Ürün 1275-00.510.00)
Nominal güç	W	24
Maks. basma miktarı	l/h	180
Maks. basınç	bar	1
Maks. tahliye kafası	m	10
Maks. dalış derinliği	m	1,5
Maks. madde sıcaklığı	°C	35
Devreye almada min. su seviyesi (yakl.)	mm	15
Ağırlık	g	216

<i>Sulama Bilgisayarı ve aparatı</i>	Birim	Değer (Ürün 1407-00.520.00)
Şebeke gerilimi	V (AC)	220 – 240
Şebeke frekansı	Hz	50
Nominal güç	W	40
Çıkış gerilimi	V (DC)	14
Maks. çıkış voltajı	A	2

9. AKSESUAR/YEDEK PARÇALAR

GARDENA Besleme borusu	Tesisin genişletilmesi için besleme borusu (15 m, 4,6 mm).	Ürün 1350
GARDENA Hat içi damlatıcı	Sistemi genişletmek (maks. 40 adet) için hat içi damlatıcı (10 adet).	Ürün 13317
GARDENA Boru kelepçesi	Sistemi genişletmek için boru kelepçesi (10 adet, 4,6 mm).	Ürün 13218

10. SERVİS/GARANTİ

Servis:

Servis departmanımızın güncel iletişim bilgileri çevrimiçi olarak www.gardena.com/contact adresinde bulunabilir

Garanti:

Üretici garantisi, www.gardena.com/warranty adresinde bulunan garanti koşullarına tabidir

11. TASFIYE

Ürünün bertaraf edilmesi:



Sembol, ürünün evsel atık olmadığını gösterir. Ürünü elektrikli ve elektronik ekipmanlara yönelik yerel toplama sisteminizde geri dönüşür.

Bu, uygun kullanım ömrünü tamamlamış atık yönetimine katkıda bulunur. Bilgi için yerel yetkililere, evsel atık idarelerine, GARDENA yetkili servisine veya bayinize başvurun. Yanlış bertarafın, tehlikeli maddelerin bulunma olasılığı nedeniyle çevre ve insan sağlığı üzerinde olumsuz etkileri olabilir.

GARDENA Система поливу балконних рослин

1. ВКАЗІВКИ З ТЕХНІКИ БЕЗПЕКИ	164
2. КОМПЛЕКТ ПОСТАВКИ	165
3. УСТАНОВКА	165
4. ОБСЛУГОВУВАННЯ	166
5. ДОГЛЯД	167
6. ЗБЕРІГАННЯ	168
7. УСУНЕННЯ НЕСПРАВНОСТЕЙ	168
8. ТЕХНІЧНІ ХАРАКТЕРИСТИКИ	169
9. КОМПЛЕКТУЮЧІ/ЗАПЧАСТИНИ	169
10. СЕРВІСНЕ ОБСЛУГОВУВАННЯ/ГАРАНТІЯ	169
11. УТИЛІЗАЦІЯ	169

Дітям забороняється гратися з виробом. Чищення та технічне обслуговування, виконуване користувачем, не повинні проводитися дітьми без догляду. Ми рекомендуємо використання виробу підлітками тільки після досягнення 16 років.

Належне застосування:

GARDENA Система поливу балконних рослин призначений для повністю автоматизованого, незалежного від водопроводу поливу балконних рослин.

Насос цілком придатний в умовах затоплення (водонепроникно капсульований) і заглиблюється у воду (макс.глибина заглиблення, див. в розділі 8. ТЕХНІЧНІ ХАРАКТЕРИСТИКИ).

Виріб не призначений для використання в басейнах.

Виріб не призначений для безперервного режиму роботи.

НЕБЕЗПЕКА! Не можна відкачувати насосом солону воду, брудну воду, їдкі, легкозаймисті або вибухонебезпечні речовини (наприклад, бензин, газ, нітророзчинники), масла, мазут та продукти харчування.

Це переклад оригіналу інструкції.



Діти віком від 8 років і старші, а також особи з обмеженими фізичними, сенсорними або розумовими здібностями або з відсутністю досвіду й знань можуть використовувати даний виріб, якщо вони перебувають під доглядом або пройшли інструктаж з безпечного використання виробу й розуміють пов'язані із цим ризики.

1. ВКАЗІВКИ З ТЕХНІКИ БЕЗПЕКИ

ВАЖЛИВО!

Ретельно прочитайте цю інструкцію з експлуатації та збережіть її, щоб при необхідності можна було звернутися до неї.

Символи на виробі:



Прочитайте інструкцію з експлуатації.

Загальні вказівки з техніки безпеки

Електробезпека



НЕБЕЗПЕКА! Ураження струмом!
Небезпека отримання травми через ураження струмом.

Живлення виробу має здійснюватися через пристрій захисного відключення (ПЗВ), номінальний залишковий струм спрацьовування якого не повинен перевищувати 30 мА.

Безпечна експлуатація

Уникайте перевищення температури води 35 °С.

Не можна використовувати насос, якщо у воді знаходяться люди.

Рідина для перепомпання може бути забруднена мастилом, що виступає.

Захисний вимикач

Реле захисту від „сухого ходу“: якщо вода не подається (занизький струм), насос автоматично вимикається.

→ Наповніть ємність водою.

Захист від блокування: Якщо двигун заблоковано (зависокий струм), насос автоматично вимикається.

→ Зверніться до сервісного центру GARDENA.

Додаткові вказівки з техніки безпеки

Електробезпека



НЕБЕЗПЕКА! Зупинка серця!

Цей виріб під час експлуатації створює електромагнітне поле. Це поле при певних умовах може створити негативний вплив на роботу активних або пасивних медичних імплантатів. Щоб виключити небезпечні ситуації, які можуть призвести до тяжких або смертельних травм, особи з медичним імплантатом перед використанням цього виробу повинні проконсультуватися зі своїм лікарем і виробником імплантату.



НЕБЕЗПЕКА! Ураження струмом!

Небезпека отримання травми через ураження струмом, якщо насос буде напряму підключений до електромережі.

→ Підключайте насос тільки через блок керування поливом, що входить до комплекту поставки.

Перед використанням перевірте корпус блоку керування поливом на наявність пошкоджень. Не використовуйте uszkodжений блок керування поливом. Регулярно перевіряйте з'єднувальний провід.

Перед використанням завжди проводити візуальний огляд насоса.

Пошкодженням насосом користуватися не дозволяється. У випадку пошкодження насос обов'язково перевірте в сервісному центрі GARDENA.

Пошкоджені сполучні кабелі насоса можуть бути замінені тільки сервісним центром GARDENA.

Перед проведенням будь-яких робіт з системою поливу балконних рослин необхідно виїняти блок керування поливом з розетки.

Насос дозволено застосовувати винятково з безпечною низькою напругою 14-В в комбінації з GARDENA блоком керування поливом для насоса.

Захищати від дощу. Використовуйте блок керування поливом тільки в захищеній від дощу зоні.

Особиста безпека



НЕБЕЗПЕКА! Небезпека задухи!

Дрібні частини можуть бути легко проковтнуті. Через поліетиленовий мішок існує небезпека задухи для маленьких дітей. Не допускайте маленьких дітей до місця збірки.

Використовуйте тільки оригінальні частини від GARDENA, інакше експлуатаційна надійність установки не буде гарантована.

Робота насоса насуху забороняється.

Дотримуйтесь мінімального рівня води згідно з технічними характеристиками.

Не використовуйте виріб, якщо ви втомилась або знаходитесь під впливом наркотичних засобів, алкоголю або медикаментів. Миттєва неухважність під час експлуатації може спричинити тяжкі травми.

Насос можна розбирати лише до того стану, в якому він поставляється (єдине виключення: опорна стійка).

2. КОМПЛЕКТ ПОСТАВКИ

[Зобр. D1]:

- ① 1 x блок керування поливом для насоса з 14 програмами поливу на вибір
- ② 1 x заглибний насос (робоча напруга 14 В)
- ③ 10 м розподільний шланг \varnothing 4,6 мм (3/16")
- ④ 15 x кілочків для шланга \varnothing 4,6 мм (3/16")
- ⑤ 25 x внутрішніх крапельниць 2 л/год
- ⑥ 3 x затискних втулок
- ⑦ 2 x ковпачки (для підключення насоса до води)
- ⑧ 1 x голка для прочищення
- ⑨ 3 x ковпачків (для розподільного шланга)

3. УСТАНОВКА



НЕБЕЗПЕКА!

Небезпека отримання травми!

Небезпека отримання травм при ненавмисному запуску виробу

→ Від'єднайте виріб від мережі перед встановленням.

Визначення кількості води й обсягу ємності:

Система поливу квіткових ящиків дозволяє поливати до 25 рослин (при використанні однієї внутрішньої крапельниці на кожен рослину) на максимальній довжині 10 м.

За допомогою комплектуючих з **GARDENA системи мікрокраплинного поливу** (розподільний шланг, кілочки для шланга й внутрішні крапельниці) дозволено підключати до насоса макс. 40 внутрішніх крапельниць. При цьому, розподільні шланги необхідно розподілити на всі 3 штуцери насоса.

Приклад розрахунку:

- Ви маєте **8 рослин** (наприклад, розподілених на 2 квіткових ящика) і кожна рослина повинна поливатися **внутрішньою крапельницею**.
- Кожну рослину необхідно поливати **один раз на день об'ємом 0,1 літра води**.
- Кількості води повинно вистачити на **10 днів**.

8 (внутрішніх крапельниць) x 0,1 літра x 10 (днів) = 8 літрів

→ Вам потрібна ємність більш ніж на 8 літрів (оскільки за 10 днів трохи води випарується з ємності).

Відповідну програму поливу можна вибрати з таблиці програм (див. 4. ОБСЛУГОВУВАННЯ).



УВАГА!

Якщо об'єм необхідної ємності перевищує 100 л, дотримуйтесь макс. припустимого навантаження на балкон (згідно DIN 1055).

Підключення розподільних шлангів до насоса [зобр. I1/I2]:

Насос має 3 штуцера ⑩ для розподільних шлангів ③.

1. Натягніть затискну втулку ⑥ на розподільний шланг ③.
2. Натягніть розподільний шланг ③ на один із трьох штуцерів ⑩.
3. З'єднайте затискну втулку ⑥ з штуцером ⑩.
4. Прикрутіть ковпачки ⑦ до невикористаних штуцерів ⑩.

Підключення внутрішніх крапельниць до розподільних шлангів [зобр. I3]:



УВАГА!

Перша внутрішня крапельниця повинна бути розміщена безпосередньо над поверхнею води в ємності (див. зобр. O2). Вона потрібна для вирівнювання тиску в установці й запобігає можливому витіканню води після відключення установок, особливо для внутрішніх крапельниць, розміщених нижче рівня води.

1. Відріжте розподільний шланг ③ вертикально в місці установки внутрішньої крапельниці ⑤.
2. Натягніть розподільний шланг ③ до упору на штуцер внутрішньої крапельниці ⑤.
3. Натягніть інший кінець розподільного шланга ③ до упору на інший штуцер внутрішньої крапельниці ⑤.
4. Повторіть кроки з 1 по 3, поки ви не підключите всі внутрішні крапельниці ⑤.
5. Надягніть на вільний штуцер останньої внутрішньої крапельниці ⑤ ковпачок ⑨.

Установка кілочків для шланга [зобр. O2]:

Ми рекомендуємо встановлювати по 3 кілочки для шланга на один квітковий ящик довжиною 1 м.

1. Вставте кілочки для шланга ④ в необхідному місці в землю квіткового ящика.
2. Закріпіть розподільний шланг ③ у кілочках для шланга ④.

4. ОБСЛУГОВУВАННЯ



НЕБЕЗПЕКА!

Небезпека отримання травми!

Небезпека отримання травм при ненавмисному запуску виробу

→ **Перед наповненням ємності від'єднайте виріб від мережі.**

Програми поливу [зобр. O1]:

Програми поливу можна налаштувати за допомогою поворотного перемикача ⑪ на блоці керування поливом. Тривалість поливу буде повторюватися з налаштованою частотою поливу.

Вказівка:

Одна внутрішня крапельниця проводить близько 2 літрів води на годину.

Таблиця програм

Положення поворотного перемикача	Частота поливу та тривалість поливу	Приблизно літрів на день і крапельницю / вихід
OFF	Полив не відбувається	
	Одноразовий полив тривалістю 3 хвилини	0,1 л
4 h 6 min	Кожні 4 години на 6 хвилин	1,2 л
6 h 6 min	Кожні 6 годин на 6 хвилин	0,8 л
8 h 1 min	Кожні 8 годин на 1 хвилину	0,1 л

8 h 3 min	Кожні 8 годин на 3 хвилини	0,3 л
8 h 6 min	Кожні 8 годин на 6 хвилин	0,6 л
12 h 1 min	Кожні 12 годин на 1 хвилину	0,07 л
12 h 3 min	Кожні 12 годин на 3 хвилини	0,2 л
12 h 6 min	Кожні 12 годин на 6 хвилин	0,4 л
24 h 1 min	Щодня на 1 хвилину	0,03 л
24 h 3 min	Щодня на 3 хвилини	0,1 л
24 h 6 min	Щодня на 6 хвилин	0,2 л
48 h 3 min	Через день на 3 хвилини	0,05 л
48 h 6 min	Через день на 6 хвилин	0,1 л
72 h 6 min	Кожні 3 дні протягом 6 хвилин	0,07 л

Початок поливу [зобр. O1/O2]:



УВАГА!

У разі роботи насоса насухо він може зламатися.

→ Переконайтеся, що ємність завжди наповнена достатньою кількістю води.

1. Наповніть ємність розрахованою перед цим кількістю води (переконайтеся, що ємність встановлена стійко).
2. Вставте насос у ємність, наповнену водою (переконайтеся, що насос розташований на дні ємності рівно).
3. Поверніть поворотний перемикач ⑩ у положення **OFF**.

4. Підключіть насос ② до блоку керування поливом ①.
5. Вставте блок керування поливом ① у розетку.
6. Виберіть за допомогою поворотного перемикача ⑩ необхідну програму поливу. Полив запуститься й контрольний індикатор ④ засвітиться зеленим.
7. Під час першого поливу перевірте всі з'єднання на наявність герметичності.

Якщо потрібно змінити програму поливу та час запуску, поворотний перемикач ⑩ спочатку слід перевести в положення **OFF (ВИМК.)**.

Примітка. Світлодіодні індикатори активні лише тоді, коли насос працює.

5. ДОГЛЯД



НЕБЕЗПЕКА!

Небезпека отримання травми!

Небезпека отримання травм при ненавмисному запуску виробу

→ Від'єднайте виріб від мережі перед техобслуговуванням.

Чищення насоса:



НЕБЕЗПЕКА!

Небезпека отримання травми!

Загроза отримання травми і ризик пошкодження виробу.

- Не очищайте виріб під струменем води (особливо під високим тиском).
- Не очищуйте хімікатами, включаючи бензин, або розчинниками. Деякі з них можуть пошкодити важливі пластикові деталі.

→ Очистіть насос за допомогою вологої тканини.

Чищення фільтра [зобр. M1]:

Для забезпечення тривалої, надійної експлуатації необхідно через регулярні проміжки часу очищувати фільтр ④.

1. Натисніть на обидва фіксатори ⑩ і потягніть опорну стійку ④ донизу.
2. Промийте фільтр ④ і опорну стійку ③ під проточною водою.
3. Встановіть всі деталі на місце у зворотній послідовності. Переконайтеся, що обидва фіксатори ⑩ повністю зафіксовано.

Насос не можна експлуатувати без фільтра ④.

Чищення блоку керування поливом:

Перед тим, як підключати блок керування поливом, переконайтеся, що поверхня й контакти блоку керування поливом завжди чисті й сухі.

Не використовуйте проточну воду.

→ Очистіть контакти й пластикові частини за допомогою м'якої, сухої тканини.

6. ЗБЕРІГАННЯ

Виведення з експлуатації:

Виріб повинен зберігатися в недоступному для дітей місці.

1. Від'єднайте блок керування поливом.
2. Очистіть насос і блок керування поливом (див. 5. ДОГЛЯД).
3. Зберігайте насос і блок керування поливом в сухому, закритому й захищеному від морозу місці.

7. УСУНЕННЯ НЕСПРАВНОСТЕЙ



НЕБЕЗПЕКА!

Небезпека отримання травми!

Небезпека отримання травм при ненавмисному запуску виробу

→ Від'єднайте виріб від мережі перед усуненням несправностей виробу.

Проблема	Можлива причина	Спосіб усунення
Після відключення насосу установка працює інертно	Внутрішні крапельниці розташовані нижче рівня води.	→ Розмістіть першу внутрішню крапельницю над поверхнею води.
Насос працює, але продуктивність роботи насоса раптово падає	Засмітилася опорна стійка/фільтр.	→ Очистіть опорну стійку/фільтр.
Контрольний індикатор  на блоці керування поливом не світиться [зобр. O2]	Блок керування поливом не вставлений. Полив призупинено.	→ Вставте блок керування поливом. → Зачекайте, доки насос знову запуститься.
Контрольний індикатор  на блоці керування поливом світиться червоним [зобр. O2]	Насос не підключений.	→ Підключіть насос до блоку керування поливом.
Контрольний індикатор  на блоці керування поливом блимає червоним раз у секунду [зобр. O2]	Насос заблокований (перевантаження по струму).	→ Зверніться до сервісного центру GARDENA.
Контрольний індикатор  на блоці керування поливом блимає червоним кожні півсекунди [зобр. O2]	Ємність порожня (реле захисту від сухого ходу).	→ Наповніть ємність водою.



ВКАЗІВКА: в разі інших несправностей зверніться, будь ласка, до сервісного центру GARDENA. Ремонтні роботи повинні виконуватися тільки сервісними центрами GARDENA, а також спеціалізованими фірмами, які сертифіковані компанією GARDENA.

8. ТЕХНІЧНІ ХАРАКТЕРИСТИКИ

<i>Насос</i>	Одиниця вимірювання	Значення (арт. 1275-00.510.00)
Номінальна потужність	Вт	24
Макс. продуктивність насоса	л/ч	180
Макс. тиск	бар	1
Макс. висота відкачування рідини	м	10
Макс. глибина заглиблення	м	1,5
Макс. температура робочої рідини	°C	35
Мін. рівень води на момент введення в експлуатацію (около)	мм	15
Вага	г	216

<i>Блок керування поливом</i>	Одиниця вимірювання	Значення (арт. 1407-00.520.00)
Мережева напруга	В (змін. струм)	220 – 240
Частота мережі	Гц	50
Номінальна потужність	Вт	40
Напруга на виході	В (пост.струм)	14
Макс. струм на виході	А	2

9. КОМПЛЕКТУЮЧІ/ЗАПЧАСТИНИ

GARDENA Розподільний шланг	Розподільний шланг (15 м, 4,6 мм) для розширення установки.	арт. 1350
GARDENA Внутрішня крапельниця	Внутрішні крапельниці (10 шт.) для розширення установки (макс. 40 шт.).	арт. 13317
GARDENA Кілочок для шланга	Кілочки для шланга (10 штук, 4,6 мм) для розширення установки.	арт. 13218

10. СЕРВІСНЕ ОБСЛУГОВУВАННЯ/ГАРАНТІЯ

Сервісне обслуговування:

Контактну інформацію нашого відділу обслуговування можна знайти за посиланням: www.gardena.com/contact

Гарантія:

На гарантію виробника поширюються умови гарантії, наведені на сторінці www.gardena.com/warranty

11. УТИЛІЗАЦІЯ

Утилізація виробу:



Цей символ означає, що виріб не можна утилізувати разом із побутовими відходами. Утилізуйте його через місцевий пункт збору електричного й електронного обладнання.

Це сприяє правильному управлінню відходами. Зверніться до місцевих органів влади, служби збору побутових відходів, свого дилера з обслуговування GARDENA або роздрібного продавця для отримання інформації. Оскільки виріб може містити небезпечні речовини, його неправильна утилізація може нашкодити довкіллю і здоров'ю людей.



de	EU-Konformitätserklärung		Der Unterzeichnende bestätigt als Bevollmächtigter des Herstellers, der GARDENA Germany AB, c/o Husqvarna AB, 56182 Huskvarna, Jönköping, Schweden, dass das (die) nachfolgend bezeichnete(n) Gerät(e) in der von uns in Verkehr gebrachten Ausführung die Anforderungen der harmonisierten EU-Richtlinien, EU-Sicherheitsstandards und produktspezifischen Standards erfüllt/erfüllen. Bei einer nicht mit uns abgestimmten Änderung des (der) Geräte(s) verliert diese Erklärung ihre Gültigkeit. EU-Richtlinien ⁽¹⁾ Harmonisierte Normen ⁽²⁾ Hinterlegte Dokumentation ⁽³⁾ Anbringungsjahr der CE-Kennzeichnung ⁽⁴⁾ Ulm, den (Ausstellungsdatum) ⁽⁵⁾
	Balkonbewässerung	Art.-Nr.	
en	EU Declaration of conformity		The undersigned hereby certifies as the authorized representative of the manufacturer, GARDENA Germany AB, c/o Husqvarna AB, 56182 Huskvarna, Jönköping, Sweden, that, when leaving our factory, the unit(s) indicated below is/are in accordance with the harmonised EU guidelines, EU standards of safety and product specific standards. This certificate becomes void if the unit(s) is/are modified without our approval. EU directives ⁽¹⁾ Harmonised standards ⁽²⁾ Deposited documentation ⁽³⁾ Year of CE marking ⁽⁴⁾ Ulm, (date of issue) ⁽⁵⁾
	Irrigation Control Pump	Art. No.	
fr	Déclaration UE de conformité		Le soussigné déclare, en tant que mandataire du fabricant, la GARDENA Germany AB, c/o Husqvarna AB, 56182 Huskvarna, Jönköping, Suède, qu'à la sortie de ses usines le matériel neuf désigné ci-dessous était conforme aux prescriptions des directives européennes énoncées ci-après et conforme aux règles de sécurité et autres règles qui lui sont applicables dans le cadre de l'Union européenne. Toute modification portée sur ce(s) produit(s) sans l'accord exprès de notre part supprime la validité de ce certificat. Directives européennes ⁽¹⁾ Normes harmonisées ⁽²⁾ Documentation déposée ⁽³⁾ Année d'apposition du marquage CE ⁽⁴⁾ Fait à Ulm, le (date de délivrance) ⁽⁵⁾
	Arrosage de balcon	Référence	
bg	ЕС Декларация за съответствие		Долуподписаният удостоверява като пълномощник на производителя GARDENA Germany AB, c/o Husqvarna AB, 56182 Huskvarna, Jönköping, Швеция, че по-долу описаният(ите) уред(и) във варианта на изпълнение пуснат от нас на пазара изпълнява/изпълняват изискванията на хармонизираните ЕС-директиви, ЕС-норми за безопасност и специфичните норми за продукцията. В случай на промяна на уреда(ите), която не е съгласувана с нас, тази декларация губи своята валидност. Директиви на ЕС ⁽¹⁾ Хармонизирани стандарти ⁽²⁾ Внесени документи ⁽³⁾ Година на CE маркировка ⁽⁴⁾ Улм, (дата на издаване) ⁽⁵⁾
	Напоиване за балкони	№ на артикула	
cs	EU prohlášení o shodě		Podepsaná osoba zplnomocněná výrobcem GARDENA Germany AB, c/o Husqvarna AB, 56182 Huskvarna, Jönköping, Švédsko potvrzuje, že v následujícím uvedený(-é) přístroj(-e) v provedení námi uvedenem na trh splňuje/splňují požadavky směrnice EU, bezpečnostních norem EU a norem specifických pro výrobek. V případě změny přístroje(-ů), která s námi nebyla dohodnuta, ztrácí toto prohlášení svou platnost. Směrnice EU ⁽¹⁾ Harmonizované normy ⁽²⁾ Uložená dokumentace ⁽³⁾ Rok označení CE ⁽⁴⁾ Ulm, (datum vydání) ⁽⁵⁾
	Zavlažování na balkón	Č. Výrobku	
da	EU-overensstemmelseserklæring		Underskriveren bekræfter som fuldmægtig for producenten, GARDENA Germany AB, c/o Husqvarna AB, 56182 Huskvarna, Jönköping, Sverige, at det (de) efterfølgende betegnede apparat(er) i den af os markedsførte udførelse opfylder kravene i de harmoniserede EU-direktiver, EU-sikkerhedsstandarder og produktspecifikke standarder. Foretaget en ændring af apparatet/apparaterne, der ikke er aftalt med os, mister denne erklæring sin gyldighed. EU-direktiver ⁽¹⁾ Harmoniserede standarder ⁽²⁾ Deponeret dokumentation ⁽³⁾ År for CE-mærkning ⁽⁴⁾ Ulm, (udstedelsesdato) ⁽⁵⁾
	Altanvanding	Vare-nr.	
el	Δήλωση συμμόρφωσης ΕΕ		Ο υπογεγραμμένος βεβαιώνει ως πληρεξούσιος του κατασκευαστή, της εταιρείας GARDENA Germany AB, c/o Husqvarna AB, 56182 Huskvarna, Jönköping, Σουηδία, ότι η (οι) παρακάτω αναφερόμενη(ες) συσκευή(ές) στην έκδοση που τίθεται από εμάς, εκκλινοφορία πλήρως/πληρώς τις απαιτήσεις των εναρμονισμένων οδηγιών της ΕΕ, προτύπων ασφαλείας της ΕΕ και των ειδικών για το προϊόν προτύπων. Σε περίπτωση τροποποίησης της (των) συσκευής(ών) χωρίς προηγούμενη συνεννόηση με την εταιρεία μας παύει να ισχύει η δήλωση. Οδηγίες ΕΕ ⁽¹⁾ Εναρμονισμένα πρότυπα ⁽²⁾ Κατατεθείσα τεκμηρίωση ⁽³⁾ Έτος σήμανσης CE ⁽⁴⁾ Ulm, (ημερομηνία έκδοσης) ⁽⁵⁾
	Σύστημα ποτίματος μπαλκονιού	Αρ. είδους	
es	Declaración UE de conformidad		El firmante confirma, en calidad de apoderado del fabricante GARDENA Germany AB, c/o Husqvarna AB, 56182 Huskvarna, Jönköping (Suecia), que el/los aparato(s) mencionado(s) a continuación cumple(n), en la versión lanzada al mercado por nuestra empresa, los requisitos de las directivas de la UE armonizadas, los estándares de seguridad de la UE y los estándares específicos del producto. La presente declaración perderá su validez si se modifica(n) el/los aparato(s) sin previa aprobación por nuestra parte. Directivas UE ⁽¹⁾ Normas armonizadas ⁽²⁾ Documentación depositada ⁽³⁾ Año de marcado CE ⁽⁴⁾ Ulm (Alemania), (fecha de emisión) ⁽⁵⁾
	Riego para balcones	N.º de artículo	
et	ELi vastavusdeklaratsioon		Allakirjutanu kinnitab tootja, GARDENA Germany AB, c/o Husqvarna AB, 56182 Huskvarna, Jönköping, Rootsi, poolt volitatud isikuna, et järgnevalt nimetatud seade (seadmed) täidab (täidavad) meie poolt turule toodud versiooni kujul harmoneeritud EL-i direktiivide, EL-i ohutusstandardite ja tootepõhiste standardite nõuded. Seadmed (seadmete) meiega kooskõlastamata muudatuse tegemise korral kaotab käesolev deklaratsioon oma kehtivuse. ELi direktiivid ⁽¹⁾ Harmoneeritud standardid ⁽²⁾ Talletatud dokumentatsioon ⁽³⁾ CE-märgise aasta ⁽⁴⁾ Ulm, (väljaandmiskuupäev) ⁽⁵⁾
	Rõdu kastmissüsteem	Tootenr	



fi	EU-vaatimustenmukaisuusvakuutus		Allekirjoittanut vahvistaa valmistajan, GARDENA Germany AB, c/o Husqvarna AB, 56182 Huskvarna, Jönköping, Ruotsi, valtuuttamana henkilönä, että seuraava laite täyttää/seuraavat laitteet täyttävät meidän toimittamassa mallissa yhdenmukaistettujen EU-direktiivien, EU-turvallisuusmääräysten ja tuotekohtaisten standardien vaatimukset. Laitteen/laitteiden muutoksissa, joista ei ole sovittu meidän kanssamme, menettää tämä selvitys voimasaajonsa. EU-direktiivit ⁽¹⁾ Yhdenmukaistetut standardit ⁽²⁾ Dokumentaatio ⁽³⁾ CE-merkinnän vuosi ⁽⁴⁾ Ulm, (julkaisupäivä) ⁽⁵⁾
	Parvekekastelu	Tuote-numero	
hr	EU izjava o sukladnosti		Dolje potpisani kao opunomoćenik proizvođača, tvrtke GARDENA Germany AB, c/o Husqvarna AB, 56182 Huskvarna, Jönköping, Švedska, potvrđujemo da niže navedeni uređaj(i) odgovarajuće izvedbe koji/koje smo iznijeli na tržište ispunjavaju kriterije usklađenih kvitvelben forgalomba hozott, lenti nevezett eszköz(ök) megféle(n)ek az uniós irányelvekkel összhangba hozott nemzeti előírások követelményeinek, az EU biztonsági szabványainak és a konkrét termékre vonatkozó szabványoknak. Az eszköz(ök)nek velünk nem egyeztetett módosítása esetén ez a nyilatkozat érvényét veszti. EU irányelvek ⁽¹⁾ Harmonizált szabványok ⁽²⁾ Benyújtott dokumentáció ⁽³⁾ A CE-jelzés éve ⁽⁴⁾ Ulm, (kiadás dátuma) ⁽⁵⁾
	Sustav za zalijevanje balkonskih biljaka	Kat. br.	
hu	EU-megfelelőségi nyilatkozat		Az alulírott, a GARDENA Germany AB, c/o Husqvarna AB, 56182 Huskvarna, Jönköping, Svédország megbízotti minőségében megerősíti, hogy az általunk alábbi kvitvelben forgalomba hozott, lenti nevezett eszköz(ök) megféle(n)ek az uniós irányelvekkel összhangba hozott nemzeti előírások követelményeinek, az EU biztonsági szabványainak és a konkrét termékre vonatkozó szabványoknak. Az eszköz(ök)nek velünk nem egyeztetett módosítása esetén ez a nyilatkozat érvényét veszti. EU irányelvek ⁽¹⁾ Harmonizált szabványok ⁽²⁾ Benyújtott dokumentáció ⁽³⁾ A CE-jelzés éve ⁽⁴⁾ Ulm, (kiadás dátuma) ⁽⁵⁾
	Erkélyláda öntözés	Cikksz.	
it	Dichiarazione di conformità UE		Il sottoscritto, in quanto soggetto autorizzato dal produttore, GARDENA Germany AB, c/o Husqvarna AB, 56182 Huskvarna, Jönköping, Svezia, dichiara che l'apparecchio/gli apparecchi di seguito denominato/i, nella versione da noi immessa in commercio, soddisfa/no i requisiti delle direttive UE armonizzate, degli standard di sicurezza europei e degli standard specifici per il prodotto. La presente dichiarazione perde di validità in caso di modifica dell'apparecchio/degli apparecchi non concordata con noi. Direttive UE ⁽¹⁾ Norme armonizzate ⁽²⁾ Documentazione depositata ⁽³⁾ Anno di marcatura CE ⁽⁴⁾ Ulm, (data di emissione) ⁽⁵⁾
	Idrokit per balcone	Art. n.	
lt	ES atitikties deklaracija		Pasirašantysis, kaip gamintojo, GARDENA Germany AB, c/o Husqvarna AB, 56182 Huskvarna, Jönköping, Švedija, įgaliotasis atstovas patvirtina, kad žemiau nurodyto(-ų) prietaiso(-ų) modeliai, kurie buvo pagaminti mūsų gamyklose, atitinka darniasias ES direktyvas, ES saugumo standartus ir specifinius gaminio standartus. Atlikus bet kokį prietaiso(-ų) pakėtimą, kuris nėra suderintas su mumis, ši deklaracija praranda galiotumą. ES direktyvos ⁽¹⁾ Darnieji standartai ⁽²⁾ Prideda dokumentacija ⁽³⁾ CE žymėjimo metai ⁽⁴⁾ Ulm, (išleidimo data) ⁽⁵⁾
	Balkono laistymo sistema	Straipsnio nr.	
lv	ES atbilstības deklarācija		Zemā parakstījusies persona kā ražotāja, uzņēmuma GARDENA Germany AB, c/o Husqvarna AB, 56182 Huskvarna, Jönköping, Zviedrija, pilnvarotais pārstāvis apstiprina, ka tālāk norādītā(-s) ierīcē(-s) izpildījumā, kādā mēs to (tās) esam laidūši tirgū, atbilst saskaņotajām ES direktīvām, ES drošības standartiem un konkrētajam produktam noteiktajiem standartiem. Ierīcē(-s) veicot ar mums nesaskaņotas izmaiņas, šī deklarācija zaudē savu spēku. ES direktīvas ⁽¹⁾ Saskaņotie standarti ⁽²⁾ Dokumentācijas atrašanās vieta ⁽³⁾ CE marķējuma gads ⁽⁴⁾ Ulm, (izdošanas datums) ⁽⁵⁾
	Balkona augu laistīšanas ierīce	Izstr. nr.	
nl	EU-conformiteitsverklaring		De ondergetekende bevestigt als gevolmachtigde van de fabrikant, GARDENA Germany AB, c/o Husqvarna AB, 56182 Huskvarna, Jönköping, Zweden, dat het/de onderstaand vermelde apparaat/apparaten in de door ons in de handel gebrachte uitvoering voldoet/voldoan aan de eisen van de geharmoniseerde EU-richtlijnen, EU-veiligheidsnormen en productspecifieke normen. Bij een niet met ons afgestemde verandering van het apparaat/de apparaten verliest deze verklaring haar geldigheid. EU-richtlijnen ⁽¹⁾ Geharmoniseerde normen ⁽²⁾ Gedeponeerde documentatie ⁽³⁾ Jaar van CE-markering ⁽⁴⁾ Ulm, (datum van afgifte) ⁽⁵⁾
	Bloembakbesproeiing	Artikel nr.	
no	EF-samsvarserklæring		Undertegnede bekrefter herved, som autorisert representant for produsenten, GARDENA Germany AB, c/o Husqvarna AB, 56182 Huskvarna, Jönköping, Sverige, at enheten(e) angitt nedenfor er i samsvar med harmoniserte EU-retningslinjer, EU-standarder for sikkerhet og produktspesifikke standarder når de(n) forlater vår fabrikk. Denne bekreftelsen blir ugyldig hvis enheten(e) endres uten vårt samtykke. EU-direktiver ⁽¹⁾ Harmoniserte standarder ⁽²⁾ Deponerte dokumentasjon ⁽³⁾ CE-merkingsår ⁽⁴⁾ Ulm, (utgivelsesdato) ⁽⁵⁾
	Vanningssett for balkong	Art.nr.	
pl	Deklaracja zgodności UE		Niżej podpisany potwierdza jako upoważniony przedstawiciel producenta, spółki GARDENA Germany AB, c/o Husqvarna AB, 56182 Huskvarna, Jönköping, Szwecja, że określone poniżej urządzenie/-nia w wersji wprowadzonej przez nas do obrotu spełnia/-niają wymogi zharmonizowanych dyrektyw UE, norm bezpieczeństwa UE oraz norm dotyczących konkretnych produktów. Niniejsza deklaracja traci ważność w przypadku wprowadzania niezgodnych z nami zmian urządzenia/n. Dyrektywy UE ⁽¹⁾ Normy zharmonizowane ⁽²⁾ Zdeponowana dokumentacja ⁽³⁾ Rok oznakowania CE ⁽⁴⁾ Ulm, (data wydania) ⁽⁵⁾
	Nawadnianie skrzynek balkonowych	Nr artykułu	



pt	Declaração de Conformidade UE	O abaixo-assinado, na qualidade de representante do fabricante, GARDENA Germany AB, c/o Husqvarna AB, 56182 Huskvarna, Jönköping, Schweden, confirma que o(s) aparelho(s) a seguir designado(s) no modelo lançado por nós no mercado cumpre/cumprem os requisitos das diretivas UE harmonizadas, as normas de segurança UE e as normas específicas para estes produtos. Esta declaração perde a sua validade se forem realizadas alterações no(s) aparelho(s) sem o nosso consentimento. Diretivas da UE ⁽¹⁾ Normas uniformizadas ⁽²⁾ Documentação depositada ⁽³⁾ Ano de marcação CE ⁽⁴⁾ Ulm, (data de emissão) ⁽⁵⁾
	Rega de plantas envasadas	Artigo n.º
ro	Declarație de conformitate UE	Semnatarul, în calitate sa de împuternicit al producătorului GARDENA Germany AB, PO Box 7454, S-103 92, Stockholm, Suedia, confirmă că aparatul (aparatele) descrie în cele ce urmează, în execuția pusă de noi pe piață îndeplinește (îndeplinesc) cerințele directivelor armonizate UE, ale standardelor de siguranță UE și ale standardelor specifice produsului. În cazul modificării fără aprobarea noastră prealabilă a aparatului (aparater), această declarație își pierde valabilitatea. Directivele UE ⁽¹⁾ Standardele armonizate ⁽²⁾ Documentație depusă ⁽³⁾ Anul marcatului CE ⁽⁴⁾ Ulm, (data emiterii) ⁽⁵⁾
	Instalație de udare a balconului	Art. nr.
ru	Декларация соответствия ЕС	Нижеподписавшийся официальный представитель компании GARDENA Germany AB, c/o Husqvarna AB, 56182 Huskvarna, Jönköping, Швеция, настоящим удостоверяет, что в момент отгрузки с завода указанные ниже изделия соответствуют согласованным директивам ЕС, стандартам безопасности ЕС и стандартам для конкретного изделия. Данный сертификат аннулируется в случае модификации изделия без нашего разрешения. Директивы ЕС ⁽¹⁾ Гармонизированные стандарты ⁽²⁾ Размещенная документация ⁽³⁾ Год маркировки CE ⁽⁴⁾ Ульм, (дата публикации) ⁽⁵⁾
	Устройство для балконного полива	Арт. №
sk	EÚ vyhlásenie o zhode	Dolu podpísaný potvrdzuje, ako splnomocnený zástupca výrobcu, GARDENA Germany AB, c/o Husqvarna AB, 56182 Huskvarna, Jönköping, Švédsko, že ďalej označené zariadenie/a vo vyhotovení uvedenom na trh spĺňa/jú požiadavky harmonizovaných smerníc EÚ, bezpečnostných štandardov EÚ a predpisov, špecifických pre dané výrobky. Pri zmene zariadenia/zariadení, ktorá nebola odsúhlasená našou spoločnosťou, stráca toto vyhlásenie platnosť. Smernice EÚ ⁽¹⁾ Harmonizované normy ⁽²⁾ Uložená dokumentácia ⁽³⁾ Rok udelenia označenia CE ⁽⁴⁾ Ulm, (dátum vydania) ⁽⁵⁾
	Balkónové zavlažovanie	č. v.
sl	EU Izjava o skladnosti	Spodaj podpisani kot pooblaščenec proizvajalca GARDENA Germany AB, c/o Husqvarna AB, 56182 Huskvarna, Jönköping, Švedska, potrjuje, da v nadaljevanju označene naprave v izvedbi, v kakršni smo jih dali v promet, izpolnjujejo zahteve usklajenih direktiv EU, varnostnega standarda EU in standardov, ki veljajo za posamezne izdelke. V primeru spremembe naprave, ki ni usklajena z nami, ta izjava neha veljati. Direktive EU ⁽¹⁾ usklajeni standardi ⁽²⁾ deponirana dokumentacija ⁽³⁾ letnica oznake CE ⁽⁴⁾ Ulm, (datum izdaje) ⁽⁵⁾
	Zalivanje na balkonu	Št. izd.
sr	Deklaracija EU o usaglašenosti	Dole potpisani ovim potvrđuje kao ovlašćeni predstavnik proizvođača kompanije GARDENA Germany AB, c/o Husqvarna AB, 56182 Huskvarna, Jönköping, Švedska, ovim potvrđuje da dole navedeni uređaji u obliku plasiranom na tržište ispunjavaju zahteve harmonizovanih EU smernica, EU bezbednosnih standarda i standarda za određene proizvode. Ova izjava postaje ništavna u slučaju izmene uređaja koje nismo odobrili. EU direktive ⁽¹⁾ Usklađeni standardi ⁽²⁾ Predata dokumentacija ⁽³⁾ Godina CE znaka ⁽⁴⁾ Ulm, (datum izdavanja) ⁽⁵⁾
	Sistem za zalivanje balkonskih biljaka	Br. stavke
sv	EU-försäkran om överensstämmelse	Undertecknad intyggar som befullmäktigad företrädare för tillverkaren, GARDENA Germany AB, c/o Husqvarna AB, 56182 Huskvarna, Jönköping, Sverige, att nedan angiven apparat/ nedan angivna apparater i det utförande vi har släppt på marknaden, uppfyller fördringarna i de harmoniserade EU-direktiverna, EU-säkerhetsstandarderna och de produktspecifika standarderna. Denna försäkran upphör att gälla vid en ändring av apparaten/apparaterna som inte har stämts av med oss. EU-direktiv ⁽¹⁾ Harmoniserade standarder ⁽²⁾ Anvisad dokumentation ⁽³⁾ År för CE-märkning ⁽⁴⁾ Ulm, (datum för utfärdande) ⁽⁵⁾
	Balkongbevattning	Artikelnr
sq	Deklarata e përputhjes së BE-së	Nëpërmjet këtij dokumenti, i nënshkruari vërteton si përfaqësuesi i autorizuar i prodhuesit, GARDENA Germany AB, c/o Husqvarna AB, 56182 Huskvarna, Jönköping, Sweden, se, në momentin e largimit nga fabrika, njësia/njësitë e përcaktuara më poshtë është/ janë në përputhje me udhëzimet e harmonizuara të BE-së, standardet e sigurisë të BE-së dhe standardet specifike të produktit. Kjo certifikatë bëhet e pavlefshme nëse njësia/njësitë modifikohet/ modifikohen pa miratimin tonë. Direktivat e BE-së ⁽¹⁾ Standardet e harmonizuara ⁽²⁾ Dokumentacioni i depozituar ⁽³⁾ Viti i markimit CE ⁽⁴⁾ Ulm, (data e lëshimit) ⁽⁵⁾
	Vaditje në balkon	Nr. i artikullit
tr	AB uygunluk beyanı	Aşağıda imzası bulunan GARDENA Germany AB, c/o Husqvarna AB, 56182 Huskvarna, Jönköping, İsveç üretici yetkili temsilcisi, aşağıda belirtilen ünitelerin fabrikamızdan ayrılın- ken uyumlu hale getirilmiş AB yönergeleri, AB güvenlik standartları ve ürüne özel stan- dartları uygun olduğunu onaylamaktadır. Üniteler, onayımız olmadan değiştirilirse bu ser- tifikata geçersizliği yitirir. AB direktifleri ⁽¹⁾ Uyumlulaştırılmış standartlar ⁽²⁾ Gönderilen belgeler ⁽³⁾ CE işareti yılı ⁽⁴⁾ Ulm, (yayın tarihi) ⁽⁵⁾
	Balkon sulama	Parça No.



uk	Декларація відповідності ЄС	Особи, що підписали цей документ як представники виробника, компанії GARDENA Germany AB, с/о Husqvarna AB, 56182 Huskvarna, Jönköping, Швеція, цим документом затверджують, що на момент виходу з нашого заводу виробили, що зазначені нижче, відповідали узгодженим вказівкам ЄС, стандартам ЄС із безпеки та спеціальним стандартам, застосованим до цих виробів. У разі внесення не затверджених нами змін до виробів, цей сертифікат анулюється. Директиви ЄС ⁽¹⁾ Гармонізовані стандарти ⁽²⁾ Депонована документація ⁽³⁾ Рік маркування CE ⁽⁴⁾ Ульм, (дата випуску) ⁽⁵⁾		
	Система поливу балконних рослин	Арт. №		
		1407	(1) 2006/42/EG 2014/30/EU 2011/65/EU 2014/35/EU	(2) EN ISO 12100 EN 60335-1 EN IEC 60335-2-41 EN IEC 61558-1 EN 61558-2-16
			(3) GARDENA Manufacturing GmbH Technische Dokumentation, M. Jäger Hans-Lorenser-Str. 40 89079 Ulm/Germany	(4) 1997 (5) 29.04.2024
		<i>Reinhard Pompe</i>		
		Reinhard Pompe Senior Vice President Business Unit Watering		

**Declaration of Conformity**

The manufacturer: GARDENA Germany AB, c/o Husqvarna AB, 56182 Huskvarna, Jönköping, Sweden hereby certifies, when leaving our factory, the unit(s) indicated below is/ are in accordance with the UK Regulations, designated standards of safety and product specific designated standards. This certificate becomes void if the units are modified without our approval.

Description of the product: **Irrigation Control Pump**

Article number: **1407**

UK regulations: S.I. 2016/1101
S.I. 2016/1091
S.I. 2012/3032
S.I. 2016/1101

Designated standards: EN ISO 12100
EN 60335-1
EN IEC 60335-2-41
EN IEC 61558-1
EN 61558-2-16

Deposited Documentation: GARDENA Manufacturing GmbH
Technische Dokumentation
M. Jäger
Hans-Lorensen-Str. 40
D-89079 Ulm

UK importer: Husqvarna UK Limited
Preston Road,
Aycliffe
County Durham
UK
DL5 6UP

Ulm, 29/04/2024

Authorised representative

Reinhard Pompe
Senior Vice President
Business Unit Watering

Deutschland / Germany

GARDENA Manufacturing GmbH
Central Service
Hans-Lorenser-Straße 40
D-89079 Ulm
Produktfragen:
(+49) 731 490-123
Reparaturen:
(+49) 731 490-290
www.gardena.com/de/kontakt

Albania

KRAFT SHPK
Autostrada Tirane-Durres
Km 7
1051 Tirane
Phone: (+355) 69 877 7821
info@kraft.al

Argentina

ROBERTO C. RUMBO S.R.L.
Prado Norfog
Lote 7
Benavidez, ZC: 1621
Buenos Aires
Phone: (+54) 11 5263-7862
ventas@rumbosrl.com.ar

Armenia

AES Systems LLC
Marshal Babajanyan Avenue 56/2
0022 Yerevan
Phone: (+374) 60 651 651
masisohanyan@icloud.com

Australia

Husqvarna Australia Pty. Ltd.
Locked Bag 5
Central Coast BC
NSW 2252
Phone: (+61) (0) 2 4352 7400
customer.service@husqvarna.com.au

Austria / Österreich

Husqvarna Austria GmbH
Industriezeile 36
4010 Linz
Tel.: (+43) 732 77 01 01-485
www.gardena.com/at/service/beratung/
kontakt/

Azerbaijan

Progres Xüsusi Firması
Aliyar Aliyev 212, Baku, Azerbaijan
Sales: +994 70 326 07 14
After-sales: +994 77 326 07 14
www.progress-garden.az
info@progress-garden.az

Bahrain

M.H. Al-Mahroos
BUILDING 208, BLOCK 356,
ROAD 328
Salhiya
Phone: +973 1740 8090
almahroos@almahroos.com

Belarus / Беларусь

ООО «Мастер Гарден»
220118, г. Минск,
улица Шаранговича, дом 7а
Тел. (+375) 17 257 00 33
mg@mastergarden.by

Belgium

Husqvarna Belgium nv
Gardena Division
Leuvensesteenweg 542
Planet II E
1930 Zaventem
België

Bosnia / Hercegovina

Silk Trade d.o.o.
Poslovna Zona Vira Br. 20
Phone: (+387) 61 165 593
info@silktrade.com.ba

Brazil

Nordtech Maquinas e Motores Ltd.
Avenida Juscelino Kubitschek
de Oliveira Curitiba
3003 Brazil
Phone: (+55) 41 3595-9600
contato@nordtech.com.br
www.nordtech.com.br

Bulgaria

AGROLAND България АД
бул. 8 Декември, № 13
Обърв 5
1700 Студентски град
София
Тел.: (+359) 24 66 6910
info@agroland.eu

Canada / USA

GARDENA Canada Ltd.
125 Edgeware Road
Unit 15 A
Brampton L6Y 0P5
ON, Canada
Phone: (+1) 905 792 93 30
gardena.customerservice@
husqvarnagroup.com

Chile

REPRESENTACIONES JCE S.A.
AV. DEL VALLE NORTE 857 PISO 4
HUECHURABA, SANTIAGO, CHILE
Phone: (+56) 2 2414 2600
contacto@jce.cl

China

办公室地址:
上海市长宁区金钟路788号荟聚办
公楼D栋7楼03-05单元

Office Add:

Unit3-5, 7F, Livat Tower D, No.788, Jin
Zhong Rd., Chang Ning Dist., Shanghai,
PRC 200335

Colombia

Edificios de Toyama Colombia SAS
Cra. 68 D No 25 B 86 Of. 618
Edificio Torre Central
Bogota
Phone: +57 (1) 703 95 22
+57 (1) 703 95 20
serviciocliente@toyama.com.co
www.toyama.com.co

Costa Rica

Exim CIA Costa Rica
Calle 25A, B°. Montealegre
Zapote
San José
Costa Rica
Phone: (+506) 2221-5654 /
(+506) 2221-5659
eximcostarica@gmail.com

Croatia

Husqvarna Austria GmbH
Industriezeile 36
4010 Linz
Phone: (+43) 732 77 01 01-485
service.gardena@husqvarnagroup.com

Cyprus

Pantelis Papadopoulos S.A.
92 Athinou Avenue
Athens
10442 Greece
Phone: (+30) 21 0519 3100
info@papadopoulos.com.gr

Czech Republic

Gardena
Service Center Vrbo
c/o Husqvarna
Manufacturing CZ s.r.o.
Jesenická 146
79326 Vrbo pod Pradedem
Phone: 800 100 425
servis@gardena.cz

Denmark

GARDENA DANMARK
Lejrevej 19, st.
3500 Værløse
Tel.: (+45) 70 26 47 70
gardenadk@husqvarnagroup.com
www.gardena.com/dk

Dominican Republic

BOSQUESA, S.R.L.
Carretera Santiago Licey
Km. 5 1/2
Esquina Copal II
Santiago De Los Caballeros
51000 Dominican Republic
Phone: (+1) 809-562-0476
contacto@bosquesa.com.do

Egypt

Universal Agencies Co
26, Abdel Hamid Lotfy St.
Giza
Phone: (+20) 3 761 57 57

Estonia

Husqvarna Eesti OÜ
Valdeku 132
EE-11216 Tallinn
info@gardena.ee

Finland

Oy Husqvarna Ab
Juurakantie 5 B 2
01510 Vantaa
www.gardena.fi

France

Husqvarna France
9/11 Allée des pierres mayettes
92635 Gennevilliers Cedex
France
http://www.gardena.com/fr
N° AZUR: 0 810 00 78 23
(Prix d'un appel local)

Georgia

Transporter LLC
#70, Beilastvili street
0159 Tbilisi, Georgia
Number: (+995) 322 14 71 71
info@transporter.com.ge
www.transporter.com.ge

Service Address and Importer to Great Britain

Husqvarna UK Ltd
Preston Road
Aycliffe Industrial Park
Newton Aycliffe
County Durham
DL5 6UP
Phone: (+44) (0) 344 844 4558
info.gardena@husqvarna.co.uk

Greece

ΠΛΗΡΙΑ ΟΡΓΑΝΩΣΗ ΑΕΒΕ
Λεωφ. Αθηνών 92
Αθήνα
Τ.Κ. 104 42
ΕΜόδο
Τηλ. (+30) 210 5193 100
info@papadopoulos.com.gr

Hong Kong

Tung Tai Company
151-153 Hoi Bun Road
Kwun Tong, Kowloon
Hong Kong
Phone: (+852) 3583 1662
admin@tungtaico.com

Hungary

Husqvarna Magyarországi Kft.
Ezred u. 1 – 3
1044 Budapest
Phone: (+36) 1 251-4161
vevoszolgalat.husqvarna@
husqvarnagroup.com

Iceland

BYKO ehf.
Skemmuvegur 2a
200 Kópavogur
Phone: (+354) 515 4000
byko@byko.is

MHG Versteln ehf

Vikurhvart 8
203 Kópavogur
Phone: (+354) 544 4656

India

B K RAMAN AND CO
Plot No. 185, Industrial Area,
Phase-2, Ram Darbar
Chandigarh
160002 India
Phone: (+91) 98140 06530
raman@jaganhardware.com

Iraq

Alfaisal Alakhdar Company
Al-Faysaleah, Near Estate Bank
Mosul
Phone: (+964) 78 18 18 46 75

Ireland

Lifey Distributors Ltd.
309 NW Business Park, Ballycoolen
15 Dublin
Phone: (+353) 1 824 2600
info@lifeyd.com

Israel

HAGARIN LTD.
2 Nahal Harif St.
8122201 Yavne
internet@hagarin.co.il
Phone: (+972) 8-932-0400

Italy

Husqvarna Italia S.p.A.
Centro Direzionale Planum
Via del Lavoro 2, Scala B
22036 ERBA (CO)
Phone: (+39) (0) 31 4147700
assistenza.italia@it.husqvarna.com

Japan

Husqvarna Zenoh Co. Ltd. Japan
1-9 Minamidai, Kawagoe
350-1165 Saikama
Japan
gardena-jp@husqvarnagroup.com

Kazakhstan

ТОО "Лямда"
Russian
Адрес: Казахстан, г. Алматы,
ул. Тажибаевой, 155/1
Тел.: (+7) (727) 356 64 00 /
(+7) (700) 356 64 00
lamed@lamed.kz

Kazakh

Мекен-жайы: Қазақстан,
Алматы қ.,
көш. Тажибаевой, 155/1
Тел.: (+7) (727) 356 64 00 /
(+7) (700) 356 64 00
lamed@lamed.kz

Kuwait

Palms Aqur Production Co
Al Rai- Fourth Ring Road – Block 56.
P.O Box: 1976 Safat
13020 Al-Rai
Phone: (+965) 24 73 07 45
info@palms-kw.com

Kyrgyzstan

OQSO Alye Maki
Av. Molodaya Guardia 83
720014 Bishkek
Phone: (+996) 312 322115

Latvia

Husqvarna Latvija SIA
Ulbrokas 19A
LV-1021 Riga
info@gardena.lv

Lebanon

Technomec
Safra Highway (Beirut – Tripoli) Center
6022 Mezher Bldg.
P.O.Box 215
Jounieh
Phone: (+961) 9 853527 /
(+961) 3 855481
tecnomec@idm.net.lb

Lithuania

UAB Husqvarna Lietuva
Ateities pl. 77C
LT-52104 Kaunas
info@gardena.lt

Luxembourg

Magasins Jules Neuberg
39, rue Jacques Stas
Luxembourg-Gasperich 2549
Case Postale No. 12
Luxembourg 2010
Phone: (+352) 40 14 01 01
api@neuberg.lu

Malaysia

Glomedic International Sdn Bhd
Jalan Ruang No. 30
Shah Alam, Selangor
40150 Malaysia
Phone: (+60) 3-7734 7997
oase@glomedic.com.my

Malta

I.V. Portelli & Sons Ltd.
65, 96, Ting San Pawl
Rabat - RBT 1240
Phone: (+356) 2145 4289

Mauritius

Espace Maison Ltée
La City Trianon, St Jean
Quatre Bornes
Phone: (+230) 460 85 85
digital@espacemaison.mu

Mexico

AFOSA
Av. Lopez Mateos Sur # 5019
Col. La Calima 45070
Zapopan, Jalisco, Mexico
Phone: (+52) 33 3818-3434
isolis@afosa.com.mx

Moldova

Convel SRL
Republica Moldova,
mun. Chisinau,
sos. Muncesti 284
Phone: (+373) 22 857 126
www.convel.md

Mongolia

Soyolj Gardening Shop
Narnii Rd
Ulaanbaatar
14230 Mongolia
Phone: +976 7777 5080
soyolj@magicnet.mn

Morocco

Proekip
64 Rue de la Participation
Casablanca-Roches Noires
20303 Morocco
Phone: (+212) 661342107
hicham.hafani@proekip.ma

Netherlands

Husqvarna Nederland B.V.
GARDENA Division
Postbus 50131
1305 AC ALMERE
Phone: (+31) 36 521 00 10
info@gardena.nl

Neth. Antilles

Jonka Enterprises N.V.
Sta. Rosa Weg 196
P.O. Box 8200
Curaçao
Phone: (+599) 9 767 66 55
info@jonka.com

New Zealand

Husqvarna New Zealand Ltd.
PO Box 76-437
Manukau City 2241
Phone: (+64) (0) 9 9202410
support.nz@husqvarna.co.nz

North Macedonia

Sinpeks d.o.o.
Ul. Kravarski Pat Bb
7000 Bitola
Phone: (+389) 47 20 85 00
sinpeks@mt.net.mk

Norway

Husqvarna Norge AS
Gardena Division
Trøskerveien 36
1708 Sarpsborg
info@gardena.no

Northern Cyprus

Mediterranean Home & Garden
No 150 Alsancak, Karaoglanoğlu
Caddesi Girne
Phone: (+90) 392 821 33 80
info@medgardener.com

Oman

General Development Services
PO 1475, PC - 111
Seeb
111 Oman
Phone: 96824582816
gdsoman@gdsoman.com

Paraguay

Agrofield SRL
AV. CHOFERES DEL CHACO
1449 C/25 DE MAYO
Asunción
Phone: (+595) 21 608 666
consultas@agrofield.com.py

Peru

Sierras y Herramientas Forestal SAC
Av. Las Gaviotas 833, Chorrillos
Lima
Phone: (+51) 1 2 52 02 52
supervisorventas1@siersac.com
www.siersac.com

Philippines

Royal Dragon Traders Inc
10 Linaw Street, Barangay
Saint Peter Quezon City
1114 Philippines
Phone: (+62) 2 7426893
aida.fernandez@rdti.com.ph

Poland

Gardena Service Center Vrbno
c/o Husqvarna Manufacturing CZ
s.r.o. Jesenícká 146
79326 Vrbno pod Prádemem
Czech Republic
Phone: (22) 336 78 90
servis@gardena.pl

Portugal

Husqvarna Portugal, SA
Lagoa - Albarraque
2635 - 595 Rio de Mouro
Phone: (+351) 21 922 85 30
Fax: (+351) 21 922 85 36
info@gardena.pt

Romania

Madex International Srl
Soseaua Odaii 117 - 123,
RO 013603 Bucuresti, S1
Phone: (+40) 21 352 7603
madex@ines.ro

Russia / Россия

000 „Хускварна“
141400, Московская обл.,
г. Химки,
улица Ленинградская,
владение 39, стр.6
Бизнес Центр
„Химки Бизнес Парк“,
помещение 0B02_04
http://www.gardena.ru

Saudi Arabia

SACO
Takhassusi Main Road
P.O. Box: 86387
Riyadh 12863
40011 Saudi Arabia
Phone: (966) 11 482 8877
webmaster@saco-ksa.com

Al Futtaim Pioneer Trading

5147 Al Farooq Dist.
Riyadh 7991
Phone: (+971) 4 206 6700
Owais.Khan@alfuttaim.com

Serbia

Domel d.o.o.
Slobodana Đurica 21
11000 Belgrade
Phone: (+381) 11 409 57 12
office@domel.rs

Singapore

Hy-Ray PRIVATE LIMITED
40 Jalan Pemimpin
#02-08 Tat Ann Building
Singapore 577185
Phone: (+65) 6253 2277
info@hyray.com.sg

Slovak Republic

Gardena
Service Center Vrbno
c/o Husqvarna
Manufacturing CZ s.r.o.
Jesenická 146
79326 Vrbno pod Prádemem
Phone: 0800 154044
servis@gardena.sk

Slovenia

Husqvarna Austria GmbH
Industriezeile 36
4010 Linz
Phone: (+43) 732 77 01 01-485
service.gardena@husqvarnagroup.com

South Africa

Husqvarna South Africa (Pty) Ltd
Lifestyle Business Park –
Ground Floor Block A Cnr
Beyers Naude Drive and Ysterhout
Road Randpark Ridge, Randburg
Phone: (+27) 10 015 5750
service@gardena.co.za

South Korea

Kyung Jin Trading Co., Ltd
8F Haengbok Building, 210,
Gangnam-Daero 137-891 Seoul
Phone: (+82) 2 574 6300
kjh@kjh.co.kr

Spain

Husqvarna España S.A.
Calle de Rivas nº 10
28052 Madrid
Phone: (+34) 91 708 05 00
atencioncliente@gardena.es

Sri Lanka

Hunter & Company Ltd.
130 Front Street
Colombo
Phone: 94-11 232 81 71
hunters@eureka.lk

Suriname

Deto Handelsmaatschappij N.V.
Kerkkampweg 72-74
P.O. Box: 12782
Paramaribo
Suriname
Phone: (+597) 43 80 50
info@deto.sr

Sweden

Husqvarna AB /
GARDENA Sverige
Drottninggatan 2
561 82 Huskvarna
Sverige
Phone: (+46) (0) 36-14 60 02
service@gardena.se

Switzerland / Schweiz

Husqvarna Schweiz AG
Consumer Products
Industriestrasse 10
5506 Mägenwil
Phone: (+41) (0) 62 887 37 90
info@gardena.ch

Taiwan

Hong Ying Trading Co., Ltd.
No. 46 Wu-Kun-Wu Road
New Taipei City
Phone: (+886) (02) 2298 1486
salesgdl1@7friends.com.tw

Tajikistan

ARIERS JV LLC
39, Ayni Street, 734024
Dushanbe, Tajikistan

Thailand

Spica Co. Ltd
243/2 Omouch Rd., Prawat
Bangkok
10250 Thailand
Phone: (+66) (0)2721 7373
surapong@spica-siam.com

Tunisia

Société du matériel agricole et maritime
Nouveau port de peche de Sfax Bp 33
Sfax 3065
Phone: (+216) 98 419047/
(+216) 74 497614
commercial@smantunisia.com

Türkiye

Dost Bahçe
Yunus Mah. Adil Sk. No:3
Kartal
İstanbul
34873 Türkiye
Phone: (+90) 216 389 39 39

Turkmenistan

I.E. Orazmuhamedov Nurmuhammet
80 Ataturk
BERKARAR Shopping Center,
Ground floor, A77b,
Ashgabat 744000
TURKMENISTAN
Phone: (+993) 12 468859
Mob: (+993) 62 222887
info@jajhyzmat.com /
bekgiyev@jajhyzmat.com
www.jajhyzmat.com

UAE

Al-Futtaim ACE Company
L.L.C Building, Al Rebat Street
Festival City, Dubai
7880 UAE
Phone: (+971) 4 206 6700
ace@alfuttaim.ae

Ukraine / Україна

AT „Альцест“
вул Петропавлівська 4
08130, Київська обл.
Києво-Святошинський р-н, с. н. с.
Петропавлівська Борщагівка Україна
Тел.: (+38) 0 800 503 000

Uruguay

FELISA
Entre Rios 1083
11800 Montevideo
Phone: (+598) 22 03 18 44
info@felisa.com.uy

Uzbekistan

AGROHOUSE MchJ
O'zbekiston, 111112
Toshkent viloyati
Toshkent tumani
Hasanboy OFY, THAY yogasida
Phone: (+998)-93-5414141 /
(+998)-71-2096868
info@agro.house
www.agro.house

Vietnam

Vision Joint Stock Company
BT1-17, Khu biet thu –
Khu Doan ngoai Giac Nguyen Xuan
Khuat
Xuan Dinh, Bac Tu Liem
Hanoi, Vietnam
Phone: (+8424)-38462833/34
quynhnm@visionjsc.com.vn

Zimbabwe

Cutting Edge
159 Citroen Rd, Msasa
Harare
Phone: (+263) 8677 008685
sales@cuttingedge.co.zw

1407_20.960.20/0626
© GARDENA Manufacturing GmbH
D-89079 Ulm
http://www.gardena.com