CLEAR / DIRT 2in1 **Art. 9018**

en	Operator's manual	4
fr	Manuel d'utilisation	9
ar	دليل التشغيل	15
el	Εγχειρίδιο χρήσης	19
tr	Kullanım kılavuzu	25
zh-tc	使用說明	30

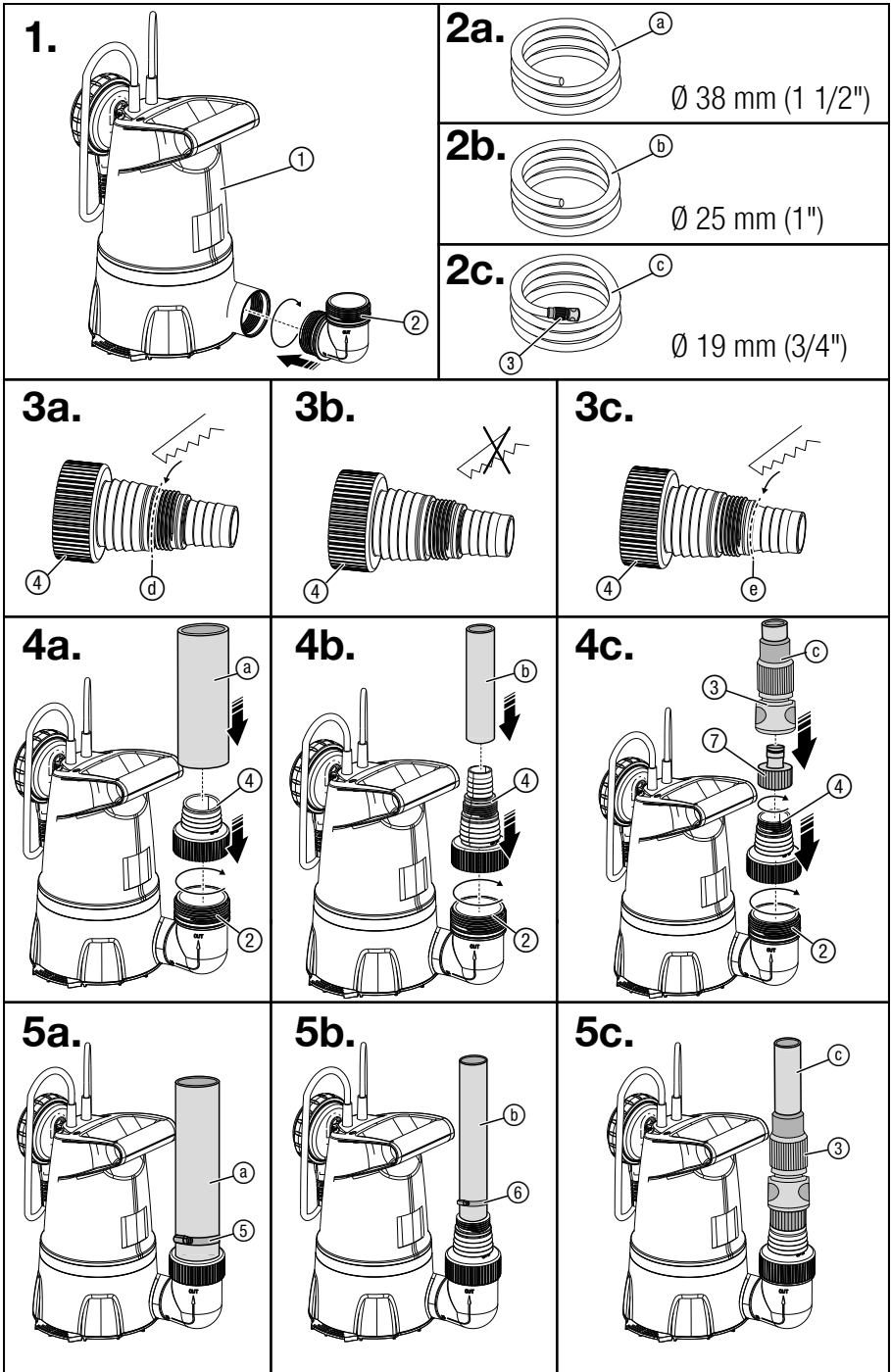

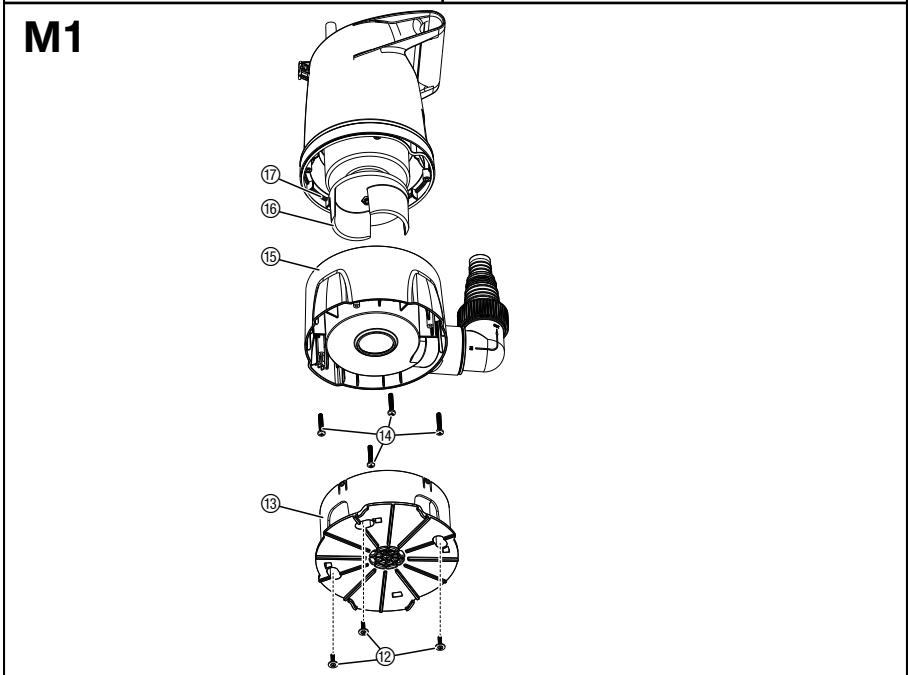
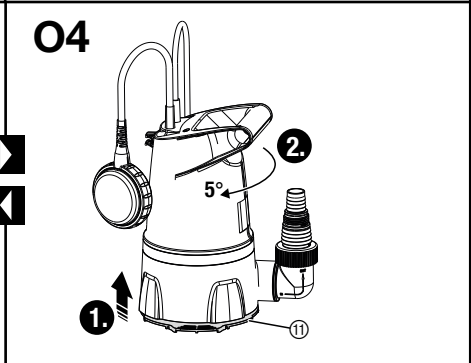
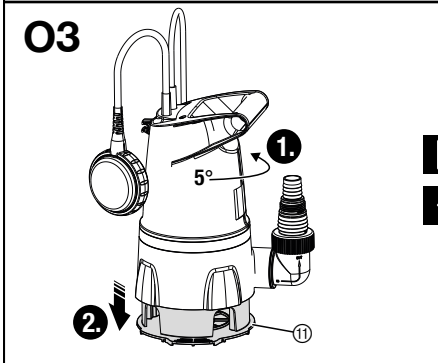
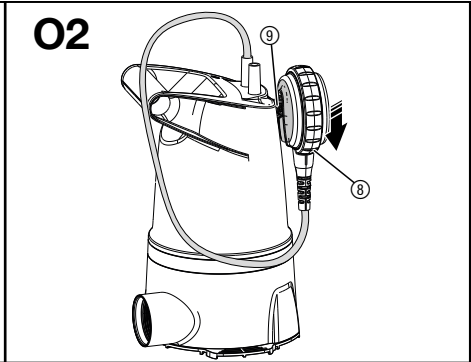
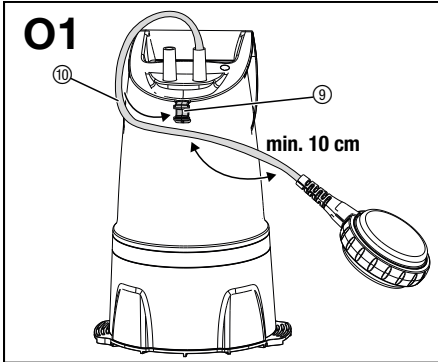

en Clear / Dirty water submersible pump

Original operator's manual

1. SAFETY INSTRUCTIONS	4
2. ABOUT THE PRODUCT	5
3. ASSEMBLY	6
4. OPERATION	6
5. MAINTENANCE	7
6. STORAGE	7
7. TROUBLESHOOTING	7
8. TECHNICAL DATA	8
9. ACCESSORIES/SPARE PARTS	8
10. WARRANTY / SERVICE	8
11. DISPOSAL	9



This product must not be used by children or by persons with reduced physical, sensory or mental capabilities or lack of experience and knowledge. Children must not be allowed to play with the product. Cleaning and user maintenance must not be carried out by children. We recommend that the product only be used by young people aged 16 and over if they have been instructed in the safe use of the product and understand the hazards involved.

1. SAFETY INSTRUCTIONS

1.1 Symbols on the product



→ Read operator's manual.

1.2 General safety instructions

→ Read the operator's manual carefully before use and keep for future reference.

1.3 Electrical safety



WARNING!

Electric shock

Risk of injury due to electric shock.

→ The product must be supplied with power via a residual-current device (RCD) with a rated tripping current of no more than 30 mA. Contact GARDENA Service if the residual current device (RCD) has tripped.



WARNING!

Risk of injury

Risk of injury from electrical current.

→ Disconnect the product from the mains before servicing it or replacing parts. When doing so, the power outlet must be within your field of vision.

1.3.1 Safe operating practices

→ The water temperature must not exceed 35°C.

→ The pump must not be used when there are people in the water.

→ Contamination of the liquid could be caused by leaking lubricants.

→ Keep third parties away from the water.

→ Only operate the pump with the elbow union.

1.3.2 Thermal circuit breaker

In the event of an overload, the pump is switched off by the integral thermal motor protection.

After the motor has cooled down sufficiently, the pump is ready for operation again.

1.4 Additional safety instructions

1.4.1 Intended use

The GARDENA submersible pump is designed for pumping water in private households and gardens.

This includes draining in the event of flooding, pumping around and out of containers and private rooms such as cellars, extracting water from wells, shafts and soakaways, draining boats and yachts and pumping chlorinated water. It is also intended for the temporary aeration and circulation of water. It is not intended for watering.

1) Use during flooding

With slowly rising water, it is designed to prevent flooding and high water. It is not intended for use as the sole protection device against flooding. It is not intended to provide protection in the event of sudden, extreme flooding; see 2.2 Limits of pumping capacity in the event of extreme flooding.

2) Pumped liquids:



DANGER!

Risk of injury

Do not pump salt water, corrosive, highly flammable or explosive substances (for example petrol, paraffin, nitro-cellulose thinners), oils, fuel oil or foodstuffs.

Only water may be pumped with the GARDENA submersible pump.

The pump is fully submersible (waterproof encapsulation) and is immersed in the water (max. immersion depth see 8. TECHNICAL DATA).

The product is suitable for pumping the following liquids:

Clear water mode: clean to slightly contaminated water with a max. grain diameter of 5 mm.

Dirty water mode: dirty water with a max. grain diameter of 35 mm.

3) Operating time

The product is not suitable for continuous pumping operations with a continuously running motor (continuous circulation operation).

1.4.2 Additional electrical safety instructions:



DANGER!

Risk of cardiac arrest!

This product generates an electromagnetic field during operation. This electromagnetic field may affect the functionality of active or passive medical implants (e.g. pacemakers), which may result in serious injury or death.

→ Consult your doctor and the manufacturer of your implant before using this product.

1.4.3 Safe handling of cables

1) Extension cable

When using extension cables, they must comply with the minimum cross-sections in the following table:

Voltage	Cable length	Cross-section
220–240 V/50 Hz	up to 20 m	1.5 mm ²
220–240 V/50 Hz	20–50 m	2.5 mm ²

2) Mains plug



WARNING!

Electric shock.

If the mains plug is cut off, moisture can enter the electrical area via the mains cable and cause a short circuit.

→ Never cut off the mains plug (e.g. to feed through a wall). Do not pull the plug out of the mains socket by the cable, but by the plug housing. If the mains connection cable of this product is damaged, it must be replaced by the manufacturer or its after sales service team or a similarly qualified person to avoid hazards.

- Mains plugs and couplings must be protected from water.
- Ensure that the electrical connectors are installed in a flood-proof area.
- Protect the mains plug and mains connection cable from heat, oil and sharp edges.
- Observe the mains voltage. The information on the rating plate must match the data on the power supply.
- It is essential that the mains plug of the pump is disconnected before standing in the pool or touching the water surface. The pump must not be used when there are people in the water.
- The mains connection cable must not be used to attach or transport the pump.
- A fastening rope must be used to submerge or pull up and secure the pump.
- Check the connection cable at regular intervals.
- Always carry out a visual inspection of the pump (especially the mains connection cable and mains plug) before use.

- A damaged pump must not be used.
- In the event of damage, always have the pump checked by GARDENA Service.
- Assembly instructions: Hand-tighten all screws.
- Before use after maintenance, make sure that all parts are screwed tight.
- When using our pumps with a generator, the generator manufacturer's warnings must be observed.

1.4.4 Personal safety

- Observe the minimum water level according to the pump specifications.
- Do not allow the pump to run for longer than 10 minutes against the closed pressure side.
- Sand and other abrasive materials cause faster wear and reduced pump performance.
- The hose must not be disconnected during operation.
- Allow the pump to cool down before rectifying faults.

2. ABOUT THE PRODUCT

2.1 Device overview

① Submersible pump	⑥ Hose clamp (Art. 7195)
② Elbow union	⑦ Tap connector (Art. 2802)
③ Hose section (Art. 2817)	⑧ Hose Ø 38 mm (1 1/2")
④ Hose connector	⑨ Hose Ø 25 mm (1")
⑤ Hose clamp (Art. 7193)	⑩ Hose Ø 19 mm (3/4")

③, ⑤, ⑥, ⑦, ⑧, ⑨, ⑩ not included with delivery.

2.2 Limits of pumping capacity in the event of extreme flooding

Please note that the use of GARDENA submersible pumps in the event of severe flooding does not replace the use of specialised flood protection measures. In the event of extreme and sudden flooding or high water levels, the amount of water entering the system may exceed the pumping capacity. In such cases, the pump cannot pump out the incoming water quickly enough to prevent flooding. This applies in particular to situations in which large volumes of water enter cellars or living areas in a short period of time.

- If there are flood warnings or there is a risk of high water levels, seek expert advice and take further measures to protect your property if necessary.
- Make sure that the pump is not blocked by floating debris.
- Check regularly that the power supply is secure.

3. ASSEMBLY



DANGER!

Risk of injury.

Risk of injury if the product starts unintentionally.

→ Disconnect the product from the power supply before installing the product.

3.1 Fitting the elbow union [Fig. 1]



DANGER!

Risk of injury!

Risk of cuts from the impeller.

→ Only operate the pump with the elbow union.

- Screw the elbow union ② clockwise into the pump ① as far as it will go.
- If you are laying the hose horizontally, unscrew the elbow union ② counterclockwise by up to half a turn.

3.2 Fitting the hose

To achieve the best possible delivery capacity, select a hose with the largest possible hose diameter of 38 mm (1 1/2").

We recommend that you do not use a hose with a diameter smaller than 19 mm (3/4"), otherwise the delivery capacity will be reduced.

Hose diameter	Ø 38 mm (1 1/2")	Ø 25 mm (1")	Ø 19 mm (3/4")
Delivery capacity	High	Medium	Low
GARDENA hose clamp	Art. 7195	Art. 7193	-
GARDENA pump connection set	-	-	Art. 1752
Disconnect the hose connector	-	At ①	At ②

3.2.1 Fit the hose with Ø 38 mm [Fig. 3a–5a]

1. Disconnect the hose connector at position ①.
2. Screw the hose connector ④ clockwise into the elbow union ②.
3. Push the hose ③ onto the hose connector ④.
4. Secure the hose ③ with the GARDENA hose clamp ⑤.

3.2.2 Fit the hose with Ø 25 mm [Fig. 3b–5b]

1. Screw the hose connector ④ clockwise into the elbow union ②.
2. Push the hose ⑥ onto the hose connector ④.
3. Secure the hose ⑥ with the GARDENA hose clamp ⑥.

3.2.3 Fit the hose with the plugin system (Ø 19 mm) [Fig. 3c–5c]

To connect a hose with the GARDENA plugin system, use the GARDENA pump connection set Art. 1752.

1. Disconnect the hose connector ④ at position ②.
2. Screw the hose connector ④ clockwise into the elbow union ②.
3. Screw the tap connector ⑦ onto the screw connection ④.

4. Push the hose ③ with the hose section ③ onto the hose connector ④.

4. OPERATION



DANGER!

Risk of injury.

Risk of injury if the product starts unintentionally.

→ Disconnect the product from the power supply before lowering the product into the water.

4.1 Setting up the pump

- Select a level installation site to prevent the pump from falling over.
- Make sure that the suction openings on the suction foot are not completely or partially blocked by impurities.
- When using the pump in swimming pools with a liner base (e.g. paddling pools), place the submersible pump on a raised surface, so that it does not suck in the liner.
- When using the pump in a pond, place it on a brick, for example.
- To pump water, the water outlet/hose end must be positioned lower than the maximum delivery head of the pump.
- To improve the delivery capacity, raise the pump and ensure the water inlet is easily accessible.

4.2 Achieve optimum pumping capacity

→ **Select a hose with the largest possible diameter of 38 mm (1 1/2").**

- Regularly check that the pump is secure and level.
- Check regularly that the float switch can move freely.
- The less height the pumped liquid has to overcome, the higher the pumping capacity.
- Start in dirty water mode at high water levels.

4.3 Pumping water

If the pump cannot be lowered using the handle, the pump must always be lowered using a rope. Attach the rope to the pump handle. For minimum immersion depth during commissioning, see 8. TECHNICAL DATA.

When priming close to the minimum water level during commissioning, the priming process may take longer.

Note: This pump is equipped with a bleed valve, which removes any air cushion in the pump. Depending on the function, a small amount of water may escape from the side of the housing.

4.3.1 Starting the pump

1. Immerse the pump.
2. Connect the pump to the power supply.

Warning! The pump may start immediately depending on the float switch setting.

4.3.2 Automatic operation with float switch [Fig. O1]

For safe operation, the float switch ⑧ must be able to move freely around the pump.

Setting the switch-on and switch-off height

The maximum switch-on height and minimum switch-off height (see 8. TECHNICAL DATA) can be adjusted by clamping the cable of the float switch (8) into the float switch detent (9).

- The shorter the cable between the float switch (8) and the float switch detent (9), the lower the switch-on height and the higher the switch-off height.
1. Push the cable (10) of the float switch (8) into the opening of the float switch detent (9).
 2. Check whether the pump switches off automatically.



WARNING!

- To ensure that the float switch can be switched on and off, the cable length between the float switch and the float switch detent must be at least 10 cm.

4.3.3 Manual operation without float switch [Fig. O2] The pump remains in continuous operation as the float switch is bypassed.

1. Push the float switch (5) onto the float switch detent (A) with the cable pointing downwards.
2. Place the pump in a stable position in the water.
3. Connect the pump to the power supply.

Warning! *The pump starts immediately.*

The pump will run continuously without dry-running safety due to the bypassed float switch. To avoid damage caused by dry running, only operate under supervision.

The minimum residual water level (see 8. TECHNICAL DATA) is only achieved in manual operation.

4.4 Extending the stand foot (dirty water) [Fig. O4]

1. Remove the pump from the water.
 2. Stand with your feet on the wings of the stand foot (11).
 3. Slowly pull the pump up until the stand foot (11) is fully extended.
 4. Turn the upper pump body clockwise about 5° until it locks into place.
 5. Immerse the pump again, see 4.1 Setting up the pump.
- The max. delivery capacity is achieved with stand foot extended.

4.5 Retracting the stand foot (clear water) [Fig. O4]

1. Remove the pump from the water.
2. Stand with your feet on the wings of the stand foot (11).
3. Turn the upper pump body anticlockwise about 5°.
4. Push the upper pump body down until it locks into place.
5. Immerse the pump again, see 4.1 Setting up the pump.

The minimum residual water level (see 7. TECHNICAL DATA) is reached with the stand foot retracted.

5. MAINTENANCE



WARNING!

Risk of injury.

- Risk of injury if the product starts unintentionally.
- Disconnect the product from the power supply before servicing the product.

5.1 Cleaning the pump

- Do **not** use a water jet to clean the product.
- Do **not** clean with chemicals, including petrol or solvents. They can destroy important plastic parts.
- Clean the surface of the pump with a damp cloth or a soft brush.

5.2 Flushing the pump

After pumping water containing chlorine, detergent or heavily soiled water, the pump must be flushed.

1. Pump lukewarm water (max. 35°C), possibly with the addition of a mild cleaning fluid (e.g. washing-up liquid), until the pumped water is clear.
2. Dispose of the residues in accordance with the applicable local environmental protection regulations.

5.3 Cleaning the suction foot and impeller

5.3.1 Dismantling the suction foot [Fig. M1]

1. Unscrew the 3 Phillips screws (12) and remove the cover (13).
2. Unscrew the 4 Phillips screws (14).
3. Pull the suction foot (15) off the pump.

5.3.2 Cleaning

1. Clean the suction foot (15) and the impeller (16).
 2. Clean the seal (17) carefully to prevent damage and leaks.
- A damaged seal must be replaced.
3. Reinstall the pump in reverse order.

6. STORAGE

- The product must be stored away from children.

To put into storage:

1. Disconnect the garden pump from the power supply.
2. Clean the pump (see 5. MAINTENANCE).
3. Store the pump in a dry, covered and frost-proof place. The pump is not frost-proof!

7. TROUBLESHOOTING



WARNING!

Risk of injury.

- Risk of injury if the product starts unintentionally.
- Disconnect the product from the power supply before rectifying product faults.

Error table:

Problem	Possible Cause	Remedy
Pump runs but does not pump water	Air cannot escape because the pressure line is closed. (Possibly a kinked pressure hose).	→ Open the pressure line (e.g. shut-off valve, delivery devices).
	Air cushion in the suction foot.	→ Wait approx. 60 seconds with the pressure line open until the pump has vented itself (switch off/on if necessary).
	Suction opening is blocked	→ Clean the suction opening with a jet of water.
	Hose is blocked	→ Remove the blockage in the hose.
	Impeller is blocked	→ Clean the suction foot and the impeller.
	Water level below minimum water level during commissioning.	→ Immerse the pump deeper.
Pump does not start, or stops suddenly during operation	Thermal overload switch has shut down the pump due to overheating.	→ Let the pump cool down. → Clean the suction opening. Note the maximum media temperature (35°C).
	Pump has no power.	→ Check the fuses and electrical connectors.
	RCD switch has tripped (residual current).	→ Disconnect the pump from the power supply and contact GARDENA Service.
Pump is running, but the flow rate decreases suddenly	Suction opening is blocked	→ Clean the suction opening with a jet of water.
	Hose is blocked	→ Remove the blockage in the hose.
	Hose is kinked	→ Lay the hose, ensuring there are no kinks.
The upper pump body will not turn or does not lock into place when retracted/extended.	Upper pump body not vertical while being extended.	→ Be sure to extend the upper pump body vertically.
	Stand foot is dirty	→ Clean the stand foot and the impeller.

NOTE: For any other malfunctions please contact the GARDENA service department.

Repairs must only be done by GARDENA service departments or specialist dealers approved by GARDENA.

8. TECHNICAL DATA

Submersible pump	Unit	Value (9018)
Rated Power	W	550
Mains voltage	V (AC)	220–240
Mains frequency	Hz	50
Max. delivery capacity	l/h	20,000
Max. pressure	bar	0.9
Max. delivery head	m	9
Max. immersion depth	m	7
Min. cut-in height clear water / dirty water (approx.)	mm	295 / 330
Max. cut-in height clear water / dirty water (approx.)	mm	440 / 460
Min. cut-out height clear water / dirty water (approx.)	mm	120 / 125
Max. cut-out height clear water / dirty water (approx.)	mm	125 / 160
Residual water level clear water / dirty water (approx.)	mm	1 / 40
Max. particle size clear water / dirty water (approx.)	mm	5 / 35
Minimum water depth for operation clear water / dirty water (approx.)	mm	20 / 50
Power cable	m	10
Weight without cable (approx.)	kg	4
Max. media temperature	°C	35

9. ACCESSORIES/SPARE PARTS

GARDENA hose clamp	For hoses with Ø 25 mm (1")	Art. 7193
GARDENA hose clamp	For hoses with Ø 38 mm (1 1/2")	Art. 7195
GARDENA pump connection set	For hoses with Ø 19 mm (3/4").	Art. 1752
Tap connector Hose section	Including tap connector and hose section.	Art. 2802 Art. 2817
GARDENA flat hose set	Flat hose Ø 38 mm (1 1/2"), length 10 m, including hose clamp.	Art. 5005

10. WARRANTY / SERVICE

The current contact information for our service department can be found online: www.gardena.com/contact
Note:

If you purchase a GARDENA product in a country that is not a member of the European Union and there is a note (icon) referring to our GARDENA manufacturer's warranty printed on the product packaging, then the following applies: To make any claims against the warranty, simply provide the proof of purchase for the product that spe-

ifies the time and place of purchase and the item purchased. Online registration is not required for purchases outside the European Union. The manufacturer's warranty is subject to the warranty conditions available at www.gardena.com/warranty.

11. DISPOSAL

To dispose of the product



The symbol means that the product is not domestic waste. Recycle it through your local collection system for electrical and electronic equipment.

This contributes to proper end of life waste management. Contact local authorities, domestic waste services, your GARDENA servicing dealer or retailer for information. Incorrect disposal may have potential negative effects on the environment and human health, due to the potential presence of hazardous substances.

fr Pompe d'évacuation pour eaux claires / sales

Manuel d'utilisation d'origine

1. CONSIGNES DE SÉCURITÉ	9
2. À PROPOS DU PRODUIT	11
3. MONTAGE	11
4. UTILISATION	12
5. ENTRETIEN	13
6. REMISAGE	13
7. DÉPANNAGE	13
8. CARACTÉRISTIQUES TECHNIQUES	14
9. ACCESSOIRES/PIÈCES DE RECHANGE	14
10. GARANTIE/SERVICE APRÈS-VENTE	14
11. MISE AU REBUT	14



Ce produit n'est pas destiné à être utilisé par des personnes (ou des enfants) aux capacités physiques, sensorielles ou mentales limitées ou manquant d'expérience et de connaissances. Les enfants ne doivent pas être autorisés à jouer avec ce produit. Le nettoyage et l'entretien par l'utilisateur ne doivent pas être effectués par des enfants. Le produit peut être utilisé par des personnes âgées de 16 ans et plus uniquement si elles ont été formées à l'utilisation en toute sécurité du produit et si elles comprennent les risques encourus.

1. CONSIGNES DE SÉCURITÉ

1.1 Symboles concernant le produit



→ Consultez le manuel d'utilisation.

1.2 Instructions générales de sécurité

→ Lisez attentivement ce manuel avant toute utilisation et conservez-le pour vous y reporter ultérieurement.

1.3 Sécurité électrique



AVERTISSEMENT !

Décharge électrique

Risque de blessure par décharge électrique.

→ Le produit doit être alimenté par un disjoncteur différentiel de fuite à la terre doté d'un courant de déclenchement nominal inférieur ou égal à 30 mA. Contactez le service après-vente GARDENA si le disjoncteur différentiel de fuite à la terre se déclenche.



AVERTISSEMENT !

Risque de blessure

Risque de blessure dû au courant électrique.

→ Débranchez le produit du secteur avant de procéder à l'entretien ou de remplacer des pièces. Pendant cette opération, la prise électrique doit rester dans votre champ de vision.

1.3.1 Procédures d'utilisation sûres

→ La température de l'eau ne doit pas dépasser 35 °C.

→ La pompe ne doit pas être utilisée lorsqu'il y a des personnes dans l'eau.

→ La contamination du liquide peut être causée par des fuites de lubrifiants.

→ Tenez les tiers à l'écart de l'eau.

→ N'utilisez la pompe qu'avec le raccord soudé.

1.3.2 Disjoncteur thermique

en cas de surcharge, la pompe est désactivée par la protection thermique intégrée au moteur. Une fois que le moteur a suffisamment refroidi, la pompe est de nouveau prête à fonctionner.

1.4 Consignes de sécurité supplémentaires

1.4.1 Utilisation prévue

La pompe d'évacuation GARDENA est conçue pour pomper l'eau dans les domiciles et les jardins privés.

Elle permet notamment d'évacuer l'eau en cas d'inondation, de pomper autour et hors de conteneurs et de pièces telles que les caves, d'extraire l'eau des puits, des puits de mine et des puits perdus, d'assécher les bateaux et les yachts et de pomper l'eau chlorée. Elle est également conçue pour l'aération et la circulation temporaires de l'eau. Elle n'est pas prévue pour l'arrosage.

1) Utilisation en cas d'inondation

Lorsque l'eau monte lentement, elle a pour objectif de l'empêcher d'atteindre un niveau élevé et d'éviter les inondations. Cependant, elle n'est pas conçue pour être utilisée comme unique dispositif de protection contre les inondations. Elle ne doit pas être utilisée pour fournir

une protection contre les inondations soudaines et extrêmes. Consultez la section 2.2 - Limites de la capacité de pompage en cas d'inondation extrême.

2) Liquides pompés :



DANGER ! Risque de blessure

Ne pompez pas d'eau salée, de substances corrosives, hautement inflammables ou explosives (par ex. essence, paraffine, diluants nitro), d'huiles, de fioul ou de denrées alimentaires.

Seule l'eau peut être pompée avec la pompe d'évacuation GARDENA.

Cette pompe est entièrement submersible (elle est entourée d'une protection étanche) et est plongée dans l'eau (pour connaître la profondeur maximale, voir 8. CARACTÉRISTIQUES TECHNIQUES).

Le produit est adapté au pompage des liquides suivants :

Mode eaux claires : pour les eaux propres à légèrement contaminées avec une granulométrie maximale de 5 mm.

Mode eaux chargées : pour les eaux chargées avec une granulométrie maximale de 35 mm.

3) Durée de fonctionnement

Ce produit n'est pas conçu pour des opérations de pompage continues, où le moteur est toujours en marche (circulation continue).

1.4.2 Consignes supplémentaires relatives à la sécurité électrique :



DANGER ! Risque d'arrêt cardiaque !

Ce produit génère un champ électromagnétique durant son fonctionnement. Ce champ électromagnétique peut affecter le fonctionnement des implants médicaux actifs ou passifs (par exemple, les pacemakers), ce qui peut entraîner des blessures graves, voire la mort.

→ Consultez votre médecin et le fabricant de votre implant avant d'utiliser ce produit.

1.4.3 Prise en main sûre des câbles

1) Câble de rallonge

Si vous utilisez des câbles d'extension, ils doivent être conformes aux sections transversales minimales indiquées dans le tableau suivant :

Tension	Longueur du câble	Section transversale
220-240 V/ 50 Hz	jusqu'à 20 m	1,5 mm ²
220-240 V/ 50 Hz	20-50 m	2,5 mm ²

2) Fiche secteur



AVERTISSEMENT ! Décharge électrique.

Si la fiche secteur présente une entaille, de l'humidité peut pénétrer dans les composants électriques via le câble d'alimentation et provoquer un court-circuit.

→ Ne déconnectez jamais la fiche secteur (par ex. pour une traversée murale). Ne tirez pas la fiche de la prise de courant murale par le câble, mais par le boîtier de la fiche. Si le câble d'alimentation secteur de ce produit est endommagé, il doit être remplacé par le fabricant, son équipe de service après-vente ou une personne qualifiée afin d'éviter tout danger.

- Les fiches et connecteurs d'alimentation doivent être protégés contre l'eau.
 - Assurez-vous que les connecteurs électriques sont installés dans une zone protégée contre les inondations.
 - Protégez la fiche secteur et le câble d'alimentation secteur de la chaleur, de l'huile et des bords tranchants.
 - Respectez la tension de secteur. Les informations figurant sur la plaque signalétique doivent correspondre aux données relatives à l'alimentation électrique.
 - Il est essentiel de débrancher la prise secteur de la pompe avant d'entrer dans la piscine ou de toucher la surface de l'eau. La pompe ne doit pas être utilisée lorsqu'il y a des personnes dans l'eau.
 - Le câble de raccordement au secteur ne doit pas être utilisé pour fixer ou transporter la pompe.
 - Une corde de fixation doit être utilisée pour immerger ou remonter et fixer la pompe.
 - Vérifiez régulièrement l'état du câble d'alimentation.
 - Effectuez toujours une inspection visuelle de la pompe (en particulier du câble d'alimentation secteur et de la fiche secteur) avant utilisation.
 - N'utilisez pas la pompe si elle est endommagée.
 - En cas de dommages, faites toujours contrôler la pompe par le service après-vente GARDENA.
 - Instructions de montage : serrez toutes les vis à la main.
 - Avant l'utilisation après l'entretien, vérifiez que toutes les pièces sont bien serrées.
 - Lors de l'utilisation de nos pompes avec un générateur, les avertissements du fabricant du générateur doivent être respectés.
- ### 1.4.4 Sécurité du personnel
- Respectez le niveau d'eau minimum conformément aux spécifications de la pompe.

- Ne laissez pas la pompe fonctionner pendant plus de 10 minutes avec le refoulement fermé.
- Le sable et d'autres matériaux abrasifs entraînent une usure plus rapide et réduisent les performances de la pompe.
- Le tuyau ne doit pas être débranché pendant le fonctionnement.
- Laissez refroidir la pompe avant de corriger les défauts.

2. À PROPOS DU PRODUIT

2.1 Présentation du produit

① Pompe d'évacuation	⑥ Collier de serrage (réf. 7195)
② Raccord coudé	⑦ Nez de robinet (réf. 2802)
③ Section de tuyau (réf. 2817)	a Tuyau Ø 38 mm (1 1/2")
④ Raccord de tuyau	b Tuyau Ø 25 mm (1")
⑤ Collier de serrage (réf. 7193)	c Tuyau Ø 19 mm (3/4")

③, ⑤, ⑥, ⑦, a, b, c : non inclus dans la livraison

2.2 Limites de la capacité de pompage en cas d'inondation extrême

Veillez noter que l'utilisation des pompes d'évacuation GARDENA en cas d'inondation importante ne vous dispense pas d'appliquer des mesures de protection spécialisées contre les inondations.

En cas d'inondation extrême et soudaine ou de niveau d'eau élevé, la quantité d'eau qui pénètre dans le système peut dépasser la capacité de pompage. Dans de tels cas, la pompe ne peut pas pomper l'eau entrante suffisamment vite pour éviter les inondations. Cela s'applique en particulier aux situations dans lesquelles de grandes quantités d'eau pénètrent dans des caves ou des pièces à vivre en peu de temps.

- En cas d'avertissement d'inondation ou de risque de niveau d'eau élevé, consultez un expert et prenez des mesures supplémentaires pour protéger votre propriété si nécessaire.
- Vérifiez que la pompe n'est pas bloquée par des débris flottants.
- Vérifiez régulièrement que l'alimentation électrique est bien fixée.

3. MONTAGE



DANGER ! Risque de blessures.

Risque de blessure en cas de démarrage inopiné du produit.

- Avant l'installation, débranchez le produit de l'alimentation électrique.

3.1 Montage du raccord coudé [Fig. 1]



DANGER ! Risque de blessure !

Risque de coupure avec la turbine.

- N'utilisez la pompe qu'avec le raccord coudé.

- Vissez le raccord coudé ② dans le sens des aiguilles d'une montre dans la pompe ① jusqu'en butée.
- Si vous posez le tuyau horizontalement, dévissez le raccord coudé ② d'un demi-tour au maximum dans le sens contraire des aiguilles d'une montre.

3.2 Montage du tuyau

Pour obtenir le meilleur débit possible, choisissez un tuyau avec le plus grand diamètre possible : 38 mm (1 1/2").

Nous vous recommandons de ne pas utiliser de tuyau d'un diamètre inférieur à 19 mm (3/4"), sinon le débit sera réduit.

Diamètre du tuyau	Ø 38 mm (1 1/2")	Ø 25 mm (1")	Ø 19 mm (3/4")
Débit	Élevé	Moyen	Bas
Collier de serrage GARDENA	Réf. 7195	Réf. 7193	-
Kit de raccordement de pompe GARDENA	-	-	Réf. 1752

Débranchement du raccord de tuyau

- Au niveau de ④ Au niveau de ⑥

3.2.1 Montez le tuyau de Ø 38 mm [Fig. 3a–5a]

1. Débranchez le raccord du tuyau au point ④.
2. Vissez le raccord de tuyau ④ dans le sens des aiguilles d'une montre dans le raccord coudé ②.
3. Enfoncez le tuyau ③ sur le raccord de tuyau ④.
4. Fixez le tuyau ③ à l'aide du collier de serrage GARDENA ⑤.

3.2.2 Montez le tuyau de Ø 25 mm [Fig. 3b–5b]

1. Vissez le raccord de tuyau ④ dans le sens des aiguilles d'une montre dans le raccord coudé ②.
2. Poussez le tuyau ① sur le raccord de tuyau ④.
3. Fixez le tuyau ① à l'aide du collier de serrage GARDENA ⑥.

3.2.3 Montez le tuyau avec le système de branchement (Ø 19 mm) [Fig. 3c–5c]

Pour raccorder un tuyau au système de branchement GARDENA, utilisez l'équipement de branchement de pompe GARDENA (réf. 1752).

1. Débranchez le raccord de tuyau ④ au niveau de l'élément ⑥.
2. Vissez le raccord de tuyau ④ dans le sens des aiguilles d'une montre dans le raccord coudé ②.
3. Vissez le nez de robinet ⑦ sur le raccord à visser ④.
4. Enfoncez le tuyau ③ avec la section de tuyau ③ sur le raccord de tuyau ④.

4. UTILISATION



DANGER !

Risque de blessures.

Risque de blessure en cas de démarrage inopiné du produit.

→ Avant de plonger le produit dans l'eau, débranchez-le de l'alimentation électrique.

4.1 Configuration de la pompe

- Choisissez un site d'installation de niveau pour empêcher la pompe de tomber.
- Assurez-vous que les orifices d'aspiration du pied d'aspiration ne sont pas complètement ou partiellement obstrués par des impuretés.
- Lorsque vous utilisez la pompe dans un étang ou une piscine avec un fond en liner (par exemple, une patageoire), prolongez le pied du support ⑩.
- Pour pomper l'eau, vous devez placer l'extrémité du tuyau/de la sortie d'eau plus bas que la hauteur manométrique maximale de la pompe.
- Pour améliorer le débit, prolongez le pied du support ⑩.

4.2 Obtenir une capacité de pompage optimale

- Choisissez un tuyau présentant le plus grand diamètre possible : 38 mm (1 1/2").
- Vérifiez régulièrement que la pompe est sécurisée et droite.
- Vérifiez régulièrement que le flotteur peut bouger librement.
- Plus la hauteur du liquide pompé est faible, plus la capacité de pompage est élevée.
- Démarrez en mode eau chargées en cas de niveau d'eau élevé.

4.3 Pompage de l'eau

Si la pompe ne peut pas être abaissée à l'aide de la poignée, vous devez systématiquement utiliser une corde. Fixez la corde à la poignée de la pompe. Pour en savoir plus sur la profondeur d'immersion minimale pendant la mise en service, voir 8. CARACTÉRISTIQUES TECHNIQUES.

L'amorçage peut prendre plus de temps s'il est réalisé près du niveau minimal d'eau pendant la mise en service.

Remarque : Cette pompe est équipée d'une soupape de purge qui élimine tout coussin d'air dans la pompe. Selon la fonction, une petite quantité d'eau peut s'échapper du côté du boîtier.

4.3.1 Démarrage de la pompe

1. Plongez la pompe.
2. Branchez la pompe à l'alimentation électrique.
Avertissement ! La pompe peut commencer à fonctionner dès que le réglage du flotteur est effectué.

4.3.2 Fonctionnement automatique grâce au flotteur [Fig. 01].

Pour un fonctionnement en toute sécurité, le flotteur ⑧ doit pouvoir se déplacer librement autour de la pompe.

Réglage de la hauteur de mise en marche et de mise à l'arrêt

La hauteur de mise en marche maximum et la hauteur de mise à l'arrêt minimum (voir 8. CARACTÉRISTIQUES TECHNIQUES) peuvent être réglées en serrant le câble du flotteur ⑧ dans le dispositif de blocage du flotteur ⑨.

- Plus le câble entre le flotteur ⑧ et le dispositif de blocage du flotteur ⑨ est court, plus le niveau de mise en marche est bas et plus le niveau de mise à l'arrêt est élevé.

1. Enfoncez le câble ⑩ du flotteur ⑧ dans le dispositif de blocage du flotteur ⑨.
2. Vérifiez que la pompe s'éteint automatiquement.



AVERTISSEMENT !

→ Pour garantir la mise en marche et à l'arrêt du flotteur, la longueur du câble entre ce dernier et le dispositif de blocage du flotteur doit être d'au moins 10 cm.

4.3.3 Fonctionnement manuel sans flotteur [Fig. 02].

La pompe marche en continu, le flotteur étant mis de côté.

1. Enfoncez le flotteur ⑤ dans le dispositif de blocage du flotteur ④ en orientant le câble vers le bas.
2. Placez la pompe dans l'eau, dans une position stable.
3. Branchez la pompe à l'alimentation électrique.

Avertissement ! La pompe démarre immédiatement.

Le flotteur étant mis de côté, la pompe fonctionne en continu sans sécurité manque d'eau. Afin d'éviter tout dommage dû au fait de fonctionner sans sécurité manque d'eau, il est recommandé de surveiller l'appareil en cours d'utilisation.

Le niveau minimal d'eau résiduelle (voir 8. CARACTÉRISTIQUES TECHNIQUES) n'est atteint qu'en mode manuel.

4.4 Déploiement du pied de support (eaux chargées) [Fig. 04]

1. Éloignez la pompe de l'eau.
2. Tenez-vous debout et placez vos pieds sur les ailes du pied de support ⑪.
3. Tirez lentement la pompe vers le haut jusqu'à ce que le pied de support ⑪ soit complètement déployé.
4. Tournez d'environ 5° la partie supérieure de la pompe dans le sens des aiguilles d'une montre jusqu'à ce qu'elle se verrouille en position.
5. Immergez à nouveau la pompe, voir 4.1 Configuration de la pompe.

Le débit maximal est atteint lorsque le pied de support est déployé.

4.5 Rétraction du pied de support (eaux claires) [Fig. O4]

1. Éloignez la pompe de l'eau.
2. Tenez-vous debout et placez vos pieds sur les ailes du pied de support (11).
3. Tournez d'environ 5° la partie supérieure de la pompe dans le sens contraire des aiguilles d'une montre.
4. Poussez la partie supérieure de la pompe vers le bas jusqu'à ce qu'elle se verrouille en position.
5. Immergez à nouveau la pompe, voir 4.1 Configuration de la pompe.

Le niveau minimal d'eau résiduelle (voir 7. CARACTÉRISTIQUES TECHNIQUES) est atteint lorsque le pied de support est rétracté.

5. ENTRETIEN



AVERTISSEMENT ! Risque de blessures.

Risque de blessure en cas de démarrage inopiné du produit.

→ Débranchez le produit de l'alimentation électrique avant de procéder à l'entretien.

5.1 Nettoyage de la pompe

- N'utilisez **pas** de jet d'eau pour nettoyer le produit.
- N'utilisez **pas** de produits chimiques, d'essence ou de solvants pour le nettoyage. Ces produits peuvent détruire des pièces en plastique importantes.
- Nettoyez la surface de la pompe à l'aide d'un chiffon humide ou d'une brosse douce.

5.2 Rinçage de la pompe

Après avoir pompé de l'eau contenant du chlore, des détergents ou de l'eau très sale, la pompe doit être rincée.

1. Pompez de l'eau tiède (max. 35 °C), éventuellement avec un nettoyant liquide doux (p. ex. liquide vaisselle), jusqu'à ce que l'eau pompée soit claire.
2. Éliminez les résidus conformément aux réglementations locales en vigueur en matière de protection de l'environnement.

5.3 Nettoyage du pied d'aspiration et de la turbine

5.3.1 Démontage du pied d'aspiration [Fig. M1]

1. Dévissez les 3 vis cruciformes (12) et déposez le couvercle (13).
2. Dévissez les 4 vis cruciformes (14).
3. Retirez le pied d'aspiration (15) de la pompe.

5.3.2 Nettoyage

1. Nettoyez le pied d'aspiration (15) et la turbine (16).
 2. Nettoyez soigneusement le joint (17) pour éviter les dommages et les fuites.
- Les joints endommagés doivent être remplacés.
3. Remontez la pompe dans l'ordre inverse.

6. REMISAGE

→ Le produit doit être rangé hors de portée des enfants.

Remisage :

1. Débranchez la pompe d'arrosage de surface de l'alimentation électrique.
2. Nettoyez la pompe (voir 5. ENTRETIEN).
3. Remisez la pompe dans un endroit sec, couvert et à l'abri du gel. La pompe n'est pas résistante au gel !

7. DÉPANNAGE



AVERTISSEMENT ! Risque de blessures.

Risque de blessure en cas de démarrage inopiné du produit.

→ Débranchez le produit de l'alimentation électrique avant de corriger les défauts associés.

Tableau des erreurs :

Problème	Cause possible	Solution
La pompe fonctionne, mais n'aspire pas l'eau	L'air ne peut pas s'échapper, car la conduite de pression présente une obstruction. (Un tuyau de pression est peut-être plié).	→ Ouvrez la conduite de pression (par exemple, vanne d'arrêt, dispositifs d'alimentation).
	Coussin d'air dans le pied d'aspiration.	→ Patientez environ 60 secondes, avec la conduite pression ouverte, jusqu'à ce que la pompe se soit purgée d'elle-même (éteignez-la/rallumez-la si nécessaire).
	L'orifice d'aspiration est obstrué	→ Nettoyez l'orifice d'aspiration au jet d'eau.
	Tuyau obstrué	→ Éliminez l'obstruction du tuyau.
	Turbine bloquée	→ Nettoyez le pied d'aspiration et la turbine.
	Niveau d'eau inférieur au minimum pendant la mise en service	→ Immergez la pompe plus profondément.
La pompe ne démarre pas ou s'arrête brusquement pendant le fonctionnement	Le disjoncteur thermique de sécurité a arrêté la pompe en raison d'une surchauffe.	→ Laissez la pompe refroidir. → Nettoyez l'orifice d'aspiration. Notez la température maximale du liquide (35 °C).
	La pompe n'est pas alimentée.	→ Vérifiez les fusibles et les connecteurs électriques.

Problème	Cause possible	Solution
	Le disjoncteur différentiel s'est déclenché (courant résiduel).	→ Débranchez la pompe de l'alimentation électrique et contactez le service après-vente GARDENA.
La pompe fonctionne, mais le débit diminue brusquement	L'orifice d'aspiration est obstrué	→ Nettoyez l'orifice d'aspiration au jet d'eau.
	Tuyau obstrué	→ Éliminez l'obstruction du tuyau.
	Le tuyau est plié	→ Posez le tuyau en veillant à ce qu'il n'y ait pas de vrilles.
La partie supérieure de la pompe ne tourne pas et ne se verrouille pas en position lors de sa rétraction/de son déploiement.	La partie supérieure de la pompe n'est pas verticale lorsqu'elle est déployée.	→ Veillez à déployer la partie supérieure de la pompe verticalement.

Le pied de support est sale. → Nettoyez le pied de support et la turbine.

REMARQUE : Pour tout autre dysfonctionnement, contactez le service après-vente GARDENA.

Les réparations sont réservées aux points de service après-vente de GARDENA ou aux revendeurs spécialisés agréés par GARDENA.

8. CARACTÉRISTIQUES TECHNIQUES

Pompe d'évacuation	Unité	Valeur (9018)
Puissance nominale	W	550
Tension du secteur	V (CA)	220-240
Fréquence du secteur	Hz	50
Débit max.	l/h	20 000
Pression max.	bar	0,9
Hauteur de refoulement max.	m	9
Profondeur d'immersion max.	m	7
Niveau de mise en marche mini Eaux claires / Eaux sales (env.)	mm	295 / 330
Niveau de mise en marche maxi Eaux claires / Eaux sales (env.)	mm	440 / 460
Niveau d'arrêt mini Eaux claires / Eaux sales (env.)	mm	120 / 125
Niveau d'arrêt maxi Eaux claires / Eaux sales (env.)	mm	125 / 160
Hauteur d'eau résiduelle Eaux claires / Eaux sales (env.)	mm	1 / 40
Eau sale avec diamètre maxi. des particules Eaux claires / Eaux sales	mm	5 / 35

Pompe d'évacuation	Unité	Valeur (9018)
Profondeur d'immersion mini (en fonctionnement) Eaux claires / Eaux sales (env.)	mm	20 / 50
Câble d'alimentation	m	10
Poids sans câble (environ)	kg	4
Température max. du liquide	°C	35

9. ACCESSOIRES/PIÈCES DE RECHANGE

Collier de serrage GARDENA	Pour tuyaux de Ø 25 mm (1")	Réf. 7193
Collier de serrage GARDENA	Pour tuyaux de Ø 38 mm (1 1/2")	Réf. 7195
Kit de raccordement de pompe GARDENA	Pour tuyaux de Ø 19 mm (3/4")	Réf. 1752
Nez de robinet Section de tuyau	Comprend un nez de robinet et une section de tuyau.	Réf. 2802 Réf. 2817
Kit de tuyaux plats GARDENA	Tuyau plat Ø 38 mm (1 1/2"), longueur 10 m, collier de serrage inclus.	Réf. 5005

10. GARANTIE/SERVICE APRÈS-VENTE

Les coordonnées actuelles de notre service après-vente sont disponibles en ligne, à l'adresse suivante : www.gardena.com/contact

Remarque :

Si vous achetez un produit GARDENA dans un pays qui n'est pas membre de l'UE et qu'une remarque (icône) faisant référence à la garantie du fabricant GARDENA est imprimée sur l'emballage du produit, les dispositions suivantes s'appliquent : Pour faire une réclamation au titre de la garantie, il vous suffit de fournir la preuve d'achat du produit indiquant l'heure et le lieu d'achat ainsi que l'article acheté. L'enregistrement en ligne n'est pas nécessaire pour les achats effectués en dehors de l'UE. La garantie du fabricant est soumise aux conditions de garantie disponibles à l'adresse www.gardena.com/warranty.

11. MISE AU REBUT

Mise au rebut du produit



Ce symbole indique que le produit ne fait pas partie des déchets ménagers. Recyclez-le par le biais de votre système de collecte local pour les équipements électriques et électroniques

Cela contribue à une bonne gestion des déchets en fin de vie. Contactez les autorités locales, les services des ordures ménagères, votre atelier d'entretien GARDENA ou votre détaillant pour plus d'informations. Une mise au rebut incorrecte peut avoir des effets négatifs potentiels sur l'environnement et la santé, en raison de la présence potentielle de substances dangereuses.

دليل المشغل الأصلي

1. إرشادات الأمان.....15
5. الصيانة.....16
6. التخزين.....16
2. حول المنتج.....17
3. التركيب.....17
4. التشغيل.....17
7. استكشاف الأخطاء وإصلاحها.....18
8. البيانات الفنية.....18
9. الملحقات / قطع الغيار.....18
10. الخدمة.....18
11. التخلص من المنتج.....18

هذا المنتج غير مخصص لاستخدام الأطفال أو الأشخاص ذوي القدرات البدنية أو الحسية أو العقلية المحدودة أو الذين يفتقرون إلى الخبرة أو المعرفة. لا يُسمح للأطفال باللعب بهذا المنتج. كما يُمنع أن يقوم الأطفال بأعمال التنظيف والصيانة. نوصي ألا يستخدم هذا المنتج سوى الأشخاص البالغين الباقية أعمارهم 16 عامًا أو أكثر في حال تلقوا تعليمات بشأن الاستخدام الآمن للمنتج وتفهموا المخاطر التي ينطوي عليها استخدامه.

1. إرشادات الأمان

1.1 الرموز الموجودة على المنتج



2.1 إرشادات السلامة العامة

← اقرأ دليل المشغل بعناية قبل الاستخدام واحتفظ به للرجوع إليه في المستقبل.

3.1 السلامة الكهربائية



خطر الإصابة بالصعقة الكهربائية.

← يجب تزويد المنتج بالطاقة من خلال قاطع التيار المتبقي (RCD) بتيار إحتاق لا يتجاوز 30 ملي أمبير. تواصل مع فريق خدمة GARDENA إذا حدث خطأ في قاطع التيار المتبقي (RCD).



خطر حدوث إصابة بسبب التيار الكهربائي.

← أفضل المنتج عن شبكة التيار الكهربائي قبل إجراء الصيانة أو استبدال القطع. عند تنفيذ ذلك الإجراء، يجب أن يكون منفذ الطاقة على مرعى بصرك.

1.3.1 ممارسات التشغيل الآمن

← يجب ألا تتعدى درجة حرارة الماء 35 درجة مئوية.

← ينبغي عدم استخدام المضخة في أثناء وجود أشخاص في المياه.

← قد يحدث تلوث السائل بسبب تسرب مواد التشحيم.

← أبعد غير المعنيين بالتشغيل عن المياه.

← حافظ على تشغيل المضخة باستخدام وصلة الكوع فقط.

2.3.1 قاطع الدائرة الحراري

في حالة زيادة التحميل، يتم إيقاف تشغيل المضخة بواسطة أداة حماية المحرك الحرارية المدمجة. بعد أن يبرد المحرك بصورة كافية، تصبح المضخة جاهزة للتشغيل مرة أخرى.

4.1 تعليمات سلامة إضافية

1.4.1 الغرض من الاستخدام

المضخة الغاطسة GARDENA مُصممة لضخ المياه في الحدائق والمنازل الخاصة. ويتضمن ذلك حالات انغمار المكان بالماء وضخ المياه حول الحاويات وخارجها وحول الشرف الخاصة، مثل الأقبية، وخارجها واستخراج المياه من الآبار وماهوي

المياه وأنظمة تصريف المياه ونزح المياه من القوارب واليخوت وضخ المياه المعالجة بالكور. والمضخة غير مخصصة لتهوئة المياه وتحريكها بصورة مؤقتة، كما أنها غير مخصصة للري.

1) الاستخدام في أثناء انغمار المكان بالماء

المضخة مصممة لمنع ارتفاع منسوب المياه وانغمار المكان بها، في حالة المياه التي يزداد منسوبها ببطء، ولكنها غير مخصصة للاستخدام كأداة الحماية الوحيدة من الانغمار بالمياه. كما أنها غير مخصصة لتوفير الحماية في حالات الانغمار المفاجئة أو الشديدة. راجع 2.2 حدود قدرة الضخ في حالات الانغمار الشديدة.

2) السؤائل التي يمكن ضخها:

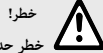

لا تضخ المياه المالحة،

أو المواد المسببة للتآكل أو المواد المتفجرة أو عالية القابلية للاشتعال (على سبيل المثال، البنزين والبرافين ومخففات التروسيلولوز) أو الزيوت أو زيت الوقود أو المواد الغذائية.

لا يُسمح باستخدام المضخة الغاطسة GARDENA في ضخ أي مواد عدى المياه. تُغَطس المضخة بالكامل في المياه (تغلبت مضاد للماء) وتُغمر بالماء (معرفة الحد الأقصى لضخ الغمر، راجع 8. البيانات الفنية).

المنتج مناسب لضخ السؤائل الآتية:

وضع المياه النقية؛ يُستخدم للمياه النقية أو ذات الشوائب البسيطة التي لا يتعدى قطر حصواتها 5 مم.

وضع المياه المتسخة؛ يُستخدم للمياه المتسخة ذات الشوائب التي لا يتعدى قطر حصواتها 35 مم.

3) وقت التشغيل

المنتج غير مناسب لعمليات الضخ المستمر والتشغيل المتواصل للمحرك (التحريك المستمر للمياه).

1.4.1 تعليمات إضافية لسلامة الكهربائية:

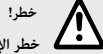

يؤد هذا المنتج مجلاً كهرومغناطيسيًا في أثناء التشغيل. وقد يؤثر هذا المجال الكهرومغناطيسي في عمل الأجهزة الطبية العاملة أو الخاملة المزروعة في الجسم (على سبيل المثال، أجهزة تنظيم ضربات القلب)، ما قد ينتج عنه التعرض لإصابات بالغة أو الوفاة.

← استشر طبيبك والجهة المُصنعة للجهاز الطبي المزروع في جسمك قبل استخدام هذا المنتج.

1.4.1 الاستخدام الآمن للكابلات

1) كابلات التمديد

عند استخدام كابلات التمديد، ينبغي أن تتوافق الكابلات مع قيم الحد الأدنى الواردة في المقاطع العرضية في الجدول الآتي:

المقطع العرضي	طول الكابل	الجهد
5,1 مم ²	حتى 20 م	240-220 فولت / 50 هرتز
5,2 مم ²	20-50 مترًا	240-220 فولت / 50 هرتز

2) قابس التيار الكهربائي



إذا نُرغ قابس التيار الكهربائي، فقد يصل بلل إلى المنطقة الكهربائية عبر كابل التيار الكهربائي ويتسبب في حدوث دائرة قصر.

← لا تنزع قابس التيار الكهربائي أبدًا (على سبيل المثال لتغذية المضخة بالكهرباء عبر جدار). لا تنزع القابسات من مقبس التيار الكهربائي ماسكًا إياه من الكابل، بل أمسكه من الغطاء. وإذا تلف كابل التوصيل بالتيار الكهربائي الخاص بهذا المنتج، فيجب أن يُستبدل على يد جهة التصنيع أو فريق خدمة ما بعد البيع التابع لها أو ببساطة أي شخص مؤهل لتجنب المخاطر.

بشكل كلي أو جزئي.

← عند استخدام المضخة في حمامات السباحة ذات الإطارات (على سبيل المثال الأحواض المائية الضحلة)، ضع المضخة الغاطسة على سطح مرفوع، حتى لا تشغط الإطارات.

← عند استخدام المضخة في بركة، ضعها على قالب طوب مثلاً.

← لغمر المياه، يجب أن يكون طرف مخرج الماء/ الخرطوم موضوع في مستوى أقل من رأس الصرف الأقصى للمضخة.

← لتحسين قدرة الصرف، ارفع المضخة وتأكد من أنه يسهل الوصول إلى مدخل المياه.

2.4 الوصول إلى قدرة الضخ المئلي

← اختر خرطومًا بأكثر قطر ممكن يبلغ 38 مم (1 1/2 بوصة)

← تحقق بانتظام من أن المضخة مستوية ومثبتة بإحكام.

← تحقق بانتظام من قدرة مفتاح الطفو على الحركة بحرية.

← كلما قل الارتفاع الذي سيحتاج السائل المراد ضخه تحطبه، ازدادت قدرة الضخ.

← ابدأ بوضع المياه المنخفضة في مستويات مياه مرتفعة.

3.4 ضخ المياه

إذا تعذر إزلال المضخة باستخدام المقبض، فيجب إزالتها دائماً باستخدام حبل. اربط الحبل من مقبض المضخة. معرفة أقل عمق للغمر في أثناء الإعداد للتشغيل، راجع 8. البيانات الفنية. عند التجهيز في مستوى قريب من الحد الأدنى لمستوى المياه في أثناء الإعداد للتشغيل، قد تستغرق عملية التجهيز مدة أطول.

ملحوظة: المضخة مزودة بصمام تفرغ، ما يزيل أي جيوب هوائية في المضخة. قد تسرب كمية قليلة من الماء من جانب المبيت، حسب الوظيفة.

1.3.4 تشغيل المضخة

1. اغمر المضخة بالمياه

2. صل المضخة بمصدر الطاقة.

تحذير! قد يبدأ تشغيل المضخة على الفور حسب إعداد مفتاح الطفو.

2.3.4 التشغيل التلقائي باستخدام مفتاح الطفو [الشكل O1]

تشغيل آمن، يجب أن يتمكن مفتاح الطفو ⑧ من الحركة بحرية حول المضخة.

تحديد ارتفاع التشغيل وإيقاف التشغيل

يمكن ضبط الحد الأقصى لارتفاع التشغيل والحد الأدنى لارتفاع إيقاف التشغيل (راجع 8.

البيانات الفنية) عن طريق ربط كابل مفتاح الطفو ⑧ وماسكة مفتاح الطفو ⑨.

• كلما قصر الكابل الرابط بين مفتاح الطفو ⑧ وماسكة مفتاح الطفو ⑨، قل ارتفاع التشغيل وزاد ارتفاع إيقاف التشغيل.

1. أدخل كابل ⑩ مفتاح الطفو ⑧ في فتحة ماسكة مفتاح الطفو ⑨.

2. تحقق مما إذا كانت المضخة تتوقف عن العمل تلقائياً.



تحذير!

← للتأكد من إمكانية تشغيل مفتاح الطفو وإيقاف تشغيله، يجب

ألا يقل طول الكابل الرابط بين مفتاح الطفو وماسكة مفتاح الطفو

عن 10 سم.

3.3.4 التشغيل اليدوي دون مفتاح الطفو [الشكل O2]

تظل المضخة تعمل بشكل متواصل ما إن مفتاح الطفل غير مُفعّل.

1. أدخل مفتاح الطفو ⑤ في ماسكة مفتاح الطفو (A) مع توجيه الكابل إلى الأسفل.

2. ثبت المضخة في موضع مستقر في الماء.

3. صل المضخة بمصدر الطاقة.

تحذير! تستعمل المضخة على الفور.

تستعمل المضخة بشكل متواصل من دون نظام أمان التشغيل الجاف بسبب عدم تفعيل مفتاح الطفو. لتجنب الضرر الناتج عن التشغيل الجاف، لا تشغّل الجهاز إلا تحت إشراف.

يمكن الوصول إلى الحد الأدنى لمستوى المياه المتبقية (راجع 8. البيانات الفنية) في التشغيل اليدوي فقط.

4.4 تطويل قاعدة الحمل (المياه المنخفضة) [الشكل O4]

1. افضل المضخة عن مصدر الطاقة.

2. أزل المضخة من الماء.

3. قف واضعاً قدميك على جانبي قاعدة الحمل ⑪.

4. اسحب المضخة إلى أعلى ببطء حتى يتم تطويل قاعدة الحمل ⑪ بشكل كامل.

5. أدر الجزء العلوي من جسم المضخة في اتجاه عقارب الساعة بمقدار حوالي 5 درجات حتى يستقر في موضعه.

6. اغمر المضخة مرة أخرى بالمياه، راجع 1.4 إعداد المضخة.

يمكن الوصول إلى القدرة القصوى للصرف بتطويل قاعدة الحمل.

5.4 تقصير قاعدة الحمل (المياه الثقية) [الشكل O4]

1. افضل المضخة عن مصدر الطاقة.

2. أزل المضخة من الماء.

3. قف واضعاً قدميك على جانبي قاعدة الحمل (11).

4. أدر الجزء العلوي من جسم المضخة عكس اتجاه عقارب الساعة بمقدار حوالي 5 درجات.

5. اضغط على الجزء العلوي من جسم المضخة إلى أسفل حتى يستقر في موضعه.

6. اغمر المضخة مرة أخرى بالمياه، راجع 1.4 إعداد المضخة.

يمكن الوصول إلى الحد الأدنى لمستوى المياه المتبقية (راجع 7. البيانات الفنية) بتقصير قاعدة الحمل.

5. الصيانة

تحذير!



خطر الإصابة.

حذر خطراً إصابة إدم تم تشغيل المنتج من دون قصد.

← افضل المنتج عن مصدر الطاقة قبل صيانتها.

1.5 تنظيف المضخة

← لا تستخدم رشاش الماء لتنظيف المنتج.

← لا تستخدم المواد الكيميائية في تنظيف المنتج، بما في ذلك البنزين أو المواد المذيبة فقد تسبب في إتلاف أجزاء بلاستيكية مهمة.

← نظّف سطح المضخة بقماشة مبللة أو فرشاة ناعمة.

2.5 شطف المضخة

بعد ضخ المياه التي تحتوي على الكلور أو المنظفات أو المياه التي تحتوي على كمية كبيرة من الطين، يجب شطف المضخة.

1. استخدم المضخة لضخ مياه فاترة (35 درجة مئوية كحد أقصى)، ويمكن إضافة سائل تنظيف خفيف (على سبيل المثال، سائل غسيل الصحون)، حتى تصبح المياه التي يتم ضخها صافية.

2. تخلص من المخلفات وفق لوائح حماية البيئة المحلية المنطبقة.

3.5 تنظيف قاعدة الشفط والدافعة

1.3.5 فك قاعدة الشفط [الشكل MI]

1. فك مسامير فيليبس الـ 3 ⑫ وأزل الغطاء ⑬.

2. فك مسامير فيليبس الـ 4 ⑭.

3. اسحب قاعدة الشفط ⑮ وأخرجها من المضخة.

2.3.5 التنظيف

1. نظّف قاعدة الشفط ⑮ والدافعة ⑯.

2. نظّف الغطاء ⑰ بعناية لمنع التلف والتسريب.

← يجب استبدال الغطاء في حال تعرضه للتلف.

3. أعد تركيب المضخة بالترتيب العكسي.

6. التخزين

← يجب حفظ المنتج بعيداً عن متناول الأطفال.

للتخزين:

1. افضل مضخة الحديقة عن مصدر الطاقة.

2. نظّف المضخة (راجع 5. الصيانة).

3. خزّن المضخة في مكان جاف ومُغطى ومقاوم للجليد. المضخة ليست مقاومة للجليد!

3. التركيب

← يجب حماية قوايس التيار الكهربائي من المياه.

← احرص على تركيب الموصلات الكهربائية في المنطقة المقاومة للانغمار.

← احم قاييس التيار الكهربائي وكابل توصيل التيار الكهربائي من الحرارة والزيوت والحواف الحادة.

← راقب جهد شبكة التيار الكهربائي. يجب أن تتطابق المعلومات الموجودة على لوحة التصنيف مع البيانات الموضحة على مصدر الطاقة.

← من الضروري فصل قاييس التيار الكهربائي الخاص بالمضخة قبل الوقوف في المسبح أو لمس سطح الماء. ويُمنع استخدام المضخة في أثناء وجود أشخاص في الماء.

← يُمنع استخدام كابل توصيل التيار الكهربائي في تثبيت المضخة أو نقلها.

← ويجب استخدام كابل ربط لسحب المضخة أو غمرها لتثبيتها.

← افحص كابل التوصيل على فترات منتظمة.

← احرص على فحص المضخة بالنظر دائماً (خاصة كابل توصيل التيار الكهربائي وقاييس التيار الكهربائي) قبل الاستخدام.

← يجب التوقف عن استخدام المضخة في حال تلفها.

← وفي حال تلف المضخة، اعرضها دائماً للفحص على يد فريق خدمة

GARDENA.

← تعليمات التركيب: اربط كل البراغي يدوياً.

← احرص على ربط كل الأجزاء بإحكام قبل الاستخدام بعد الصيانة.

← عند استخدام مضختنا مع مولد، يجب مراعاة تحذيرات جهة تصنيعه.

4.4.1 السلامة الشخصية

← راقب الحد الأدنى لمستوى المياه حسب مواصفات المضخة.

← لا تدع المضخة تعمل لمدة أطول من 10 دقائق في الجهة المقابلة للضخ المخلوق.

← تتسبب الرمال والمواد الكاشطة الأخرى في اهتراء المضخة بصورة أسرع وتقليل كفاءتها.

← يجب أن يكون الخرطوم متصلاً في أثناء التشغيل.

← دع المضخة تبرد قبل إصلاح الأخطاء.

2. حول المنتج

1.2 نظرة عامة على الجهاز

①	مضخة غاطسة	⑥	مشبك الخرطوم (المنتج رقم 7195)
②	وصلة الكوع	⑦	موصل الصنبور (المنتج رقم 2802)
③	قطعة تركيب الخرطوم (المنتج رقم 2817)	⑧	الخرطوم 38 Ø مم (2/1 بوصة)
④	موصل الخرطوم	⑨	الخرطوم 25 Ø مم (1 بوصة)
⑤	مشبك الخرطوم (المنتج رقم 7193)	⑩	الخرطوم 19 Ø مم (4/3 بوصة)

③ ⑤ ⑥ ⑦ ⑧ ⑨ ⑩ غير مشمولين في العبوة المرسلة.

2.2 حدود قدرة الضخ في حالة الانغمار الشديد

يُرجى ملاحظة أن استخدام المضخات الغاطسة من GARDENA في حالة الانغمار الشديد لا يُغني عن استخدام إجراءات مخصصة للحماية من الانغمار.

وفي حالة الانغمار الشديد والمفاجئ أو ارتفاع مستويات المياه، قد تتخطى كمية الماء الداخلة إلى النظام قدرة الضخ. وفي تلك الحالات، تعجز المضخة عن إخراج المياه الداخلة بالسرعة

الكافية لمنع انغمار المكان بالماء. وينطبق هذا بالتحديد على الحالات التي تدخل فيها كميات كبيرة من الماء إلى الأبنية أو مناطق المعيشة في فترة زمنية قصيرة.

← إذا كانت هناك إشارات لانغمار بالماء أو همة خطورة لارتفاع مستويات المياه، فاطلب نصيحة أحد الخبراء واتخذ إجراءات مستقبلية لحماية عقارك إن أمكن.

← تأكد من عدم انسداد المضخة بالأجسام العائمة.

← تحقق بانتظام من أن مصدر الطاقة مثبت بإحكام.

خطر!



خطر الإصابة.

خطر حدوث إصابة إذا تم تشغيل المنتج من دون قصد.
← أفضل المنتج عن مصدر الطاقة قبل تركيبه.

1.3 تركيب وصلة الكوع [الشكل 1]

خطر!



خطر حدوث إصابة!

خطر الإصابة بجروح بسبب الدافعة.

← حافظ على تشغيل المضخة باستخدام وصلة الكوع فقط.

← اربط وصلة الكوع ② بالمضخة ① في اتجاه عقارب الساعة إلى أقصى مسافة يمكنها الدخول إليها.

← إذا كنت تضع الخرطوم أفقيًا، ففك ربط وصلة الكوع ② في عكس اتجاه عقارب الساعة بمقدار نصف لفة.

2.3 تركيب الخرطوم

لتحقيق أفضل قدرة صرف ممكنة، اختر خرطومًا بأكثر قطر ممكن يبلغ 38 مم (1 1/2 بوصة) لا نوصي باستخدام خرطوم قطره أقل من 19 مم (4/3 بوصة)، وإلا فستقل قدرة الصرف.

قطر الخرطوم	38 Ø مم (1 1/2 بوصة)	25 Ø مم (1 بوصة)	19 Ø مم (4/3 بوصة)
قدرة الصرف	مرتفعة	متوسطة	منخفضة

مشبك الخرطوم من GARDENA	المنتج رقم 7195	المنتج رقم 7193	-
مجموعة توصيل المضخة GARDENA	-	-	المنتج رقم 1752

افصل

موصل الخرطوم

1.2.3 تركيب الخرطوم ذي القطر 38 Ø مم [الشكل 3a-5a]

1. أفضل موصل الخرطوم عند الوضع ④.

2. اربط موصل الخرطوم ④ في وصلة الكوع ② في اتجاه عقارب الساعة.

3. أدخل الخرطوم ④ في موصل الخرطوم ④.

4. اربط الخرطوم ④ بمشبك الخرطوم من

GARDENA ⑤.

2.2.3 تركيب الخرطوم ذي القطر 25 Ø مم [الشكل 3b-5b]

1. اربط موصل الخرطوم ④ في وصلة الكوع ② في اتجاه عقارب الساعة.

2. أدخل الخرطوم ④ في موصل الخرطوم ④.

3. اربط الخرطوم ④ بمشبك الخرطوم من

GARDENA ⑥.

3.2.3 تركيب الخرطوم في نظام القبس (19 Ø مم) [الشكل 3c-5c]

لربط خرطوم في نظام القبس من GARDENA، استخدم مجموعة توصيل المضخة GARDENA. المنتج رقم 1752.

1. أفضل موصل الخرطوم ④ عند الوضع ⑥.

2. اربط موصل الخرطوم ④ في وصلة الكوع ② في اتجاه عقارب الساعة.

3. اربط موصل الصنبور ⑦ بوصلة البرغي ④.

4. أدخل الخرطوم ③ وقطعة تركيب الخرطوم ③ في موصل الخرطوم ④.

4. التشغيل

خطر!



خطر الإصابة.

خطر حدوث إصابة إذا تم تشغيل المنتج من دون قصد.
← أفضل المنتج عن مصدر الطاقة قبل إنزاله في الماء.

1.4 إعداد المضخة

← اختر موضع تثبيت مستويًا لمنع انزلاق المضخة.

← تأكد من عدم انسداد فتحات الشفط الموجودة في قاعدة الشفط بالشوائب

7. استكشاف الأخطاء وإصلاحها



تحذير!
خطر الإصابة.

خطر حدوث إصابة إذا تم تشغيل المنتج من دون قصد.
← أفضل المنطقة عن مصدر الطاقة قبل معالجة أخطاء المنتج.

جدول الأخطاء:

المشكلة	السبب المحتمل	الحل
المضخة تعمل ولكنها لا تضح المياه	لا يستطيع الهواء الخروج ← بسبب انغلاق مسار الضغط، (ربما بسبب التواء خرطوم الضغط)	افتح مسار الضغط (على سبيل المثال صمام الغلق وأجهزة الصرف). نظف فتحة الشفط مسدودة
وجود جيوب هوائية في قاعدة الشفط.	← انتظر 60 ثانية تقريباً مع فتح مسار الضغط حتى تتم تهوية المضخة (أوقف تشغيلها/ شغّلها إذا لزم الأمر).	نظف فتحة الشفط مسدودة
الخرطوم مسدود	← أزل الانسداد الموجود في الخرطوم.	الخرطوم مسدود
الدافعة مسدودة.	← نظف قاعدة الشفط والدافعة.	انخفاض مستوى المياه عن الحد الأدنى لمستوى المياه في أثناء الإعداد للتشغيل.
المضخة لا تعمل أو تتوقف بسبب فتحة زيادة الحمل فجأة في أثناء التشغيل	← دغ المضخة تبرد. ← نظف فتحة الشفط. لاحظ المضخة بسبب الارتفاع الشديد في درجة الحرارة.	← اغمر المضخة على مسافة أعمق.

9. الملحقات / قطع الغيار

مشبك الخرطوم من GARDENA	للخرطوم التي يبلغ قطرها Ø 25 مم (1 بوصة)	المنتج رقم 7193
مشبك الخرطوم من GARDENA	للخرطوم التي يبلغ قطرها Ø 38 مم (1 1/2 بوصة)	المنتج رقم 7195
مجموعة توصيل المضخة GARDENA	للخرطوم التي يبلغ قطرها Ø 19 مم (3/4 بوصة).	المنتج رقم 1752
موصل الصنبور	بما في ذلك موصل الصنبور	المنتج رقم 2802
قطعة تركيب الخرطوم	وقطعة تركيب الخرطوم.	المنتج رقم 2817
مجموعة الخرطوم المسطحة من GARDENA	خرطوم مسطح قطره Ø 38 مم وطوله Ø 10 م (21/1 بوصة). ويشمل مشبك الخرطوم.	المنتج رقم 5005

10. الضمان / الخدمة

يمكنك العثور على معلومات التواصل الحالية لقسم الخدمة الخاص بنا على الإنترنت عبر الموقع الإلكتروني: www.gardena.com/contact
ملاحظة:

إذا قمت بشراء منتج GARDENA في دولة ليست عضواً في الاتحاد الأوروبي وكان هناك ملاحظة (رمز) تشير إلى ضمان الشركة المصنعة لـ GARDENA مطبوعاً على عبوة المنتج، فينطبق ما يلي: لتقديم أي مطالبات مقابل الضمان، ما عليك سوى تقديم إثبات شراء المنتج الذي يحدد وقت الشراء ومكانه والعصر الذي تم شراؤه. لست بحاجة إلى تسجيل المنتجات عبر الإنترنت للمشتريات التي تمت خارج الاتحاد الأوروبي. يخضع ضمان الشركة المصنعة لشروط الضمان المذكورة في www.gardena.com/warranty.

11. التخلص من المنتج

يعني الرمز أن المنتج ليس من النفايات المنزلية. أعد تدويره من خلال نظام التجميع المحلي الخاص بالمعدات الكهربائية والإلكترونية. يساهم هذا الأمر في الإدارة السليمة للنفايات في نهاية عمرها التشغيلي. اتصل بالسلطات المحلية أو خدمات النفايات المنزلية أو بائع التجزئة أو وكيل الخدمة لدى GARDENA للحصول على المعلومات. قد يؤثر التخلص غير الصحيح سلباً على البيئة وصحة الإنسان، بسبب احتمال وجود مواد خطرة.



8. البيانات الفنية

مضخة غاطسة	الوحدة	القيمة (9018)
الطاقة المقدرة	واط	550
جهد شبكة التيار الكهربائي	فولت (تيار متردد)	من 220 إلى 240
تردد شبكة التيار الكهربائي	هرتز	50
قدرة الصرف القصوى	لتر/ ساعة	000,20
الضغط الأقصى	بار	9.0

el Υποβρύχια αντλία καθαρού νερού / υποβρύχια αντλία λυμάτων

Πρωτότυπο εγχειρίδιο χρήσης

1. ΟΔΗΓΙΕΣ ΑΣΦΑΛΕΙΑΣ	19
2. ΠΛΗΡΟΦΟΡΙΕΣ ΓΙΑ ΤΟ ΠΡΟΪΟΝ	21
3. ΣΥΝΑΡΜΟΛΟΓΗΣΗ	21
4. ΛΕΙΤΟΥΡΓΙΑ	22
5. ΣΥΝΤΗΡΗΣΗ	23
6. ΑΠΟΘΗΚΕΥΣΗ	23
7. ΑΝΤΙΜΕΤΩΠΙΣΗ ΠΡΟΒΛΗΜΑΤΩΝ	24
8. ΤΕΧΝΙΚΑ ΣΤΟΙΧΕΙΑ	24
9. ΑΞΕΣΟΥΑΡ/ΑΝΤΑΛΛΑΚΤΙΚΑ	25
10. ΣΕΡΒΙΣ	25
11. ΑΠΟΡΡΙΨΗ	25

 Αυτό το προϊόν δεν πρέπει να χρησιμοποιείται από παιδιά ή άτομα με μειωμένες σωματικές, αισθητήριες ή νοητικές ικανότητες, ή από άτομα με έλλειψη γνώσεων και εμπειρίας. Τα παιδιά δεν πρέπει να επιτρέπεται να παίζουν με το προϊόν. Δεν πρέπει να πραγματοποιούνται εργασίες καθαρισμού και συντήρησης (που πρέπει να διενεργούνται από τον χρήστη) από παιδιά. Συνιστούμε το προϊόν να χρησιμοποιείται μόνο από νέους ηλικίας 16 ετών και άνω, αν έχουν λάβει οδηγίες για την ασφαλή χρήση του προϊόντος και κατανοούν τους ενεχόμενους κινδύνους.

1. ΟΔΗΓΙΕΣ ΑΣΦΑΛΕΙΑΣ

1.1 Σύμβολα στο προϊόν



→ Διαβάστε το εγχειρίδιο χρήσης.

1.2 Γενικές οδηγίες ασφαλείας

→ Διαβάστε προσεκτικά το εγχειρίδιο χρήσης πριν από τη χρήση και φυλάξτε το για μελλοντική αναφορά.

1.3 Ασφάλεια με το ηλεκτρικό ρεύμα

 **ΠΡΟΕΙΔΟΠΟΙΗΣΗ!**
Ηλεκτροπληξία

Κίνδυνος τραυματισμού από ηλεκτροπληξία.

→ Το προϊόν πρέπει να τροφοδοτείται με ρεύμα μέσω διάταξης προστασίας από ρεύματα διαρροής (RCD) με ονομαστικό ρεύμα ενεργοποίησης έως και 30 mA. Επικοινωνήστε με το τμήμα σέρβις της GARDENA, αν έχει ενεργοποιηθεί η διάταξη προστασίας ρεύματος διαρροής (RCD).

ΠΡΟΕΙΔΟΠΟΙΗΣΗ!

Κίνδυνος τραυματισμού

Κίνδυνος τραυματισμού από ηλεκτρικό ρεύμα.
→ Αποσυνδέστε το προϊόν από το ηλεκτρικό δίκτυο πριν εκτελέσετε σέρβις ή αντικατάσταση εξαρτημάτων σε αυτό. Όταν το κάνετε αυτό, η πρίζα πρέπει να βρίσκεται εντός του οπτικού σας πεδίου.

1.3.1 Πρακτικές ασφαλούς λειτουργίας

- Η θερμοκρασία του νερού δεν πρέπει να υπερβαίνει τους 35°C.
- Η αντλία δεν πρέπει να χρησιμοποιείται όταν υπάρχουν άνθρωποι στο νερό.
- Η ρύπανση του υγρού μπορεί να προκληθεί από διαρροή λιπαντικών.
- Κρατήστε τα τρίτα μέρη μακριά από το νερό.
- Λειτουργείτε την αντλία μόνο με το γωνιακό ρακόρ.

1.3.2 Θερμικός ασφαλειοδιακόπτης

Σε περίπτωση υπερφόρτωσης, η αντλία απενεργοποιείται μέσω της ενσωματωμένης θερμικής προστασίας του μοτέρ. Αφού κρυώσει επαρκώς ο κινητήρας, η αντλία είναι και πάλι έτοιμη για λειτουργία.

1.4 Πρόσθετες οδηγίες ασφαλείας

1.4.1 Προβλεπόμενη χρήση

Η υποβρύχια αντλία GARDENA έχει σχεδιαστεί για την άντληση νερού σε ιδιωτικά νοικοκυριά και κήπους.

Αυτό περιλαμβάνει αποστράγγιση σε περίπτωση πλημμύρας, άντληση γύρω και έξω από δοχεία και ιδιωτικά δωμάτια όπως κελάρια, εξαγωγή νερού από πηγάδια, φρεάτια και απορροφητικούς βόθρους, αποστράγγιση σκαφών και γιοτ και άντληση χλωριωμένου νερού. Προορίζεται επίσης για τον προσωρινό αερισμό και την κυκλοφορία του νερού. Δεν προορίζεται για πόσιμο.

1) Χρήση κατά τη διάρκεια πλημμύρας

Με νερό η στάθμη του οποίου αυξάνεται αργά, έχει σχεδιαστεί για να αποτρέπει τις πλημμύρες και την υπερβολική αύξηση της στάθμης του νερού. Δεν προορίζεται για χρήση ως αποκλειστική συσκευή προστασίας από πλημμύρα. Δεν προορίζεται για προστασία σε περίπτωση ξαφνικής, ακραίας πλημμύρας. Σε περίπτωση ακραίας πλημμύρας, βλ. 2.2 Όρια ικανότητας άντλησης.

2) Αντλούμενα υγρά:



ΚΙΝΔΥΝΟΣ!

Κίνδυνος τραυματισμού

Απαγορεύεται η άντληση αλμυρού νερού, διαβρωτικών, εξαιρετικά εύφλεκτων ή εκρηκτικών ουσιών (π.χ. βενζίνη, κηροζίνη, διαλυτικών νιτροκυτταρίνης), λαδιών, μαζούτ ή τροφίμων.

Με την υποβρύχια αντλία GARDENA μπορεί να αντληθεί μόνο νερό.

Η αντλία είναι πλήρως υποβρύχια (αδιάβροχη ενθυλάκωση) και βυθίζεται στο νερό (μέγ. βάθος βύθισης βλ. 8. ΤΕΧΝΙΚΑ ΣΤΟΙΧΕΙΑ).

Το προϊόν είναι κατάλληλο για άντληση των ακόλουθων υγρών:

Λειτουργία καθαρού νερού: καθαρό έως ελαφρώς μολυσμένο νερό με μέγ. διάμετρο κόκκων 5 mm.

Λειτουργία βρόμικου νερού: βρόμικο νερό με μέγ. διάμετρο κόκκων 35 mm.

3) Χρόνος λειτουργίας

Το προϊόν δεν είναι κατάλληλο για συνεχείς εργασίες άντλησης με κινητήρα συνεχούς λειτουργίας (λειτουργία συνεχούς κυκλοφορίας).

1.4.2 Πρόσθετες οδηγίες ηλεκτρικής ασφαλείας:



ΚΙΝΔΥΝΟΣ!

Κίνδυνος καρδιακής ανακοπής!

Αυτό το προϊόν δημιουργεί ηλεκτρομαγνητικό πεδίο κατά τη λειτουργία του. Αυτό το ηλεκτρομαγνητικό πεδίο μπορεί να επηρεάσει τη λειτουργικότητα ενεργών ή παθητικών ιατρικών εμφυτευμάτων (π.χ. βηματοδότες), που ενδέχεται να προκαλέσουν σοβαρό τραυματισμό ή θάνατο.

→ Προτού χρησιμοποιήσετε αυτό το προϊόν, συμβουλευτείτε τον γιατρό σας και τον κατασκευαστή του εμφυτεύματός σας.

1.4.3 Ασφαλής χειρισμός καλωδίων

1) Καλώδιο επέκτασης

Κατά τη χρήση καλωδίων προέκτασης, πρέπει να συμμορφώνονται με τις ελάχιστες διατομές που αναφέρονται στον παρακάτω πίνακα:

Τάση	Μήκος καλωδίου	Διατομή
220–240 V/50 Hz	έως 20 m	1,5 mm ²
220–240 V/50 Hz	20–50 m	2,5 mm ²

2) Βύσμα τροφοδοσίας



ΠΡΟΕΙΔΟΠΟΙΗΣΗ!

Ηλεκτροπληξία.

Αν το βύσμα τροφοδοσίας έχει κοπεί, μπορεί να εισέλθει υγρασία στην περιοχή ηλεκτρικών μερών μέσω του καλωδίου τροφοδοσίας και να προκαλέσει βραχυκύκλωμα.

→ Μην κόβετε ποτέ το βύσμα τροφοδοσίας (π.χ. για τροφοδοσία μέσω τοίχου). Μην τραβάτε το βύσμα από την πρίζα τοίχου μέσω του καλωδίου, αλλά από το περίβλημα του βύσματος. Αν το καλώδιο σύνδεσης με το ηλεκτρικό δίκτυο αυτού του προϊόντος έχει υποστεί ζημιά, πρέπει να αντικατασταθεί από τον κατασκευαστή ή την ομάδα εξυπηρέτησης μετά την πώληση ή από εξίσου εξειδικευμένο άτομο, για την αποφυγή κινδύνων.

- Τα βύσματα και οι σύνδεσμοι τροφοδοσίας πρέπει να προστατεύονται από το νερό.
- Βεβαιωθείτε ότι οι ηλεκτρικοί σύνδεσμοι έχουν τοποθετηθεί σε αντιπλημμυρική περιοχή.
- Προστατέψτε το βύσμα ηλεκτρικού δικτύου και το καλώδιο σύνδεσης ηλεκτρικού δικτύου από θερμότητα, λάδι και αιχμηρά άκρα.
- Τηρείτε την τάση του δικτύου. Οι πληροφορίες στην πινακίδα ονομαστικών τιμών πρέπει να συμφωνούν με τα δεδομένα παροχής ρεύματος.
- Είναι σημαντικό το βύσμα τροφοδοσίας της αντλίας να αποσυνδέεται πριν σταθείτε μέσα στην πισίνα ή αγγίξετε την επιφάνεια του νερού. Η αντλία δεν πρέπει να χρησιμοποιείται όταν υπάρχουν άνθρωποι στο νερό.
- Το καλώδιο σύνδεσης με το ηλεκτρικό δίκτυο δεν πρέπει να χρησιμοποιείται για τη σύνδεση ή τη μεταφορά της αντλίας.
- Για να βυθίσετε ή να τραβήξετε προς τα πάνω και να στερεώσετε την αντλία, πρέπει να χρησιμοποιήσετε σκοινί συγκράτησης.
- Ελέγχετε το καλώδιο σύνδεσης σε τακτά χρονικά διαστήματα.
- Επιθεωρείτε πάντα οπτικά την αντλία (ειδικά το καλώδιο σύνδεσης με το ηλεκτρικό δίκτυο και το βύσμα τροφοδοσίας) πριν από τη χρήση.
- Δεν πρέπει να χρησιμοποιείτε αντλίες που έχουν υποστεί ζημιά.
- Σε περίπτωση ζημιάς, η αντλία πρέπει να ελέγχεται πάντα από το τμήμα σέρβις της GARDENA.
- Οδηγίες συναρμολόγησης: Σφίξτε με το χέρι όλες τις βίδες.

- Πριν από τη χρήση μετά τη συντήρηση, βεβαιωθείτε ότι όλα τα εξαρτήματα είναι βιδωμένα σφιχτά.
- Όταν χρησιμοποιείτε τις αντλίες μας με γεννήτρια, πρέπει να τηρείτε τις προειδοποιήσεις του κατασκευαστή της γεννήτριας.

1.4.4 Προσωπική ασφάλεια

- Τηρείτε την ελάχιστη στάθμη νερού σύμφωνα με τις προδιαγραφές της αντλίας.
- Μην αφήνετε την αντλία να λειτουργεί για περισσότερο από 10 λεπτά στην κλειστή πλευρά πίεσης.
- Η άμμος και άλλα λειαντικά υλικά προκαλούν ταχύτερη φθορά και μειωμένη απόδοση της αντλίας.
- Ο εύκαμπτος σωλήνας δεν πρέπει να αποσυνδέεται κατά τη διάρκεια της λειτουργίας.
- Αφήστε την αντλία να κρυώσει πριν διορθώσετε σφάλματα.

2. ΠΛΗΡΟΦΟΡΙΕΣ ΓΙΑ ΤΟ ΠΡΟΪΟΝ

2.1 Επισκόπηση συσκευής

① Υποβρύχια αντλία	⑥ Σφικτήρας εύκαμπτου σωλήνα (Κωδ. 7195)
② Γωνιακό ρακόρ	⑦ Σύνδεσμος βάνας (Κωδ. 2802)
③ Τμήμα εύκαμπτου σωλήνα (Κωδ. 2817)	⑧ Εύκαμπτος σωλήνας \emptyset 38 mm (1 1/2")
④ Σύνδεσμος εύκαμπτου σωλήνα	⑨ Εύκαμπτος σωλήνας \emptyset 25 mm (1")
⑤ Σφικτήρας εύκαμπτου σωλήνα (Κωδ. 7193)	⑩ Εύκαμπτος σωλήνας \emptyset 19 mm (3/4")

Τα ③, ⑤, ⑥, ⑦, ⑧, ⑨ και ⑩ δεν περιλαμβάνονται στην παράδοση.

2.2 Όρια της ικανότητας άντλησης σε περίπτωση ακραίας πλημμύρας

Λάβετε υπόψη ότι η χρήση υποβρύχιων αντλιών GARDENA σε περίπτωση σοβαρής πλημμύρας δεν αντικαθιστά τη χρήση ειδικών αντιπλημμυρικών μέτρων.

Σε περίπτωση ακραίας και ξαφνικής πλημμύρας ή υψηλής στάθμης νερού, η ποσότητα νερού που εισέρχεται στο σύστημα μπορεί να υπερβεί την ικανότητα άντλησης. Σε αυτές τις περιπτώσεις, η αντλία δεν μπορεί να αντλήσει το εισερχόμενο νερό αρκετά γρήγορα ώστε να αποτραπεί η πλημμύρα. Αυτό ισχύει ιδιαίτερα σε περιπτώσεις στις οποίες μεγάλες ποσότητες νερού εισέρχονται σε κελάρια ή περιοχές κατοικίας σε σύντομο χρονικό διάστημα.

- Αν υπάρχουν προειδοποιήσεις πλημμύρας ή υπάρχει κίνδυνος υψηλής στάθμης νερού,

ζητήστε τη συμβουλή ειδικών και λάβετε περαιτέρω μέτρα για την προστασία της ιδιοκτησίας σας, αν είναι απαραίτητα.

- Βεβαιωθείτε ότι η αντλία δεν είναι φραγμένη από αιωρούμενα υπολείμματα.
- Ελέγχετε τακτικά ότι η παροχή ρεύματος είναι καλά στερεωμένη.

3. ΣΥΝΑΡΜΟΛΟΓΗΣΗ



ΚΙΝΔΥΝΟΣ!

Κίνδυνος τραυματισμού.

Κίνδυνος τραυματισμού αν το προϊόν εκκινηθεί ακούσια.

- Αποσυνδέστε το προϊόν από την παροχή ρεύματος προτού το εγκαταστήσετε.

3.1 Τοποθέτηση του γωνιακού ρακόρ [Εικ. 1]



ΚΙΝΔΥΝΟΣ!

Κίνδυνος τραυματισμού!

Κίνδυνος κοψίματος από τη φτερωτή.

- Λειτουργείτε την αντλία μόνο με το γωνιακό ρακόρ.

- Βιδώστε το γωνιακό ρακόρ ② δεξιόστροφα στην αντλία ① μέχρι τέρμα.

- Αν τοποθετείτε τον εύκαμπτο οριζόντια, ξεβιδώστε το γωνιακό ρακόρ ② αριστερόστροφα κατά έως και μισή στροφή.

3.2 Τοποθέτηση του εύκαμπτου σωλήνα

Για να επιτύχετε την καλύτερη δυνατή ικανότητα παροχής, επιλέξτε έναν εύκαμπτο σωλήνα με τη μεγαλύτερη δυνατή διάμετρο εύκαμπτου σωλήνα 38 mm (1 1/2").

Συνιστούμε να μην χρησιμοποιείτε εύκαμπτο σωλήνα διαμέτρου μικρότερης από 19 mm (3/4"), διαφορετικά η ικανότητα παροχής θα μειωθεί.

Διάμετρος εύκαμπτου σωλήνα	\emptyset 38 mm (1 1/2")	\emptyset 25 mm (1")	\emptyset 19 mm (3/4")
Ικανότητα παροχής	Υψηλή	Μεσαία	Χαμηλή
Σφικτήρας εύκαμπτου σωλήνα GARDENA	Κωδ. 7195	Κωδ. 7193	-
Σετ σύνδεσης αντλίας GARDENA	-	-	Κωδ. 1752

Αποσυνδέστε τον σύνδεσμο εύκαμπτου σωλήνα

3.2.1 Τοποθετήστε τον εύκαμπτο σωλήνα με \emptyset 38 mm [Εικ. 3a–5a]

1. Αποσυνδέστε τον σύνδεσμο εύκαμπτου σωλήνα στη θέση ④.
2. Βιδώστε τον σύνδεσμο εύκαμπτου σωλήνα ④ δεξιόστροφα μέσα στο γωνιακό ρακόρ ②.

3. Ωθήστε τον εύκαμπο σωλήνα ③ στον σύνδεσμο εύκαμπτου σωλήνα ④.
4. Στερεώστε τον εύκαμπο σωλήνα ③ με τον σφιγκτήρα εύκαμπτου σωλήνα GARDENA ⑤.

3.2.2 Τοποθετήστε τον εύκαμπο σωλήνα με Ø 25 mm [Εικ. 3b–5b]

1. Βιδώστε τον σύνδεσμο εύκαμπτου σωλήνα ④ δεξιόστροφα μέσα στο γωνιακό ρακόρ ②.
2. Ωθήστε τον εύκαμπο σωλήνα ⑥ στον σύνδεσμο εύκαμπτου σωλήνα ④.
3. Στερεώστε τον εύκαμπο σωλήνα ⑥ με τον σφιγκτήρα εύκαμπτου σωλήνα GARDENA ⑥.

3.2.3 Τοποθετήστε τον εύκαμπο σωλήνα με το σύστημα plugin (Ø 19 mm) [Εικ. 3c–5c]

Για να συνδέσετε έναν εύκαμπο σωλήνα με το σύστημα plugin GARDENA, χρησιμοποιήστε το σετ σύνδεσης αντλίας GARDENA, Κωδ. 1752.

1. Αποσυνδέστε τον σύνδεσμο εύκαμπτου σωλήνα ④ στη θέση ⑥.
2. Βιδώστε τον σύνδεσμο εύκαμπτου σωλήνα ④ δεξιόστροφα μέσα στο γωνιακό ρακόρ ②.
3. Βιδώστε τον σύνδεσμο βάνας ⑦ στη βιδωτή σύνδεση ④.
4. Ωθήστε τον εύκαμπο σωλήνα ⑥ με το τμήμα εύκαμπτου σωλήνα ③ στον σύνδεσμο εύκαμπτου σωλήνα ④.

4. ΛΕΙΤΟΥΡΓΙΑ



ΚΙΝΔΥΝΟΣ!

Κίνδυνος τραυματισμού.

Κίνδυνος τραυματισμού αν το προϊόν εκκινήθει ακούσια.

→ Αποσυνδέστε το προϊόν από την παροχή ρεύματος προτού το χαμηλώσετε μέσα στο νερό.

4.1 Ρύθμιση της αντλίας

- Επιλέξτε ένα επίπεδο σημείο εγκατάστασης για να αποτρέψετε την πτώση της αντλίας.
- Βεβαιωθείτε ότι τα ανοίγματα αναρρόφησης στη βάση αναρρόφησης δεν έχουν φράξει πλήρως ή εν μέρει από ακαθαρσίες.
- Όταν χρησιμοποιείτε την αντλία σε μια λίμνη ή μια πισίνα με επένδυση (π.χ. πισίνα παιχνιδιού), επεκτείνετε το πόδι στήριξης ⑪.
- Για την άντληση νερού, το άκρο εύκαμπτου σωλήνα/εξόδου νερού πρέπει να βρισκείται χαμηλότερα από τη μέγιστη κεφαλή παροχής της αντλίας.
- Για να βελτιώσετε την χωρητικότητα παροχής, επεκτείνετε το πόδι στήριξης ⑪.

4.2 Επίτευξη βέλτιστης ικανότητας άντλησης

- **Επιλέξτε έναν εύκαμπο σωλήνα με τη μεγαλύτερη δυνατή διάμετρο 38 mm (1 1/2").**

- Ελέγχετε τακτικά ότι η αντλία είναι καλά στερεωμένη και οριζόντια.
- Ελέγχετε τακτικά ότι ο διακόπτης με φλοτέρ μπορεί να κινείται ελεύθερα.
- Όσο λιγότερο ύψος πρέπει να υπερβεί το αντλούμενο υγρό τόσο μεγαλύτερη είναι η ικανότητα άντλησης.
- Ξεκινήστε σε λειτουργία βρόμικου νερού σε υψηλή στάθμη νερού.

4.3 Άντληση νερού

Αν η αντλία δεν μπορεί να χαμηλώσει με τη λαβή, η αντλία πρέπει πάντα να χαμηλώνει με σκονί. Συνδέστε το σκονί στη λαβή της αντλίας. Για το ελάχιστο βάθος βύθισης κατά τη θέση σε λειτουργία, βλ. 8. ΤΕΧΝΙΚΑ ΣΤΟΙΧΕΙΑ.

Κατά την πλήρωση κοντά στην ελάχιστη στάθμη νερού κατά τη διάρκεια της θέσης σε λειτουργία, η διαδικασία πλήρωσης μπορεί να διαρκέσει περισσότερο.

Σημείωση: Αυτή η αντλία είναι εξοπλισμένη με βαλβίδα εξαέρωσης, η οποία αφαιρεί κάθε στρώμα αέρα από την αντλία. Ανάλογα με τη λειτουργία, μπορεί να διαφύγει μικρή ποσότητα νερού από την πλευρά του περιβλήματος.

4.3.1 Εκκίνηση της αντλίας

1. Βυθίστε την αντλία.
2. Συνδέστε την αντλία στην παροχή ρεύματος.
- Προειδοποίηση! Η αντλία μπορεί να εκκινήθει αμέσως, ανάλογα με τη ρύθμιση του διακόπτη με φλοτέρ.*

4.3.2 Αυτόματη λειτουργία με διακόπτη με φλοτέρ [Εικ. 01]

Για ασφαλή λειτουργία, ο διακόπτης με φλοτέρ ⑧ πρέπει να μπορεί να κινείται ελεύθερα γύρω από την αντλία.

Ρύθμιση του ύψους ενεργοποίησης και απενεργοποίησης

Το μέγιστο ύψος ενεργοποίησης και το ελάχιστο ύψος απενεργοποίησης (βλ. 8. ΤΕΧΝΙΚΑ ΣΤΟΙΧΕΙΑ) μπορούν να ρυθμιστούν με σύσφιξη του καλωδίου του διακόπτη με φλοτέρ ⑧ στην εγκοπή του διακόπτη με φλοτέρ ⑨.

- Όσο μικρότερο είναι το μήκος του καλωδίου μεταξύ του διακόπτη με φλοτέρ ⑧ και της εγκοπής διακόπτη με φλοτέρ ⑨ τόσο χαμηλότερο θα είναι το ύψος ενεργοποίησης και τόσο υψηλότερο το ύψος απενεργοποίησης.
1. Ωθήστε το καλώδιο ⑩ του διακόπτη με φλοτέρ ⑧ μέσα σε ένα άνοιγμα της εγκοπής του διακόπτη με φλοτέρ ⑨.
2. Ελέγξτε αν η αντλία απενεργοποιείται αυτόματα.



ΠΡΟΕΙΔΟΠΟΙΗΣΗ!

→ Για να διασφαλίσετε ότι ο διακόπτης με φλοτέρ μπορεί να ενεργοποιηθεί και να απενεργοποιηθεί, το μήκος του καλωδίου μεταξύ του διακόπτη με φλοτέρ και της εγκοπής του διακόπτη με φλοτέρ πρέπει να είναι τουλάχιστον 10 cm.

4.3.3 Χειροκίνητη λειτουργία χωρίς διακόπτη με φλοτέρ [Εικ. 02]

Η αντλία παραμένει σε συνεχή λειτουργία καθώς ο διακόπτης με φλοτέρ παρακάμπτεται.

1. Ωθήστε τον διακόπτη με φλοτέρ (C) στην εγκοπή του διακόπτη με φλοτέρ (A) με το καλώδιο προς τα κάτω.
2. Τοποθετήστε την αντλία σε σταθερή θέση μέσα στο νερό.
3. Συνδέστε την αντλία στην παροχή ρεύματος.

Προειδοποίηση! Η αντλία εκκινείται αμέσως.

Η αντλία θα λειτουργεί συνεχώς χωρίς ασφάλεια έλλειψης νερού λόγω του παρακαμφθέντος διακόπτη με φλοτέρ. Για να αποφύγετε ζημιές που προκαλούνται από την έλλειψη νερού, λειτουργείτε το μηχάνημα μόνο υπό επίβλεψη.

Η ελάχιστη υπολειπόμενη στάθμη νερού (βλ. 8. ΤΕΧΝΙΚΑ ΣΤΟΙΧΕΙΑ) επιτυγχάνεται μόνο στη χειροκίνητη λειτουργία.

4.4 Επέκταση του πέλματος στήριξης (βρόμικο νερό) [Εικ. 04]

1. Αφαιρέστε την αντλία από το νερό.
2. Σταθείτε με τα πόδια σας στα πτερύγια του πέλματος στήριξης (11).
3. Τραβήξτε αργά την αντλία προς τα πάνω μέχρι το πέλμα στήριξης (11) να εκταθεί πλήρως.
4. Περιστρέψτε το άνω σώμα της αντλίας δεξιόστροφα κατά περίπου 5° μέχρι να ασφαλίσει στη θέση του.
5. Βυθίστε ξανά την αντλία, βλ. 4.1 Ρύθμιση της αντλίας.

Η μέγιστη χωρητικότητα παράδοσης επιτυγχάνεται με το πέλμα στήριξης εκτεταμένο.

4.5 Σύμπτυξη του πέλματος στήριξης (καθαρό νερό) [Εικ. 04]

1. Αφαιρέστε την αντλία από το νερό.
2. Σταθείτε με τα πόδια σας στα πτερύγια του πέλματος στήριξης (11).
3. Γυρίστε το άνω σώμα της αντλίας αριστερόστροφα κατά περίπου 5°.
4. Σπρώξτε το άνω σώμα της αντλίας προς τα κάτω μέχρι να ασφαλίσει στη θέση του.
5. Βυθίστε ξανά την αντλία, βλ. 4.1 Ρύθμιση της αντλίας.

Η ελάχιστη υπολειπόμενη στάθμη νερού (βλ. 7 ΤΕΧΝΙΚΑ ΣΤΟΙΧΕΙΑ) επιτυγχάνεται με το πέλμα στήριξης σε θέση σύμπτυξης.

5. ΣΥΝΤΗΡΗΣΗ



ΠΡΟΕΙΔΟΠΟΙΗΣΗ!

Κίνδυνος τραυματισμού.

Κίνδυνος τραυματισμού αν το προϊόν εκκινήσει ακούσια.

→ Αποσυνδέστε το προϊόν από την παροχή ρεύματος προτού εκτελέσετε σέρβις.

5.1 Καθαρισμός της αντλίας

→ Μην χρησιμοποιείτε νερό υπό πίεση για να καθαρίσετε το προϊόν.

→ Μην καθαρίζετε με χημικά, συμπεριλαμβανομένης βενζίνης ή διαλυτών. Μπορούν να καταστρέψουν σημαντικά πλαστικά μέρη.

→ Καθαρίστε την επιφάνεια της αντλίας με ένα υγρό πανί ή μια μαλακή βούρτσα.

5.2 Έκπλυση της αντλίας

Μετά την άντληση νερού που περιέχει χλώριο, απορρυπαντικό ή ιδιαίτερα βρόμικο νερό, πρέπει να πραγματοποιείται έκπλυση της αντλίας.

1. Αντλήστε χλιαρό νερό (μέγ. 35°C), ενδεχομένως με την προσθήκη ήπιου καθαριστικού υγρού (π.χ. υγρό απορρυπαντικό), μέχρι το αντλούμενο νερό να είναι καθαρό.
2. Απορρίψτε τα υπολείμματα σύμφωνα με τους ισχύοντες τοπικούς κανονισμούς περιβαλλοντικής προστασίας.

5.3 Καθαρισμός της βάσης αναρρόφησης και της φτερωτής

5.3.1 Απουσαρμολόγηση της βάσης αναρρόφησης [Εικ. M1]

1. Αφαιρέστε τις 3 βίδες Phillips (12) και κατόπιν αφαιρέστε το κάλυμμα (13).
2. Ξεβιδώστε τις 4 βίδες Phillips (14).
3. Τραβήξτε τη βάση αναρρόφησης (15) και αφαιρέστε την από την αντλία.

5.3.2 Καθαρισμός

1. Καθαρίστε τη βάση αναρρόφησης (15) και τη φτερωτή (16).
2. Καθαρίστε προσεκτικά την τσιμούχα (17) για να αποφύγετε ζημιές και διαρροές.

→ Μια κατεστραμμένη τσιμούχα πρέπει πάντα να αντικαθίσταται.

3. Επανατοποθετήστε την αντλία με την αντίστροφη σειρά.

6. ΑΠΟΘΗΚΕΥΣΗ

→ Το προϊόν πρέπει να φυλάσσεται σε μέρος στο οποίο δεν έχουν πρόσβαση παιδιά.

Για φύλαξη:

1. Αποσυνδέστε την αντλία κήπου από την παροχή ρεύματος.
2. Καθαρίστε την αντλία (βλ. 5. ΣΥΝΤΗΡΗΣΗ).
3. Αποθηκεύστε την αντλία σε στεγνό, καλυμμένο χώρο όπου δεν υπάρχει κίνδυνος παγετού. Η αντλία δεν είναι ανθεκτική στον παγετό!

7. ΑΝΤΙΜΕΤΩΠΙΣΗ ΠΡΟΒΛΗΜΑΤΩΝ



ΠΡΟΕΙΔΟΠΟΙΗΣΗ!

Κίνδυνος τραυματισμού.

Κίνδυνος τραυματισμού αν το προϊόν εκκινηθεί ακούσια.

→ Αποσυνδέστε το προϊόν από την παροχή ρεύματος πριν διορθώσετε αφάλματα στο προϊόν.

Πίνακας σφαλμάτων:

Πρόβλημα	Πιθανή αιτία	Λύση
Η αντλία λειτουργεί, αλλά δεν αντλεί νερό	Ο αέρας δεν μπορεί να διαφύγει, επειδή η γραμμική πίεση είναι κλειστή. (Πιθανώς τσακισμένος εύκαμπτος σωλήνας πίεσης.)	→ Ανοίξτε τη γραμμική πίεση (π.χ. βαλβίδα διακοπής, διατάξεις παροχής).
	Στρώμα αέρα στη βάση αναρρόφησης.	→ Περιμένετε περίπου 60 δευτερόλεπτα με τη γραμμική πίεση ανοιχτή μέχρι να εξεραωθεί η αντλία (απενεργοποιήστε/ενεργοποιήστε την αν χρειαστεί).
	Το άνοιγμα αναρρόφησης είναι φραγμένο	→ Καθαρίστε το άνοιγμα αναρρόφησης με νερό υπό πίεση.
	Ο εύκαμπτος σωλήνας είναι φραγμένος	→ Αφαιρέστε το εμπόδιο στον εύκαμπτο σωλήνα.
	Η φτερωτή είναι φραγμένη	→ Καθαρίστε τη βάση αναρρόφησης και τη φτερωτή.
	Στάθμη νερού κάτω από την ελάχιστη στάθμη νερού κατά τη θέση σε λειτουργία.	→ Βυθίστε την αντλία βαθύτερα.
Η αντλία δεν ξεκινά ή σταματά ξαφνικά κατά τη διάρκεια της λειτουργίας	Ο διακόπτης θερμικής υπερφόρτωσης έχει διακόψει τη λειτουργία της αντλίας εξαιτίας υπερθέρμανσης.	→ Αφήστε την αντλία να κρυώσει. → Καθαρίστε το άνοιγμα αναρρόφησης. Σημειώστε τη μέγιστη θερμοκρασία του μέσου (35°C).
	Η αντλία δεν έχει ισχύ.	→ Ελέγξτε τις ασφάλειες και τους ηλεκτρικούς συνδέσμους.
	Έχει ενεργοποιηθεί ο διακόπτης RCD (παραμένον ρεύμα).	→ Αποσυνδέστε την αντλία από την παροχή ρεύματος και επικοινωνήστε με το τμήμα σέρβις της GARDENA.
Η αντλία λειτουργεί, αλλά ο ρυθμός ροής μειώνεται ξαφνικά	Το άνοιγμα αναρρόφησης είναι φραγμένο	→ Καθαρίστε το άνοιγμα αναρρόφησης με νερό υπό πίεση.

Πρόβλημα	Πιθανή αιτία	Λύση
	Ο εύκαμπτος σωλήνας είναι φραγμένος	→ Αφαιρέστε το εμπόδιο στον εύκαμπτο σωλήνα.
	Ο εύκαμπτος σωλήνας έχει συσπαστεί	→ Τοποθετήστε τον εύκαμπτο σωλήνα φροντίζοντας να μην έχει συσπαστεί.

Το άνω σώμα της αντλίας δεν περιστρέφεται ή δεν ασφαλίζει στη θέση του κατά τη σύμπτυξη/έκταση.	Το άνω σώμα της αντλίας δεν είναι κατακόρυφο ενώ εκτείνεται.	→ Βεβαιωθείτε ότι το άνω μέρος του σώματος της αντλίας εκτείνεται κατακόρυφα.
--	--	---

Το πέλμα στήριξης είναι βρόμικο → Καθαρίστε το πέλμα στήριξης και τη φτερωτή.

ΣΗΜΕΙΩΣΗ: Για οποιοδήποτε άλλες δυσλειτουργίες, απευθυνθείτε στο κέντρο σέρβις της GARDENA.

Επισκευές επιτρέπεται να εκτελούνται μόνο από τα τμήματα σέρβις της GARDENA ή εξειδικευμένους αντιπροσώπους εγκεκριμένους από την GARDENA.

8. ΤΕΧΝΙΚΑ ΣΤΟΙΧΕΙΑ

Υποβρύχια αντλία	Μονάδα	Τιμή (9018)
Όνομαστική ισχύς	W	550
Τάση δικτύου παροχής	V (AC)	220–240
Συχνότητα δικτύου παροχής	Hz	50
Μέγ. χωρητικότητα παροχής	l/h	20.000
Μέγ. πίεση	bar	0,9
Μέγ. ύψος κατάθλιψης	m	9
Μέγ. βάθος βύθισης	m	7
Ελάχ. ύψος ενεργοποίησης Καθαρό νερό / Λύματα (περ.)	mm	295 / 330
Μέγ. ύψος ενεργοποίησης Καθαρό νερό / Λύματα (περ.)	mm	440 / 460
Ελάχ. ύψος απενεργοποίησης Καθαρό νερό / Λύματα (περ.)	mm	120 / 125
Μέγ. ύψος απενεργοποίησης Καθαρό νερό / Λύματα (περ.)	mm	125 / 160
Ύψος υπολειμματικού νερού Καθαρό νερό / Λύματα (περ.)	mm	1 / 40
μέγ. διάμετρο σωματιδίων καθαρό νερό / βρόμικο νερό (περίπου)	mm	5 / 35
Ελάχιστη στάθμη νερού κατά τη θέση σε λειτουργία Καθαρό νερό / Λύματα (περ.)	mm	20 / 50
Καλώδιο ρεύματος	m	10
Βάρος χωρίς καλώδιο (περ.)	kg	4
Μέγ. θερμοκρασία μέσου	°C	35

9. ΑΞΕΣΟΥΑΡ/ΑΝΤΑΛΛΑΚΤΙΚΑ

Σφιγκτήρας εύκαμπτου σωλήνα GARDENA	Για εύκαμπτους σωλήνες με \varnothing 25 mm (1")	Κωδ. 7193
Σφιγκτήρας εύκαμπτου σωλήνα GARDENA	Για εύκαμπτους σωλήνες με \varnothing 38 mm (1 1/2")	Κωδ. 7195
Σετ σύνδεσης αντλίας GARDENA	Για εύκαμπτους σωλήνες με \varnothing 19 mm (3/4")	Κωδ. 1752
Σύνδεσμος βάνας Τμήμα εύκαμπτου σωλήνα	Περιλαμβάνει σύνδεσμο βάνας και τμήμα εύκαμπτου σωλήνα.	Κωδ. 2802 Κωδ. 2817
Σετ επίπεδων εύκαμπτων σωλήνων GARDENA	Επίπεδος εύκαμπτος σωλήνας \varnothing 38 mm (1 1/2"), μήκος 10 m., περιλαμβάνεται σφιγκτήρας εύκαμπτου σωλήνα.	Κωδ. 5005

10. ΣΕΡΒΙΣ

Μπορείτε να βρείτε τα τρέχοντα στοιχεία επικοινωνίας για το τμήμα σέρβις στη διεύθυνση: www.gardena.com/contact

11. ΑΠΟΡΡΙΨΗ

Απόρριψη του προϊόντος



Το σύμβολο δηλώνει ότι το προϊόν δεν είναι οικιακό απόρριμμα. Ανακυκλώστε το προϊόν μέσω του τοπικού συστήματος συλλογής ηλεκτρικού και ηλεκτρονικού εξοπλισμού.

Αυτό θα βοηθήσει στη διασφάλιση της κατάλληλης διάθεσης αποβλήτων στο τέλος της διάρκειας ζωής του. Για περισσότερες πληροφορίες, επικοινωνήστε με τις τοπικές αρχές, την υπηρεσία διάθεσης δημοτικών αποβλήτων, τον αντιπρόσωπο ή το κατάστημα λιανικής της GARDENA. Η ακατάλληλη απόρριψη ενδέχεται να έχει αρνητικές επιπτώσεις στο περιβάλλον και την ανθρώπινη υγεία, λόγω της πιθανής παρουσίας επικίνδυνων ουσιών.

tr Berrak su / kirli su dalgıç pompası

Οριγinal kullanım kılavuzu

1. GÜVENLİK TALİMATLARI	25
2. ÜRÜN HAKKINDA	27
3. MONTAJ	27
4. KULLANIM	28
5. BAKIM	29
6. DEPOLAMA	29
7. HATA GİDERME	29
8. TEKNİK VERİLER	30
9. AKSESUARLAR/YEDEK PARÇALAR.	30
10. SERVİS	30
11. TASFIYE	30



Bu ürün, çocukların yanı sıra fiziksel, duyuşal veya zihinsel engeli olanlar ya da deneyimsiz ve bilgisiz kişiler tarafından kullanılmamalıdır.

Çocukların ürünle oynamasına izin vermeyin. Temizlik ve kullanıcı bakım işlemleri çocuklar tarafından gerçekleştirilmemelidir. Ürünün güvenli kullanımına ilişkin gerekli talimatların sağlanması ve ortaya çıkabilecek tehlikeleri anlamaları koşuluyla yalnızca 16 yaş ve üzeri gençler tarafından kullanılmasını öneririz.

1. GÜVENLİK TALİMATLARI

1.1 Ürün üzerindeki semboller



→ Kullanım kılavuzunu okuyun.

1.2 Genel güvenlik talimatları

→ Kullanmadan önce kullanım kılavuzunu dikkatlice okuyun ve daha sonra da başvurabilmek için muhafaza edin.

1.3 Elektrik güvenliği



UYARI!

Elektrik çarpması

Elektrik çarpmasına bağılı yaralanma riski vardır.
→ Ürüne, 30 mA'den fazla olmayan nominal kesme akımı bulunan artık akım cihazı (RCD) üzerinden güç sağlanmalıdır. Artık akım cihazı (RCD) tetiklenmişse GARDENA Servisi ile iletişime geçin.



UYARI!

Yaralanma riski

Elektrik akımından kaynaklanan yaralanma riski.
→ Servis veya parça değışim işlemleri için önce ürünün elektrik şebekesi ile bağlantısını kesin. Bunu yaparken, elektrik prizi görüş alanınızda olmalıdır.

1.3.1 Güvenli çalıştırma uygulamaları

- Su sıcaklığı 35°C'yi aşmamalıdır.
- Pompa, suda insan varken kullanılmamalıdır.
- Sıvı kirliliğinin kaynağı yağ sızıntısı olabilir.
- Üçüncü tarafları sudan uzak tutun.
- Pompayı yalnızca dirsek rakorla çalıştırın.

1.3.2 Termal devre kesici

Aşırı yük durumunda, pompa entegre termal motor soğuması tarafından kapatılır. Motor yeterince soğuduktan sonra pompa, tekrar çalışmaya hazırdır.

1.4 Ek güvenlik talimatları

1.4.1 Kullanım amacı

GARDENA dalgıç pompa, özel mesken ve bahçelerde su pompalama amacıyla kullanılacak şekilde tasarlanmıştır. Su basması halinde suyun tahliyesi, kapların veya bodrum gibi özel odaların içindeki suyun aktarılması; kuyulardan, kanallardan ve drenaj çukurlarından su çekilmesi; tekne ve yatlarda su tahliyesi ve klorlu su pompalama gibi amaçlar buna dahildir. Aynı zamanda suyun geçici olarak havalandırılması ve sirkülasyonu için de uygundur. Sulama için kullanıma uygun değildir.

1) Su basması sırasında kullanım

Suyun yavaşça yükseldiği durumlarda su basmasını ve seviyenin yükselmesini önleyecek şekilde tasarlanmıştır. Su basmasına karşı yegane koruyucu cihaz olarak kullanıma uygun değildir. Ani ve aşırı su baskınlarına karşı koruma sağlayacak şekilde tasarlanmamıştır; bkz. 2.2 Aşırı su baskını halinde pompalama kapasitesinin sınırları.

2) Pompalanan sıvılar:



TEHLİKE!

Yaralanma riski

Tuzlu su;
aşındırıcı, kolayca tutuşabilen veya patlayıcı maddeler (örneğin benzin, parafin, nitroselüloz esaslı tinerler), yağlar, akaryakıt ya da gıda maddelerinin pompalanması için kullanmayın.

GARDENA dalgıç pompayla yalnızca su pompalanabilir.

Pompa tamamen suya batırılabilir (su geçirmez muhafaza) yapıdadır ve suya daldırılarak kullanılır (maks. Daldırma derinliği bkz. 8. TEKNİK VERİLER).

Ürün, aşağıdaki sıvıların pompalanması için uygundur:

Temiz su modu: temiz veya maks. tane çapı 5 mm olan hafif kirlı su.

Kirlı su modu: maks. tane çapı 35 mm olan kirlı su.

3) Çalışma süresi

Ürün, motorun sürekli çalışmasını gerektiren sürekli pompalama işlemleri (sürekli sirkülasyon işlemi) için uygun değildir.

1.4.2 Ek elektrik güvenliği talimatları:



TEHLİKE!

Kalp durması riski!

Bu ürün, kullanım sırasında elektromanyetik bir alan oluşturur. Bu elektromanyetik alan, aktif veya pasif tıbbi implantların (ör. kalp pilleri) çalışmasını etkileyerek ciddi yaralanmaya veya ölüme neden olabilir.

- Bu ürünü kullanmadan önce doktorunuza ve implantınızın üreticisine danışın.

1.4.3 Kablolara ilgili güvenlik talimatları

1) Uzatma kablosu

Uzatma kabloları kullanıldığında, aşağıdaki tabloda bulunan minimum kablo kesitlerine uygun olması gerekir:

Voltaj	Kablo uzunluğu	Kablo kesiti
220-240 V/50 Hz	20 m'ye kadar	1,5 mm ²
220-240 V/50 Hz	20-50 m	2,5 mm ²

2) Şebeke fişi



UYARI!

Elektrik çarpması.

- Şebeke fişi kesilirse şebeke kablosu üzerinden elektrik bölgesine nem girebilir ve kısa devreye neden olabilir.
- Şebeke fişini asla kesmeyin (ör. bir duvar deliğinden geçirmek için). Fişi duvar prizinden çıkarırken kablodan değil fiş muhafazasından tutarak çıkarın. Bu makinanin şebeke bağlantı kablosu hasar görürse tehlikeli durumların önlenmesi için üretici veya satış sonrası servis ekibi ya da benzeri bir yetkili kişi tarafından değiştirilmelidir.

- Şebeke fişleri ve bağlantı parçaları sudan korunmalıdır.
- Elektrik konektörlerinin su baskınına karşı korumalı bir alana takıldığından emin olun.
- Elektrik fişini ve şebeke bağlantı kablosunu ısı, yağ ve keskin kenarlardan koruyun.
- Şebeke voltajına dikkat edin. Nominal değerler plakasındaki bilgilerle güç kaynağının verileri uyusmalıdır.
- Havuza girilmeden veya su yüzeyine temas edilmeden önce pompanın şebeke fişi mutlaka prizden çıkarılmalıdır. Suyun içinde insanlar varken pompa kullanılmamalıdır.
- Pompayı bir yere bağlamak veya taşımak için şebeke bağlantı kablosu kullanılmamalıdır.
- Pompayı daldırmak veya yukarı çekmek ve sabitlemek için bir sabitleme ipi kullanılmalıdır.

- Bağlantı kablosunu düzenli aralıklarla kontrol edin.
- Her kullanımdan önce pompayı (özellikle de şebeke bağlantı kablosunu ve elektrik fişini) mutlaka gözle kontrol edin.
- Hasar görmüş bir pompa kullanılmamalıdır.
- Hasar tespit edilmesi halinde pompayı mutlaka GARDENA Servisine kontrol ettirin.
- Montaj talimatları: Tüm vidaları elle sıkın.
- Bakımın ardından kullanmadan önce tüm parçaların sıkıca vidalandığından emin olun.
- Pompalarımız jeneratörle kullanılırken jeneratör üreticisinin uyarılarına uyulmalıdır.

1.4.4 Kişisel güvenlik

- Pompanın teknik özelliklerinde belirtilen minimum su seviyesine uyun.
- Pompanın kapalı basınç tarafı yönünde 10 dakikadan uzun süre çalışmasına izin vermeyin.
- Kum ve diğer aşındırıcı malzemeler daha hızlı aşınmaya ve pompa performansının azalmasına neden olur.
- Hortum, çalışma sırasında çıkarılmamalıdır.
- Arzaları gidermek için önce pompanın soğumasını bekleyin.

2. ÜRÜN HAKKINDA

2.1 Cihaza genel bakış

① Dalgıç pompa	⑥ Hortum kelepçesi (Ürün 7195)
② Dirsek rakor	⑦ Musluk konektörü (Ürün 2802)
③ Hortum bölümü (Ürün 2817)	a Hortum Ø 38 mm (1 1/2 inç)
④ Hortum konektörü	b Hortum Ø 25 mm (1 inç)
⑤ Hortum kelepçesi (Ürün 7193)	c Hortum Ø 19 mm (3/4 inç)

③, ⑤, ⑥, ⑦, a, b, c teslimata dahil değildir.

2.2 Aşırı su baskını halinde pompalama kapasitesinin sınırları

Ciddi su baskını halinde GARDENA dalgıç pompa kullanımının, su baskınlarına karşı özel koruyucu önlemlerin yerini almayacağını lütfen unutmayın. Aşırı ve ani su baskını veya su seviyesinin yüksek olması halinde sisteme giren su miktarı pompalama kapasitesini aşabilir. Böyle durumlarda pompa, ortama giren suyu baskını engelleyecek kadar hızlı bir şekilde tahliye edemez. Bu durum özellikle de bodrumlara veya yaşam alanlarına kısa süre içinde büyük hacimli su girişinin gerçekleştiği durumlar için geçerlidir.

- Sel uyarıları veya yüksek su seviyesi riski varsa uzmanlara danışın ve gerekirse mülkünüzü korumak için ek önlemler alın.
- Pompanın suda yüzen maddelerden dolayı tıkanmadığından emin olun.

- Düzenli olarak güç kaynağının güvende olup olmadığını kontrol edin.

3. MONTAJ



TEHLİKE!

Yaralanma riski.

Ürün kazara çalışmaya başlarsa yaralanma riski vardır.

- Montajdan önce ürünün güç kaynağıyla bağlantısını kesin.

3.1 Dirsek rakorun takılması [Şek. 1]



TEHLİKE!

Yaralanma riski!

Pervane kaynaklı kesik yarası riski vardır.

- Pompayı yalnızca dirsek rakorla çalıştırın.

- Dirsek rakoru ② saat yönünde sonuna kadar çevirerek pompaya ① vidalayın.

- Hortumu yatay olarak yerleştiriyorsanız dirsek rakoru ② en fazla yarım tur olacak şekilde saat yönünün tersine çevirerek gevşetin.

3.2 Hortumun takılması

Mümkün olan en iyi taşıma kapasitesine ulaşmak için takılabilecek en büyük çap olan 38 mm (1 1/2 inç) çapında bir hortum seçin.

Taşıma kapasitesini azaltacağı için çapı 19 mm'den (3/4 inç) küçük bir hortum kullanmamanızı öneririz.

Hortum çapı	Ø 38 mm (1 1/2 inç)	Ø 25 mm (1 inç)	Ø 19 mm (3/4 inç)
Taşıma kapasitesi	Yüksek	Orta	Düşük
GARDENA hortum kelepçesi	Ürün 7195	Ürün 7193	–
GARDENA pompa bağlantı seti	–	–	Ürün 1752
Hortum konektörünü çıkarmak	–	d konumunda	e konumunda

3.2.1 Ø 38 mm çapındaki hortumu takın

[Şek. 3a–5a]

1. d konumundaki hortum konektörünü çıkarın.
2. Hortum konektörünü ④ saat yönünde çevirerek dirsek rakora ② vidalayın.
3. Hortumu a hortum konektörüne ④ bastırarak geçirin.
4. Hortumu a GARDENA hortum kelepçesiyle ⑤ sabitleyin.

3.2.2 Ø 25 mm çapındaki hortumu takın

[Şek. 3b–5b]

1. Hortum konektörünü ④ saat yönünde çevirerek dirsek rakora ② vidalayın.
2. Hortumu b hortum konektörüne ④ bastırarak geçirin.
3. Hortumu b GARDENA hortum kelepçesiyle ⑥ sabitleyin.

3.2.3 Hortuma eklenti sistemini (Ø 19 mm) takın [Şek. 3c–5c]

GARDENA eklenti sistemine hortum bağlamak için ürün 1752 kodlu GARDENA pompa bağlantı setini kullanın.

1. ⑥ konumundaki hortum konektörünü ④ çıkarın.
2. Hortum konektörünü ④ saat yönünde çevirerek dirsek rakora ② vidalayın.
3. Musluk konektörünü ⑦ vida bağlantısına ④ vidalayın.
4. Hortum bölümünün ③ bağlı olduğu hortumu ⑤ hortum konektörüne ④ bastırarak geçirin.

4. KULLANIM



TEHLİKE!

Yaralanma riski.

Ürün kazara çalışmaya başlarsa yaralanma riski vardır.

→ Ürünü suya indirmeden önce ürünün güç kaynağıyla bağlantısını kesin.

4.1 Pompanın yerleştirilmesi

- Pompanın devrilmesini önlemek için eğimsiz bir yere monte edin.
- Emme tabanındaki emme deliklerini yabancı maddelerin tamamen veya kısmen tıkamadığından emin olun.
- Pompayı gölet veya astarlı bir havuzda (örneğin çocuk havuzu) kullanırken, ayak desteğini uzatın ⑩.
- Suyun pompalanabilmesi için su çıkışı/hortumun ucu, pompanın maksimum taşıma yüksekliğinden alçak bir konumda olmalıdır.
- Teslimat kapasitesini artırmak için, ayak desteğini uzatın ⑩.

4.2 Optimum pompalama kapasitesine ulaşma

- **Takılabilecek en büyük çap olan 38 mm (1 1/2 inç) çapında bir hortum seçin.**
- Düzenli şekilde pompayı kontrol ederek sabit ve dik durduğundan emin olun.
- Düzenli şekilde şamandıra şalterinin serbestçe hareket edip edemediğini kontrol edin.
- Pompalanan sıvının çıkması gereken yükseklik azaldıkça pompalama kapasitesi artar.
- Yüksek su seviyelerinde kirli su modunda çalıştırın.

4.3 Suyun pompalanması

Pompa, tutma yeri kullanılarak suya indirilemiyorsa mutlaka bir iple indirilmelidir. İpi suyunun tutma yeri- ne takın. Devreye alma sırasında minimum daldırma derinliği için bkz. 8. TEKNİK VERİLER.
Devreye alma sırasında hazırlama yapılırken su seviyesinin minimum seviyeye yakın olması halinde hazırlama işlemi daha uzun sürebilir.

Not: Bu pompa, içerisindeki hava boşluklarını gideren bir tahliye vanasına sahiptir. Kullanım işlevine bağlı olarak gövdenin yan tarafından az miktarda su çıkışı olabilir.

4.3.1 Pompanın çalıştırılması

1. Pompayı suya daldırın.
2. Pompayı güç kaynağına bağlayın.

Uyarı! Şamandıra şalterinin ayarına bağlı olarak pompa hemen çalışmaya başlayabilir.

4.3.2 Şamandıra şalteriyle otomatik çalışma [Şek. O1]

Ürünün güvenli şekilde çalışması için şamandıra şalteri ⑧ pompanın etrafında serbestçe hareket edebilmelidir.

Açılma ve kapanma yüksekliğinin ayarlanması

Maksimum açılma yüksekliği ve minimum kapanma yüksekliği (bkz. 8. TEKNİK VERİLER), şamandıra şalterinin kablosu ⑧ şamandıra şalteri askısına ⑨ sabitlenerek ayarlanabilir.

- Şamandıra şalteri ⑧ ile şamandıra şalteri askısı ⑨ arasındaki kablo uzunluğu kısaltıldıkça açılma yüksekliği düşer, kapanma yüksekliği ise artar.

1. Şamandıra şalterinin ⑧ kablosunu ⑩, şamandıra şalteri askısının ⑨ ağızına bastırarak oturtun.
2. Pompanın otomatik olarak kapanıp kapanmadığını kontrol edin.



UYARI!

→ Şamandıra şalterinin açma-kapama işlevini gerçekleştirebilmesi için şamandıra şalteri ile şamandıra şalteri askısı arasındaki kablo uzunluğu en az 10 cm olmalıdır.

4.3.3 Şamandıra şalteri olmadan manuel çalışma [Şek. O2]

Şamandıra şalteri atlandığı için pompa sürekli olarak çalışır.

1. Şamandıra şalterini ⑤, kablo aşağıda kalacak şekilde şamandıra şalteri askısına (A) bastırarak oturtun.
2. Pompayı dengeli bir konumda kalacak şekilde suya yerleştirin.
3. Pompayı güç kaynağına bağlayın.

Uyarı! Pompa hemen çalışmaya başlayacaktır.

Şamandıra şalteri atlandığı için pompa, kuru çalışma emniyeti olmadan sürekli çalışır. Kuru çalışma kaynaklı hasarları önlemek için yalnızca gözetim altındayken çalıştırın.

Minimum su kalıntı seviyesi (bkz. 8. TEKNİK VERİLER) yalnızca manuel çalışmada elde edilir.

4.4 Stant ayağını uzatma (kirli su) [Şek. O4]

1. Pompayı sudan çıkarın.
2. Ayaklarınız stant ayağının ⑪ kanatlarında olacak şekilde durun.

3. Stant ayağı (11) tamamen uzatılana kadar pompayı yavaşça yukarı çekin.
4. Üst pompa gövdesini yerine kilitlemeye kadar saat yönünde yaklaşık 5° döndürün.
5. Pompayı tekrar suya batırın, bkz. 4.1 Pompanın yerleştirilmesi.

Maks. taşıma kapasitesi, stant ayağı uzatılmış halde elde edilir.

4.5 Stant ayağını geri çekme (temiz su) [Şek. O4]

1. Pompayı sudan çıkarın.
2. Ayaklarınız stant ayağının (11) kanatlarının üzerinde olacak şekilde durun.
3. Üst pompa gövdesini saat yönünün tersine yaklaşık 5° döndürün.
4. Üst pompa gövdesini yerine kilitlemeye kadar aşağı doğru itin.
5. Pompayı tekrar suya batırın, bkz. 4.1 Pompanın yerleştirilmesi.

Minimum su kalıntı seviyesi (bkz. 7 TEKNİK VERİLER) ayak geri çekiliyken elde edilir.

5. BAKIM



UYARI! Yaralanma riski.

Ürün kazara çalışmaya başlarsa yaralanma riski vardır.

→ Bakım işlemlerine başlamadan önce ürünün güç kaynağıyla bağlantısını kesin.

5.1 Pompanın temizlenmesi

- Ürünü su püskürterek **temizlemeyin**.
- Benzin veya çözücü dâhil kimyasal maddeler kullanılarak **temizlemeyin**. Bu tür maddeler, önemli plastik parçaları tahrip edebilir.
- Pompanın yüzeyini nemli bir bezle veya yumuşak bir fırçayla temizleyin.

5.2 Pompanın yıkanması

Klor, deterjan veya çok fazla pislik içeren sular pompalandıktan sonra pompa yıkanmalıdır.

1. Pompalanan su berrak hale gelene kadar ılık suyu (maks. 35°C), muhtemelen hafif bir temizleme sıvısı (ör. yıkama sıvısı) ekleyerek pompalayın.
2. Kalıntıları bölgenizde geçerli olan yerel çevre koruma düzenlemelerine uygun şekilde bertaraf edin.

5.3 Emme tabanını ve pervaneyi temizleme

5.3.1 Emme tabanını sökme [Şek. M1]

1. 3 Phillips vidayı (12) söküp kapağı (13) çıkarın.
2. 4 Phillips vidayı (14) sökün.
3. Emme tabanını (15) çekerek pompadan ayırın.

5.3.2 Temizleme

1. Emme tabanını (15) ve pervaneyi (16) temizleyin.
 2. Hasar ve sızıntıları önlemek için sızdırmazlık elemanını (17) dikkatlice temizleyin.
- Conta hasarlıysa değiştirilmelidir.
3. Sondan başa doğru giderek pompayı tekrar birleştirin.

6. DEPOLAMA

→ Ürün, çocukların erişemeyeceği bir yerde saklanmalıdır.

Depoya kaldırmak için:

1. Bahçe pompasının güç kaynağıyla bağlantısını kesin.
2. Pompayı temizleyin (bkz. 5. BAKIM).
3. Pompayı kuru, kapalı ve dondan etkilenmeyecek bir yerde saklayın. Pompa donmaya karşı dayanıklı değildir!

7. HATA GIDERME



UYARI!

Yaralanma riski.

Ürün kazara çalışmaya başlarsa yaralanma riski vardır.

→ Ürün anızalarnı gidermeye başlamadan önce ürünün güç kaynağıyla bağlantısını kesin.

Hata tablosu:

Sorun	Olası Neden	Çözüm
Pompa çalışıyor ancak su pompalamıyor	Basınç hattı kapalı olduğundan hava dışarı çıkamıyor. (Basınç hortumu bükülmüş olabilir).	→ Basınç hattını açın (ör. kesme valfi, aktarma cihazları).
	Emme tabanında hava boşluğu vardır.	→ Basınç hattı açıkken yaklaşık 60 saniye pompanın içindeki havayı boşaltmasını bekleyin (gerekirse kapatın/açın).
	Emme deliği tıkalı	→ Emme deliğini su püskürterek temizleyin.
	Hortum tıkalı	→ Hortumdaki tıkanıklığı gidirin.
	Pervane sıkışmış	→ Emme tabanını ve pervaneyi temizleyin.
	Devreye alma sırasında su seviyesi, minimum su seviyesinin altında.	→ Pompayı daha derine daldirin.
Pompa çalışmıyor ya da çalışırken birden duruyor	Termal aşırı yük anahtarları, aşırı ısınma nedeniyle pompayı kapatmıştır.	→ Pompanın soğumasını bekleyin. → Emme deliğini temizleyin. Maksimum ortam sıcaklığına (35°C) dikkat edin.
	Pompada güç yok.	→ Sigortaları ve elektrik konektörlerini kontrol edin.
	RCD anahtarı açılmıştır (artık akım).	→ Pompanın güç kaynağıyla bağlantısını kesin ve GARDENA Servisi ile iletişime geçin.

Sorun	Olası Neden	Çözüm
Pompa çalışıyor ancak akış hızı aniden düşüyor	Emme deliği tıkalı	→ Emme deliğini su püskürterek temizleyin.
	Hortum tıkalı	→ Hortumdaki tıkanıklığı giderin.
	Hortum bükülmüş	→ Hortumu yere yatırarak bükülme olmadığından emin olun.
Üst pompa gövdesi geri çekildiğinde/uzatıldığında dönmeyiz veya yerine kilitlenmez.	Üst pompa gövdesi uzatılırken dikey değil.	→ Üst pompa gövdesini dikey olarak uzattığınızdan emin olun.
	Stant ayağı kırı	→ Stant ayağını ve pervaneyi temizleyin.

NOT: Farklı arıza durumlarında lütfen GARDENA servis departmanı ile iletişime geçin. Onarım işlemleri yalnızca GARDENA servis departmanları veya GARDENA tarafından onaylanan uzman bayiler tarafından gerçekleştirilmelidir.

8. TEKNİK VERİLER

Dalgıç pompa	Birim	Değer (9018)
Nominal Güç	W	550
Şebeke voltajı	V (AC)	220-240
Şebeke frekansı	Hz	50
Maks. taşıma kapasitesi	l/sa	20.000
Maks. basınç	bar	0,9
Maks. taşıma yüksekliği	m	9
Maks. batırma derinliği	m	7
Asgari açma yüksekliği Berrak su / Kirlili su (yakl.)	mm	295 / 330
Azami açma yüksekliği Berrak su / Kirlili su (yakl.)	mm	440 / 460
Asgari kapatma yüksekliği Berrak su / Kirlili su (yakl.)	mm	120 / 125
Azami kapatma yüksekliği Berrak su / Kirlili su (yakl.)	mm	125 / 160
Kalan su yüksekliği Berrak su / Kirlili su (yakl.)	mm	1 / 40
Maks. parçacık boyutu Temiz su / kirlili su (yaklaşık)	mm	5 / 35
Çalıştırma için minimum su derinliği Berrak su / Kirlili su (yakl.)	mm	20 / 50
Güç kablosu	m	10
Kablo olmadan ağırlık (yaklaşık)	kg	4
Maks. ortam sıcaklığı	°C	35

9. AKSESUARLAR/YEDEK PARÇALAR

GARDENA hortum kelepçesi	Ø 25 mm (1 inç) çaplı hortumlar için	Ürün 7193
GARDENA hortum kelepçesi	Ø 38 mm (1 1/2 inç) çaplı hortumlar için	Ürün 7195
GARDENA pompa bağlantı seti	Ø 19 mm (3/4 inç) çaplı hortumlar için.	Ürün 1752
Musluk konektörü Hortum bölümü	Musluk konektörü ve hortum bölümü dahil.	Ürün 2802 Ürün 2817
GARDENA yassı hortum seti	Ø 38 mm (1 1/2 inç) yassı hortum, 10 m uzunluk, hortum kelepçesi dahildir.	Ürün 5005

10. SERVİS

Servis departmanımızın güncel iletişim bilgileri çevrimiçi olarak bulunabilir: www.gardena.com/contact

11. TASFIYE

Ürünün tasfiyesi



Sembol, ürünün evsel atık olmadığını gösterir. Ürünü elektrikli ve elektronik ekipmanlara yönelik yerel toplama sisteminizde geri dönüştürün.

Bu, kullanım ömrü sonunda uygun atık bertarafının sağlanmasına yardımcı olur. Daha fazla bilgi için yerel yetkililere, belediye atık imha servisine, GARDENA bayinize veya satıcınıza başvurun. Yanlış bertarafın tehlikeli maddelerin bulunma olasılığı nedeniyle çevre ve insan sağlığı üzerinde olumsuz bir etkisi olabilir.

zh-tc 淨水/污水潛水幫浦

原始操作手冊

1. 安全指示.....	31
2. 產品相關資訊.....	32
3. 組裝.....	32
4. 操作.....	32
5. 維護.....	33
6. 存放.....	33
7. 故障排除.....	33
8. 技術資料.....	34
9. 配件/備用零件.....	34
10. 保固/維修.....	34
11. 處置.....	34



本產品不得供兒童或身體、感官或精神能力不足或缺乏經驗和知識的人員使用。請勿讓兒童把玩本產品。請勿讓兒童進行本產品的清潔與使用者維護工作。我們建議僅供年滿 16 歲以上的青少年使用本產品。前提是已有人指導他們安全使用產品的方式，且他們也瞭解相關危害。

1. 安全指示

1.1 產品上的符號



→ 請閱讀操作手冊。

1.2 一般安全指示

→ 使用前請先仔細閱讀操作手冊，並留存手冊以供日後參考。

1.3 電氣安全



警告！

觸電

具有因觸電而造成受傷的風險。

→ 產品必須透過剩餘電流裝置 (RCD) 供電，且額定跳脫電流不得超過 30 mA。若剩餘電流裝置 (RCD) 跳脫，請聯絡 GARDENA Service。



警告！

有受傷的風險

電流有造成傷害的風險。

→ 請先斷開產品與電源，再開始維修或更換零件。進行此操作時，電源插座必須在您的視野範圍內。

1.3.1 安全操作實務

- 水溫不得超過 35°C。
- 當水中有人時，請勿使用幫浦。
- 液體污染可能是因為潤滑劑滲漏所造成。
- 請讓第三方遠離水中。
- 只能使用彎管接頭操作幫浦。

1.3.2 熱電路斷電器

發生過載的情況時，整合型馬達熱保護裝置會關閉幫浦。馬達充分冷卻後，即可再次操作幫浦。

1.4 其他安全指示

1.4.1 預定用途

GARDENA 潛水幫浦專為在私人住家和花園中抽水而設計。

這包括因洪水而需要排水的情況；在容器和私人房間（如地下室）的四周及其中抽水；從水井、豎井與滲水坑井中抽水；排出船隻與遊艇中的水，以及抽出氯化水。此外，這款幫浦也適用於進行臨時曝氣和水循環作業。不過，本產品不適合用於灑水。

1) 於洪水時使用

針對緩慢上升的水位，本產品可防止淹水和高水位的情況發生。本產品不適合作為防止淹水的單一防護裝置使用。本產品不適合在發生突然、極端洪水時提供保護；請參閱 2.2 的「發生極端洪水時的抽取能力限制」。

2) 抽取的液體：



危險！

有受傷的風險

請勿抽取鹽水、

具腐蝕性、高易燃性或爆炸性物質（例如汽油、石蠟、硝化纖維素稀釋劑）、油液、燃油或食品。

幫浦可完全潛入（密封防水）並浸沒於水中（潛水深度上限請參閱 8.技術資料）。

本產品適合抽取下列液體：

淨水模式：含最大粒徑 5 mm 的乾淨至微污染的水。

污水模式：含最大粒徑 35 mm 的污水。

3) 運作時間

本產品不適合利用持續運轉的馬達（連續循環操作）進行連續抽水作業。

1.4.2 其他電氣安全指示：



危險！

心跳停止的風險！

操作本產品時會產生電磁場。此電磁場可能會影響主動式或被動式醫療植入器材（例如節律器）的功能。進而導致嚴重傷亡。

→ 使用本產品前，請先諮詢您的醫師和植入器材的製造商。

1.4.3 安全處理纜線

1) 延長線

使用延長線時，延長線必須符合下表中的最小橫截面：

電壓	纜線長度	橫截面
220-240 V/50 Hz	最長 20 m	1.5 mm ²
220-240 V/50 Hz	20-50 m	2.5 mm ²

2) 主電源插頭



警告！

觸電。

如果拔除主電源插頭，濕氣可能會透過主電源纜線進入電氣區域，並因而造成短路。

→ 請勿拔除主電源插頭（例如透過牆壁插座觸電）。將插頭從主電源插座拔出時，請勿從纜線處施力，而是應從插頭罩施力拔除。如果本產品的主電源連接纜線損壞，必須由製造商或其後服務團隊或具備相同資格的人員更換，以免發生危險。

- 必須保護主電源插頭和耦合以防接觸到水。
- 請確保電氣連接器安裝於抗洪區。
- 請保護主電源插頭和主電源連接纜線，避免接觸高溫、油液和尖銳邊緣。
- 請注意主電源電壓。額定銘牌上的資訊必須與電源供應器上的資料相符。
- 請務必先拔除幫浦的主電源插頭，再站在水池中或碰觸水面。當水中有人時，請勿使用幫浦。
- 請勿使用主電源連接纜線來連接或運送幫浦。
- 請務必使用緊固繩固定幫浦以將其浸入或拉起。
- 請定期檢查連接纜線。
- 使用前請務必目視檢查幫浦（尤其是主電源連接纜線和主電源插頭）。
- 若幫浦受損，則不得使用。
- 若有損壞，請務必由 GARDENA Service 檢查幫浦。
- 組裝指示：手動鎖緊所有螺絲。
- 在維護後欲使用前，請確定所有零件皆已鎖緊。
- 搭配發電機使用我們的幫浦時，請務必遵守發電機製造商的警告。

GARDENA 潛水幫浦僅可用於抽水。

1.4.4 人身安全

- 請根據幫浦規格，遵守最低水位限制。
- 請勿讓幫浦在封閉壓力側運轉超過 10 分鐘。
- 砂粒和其他磨蝕性材料會加速磨損並降低幫浦的效能。
- 操作期間請勿中斷連接軟管。
- 請等待幫浦冷卻後再修復故障之處。

2. 產品相關資訊

2.1 裝置概覽

① 潛水幫浦	⑥ 軟管夾 (商品編號 7195)
② 彎管接頭	⑦ 水龍頭接頭 (商品編號 2802)
軟管部分 (商品編號 2817)	軟管 ③ Ø 38 mm (1 1/2")
軟管接頭	軟管 ④ Ø 25 mm (1")
軟管夾 (商品編號 7193)	軟管 ⑤ Ø 19 mm (3/4")

③ ⑤ ⑥ ⑦ ④ ② ① 未包含在交貨品項中。

2.2 發生極端洪水時的抽取能力限制

請注意，在發生嚴重洪水時使用 GARDENA 潛水幫浦，並無法取代專門防洪措施之使用。

在發生極端和突然的洪水或高水位情況時，進入系統的水量可能會超過抽取能力。在這種情況下，幫浦無法以所需速度快速地將進水抽出以防止淹水。這也適用於有大量的水在短時間內進入地下室或居住區域的情況。

- 若出現洪水警告或高水位風險，請尋求專家建議，並在必要時採取進一步的措施來保護您的財物。
- 請確定幫浦沒有被漂浮的碎屑堵塞住。
- 請定期檢查電源供應器是否安全無虞。

3. 組裝



危險!
有受傷的風險。
如果產品意外起動，可能有受傷的風險。
→ 安裝產品前，請先中斷產品與電源供應器的連接。

3.1 安裝彎管接頭 [圖 1]



危險!
有受傷的風險!
葉輪有造成割傷的風險。
→ 只能使用彎管接頭操作幫浦。

- 將彎管接頭 ② 順時針旋入幫浦 ①，並一直旋入到底。
- 如果您要水平放置軟管，請逆時針旋開彎管接頭 ②，最多轉半圈即可。

3.2 安裝軟管

若要達到最佳輸送量，請選擇最大軟管直徑為 38 mm (1 1/2") 的軟管。

我們建議您不要使用直徑小於 19 mm (3/4") 的軟管，否則會降低輸送量。

軟管直徑	Ø 38 mm (1 1/2")	Ø 25 mm (1")	Ø 19 mm (3/4")
輸送量	高	中	低
GARDENA 軟管夾	商品編號 7195 商品編號 7193 -		
GARDENA 幫浦連接組	-	-	商品編號 1752
中斷連接軟管接頭	-	位於 ④	位於 ⑤

3.2.1 安裝 Ø 38 mm 的軟管 [圖 3a-5a]

1. 從 ④ 位置切斷軟管接頭。
2. 將軟管接頭 ④ 以順時針方向旋入彎管接頭 ②。
3. 將軟管 ③ 推至軟管接頭 ④ 上。
4. 利用 GARDENA 軟管夾 ⑤ 固定軟管 ③。

3.2.2 安裝 Ø 25 mm 的軟管 [圖 3b-5b]

1. 將軟管接頭 ④ 以順時針方向旋入彎管接頭 ②。
2. 將軟管 ④ 推至軟管接頭 ④ 上。
3. 利用 GARDENA 軟管夾 ⑥ 固定軟管 ④。

3.2.3 安裝含插入式系統的軟管 (Ø 19 mm) [圖 3c-5c]

若使用 GARDENA 插入式系統連接軟管，請使用 GARDENA 幫浦連接組 (商品編號 1752)。

1. 從 ⑤ 位置切斷軟管接頭 ④。
2. 將軟管接頭 ④ 以順時針方向旋入彎管接頭 ②。
3. 將水龍頭接頭 ⑦ 旋入螺旋式連接處 ④。
4. 將含有軟管部分 ③ 的軟管 ⑤ 推至軟管接頭 ④ 上。

4. 操作



危險!
有受傷的風險。
如果產品意外起動，可能有受傷的風險。
→ 將產品降至水中前，請先中斷產品與電源供應器的連接。

4.1 安放幫浦

- 選擇水平安裝位置以防止幫浦掉落。
- 請確定吸入底座的吸入口沒有完全或部分遭到雜質堵塞。
- 在有氣墊底的游泳池 (例如戲水池) 中使用幫浦時，請將潛水幫浦置於墊高的表面上，以避免吸入氣墊。
- 例如在池塘中使用幫浦時，請將其放在磚塊上。
- 若要抽水，出水口/軟管端的位置必須低於幫浦的輸送揚程上限。
- 為改善輸送量，請將幫浦抬高並確保可輕鬆觸及進水口。

4.2 達到最佳抽取能力

- 選擇最大直徑為 38 mm (1 1/2") 的軟管。
- 定期檢查幫浦是否穩固且位於平坦表面上。
- 定期檢查浮球開關是否可自由移動。
- 需要抽取的液體高度越低，抽取能力就越高。
- 從高水位的污水模式開始。

4.3 抽水

如果無法使用握把降下幫浦，則必須一律使用繩索來降下幫浦。將繩索連接至幫浦握把。關於試運轉期間的潛水深度下限，請參閱 8. 技術資料。
試運轉期間如在接近最低水位進行自吸，則自吸過程可能需要更長的時間。

附註:此幫浦配備排放閥,可移除幫浦中的任何氣墊。視功能而定,少量的水可能會從外殼側面逸出。

4.3.1 啟動幫浦

1. 浸入幫浦。
2. 將幫浦連接至電源供應器。

警告!視浮球開關的設定而定,幫浦可能會立即起動。

4.3.2 使用浮球開關的自動操作 [圖 O1]

為確保安全操作,浮球開關 ⑧ 必須能在幫浦周圍自由移動。

設定開啟和關閉高度

開啟高度上限和關閉高度下限 (請參閱 8.技術資料) 可透過將浮球開關 ⑧ 的纜線夾入浮球開關掣子 ⑨ 來調整。

- 浮球開關 ⑧ 與浮球開關掣子 ⑨ 之間的纜線越短,則開啟高度就會越低、關閉高度也會越高。

1. 將浮球開關 ⑧ 的纜線 ⑩ 推入浮動開關掣子 ⑨ 的開口中。
2. 檢查幫浦是否自動關閉。

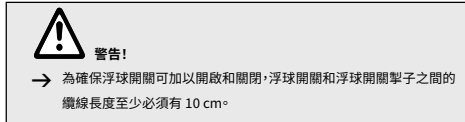

4.3.3 無浮球開關的手動操作 [圖 O2]

若略過浮球開關,幫浦會繼續持續運轉。

1. 保持纜線朝下的狀態,將浮球開關 ⑤ 推至浮球開關掣子 ④ 上。
2. 將幫浦放在水中的穩固位置。
3. 將幫浦連接至電源供應器。

警告!幫浦會立即啟動。

由於略過浮球開關,幫浦將持續運轉,且沒有空轉安全功能。為避免空轉造成的損壞,請僅在受監督的情況下操作。殘留水位下限 (請參閱 8.技術資料) 只能在手動操作下達成。

4.4 伸長腳踏架 (污水) [圖 O4]

1. 中斷幫浦與電源供應器的連接。
2. 從水中取出幫浦。
3. 雙腳踩在腳踏架 ⑪ 的側翼上。
4. 緩慢地將幫浦往上拉,直到腳踏架 ⑪ 完全伸長。
5. 將幫浦的上半部順時針轉動約 5°,直到卡入定位。
6. 再次將幫浦浸入水中,請參閱 4.1「安放幫浦」。

延長腳踏架即可達到最大輸送量。

4.5 縮回腳踏架 (淨水) [圖 O4]

1. 中斷幫浦與電源供應器的連接。
2. 從水中取出幫浦。
3. 雙腳踩在腳踏架 ⑪ 的側翼上。
4. 將幫浦的上半部逆時針轉動約 5°。
5. 將幫浦的上半部往下推,直到卡入定位。
6. 再次將幫浦浸入水中,請參閱 4.1「安放幫浦」。

縮回腳踏架即可達到殘留水位下限 (請參閱 7.技術資料)。

5. 維護

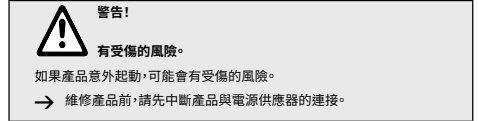

5.1 清潔幫浦

- 請勿使用水柱清潔產品。
- 請勿使用化學品 (包括汽油或溶劑) 進行清潔。化學品可能會破壞重要的塑膠零件。
- 使用濕布或軟刷清潔幫浦的表面。

5.2 沖洗幫浦

在抽取含有氯、清潔劑或嚴重髒污的水之後,必須沖洗幫浦。

1. 可以的話,抽取加入溫和清潔液 (例如洗潔精) 的溫水 (最高 35°C),直到抽出的水變清澈為止。
2. 請根據適用的當地環境保護法規棄置殘留物。

5.3 清潔吸入底座與葉輪

5.3.1 拆卸吸入底座 [圖 M1]

1. 旋開 3 個十字螺絲 ⑫ 並取下外蓋 ⑬。
2. 旋開 4 個十字螺絲 ⑭。
3. 將幫浦的吸入底座 ⑮ 拉出。

5.3.2 清潔

1. 清潔吸入底座 ⑮ 和葉輪 ⑯。
 2. 小心清潔密封件 ⑰,以避免損壞及滲漏。
- 請務必更換損壞的密封件。
3. 以相反的順序重新安裝幫浦。

6. 存放

→ 產品必須存放在兒童無法取得之處。

若要存放:

1. 中斷花園幫浦與電源供應器的連接。
2. 清潔幫浦 (請參閱 5.維護)。
3. 請將幫浦存放在乾燥、有遮蔽物的防凍環境中。幫浦不具防凍功能!

7. 故障排除

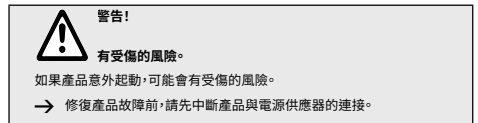

錯誤表:

問題	可能原因	解決方法
幫浦可運轉,但無法抽水	因為壓力管線關閉,所以空氣無法逸出。(可能是壓力軟管扭結)。	→ 開啟壓力管線 (例如中斷空閥、輸送裝置)。
	吸入底座中的氣墊。	→ 在壓力管線開啟的情況下等待約 60 秒,直到幫浦本身完成排氣 (必要時關閉/開啟)。
	吸入口阻塞	→ 利用水柱清潔吸入口。
	軟管阻塞	→ 移除軟管中的阻塞物。
	葉輪阻塞	→ 清潔吸入底座和葉輪。

問題	可能原因	解決方法
	在試運轉期間，水位低於水位下限。	→ 將幫浦浸入更深的位置。
幫浦未起動或操作期間突然停止	熱過載開關因為過熱而關閉幫浦。	→ 待幫浦降溫。 → 清潔吸入口。請注意介質溫度上限 (35°C)。
	幫浦沒有電力。	→ 檢查保險絲和電氣連接器。
	RCD 開關跳脫 (剩餘電流)。	→ 中斷幫浦與電源供應器的連接，並聯絡 GARDENA Service。
幫浦正在運轉，但流量突然下降	吸入口阻塞	→ 利用水柱清潔吸入口。
	軟管阻塞	→ 移除軟管中的阻塞物。
	軟管扭結	→ 將軟管放平，確定沒有扭結之處。
在縮回/伸長時，幫浦的上半部不會轉動或卡入位。	伸長時，幫浦的上半部不是垂直狀態。	→ 請務必垂直伸長幫浦的上半部。
	腳踏架髒污	→ 清潔腳踏架和葉輪。

附註：如有任何其他故障，請聯絡 GARDENA Service。僅能由 GARDENA Service，或是 GARDENA 核可的專業經銷商進行維修。

8. 技術資料

潛水幫浦	單位	值 (9018)
額定功率	W	550
主電源電壓	V (AC)	220-240
主電源頻率	Hz	50
最大輸送量	l/h	20,000
最大壓力	巴	0.9
輸送揚程上限	m	9
潛水深度上限	m	7
淨水/污水開啟高度下限 (約略值)	mm	295 / 330
淨水/污水開啟高度上限 (約略值)	mm	440 / 460
淨水/污水關閉高度下限 (約略值)	mm	120 / 125
淨水/污水關閉高度上限 (約略值)	mm	125 / 160
淨水/污水殘留水位 (約略值)	mm	1 / 40
最大粒徑 清水 / 汙水 (約)	mm	5 / 35
淨水/污水操作水深下限 (約略值)	mm	20 / 50
電源纜線	m	10
不含纜線的重量 (約略值)	kg	4
介質溫度上限	°C	35

9. 配件/備用零件

GARDENA 軟管夾	適用於 Ø 25 mm (1") 的軟管	商品編號 7193
GARDENA 軟管夾	適用於 Ø 38 mm (1 1/2") 的軟管	商品編號 7195
GARDENA 幫浦連接組	適用於 Ø 19 mm (3/4") 的軟管。	商品編號 1752
水龍頭接頭 軟管部分	包括水龍頭接頭和軟管部分	商品編號 2802 商品編號 2817
GARDENA 扁平軟管組	扁平軟管 Ø 38 mm (1 1/2")，長度 10 m，包括軟管夾。	商品編號 5005

10. 保固/維修

您可以在線上找到我們服務部門的最新聯絡資訊：
www.gardena.com/contact

附註：

如果您在非歐盟成員國購買 GARDENA 產品，而產品包裝上印有代表 GARDENA 製造商保固的附註 (圖示)，則適用下列原則：若要針對保固提出索賠，只需提供產品可詳細說明購買時間地點與購買項的購買證明。在歐盟以外地區購買的產品無須進行線上註冊。製造商的保固必須遵守 www.gardena.com/warranty 中明訂的保固條件。

11. 處置

處置產品



此符號表示產品並非家用廢棄物。請透過您當地的電子電機設備收集系統加以回收。

這有助於妥善管理使用壽命結束的廢棄物。如需相關資訊，請聯絡當地主管機關、家用廢棄處理服務，您的 GARDENA 維修經銷商或零售商。由於可能存在有害物質，不正確的棄置方式可能會對環境和人類健康帶來負面影響。

Declaration of Conformity [only for UK]

The manufacturer, GARDENA Germany AB PO Box 160 89 S-103 92 Stockholm Sweden, hereby certifies, when leaving our factory, the unit(s) indicated below is / are in accordance with the UK Regulations, designated standards of safety and product specific designated standards. This certificate becomes void if the units are modified without our approval.

Description of the product:	Pump
Type:	clear water pump / dirty water pump
Article number:	9018
UK regulations:	S.I. 2012/3032 S.I. 2016/1091 S.I. 2008/1597
Designated standards:	EN ISO 12100 EN 60335-1 EN IEC 60335-2-41
UK importer:	Husqvarna UK Limited Preston Road, Aycliffe County Durham, DL5 6UP United Kingdom
Deposited documentation:	GARDENA Manufacturing GmbH Technische Dokumentation, A. Ochs Hans-Lorenser-Str. 40 89079 Ulm Germany
Ulm, 30.11.2024 Authorized representative	 Martin Lienhard Senior Vice President Business Unit Electric and Battery

**Service Address and
Importer to Great Britain**

Husqvarna UK Ltd
Preston Road
Aycliffe Industrial Park
Newton Aycliffe
County Durham
DL5 6UP
Phone: (+44) (0) 344 844 4558
info.gardena@husqvarna.co.uk

Ireland

Liffey Distributors Ltd.
309 NW Business Park, Ballycoolen
15 Dublin
Phone: (+353) 1 824 2600
info@liffeyd.com

Malta

I.V. Portelli & Sons Ltd.
85, 86, Triq San Pawl
Rabat - RBT 1240
Phone: (+356) 2145 4289

Northern Cyprus

Mediterranean Home & Garden
No 150 Alsancak, Karaođlanođlu
Caddesi Gime
Phone: (+90) 392 821 33 80
info@medgardener.com

Cyprus

Pantelis Papadopoulos S.A.
92 Athinon Avenue
Athens
10442 Greece
Phone: (+30) 21 0519 3100
infocyp@papadopoulos.com.gr

Mauritius

Espace Maison Ltée
La City Trianon, St Jean
Quatre Bornes
Phone: (+230) 460 85 85
digital@espacemaison.mu

Zimbabwe

Cutting Edge
159 Citroen Rd, Msasa
Harare
Phone: (+263) 8677 008685
sales@cuttingedge.co.zw

Bosnia / Herzegovina

Silk Trade d.o.o.
Poslovna Zona Vila Br. 20
Phone: (+387) 61 165 593
info@silktrade.com.ba

Singapore

Hy-Ray PRIVATE LIMITED
40 Jalan Pemimpin
#02-08 Tat Ann Building
Singapore 577185
Phone: (+65) 6253 2277
info@hyray.com.sg

Malaysia

Glomedic International Sdn Bhd
Jalan Ruang No. 30
Shah Alam, Selangor
40150 Malaysia
Phone: (+60) 3-7734 7997
oase@glomedic.com.my

Hong Kong

Tung Tai Company
151-153 Hoi Bun Road
Kwun Tong, Kowloon
Hong Kong
Phone: (+852) 3583 1662
admin@tungtaico.com

Sri Lanka

Hunter & Company Ltd.
130 Front Street
Colombo
Phone: 94-11 232 81 71
hunters@eureka.lk

Bahrain

M.H. Al-Mahroos
BUILDING 208, BLOCK 356,
ROAD 328
Salihiya
Phone: +973 1740 8090
almahroos@almahroos.com

Kuwait

Palms Agro Production Co
Al Rai- Fourth Ring Road – Block 56.
P.O Box: 1976 Safat
13020 Al-Rai
Phone: (+965) 24 73 07 45
info@palms-kw.com