

Art. 3565

de	Montageanleitung Laub- und Rasensammler	4	lv	Montāžas instrukcija Lapu un zāles savācējs	19
en	Assembly Instructions Leaf and Grass Collector	5	nl	Montage-instructie Blad- en gazonveger	20
fr	Instructions de montage Collecteur de feuilles et d'herbe	6	no	Monteringsanvisning Løv- og gressoppsamler	21
bg	Инструкция за монтаж Събирач за шума и трева	7	pl	Instrukcja montażu Zbieracz do liści i trawy	22
cs	Návod k montáži Sběrač listí a trávy	8	pt	Instruções de montagem Coletor de folhas e relva	23
da	Monteringsvejledning Løv- og plæneopsamler	9	ro	Instrucțiuni de utilizare Colector de frunze și iarbă	24
el	Οδηγίες συναρμολόγησης Συλλέκτης φύλων και γκαζόν	10	ru	Инструкция по монтажу Сборщик листвы и травы	25
es	Instrucciones de montaje Colector de hojas y hierba	11	sk	Návod na montáž Zberač lístia a trávy	26
et	Paigaldusjuhend Lehe- ja murukoguja	12	sl	Navodilo za montažo Zbiralnik listja in trate	27
fi	Asennusohje Lehtien ja ruohonkerääjä	13	sq	Instruktim montimi Grumbullues gjethesh dhe bari	28
hr	Uputa za montažu Sakupljač lišća i trave	14	sr	Uputstvo za montažu Sakupljač lišća i trave	29
hu	Szerelési útmutató Lomb- és fűgyűjtő	16	sv	Monteringsanvisning Löv- och grässamlare	30
it	Istruzioni di montaggio Raccogli erba e foglie	17	tr	Montaj kılavuzu Yaprak ve çim toplayıcısı	31
lt	Montavimo instrukcija Lapų ir vejos rinktuvas	18	uk	Інструкції з монтажу Збирач листя та зрізаної трави	32

A1**A2****A3****A4****A5****A6****O1**

O2

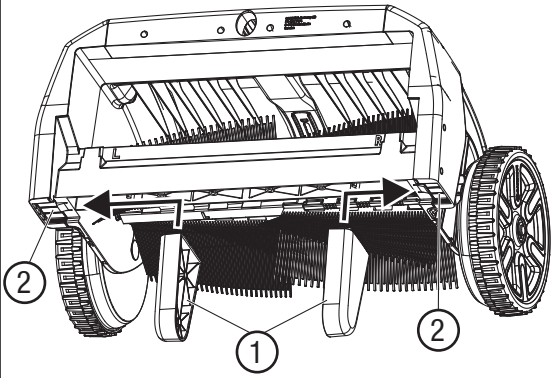
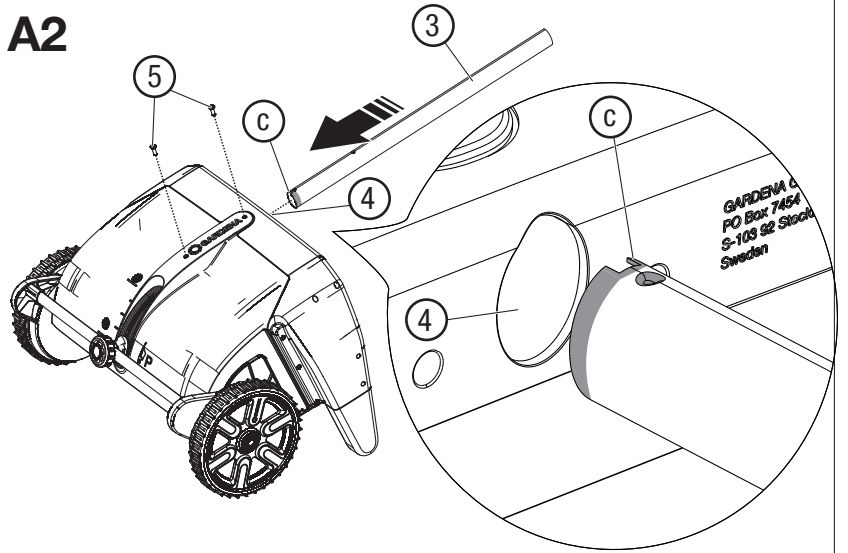
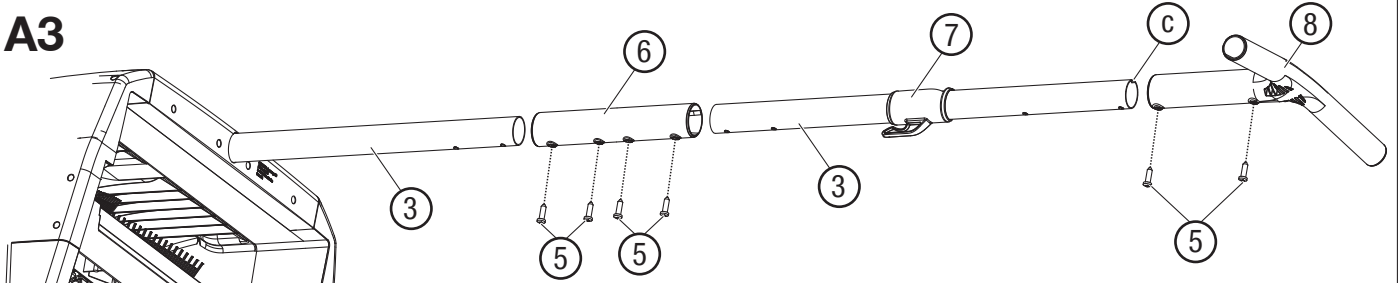
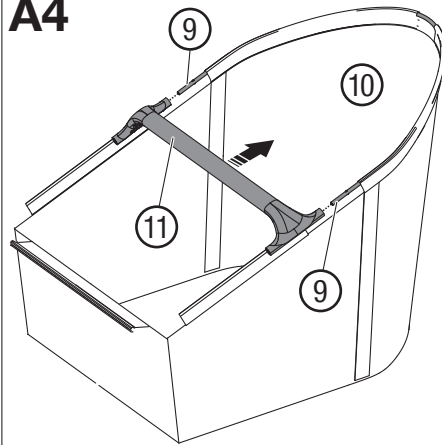
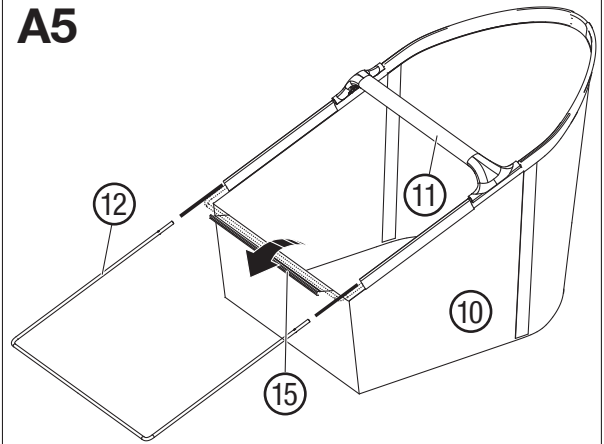
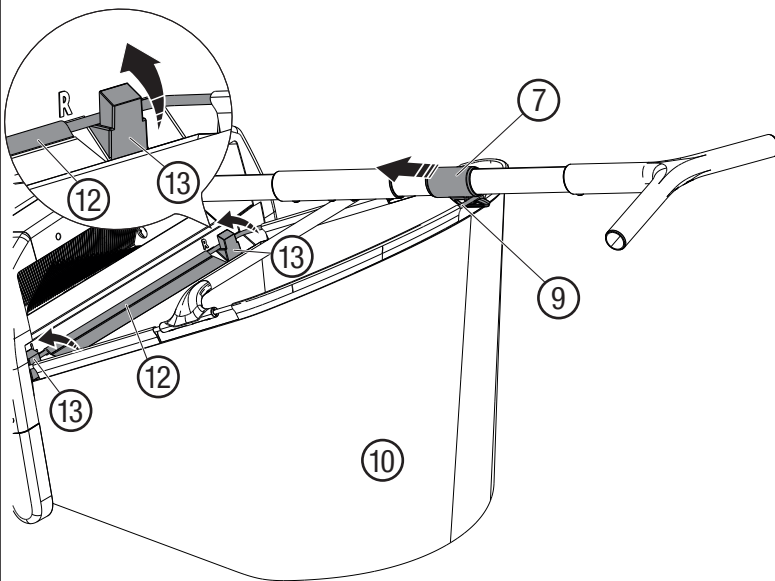
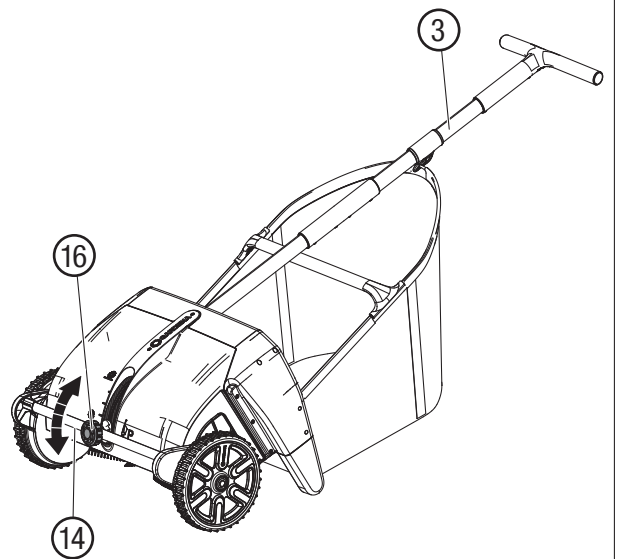
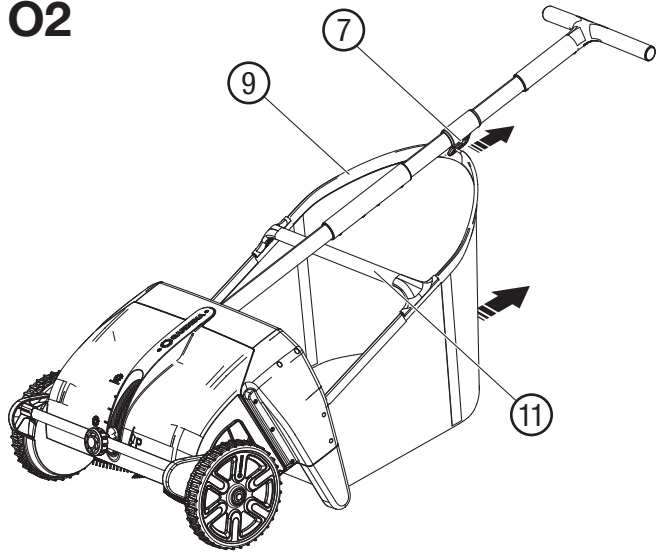

M1

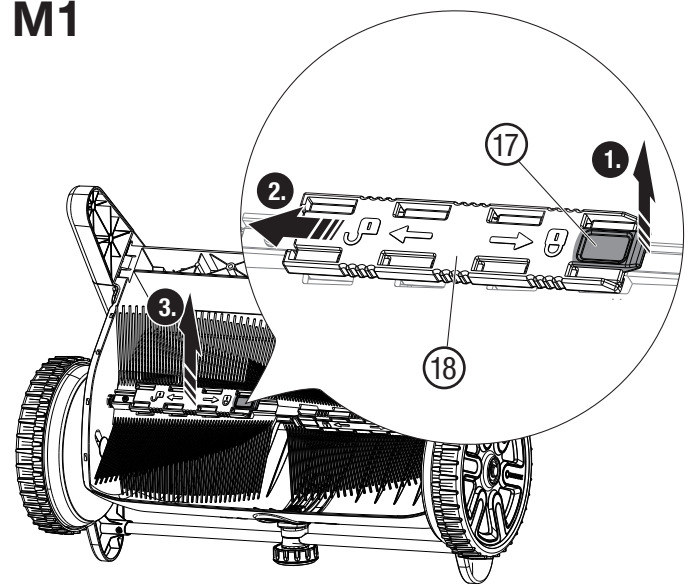

M2

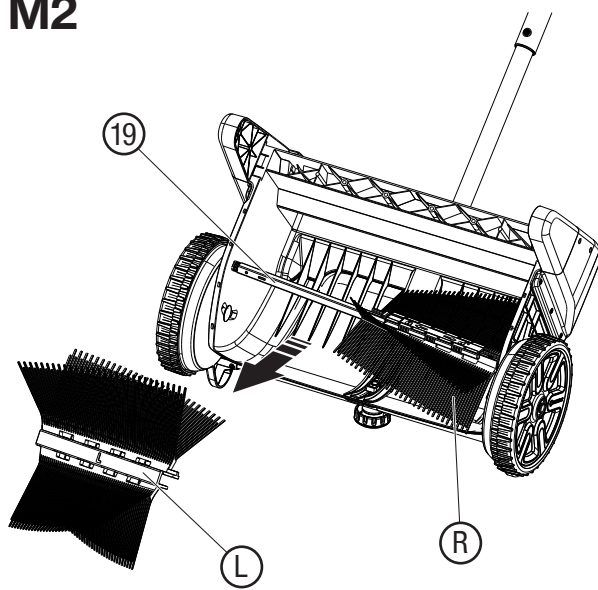

M3

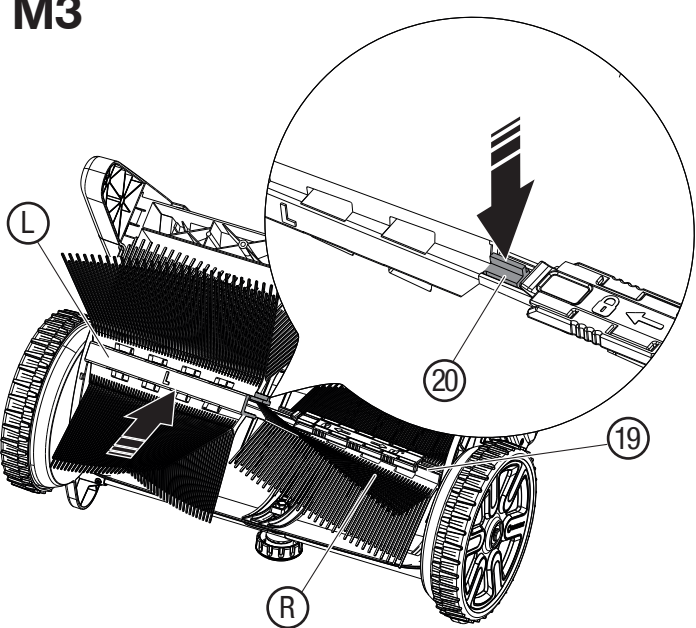

M4

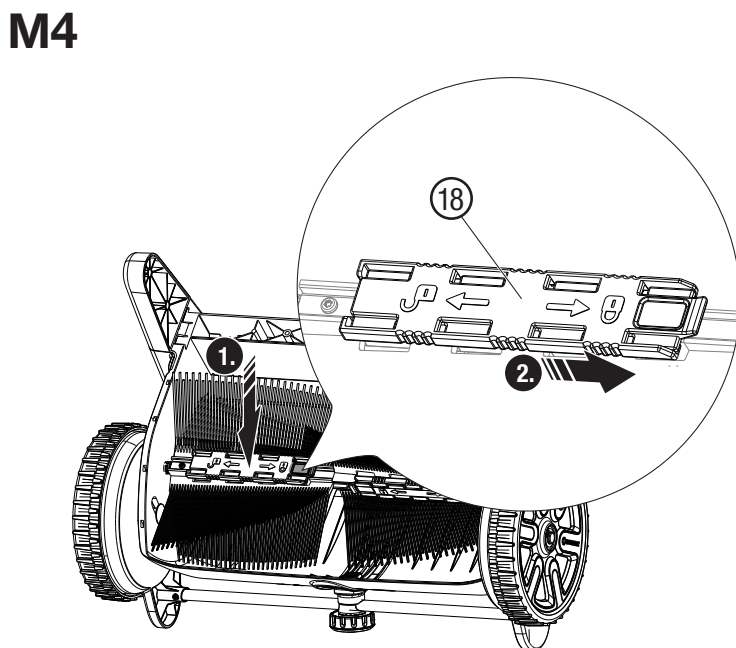

S1

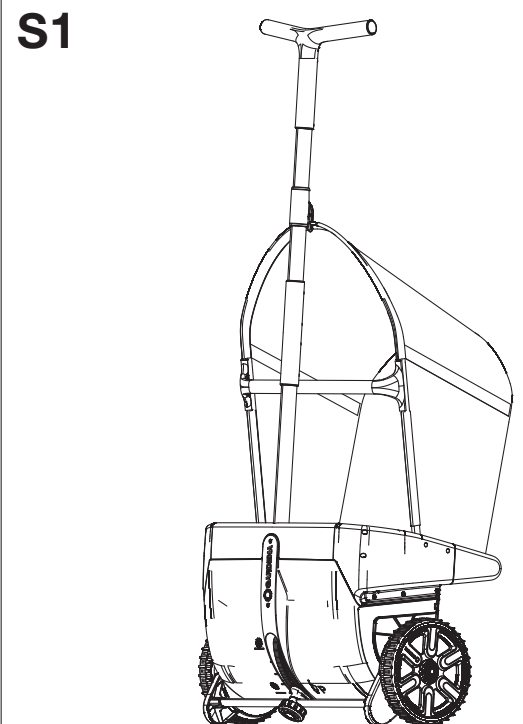

de GARDENA Laub- und Rasensammler

Originalbetriebsanleitung

1. SICHERHEITSHINWEISE

GEFAHR!

Erstickungsgefahr.

Kleinere Teile können leicht verschluckt werden. Durch den Polybeutel besteht Erstickungsgefahr für Kleinkinder.

→ Halten Sie Kleinkinder während der Montage fern.

Tragen Sie Handschuhe bei der Montage und Bedienung.

Dies verringert das Risiko die Finger einzuklemmen.

Seien Sie vorsichtig beim Rückwärtsgehen.

Dies verringert das Risiko zu stolpern.

Bestimmungsgemäße Verwendung:

Der **GARDENA Laub- und Rasensammler** ist für das Sammeln von Laub, Vertikutiergut und Grasschnitt auf Rasenflächen in privaten Hausgärten und Schrebergärten bestimmt.

Das Produkt ist nicht für den Langzeitbetrieb geeignet (professioneller Betrieb).

2. MONTAGE

2.1 Standfüße montieren [Abb. A1]:

→ Schieben Sie die Füße ① in die Aufnahmen ② am Laubsammler bis diese hörbar einrasten.

2.2 Holm montieren [Abb. A2/A3]:

- Schieben Sie den unteren Holm ③ mit der Aussparung ④ nach oben bis zum Anschlag in die Holm-Aufnahme ④.
- Schrauben Sie den Holm mit 2 Schrauben ⑤ fest.
- Schieben Sie das Verbindungs-Stück ⑥ bis zum Anschlag auf den im Laub- und Rasensammler montierten Holm ③.
- Schrauben Sie das Verbindungs-Stück ⑥ mit 2 Schrauben ⑤ fest.
- Schieben Sie den oberen Holm ③ mit der Aussparung ④ nach oben bis zum Anschlag in den Griff ⑧.
- Schrauben Sie den Griff ⑧ mit 2 Schrauben ⑤ fest.
- Schieben Sie die Fangsack-Aufhängung ⑦ mit dem Haken in Richtung Produkt auf den Holm ③.
- Schieben Sie den oberen Holm ③ bis zum Anschlag in das Verbindungs-Stück ⑥.
- Schrauben Sie das Verbindungs-Stück ⑥ mit 2 Schrauben ⑤ fest.

2.3 Fangsack montieren [Abb. A4/A5/A6]:

- Fädeln Sie den C-förmigen Bügel ⑨ so in Führungen des Fangsacks ⑩ ein, dass beide Enden des C-förmigen Bügels ⑨ gleich weit aus dem Fangsack ⑩ herausstehen.
- Schieben Sie den Griff ⑪ bis zum Anschlag auf die beiden Enden des C-förmigen Bügels ⑨.
- Fädeln Sie den U-förmigen Bügel ⑫ in die Führungen des Fangsacks ⑩ ein.
- Schieben Sie den U-förmigen Bügel ⑫ bis zum Anschlag in den Griff ⑪.
- Drücken Sie die Kunststoffleiste ⑬ auf den U-förmigen Bügel ⑫.
- Hängen Sie den Fangsack mit dem U-förmigen Bügel ⑫ in die Haken ⑬ ein.
- Schieben Sie die Fangsack-Aufhängung ⑦ auf den C-förmigen Bügel ⑨.

3. BEDIENUNG

3.1 Höheneinstellung einstellen [Abb. O1]:

Mit Hilfe der stufenlosen Höheneinstellung müssen Sie den Laubsammler an den Untergrund anpassen, um ein optimales Sammelergebnis zu erzielen.

Da unterschiedliche Untergründe (z. B. Rasen, Asphalt) verschiedene Anforderungen haben, müssen Sie den Laubsammler so einstellen, dass die Bürsten **leicht am Untergrund** schleifen. Außerdem müssen Sie den Laubsammler zügig über den Rasen schieben.

- Drehen Sie den Drehknopf ⑭, um die Höhenverstellung ⑭ zu lösen.
- Stellen Sie den Holm ③ auf die geeignete Position.
- Drehen Sie den Drehknopf ⑭, um die Höhenverstellung ⑭ zu fixieren.

Hinweise zur Verwendung des Laub- und Rasensammlers:

Der GARDENA Laub- und Rasensammler funktioniert wie ein mechanischer Rechen und ist daher umweltfreundlich. Die rotierenden Bürsten werden über die Räder angetrieben. Je besser die Räder auf dem Untergrund greifen, desto besser ist das Sammelergebnis.

Feste Gegenstände wie z. B. Eicheln, Kastanien, Fallobst etc. werden nicht gesammelt. Für großblättriges Laub mit Stielen (z. B. Kastanie) ist der Laubsammler nur bedingt geeignet, da sich dieses in den rotierenden Bürsten verheddern kann.

Laub auf befestigten Wegen oder Asphalt kann bedingt gesammelt werden. Hier ist jedoch teilweise ein mehrmaliges Befahren notwendig.

3.2 Fangsack entnehmen [Abb. O2]:

- Schieben Sie die Fangsack-Aufhängung ⑦ vom C-förmigen Bügel ⑨.
- Entnehmen Sie den Fangsack am Griff ⑪ nach schräg oben.

4. WARTUNG

4.1 Bürsten wechseln

Neue Bürsten erhalten Sie im Set mit der Art.-Nr. 03565-00.901.00.

4.1.1 Alte Bürsten entnehmen [Abb. M1/M2]:

- Ziehen Sie leicht an dem Sicherheitsriegel ⑰, um den Sicherheitsverschluss ⑱ zu lösen.
- Schieben Sie den Sicherheitsverschluss ⑱ in Richtung des geöffneten Schlosses.
- Entnehmen Sie den Sicherheitsverschluss ⑱ und bewahren Sie ihn sicher auf.
- Wiederholen Sie die Schritte 1 – 3 für beide Bürsten ⑰ und ⑱.
- Entnehmen Sie die Bürsten ⑰ und ⑱ von der Achse ⑲.

4.1.2 Neue Bürsten einsetzen [Abb. M3/M4]:

- Setzen Sie die Bürste mit der Aufschrift „R“ (= rechte Bürste ⑲) auf die rechte Seite der Achse ⑲.
- Setzen Sie den Sicherheitsverschluss ⑱ auf die rechte Bürste ⑲.
- Schieben Sie den Sicherheitsverschluss ⑱ in Richtung des geschlossenen Schlosses.
- Setzen Sie die Bürste mit der Aufschrift „L“ (= linke Bürste ⑰) auf die linke Seite der Achse ⑲.
- Achten Sie darauf, dass das Verlängerungsstück ⑳ der linken Bürste ⑰ in die rechte Bürste ⑲ greift.
- Wiederholen Sie die Schritte 2 – 3 für die linke Bürste ⑰.
- Achten Sie darauf, dass beide Bürsten fest sitzen und ineinander greifen.

4.2 Laub- und Rasensammler reinigen:

GEFAHR!

Körperverletzung.

Verletzungsgefahr und Risiko einer Beschädigung des Produkts.

→ Reinigen Sie das Produkt nicht mit einem Hochdruckwasserstrahl.

→ Reinigen Sie nicht mit Chemikalien, einschließlich Benzin oder Lösungsmitteln. Einige können wichtige Kunststoffteile zerstören.

5. LAGERUNG

Bei längerer Lagerung müssen Sie die Lagerposition **P** einstellen, um die Bürsten zu entlasten und eine Deformation der Bürsten zu vermeiden.

- Stellen Sie die Höheneinstellung auf Position **P**.
- Lagern Sie den Laubsammler platzsparend in aufrechter Stellung [Abb. S1].

6. FEHLERBEHEBUNG

Problem	Mögliche Ursache	Abhilfe
Laub wird schlecht gesammelt	Höhenverstellung ist falsch eingestellt.	→ Stellen Sie die Höhenverstellung entsprechend des Untergrunds ein.
	Auswurf oder Fangsack ist voll.	→ Leeren Sie den Fangsack.



HINWEIS:
Bitte wenden Sie sich bei anderen Störungen an Ihr GARDENA Service-Center. Reparaturen dürfen nur von den GARDENA Service-Centern sowie von Fachhändlern durchgeführt werden, die von GARDENA autorisiert sind.

7. SERVICE/GARANTIE

7.1 Service:

Die aktuellen Kontaktinformationen zu unserem Service finden Sie online: www.gardena.com/contact

7.2 Garantie:

Die Herstellergarantie unterliegt den Garantiebedingungen und ist verfügbar unter: www.gardena.com/warranty

8. ENTSORGUNG

8.1 Entsorgung des Produkts



Das Symbol bedeutet, dass das Produkt kein Hausmüll ist. Recyceln Sie es über Ihr örtliches Sammelsystem für elektrische und elektronische Geräte.

Dies trägt zu einer ordnungsgemäßen Abfallentsorgung am Ende der Lebensdauer bei. Wenden Sie sich für Informationen an die örtlichen Behörden, die kommunale Abfallentsorgung, Ihren GARDENA Fachhändler oder den Einzelhändler. Eine unsachgemäße Entsorgung kann aufgrund des möglichen Vorhandenseins gefährlicher Stoffe negative Auswirkungen auf die Umwelt und die menschliche Gesundheit haben.

en GARDENA Leaf and Grass Collector

Translation of the original instructions

1. SAFETY INSTRUCTIONS



DANGER!

Risk of suffocation.

Small parts can be easily swallowed. There is also a risk that the polybag can suffocate toddlers.

→ Keep toddlers away when you assemble the product.

Wear gloves during assembly and operation. This reduces the risk of pinching your fingers.

Be careful when walking backwards. This reduces the risk of tripping.

Intended use:

The **GARDENA Leaf and Grass Collector** is intended to collect leaves, scarifying material and grass cuttings on lawns in private gardens and allotments.

The product is not intended for long term use (professional use).

2. ASSEMBLY

2.1 To assemble the feet [Fig. A1]:

→ Slide the feet ① into the holders ② on the leaf collector until they audibly engage.

2.2 To assemble the tube [Fig. A2/A3]:

- Slide the lower tube ③ with the cut-out ④ upwards into the tube holder ④ until it stops.
- Screw the tube tight with 2 screws ⑤.
- Slide the connecting piece ⑥ onto the tube ③ mounted in the leaf and grass collector until it stops.
- Screw the connecting piece ⑥ tight with 2 screws ⑤.
- Slide the upper tube ③ with the cut-out ④ upwards into the handle ⑧ until it stops.
- Screw the handle ⑧ tight with 2 screws ⑤.
- Slide the collecting bag hook ⑦ in the direction of the product onto the tube ③.
- Slide the upper tube ③ into the connecting piece ⑥ until it stops.
- Screw the connecting piece ⑥ tight with 2 screws ⑤.

2.3 To assemble the collecting bag [Fig. A4/A5/A6]:

- Thread the C-shaped bow ⑨ into the guides of the collecting bag ⑩ in such a way that both ends of the C-shaped bow ⑨ are equally far out of the bag ⑩.
- Push the handle ⑪ onto both ends of the C-shaped bow ⑨ until it stops.
- Thread the U-shaped bow ⑫ into the guides of the collecting bag ⑩.
- Push the U-shaped bow ⑫ into the handle ⑪ until it stops.
- Push the plastic strip ⑬ onto the U-shaped bow ⑫.
- Hook the collecting bag with the U-shaped bow ⑫ into the hooks ⑬.
- Slide the collecting bag hook ⑦ onto the C-shaped bow ⑨.

3. OPERATION

3.1 To adjust the height [Fig. O1]:

With the help of the stepless height adjustment, you must adjust the leaf collector to the ground in order to achieve an optimal collection result.

As different surfaces (e. g. lawn, asphalt) have different requirements, you must adjust the leaf collector so that the brushes **lightly touch the ground**. Moreover, you must quickly slide the leaf collector over the lawn.

- Turn the rotary knob ⑮ in order to unlock the height adjustment ⑭.
- Set the tube ③ to the appropriate position.
- Turn the rotary knob ⑮ in order to lock the height adjustment ⑭.

Hints for the use of the leaf and grass collector:

The GARDENA leaf and grass collector works like a mechanical rake and is therefore environmentally friendly. The rotating brushes are driven by the wheels. The better the wheels grip the ground, the better the collection result.

Solid objects such as acorns, chestnuts, fallen fruit etc. are not collected. For large-leaved leaves with stems (e. g. chestnut) the leaf collector is only suitable to a limited extent, as this can get entangled in the rotating brushes.

Leaves on paved paths or asphalt can be collected to a limited extent. In this case, however, it is sometimes necessary to drive several times.

3.2 Remove the collecting bag [Fig. O2]:

- Remove the collecting bag hook ⑦ from the C-shaped bow ⑨.
- Take the collecting bag with the handle ⑪ and remove it diagonally upwards.

4. MAINTENANCE

4.1 Replacing brushes

New brushes are available in the set with Art. No. 03565-00.901.00.

4.1.1 Removing old brushes [Fig. M1/M2]:

- Gently pull the safety latch ⑰ to release the safety clasp ⑱.
- Slide the safety clasp ⑱ toward the open clasp symbol.
- Remove the safety clasp ⑱ and keep it in a safe place.
- Repeat steps 1 – 3 for both brushes ⑰ and ⑱.
- Remove the brushes ⑰ and ⑱ from the axle ⑲.

4.1.2 Inserting new brushes [Fig. M3/M4]:

- Insert the brush labelled „R“ (= right brush ⑰) in the right side of the axle ⑲.
- Place the safety clasp ⑱ on the right brush ⑰.
- Slide the safety clasp ⑱ toward the closed clasp symbol.
- Insert the brush labelled „L“ (= left brush ⑱) in the left side of the axle ⑲.
- Make sure that the extension piece ⑳ of the left brush ⑱ engages in the right brush ⑰.
- Repeat steps 2 – 3 for the left brush ⑱.
- Make sure that both brushes are firmly seated and interclasping.

4.2 To clean the leaf and grass collector:



DANGER!

Risk of injury.

Risk of injury and risk of damage to the product.

→ Do not clean the product with a high-pressure water jet.

→ Do not clean with chemicals including petrol or solvents. Some can destroy critical plastic parts.

5. STORAGE

In case of prolonged storage, you must set the position to **P** to relieve the brushes and to avoid deformation of the brushes.

- Set the height adjustment to position **P**.
- Store the leaf collector in an upright position to save space [Fig. S1].

6. TROUBLESHOOTING

Problem	Possible Cause	Remedy
The collection of leaves is poor	Height adjustment is wrong.	→ Adjust the height adjustment according to the ground.
	Discharge or collecting bag is full.	→ Empty the collecting bag.



NOTE:

For any other malfunctions please contact the GARDENA service department. Repairs must only be done by GARDENA service departments or specialist dealers approved by GARDENA.

7. SERVICE/WARRANTY

7.1 Service:

The current contact information for our service department can be found online: www.gardena.com/contact

7.2 Warranty:

The manufacturer's warranty is subject to the warranty conditions and is available at: www.gardena.com/warranty

8. DISPOSAL

8.1 To dispose of the product



The symbol means that the product is not domestic waste. Recycle it through your local collection system for electrical and electronic equipment.

This contributes to proper end of life waste management. Contact local authorities, domestic waste services, your GARDENA servicing dealer or retailer for information. Incorrect disposal may have potential negative effects on the environment and human health, due to the potential presence of hazardous substances.

fr Collecteur de feuilles et d'herbe GARDENA

Traduction des instructions d'origine

1. CONSIGNES DE SÉCURITÉ



DANGER!

Risque d'asphyxie.

Les petites pièces peuvent être avalées. Les petits enfants peuvent s'étouffer avec le sac en plastique.

→ Maintenez les petits enfants à l'écart pendant le montage.

Portez des gants pendant le montage et l'utilisation.

Vous réduisez ainsi le risque de vous pincer les doigts.

Faites attention lorsque vous marchez à reculons.

Cela réduit le risque de trébucher.

Utilisation conforme :

Le **Collecteur de feuilles et d'herbe GARDENA** est conçu pour collecter les feuilles, le produit de scarification et l'herbe coupée dans les jardins privés ou familiaux.

Le produit ne convient pas à une utilisation prolongée (usage professionnel).

2. MONTAGE

2.1 Monter les supports [fig. A1] :

→ Glissez les pieds ① dans les logements ② du collecteur de feuilles jusqu'à ce qu'ils s'enclenchent de façon audible.

2.2 Monter le montant [fig. A2/A3] :

1. Glissez le montant inférieur ③ avec la cavité ④ vers le haut dans le logement de montant ④, jusqu'à la butée.
2. Serrez le montant à l'aide des 2 vis ⑤.
3. Glissez le connecteur ⑥ sur le montant ③ monté sur le collecteur de feuilles et d'herbe, jusqu'à la butée.
4. Serrez le connecteur ⑥ à l'aide des 2 vis ⑤.
5. Glissez le montant supérieur ③ avec la cavité ④ vers le haut dans la poignée ⑧, jusqu'à la butée.
6. Serrez la poignée ⑧ à l'aide des 2 vis ⑤.
7. Glissez la suspension du sac de ramassage ⑦ avec le crochet en direction du produit, sur le montant ③.
8. Glissez le montant supérieur ③ sur le connecteur ⑥, jusqu'à la butée.
9. Serrez le connecteur ⑥ à l'aide des 2 vis ⑤.

2.3 Monter le sac de ramassage [fig. A4/A5/A6]:

1. Enfilez l'étrier en C ⑨ dans les guides du sac de ramassage ⑩ de sorte que les deux extrémités de l'étrier en C ⑨ dépassent autant l'une que l'autre du sac de ramassage ⑩.
2. Glissez la poignée ⑪ sur les deux extrémités de l'étrier en C ⑨, jusqu'à la butée.
3. Enfilez l'étrier en U ⑫ dans les guides du sac de ramassage ⑩.
4. Glissez l'étrier en U ⑫ sur la poignée ⑪, jusqu'à la butée.

5. Pressez la baguette en plastique ⑬ sur l'étrier en U ⑫.
6. Accrochez le sac de ramassage avec l'étrier en U ⑫ sur les crochets ⑬.
7. Glissez la suspension du sac de ramassage ⑦ sur l'étrier en C ⑨.

3. UTILISATION

3.1 Effectuer le réglage en hauteur [fig. O1] :

Le réglage en hauteur continu permet d'adapter le collecteur de feuilles au sol afin d'obtenir un résultat de ramassage optimal.

Les besoins varient en fonction des caractéristiques du sol (par ex. pelouse, bitume); le collecteur de feuilles doit donc être réglé pour que les brosses **frottent légèrement le sol**. Par ailleurs, vous devez pousser le collecteur de feuilles à un rythme rapide sur la pelouse.

1. Tournez le bouton à tourner ⑭ pour débloquent le réglage en hauteur ⑭.
2. Réglez le montant ③ sur la position souhaitée.
3. Tournez le bouton à tourner ⑭ pour verrouiller le réglage en hauteur ⑭.

Remarques sur l'utilisation du collecteur de feuilles et d'herbe :

Le collecteur de feuilles et d'herbe GARDENA fonctionne comme un râtelier de jardin mécanique et est par conséquent respectueux de l'environnement. Les brosses rotatives sont entraînées par les roues. Mieux les roues accrochent au sol, meilleur est le résultat de ramassage.

Les objets solides tels que les glands, les marrons, les fruits tombés, etc. ne sont pas ramassés. Le collecteur de feuilles ne se prête guère aux feuilles de grande taille avec tiges (p. ex. marronnier), car celles-ci peuvent s'enchevêtrer dans les brosses rotatives.

Les feuilles sur des chemins stabilisés ou sur l'asphalte ne peuvent être ramassées que sous condition. Il est toutefois nécessaire de passer en partie plusieurs fois.

3.2 Retirer le sac de ramassage [fig. O2] :

1. Faites glisser la suspension du sac de ramassage ⑦ pour la retirer de l'étrier en C ⑨.
2. Retirez le sac de ramassage par la poignée ⑪ en l'inclinant vers le haut.

4. MAINTENANCE

4.1 Remplacement des brosses

De nouvelles brosses sont disponibles dans le kit réf. 03565-00.901.00.

4.1.1 Retrait des anciennes brosses [fig. M1/M2] :

1. Tirez doucement sur le dispositif de verrouillage de sécurité ⑰ pour libérer le loquet de sécurité ⑱.
2. Faites glisser le loquet de sécurité ⑱ vers le symbole de verrou ouvert.
3. Retirez le loquet de sécurité ⑱ et conservez-le en lieu sûr.
4. Répétez les étapes 1 à 3 pour les deux brosses ⑒ et ⑓.
5. Retirez les brosses ⑒ et ⑓ de l'axe ⑲.

4.1.2 Pose de nouvelles brosses [fig. M3/M4] :

1. Insérez la brosse étiquetée « R » (= brosse droite ⑒) dans le côté droit de l'axe ⑲.
2. Placez le loquet de sécurité ⑱ sur la brosse droite ⑒.
3. Faites glisser le loquet de sécurité ⑱ vers le symbole de verrou fermé.
4. Insérez la brosse étiquetée « L » (= brosse gauche ⑓) dans le côté gauche de l'axe ⑲.
5. Assurez-vous que la pièce d'extension ⑳ de la brosse gauche ⑓ s'engage dans la brosse droite ⑒.
6. Répétez les étapes 2 à 3 pour la brosse gauche ⑓.
7. Assurez-vous que les deux brosses sont bien en place et qu'elles s'imbriquent.

4.2 Nettoyer le collecteur de feuilles et d'herbe :



DANGER!

Risque de blessure.

Risque de blessure et de dommage au produit.

→ Ne nettoyez pas le produit avec un jet d'eau à haute pression.

→ N'utilisez pas de produits chimiques, ni d'essence ou de solvants pour le nettoyage. Certains peuvent détruire des pièces importantes en plastique.

5. ENTREPOSAGE

En cas d'entreposage prolongé, vous devez régler la position de stockage **P** afin de délester les brosses et éviter qu'elles ne se déforment.

1. Mettez le réglage en hauteur en position **P**.
2. Rangez le collecteur de feuilles verticalement, de façon peu encombrante [fig. S1].

6. DÉPANNAGE

Problème	Cause possible	Remède
Les feuilles sont mal ramassées	Le réglage en hauteur est incorrect.	→ Effectuez le réglage en hauteur en fonction du sol.
	La sortie ou le sac de ramassage sont pleins.	→ Videz le sac de ramassage.



CONSEIL : veuillez vous adresser à votre centre de service après-vente GARDENA pour tout autre incident. Les réparations doivent uniquement être effectuées par les centres de service après-vente GARDENA ainsi que des revendeurs autorisés par GARDENA.

7. SERVICE APRÈS-VENTE / GARANTIE

7.1 Service après-vente :

Les coordonnées actuelles de notre service après-vente sont disponibles en ligne, à l'adresse suivante : www.gardena.com/contact

7.2 Garantie :

La garantie du fabricant est soumise aux conditions de garantie disponibles à l'adresse suivante : www.gardena.com/warranty

8. MISE AU REBUT

8.1 Mise au rebut du produit



Ce symbole indique que le produit ne fait pas partie des déchets ménagers. Recyclez-le par le biais de votre système de collecte local pour les équipements électriques et électroniques.

Cela contribue à une bonne gestion des déchets en fin de vie. Contactez les autorités locales, les services des ordures ménagères, votre atelier d'entretien GARDENA ou votre détaillant pour plus d'informations. Une mise au rebut incorrecte peut avoir des effets négatifs potentiels sur l'environnement et la santé, en raison de la présence potentielle de substances dangereuses.

8.2 Mise au rebut en France

Ces instructions sont valables pour la France uniquement.

→ Mettez le produit au rebut selon les consignes du Triman :



→ Jetez la version papier du manuel d'utilisation dans le bac de tri :



bg GARDENA Събирач за шума и трева

Превод на оригиналните инструкции

1. УКАЗАНИЯ ПО ТЕХНИКА НА БЕЗОПАСНОСТ



ОПАСНОСТ!

Опасност от задушаване.

Дребните детайли могат лесно да бъдат погълнати. Полиетиленовата торба представлява опасност от задушаване за малките деца.

→ Дръжте малките деца далеч по време на монтажа.

Носете ръкавици по време на монтаж и работа.

Това намалява риска от прищипване на пръстите ви.

Внимавайте, когато вървите назад.

Това намалява риска от претъпване.

Употреба по предназначение:

Събирачът за шума и трева GARDENA е предназначен за събиране на шума, градински отпадък и окосена трева върху тревни площи в частни, домашни градини и малки градини на вилата.

Продуктът не е подходящ за продължителна експлоатация (професионална експлоатация).

2. МОНТАЖ

2.1 Монтаж на опорните крачета [фиг. A1]:

→ Пъхнете крачетата ① в държачите ② на събирача за шума докато същите се фиксират с изшракване.

2.2 Монтаж на надлъжната дръжка [фиг. A2 / A3]:

1. Пъхнете долната надлъжна дръжка ③ с каналчето ④ нагоре до ограничителя в монтажния отвор ④.
2. Затегнете надлъжната дръжка с 2 винта ⑤.
3. Плъзнете свързващия елемент ⑥ до ограничителя върху надлъжната дръжка ③ монтирана в събирача за шума и трева.
4. Затегнете свързващия елемент ⑥ с 2 винта ⑤.
5. Пъхнете горната надлъжна дръжка ③ с каналчето ④ нагоре до ограничителя в ръкохватката ⑧.
6. Затегнете ръкохватката ⑧ с 2 винта ⑤.
7. Плъзнете окачването на коша за трева ⑦ с куката по посока на продукта върху надлъжната дръжка ③.
8. Плъзнете горната надлъжна дръжка ③ до ограничителя в свързващия елемент ⑥.
9. Затегнете свързващия елемент ⑥ с 2 винта ⑤.

2.3 Монтаж на коша за трева [фиг. A4 / A5 / A6]:

1. Вкарайте С-образната дъга ⑨ във водачите на коша за трева ⑩ така, че двата края на С-образната дъга ⑨ да стърчат на равно разстояние от коша за трева ⑩.
2. Плъзнете ръкохватката ⑪ до ограничителя върху двата края на С-образната дъга ⑨.
3. Вкарайте U-образната дъга ⑫ във водачите на коша за трева ⑩.
4. Пъхнете U-образната дъга ⑫ до ограничителя в ръкохватката ⑪.
5. Натиснете пластмасовата лайстна ⑬ върху U-образната дъга ⑫.
6. Закачете коша за трева с U-образната дъга ⑫ в куките ⑬.
7. Плъзнете окачването на коша за трева ⑦ върху С-образната дъга ⑨.

3. ОБСЛУЖВАНЕ

3.1 Настройка на височината [фиг. O1]:

С помощта на безстепенното регулиране на височината адаптирайте събирача за шума според работната повърхност с цел постигане на оптимален резултат от събирането.

Тъй като различните видове работна повърхност (напр. морава, асфалт) имат различни изисквания, трябва да настроите събирача за шума така, че четките да се **плъзгат леко по работната повърхност**. Освен това трябва да тласкате бързо по моравата събирача за шума.

1. Завъртете въртящия се бутон ⑭, за да освободите регулировката за височина ⑭.
2. Приведете надлъжната дръжка ③ в подходяща позиция.
3. Завъртете въртящия се бутон ⑭, за да фиксирате регулировката за височина ⑭.

Указания за употреба на събирача за шума и трева:

Събирачът за шума и трева GARDENA работи като механично гребло и не вреди на околната среда. Въртящите се четки се задвижват от колелата. Колкото по-добро е сцеплението на колелата със земята, толкова по-добър е резултатът от събирането.

Твърди предмети като жълъди, кестени, паднали плодове и т.н. не се събират. За едрolistна шума с дръжки (напр. кестен) събирачът за шума е подходящ само при определени условия, тъй като тя може да се заплете във въртящите се четки.

Шума по павирани пътища или асфалт може да бъде събирана само при определени условия. Тук понякога частично е необходимо многократно преминаване.

3.2 Изваждане на чувала за шума [фиг. O2]:

1. Изтласкайте окачването на чувала за шума ⑰ от С-образната скоба ⑨.
2. Извадете нагоре под наклон чувала за шума чрез дръжката ⑩.

4. ТЕХНИЧЕСКО ОБСЛУЖВАНЕ

4.1 Смяна на четки

Предлагат се нови четки в комплекта с арт. № 03565-00.901.00.

cs Sběrač listí a trávy GARDENA

Překlad původních pokynů

1. BEZPEČNOSTNÍ POKYNY



NEBEZPEČÍ!

Nebezpečí udušení.

Menší díly mohou být snadno spolknuty. Při použití polyetylenových sáčků hrozí malým dětem nebezpečí udušení.

→ Děti se musí během montáže zdržovat v dostatečné vzdálenosti.

Během montáže a obsluhy používejte rukavice. Snížíte tak riziko skřípnutí prstů.

Při chůzi pozadu buďte opatrní. Snížíte tak riziko zakopnutí.

Využití odpovídající určenému účelu:

Sběrač listí a trávy GARDENA je určen na sběr listí, materiálu po provzdušňování vertikutátorem a posečené trávy na travnatých plochách na privátních zahradách a rodinných zahrádkách.

Produkt není vhodný pro dlouhodobý provoz (profesionální provoz).

2. MONTÁŽ

2.1 Montáž opěrných nohou [obr. A1]:

→ Zasuňte nohy ① do úchyť ② na sběrači listí tak, až slyšitelně zaklapnou.

2.2 Montáž násady [obr. A2 / A3]:

1. Zasuňte spodní násadu ③ drážkou ④ směřující nahoru na doraz do úchyty násady ④.
2. Připevněte násadu pomocí 2 šroubů ⑤.
3. Nasuňte spojovací díl ⑥ na doraz na násadu ③ již namontovanou ve sběrači listí a trávy.
4. Připevněte spojovací díl ⑥ pomocí 2 šroubů ⑤.
5. Nasuňte horní násadu ③ drážkou ④ směřující nahoru na doraz do rukojeti ⑧.
6. Rukojeť ⑧ připevněte pomocí 2 šroubů ⑤.
7. Závěs na sběrný vak ⑦ nasuňte s hákem ve směru produktu na násadu ③.
8. Horní násadu ③ nasuňte na doraz do spojovacího dílu ⑥.
9. Připevněte spojovací díl ⑥ pomocí 2 šroubů ⑤.

2.3 Montáž sběrného vaku [obr. A4 / A5 / A6]:

1. Navlečte třmen tvaru C ⑨ do vedení ve sběrném vaku ⑩ tak, aby oba konce třmenu tvaru C ⑨ vyčnívaly ze sběrného vaku ⑩ stejně daleko.
2. Nasuňte držadlo ⑪ na doraz na oba konce třmenu tvaru C ⑨.
3. Navlečte třmen tvaru U ⑫ do vedení na sběrném vaku ⑩.
4. Třmen tvaru U ⑫ nasuňte na doraz do držadla ⑪.
5. Přimáčkněte plastovou lištu ⑬ na třmen tvaru U ⑫.
6. Zavěste sběrný vak třmenem tvaru U ⑫ do háku ⑬.
7. Nasuňte závěs sběrného vaku ⑦ na třmen tvaru C ⑨.

3. OBSLUHA

3.1 Nastavení výšky [obr. O1]:

Aby se dosáhlo optimálního výsledku sbírání, lze pomocí kontinuálního nastavení výšky přizpůsobit sběrač listí podkladu.

Protože mají různé podklady (např. trávník, asfalt) různé požadavky, musí se sběrač listí nastavit tak, aby se kartáče **lehce dotýkaly podkladu**. Musíte také tlačit sběrač listí po trávníku plynule.

1. Otočte otočným knoflíkem ⑯, abyste uvolnili nastavení výšky ⑭.
2. Nastavte násadu ③ do vhodné polohy.
3. Otočte otočným knoflíkem ⑯, abyste nastavení výšky ⑭ zafixovali.

Pokyny pro použití sběrače listí a trávy:

Sběrač listí a trávy GARDENA funguje jako mechanické hrábě a je proto ekologický. Rotující kartáče jsou poháněny od kol. Čím lépe kola zabírají na podkladu, tím lepší je výsledek sběru.

Pevné předměty jako např. žaludy, kaštiny, spadané ovoce apod. nejsou sbírány. U velkých listů se stopkami (jako je kaštan) je sběrač listí vhodný pouze částečně, protože se listí může do rotujících kartáčů zamotat.

Sbírat listí na zpevněných cestách nebo asfaltu lze jen podmíněně.

Zde je však někdy nutné vícenásobné přejíždění.

3.2 Odebrání sběrného vaku [obr. O2]:

1. Závěs na sběrný vak ⑦ posuňte z třmenu tvaru C ⑨.
2. Odeberte sběrný vak za rukojeť ⑩ šikmo nahoru.

4.1.1 Odstranění starých čisticích [fig. M1/M2]:

1. Vнимателно издърпайте предпазната ключалка ⑰, за да освободите предпазната скоба ⑱.
2. Плъзнете предпазната скоба ⑱ към символа за отключена скоба.
3. Отстранете предпазната скоба ⑱ и я съхранявайте на сигурно място.
4. Повторете стъпки 1 – 3 за двете четки ⑰ и ⑱.
5. Отстранете четките ⑰ и ⑱ от оста ⑲.

4.1.2 Поставяне на нови четки [fig. M3/M4]:

1. Поставете четката с надпис „R“ (= дясна четка ⑲) в дясната страна на оста ⑲.
2. Поставете предпазната скоба ⑱ на дясната четка ⑲.
3. Плъзнете предпазната скоба ⑱ към символа за заключена скоба.
4. Поставете четката с надпис „L“ (= лява четка ⑰) в лявата страна на оста ⑲.
5. Уверете се, че удължителят ⑳ на лявата четка ⑰ влиза в дясната четка ⑲.
6. Повторете стъпки 2 – 3 за лявата четка ⑰.
7. Уверете се, че и двете четки са здраво закрепени и закопчани.

4.2 Почистване на събирача за шума и трева:



ОПАСНОСТ!

Контузии.

Опасност от нараняване и риск от повреда на продукта.

- Не почиствайте продукта с водна струя под високо налягане.
- Не почиствайте с химикали, включително бензин или разтвори. Някои от тях могат да повредят важни пластмасови детайли.

5. СЪХРАНЕНИЕ

При по-продължително съхранение трябва да настроите позиция за съхранение **P** с цел освобождаване на натоварването и предохраняване на деформация на четките.

1. Поставете регулировката за височина в положение **P**.
2. Съхранявайте събирача за шума в изправено положение, за да пестите място [фиг. S1].

6. ОТСТРАНЯВАНЕ НА ПОВРЕДИ

Проблем	Възможна причина	Отстраняване
Шумата не се събира добре	Регулировката за височина не е настроена правилно.	→ Настройте регулировката за височина в зависимост от основата.
	Изхвърлянето или кошът за трева е препълнен.	→ Изпразнете коша за трева.



УКАЗАНИЕ: При други повреди се обръщайте към Вашия сервизен център на GARDENA. Ремонтите трябва да бъдат изпълнявани само от сервизния център на GARDENA, както и от специализираните търговци, които са оторизирани от GARDENA.

7. СЕРВИЗ/ГАРАНЦИЯ

7.1 Сервиз:

Актуалната информация за контакт с нашия център за сервизно обслужване можете да намерите онлайн на адрес: www.gardena.com/contact

7.2 Гаранция:

Гаранцията на производителя е предмет на гаранционните условия и е налична на адрес: www.gardena.com/warranty

8. ИЗХВЪРЛЯНЕ

8.1 Изхвърляне на продукта



Символът означава, че продуктът не е битов отпадък. Рециклирайте го чрез местната система за събиране на електрическо и електронно оборудване.

Това допринася за правилното управление на отпадъците в края на жизнения цикъл. Свържете се с местните власти, местните служби за отпадъци, Вашия сервизен дилър на GARDENA или търговец на дребно за информация. Неправилното изхвърляне може да окаже потенциално отрицателно влияние върху околната среда и човешкото здраве поради потенциалното наличие на опасни вещества.

4. ÚDRŽBA

4.1 Výměna kartáčů

Nové kartáče jsou k dispozici v sadě s č. v. 03565-00.901.00.

4.1.1 Demontáž starých kartáčů [obr. M1/M2]:

1. Opatrným zatažením za bezpečnostní západku (17) uvolníte sponu (18).
2. Posuňte sponu (18) směrem k symbolu otevřené spony.
3. Vyjměte sponu (18) a uschovejte ji na bezpečném místě.
4. Zopakujte kroky 1 – 3 pro oba kartáče (L) i (R).
5. Demontujte kartáče (L) a (R) z osy (19).

4.1.2 Nasazení nových kartáčů [obr. M3/M4]:

1. Vložte kartáč označený R (= pravý kartáč (R)) na pravou stranu osy (19).
2. Umístěte sponu (18) na pravý kartáč (R).
3. Posuňte sponu (18) směrem k symbolu uzavřené spony.
4. Vložte kartáč označený L (= levý kartáč (L)) na levou stranu osy (19).
5. Zkontrolujte, zda se prodlužovací díl (20) levého kartáče (L) spojil s pravým kartáčem (R).
6. Zopakujte kroky 2 – 3 pro levý kartáč (L).
7. Zkontrolujte, zda jsou oba kartáče pevně usazené a spojené.

4.2 Čištění sběrače listů a tráv:



NEBEZPEČÍ!

Poranění.

Nebezpečí poranění a riziko poškození produktu.

→ Produkt nečistěte pomocí vysokotlakého paprsku vody.

→ Nečistěte chemikáliemi, včetně benzínu nebo ředidel. Některé mohou zničit důležité plastové díly.

5. SKLADOVÁNÍ

Při delším skladování musíte nastavit skladovací polohu **P**, aby se kartáče odlehčili a nedošlo k jejich deformaci.

1. Nastavte výšku na polohu **P**.
2. Sběrač listů skladujte pro úsporu místa ve svislé poloze [obr. S1].

6. ODSTRAŇOVÁNÍ CHYB

Problém	Možná příčina	Náprava
Listí se sbírá špatně	Výška je nastavena špatně.	→ Nastavte výšku tak, aby odpovídala podkladu.
	Výstup nebo sběrný vak jsou plné.	→ Sběrný vak vyprázdněte.



POZNÁMKA:

V případě jiných poruch se prosím obraťte na Vaše servisní centrum GARDENA. Opravy smí provádět pouze servisní centra GARDENA a odborní prodejci, kteří jsou firmou GARDENA autorizováni.

7. SERVIS/ZÁRUKA

7.1 Servis:

Aktuální kontaktní informace na naše servisní oddělení naleznete online na adrese www.gardena.com/contact

7.2 Záruka:

Záruka výrobce se řídí záručními podmínkami a naleznete ji na adrese www.gardena.com/warranty

8. LIKVIDACE

8.1 Likvidace výrobku



Symbol znamená, že výrobek nelze zlikvidovat jako domovní odpad. Odevzdejte jej v místním sběrném místě pro recyklaci elektrických a elektronických zařízení.

To přispívá k řádné likvidaci po dosažení konce životnosti. Informace vám poskytnou místní úřady, služby zajišťující zpracování domovního odpadu, servis nebo prodejce GARDENA. Nesprávná likvidace může mít negativní vliv na životní prostředí a lidské zdraví v důsledku potenciální přítomnosti nebezpečných látek.

da GARDENA Løv- og plæneopsamler

Oversættelse af de originale instruktioner

1. SIKKERHEDSHENVISNINGER



FARE!

Fare for kvælning.

Små dele kan nemt sluges. Der er risiko for, at små børn kan blive kvalt i polyposen.

→ Hold små børn på afstand under monteringen.

Bær handsker under montering og betjening.

Dette reducerer risikoen for at få fingrene i klemme.

Vær forsigtig, når du går baglæns.

Det reducerer risikoen for at snube.

Tilsigtet anvendelse:

GARDENA Løv- og plæneopsamleren er beregnet til at opsamle løv, oprevet materiale og afklippet græs på græsplæner i private haver og kolonihaver.

Produktet er ikke egnet til langtidsbrug (professionel drift).

2. MONTERING

2.1 Montering af fødder [fig. A1]:

→ Skub fødderne (1) ind i holderne (2) på løvopsamleren, indtil de går hørbart i indgreb.

2.2 Montering af stang [fig. A2 / A3]:

1. Skub den nederste stang (3) med udsparringen (C) opad indtil anslag i håndtags-holderen (4).
2. Skru stangen fast med 2 skruer (5).
3. Skub forbindelsesstykket (6) indtil anslag på stangen (3), der er monteret på løv- og plæneopsamleren.
4. Skru forbindelsesstykket (6) fast med 2 skruer (5).
5. Skub det øverste håndtag (3) med udsparringen (C) opad til anslag ind i grebet (8).
6. Skru grebet (8) fast med 2 skruer (5).
7. Skub opsamlingspose-ophængningen (7) med krognen i retning af produktet på stangen (3).
8. Skub det øverste håndtag (3) ind i forbindelsesstykket (6) til anslag.
9. Skru forbindelsesstykket (6) fast med 2 skruer (5).

2.3 Montage af opsamlingsposen [fig. A4 / A5 / A6]:

1. Før den C-formede bøjle (9) ind i opsamlingsposens føringer (10), så begge ender af den C-formede bøjle (9) stikker lige meget ud af opsamlingsposen (10).
2. Skub grebet (11) indtil anslag på begge ender af den C-formede bøjle (9).
3. Før den U-formede bøjle (12) ind i opsamlingsposens (10) føringer.
4. Skub den U-formede bøjle (12) til anslag ind i grebet (11).
5. Tryk på kunststofflisten (15) på den U-formede bøjle (12).
6. Hæng opsamlingsposen med den U-formede bøjle (12) på krognen (13).
7. Skub opsamlingsposen (7) på den C-formede bøjle (9).

3. BETJENING

3.1 Indstilling af højdeindstillingen [fig. O1]:

Ved hjælp af den trinløse højdeindstilling skal du tilpasse løvopsamleren til undergrunden for at opnå et optimalt opsamlingsresultat.

Da forskellige undergrunde (f. eks. græsplæner, asfalt) stiller forskellige krav, skal du indstille løvopsamleren, så børsterne **sliber let mod undergrunden**. Herudover skal du skubbe løvopsamleren hurtigt hen over græsplænen.

1. Drej drejeknappen (16) for at løsne højdejusteringen (14).
2. Indstil håndtaget (3) til den egnede position.
3. Drej drejeknappen (16) for at fastgøre højdejusteringen (14).

Bemærkninger til anvendelse af løv- og plæneopsamleren:

GARDENA løv- og plæneopsamleren fungerer som en mekanisk rive og er derfor miljøvenlig. De roterende børster drives ved hjælp af hjulene. Jo bedre hjulene griber i undergrunden, desto bedre er opsamlingsresultatet.

Faste genstande som f. eks. agern, kastanjer, nedfaldsfrugt etc. opsamles ikke. Løvopsamleren egner sig kun betinget til løv med store blade og stilk (f.eks. kastanjer), da dette kan vikle sig ind i de roterende børster.

Løv kan til en vis grad opsamles på befæstede veje eller asfalt. Her er det dog nødvendigt at køre over disse steder flere gange.

3.2 Tag opsamlingsposen ud [fig. O2]:

1. Skub opsamlingspose-ophængningen ⑦ af den C-formede bøjle ⑨.
2. Udtag opsamlingsposen ved håndtaget ⑪ skråt opad.

4. VEDLIGEHOLDELSE

4.1 Udskiftning af børsterne

Nye børster fås i sættet med varenr. 03565-00.901.00.

4.1.1 Afmontering af gamle børster [Fig. M1/M2]:

1. Træk forsigtigt i sikkerhedslåsen ⑰ for at frigøre sikkerhedsspændet ⑱.
2. Skub sikkerhedsspændet ⑱ mod symbolet for åbent spænde.
3. Fjern sikkerhedsspændet ⑱, og gem det det på et sikkert sted.
4. Gentag trin 1 – 3 for begge børster ① og ②.
5. Afmonter børsterne ① og ② fra akslen ⑲.

4.1.2 Isætning af nye børster [Fig. M3/M4]:

1. Isæt børsten mærket „R“ (= højre børste ③) i højre side af akslen ⑲.
2. Anbring sikkerhedsspændet ⑱ på den højre børste ③.
3. Skub sikkerhedsspændet ⑱ mod symbolet for lukket spænde.
4. Isæt børsten mærket „L“ (= venstre børste ④) i venstre side af akslen ⑲.
5. Sørg for, at forlængerstykket ⑳ på venstre børste ④ går i indgreb med den højre børste ③.
6. Gentag trin 2 – 3 for den venstre børste ④.
7. Sørg for, at begge børster sidder godt fast og går i indgreb.

4.2 Rengøring af løv- og plæneopsamlere:



FARE!

Legemsbeskadigelse.

Fare for kvæstelser og risiko for beskadigelse af produktet.

- Rengør ikke produktet med en højtryksvandstråle.
- Må ikke renses med kemikalier samt benzin eller opløsningsmidler. Nogle af disse kan ødelægge vigtige kunststofdele.

5. OPBEVARING

Ved længere opbevaring skal du indstille lejeposition **P** for at aflaste børsterne og undgå en deformering af børsterne.

1. Stil højdeindstillingen på position **P**.
2. Lad løvopsamlere stå oprejst under opbevaringen. Så spares der plads [fig. S1].

6. FEJLAFHJÆLPNING

Problem	Mulig årsag	Afhjælpning
Løv opsamles ikke ordentligt	Højdeindstillingen er indstillet forkert.	→ Indstil højdeindstillingen i overensstemmelse med undergrunden.
	Udkast eller opsamlingsposen er fuld.	→ Tøm opsamlingsposen.



BEMÆRK:
Henvend dig til dit GARDENA Servicecenter i tilfælde af andre fejl. Reparationer må kun udføres af GARDENA Servicecenterne eller af forhandlere, som er autoriseret af GARDENA.

7. SERVICE/GARANTI

7.1 Service:

Du kan finde de aktuelle kontaktoplysninger for vores serviceafdeling online på: www.gardena.com/contact

7.2 Garanti:

Producentens garanti er underlagt de garantibetingelser, der er tilgængelige på: www.gardena.com/warranty

8. BORTSKAFFELSE

8.1 Bortskaffelse af produktet



Symbolet betyder, at produktet ikke er almindeligt husholdningsaffald. Genanvend det via det lokale indsamlingsystem til elektrisk og elektronisk udstyr.

Dette bidrager til en korrekt affaldshåndtering ved bortskaffelse af udtjente produkter. Kontakt de lokale myndigheder, renovationstjenesterne, din GARDENA-serviceforhandler eller -forhandler for at få yderligere oplysninger. Forkert bortskaffelse kan have potentielt negative virkninger på miljøet og menneskers sundhed på grund af potentiel tilstedeværelse af farlige stoffer.

eI Συλλέκτης φύλων και γκαζόν GARDENA

Μετάφραση των πρωτότυπων οδηγιών

1. ΥΠΟΔΕΙΞΕΙΣ ΑΣΦΑΛΕΙΑΣ



ΚΙΝΔΥΝΟΣ!

Κίνδυνος ασφυξίας.

Μικρά εξαρτήματα μπορούν να καταποθούν εύκολα. Η πλαστική σακούλα εγκυμονεί κίνδυνο ασφυξίας για μικρά παιδιά.

→ Απομακρύνετε τα παιδιά κατά τη διάρκεια της συναρμολόγησης.

Φοράτε γάντια κατά τη συναρμολόγηση και τη λειτουργία.

Αυτό μειώνει τον κίνδυνο μαγκώματος των δακτύλων.

Να είστε προσεκτικοί όταν περπατάτε προς τα πίσω.

Με αυτόν τον τρόπο μειώνεται ο κίνδυνος παραπατήματος.

Προβλεπόμενη χρήση:

Ο Συλλέκτης φύλλων και γκαζόν GARDENA προορίζεται για τη συλλογή φύλλων, προϊόντων εκχέρσωσης και κομμένου γκαζόν σε επιφάνειες γκαζόν ιδιωτικών κήπων και κηπαρίων.

Το προϊόν δεν ενδείκνυται για λειτουργία μεγάλης διάρκειας (επαγγελματική χρήση).

2. ΣΥΝΑΡΜΟΛΟΓΗΣΗ

2.1 Συναρμολόγηση των πελμάτων στήριξης [Εικ. A1]:

→ Σπρώξτε τα πέλαμα ① μέσα στις υποδοχές ② του συλλέκτη φύλλων μέχρι να ασφαλισουν με χαρακτηριστικό ήχο.

2.2 Συναρμολόγηση άξονα [Εικ. A2 / A3]:

1. Σπρώξτε τον κάτω άξονα ③ με την εσοχή ④ προς τα επάνω μέχρι να τερματίσει την υποδοχή άξονα ④.
2. Βιδώστε τον άξονα με 2 βίδες ⑤.
3. Σπρώξτε το εξάρτημα σύνδεσης ⑥ μέχρι να τερματίσει στον εγκαταστημένο στο συλλέκτη φύλλων και γκαζόν άξονα ③.
4. Βιδώστε το εξάρτημα σύνδεσης ⑥ με 2 βίδες ⑤.
5. Σπρώξτε τον επάνω άξονα ③ με την εσοχή ④ προς τα επάνω μέχρι να τερματίσει στη λαβή ⑧.
6. Βιδώστε τη λαβή ⑧ με 2 βίδες ⑤.
7. Σπρώξτε την ανάρτηση του σάκου συλλογής ⑦ με το άγκιστρο προς την πλευρά του προϊόντος στον άξονα ③.
8. Σπρώξτε τον επάνω άξονα ③ μέχρι να τερματίσει στο εξάρτημα σύνδεσης ⑥.
9. Βιδώστε το εξάρτημα σύνδεσης ⑥ με 2 βίδες ⑤.

2.3 Συναρμολόγηση σάκου συλλογής [Εικ. A4 / A5 / A6]:

1. Περάστε το μπράτσο σχήματος C ⑨ στους οδηγούς του σάκου συλλογής ⑩ κατά τρόπον που και τα δύο άκρα του μπράτσου σχήματος C ⑨ να προεξέχουν εξίσου από το σάκο συλλογής ⑩.
2. Σπρώξτε τη λαβή ⑪ μέχρι να τερματίσει στα δύο άκρα του μπράτσου σχήματος C ⑨.
3. Περάστε το μπράτσο σχήματος U ⑫ στους οδηγούς του σάκου συλλογής ⑩.
4. Σπρώξτε το μπράτσο σχήματος U ⑫ μέχρι να τερματίσει στη λαβή ⑪.
5. Πιέστε την πλαστική ράβδο ⑬ επάνω στο μπράτσο σχήματος U ⑫.
6. Αναρτήστε το σάκο συλλογής με το μπράτσο σχήματος U ⑫ στα άγκιστρα ⑬.
7. Σπρώξτε την ανάρτηση του σάκου συλλογής ⑦ επάνω στο μπράτσο σχήματος C ⑨.

3. ΧΕΙΡΙΣΜΟΣ

3.1 Ρύθμιση του ύψους [Εικ. O1]:

Με τη βοήθεια της χωρίς διαβαθμίσεις ρύθμισης ύψους πρέπει να προσαρμόσετε το συλλέκτη φύλλων στο έδαφος για να εξασφαλίσετε το βέλτιστο αποτέλεσμα συλλογής.

Επειδή τα διάφορα εδάφη (π. χ., γκαζόν, ασφαλτός) έχουν διαφορετικές απαιτήσεις, πρέπει να ρυθμίσετε το συλλέκτη φύλλων κατά τρόπον ώστε οι βούρτσες να τρίβουν ελαφρά το έδαφος. Εκτός αυτού πρέπει να σπρώχνετε το συλλέκτη φύλλων γρήγορα επάνω από το γκαζόν.

1. Περιστρέψτε το περιστροφικό κουμπί ⑯ για να απασφαλίσετε τη διάταξη ρύθμισης ύψους ⑰.

2. Ρυθμίστε τον άξονα ③ στην κατάλληλη θέση.

3. Περιστρέψτε το περιστροφικό κουμπί ⑯ για να στερεώσετε τη διάταξη ρύθμισης ύψους ⑰.

Υποδείξεις για τη χρήση του συλλέκτη φύλλων και γκαζόν:

Ο συλλέκτης φύλλων και γκαζόν GARDENA λειτουργεί όπως μια μηχανική τσουγκράνα και για το λόγο αυτό είναι οικολογικός. Οι περιστρεφόμενες βούρτσες κινούνται μέσω των τροχών. Όσο καλύτερη είναι η πρόσφυση των τροχών στο έδαφος, τόσο καλύτερο είναι το αποτέλεσμα συλλογής.

Στερεά αντικείμενα, όπως, π.χ., βελανιδιά, κάστανα, πεσμένα φρούτα κλπ., δεν συλλέγονται. Ο συλλέκτης φύλλων είναι κατάλληλος για τη συλλογή φύλλων μεγάλου μεγέθους με μίσχους (π.χ., καστανιά) μόνο σε περιορισμένο βαθμό, καθώς αυτά τα φύλλα μπορούν να εμπλακούν στις περιστρεφόμενες βούρτσες.

Φύλλα σε δρόμους με οδόστρωμα ή ασφάλτο μπορούν να συλλέγονται υπό ορισμένες προϋποθέσεις. Ωστόσο, στην περίπτωση αυτή απαιτείται εν μέρει επανειλημμένη σάρωση.

3.2 Αφαίρεση του σάκου συλλογής [Εικ. O2]:

1. Σπρώξτε την ανάρτηση του σάκου συλλογής ⑦ από το μπράτσο σχήματος C ⑨.
2. Αφαιρέστε το σάκο συλλογής από τη λαβή ⑪ λοξά προς τα επάνω.

4. ΣΥΝΤΗΡΗΣΗ

4.1 Αντικατάσταση βουρτσών

Νέες βούρτσες διατίθενται στο σετ με κωδ. πρ. 03565-00.901.00.

4.1.1 Αφαίρεση παλιών βουρτσών [Εικ. M1/M2]:

1. Τραβήξτε απαλά την ασφάλεια ⑰ για να απασφαλίσετε το κούμπωμα ⑱.
2. Σύρετε το κούμπωμα ⑱ προς το σύμβολο ανοιχτού κουμπώματος.
3. Αφαιρέστε το κούμπωμα ⑱ και φυλάξτε το σε ασφαλές μέρος.
4. Επαναλάβετε τα βήματα 1 – 3 και για τις δύο βούρτσες ① και ②.
5. Αφαιρέστε τις βούρτσες ① και ② από τον άξονα ⑲.

4.1.2 Εισαγωγή νέων βουρτσών [Εικ. M3/M4]:

1. Εισαγάγετε τη βούρτσα με την ετικέτα „R“ (= δεξιά βούρτσα ②) στη δεξιά πλευρά του άξονα ⑲.
2. Τοποθετήστε το κούμπωμα ⑱ στη δεξιά βούρτσα ②.
3. Σύρετε το κούμπωμα ⑱ προς το σύμβολο κλειστού κουμπώματος.
4. Εισαγάγετε τη βούρτσα με την ένδειξη „L“ (= αριστερή βούρτσα ①) στην αριστερή πλευρά του άξονα ⑲.
5. Βεβαιωθείτε ότι το τεμάχιο προέκτασης ⑳ της αριστερής βούρτσας ① εφαρμόζει στη δεξιά βούρτσα ②.
6. Επαναλάβετε τα βήματα 2 – 3 για την αριστερή βούρτσα ①.
7. Βεβαιωθείτε ότι και οι δύο βούρτσες έχουν εφαρμόσει καλά και κουμπώνουν.

4.2 Καθαρισμός του συλλέκτη φύλλων και γκαζόν:



ΚΙΝΔΥΝΟΣ!

Πρόκληση σωματικής βλάβης.

Κίνδυνος τραυματισμού και πρόκλησης ζημίας στο προϊόν.
→ Μην καθαρίζετε το προϊόν με δέσμη νερού υψηλής πίεσης.
→ Μην χρησιμοποιείτε χημικά προϊόντα, συμπεριλαμβανομένης της βενζίνης ή διαλύτες. Ορισμένα από αυτά τα προϊόντα μπορούν να καταστρέψουν σημαντικά πλαστικά εξαρτήματα.

5. ΑΠΟΘΗΚΕΥΣΗ

Για παρατεταμένη αποθήκευση πρέπει να ρυθμίσετε τη θέση αποθήκευσης P για να ανακουφίσετε τις βούρτσες και να αποφύγετε τυχόν παραμόρφωση των βουρτσών.

1. Τοποθετήστε το ρυθμιστή ύψους στη θέση P.
2. Αποθηκεύστε το συλλέκτη φύλλων σε όρθια θέση για εξοικονόμηση χώρου [Εικ. S1].

6. ΑΝΤΙΜΕΤΩΠΙΣΗ ΣΦΑΛΜΑΤΩΝ

Πρόβλημα	Αιτία	Αντιμετώπιση
Τα φύλλα δεν συλλέγονται σωστά	Ο ρυθμιστής ύψους δεν έχει ρυθμιστεί σωστά. Το σύστημα απόρριψης ή ο σάκος συλλογής έχουν γεμίσει.	→ Ρυθμίστε το ρυθμιστή ύψους ανάλογα με το έδαφος. → Αδειάστε το σάκο συλλογής.



ΥΠΟΔΕΙΞΗ: Για άλλες βλάβες απευθυνθείτε στο κέντρο σέρβις της εταιρείας GARDENA. Επισκευές επιτρέπεται να εκτελούνται μόνο από τα κέντρα σέρβις της εταιρείας GARDENA καθώς και από εξειδικευμένους αντιπροσώπους εξουσιοδοτημένους από την εταιρεία GARDENA.

7. ΣΕΡΒΙΣ/ΕΓΓΥΗΣΗ

7.1 Σέρβις:

Μπορείτε να βρείτε τα τρέχοντα στοιχεία επικοινωνίας για το τμήμα σέρβις στη διεύθυνση: www.gardena.com/contact

7.2 Εγγύηση:

Η εγγύηση του κατασκευαστή υπόκειται στους όρους της εγγύησης που διατίθενται στη διεύθυνση: www.gardena.com/warranty

8. ΑΠΟΡΡΙΨΗ

8.1 Απόρριψη του προϊόντος



Το σύμβολο σημαίνει ότι το προϊόν δεν είναι οικιακό απόρριμμα. Ανακυκλώστε μέσω του τοπικού συστήματος συλλογής ηλεκτρικού και ηλεκτρονικού εξοπλισμού.

Αυτό συμβάλλει στην ορθή διαχείριση των αποβλήτων στο τέλος του κύκλου ζωής τους. Επικοινωνήστε με τις τοπικές αρχές, τις υπηρεσίες διαχείρισης οικιακών απορριμμάτων, τον αντιπρόσωπο σέρβις ή το κατάστημα λιανικής της GARDENA για πληροφορίες. Η εσφαλμένη απόρριψη ενδέχεται να έχει αρνητικές επιπτώσεις στο περιβάλλον και την ανθρώπινη υγεία, λόγω της πιθανής παρουσίας επικίνδυνων ουσιών.

es Colector de hojas y hierba GARDENA

Traducción de las instrucciones originales

1. AVISOS DE SEGURIDAD



¡PELIGRO!

Peligro de asfixia.

Las piezas pequeñas se pueden ingerir con facilidad. Los niños pequeños corren el riesgo de asfixiarse con la bolsa.

→ Por este motivo, mantenga a los niños pequeños alejados del lugar de montaje.

Utilice guantes durante el montaje y el uso.

Así reducirá el riesgo de atrapamiento de los dedos.

Tenga cuidado al caminar hacia atrás.

Así reducirá el riesgo de tropezos.

Uso adecuado:

El **Colector de hojas y hierba GARDENA** está concebido para recoger las hojas, el material escarificado y la hierba cortada del césped de jardines domésticos privados y huertos particulares.

El producto no se ha concebido para un funcionamiento de larga duración (uso profesional).

2. MONTAJE

2.1 Montaje de los pies de apoyo [fig. A1]:

→ Inserte los pies de apoyo ① en los respectivos alojamientos ② que hay en el colector de hojas, hasta que oiga cómo encastran.

2.2 Montaje del mango [fig. A2 / A3]:

1. Inserte el mango inferior ③ con la abertura ④ orientada hacia arriba en el correspondiente alojamiento ④, hasta alcanzar el tope.
2. Fije el mango con 2 tornillos ⑤.
3. Inserte el empalme ⑥ en el mango previamente montado en el colector de hojas y hierba ③, hasta alcanzar el tope.
4. Fije el empalme ⑥ con 2 tornillos ⑤.
5. Inserte el mango superior ③ con la abertura ④ orientada hacia arriba en la empuñadura ⑧, hasta alcanzar el tope.
6. Fije la empuñadura ⑧ con 2 tornillos ⑤.
7. Introduzca en el mango ③ el tramo con colgador para la cesta de recogida ⑦ con el gancho orientado hacia el producto.
8. Introduzca el mango superior ③ en el empalme ⑥, hasta alcanzar el tope.
9. Fije el empalme ⑥ con 2 tornillos ⑤.

2.3 Montaje de la cesta de recogida [fig. A4 / A5 / A6]:

1. Introduzca el arco semicircular ⑨ en las guías de la cesta de recogida ⑩ de manera que ambos extremos del arco semicircular ⑨ sobresalgan la misma distancia de la cesta de recogida ⑩.

- Introduzca el asa de sujeción (11) hasta el tope en ambos extremos del arco semicircular (9).
- Introduzca el arco rectangular (12) en las guías de la cesta de recogida (10).
- Inserte el arco rectangular (12) en el asa (11), hasta alcanzar el tope.
- Acople la varilla de plástico (15) al arco rectangular (12).
- Cuelgue la cesta de recogida con el arco rectangular (12) de los ganchos (13).
- Enganche el colgador para la cesta de recogida (7) en el arco semicircular (9).

3. MANEJO

3.1 Ajuste de la altura [fig. O1]:

Adapte el colector de hojas a las características del suelo por medio del ajuste gradual de la altura, para conseguir así una eficacia óptima de recogida.

Como los distintos suelos (p. ej., césped, asfalto) plantean diferentes requisitos, tiene que ajustar el colector de hojas de manera que los cepillos **rocen ligeramente el suelo**. Además, tiene que pasar el colector de hojas a paso rápido por el césped.

- Gire el botón giratorio (16) para desbloquear el ajustador de altura (14).
- Ponga el mango (3) en la posición adecuada.
- Gire el botón giratorio (16) para fijar el ajustador de altura (14).

Indicaciones sobre el uso del colector de hojas y hierba:

El colector de hojas y hierba GARDENA funciona como un rastrillo mecánico y, por lo tanto, es un producto ecológico. Los cepillos rotatorios son accionados por las ruedas. Cuanto mejor contacto tengan las ruedas con el suelo, más eficaz será la recogida.

No se recogen objetos duros como, por ejemplo, bellotas, castañas, fruta, etc. No es aconsejable utilizar el colector para recoger hojas grandes con tallo largo (p. ej., de castaño), ya que estas pueden enredarse en los cepillos rotatorios.

Su eficacia para recoger las hojas en caminos pavimentados o asfaltados también es limitada. En algunos casos es necesario pasar varias veces el colector.

3.2 Extracción del saco colector [fig. O2]:

- Desenganche el colgador para el saco colector (7) del arco semicircular (9).
- Extraiga el saco colector tirando del asa (11) hacia arriba, en sentido oblicuo.

4. MANTENIMIENTO

4.1 Sustitución de los cepillos

El juego de cepillos nuevos está disponible con la ref. 03565-00.901.00.

4.1.1 Desmontaje de los cepillos antiguos [Fig. M1/M2]:

- Tire suavemente del pestillo de seguridad (17) para soltar el anclaje (18).
- Deslice el anclaje (18) hacia el símbolo del candado abierto.
- Retire el anclaje (18) y guárdelo en un lugar seguro.
- Repita los pasos del 1 al 3 para ambos cepillos (L) y (R).
- Retire los cepillos (L) y (R) del eje (19).

4.1.2 Montaje de los cepillos nuevos [Fig. M3/M4]:

- Inserte el cepillo con la etiqueta „R“ (cepillo derecho (R)) en el lado derecho del eje (19).
- Coloque el anclaje (18) en el cepillo derecho (R).
- Deslice el anclaje (18) hacia el símbolo del candado cerrado.
- Inserte el cepillo con la etiqueta „L“ (cepillo izquierdo (L)) en el lado izquierdo del eje (19).
- Asegúrese de que la pieza de extensión (20) del cepillo izquierdo (L) se acopla en el cepillo derecho (R).
- Repita los pasos 2 y 3 para el cepillo izquierdo (L).
- Asegúrese de que ambos cepillos están firmemente asentados y enganchados entre sí.

4.2 Limpieza del colector de hojas y hierba:



¡PELIGRO!

Lesiones corporales.

Peligro de lesión y riesgo de dañar el producto.

→ No limpie el producto con un chorro de agua a presión.

→ No limpie con productos químicos, inclusive bencina ni disolventes. Algunos pueden destruir piezas de plástico importantes.

5. ALMACENAMIENTO

Si lo va a guardar durante un tiempo prolongado, ajústelo en la posición de almacenamiento **P** para descargar los cepillos y evitar que se deformen.

- Ponga el ajustador de altura en la posición **P**.
- Guarde el colector de hojas en posición vertical. De esta manera ocupará poco espacio [fig. S1].

6. SOLUCIÓN DE AVERÍAS

Problema	Posible causa	Solución
No se recogen bien las hojas	El ajustador de altura está mal ajustado. El sistema de expulsión o la cesta de recogida están llenos.	→ Tenga en cuenta las características del suelo al ajustar la altura. → Vacíe la cesta de recogida.



NOTA: En caso de avería, rogamos dirigirse a su Centro de Servicio Técnico de GARDENA. Únicamente los Centros de Servicio Técnico de GARDENA, así como los distribuidores autorizados por GARDENA, pueden realizar reparaciones en sus productos.

7. SERVICIO/GARANTÍA

7.1 Servicio:

La información de contacto actual de nuestro departamento de servicio se puede encontrar en línea: www.gardena.com/contact

7.2 Garantía:

La garantía del fabricante está sujeta a las condiciones de garantía y puede consultarse en www.gardena.com/warranty

8. ELIMINACIÓN

8.1 Eliminación del producto



El símbolo significa que el producto no puede desecharse con los residuos domésticos. Reciclelo a través del sistema local de recogida de equipos eléctricos y electrónicos.

Esto contribuye a una gestión adecuada de los residuos al final de la vida útil de los productos. Póngase en contacto con las autoridades locales, los servicios de recogida de residuos domésticos o su distribuidor GARDENA para obtener más información. La eliminación incorrecta puede tener efectos negativos en el medioambiente y la salud humana, debido a la posible presencia de sustancias peligrosas.

et GARDENA Lehe- ja murukoguja

Originaaljuhendi tõlge.

1. OHUTUSJUHISED



OHT!

Lämbumise oht.

Väiksemaid osi on võimalik kergesti alla neelata. Plastikkoti tõttu esineb lämbumise oht väikelastele.

→ Hoidke väikelapsed montaaži ajal eemal.

Kandke kindaid montaaži ja kasutamise ajal. See vähendab sõrmede kinni jäämise ohtu.

Ole tagurpidi kõndides ettevaatlik. See vähendab komistamisohu.

Otstarbele vastav kasutamine:

GARDENA Lehe- ja murukoguja on ette nähtud lehtede, vertikuteeritud materjali ja rohulõikmete kogumiseks murupindadelt eraaedades ja aiamaadel.

Toode ei sobi pikaajaliseks käitamiseks (professionaalne kasutus).

2. MONTAAŽ

2.1 Tugijalgade monteerimine [joonis A1]:

→ Lükake jalad (1) lehekogujal olevatesse kinnitustesse (2), kuni need kuuldavalt fikseeruvad.

2.2 Juhtraua monteerimine [joonis A2 / A3]:

- Lükake alumine juhtraud (3) süvendiga (6) ülespoole kuni piirkuni juhtraua kinnitusse (4).
- Keerake juhtraud 2 kruviga (5) kinni.

- Lükake ühendustükk ⑥ kuni piirikuni lehe- ja murukogujale monteeritud juhtraua ③ otsa.
- Keerake ühendustükk ⑥ 2 kruviga ⑤ kinni.
- Lükake ülemine juhtraud ③ süvendiga ④ ülespoole kuni piirikuni käepidemesse ⑥.
- Keerake käepide ⑧ 2 kruviga ⑤ kinni.
- Lükake kogumiskoti riputi ⑦ konksuga toote suunas juhtraua ③ peale.
- Lükake ülemine juhtraud ③ kuni piirikuni ühendustüki ⑥ sisse.
- Keerake ühendustükk ⑥ 2 kruviga ⑤ kinni.

2.3 Kogumiskoti monteerimine [joonis A4 / A5 / A6]:

- Lükkige C-kujuline kaar ⑨ selliselt kogumiskoti ⑩ juhikutesse, et C-kujulise kaare ⑨ mõlemad otsad ulatuksid kogumiskotist ⑩ sama kaugele välja.
- Lükake käepide ⑪ kuni piirikuni C-kujulise kaare ⑨ mõlema otsa peale.
- Lükkige U-kujuline kaar ⑫ kogumiskoti ⑩ juhikutesse.
- Lükake U-kujuline kaar ⑫ kuni piirikuni käepideme ⑪ sisse.
- Suruge plastmassliist ⑬ U-kujulise kaare ⑫ otsa.
- Riputage kogumiskotti U-kujulise kaarega ⑫ konksudesse ⑬.
- Lükake kogumiskoti riputi ⑦ C-kujulise kaare ⑨ peale.

3. KÄSITSEMINE

3.1 Kõrguse regulaatori seadistamine [joonis O1]:

Kõrguse sujuva regulaatori abil peate lehekoguja aluspinnaga kohandama, et saavutada optimaalne kogumistulemus.

Kuna erinevatel aluspindadel (nt muru, asfalt) on erinevad nõudmised, peate lehekoguja seadistama nii, et harjad libisevad kergelt üle aluspinna. Peale selle peate lehekogujat lükkama üle muru tempokalt.

- Keerake pöördnuppu ⑭, et vabastada kõrguse regulaator ⑭.
- Seadke juhtraud ③ sobivasse asendisse.
- Keerake pöördnuppu ⑭, et fikseerida kõrguse regulaator ⑭.

Juhised lehe- ja murukoguja kasutamiseks:

GARDENA lehe- ja murukoguja toimib kui mehaaniline reha ning on see-pärast keskkonnasõbralik. Pöörlevad harjad rakendatakse tööle rataste kaudu. Mida paremini rattad aluspinnalt haaravad, seda parem on kogumistulemus.

Tahkeid esemeid, nagu nt tammetõrusid, kastaneid, mahakukunud puu-vilju jms, ei koguta. Suurte vartega lehtede (nt kastani) jaoks sobib lehekoguja vaid piiratud määral, kuna need võivad takerduda pöörlevatesse harjadesse.

Sillutatud teedel või asfaldil olevaid lehti saab koguda piiratud määral. Siin on siiski osalt vajalik mitmekordne läbisõitmine.

3.2 Rohukogumiskoti eemaldamine [joonis O2]:

- Lükake rohukogumiskoti riputi ⑦ C-kujuliselt toelt ⑨.
- Eemaldage rohukogumiskott käepidemest ⑪ suunaga viltuselt üles.

4. HOOLDUS

4.1 Harjade vahetamine

Uued harjad on saadaval komplektis toote nr-ga 03565-00.901.00.

4.1.1 Vanade harjade eemaldamine [joon. M1/M2]:

- Turvaklambri vabastamiseks ⑩ tõmmake õrnalt turvariivi ⑪.
- Lükake turvaklamber ⑩ avatud klambri sümboli suunas.
- Eemaldage turvaklamber ⑩ ja hoidke seda kindlas kohas.
- Korrake samme 1 – 3 mõlema harja ① ja ② jaoks.
- Eemaldage harjad ① ja ② teljelt ⑩.

4.1.2 Uute harjade sisestamine [joon. M3/M4]:

- Sisestage hari märgistusega „R“ (= parem hari ②) telje ⑩ paremale küljele.
- Asetage turvaklamber ⑩ paremale harjale ②.
- Lükake turvaklamber ⑩ suletud klambri sümboli suunas.
- Sisestage hari märgistusega „L“ (= vasakpoolne hari ①) telje ⑩ vasaku- küljele.
- Veenduge, et vasaku harja ① pikendusosa ⑫ haakuks parempoolse harjaga ②.
- Korrake samme 2 – 3 vasaku harja ① jaoks.
- Veenduge, et mõlemad harjad on kindlalt paigas ja haakuvad.

4.2 Lehe- ja murukoguja puhastamine:



OHT!

Kehavigastuste oht.

Vigastuste oht ja toote kahjustuste risk.

→ Ärge puhastage toodet kõrgsurve veejoaga.

→ Ärge puhastage kemikaalidega, kaasa arvatud bensiini ega lahustitega. Mõned neist võivad hävitada olulisi plastosi.

5. HOIULEPANEK

Pikemaajalise ladustamise korral peate seadistama ladustusasendi **P**, et eemaldada harjadelt koormus ja vältida harjade deformeerumist.

- Seadke kõrguse regulaator asendisse **P**.
- Pange lehekoguja hoiule ruumi säästvalt püstiasendis [joonis S1].

6. TÕRGETE KÕRVALDAMINE

Probleem	Võimalik põhjus	Kõrvaldamine
Lehti kogutakse halvasti	Kõrguse regulaator on valesti seadistatud.	→ Seadistage kõrguse regulaator vastavalt aluspinnale.
	Väljavise või kogumiskott on täis.	→ Tühjendage kogumiskott.



JUHI:

Palun pöörduge muude rikete korral oma GARDENA teeninduskeskusesse. Parandusi tohivad teha ainult GARDENA teeninduskeskused ning GARDENA poolt volitatud spetsialiseerunud jaemüüjad.

7. HOOLDUS/GARANTII

7.1 Teenindus:

Meie teenindusosakonna praeguse kontaktteabe leiате veebist: www.gardena.com/contact

7.2 Garantii:

Tootja garantiilekehtivad garantiitingimused, mis on saadaval aadressil www.gardena.com/warranty

8. KASUTUSELT KÕRVALDAMINE

8.1 Toote kasutuselt kõrvaldamine



See sümbol tähendab, et seade ei kuulu olmejäätmete hulka. Taaskäideldge see elektri- ja elektroonikaseadmete kogumis-süsteemi kaudu.

See aitab tagada kasutusea lõppu jõudnud seadmete nõuetekohase jäätme-käitluse. Lisateabe saamiseks võtke ühendust kohalike ametiasutuste, olmejäätmeteenuste, GARDENA hooldusesinduse või jaemüüjaga. Vale kõrvaldamine võib potentsiaalselt ohtlike ainete sisalduse tõttu kahjustada keskkonda ja inimeste tervist.

fi GARDENA Lehtien ja ruohonkerääjä

Alkuperäisten käyttöohjeiden käännös

1. TURVAOHJEET

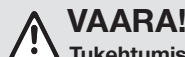

VAARA!

Tukehtumisvaara.

Pienet osat voidaan niellä helposti. Muovipussin vuoksi pienten lasten tukehtumisvaara.

→ Pidä pienet lapset kaukana kokoamisen aikana.

Käytä käsineitä asennuksen ja käytön aikana.

Tämä vähentää sormien puristumisriskiä.

Ole varovainen, kun kävelet taaksepäin.

Tämä pienentää kompastumisriskiä.

Määräystenmukainen käyttö:

GARDENA Lehtien ja ruohonkerääjä on tarkoitettu nurmikoon lehtien, nurmijätteen ja ruohosilpun keräämiseen yksityisissä puutarhoissa tai siirtolapuutarhoissa.

Tuote ei sovellu pitkäaikaiseen käyttöön (ammattimainen käyttö).

2. KOKOONPANO

2.1 Tukijalkojen asentaminen [kuva A1]:

→ Työnnä jalat ① kiinnityskohtiin ② lehtien kerääjässä, kunnes ne kiinnittyvät kuuluvasti.

2.2 Työntövarren asennus [kuva A2 / A3]:

1. Työnnä alempi työntövarsi ③ aukon ④ kanssa ylös vasteeseen asti työntövarren kiinnitykseen ④.
2. Ruuvaa työntövarsi kiinni 2 ruuvilla ⑤.
3. Työnnä liitoskappale ⑥ vasteeseen asti lehtien ja ruohonkerääjään kiinnitettyyn työntövarteen ③.
4. Ruuvaa liitoskappale ⑥ kiinni 2 ruuvilla ⑤.
5. Työnnä ylempi työntövarsi ③ aukko ④ ylöspäin vasteeseen asti kahvaan ⑧.
6. Ruuvaa kahva ⑧ kiinni 2 ruuvilla ⑤.
7. Työnnä leikkuujätteen kerääjän kiinnitys ⑦ koukun kanssa tuotetta kohti työntövarressa ③.
8. Työnnä ylempi työntövarsi ③ vasteeseen asti liitoskappaleessa ⑥.
9. Ruuvaa liitoskappale ⑥ kiinni 2 ruuvilla ⑤.

2.3 Leikkuujätteen kerääjän asennus [kuva A4 / A5 / A6]:

1. Pujota C-kirjaimen muotoinen kaari ⑨ leikkuujätteen kerääjän ⑩ ohjauksiin niin, että molemmat C-kirjaimen muotoisen kaaren ⑨ päät tulevat yhtä pitkälle ulos leikkuujätteen kerääjästä ⑩.
2. Työnnä kahva ⑪ vasteeseen asti C-kirjaimen muotoisen kaaren ⑨ molempiin päihin.
3. Pujota U-kirjaimen muotoinen kaari ⑫ leikkuujätteen kerääjän ⑩ ohjauksiin.
4. Työnnä U-kirjaimen muotoinen kaari ⑫ vasteeseen asti kahvaan ⑪.
5. Työnnä muovilista ⑬ U-kirjaimen muotoiseen kaareen ⑫.
6. Ripusta leikkuujätteen kerääjä U-kirjaimen muotoisen kaaren ⑫ kanssa koukkuun ⑬.
7. Työnnä leikkuujätteen kerääjän ripustus ⑦ C-kirjaimen muotoiseen kaareen ⑨.

3. KÄYTTÖ

3.1 Korkeudensäädön asetus [kuva O1]:

Portaattoman korkeudensäädön avulla lehtien kerääjä voidaan sovittaa maaperän mukaan parhaimman keräystuloksen saavuttamiseksi.

Koska eri maaperillä (esim. nurmi, asfaltti) on eri vaatimukset, sinun on säädettävä lehtien kerääjä niin, että harjat koskettavat kevyesti maaperää. Lisäksi sinun on siirrettävä lehtien kerääjää reippaasti nurmen yli.

1. Käännä kiertonappia ⑭ korkeudensäädön ⑮ vapauttamiseksi.
2. Aseta työntövarsi ③ sopivaan asentoon.
3. Käännä kiertonappia ⑭ korkeudensäädön ⑮ lukitsemiseksi.

Huomautuksia lehtien ja ruohonkerääjän käyttöön:

GARDENA lehtien ja ruohonkerääjä toimii mekaanisen haravan tavoin ja on sen vuoksi ympäristöystävällinen. Pyörivät harjat toimivat pyörien avulla. Mitä paremmin pyörät saavat tukea maaperästä, sitä parempi keräystulos.

Kiinteitä asioita, kuten tammenterhoja, kastanjoita, pudonneita hedelmiä ym. ei kerätä. Lehtien kerääjä sopii suurilehtisille varrellisille lehdistä (esim. vaahtera) vain rajoitetusti, koska lehdet voivat jäädä jumiin pyöriin harjoihin.

Lehtiä voidaan kerätä rajoitetusti kiinteiltä teiltä tai asfaltilta. Tällöin vaaditaan osittain ajoa useamman kerran.

3.2 Leikkuujätteen kerääjän poistaminen [kuva O2]:

1. Työnnä leikkuujätteen kerääjän kiinnitys ⑦ irti C-kirjaimen muotoisesta kaaresta ⑨.
2. Poista leikkuujätteen kerääjä kahvasta ⑪ vinosti ylöspäin.

4. HUOLTO

4.1 Harjojen vaihto

Uusia harjoja on saatavilla sarjana. Sarjan tuotenumero on 03565-00.901.00.

4.1.1 Vanhojen harjojen irrottaminen (kuva M1/M2):

1. Vedä turvasalppa varovasti ⑰ vapauttaaksesi turvalukon ⑱.
2. Liu'uta turvalukkoa ⑱ kohti avoimen lukon symbolia.
3. Irrota turvalukko ⑱ ja säilytä sitä turvallisessa paikassa.
4. Toista vaiheet 1 – 3 molemmille harjoille ⑱ ja ⑲.
5. Irrota harjat ⑱ ja ⑲ akselista ⑲.

4.1.2 Uusien harjojen asentaminen (kuva M3/M4):

1. Asenna harja, jossa on merkintä "R" (=oikea harja ⑲) akselin ⑱ oikealle puolelle.
2. Aseta turvalukko ⑱ oikeaan harjaan ⑲.
3. Liu'uta turvalukkoa ⑱ kohti suljetun lukon symbolia.
4. Asenna harja, jossa on merkintä "L" (=vasen harja ⑱) akselin ⑱ vasemmalle puolelle.
5. Varmista, että jatkokappale ⑳ vasemmassa harjassa ⑱ kiinnittyy oikeanpuoleiseen harjaan ⑲.
6. Toista vaiheet 2 – 3 vasemmalle harjalle ⑱.
7. Varmista, että molemmat harjat ovat kunnolla kiinni ja että ne kytkeytyvät toisiinsa.

4.2 Lehtien ja ruohonkerääjän puhdistus:



VAARA!

Henkilövammat.

Loukkaantumisaara ja tuotteen vaurioitumisriski.

→ Älä puhdista tuotetta korkeapainepesurin vesisuihkulla.

→ Älä puhdista kemikaaleilla, bensiinillä tai liuotaineilla. Tämä voi tuhotua tärkeitä muoviosia.

5. SÄILYTYS

Pidempiaikaisessa säilytyksessä sinun on asetettava säilytysasento **P** harjojen keventämiseksi ja harjojen vääntymien välttämiseksi.

1. Aseta korkeudensäätö asentoon **P**.
2. Varastoi lehtien kerääjä pystyssä [kuva S1].

6. VIKOJEN KORJAUS

Ongelma	Mahdollinen syy	Korjaus
Lehdet kerätään huonosti	Korkeudensäätö on säädetty väärin.	→ Säädä korkeudensäätö maaperän mukaan
	Poistoaukko tai leikkuujätteen kerääjä on täynnä.	→ Tyhjennä leikkuujätteen kerääjä.



HUOMAUTUS:

Käännä muissa häiriötapauksissa GARDENA-huoltopalvelun puoleen.

Korjaukset saa suorittaa ainoastaan GARDENA-huoltopalvelu tai GARDENAN valtuuttamat erikoisliikkeet.

7. HUOLTOPALVELU/TAKUU

7.1 Huoltopalvelu:

Huoltopalvelumme ajantasaiset yhteystiedot ovat osoitteessa www.gardena.com/contact

7.2 Takuu:

Valmistajan takuu on osoitteesta www.gardena.com/warranty löytyvien takuehtojen mukainen.

8. HÄVITTÄMINEN

8.1 Tuotteen hävittäminen



Symboli kertoo, että tuotetta ei saa hävittää kotitalousjätteen mukana. Kierrätä se paikallisen sähkö- ja elektroniikkalaitteiden keräysjärjestelmän kautta.

Tämä edistää asianmukaista jätteenkäsittelyä laitteiden elinkaaren lopussa. Lisätietoja saat paikallisilta viranomaisilta, jätehuoltopalveluista tai GARDENA-huoltoosastoista tai -jälleenmyyjältä. Väärä hävittäminen voi aiheuttaa haitallisia vaikutuksia ympäristölle ja ihmisten terveydelle mahdollisten vaarallisten aineiden vuoksi.

hr GARDENA Sakupljač lišća i trave

Prijevod originalnih uputa.

1. SIGURNOSNE NAPOMENE



OPASNOST!

Opasnost od gušenja.

Postoji opasnost od gutanja sitnih dijelova. Prilikom uporabe plastične vreće imajte na umu opasnost od gušenja kod male djece.

→ Tijekom montaže držite malu djecu na dovoljnoj udaljenosti.

Nosite rukavice tijekom montaže i rukovanja.

Tako smanjujete rizik od priklještenja prstiju.

Budite oprezni prilikom hodanja unatrag.

Tako smanjujete rizik od spoticanja.

Namjenska uporaba:

GARDENA Sakupljač lišća i trave namijenjen je za sakupljanje lišća, okomito rezane i pokošene trave u privatnim okućnicama i vrtovima.

Proizvod nije namijenjen za dugotrajan rad (profesionalni rad).

2. MONTAŽA

2.1 Montaža stopa [sl. A1]:

→ Utisnite stope ① u prihvatnike ② na sakupljaču lišća tako da čujno dosjednu.

2.2 Montaža upravljača [sl. A2 / A3]:

1. Gurnite donji upravljač ③ s otvorom ④ okrenutim ka gore do kraja u prihvatnik upravljača ④.
2. Pričvrstite upravljač zatezanjem 2 vijka ⑤.
3. Natakните spojnicu ⑥ do graničnika na upravljač ③ koji ste prethodno postavili na sakupljač lišća i trave.
4. Pričvrstite spojnicu ⑥ zatezanjem 2 vijka ⑤.
5. Gurnite gornji upravljač ③ s otvorom ④ okrenutim ka gore do kraja u rukohvat ⑧.
6. Pričvrstite rukohvat ⑧ zatezanjem 2 vijka ⑤.
7. Natakните držač za vješanje vreće ⑦ na upravljač ③ s kukom okrenutom ka proizvodu.
8. Gurnite gornji upravljač ③ do kraja u spojnicu ⑥.
9. Pričvrstite spojnicu ⑥ zatezanjem 2 vijka ⑤.

2.3 Montaža vreće [sl. A4 / A5 / A6]:

1. Uvucite zaobljeni profil ⑨ u vodilice vreće ⑩ tako da oba kraja zaobljenog profila ⑨ ravnomjerno izviruju iz vreće ⑩.
2. Natakните rukohvat ⑪ do dva kraja na oba kraja zaobljenog profila ⑨.
3. Uvucite četvrtasti profil ⑫ u vodilice vreće ⑩.
4. Gurnite četvrtasti profil ⑫ do kraja u rukohvat ⑪.
5. Pritisnite plastičnu traku ⑬ na četvrtasti profil ⑫.
6. Ovjese vreću sa četvrtastim profilom ⑫ o kuke ⑬.
7. Natakните držač za vješanje vreće ⑦ na zaobljeni profil ⑨.

3. RUKOVANJE

3.1 Prilagođavanje mehanizma za namještanje visine [sl. O1]:

Opcijom kontinuiranog namještanja visine sakupljač lišća treba prilagoditi podlozi, kako biste postigli optimalan rezultat sakupljanja.

Budući da različite podloge (npr. travnjaci, asfalt) imaju različite zahtjeve, sakupljač lišća treba namjestiti tako da četke neznatno dodiruju zemlju. Osim toga, sakupljač lišća treba brzo gurati po travnjaku.

1. Okretnim gumbom ⑭ aktivirajte namještanje visine ⑭.
2. Postavite upravljač ③ u odgovarajući položaj.
3. Okretnim gumbom ⑭ fiksirajte namještanje visine ⑭.

Napomene o primjeni sakupljača lišća i trave:

GARDENA sakupljač lišća i trave djeluje poput mehaničkih grablji i stoga je ekološki optimalan. Rotirajuće četke pokreću se uz pomoć kotača. Što bolje kotači prijanjaju za zemlju, to su bolji i rezultati prikupljanja.

Pritom se čvrsti predmeti kao što su žirovi, kestenje, jesensko voće itd. ne sakupljaju. Za veliko lišće sa stabljikama (poput kestena) sakupljač lišća je samo ograničeno prikladan zbog mogućeg zaglavljivanja lišća među rotirajuće četke.

Prikupljanje lišća na popločanim stazama i po asfaltu moguće je u određenoj mjeri. Tu je ponekad potrebno nekoliko puta preći preko podloge kako bi rezultat sakupljanja bio zadovoljavajući.

3.2 Vađenje vreće [sl. O2]:

1. Povucite držač za vješanje vreće ⑦ sa zaobljenog profila ⑨.
2. Izvadite vreću držeći je za rukohvat ⑪ tako što ćete je povući ukoso prema gore.

4. ODRŽAVANJE

4.1 Zamjena četki

Nove četke dostupne su u kompletu s kat. br. 03565-00.901.00.

4.1.1 Skidanje starih četka [sl. M1/M2]:

1. Nježno povucite sigurnosni zasun ⑰ kako biste otpustili sigurnosnu kopču ⑱.

2. Sigurnosnu kopču ⑱ gurnite prema simbolu otvorene kopče.
3. Skinite sigurnosnu kopču ⑱ i sačuvajte je na sigurnom mjestu.
4. Ponovite korake 1 – 3 za obje četke ⑰ i ⑱.
5. Skinite četke ⑰ i ⑱ s osovine ⑲.

4.1.2 Postavljanje novih četka [sl. M3/M4]:

1. Umetnite četku s oznakom „R” (= desna četka ⑲) na desnu stranu osovine ⑲.
2. Sigurnosnu kopču ⑱ stavite na desnu četku ⑲.
3. Sigurnosnu kopču ⑱ gurnite prema simbolu zatvorene kopče.
4. Umetnite četku s oznakom „L” (= lijeva četka ⑰) na lijevu stranu osovine ⑲.
5. Provjerite da produžetak ⑳ lijeve četke ⑰ naliježe na desnu četku ⑲.
6. Ponovite korake 2 – 3 za lijevu četku ⑰.
7. Provjerite jesu li obje četke čvrsto postavljene na svoje mjesto i međusobno zaključane.

4.2 Čišćenje sakupljača lišća i trave:



OPASNOST!

Opasnost od nanošenja tjelesnih ozljeda.

Opasnost od ozljeđivanja i rizik od oštećenja proizvoda.

→ Ne perite proizvod mlazom vode pod visokim tlakom.

→ Za čišćenje nemojte primjenjivati nikakve kemikalije, uključujući benzin i otapala. Njima se mogu uništiti važni plastični dijelovi.

5. SKLADIŠTENJE

U slučaju duljeg skladištenja morate namjestiti položaj **P**, kako bi četke bile rasterećene i kako se ne bi deformirale.

1. Namjestite mehanizam za postavljanje visine u položaj **P**.
2. Sakupljač lišća čuvajte u uspravnom položaju, jer tako zauzima najmanje mjesta [sl. S1].

6. OTKLANJANJE SMETNJI

Problem	Mogući uzrok	Pomoć
Lišće se loše sakuplja	Namještena je neodgovarajuća visina.	→ Namjestite visinu tako da odgovara podlozi.
	Dio za izbacivanje ili vreća su puni.	→ Ispraznite vreću.



NAPOMENA:

U slučaju drugih smetnji obratite se servisnom centru tvrtke GARDENA. Popravke prepustite samo stručnjacima servisnih centara tvrtke GARDENA ili specijaliziranim prodavačima koje je za to ovlastila GARDENA.

7. SERVIS/JAMSTVO

7.1 Servis:

Trenutačne kontaktne informacije našeg servisnog odjela možete pronaći na mreži: www.gardena.com/contact

7.2 Jamstvo:

Jamstvo proizvođača podložno je uvjetima jamstva koji su dostupni na web mjestu www.gardena.com/warranty

8. ODLAGANJE U OTPAD

8.1 Odlaganje proizvoda u otpad



Simbol označava proizvod koji se ne ubraja u kućanski otpad. Reciklirajte ga u lokalnom sabirnom sustavu električne i elektroničke opreme.

Tako doprinosite pravilnom upravljanju s otpadom na kraju vijeka trajanja. Za informacije obratite se lokalnim nadležnim tijelima, službama za zbrinjavanje kućnog otpada te servisnom zastupniku ili prodavaču tvrtke GARDENA. Zbog potencijalne prisutnosti štetnih tvari, nepravilno odlaganje u otpad može potencijalno negativno utjecati na okoliš i ljudsko zdravlje.

hu GARDENA Lomb- és fűgyűjtő

Az eredeti útmutató fordítása

1. BIZTONSÁGI ÚTMUTATÁSOK

VESZÉLY!

Fulladásveszély.

Az apróbb alkatrészek könnyen lenyelhetők. A nejlonzacskó miatt kisgyermeknek fulladás veszélye fenyeget.
→ Szereléskor tartsa távol a kisgyermeket.

Az összeszerelés és a működtetés során viseljen kesztyűt.

Ez csökkenti az ujjak becsipődésének kockázatát.

Legyen óvatos, amikor hátrafelé halad.

Ez csökkenti a munka közbeni megbotlás kockázatát.

Rendeltetésszerű használat:

A GARDENA Lomb- és fűgyűjtő magánházak kertjében és konyhakertekben a gyepfelületeken előforduló lomb, gyom/moha és vágott fű összegyűjtésére szolgál.

A termék hosszú ideig tartó működtetésre nem alkalmas (hivatásszerű használat).

2. SZERELÉS

2.1 Állítólábak felszerelése [ábra A1]:

→ Csúsztassa bele az ① lábakat a lombgyűjtő ② felfogó nyílásaiba annyira, hogy hallhatóan a helyükre ugorjanak.

2.2 Nyél felszerelése [ábra A2 / A3]:

1. A nyél ③ mélyedéssel ellátott ④ alsó részét tolja felfelé ütközésig a ④ nyélfogadó elembe.
2. Csavarozza le szorosan a nyelet a 2 db. ⑤ csavarral.
3. Ütközésig csúsztassa rá a ⑥ összekötő darabot a lomb- és fűgyűjtőre szerelt ③ nyélre.
4. Csavarozza rá szorosan a ⑥ összekötő darabot 2 db. ⑤ csavarral.
5. A nyél ③ mélyedéssel ellátott ④ felső részét tolja felfelé ütközésig a ⑧ fogantyúba.
6. Csavarozza rá szorosan a ⑧ fogantyút 2 db. ⑤ csavarral.
7. Csúsztassa rá a gyűjtőzsák ⑦ függesztő elemét a ③ nyélre úgy, hogy a kampó a termék felé nézzen.
8. Ütközésig csúsztassa be a nyél ③ felső részét a ⑥ összekötő darabba.
9. Csavarozza rá szorosan a ⑥ összekötő darabot 2 db. ⑤ csavarral.

2.3 Gyűjtőzsák rászorítása [ábra A4 / A5 / A6]:

1. Bújtsa be a ⑨ C alakú kengyelt a ⑩ gyűjtőzsák vezető elemébe úgy, hogy a ⑨ C alakú kengyel mindkét vége egyforma mértékben álljon ki a ⑩ gyűjtőzsákból.
2. Ütközésig csúsztassa rá a ⑪ fogantyút a ⑨ C alakú kengyel két végére.
3. Bújtsa be a ⑫ U alakú kengyelt a ⑩ gyűjtőzsák vezető elemeibe.
4. Ütközésig csúsztassa be a ⑫ U alakú kengyelt a ⑪ fogantyúba.
5. Nyomja rá a ⑬ műanyag léceket a ⑫ U alakú kengyelre.
6. A ⑫ U alakú kengyelrel akassza be a gyűjtőzsákot a ⑬ kampókba.
7. Csúsztassa rá a gyűjtőzsák ⑦ függesztő elemét a ⑨ C alakú kengyelre.

3. KEZELÉS

3.1 Magasság beállítása [ábra O1]:

Az optimális begyűjtési eredmény elérése érdekében igazítsa hozzá a lombgyűjtőt a felülethez a fokozatmentes magasságállító kar segítségével.

Mivel a különböző felületek (pl. gyep, aszfalt) más-más követelményeket támasztanak, a lombgyűjtőt úgy kell beállítani, hogy a kefék **épphogy érintsék a felületet**. Azonfelül, a lombgyűjtőt tempósan is kell végig tolnia a gyepon.

1. A ⑭ forgatógomb forgatásával lazítsa meg a ⑭ magasságállító szerkezetet.
2. Állítsa megfelelő helyzetbe ③ nyelet.
3. A ⑭ forgatógomb forgatásával rögzítse a ⑭ magasságállító szerkezetet.

Útmutatások a lomb- és fűgyűjtő használatához:

A GARDENA lomb- és fűgyűjtő a gépi hajtású gereblyéhez hasonlóan működik, és ezért környezetbarát. A forgó keféket a kerekek hajtják. Minél jobban lekapaszkodnak a kerekek a talajon, annál jobb lesz a hulladékgyűjtő képesség.

Szilárd tárgyak, például a makk, a gesztenye, az őszi gyümölcs stb. nem kerülnek az összegyűjtött hulladék közé. A nagylevelű, száraz lomb (például gesztenye) begyűjtésére a lombgyűjtő csak feltételesen alkalmas, mivel az belegabalyodhat a forgó kefékbe.

A szilárd- vagy aszfalt burkolatú utakon lévő lombot csak feltételesen lehet összegyűjteni. Ezekben azonban időnként többször végig kell menni

3.2 Gyűjtőzsák kivétele [ábra O2]:

1. Csúsztassa le a gyűjtőzsák ⑦ függesztő elemét a ⑨ C alakú kengyeltől.
2. A ⑪ fogantyúnál fogva ferdén felfelé vegye ki a lombgyűjtő zsákot.

4. KARBANTARTÁS

4.1 A kefék cseréje

A készletben a következő cikkszámú új kefék kaphatók: 03565-00.901.00.

4.1.1 A régi kefék eltávolítása [M1/M2 ábra]:

1. Óvatosan húzza hátra a biztonsági reteszt ⑩ a biztonsági fék felengedéséhez ⑩.
2. Csúsztassa a biztonsági féket ⑩ a felengedett fék szimbólum felé.
3. Távolítsa el a biztonsági féket ⑩, és tárolja biztonságos helyen.
4. Ismétlje meg az 1 – 3. lépést az ① (bal) és az ② (jobb) kefe esetében is.
5. Távolítsa el az ① (bal) és az ② (jobb) keféket a tengelyről ⑩.

4.1.2 Az új kefék behelyezése [M3/M4 ábra]:

1. Rögzítse az „R” jelzésű keféket (= jobb oldali kefe ③) a tengely jobb oldalán ⑩.
2. Helyezze a biztonsági féket ⑩ a jobb oldali kefére ③.
3. Csúsztassa a biztonsági féket ⑩ a lezárt fék szimbólum felé.
4. Rögzítse az „L” jelzésű keféket (= bal oldali kefe ④) a tengely bal oldalán ⑩.
5. Győződjön meg arról, hogy a bal oldali kefe ④ toldata ⑫ beakad a jobb oldali kefébe ③.
6. Ismétlje meg a 2 – 3. lépést a bal oldali kefe ④ esetében is.
7. Ellenőrizze, hogy mindkét kefe stabilan a helyére került-e, illetve hogy illeszkednek-e egymáshoz.

4.2 A GARDENA lomb- és fűgyűjtő megtisztítása:

VESZÉLY!

Személyi sérülés veszélye.

Sérülésveszély, és a termék károsodásának kockázata.

→ A terméket ne tisztítsa nagynyomású vízszaggal.

→ Tisztításhoz ne használjon vegyszereket, így benzint vagy oldószereket se. Egyes vegyszerek tönkre tehetnek fontos műanyag alkatrészeket.

5. TÁROLÁS

Hosszabb idejű tárolás esetén a P tárolóállást kell beállítania, hogy tehermentesítse a keféket, és megelőzze a kefék deformálódását.

1. Állítsa a magasság beállító kart P állásba.
2. A lombgyűjtőt álló helyzetben tárolja, hogy kisebb helyet foglaljon el [ábra S1].

6. HIBAELHÁRÍTÁS

Probléma	Lehetséges oka	Megoldása
Alig gyűjti össze a lombot	Rosszul van beállítva a működési magasság. A kidobó szerkezet vagy gyűjtőzsák megtelt.	→ Állítsa be a magasságot a talajnak megfelelően. → Űrítse ki a gyűjtőzsákot.



ÚTMUTATÁS:

Egyéb üzemszavarok esetén forduljon a GARDENA területileg illetékes szerviz-központjához. Javításokat csak a GARDENA szervizközpontokkal, valamint a GARDENA szerződött szakkereskedőivel szabad végeztetni.

7. SZERVIZ/ JÓTÁLLÁS

7.1 Szerviz:

Szervizünk aktuális elérhetőségei az alábbi weboldalon találhatóak: www.gardena.com/contact

7.2 Jótállás:

A gyártói jótállásra a jótállási feltételek vonatkoznak, amelyek a következő címen érhetők el: www.gardena.com/warranty

8. ÁRTALMATLANÍTÁS

8.1 A termék ártalmatlanítása



A szimbólum azt jelzi, hogy a termék nem minősül háztartási hulladéknak. Hasznosítsa újra az elektromos és elektronikus berendezések helyi gyűjtőrendszerében.

Ez hozzájárul az élettartam végi hulladékkezeléshez. További információért forduljon a helyi hatóságokhoz, a hulladék ártalmatlanítási szolgáltatást végző vállalkozáshoz, a GARDENA hivatalos szervizkereskedőjéhez vagy kiskereskedőhöz. A helytelen ártalmatlanítás potenciálisan negatív hatással lehet a környezetre és az emberi egészségre a veszélyes anyagok esetleges jelenléte miatt.

it GARDENA Raccogli erba e foglie

Traduzione delle istruzioni originali

1. NORME DI SICUREZZA



PERICOLO!

Pericolo di soffocamento.

I piccoli pezzi possono essere ingeriti facilmente. I sacchetti in polietilene rappresentano un pericolo di soffocamento per i bambini piccoli.

→ Tenere i bambini lontano durante il montaggio.

Indossare guanti durante il montaggio e l'uso.

In questo modo si riduce il rischio di schiacciamento.

Prestare attenzione quando si cammina all'indietro.

In questo modo, si riduce il rischio di inciampo.

Destinazione d'uso:

Il **GARDENA Raccogli erba e foglie** serve a raccogliere foglie, i residui della scarificazione e l'erba tagliata dai prati di giardini domestici privati e di piccoli giardini comuni.

Il prodotto non è adatto per un utilizzo prolungato (uso professionale).

2. MONTAGGIO

2.1 Montaggio dei piedini di supporto [fig. A1]:

→ Spingere i piedini ① negli alloggiamenti ② del Raccogli erba e foglie fino allo scatto.

2.2 Montaggio del manico [fig. A2/A3]:

1. Spingere il manico inferiore ③ con il foro ④ verso l'alto nell'apposito alloggiamento ④ fino all'arresto.
2. Fissare il manico con 2 viti ⑤.
3. Spingere il raccordo ⑥ fino all'arresto nel manico ③ montato del Raccogli erba e foglie.
4. Fissare il raccordo ⑥ con 2 viti ⑤.
5. Spingere il manico superiore ③ con il foro ④ verso l'alto nell'impugnatura ⑧ fino all'arresto.
6. Fissare l'impugnatura ⑧ con 2 viti ⑤.
7. Spingere la sospensione del sacco di raccolta ⑦ sul manico ③ con il gancio rivolto verso il prodotto.
8. Spingere il manico superiore ③ nel raccordo ⑥ fino all'arresto.
9. Fissare il raccordo ⑥ con 2 viti ⑤.

2.3 Montaggio del sacco di raccolta [fig. A4 / A5 / A6]:

1. Inserire la staffa a C ⑨ nelle guide del sacco di raccolta ⑩ in modo che ambedue le estremità della staffa a C ⑨ sporgano in egual misura dal sacco di raccolta ⑩.
2. Spingere l'impugnatura ⑪ fino all'arresto su ambedue le estremità della staffa a C ⑨.
3. Inserire la staffa a U ⑫ nelle guide del sacco di raccolta ⑩.
4. Spingere la staffa a U ⑫ nell'impugnatura ⑪ fino all'arresto.
5. Premere il profilo di plastica ⑬ sulla staffa a U ⑫.
6. Agganciare il sacco di raccolta con la staffa a U ⑫ nei ganci ⑬.
7. Spingere la sospensione del sacco di raccolta ⑦ sulla staffa a C ⑨.

3. UTILIZZO

3.1 Impostazione della regolazione dell'altezza [fig. O1]:

Con la regolazione dell'altezza impostabile in continuo, si deve adattare il raccogli foglie al rispettivo terreno per ottenere un risultato ottimale.

Dal momento che terreni diversi (ad es. prato, asfalto) hanno requisiti diversi, si deve impostare il raccogli foglie in maniera tale che le spazzole **striscino leggermente sul terreno** e spingere il raccogli foglie rapidamente sul prato.

1. Ruotare la manopola ⑭ per sbloccare la regolazione dell'altezza ⑭.
2. Impostare il manico ③ sulla posizione adatta.
3. Ruotare la manopola ⑭ per fissare la regolazione dell'altezza ⑭.

Note per l'impiego del Raccogli erba e foglie:

Il GARDENA Raccogli erba e foglie funziona come un rastrello meccanico ed è pertanto ecologico. Le spazzole rotanti vengono azionate attraverso le ruote. Migliore è la presa delle ruote sul terreno migliore è il risultato.

Non vengono raccolti oggetti solidi quali ghiande, castagne, frutti caduti dai rami, ecc. Il Raccogli erba e foglie è solo limitatamente adatto per la raccolta di foglie molto grandi con stelo (ad es. quelle del castagno), dato che queste possono incastrarsi nelle spazzole rotanti.

Il prodotto può essere utilizzato limitatamente per la raccolta di foglie da terreni lastricati o asfalto. In tal caso occorrono tuttavia diverse passate.

3.2 Prelievo del sacco di raccolta [fig. O2]:

1. Spingere la sospensione del sacco di raccolta ⑦ dall'arco a C ⑨.
2. Prelevare il sacco di raccolta reggendolo per l'impugnatura ⑪ obliquamente verso l'alto.

4. MANUTENZIONE

4.1 Sostituzione delle spazzole

Nel set sono disponibili spazzole nuove con Art. n. 03565-00.901.00.

4.1.1 Rimozione delle spazzole vecchie [Fig. M1/M2]:

1. Tirare delicatamente il fermo di sicurezza ⑰ per sganciare il gancio di sicurezza ⑱.
2. Far scorrere il gancio di sicurezza ⑱ verso il simbolo di apertura del gancio.
3. Rimuovere il gancio di sicurezza ⑱ e conservarlo in un luogo sicuro.
4. Ripetere i passaggi da 1 a 3 per entrambe le spazzole ⑰ e ⑱.
5. Rimuovere le spazzole ⑰ e ⑱ dall'assale ⑲.

4.1.2 Inserimento delle spazzole nuove [Fig. M3/M4]:

1. Inserire la spazzola etichettata „R“ (= spazzola destra ⑲) sul lato destro dell'assale ⑲.
2. Posizionare il gancio di sicurezza ⑱ sulla spazzola destra ⑲.
3. Far scorrere il gancio di sicurezza ⑱ verso simbolo del gancio chiuso.
4. Inserire la spazzola etichettata con „L“ (= spazzola sinistra ⑰) sul lato sinistro dell'assale ⑲.
5. Assicurarsi che la prolunga ⑳ della spazzola sinistra ⑰ si innesti nella spazzola destra ⑲.
6. Ripetere i passaggi 2 – 3 per la spazzola sinistra ⑰.
7. Assicurarsi che entrambe le spazzole siano inserite e agganciate saldamente.

4.2 Pulizia del Raccogli erba e foglie:



PERICOLO!

Lesione corporea.

Pericolo di lesioni e rischio di danni al prodotto.

→ Non pulire il prodotto con getti d'acqua ad alta pressione.

→ Non pulire con prodotti chimici, inclusi benzina o solventi. Alcuni possono distruggere le parti in plastica.

5. CONSERVAZIONE

In caso di stoccaggio prolungato occorre impostare la posizione di stoccaggio **P** per sgravare le spazzole ed evitare una deformazione delle stesse.

1. Impostare la regolazione dell'altezza su **P**.
2. Conservare il Raccogli erba e foglie in posizione verticale per il minimo ingombro [fig. S1].

6. ELIMINAZIONE DEI GUASTI

Problema	Possibile causa	Rimedio
Le foglie non vengono raccolte correttamente	La regolazione dell'altezza è impostata in modo errato.	→ Impostare la regolazione dell'altezza in base al terreno disponibile.
	Area di uscita o sacco di raccolta pieno.	→ Vuotare il sacco di raccolta.



NOTA: rivolgersi, in presenza di altri problemi, all'Assistenza Clienti GARDENA di competenza. Le riparazioni possono essere eseguite solamente dall'Assistenza Clienti GARDENA così come da rivenditori specializzati che sono autorizzati da GARDENA.

7. SERVICIO/GARANZIA

7.1 Assistenza:

Le informazioni di contatto aggiornate per il nostro reparto assistenza sono disponibili online: www.gardena.com/contact

7.2 Garanzia:

La garanzia del produttore è soggetta alle condizioni di garanzia disponibili all'indirizzo: www.gardena.com/warranty

8. SMALTIMENTO

8.1 Smaltimento del prodotto



Questo simbolo indica che il prodotto non è un rifiuto domestico. Riciclarlo tramite il sistema di raccolta locale per le apparecchiature elettriche ed elettroniche.

Ciò contribuisce a una corretta gestione dei rifiuti al termine del ciclo di vita. Contattare le autorità locali, i servizi di smaltimento dei rifiuti domestici, il servizio assistenza GARDENA o il rivenditore per informazioni. Lo smaltimento non corretto può avere potenziali effetti negativi sull'ambiente e sulla salute, a causa della potenziale presenza di sostanze pericolose.

It GARDENA Lapų ir vejos rinktuvas

Originalių instrukcijų vertimas.

1. SAUGOS NURODYMAI



PAVOJUS!

Uždusimo pavojus.

Mažomis dalimis galima greitai užspringti. Dėl plastikinio maišelio mažiems vaikams kyla uždusimo pavojus.

→ Todėl surinkimo metu maži vaikai turi būti kuo toliau nuo jūsų.

Dirbkite su pirštinėmis surinkimo ir naudojimo metu.

Taip sumažėja pirštų susižalojimo rizika.

Eidami atgal būkite atsargūs. *Taip sumažėja pavojus nuvirsti.*

Naudojimas pagal paskirtį:

GARDENA Lapų ir vejos rinktuvas yra skirtas lapams, vertikuliavimo

atliekoms ir nupjautai žolei rinkti nuo vejos privačiuose ir mėgėjų soduose.

Šio gaminio negalima naudoti ilgą laiką (profesionalus eksploatavimas).

2. SURINKIMAS

2.1 Surinkti atraminius pagrindus [A1 pav.]:

→ Įkiškite pagrindus ① į laikiklius ② ant lapų rinktuvo, kol jie garsiai užsifiksuos.

2.2 Surinkti kotą [A2 / A3 pav.]:

1. Įkiškite apatinį kotą ③ anga ④ į viršų į koto laikiklį ④, kol atsirems.
2. Priveržkite kotą 2 varžtais ⑤.
3. Užmaukite jungiamąją detalę ⑥ ant koto ③, primontuoto prie lapų ir vejos rinktuvo, kol atsirems.
4. Priveržkite jungiamąją detalę ⑥ 2 varžtais ⑤.
5. Įkiškite viršutinį kotą ③ anga ④ į viršų į rankeną ⑧, kol atsirems.
6. Priveržkite rankeną ⑧ 2 varžtais ⑤.
7. Užmaukite surinkimo maišą laikiklį ⑦ ant koto ③, kad kablys būtų nukreiptas į gaminį.
8. Įkiškite viršutinį kotą ③ į jungiamąją detalę ⑥, kol atsirems.
9. Priveržkite jungiamąją detalę ⑥ 2 varžtais ⑤.

2.3 Surinkti surinkimo maišą [A4 / A5 / A6 pav.]:

1. Įkiškite C formos lanką ⑨ į surinkimo maišą ⑩ kreipiančiąsias, kad abu C formos lanko ⑨ galai iš surinkimo maišą ⑩ būtų išlindę vienodai.
2. Užmaukite rankeną ⑪ ant abiejų C formos lanko ⑨ galų, kol atsirems.
3. Įkiškite U formos lanką ⑫ į surinkimo maišą ⑩ kreipiančiąsias.
4. Įkiškite U formos lanką ⑫ į rankeną ⑪, kol atsirems.
5. Užspauskite plastikinę juostą ⑬ ant U formos lanko ⑫.
6. Užkabinkite surinkimo maišą už U formos lanko ⑫ ant kablo ⑬.
7. Užmaukite surinkimo maišą laikiklį ⑦ ant C formos lanko ⑨.

3. NAUDOJIMAS

3.1 Nustatyti aukštį [O1 pav.]:

Nuosekliai nustatydami aukštį, lapų rinktuvą turite pritaikyti prie pagrindo, kad išgautumėte geriausią surinkimo rezultatą.

Kadangi įvairūs pagrindai (pvz., veja, asfaltas) kelia skirtingus reikalavimus, turite nustatyti lapų rinktuvą taip, kad šepetėliai **lengvai liestų pagrindą**. Be to, lapų rinktuvą turite sparčiai stumti per veją.

1. Pasukite pasukamą mygtuką ⑩, kad atlaisvintumėte aukščio
2. reguliavimo įtaisą ⑭.
3. Nustatykite kotą ③ į tinkamą padėtį.
4. Pasukite pasukamą mygtuką ⑩, kad užfiksuotumėte aukščio reguliavimo įtaisą ⑭.

Pastabos, kaip naudoti lapų ir vejos rinktuvą:

GARDENA lapų ir vejos rinktuvas veikia kaip mechaninis grėblys, todėl yra palankus aplinkai. Besisukančius šepetčius varo ratukai. Kuo geriau ratukai liečiasi su pagrindu, tuo geresnis surinkimo rezultatas.

Kietai daiktai, pvz., gilės, kaštonai, nukritę vaisiai ir t. t. nerenkami. Dideliems lapams su koteliais (pvz., kaštonų lapams) lapų rinktuvas tik iš dalies tinka, nes jie gali įsivelti į besisukančius šepetčius.

Iš dalies galima rinkti lapus ir nuo išgrįstų kelių arba asfalto. Tačiau gali prireikti keletą kartų apdoroti šį plotą.

3.2 Surinkimo maišo išėmimas [O2 pav.]:

1. Numaukite surinkimo maišo kablį ⑦ nuo C formos lanko ⑨.
2. Už rankenos ⑪ įstrižai į viršų išimkite surinkimo maišą.

4. TECHNINĖ PRIEŽIŪRA

4.1 Šepetčių keitimas

Nauji šepetėliai pateikti rinkinyje, kurio Prek. Nr. 03565-00.901.00.

4.1.1 Senų šepetčių nuėmimas [M1 / M2 pav.]:

1. Švelniai patraukite apsauginį skląstį ⑰, kad atlaisvintumėte apsauginę sagtį ⑱.
2. Pastumkite apsauginę sagtį ⑱ link atidarytos sagties simbolio.
3. Nuimkite apsauginę sagtį ⑱ ir laikykite ją saugioje vietoje.
4. 1 – 3 veiksmus atlikite abiemis šepetėliams – ⑰ ir ⑱ nuimti.
5. Nuimkite šepetčius ⑰ ir ⑱ nuo ašies ⑲.

4.1.2 Naujų šepetčių įtaisyimas [M3 / M4 pav.]:

1. „R“ simboliu pažymėtą šepetį (R = dešinysis šepetys ⑲) įtaisykite dešinėje ašies ⑲ pusėje.
2. Uždėkite apsauginę sagtį ⑱ ant dešiniojo šepetio ⑲.
3. Pastumkite apsauginę sagtį ⑱ link uždarytos sagties simbolio.
4. „L“ simboliu pažymėtą šepetį (L = kairysis šepetys ⑰) įtaisykite kairėje ašies ⑲ pusėje.
5. Kairiojo šepetio ⑰ ilginamoji dalis ⑳ turi užsifiksuoti dešiniajame šepetyje ⑲.
6. 2 – 3 veiksmus atlikite kairiajam šepetui ⑰ įtaisyti.
7. Abu šepetėliai turi būti tvirtai įtaisyti ir tarpusavyje užfiksuoti sagtimi.

4.2 Valyti lapų ir vejos rinktuvą:



PAVOJUS!

Kūno sužalojimai.

Sužalojimo pavojus ir gaminio sugadinimo rizika.

→ Nevalykite gaminio aukšto slėgio vandens srove.

→ Nevalykite su chemikalais, įskaitant benzinaus arba tirpiklius.

Kai kurie iš jų gali pažeisti svarbias plastikines dalis.

5. LAIKYMAS

Norėdami laikyti ilgesnį laiką, turite nustatyti laikymo padėtį **P**, kad šepetėliai nebūtų apkrauti ir būtų išvengta šepetčių deformacijos.

1. Nustatykite aukštį į padėtį **P**.
2. Lapų rinktuvą laikykite vertikaloje padėtyje, kad neužimtų daug vietos [S1 pav.].

6. GEDIMŲ ŠALINIMAS

Problema	Galima priežastis	Sutrikimo / gedimo pašalinimas
Blogai surenkami lapai	Neteisingai nustatytas aukščio reguliavimo įtaisas.	→ Nustatykite aukščio reguliavimo įtaisą pagal pagrindą.
	Išmetimo anga arba surinkimo maišas yra pilni.	→ Ištuštinkite surinkimo maišą.



PASTABA:

Kitų sutrikimų / gedimų atveju kreipkitės į GARDENA serviso centrą. Remontą gali atlikti tiksliai GARDENA serviso centrai bei specializuoti prekybininkai, kuriuos įgalioja firma GARDENA.

7. TECHNINĖ PRIEŽIŪRA/GARANTIJA

7.1 Servisas:

Techninės priežiūros skyriaus kontaktinę informaciją rasite apsilankę adresu www.gardena.com/contact

7.2 Garantija:

Gamintojo garantijai taikomas garantijos sąlygas rasite svetainėje www.gardena.com/warranty

8. ŠALINIMAS

8.1 Gaminio utilizavimas



Šis simbolis nurodo, kad įrenginys nepriskiriamas buitiniams atliekoms. Atiduokite jį perdirbti pasinaudodami vietine elektros ir elektronikos įrenginių surinkimo sistema.

Taip prisidėsite prie tinkamo atliekų tvarkymo. Jei reikia daugiau informacijos, kreipkitės į vietines institucijas, buitinių atliekų tvarkymo tarnybas, GARDENA techninės priežiūros atstovą arba mažmenininką. Netinkamas išmetimas gali daryti neigiamą poveikį aplinkai ir žmogaus sveikatai, nes gaminyje gali būti pavojingų medžiagų.

IV GARDENA Lapu un zāles savācējs

Originālās instrukcijas tulkojums

1. DROŠĪBAS NORĀDĪJUMI



BĪSTAMI!

Nosmakšanas risks.

Mazas detaļas var viegli norīt. Polietilēna maisiņš rada nosmakšanas risku maziem bērniem.

→ Montāžas darbu izpildes laikā turiet mazus bērnus drošā attālumā.

Montāžas un lietošanas laikā lietojiet cimdus.

Šādi samazināsiet pirkstu iespēšanas risku.

Esiet uzmanīgs, staigājot atpakaļgaitā.

Šādi samazināsiet pakļūšanas risku.

Lietošana atbilstoši noteiktajam mērķim:

GARDENA Lapu un zāles savācējs ir paredzēts lapu, vertikulācijas procesā radušos augsnes atkritumu un noplautas zāles savākšanai uz zālieniem privātos dārzos un mazdārziņos.

Izstrādājums nav paredzēts darbam nepārtrauktā režīmā (profesionāla ekspluatācija).

2. MONTĀŽA

2.1 Balsta kājiņu montāža [A1 att.]:

→ Bīdīet kājiņas ① lapu savācējā izveidotajos stiprinājumos ②, līdz tie dzirdami nofiksējas.

2.2 Kāta montāža [A2 / A3 att.]:

1. Bīdīet apakšējo kātu ③ ar padziļinājumu ④ līdz galam uz augšu kāta turētājā ④.
2. Pieskrūvējiet kātu ar 2 skrūvēm ⑤.
3. Savienotājposmu ⑥ līdz galam uzbīdīet uz kāta ③, kas ir uzmontēts uz lapu un zāles savācēja.
4. Pieskrūvējiet savienotājposmu ⑥ ar 2 skrūvēm ⑤.
5. Bīdīet augšējo kātu ③ ar padziļinājumu ④ līdz galam uz augšu rokturī ⑧.
6. Pieskrūvējiet rokturī ⑧ ar 2 skrūvēm ⑤.
7. Bīdīet savācējgroza uzkares posmu ⑦ ar āķi izstrādājuma virzienā uz kāta ③.
8. Augšējo kātu ③ līdz galam iebīdīet savienotājposmā ⑥.
9. Pieskrūvējiet savienotājposmu ⑥ ar 2 skrūvēm ⑤.

2.3 Savācējgroza montāža [A4 / A5 / A6 att.]:

1. Ievirzīet C-veida loku ⑨ savācējgroza vadotnēs ⑩ tā, lai abi C-veida loka ⑨ gali sniegtos ārpus savācējgroza ⑩ vienādā garumā.
2. Uzbīdīet rokturī ⑪ līdz galam uz abiem C-veida loka ⑨ galiem.
3. Ievirzīet U-veida loku ⑫ savācējgroza ⑩ vadotnēs.
4. Iebīdīet U-veida loku ⑫ līdz galam rokturī ⑪.
5. Uzspīdīet plastmasas listi ⑬ uz U-veida loka ⑫.
6. Iekabinīet savācējgrozu ar U-veida loku ⑫ āķi ⑬.
7. Uzbīdīet savācējgroza uzkares posmu ⑦ uz C-veida loka ⑨.

3. LIETOŠANA

3.1 Augstuma regulēšanas sviras iestatīšana [O1 att.]:

Ar bezpakāpju augstuma regulēšanas sviras palīdzību lapu savācēju iespējams pielāgot pamatnei, lai panāktu optimālu savākšanas rezultātu.

Tā kā dažādām virsmām (piemēram, zālienam, asfaltam) ir atšķirīgas prasības, lapu savācējs jānoregulē tā, lai sukās **viegli berzētos pret virsmu**. Papildus tam jums lapu savācējs ātri jāpārvieta pa zālienu.

1. Pagrieziet pagriežamo pogu ⑩, lai atbrīvotu augstuma regulēšanas sviru ⑭.
2. Noregulējiet kātu ③ piemērotā pozīcijā.
3. Pagrieziet pagriežamo pogu ⑩, lai nofiksētu augstuma regulēšanas sviru ⑭.

Norādījumi par lapu un zāles savācēja lietošanu:

GARDENA lapu un zāles savācējs darbojas līdzīgi mehāniskam grābeklim, tāpēc tas ir videi draudzīgs. Rotējošās sukās darbina riteņi. Jo labāka ir riteņu saķere ar pamatni, jo labāks būs materiāla savākšanas rezultāts.

Cieti priekšmeti, piemēram, zīles, kastaņi, uz augsnes nokrituši augļi u.c. netiek savākti. Lapu savācējs tikai nosacīti ir piemērots lielizmēra lapu ar kātiņiem (piemēram, kastaņu lapu) savākšanai, jo tās var iekerties rotējošajās sukās.

Arī lapas uz cieto seguma vai asfaltētiem celiņiem iespējams savākt nosacīti. Šādos gadījumos var būt nepieciešams vairākas reizes ar savācēju pārbraukt pāri attiecīgajai pamatnei.

3.2 Savācējgroza noņemšana [O2 att.]:

1. Nobīdīet savācējgroza stiprinājumu ⑦ no C veida loka ⑨.
2. Aiz roktura ⑪ noņemiet savācējgrozu virzienā slīpi uz augšu.

4. APKOPE

4.1 Suku maiņa

Jaunas sukās ir pieejamas komplektā ar produkta Nr. 03565-00.901.00.

4.1.1 Veco suku noņemšana [att. M1/M2]

1. Viegli pavelciet fiksatoru ⑰, lai atlaistu skavu ⑱.
2. Bīdīet skavu ⑱ atvērtās skavas simbola virzienā.
3. Noņemiet skavu ⑱ un uzglabājiet to drošā vietā.
4. Atkārtojiet 1. – 3. darbību abām sukām ⑰ un ⑱.
5. Noņemiet sukās ⑰ un ⑱ no ass.

4.1.2 Jaunu suku ievietošana [att. M3/M4]

1. Ievietoiet suku ar atzīmi "R" (= labā suka ⑲) ass labajā pusē ⑱.
2. Uzlieciet skavu ⑱ uz labās sukās ⑲.
3. Bīdīet skavu ⑱ aizvērtās skavas simbola virzienā.
4. Ievietoiet suku ar atzīmi "L" (kreisā suka ⑰) ass kreisajā pusē ⑱.
5. Pārļiecinieties, ka kreisās sukās ⑰ pagarinājums ⑳ ievietojas labajā sukā ⑲.
6. Atkārtojiet 2. – 3. darbību kreisajai sukai ⑰.
7. Pārļiecinieties, ka abas sukās ir stingri ievietotas un savstarpēji nofiksētas.

4.2 Lapu un zāles savācēja tīrīšana:



BĪSTAMI!

Miesas bojājums.

Miesas bojājumu gūšanas risks un izstrādājuma sabojāšanas risks.
→ Neizmantojiet izstrādājuma tīrīšanai augstspiediena ūdens strūklu.
→ Neizmantojiet tīrīšanai ķīmiskas vielas, ieskaitot benzīnu vai šķīdinātājus. Dažas vielas var bojāt svarīgas plastmasas detaļas.

5. UZGLABĀŠANA

Ilgstošākas uzglabāšanas gadījumā iestatiet glabāšanas pozīciju **P**, lai atslogotu sukās un novērstu suku deformāciju.

1. Noregulējiet augstuma regulēšanas sviru pozīcijā **P**.
2. Lai uzglabāšanas laikā lapu savācējs aizņemtu pēc iespējas mazāk vietas, novietojiet to vertikālā stāvoklī [**S1 att.]**.

6. KĻŪDU NOVĒRŠANA

Problēma	Iespējamais cēlonis	Risinājums
Lapas tiek nepietiekami savāktas	Nepareizi iestatīta augstuma regulēšanas svira.	→ Iestatiet augstuma regulēšanas sviru atbilstoši pamatnei.
	Pilna izmetes atvere vai savācējgrozs.	→ Iztukšojiet savācējgrozu.



NORĀDE:
Citu traucējumu rašanās gadījumā, lūdz, griezties tuvākajā GARDENA servisa centrā. Remontu drīkst veikt tikai GARDENA servisa centros vai GARDENA autorizētos specializētajos veikalos.

7. APKOPE/GARANTIJA

7.1 Apkope:

Mūsu apkopes dienesta pašreizējā kontaktinformācija ir atrodama tiešsaistē: www.gardena.com/contact

7.2 Garantija:

Uz ražotāja garantiju attiecas garantijas nosacījumi, kas atrodami vietnē www.gardena.com/warranty

8. UTILIZĀCIJA

8.1 Izstrādājuma utilizācija



Simbols norāda, ka izstrādājums nav sadzīves atkritumi. Utilizējiet to, izmantojot elektrisko un elektronisko ierīču savākšanas sistēmu jūsu valstī.

Tas veicinās pienācīgu atkritumu apsaimniekošanu ierīču aprites cikla beigās. Lai iegūtu informāciju, sazinieties ar vietējām valsts iestādēm, sadzīves atkritumu apsaimniekošanas uzņēmumiem, GARDENA izplatītāju, kas nodrošina apkopi, vai mazumtirgotāju. Nepareiza utilizācija var radīt iespējamu negatīvu ietekmi uz vidi un cilvēku veselību, jo pastāv bīstamu vielu klātbūtnes risks.

nl GARDENA Blad- en gazonveger

Vertaling van de originele instructies

1. VEILIGHEIDSWAARSCHUWINGEN



GEVAAR!

Verstikkingsgevaar.

Kleinere onderdelen kunnen gemakkelijk worden ingeslikt. De polyzak vormt een verstikkingsgevaar voor kleine kinderen.
→ Houd kleine kinderen tijdens de montage uit de buurt.

Draag handschoenen tijdens montage en bediening.

Dit verkleint het risico op beknelling van uw vingers.

Wees voorzichtig wanneer u achteruit loopt.

Dit verlaagt het risico op struikelen.

Gebruik volgens de voorschriften:

De **GARDENA Blad- en gazonveger** is bedoeld voor het opnemen van blad, verticuteermateriaal en gemaaid gras van gazons in particuliere tuinen en volkstuinten.

Het product is niet geschikt om langdurig te gebruiken (professioneel gebruik).

2. MONTAGE

2.1 Standvoeten monteren [afb. A1]:

→ Schuif de voeten ① in de openingen ② van de bladveger totdat deze hoorbaar vastklikken.

2.2 Steel monteren [afb. A2 / A3]:

1. Schuif het onderste deel van de steel ③ met de uitsparing ④ naar boven tot aan de aanslag in de steelhouder ④.
2. Zet de steel vast met 2 schroeven ⑤.
3. Schuif het verbindingsstuk ⑥ tot aan de aanslag op de steel ③ die in de blad- en gazonveger is gemonteerd.
4. Zet het verbindingsstuk ⑥ vast met 2 schroeven ⑤.
5. Schuif het bovenste deel van de steel ③ met de uitsparing ④ naar boven tot aan de aanslag in de greep ⑧.
6. Zet de greep ⑧ vast met 2 schroeven ⑤.
7. Schuif de ophanging van de opvangzak ⑦ met de haak in de richting van het product op de steel ③.
8. Schuif het bovenste deel van de steel ③ tot aan de aanslag in het verbindingsstuk ⑥.
9. Zet het verbindingsstuk ⑥ vast met 2 schroeven ⑤.

2.3 Opvangzak monteren [afb. A4 / A5 / A6]:

1. Voer de C-vormige beugel ⑨ zodanig in de geleidingen van de opvangzak ⑩, dat beide uiteinden van de C-vormige beugel ⑨ even ver uit de opvangzak ⑩ steken.
2. Schuif de greep ⑪ tot aan de aanslag op de beide uiteinden van de C-vormige beugel ⑨.
3. Voer de U-vormige beugel ⑫ in de geleidingen van de opvangzak ⑩.

4. Schuif de U-vormige beugel ⑫ tot aan de aanslag in de greep ⑪.
5. Druk de kunststof strip ⑬ op de U-vormige beugel ⑫.
6. Hang de opvangzak met de U-vormige beugel ⑫ in de haken ⑬.
7. Schuif de ophanging van de opvangzak ⑦ op de C-vormige beugel ⑨.

3. BEDIENING

3.1 Hoogte-instelling instellen [afb. O1]:

Met behulp van de traploze hoogte-instelling moet u de bladverzamelaar aan de ondergrond aanpassen om een optimaal verzamelresultaat te bereiken.

Omdat verschillende ondergronden (bijv. gazon, asfalt) verschillende eisen hebben, moet u de bladverzamelaar zo instellen dat de borstels **licht over de ondergrond schuren**. Bovendien moet u vlot met de bladverzamelaar over het gazon gaan.

1. Draai aan de draaiknop ⑭ om de hoogteverstelling ⑭ los te zetten.
2. Zet de steel ③ in de geschikte positie.
3. Draai aan de draaiknop ⑭ om de hoogteverstelling ⑭ vast te zetten.

Aanwijzingen voor het gebruik van de blad- en gazonveger:

De GARDENA blad- en gazonveger werkt als een mechanische hark en is daarom milieuvriendelijk. De roterende borstels worden aangedreven via de wielen. Hoe beter de wielen contact met de ondergrond maken, des te beter is het veegresultaat.

Harde voorwerpen zoals bijv. eikels, kastanjes, gevallen fruit enz. worden niet opgeveegd. Voor grote bladeren met stelen (bijv. kastanjeblad) is de bladveger maar beperkt geschikt, omdat het blad in de roterende borstels vast kan raken.

Blad op verharde wegen of asfalt kan maar beperkt worden opgeveegd. Hiervoor moet men echter meerdere keren over het desbetreffende oppervlak heen gaan.

3.2 Opvangzak verwijderen [afb. O2]:

1. Schuif de ophanging van de opvangzak ⑦ van de C-vormige beugel af ⑨.
2. Verwijder de opvangzak aan de greep ⑪ schuin naar boven.

4. ONDERHOUD

4.1 Borstels vervangen

Nieuwe borstels zijn verkrijgbaar in de set met artikelnummer 03565-00.901.00.

4.1.1 Oude borstels verwijderen [Afb. M1/m2]:

1. Trek voorzichtig aan de veiligheidspal ⑰ om de veiligheidsklem los te maken ⑱.
2. Schuif de veiligheidsklem ⑱ naar het symbool voor een open klem.
3. Verwijder de veiligheidsklem ⑱ en bewaar deze op een veilige plaats.
4. Herhaal stap 1 – 3 voor beide borstels ⑰ en ⑱.
5. Verwijder de borstels ⑰ en ⑱ van de as ⑲.

4.1.2 Nieuwe borstels plaatsen [Afb. M3/M4]:

1. Plaats de borstel met het opschrift „R“ (= rechterborstel ⑲) aan de rechterkant van de as ⑲.
2. Plaats de veiligheidsklem ⑱ op de rechterborstel ⑲.
3. Schuif de veiligheidsklem ⑱ naar het symbool voor een gesloten klem.
4. Plaats de borstel met het opschrift „L“ (= linkerborstel ⑰) aan de linkerkant van de as ⑲.
5. Zorg ervoor dat het verlengstuk ⑳ van de linker borstel ⑰ in de rechter borstel ⑲ klikt.
6. Herhaal stap 2 – 3 voor de linkerborstel ⑰.
7. Zorg ervoor dat beide borstels stevig op hun plaats zitten en in elkaar klemmen.

4.2 Blad- en gazonveger reinigen:



GEVAAR!

Lichamelijk letsel.

Verwondingsgevaar en risico op beschadiging van het product.
→ Reinig het product niet met een waterstraal onder hoge druk.
→ Reinig niet met chemicaliën, inclusief benzine of oplosmiddelen. Sommige stoffen kunnen belangrijke kunststof onderdelen beschadigen.

5. OPBERGEN

Bij langere opslag moet u de opslagpositie **P** instellen om de borstels te ontlasten en vervorming van de borstels te voorkomen.

1. Zet de hoogte-instelling op positie **P**.
2. Berg de bladveger ruimtebesparend op door deze rechtop te zetten [afb. S1].

6. STORINGEN VERHELPE

Probleem	Mogelijke oorzaak	Oplossing
Blad wordt slecht opgeveegd	Hoogteverstelling is verkeerd ingesteld.	→ Stel de hoogteverstelling in overeenkomstig de ondergrond.
	Uitwerppedeelte of opvangzak is vol.	→ Leeg de opvangzak.



AANWIJZING:
Wend u bij andere storingen tot uw GARDENA servicecenter. Reparaties mogen alleen door de GARDENA servicecenters en door speciaalzaak worden uitgevoerd, die door GARDENA zijn goedgekeurd.

7. SERVICE/GARANTIE

7.1 Service:

De actuele contactgegevens van onze serviceafdeling zijn online te vinden op: www.gardena.com/contact

7.2 Garantie:

De fabrieksgarantie is onderhevig aan de garantievooraanwaarden die beschikbaar zijn op: www.gardena.com/warranty

8. AFVOEREN

8.1 Het product afvoeren



Het symbool betekent dat het product geen huishoudelijk afval is. Recycle het via uw lokale inzamelsysteem voor elektrische en elektronische apparatuur.

Dit draagt bij aan een goede afvalverwerking aan het einde van de levensduur. Neem voor meer informatie contact op met de plaatselijke autoriteiten, de afvalverwerker, uw GARDENA-servicedealer of verkoper. Onjuiste afvoer kan negatieve gevolgen hebben voor het milieu en de volksgezondheid vanwege de mogelijke aanwezigheid van gevaarlijke stoffen.

no GARDENA Løv- og gressoppsamler

Oversettelse av de opprinnelige instruksjonene

1. SIKKERHETSANVISNINGER



FARE!

Fare for kvelning.

Mindre deler kan lett svelges. Plastposer utgjør fare for kvelning for småbarn.

→ Hold småbarn på avstand under monteringen.

Bruk hansker ved montering og bruk. Dette reduserer faren for å klemme fingrene.

Vær forsiktig når du går baklengs. Dette reduserer faren for å snuble.

Riktig anvendelse:

GARDENA Løv- og gressoppsamler er ment for oppsamling av løv, vertikutert materiale og klipt gress på plenflater i private hager og kolonihager.

Produktet er ikke egnet til drift over lang tid (profesjonell bruk).

2. MONTASJE

2.1 Montere støtteføtter [fig. A1]:

→ Skyv føttene ① inn i holderne ② på løvoppsamleren til de klikker hørbart på plass.

2.2 Montere håndtak [fig. A2 / A3]:

1. Skyv den nedre håndtaksstangen ③ med utsparingen ④ opp til anslaget i håndtaksstangfestet ④.
2. Skru håndtaksstangen fast med 2 skruer ⑤.
3. Skyv forbindelsesstykket ⑥ til anslaget på håndtaksstangen som er montert på håndtaksstangen i løv- og gressoppsamleren ③.
4. Skru forbindelsesstykket ⑥ fast med 2 skruer ⑤.
5. Skyv den øvre håndtaksstangen ③ med utsparingen ④ opp til anslaget i håndtaket ⑥.
6. Skru håndtaket ⑧ fast med 2 skruer ⑤.

7. Skyv opphenget for oppsamleren ⑦ med kroken i retning produktet på håndtaksstangen ③.
8. Skyv den øvre håndtaksstangen ③ til anslaget i forbindelsesstykket ⑥.
9. Skru forbindelsesstykket ⑥ fast med 2 skruer ⑤.

2.3 Montere oppsamleren [fig. A4 / A5 / A6]:

1. Tre den C-formede bøylen ⑨ inn i føringene til oppsamleren ⑩ slik at begge endene til den C-formede bøylen ⑨ stikker like langt ut av oppsamleren ⑩.
2. Skyv håndtaket ⑪ til anslaget på begge endene til den C-formede bøylen ⑨.
3. Tre den U-formede bøylen ⑫ inn i føringene til oppsamleren ⑩.
4. Skyv den U-formede bøylen ⑫ til anslaget i håndtaket ⑪.
5. Trykk plastlisten ⑬ på den U-formede bøylen ⑫.
6. Heng oppsamleren med den U-formede bøylen ⑫ i kroken ⑬.
7. Skyv opphenget for oppsamleren ⑦ på den C-formede bøylen ⑨.

3. BETJENING

3.1 Stille inn høydeinnstillingen [fig. O1]:

Ved hjelp av den trinnløse høydeinnstillingen kan løvoppsamleren tilpasses til underlaget, slik at et optimalt oppsamlingsresultat oppnås.

Ettersom ulike underlag (f. eks. gressplen, asfalt) stiller ulike krav, må du stille løvoppsamleren inn slik at børstene **subber lett mot bakken**. I tillegg må du skyve løvoppsamleren raskt over plenen.

1. Vri på dreieknappen ⑭ for å løsne høydejusteringen ⑭.
2. Still stangen ③ i egnet posisjon.
3. Vri på dreieknappen ⑭ for å feste høydejusteringen ⑭.

Henvisninger til bruk av løv- og gressoppsamleren:

GARDENA løv- og gressoppsamler fungerer som en mekanisk rake og er derfor miljøvennlig. De roterende børstene drives av hjulene. Jo bedre grep hjulene får på underlaget, desto bedre blir oppsamlingsresultatet.

Faste gjenstander, som f.eks. eikenøtter, kastanjer, nedfallsfrukt osv. blir ikke samlet opp. For grovt løv med stilker (f. eks. kastanje) er løvoppsamleren kun betinget egnet, siden disse kan sette seg fast i de roterende børstene.

Løv på faste veier eller asfalt kan til dels samles opp. Her kan det imidlertid være nødvendig å kjøre over flere ganger.

3.2 Ta ut oppsamlerposen [fig. O2]:

1. Skyv opphenget for oppsamlerposen ⑦ av den C-formede bøylen ⑨.
2. Ta tak i håndtaket ⑪ og ta av oppsamlerposen skrått oppover.

4. VEDLIKEHOLD

4.1 Skifte børster

Nye børster er tilgjengelige i settet med art. nr. 03565-00.901.00.

4.1.1 Fjerne gamle børster [fig. M1/M2]:

1. Trekk forsiktig i sikkerhetslåsen ⑰ for å løsne sikkerhetsklemmen ⑱.
2. Skyv sikkerhetsklemmen ⑱ mot åpen lås-symbolet.
3. Fjern sikkerhetsklemmen ⑱ og oppbevar den på et trygt sted.
4. Gjenta trinn 1 – 3 for begge børstene ⑰ og ⑱.
5. Fjern børstene ⑰ og ⑱ fra akselen ⑲.

4.1.2 Sette inn nye børster [Fig. M3/M4]:

1. Sett inn børsten som er merket «R» (= høyre børste ⑲) på høyre side av akselen ⑲.
2. Plasser sikkerhetsklemmen ⑱ på den høyre børsten ⑲.
3. Skyv sikkerhetsklemmen ⑱ mot lukket lås-symbolet.
4. Sett inn børsten som er merket «L» (= venstre børste ⑰) på venstre side av akselen ⑲.
5. Kontroller at forlengeren ⑳ til venstre børste ⑰ går i inngrep med den høyre børsten ⑲.
6. Gjenta trinn 2 – 3 for venstre børste ⑰.
7. Kontroller at begge børstene sitter godt på plass og er festet i hverandre.

4.2 Rengjøre løv- og gressoppsamleren:



FARE!

Personskader.

Fare for personskader og risiko for skade på produktet.

→ Ikke rengjør produktet med en høytrykksspyler.

→ Ikke bruk kjemikalier, inkl. bensin eller løsningsmidler, til rengjøring. Enkelte av dem kan ødelegge viktige plastdeler.

5. LAGRING

Ved lagring over lengre tid må du stille inn lagringsposisjon **P** for å avlaste bærstene og unngå at de deformeres.

1. Still høydeinnstillingen på posisjon **P**.
2. Lagre løvopsamleren plassbesparende i stående stilling [fig. S1].

6. UTBEDRE FEIL

Problem	Mulig årsak	Utbedring
Løv samles dårlig opp	Høydejusteringen er stilt inn feil.	→ Still inn høydejusteringen i henhold til underlaget.
	Utkastet eller oppsamleren er full.	→ Tøm oppsamleren.



MERK:
Henvend deg til GARDENA servicesenter ved andre feil. Reparasjoner skal kun foretas av GARDENA servicesentre samt fagforhandlere som er autorisert av GARDENA.

7. SERVICE/GARANTI

7.1 Service:

Du finner oppdatert kontaktinformasjon for serviceavdelingen vår på nett: www.gardena.com/contact

7.2 Garanti:

Produsentens garanti er underlagt garantibetingelsene som er tilgjengelige på www.gardena.com/warranty

8. AVHENDING

8.1 Kassering av produktet



Symbolet indikerer at produktet ikke er husholdningsavfall. Lever produktet til gjenvinning ved hjelp av det lokale innsamlingsssystemet for elektrisk og elektronisk utstyr.

Dette bidrar til riktig avfallshåndtering ved slutten av levetiden. Kontakt lokale myndigheter, tjenester for husholdningsavfall, GARDENA-serviceforhandleren eller utsalgsstedet for informasjon. Feil avhending kan ha en potensiell negativ effekt på miljøet og menneskers helse på grunn av farlige stoffer.

pl Zbieracz do liści i trawy GARDENA

Tłumaczenie oryginalnych instrukcji

1. WSKAZÓWKI BEZPIECZEŃSTWA



NIEBEZPIECZEŃSTWO!

Ryzyko uduszenia.

Istnieje ryzyko połknięcia drobnych części. W przypadku małych dzieci istnieje ryzyko uduszenia plastikową torebką.
→ Dzieci należy trzymać z dala od miejsca montażu produktu.

Podczas montażu i obsługi należy nosić rękawice.

Zmniejsza to ryzyko przytrzaśnięcia palców.

Podczas chodzenia do tyłu należy zachować ostrożność.

Zmniejsza to ryzyko potknięcia się.

Użytkowanie zgodnie z przeznaczeniem:

Zbieracz do liści i trawy GARDENA jest przeznaczony do zbierania liści, skoszonej trawy i pozostałości po wertykulacji na trawnikach bw przywrotnych ogrodach i ogródkach działkowych.

Produkt nie jest przeznaczony do długotrwałego użytkowania (profesjonalne zastosowanie).

2. MONTAŻ

2.1 Montaż stopek [rys. A1]:

→ Wsunąć stopki ① w mocowania ② znajdujące się w zbieraczu aż do ich słyszalnego zablokowania.

2.2 Montaż drążka [rys. A2 / A3]:

1. Wsunąć dolny drążek ③ z wgłębieniem ④ skierowanym ku górze do oporu w mocowanie drążka ④.
2. Przykręcić drążek 2 śrubami ⑤.
3. Nasunąć łącznik ⑥ do oporu na drążek ③ zamontowany na zbieraczu do liści i trawy.
4. Przykręcić łącznik ⑥ 2 śrubami ⑤.

5. Wsunąć górny drążek ③ z wgłębieniem ④ skierowanym ku górze do oporu w uchwyt ⑧.
6. Przykręcić uchwyt ⑧ 2 śrubami ⑤.
7. Nasunąć na drążek ③ haczyk do podwieszenia kosza ⑦ ustawiony w stronę produktu.
8. Nasunąć górny drążek ③ do oporu na łącznik ⑥.
9. Przykręcić łącznik ⑥ 2 śrubami ⑤.

2.3 Montaż kosza [rys. A4 / A5 / A6]:

1. Umieścić pałąk w kształcie litery C ⑨ w taki sposób w obszyciu tunelowym kosza ⑩, aby obydwa końce pałąka w kształcie litery C ⑨ wystawały równomiernie z kosza ⑩.
2. Nasunąć uchwyt ⑪ do oporu na obydwa końce pałąka w kształcie litery C ⑨.
3. Umieścić pałąk w kształcie litery U ⑫ w obszyciu tunelowym kosza ⑩.
4. Wsunąć pałąk w kształcie litery U ⑫ do oporu w uchwyt ⑪.
5. Zaciśnąć listwę z tworzywa sztucznego ⑬ na pałąku w kształcie litery U ⑫.
6. Przy pomocy pałąka w kształcie litery U ⑫ przymocować kosz do zaczepów ⑬.
7. Nasunąć haczyk do podwieszenia kosza ⑦ na pałąk w kształcie litery C ⑨.

3. OBSŁUGA

3.1 Regulacja wysokości [rys. O1]:

Płynna regulacja wysokości umożliwia dostosowanie zbieracza do liści do podłoża, a dzięki temu uzyskanie optymalnego wyniku zbierania.

Ponieważ różne rodzaje podłoża (np. trawnik, asfalt) mają różne wymagania, zbieracz do liści należy ustawić w taki sposób, aby szczotki **lekko ocierały się o podłoże**. Ponadto zbieracz do liści należy szybko przesuwać po trawniku.

1. Obrócić pokrętkę ⑭ w celu zwolnienia dźwigni regulacji wysokości ⑭.
2. Ustawić drążek ③ w odpowiedniej pozycji.
3. Obrócić pokrętkę ⑭ w celu zablokowania dźwigni regulacji wysokości ⑭ w wybranej pozycji.

Wskazówki dot. korzystania ze zbieracza do liści i trawy:

Zbieracz do liści i trawy GARDENA funkcjonuje jak ekologiczne mechaniczne grabie. Obracające szczotki napędzane są przez kółka. Im lepiej kółka przywierają do podłoża, tym lepsze są wyniki zbierania.

Nie można zbierać takich przedmiotów, jak np. żołądź, kasztany czy opadłe owoce. Zbieracz nadaje się jedynie w ograniczonym stopniu do zbierania dużych liści z ogonkami (np. liści kasztanowca), ponieważ mogą one zablokować obracające się szczotki.

Również liści zalegające na utwardzonych drogach czy asfalcie można zbierać jedynie w ograniczonym zakresie. Na takim podłożu zabieg trzeba powtórzyć kilka razy.

3.2 Zdejmowanie worka na liście [rys. O2]:

1. Zsunąć haczyk do podwieszenia worka ⑦ z pałąka w kształcie litery C ⑨.
2. Zdjąć worek ukośnie w górę, trzymając za uchwyt ⑪.

4. KONSERWACJA

4.1 Wymiana szczotek

Nowe szczotki dostępne są w zestawie z nr art. 03565-00.901.00.

4.1.1 Demontaż starych szczotek [rys. M1/M2]:

1. Delikatnie pociągnąć zatrzask bezpieczeństwa ⑰, aby zwolnić klamrę bezpieczeństwa ⑱.
2. Przesunąć klamrę bezpieczeństwa ⑱ w kierunku symbolu otwartej klamry.
3. Zdjąć klamrę bezpieczeństwa ⑱ i przechowywać w bezpiecznym miejscu.
4. Powtórzyć kroki 1 – 3 dla obu szczotek ⑰ i ⑱.
5. Wymontować szczotki ⑰ i ⑱ z osi ⑲.

4.1.2 Wkładanie nowych szczotek [rys. M3/M4]:

1. Włożyć szczotkę oznaczoną literą „R” (= prawa szczotka ⑱) po prawej stronie osi ⑲.
2. Umieścić klamrę bezpieczeństwa ⑱ na prawej szczotce ⑱.
3. Przesunąć klamrę bezpieczeństwa ⑱ w kierunku symbolu zamkniętej klamry.
4. Włożyć szczotkę oznaczoną literą „L” (= lewa szczotka ⑰) po lewej stronie osi ⑲.
5. Upewnić się, że trzpień przedłużający ⑳ lewej szczotki ⑰ zazębia się z prawą szczotką ⑱.

6. Powtórzyć kroki 2 – 3 dla lewej szczotki ①.
7. Upewnić się, że obie szczotki są dobrze osadzone i połączone.

4.2 Czyszczenie zbieracza do liści i trawy GARDENA:



NIEBEZPIECZEŃSTWO!

Ryzyko obrażeń ciała.

Ryzyko zranienia i uszkodzenia produktu.

- Nie czyścić produktu strumieniem wody pod ciśnieniem.
- Nie używać do czyszczenia chemikaliów, m.in. benzyny lub rozpuszczalników. Niektóre z nich mogą zniszczyć ważne części z tworzywa sztucznego.

5. PRZECHOWYWANIE

W przypadku dłuższego przechowywania należy ustawić zbieracz w pozycji **P**, aby odciążyć szczotki i uniknąć ich odkształcenia.

1. Ustawić dźwignię regulacji wysokości w pozycji **P**.
2. Zbieracz do liści przechowywać w pozycji pionowej [rys. S1].

6. USUWANIE USTEREK

Problem	Możliwa przyczyna	Postępowanie
Liście nie są skutecznie zbierane	Niewłaściwie ustawiona dźwignia regulacji wysokości.	→ Ustawić dźwignię regulacji wysokości odpowiednio do podłoża.
	Wylot lub kosz są zapełnione	→ Opróżnić kosz.



WSKAZÓWKI:

w przypadku wystąpienia innych zakłóceń prosimy o kontakt z serwisem GARDENA. Naprawy mogą być wykonywane tylko przez punkty serwisowe GARDENA lub przez autoryzowanych przedstawicieli GARDENA.

7. SERWIS/GWARANCJA

7.1 Serwis:

Aktualne dane kontaktowe naszego działu serwisowego można znaleźć na stronie: www.gardena.com/contact

7.2 Gwarancja:

Gwarancja producenta podlega warunkom gwarancji dostępnym na stronie: www.gardena.com/warranty

8. UTYLIZACJA

8.1 Utylizacja produktu



Symbol ten oznacza, że produkt nie stanowi odpadu gospodarczego. Należy poddać go recyklingowi za pośrednictwem lokalnego systemu zbiórki sprzętu elektrycznego i elektronicznego.

Pozwala to na prawidłowego zarządzanie urządzeniem, które osiągnęło koniec okresu eksploatacji. W celu uzyskania informacji należy skontaktować się z lokalnymi władzami, służbami zajmującymi się odpadami komunalnymi, sprzedawcą lub punktem serwisowym GARDENA. Nieprawidłowa utylizacja może mieć negatywny wpływ na środowisko i zdrowie ludzi ze względu na potencjalną obecność substancji niebezpiecznych.

pt Coletor de folhas e relva GARDENA

Tradução das instruções originais

1. AVISOS DE SEGURANÇA



PERIGO!

Risco de asfixia.

As peças mais pequenas podem ser engolidas. O saco de plástico representa um risco de asfixia para crianças.

- Mantenha as crianças afastadas durante a montagem.

Use luvas durante a montagem e o funcionamento.

Isto reduz o risco de entalamento dos dedos.

Tenha cuidado ao deslocar-se em marcha-atrás.

Isto reduz o risco de tropeçar.

Utilização prevista:

O Coletor de folhas e relva da GARDENA destina-se à recolha de folhas, material cortado e relva cortada em relvados de jardins privados e em lotes.

O produto não está indicado para um funcionamento de longa duração (operação profissional).

2. MONTAGEM

2.1 Montar os pés de apoio [fig. A1]:

→ Insira os pés ① nos alojamentos ② presentes no coletor de folhas até os ouvir encaixar.

2.2 Montar o tubo [fig. A2 / A3]:

1. Insira o tubo inferior ③ com a ranhura ④ para cima até encostar no alojamento do tubo ④.
2. Aparafuse o tubo com firmeza com recurso a 2 parafusos ⑤.
3. Insira a peça de ligação ⑥ até encostar no tubo ③ montado no coletor de folhas e de relva.
4. Enrosque a peça de ligação ⑥ com firmeza com recurso a 2 parafusos ⑤.
5. Insira o tubo superior ③ com a ranhura ④ para cima até encostar no punho ⑧.
6. Enrosque o punho ⑧ com firmeza com recurso a 2 parafusos ⑤.
7. Insira o dispositivo de fixação do saco coletor ⑦ no tubo ③ com o gancho virado para o produto.
8. Insira o tubo superior ③ até encostar na peça de ligação ⑥.
9. Enrosque a peça de ligação ⑥ com firmeza com recurso a 2 parafusos ⑤.

2.3 Montar o saco coletor [fig. A4 / A5 / A6]:

1. Passe o arco em C ⑨ pelas guias do saco coletor ⑩ de forma que as duas extremidades do arco em C ⑨ apresentem o mesmo comprimento fora do saco coletor ⑩.
2. Insira o punho ⑪ até encostar nas duas extremidades do arco em C ⑨.
3. Passe o arco em U ⑫ pelas guias do saco coletor ⑩.
4. Insira o arco em U ⑫ até encostar no punho ⑪.
5. Pressione a tira de plástico ⑬ para o arco em U ⑫.
6. Prenda o saco coletor com o arco em U ⑫ nos ganchos ⑬.
7. Insira o dispositivo de fixação do saco coletor ⑦ no arco em C ⑨.

3. FUNCIONAMENTO

3.1 Regular o ajuste da altura [fig. O1]:

Com a ajuda do ajuste contínuo da altura tem de adaptar o coletor de folhas ao solo para conseguir um resultado de recolha perfeito.

Como diferentes solos (por ex. relva, asfalto) têm diferentes exigências, tem de ajustar o coletor de folhas de forma a passar as escovas levemente pelo solo. Além disso, tem de deslocar o coletor de folhas rapidamente por cima da relva.

1. Gire o botão rotativo ⑭ para soltar o sistema de ajuste da altura ⑭.
2. Coloque o guiador ⑮ na posição adequada.
3. Gire o botão rotativo ⑭ para fixar o sistema de ajuste da altura ⑭.

Indicações sobre a utilização do coletor de folhas e relva:

coletor de folhas e relva da GARDENA funciona como um ancinho mecânico e é, por isso, amigo do ambiente. As escovas em rotação são acionadas pelas rodas. Quanto mais as rodas aderirem ao solo, melhor será o resultado geral.

Objetos duros como, por ex., bolotas, castanhas, frutos caídos etc. não são recolhidos. O coletor de folhas apenas é parcialmente indicado para folhas grandes com caules (por ex. de castanheiro), pois estas podem enredar-se nas escovas em rotação.

As folhas em vias pavimentadas ou asfalto apenas são recolhidas parcialmente. Neste caso, poderá ser necessário repetir a passagem.

3.2 Remover o saco coletor [fig. O2]:

1. Empurre o dispositivo de fixação do saco coletor ⑦ do arco em C ⑨.
2. Retire o saco coletor pela pega ⑩ inclinado para cima.

4. MANUTENÇÃO

4.1 Substituir escovas

Estão disponíveis escovas novas no conjunto com o artigo n.º 03565-00.901.00.

4.1.1 Remover escovas antigas [Fig. M1/M2]:

1. Puxe cuidadosamente o trinco de segurança ⑰ para soltar o fecho de segurança ⑱.
2. Faça deslizar o fecho de segurança ⑱ em direção ao símbolo de fecho aberto.
3. Remova o fecho de segurança ⑱ e guarde-o num local seguro.
4. Repita os passos 1 a 3 para ambas as escovas ⑰ e ⑱.
5. Retire as escovas ⑰ e ⑱ do eixo ⑲.

4.1.2 Inserir escovas novas [Fig. M3/M4]:

1. Introduza a escova com a indicação „R“ (= escova do lado direito ⑧) no lado direito do eixo ⑩.
2. Coloque o fecho de segurança ⑩ na escova do lado direito ⑧.
3. Faça deslizar o fecho de segurança ⑩ em direção ao símbolo de fecho fechado.
4. Introduza a escova com a indicação „L“ (= escova do lado esquerdo ①) no lado esquerdo do eixo ⑩.
5. Certifique-se de que a peça de extensão ⑫ da escova do lado esquerdo ① encaixa na escova do lado direito. Coloque o fecho de segurança ⑩ na escova do lado direito ⑧.
6. Repita os passos 2 a 3 para a escova do lado esquerdo ①.
7. Certifique-se de que ambas as escovas estão bem assentes e entrelaçadas.

4.2 Limpar o coletor de folhas e relva:



PERIGO!

Lesões no corpo.

Perigo de ferimentos e risco de danos no produto.

- Não limpe o produto com um jato de água a alta pressão.
- Não use produtos químicos na limpeza, incluindo gasolina ou solventes. Alguns destes podem destruir peças de plástico importantes.

5. ARMAZENAMENTO

No caso de um armazenamento prolongado tem de ajustar a posição de armazenamento **P** para aliviar as escovas e evitar uma deformação das mesmas.

1. Coloque o ajuste da altura na posição **P**.
2. Guarde o coletor de folhas na vertical para poupar espaço [fig. S1].

6. RESOLUÇÃO DE AVARIAS

Problema	Causa possível	Resolução
A recolha de folhas não é suficiente	Sistema de ajuste da altura mal regulado. Descarga ou saco coletor está cheio.	→ Regule o sistema de ajuste da altura em conformidade com o solo. → Esvazie o saco coletor.



NOTA:
se existirem outras avarias, contacte o seu centro de assistência GARDENA. As reparações apenas podem ser realizadas por centros de assistência GARDENA e por revendedores especializados, autorizados pela GARDENA.

7. ASSISTÊNCIA/GARANTIA

7.1 Assistência:

As informações de contacto atuais para o nosso departamento de assistência podem ser encontradas online: www.gardena.com/contact

7.2 Garantia:

A garantia do fabricante está sujeita às condições de garantia e está disponível em: www.gardena.com/warranty

8. ELIMINAÇÃO

8.1 Eliminação do produto



O símbolo significa que o produto não é um resíduo doméstico. Recicle-o através do sistema de recolha local para equipamentos elétricos e eletrónicos.

Isto contribui para uma gestão adequada dos resíduos no final da vida útil. Contacte as autoridades locais, os serviços de resíduos domésticos, o seu distribuidor com assistência técnica GARDENA ou o seu revendedor para obter informações. A eliminação incorreta pode ter potenciais efeitos negativos no ambiente e na saúde humana, devido à potencial presença de substâncias perigosas.

ro Coletor de frunze și iarbă

Traducerea instrucțiunilor originale

1. INSTRUCȚIUNI DE SIGURANȚĂ



PERICOL!

Pericol de asfixiere.

Pieșele mai mici pot fi înghițite. Punga de polietilenă înseamnă pericol de asfixiere pentru copiii mici.

→ În timpul montajului țineți la distanță copiii mici.

Purtați mănuși în timpul asamblării și funcționării.

Astfel se reduce riscul de a vă prinde degetele.

Fiți atent când mergeți cu spatele.

Astfel se reduce riscul de împiedicare.

Utilizare conform destinației:

Colectorul de frunze și iarbă GARDENA este conceput pentru colectarea frunzelor, materialului scarificat și ierbii tăiate pe suprafețele de gazon în grădini private și grădini familiale.

Produsul nu este destinat utilizării continue (operare profesională).

2. MONTAJUL

2.1 Montarea picioarelor de sprijin [Fig. A1]:

→ Introduceți picioarele ① în suporturile ② de la colectorul de frunze, până când acestea anclanșează cu zgomot.

2.2 Montarea barei [Fig. A2 / A3]:

1. Împingeți partea de jos a barei ③, cu deschiderea ④ în sus, în suportul barei ④, până la opritor.
2. Înșurubați bara cu 2 șuruburi ⑤.
3. Împingeți piesa de legătură ⑥ pe bara ③ montată la colectorul de frunze și iarbă, până la opritor.
4. Înșurubați piesa de legătură ⑥ cu 2 șuruburi ⑤.
5. Împingeți partea de sus a barei ③, cu deschiderea ④ în sus, în mânerul ⑧, până la opritor.
6. Înșurubați mânerul ⑧ cu 2 șuruburi ⑤.
7. Împingeți elementul de suspendare a sacului de captare ⑦ pe bară ③ cu cârligul în direcția produsului.
8. Împingeți partea de sus a barei ③ în piesa de legătură ⑥, până la opritor.
9. Înșurubați piesa de legătură ⑥ cu 2 șuruburi ⑤.

2.3 Montarea sacului de captare [Fig. A4 / A5 / A6]:

1. Introduceți arcul în formă de C ⑨ în ghidajele sacului de captare ⑩, așa încât ambele capete ale arcului în formă de C ⑨ să iasă cu o lungime egală afară din sacul de captare ⑩.
2. Împingeți mânerul ⑪ pe ambele capete ale arcului în formă de C ⑨, până la opritor.
3. Introduceți arcul în formă de U ⑫ în ghidajele sacului de captare ⑩.
4. Împingeți arcul în formă de U ⑫ în mâner ⑪, până la opritor.
5. Împingeți tija din plastic ⑬ pe arcul în formă de U ⑫.
6. Suspendați sacul de captare cu arcul în formă de U ⑫ în cârlige ⑬.
7. Împingeți elementul de suspendare a sacului de captare ⑦ pe arcul în formă de C ⑨.

3. OPERAREA

3.1 Reglarea elementului de reglare pe înălțime [Fig. O1]:

Cu ajutorul elementului de reglare continuă pe înălțime, colectorul de frunze poate fi adaptat la teren pentru obținerea unui rezultat de colectare optim.

Deoarece diferitele suprafețe (de ex. iarbă, asfalt) prezintă provocări diferite, trebuie să reglați colectorul de frunze astfel încât perile să frece ușor de teren. Suplimentar, trebuie să împingeți activ colectorul de frunze peste iarbă.

1. Rotiți butonul rotativ ⑭ pentru desfacerea reglajului pe înălțime ⑭.
2. Reglați mânerul ③ pe poziția adecvată.
3. Rotiți butonul rotativ ⑭ pentru fixarea reglajului pe înălțime ⑭.

Indicații privind utilizarea colectorului de frunze și iarbă:

Colectorul de frunze și iarbă GARDENA funcționează ca o greblă mecanică, fiind din acest motiv un produs ecologic. Perile rotative se acționează prin intermediul roților. Cu cât este mai bună aderența roților pe sol, cu atât rezultatul colectării este mai bun.

Obiectele solide cum sunt ghindele, castanele, fructele căzute etc. nu sunt colectate. Pentru materialul vegetal cu frunză mare cu pețiol (de ex. de castan), colectorul de frunze este adecvat doar în anumite condiții, pentru că acesta se poate prinde în perile rotative.

Frunzele de pe aleile pavate sau de pe asfalt se pot colecta doar în anumite condiții. În acest caz poate fi necesar să treceți de mai multe ori cu colectorul.

3.2 Scoaterea sacului colector [Fig. O2]:

1. Împingeți elementul de suspendare a sacului colector (7) de pe colierul în formă de C (8).
2. Preluați sacul colector oblic în sus cu ajutorul mânerului (11).

4. ÎNTREȚINEREA

4.1 Înlocuirea periiilor

Noile perii sunt disponibile în setul cu art. nr. 03565-00.901.00.

4.1.1 Demontarea periiilor vechi [fig. M1/M2]:

1. Trageți ușor închizătoarea de siguranță (17) pentru a elibera clema de siguranță (18).
2. Glisați clema de siguranță (18) spre simbolul de clemă deschisă.
3. Scoateți clema de siguranță (18) și păstrați-o într-un loc sigur.
4. Repetați pașii 1 – 3 pentru ambele perii (L și R).
5. Demontați periiile (L și R) de pe axă (19).

4.1.2 Montarea periiilor noi [fig. M3/M4]:

1. Introduceți peria etichetată cu „R” (= peria din dreapta (R)) în partea dreaptă a axei (19).
2. Fixați clema de siguranță (18) pe peria din dreapta (R).
3. Glisați clema de siguranță (18) spre simbolul de clemă închisă.
4. Introduceți peria etichetată cu „L” (= peria din stânga (L)) în partea stângă a axei (19).
5. Asigurați-vă că piesa de extensie (20) a periei din stânga (L) se cuplează în peria din dreapta (R).
6. Repetați pașii 2 – 3 pentru peria din stânga (L).
7. Asigurați-vă că ambele perii sunt bine fixate și că sunt interconectate prin cleme.

4.2 Curățarea colectorului de frunze și iarbă:



PERICOL!

Leziuni corporale.

- Pericol de accidentare și pericol de deteriorare a produsului.
- Nu curățați produsul cu jet de apă de înaltă presiune.
 - Nu curățați cu chimicale, inclusiv benzină sau solvenți. Unele dintre acestea pot deteriora piese importante din material plastic.

5. DEPOZITAREA

La depozitarea îndelungată trebuie să reglați poziția de depozitare **P** pentru descărcarea periiilor și evitarea unei deformări a acestora.

1. Aduceți elementul de reglare pe înălțime în poziția **P**.
2. Depozitați colectorul de frunze în poziție verticală, pentru a face economie de spațiu [Fig. S1].

6. REMEDIEREA DEFECȚIUNILOR

Problemă	Cauză posibilă	Remediu
Colectarea frunzelor este defectuoasă	Elementul de reglare pe înălțime este reglat greșit.	→ Reglați elementul de reglare pe înălțime corespunzător terenului respectiv.
	Orificiul de evacuare sau sacul de captare este plin.	→ Goliți sacul de captare.



NOTĂ:

În caz de alte defecțiuni adresați-vă centrului de service GARDENA. Reparațiile vor fi efectuate în exclusivitate de centrele de service GARDENA și de dealeri autorizați de GARDENA.

7. SERVICE/GARANȚIE

7.1 Service:

Informațiile de contact actuale pentru departamentul nostru de service sunt disponibile online la: www.gardena.com/contact

7.2 Garanție:

Garanția producătorului este supusă condițiilor de garanție și este disponibilă la: www.gardena.com/warranty

8. ELIMINARE CA DEȘEU

8.1 Eliminarea produsului la deșeurii



Simbolul de mai jos înseamnă că produsul nu este deșeu casnic. Reciclați-l prin sistemul local de colectare pentru echipamente electrice și electronice.

Astfel contribuiți la gestionarea corectă a deșeurilor la sfârșitul duratei de viață. Contactați autoritățile locale, serviciile pentru deșeurii menajere, distribuitorul sau vânzătorul GARDENA pentru informații. Eliminarea incorectă ca deșeu poate avea efecte negative asupra mediului și sănătății oamenilor, din cauza posibilei prezențe a substanțelor periculoase.

ru GARDENA Сборщик листьев и травы

Перевод оригинала инструкций

1. УКАЗАНИЯ ТЕХНИКИ БЕЗОПАСНОСТИ



ОПАСНО!

Опасность задохнуться.

Мелкие детали могут быть легко проглочены. Из-за полиэтиленового пакета для маленьких детей существует опасность задохнуться.

→ Во время монтажа не подпускайте близко маленьких детей

При сборке и эксплуатации надевайте перчатки.

Это снижает риск защемления пальцев.

Проявляйте особую осторожность, когда пытаетесь назад.

Это снизит риск спотыкания.

Применение в соответствии с назначением:

GARDENA Сборщик листьев и травы предназначен для сбора с расположенных в частных садах и на дачных участках газонов листьев, растительных отходов и скошенной травы.

Изделие не предназначено для продолжительной работы (профессиональная эксплуатация).

2. МОНТАЖ

2.1 Установка опорных стоек [Рис. A1]:

→ Задвиньте опорные стойки (1) в посадочные отверстия (2) на сборщике листьев до слышимого щелчка фиксации.

2.2 Монтаж штанги [Рис. A2 / A3]:

1. Задвиньте нижнюю штангу (3) с выемкой (C) вверх до упора в посадочное отверстие штанги (4).
2. Привинтите штангу 2 винтами (5).
3. Надвиньте соединительную деталь (6) до упора на смонтированную в сборщике листьев и травы штангу (3).
4. Привинтите соединительную деталь (6) 2 винтами (5).
5. Задвиньте нижнюю штангу (3) с выемкой (C) вверх до упора в ручку (8).
6. Привинтите ручку (8) 2 винтами (5).
7. Надвиньте подвеску травосборника (7) крючками в направлении изделия на рукоятку (3).
8. Задвиньте верхнюю штангу (3) до упора в соединительную деталь (6).
9. Привинтите соединительную деталь (6) 2 винтами (5).

2.3 Монтаж травосборника [Рис. A4 / A5 / A6]:

1. Заведите C-образную скобу (9) в направляющие травосборника (10) так, чтобы оба конца C-образной скобы (9) одинаково выступали из травосборника (10).
2. Надвиньте ручку (11) до упора на оба конца C-образной скобы (9).
3. Проденьте U-образную скобу (12) в направляющие травосборника (10).
4. Задвиньте U-образную скобу (12) до упора в ручку (11).
5. Прижмите пластмассовую планку (13) к U-образной скобе (12).
6. Подвесьте травосборник с U-образной скобой (12) в крючки (13).
7. Надвиньте подвеску травосборника (7) на C-образную скобу (9).

3. ЭКСПЛУАТАЦИЯ

3.1 Настройка регулятора высоты [Рис. O1]:

С помощью плавного регулятора высоты необходимо адаптировать сборщик листьев к поверхности земли для достижения оптимального результата уборки.

Поскольку разные поверхности (например, газон, асфальт) имеют разные требования, необходимо регулировать сборщик листьев так, чтобы щетки **слегка терлись о поверхность**. Вы также должны быстро толкать сборщик листьев по газону.

1. Поверните поворотную кнопку (16) для освобождения регулятора по высоте (14).
2. Установите штангу (3) в подходящее положение.
3. Поверните поворотную кнопку (16) для фиксации регулятора по высоте (14).

Указания по применению сборщика листьев и травы:

GARDENA Сборщик листьев и травы работает как механические грабли и поэтому является экологически чистым. Вращающиеся щетки приводятся в действие от колес. Чем лучше сцепление колес с грунтом, тем эффективнее сбор.

Твердые предметы, например, желуди, каштаны, паданцы и т. п. не собираются. Крупные листья с черешками (например, каштан) сборщик листьев собирает плохо, так как они могут запутаться во вращающихся щетках.

Листва с дорожек с твердым покрытием или асфальта собирается плохо. Эти места необходимо проходить несколько раз.

3.2 Снятие травосборника [Рис. O2]:

1. Надвиньте подвеску травосборника (7) на С-образную скобу (9).
2. Снимите травосборник за рукоятку (11) наискось вверх.

4. ТЕХНИЧЕСКОЕ ОБСЛУЖИВАНИЕ

4.1 Замена щеток

Новые щетки доступны в составе комплекта с артикулом 03565-00.901.00.

4.1.1 Снятие старых щеток [Рис. M1/M2]:

1. Осторожно потяните за фиксатор (17), чтобы разблокировать предохранительную защелку (18).
2. Сдвиньте предохранительную защелку (18) в сторону символа открытого замка.
3. Снимите предохранительную защелку (18) и поместите ее в безопасное место.
4. Выполните пункты 1 – 3 для обеих щеток (L) и (R).
5. Снимите щетки (L) и (R) с оси (19).

4.1.2 Установка новых щеток [Рис. M3/M4]:

1. Установите щетку с буквой „R“ (R = правая щетка) с правой стороны оси (19).
2. Установите предохранительную защелку (18) на правую щетку (R).
3. Сдвиньте предохранительную защелку (18) в сторону символа закрытого замка.
4. Установите щетку с буквой „L“ (L = левая щетка) с левой стороны оси (19).
5. Убедитесь, что удлинительная деталь (20) левой щетки (L) входит в зацепление с правой щеткой (R).
6. Повторите пункты 2 – 3 для левой щетки (L).
7. Убедитесь, что обе щетки надежно установлены и зафиксированы между собой.

4.2 Чистка сборщика листьев и травы:



ОПАСНО!

Опасность получения травмы.

- Опасность травмирования и риск повреждения изделия.
- Не разрешается чистить изделие струей воды под высоким давлением.
 - Не производите чистку с помощью химикатов, в том числе бензина или растворителей. Некоторые вещества могут разрушить важные пластмассовые детали.

5. ХРАНЕНИЕ

Перед укладкой на длительное хранение необходимо установить положение хранения **P**, чтобы разгрузить щетки и избежать их деформации.

1. Установите регулятор высоты в положение **P**.
2. Для экономии места храните сборщик листьев в вертикальном положении [Рис. S1].

6. УСТРАНЕНИЕ НЕИСПРАВНОСТЕЙ

Проблема	Возможная причина	Устранение
Листва плохо собирается	Регулятор высоты настроен неправильно.	→ Настройте регулятор высоты в соответствии с обрабатываемой поверхностью.
	Выход или травосборник переполнены.	→ Выгрузите собранный материал из травосборника.



УКАЗАНИЕ:

в случае других неисправностей, пожалуйста, обращайтесь в свой GARDENA сервисный центр. Ремонт разрешается производить только в GARDENA сервисных центрах, а также у дилеров, авторизованных в GARDENA.

7. СЕРВИС/ГАРАНТИЯ

7.1 Сервис:

Актуальные контактные данные наших сервисных центров доступны по адресу: www.gardena.com/contact

7.2 Гарантия:

Гарантия производителя предоставляется в соответствии с условиями, приведенными на сайте: www.gardena.com/warranty

8. УТИЛИЗАЦИЯ

8.1 Утилизация изделия



Этот символ указывает на то, что данное изделие не подлежит утилизации в качестве бытовых отходов. Изделие необходимо передать в местный центр сбора и переработки электрического и электронного оборудования.

Таким образом будет обеспечено надлежащее обращение с отходами по окончании срока службы. Для получения информации обратитесь в местные органы власти, местные службы по утилизации отходов, к дилеру или в сервисный центр GARDENA. Из-за потенциального наличия опасных веществ неправильная утилизация может нанести вред окружающей среде и здоровью людей.

sk GARDENA Zberač lístia a tráv

Preklad pôvodných pokynov

1. BEZPEČNOSTNÉ UPOZORNENIA



NEBEZPEČENSTVO!

Nebezpečenstvo zadusenja.

Menšie diely je možné ľahko prehltnúť. Obaly z umelých hmôt predstavujú pre malé deti nebezpečenstvo zadusenja.
→ Pri montáži držte malé deti v dostatočnej vzdialenosti.

Počas montáže a prevádzky používajte rukavice.

Znižuje sa tým riziko privretia prstov.

Pri chôdzi vzad postupujte opatrne.

Znižuje sa tým riziko zakopnutia.

Určené použitie:

GARDENA Zberač lístia a tráv je určený na zber lístia, vertikutovného materiálu a posekanej trávy na zatrávených plochách v súkromných záhradkách pri dome a v záhradkárskych kolóniách.

Výrobok nie je určený na dlhodobú prevádzku (profesionálna prevádzka).

2. MONTÁŽ

2.1 Montáž podstavcov [Obr. A1]:

→ Zasuňte podstavce (1) do uchytení (2) na zberači lístia, kým početneľne nezapadnú.

2.2 Montáž držadla [Obr. A2 / A3]:

1. Zasuňte dolné držadlo (3) s vybraním (4) nahor až na doraz do uchytenia držadla (4).
2. Pevne utiahnite držadlo 2 skrutkami (5).
3. Nasuňte spojovací diel (6) až na doraz na držadlo (3) namontované v zberači lístia a tráv.
4. Pevne utiahnite spojovací diel (6) 2 skrutkami (5).

- Zasuňte horné drážadlo ③ s vybraním ⑥ nahor až na doraz do rukoväte ⑧.
- Pevne utiahnite rukoväť ⑧ 2 skrutkami ⑤.
- Nasuňte záves zberného vaku ⑦ s háčikom v smere k výrobku na drážadlo ③.
- Zasuňte horné drážadlo ③ až na doraz do spojovacieho dielu ⑥.
- Pevne utiahnite spojovací diel ⑥ 2 skrutkami ⑤.

2.3 Montáž zberného vaku [Obr. A4 / A5 / A6]:

- Navlečte strmeň v tvare C ⑨ do vedení zberného vaku ⑩ tak, aby obidva konce strmeňa v tvare C ⑨ rovnako ďaleko vyčnievali zo zberného vaku ⑩.
- Nasuňte rukoväť ⑪ až na doraz na obidva konce strmeňa v tvare C ⑨.
- Navlečte strmeň v tvare U ⑫ do vedení zberného vaku ⑩.
- Zasuňte strmeň v tvare U ⑫ až na doraz do rukoväte ⑪.
- Zatlačte plastovú lištu ⑬ na strmeň v tvare U ⑫.
- Zaveďte zberný vak so strmeňom v tvare U ⑫ do háčikov ⑬.
- Nasuňte záves zberného vaku ⑦ na strmeň v tvare C ⑨.

3. OBSLUHA

3.1 Nastavenie výškového nastavenia [Obr. O1]:

Pomocou plynulého výškového nastavenia sa musí zberač lístia prispôbiť podkladu, aby sa dosiahol optimálny výsledok zberu lístia.

Keďže rôzne podklady (napr. trávnik, asfalt) majú odlišné požiadavky, zberač lístia musíte nastaviť tak, aby sa kefy **zľahka otierali o podklad**. Okrem toho musíte zberač lístia rýchlo posúvať po trávniku.

- Na uvoľnenie výškového prestavenia ⑭ otočte otočný gombík ⑯.
- Nastavte drážadlo ③ do vhodnej polohy.
- Na zafixovanie výškového prestavenia ⑭ otočte otočný gombík ⑯.

Upozornenia k používaniu zberača lístia a trávny:

GARDENA zberač lístia a trávny funguje ako mechanické hrable a je preto šetrný k životnému prostrediu. Rotujúce kefy poháňajú kolesá. Čím lepšie kolesá zaberajú na podklade, tým lepší je výsledok zberu.

Nezberajú sa pevné predmety, ako napríklad žalude, gaštany, spadnuté ovocie atď. Na veľké listy so stopkami (napr. gaštan) sa zberač lístia hodí len obmedzene, pretože sa môžu zamotať do rotujúcich kief.

Lístie na spevnených cestách alebo asfalte je možné zbierať obmedzene. V takýchto prípadoch je však čiastočne nutné zberačom prejsť viackrát.

3.2 Odobratie zberného vaku [Obr. O2]:

- Vysuňte záves zberného vaku ⑦ zo strmeňa v tvare C ⑨.
- Odoberte zberný vak na rukoväti ⑪ šikmo nahor.

4. ÚDRŽBA

4.1 Výmena kief

Nové kefy sú k dispozícii v súprave s č. v. 03565-00.901.00.

4.1.1 Vybratie starých kief [obr. M1/M2]:

- Opatrne potiahnite bezpečnostnú západku ⑰ a uvoľníte sponu ⑱.
- Posuňte sponu ⑱ smerom k symbolu otvorenej spony.
- Vyberte sponu ⑱ a nechajte ju na bezpečnom mieste.
- Zopakujte kroky 1 až 3 pre obe kefy ⑰ a ⑱.
- Vyberte kefy ⑰ a ⑱ z nápravy ⑲.

4.1.2 Vkladanie nových kief [obr. M3/M4]:

- Vložte kefu s označením „R“ (= pravá kefa ⑲) na pravú stranu nápravy ⑲.
- Sponu ⑱ položte na pravú kefu ⑲.
- Posuňte sponu ⑱ smerom k symbolu zatvorenej spony.
- Vložte kefu s označením „L“ (= ľavá kefa ⑰) na ľavú stranu nápravy ⑲.
- Uistite sa, že nadstavec ⑳ na ľavej kefe ⑰ sa zapája do pravej kefy ⑱.
- Zopakujte kroky 2 až 3 pre ľavú kefu ⑰.
- Uistite sa, že obe kefy pevne dosadli na miesto a zapadli.

4.2 Čistenie zberača lístia a trávny:



NEBEZPEČENSTVO!

Ublíženie na zdraví.

- Nebezpečenstvo zranenia a riziko poškodenia výrobku.
- Nečistite výrobok prúdom vody pod vysokým tlakom.
 - Na čistenie nepoužívajte chemikálie, vrátane benzínu alebo riedidiel. Niektoré z nich môžu poškodiť dôležité plastové diely.

5. SKLADOVANIE

Pri dlhšom skladovaní musíte nastaviť skladovacia polohu **P**, aby ste odľahčili kefy a predišli ich deformácii.

- Nastavte výškové nastavenie do polohy **P**.
- Skladujte zberač lístia nastojato, aby nezaberal veľa miesta [Obr. S1].

6. ODSTRANOVANIE PORÚCH

Problém	Možná príčina	Odstránenie
Lístie sa zle zbiera	Výškové prestavenie je nesprávne nastavené.	→ Nastavte výškové prestavenie podľa podkladu.
	Vyhadzovač alebo zberný vak je plný.	→ Vyprázdnite zberný vak.



UPOZORNENIE:
Pri iných poruchách sa obráťte na servisné stredisko GARDENA. Opravy môžu vykonávať len servisné strediská GARDENA alebo predajcovia, ktorí sú certifikovaní výrobcem GARDENA.

7. SERVIS/ZÁRUKA

7.1 Servis:

Aktuálne kontaktné informácie nášho servisného oddelenia nájdete na webovej stránke: www.gardena.com/contact

7.2 Záruka:

Záruka výrobcu sa riadi záručnými podmienkami, ktoré sú k dispozícii na stránke www.gardena.com/warranty

8. LIKVIDÁCIA

8.1 Likvidácia výrobku



Nižšie uvedený symbol znamená, že výrobok nepatrí do komunálneho odpadu. Výrobok recyklujte prostredníctvom miestneho zberného systému pre elektrické a elektronické zariadenia.

Príspejete tým k správnej likvidácii výrobku po skončení životnosti. Informácie získate od miestnych úradov, služby na likvidáciu komunálneho odpadu, servisného predajcu alebo predajcu značky GARDENA. Nesprávna likvidácia môže mať potenciálny negatívny vplyv na životné prostredie a zdravie človeka z dôvodu možnej prítomnosti nebezpečných látok.

sl GARDENA Zbiralnik listja in trate

Prevod originalnih navodil za uporabo.

1. VARNOSTNI NAPOTKI



NEVARNOST!

Nevarnost zadušitve.

Manjše dele je mogoče preprosto pogoltniti. Zaradi plastičnih vrečk obstaja nevarnost zadušitve majhnih otrok.
→ Majhni otroci naj se vam med sestavljanjem ne približujejo..

Med sestavljanjem in uporabo nosite rokavice. Tako zmanjšate tveganje za stiskanje prstov.

Pri vzratni hoji bodite previdni. Tako zmanjšate tveganje za spotikanje.

Predvidena uporaba:

GARDENA Zbiralnik listja in trate je predviden za zbiranje listja, materiala od prezračevanja trate in košnje trave na travnatih površinah v zasebnih domačih vrtovih in najetih vrtovih.

Izdelek ni primeren za dolgotrajno delovanje (poslovno uporabo).

2. MONTAŽA

2.1 Montaža podstavkov [slika A1]:

→ Potisnite podstavke ① v sprejemne nastavke ② na zbiralniku listja, tako da se slišno zaskočijo.

2.2 Montaža ročaja [slika A2 / A3]:

- Potisnite spodnji ročaj ③ z vdolbino ④ navzgor do omejevalnika v sprejemni nastavke ročaja ④.
- Trdno privijte ročaj z 2 vijakoma ⑤.
- Potisnite spojni element ⑥ do omejevalnika na ročaj ③, montiran na zbiralniku listja in trate.
- Privijte spojni element ⑥ z 2 vijakoma ⑤.

- Potisnite zgornji ročaj ③ z vdolbino ④ navzgor do omejevalnika v ročaj ⑧.
- Trdno privijte ročaj ⑧ z 2 vijakoma ⑤.
- Potisnite nastavke za obešanje zbiralne vrečke ⑦ s kavljem v smeri izdelka na ročaj ③.
- Potisnite zgornji ročaj ③ do omejevalnika v spojni element ⑥.
- Privijte spojni element ⑥ z 2 vijakoma ⑤.

2.3 Namestitev zbiralne vrečke [slika A4 / A5 / A6]:

- Vstavite lok v obliki črke C ⑨ tako v vodila zbiralne vrečke ⑩, da oba konca loka v obliki črke C ⑨ iz zbiralne vrečke ⑩ gledata enako daleč.
- Potisnite ročaj ⑪ do omejevalnika na oba konca loka v obliki črke C ⑨.
- Vstavite lok v obliki črke U ⑫ v vodila zbiralne vrečke ⑩.
- Potisnite lok v obliki črke U ⑫ do omejevalnika v ročaj ⑪.
- Potisnite letev iz umetne snovi ⑬ na lok v obliki črke U ⑫.
- Obesite zbiralno vrečko z lokom v obliki črke U ⑫ na kavlje ⑬.
- Potisnite nastavke za obešanje zbiralne vrečke ⑦ na lok v obliki črke C ⑨.

3. UPORABA

3.1 Nastavitev višine [slika O1]:

S pomočjo brezstopenjske nastavitve višine morate zbiralnik listja prilagoditi podlagi, da lahko dosežete optimalen rezultat pobiranja.

Za različne podlage (npr. trato, asfalt) veljajo različne zahteve, zato morate zbiralnik listja nastaviti tako, da krtače **raho podrsavajo po tleh**. Poleg tega morate zbiralnik listja po trati potiskati hitro.

- Zavrtite vrtljivi gumb ⑭, da sprostite nastavitev višine ⑭.
- Nastavite ročaj ③ na zeleni položaj.
- Zavrtite vrtljivi gumb ⑭, da pritrdite nastavitev višine ⑭.

Navodila za uporabo zbiralnika listja in trate:

GARDENA zbiralnik listja in trate deluje kot mehanske grablje in je tako prijazen do okolja. Vrteče se krtače se poganjajo s pomočjo koles. Čim boljše se kolesa oprimejo podlage, tem boljši je rezultat zbiranja.

Trdi predmeti kot npr. želod, kostanji, odpadlo sadje itd. se ne zbirajo. Za velike liste s peclji (npr. od kostanja) je zbiralnik listja le pogojno primeren, ker se to listje lahko zatakne v vrtečih se ščetkah.

Na utrjenih poteh ali asfaltu je listje mogoče le pogojno zbirati. Pri tem je lahko treba površine obdelati večkrat.

3.2 Odstranitev zbiralne vreče [slika O2]:

- Potisnite nastavke za obešanje zbiralne vreče ⑦ z loka v obliki črke C ⑨.
- Odstranite zbiralno vrečko za ročaj ⑪ poševno navzgor.

4. VZDRŽEVANJE

4.1 Zamenjava krtač

Nove krtače so na voljo v kompletu s kat. št. 03565-00.901.00.

4.1.1 Odstranitev starih krtač [sl. M1/M2]:

- Za sprostitev varnostne ploščice ⑮ nežno povlecite varnostni zaklepni jeziček ⑯.
- Varnostno ploščico ⑮ potisnite proti znaku odprte ključavnice.
- Odstranite varnostno ploščico ⑮ in jo shranite na varnem mestu.
- Za obe krtači ⑰ in ⑱ ponovite korake 1 – 3.
- Krtači ⑰ in ⑱ odstranite z osi ⑲.

4.1.2 Vstavljanje novih krtač [sl. M3/M4]:

- Krtačo z oznako „R“ (= desna krtača ⑲) namestite na desno stran osi ⑲.
- Varnostno ploščico ⑮ namestite na desno krtačo ⑲.
- Varnostno ploščico ⑮ potisnite proti znaku zaprte ključavnice.
- Krtačo z oznako „L“ (= leva krtača ⑰) namestite na levo stran osi ⑲.
- Podaljšek ⑳ leve krtače ⑰ se mora zaskočiti v desno krtačo ⑲.
- Za levo krtačo ⑰ ponovite koraka 2 – 3.
- Prepričajte se, da sta obe krtači čvrsto nameščeni in se križata.

4.2 Čiščenje zbiralnika listja in trate:



NEVARNOST!

Telesne poškodbe.

- Nevarnost telesnih poškodb in tveganje poškodbe izdelka.
- Izdelka ne čistite z vodnim curkom pod visokim tlakom.
 - Čiščenja ne izvajajte s kemikalijami, vključno z bencinom ali topili. Nekatera lahko uničijo pomembne dele iz umetne snovi.

5. SHRANJEVANJE

Pri daljšem shranjevanju morate nastaviti položaj za shranjevanje P, da razbremenite krtače in preprečite spremembo oblike krtač.

- Prestavite nastavitev višine na položaj P.
- Shranite zbiralnik listja prostorsko varčno v pokončnem položaju [slika S1].

6. ODPRAVLJANJE NAPAK

Težava	Mogoč vzrok	Pomoč
Listje se slabo pobira	Nastavitev višine je napačna.	→ Prilagodite nastavitev višine podlagi.
	Izmet ali zbiralna vrečka je polna.	→ Izpraznite zbiralno vrečko.



NAPOTEK:
V primeru drugih napak se obrnite na svoje GARDENA servisno središče. Popravila smejo izvajati samo GARDENA servisna središča ter specializirani trgovci, pooblaščen od podjetja GARDENA

7. SERVIS/GARANCIJA

7.1 Servis:

Trenutne kontaktne informacije za naš servisni oddelek so na voljo na spletni strani: www.gardena.com/contact

7.2 Garancija:

Za garancijo proizvajalca veljajo garancijski pogoji, ki so na voljo na naslovu www.gardena.com/warranty

8. ODSTRANITEV

8.1 Odlaganje izdelka



Simbol pomeni, da izdelek ni gospodinjski odpadki. Obvezna je reciklaža v najbližjem zbirnem centru za električno in elektronsko opremo.

To prispeva k ustreznemu ravnanju z izrabljenimi odpadki. Za informacije se obrnite na lokalne organe, službe za ravnanje z gospodinjskimi odpadki, servisnega zastopnika ali prodajalca družbe GARDENA. V primeru neustrezne odstranitve odpadkov lahko pride zaradi morebitne prisotnosti nevarnih snovi do škodljivih posledic za okolje in zdravje ljudi.

sq GARDENA Grumbullues gjethesh dhe bari

Përkthim i udhëzimeve originale

1. KËSHILLA SIGURIE



RREZIK!

Rreziku i mbytjes.

Pjesët e vogla mund të gëlltiten me lehtësi. Për shkak të qeseve plastike ekziston rreziku i mbytjes për fëmijë të vegjël.
→ Mbajini larg fëmijët e vegjël gjatë montimit.

Vishni doreza gjatë montimit dhe përdorimit. Kjo redukton rrezikun e kapjes së gishtave.

Kini kujdes kur ecni mbrapsht. Kjo redukton rrezikun e rrëzimit.

Përdorimi i parashikuar:

GARDENA Grumbullues gjethesh dhe bari është projektuar për grumbullimin e gjethëve, mallit të ajrosur dhe prerjes së barit nga sipërfaqet e livadhit në kopshte shtëpish private dhe kopshte barakash.

Produkti nuk është i përshtatshëm për një përdorim për një kohë të gjatë (operimi profesional).

2. MONTIMI

2.1 Montimi i pedestalit [Fig A1]:

→ Shtyni këmbët ① në vrimat ② të grumbulluesit të gjethëve derisa të mbyllen me kërcitje.

2.2 Montimi i tubit [Fig A2 / A3]:

- Shtyni tubin ③ e poshtëm me vrimat ④ sipër derisa tubi të kapet në vrimë ④.
- Vidhosni tubin me 2 vida ⑤.

- Shtyjeni pjesën bashkuese ⑥ derisa të kapet me tubint ③ të montuar në grumbulluesin e gjetheve dhe barit.
- Vidhosni pjesën bashkuese ⑥ me 2 vida ⑤.
- Shtyjeni tubin ③ e poshtëm me vrimat ④ sipër derisa tubi të kapet në dorezë ⑧.
- Vidhosni dorezën ⑧ me 2 vida ⑤.
- Shtyjeni grepin e thesit të grumbullimit ⑦ me grepin në drejtimin e produktit në tub ③.
- Shtyjeni tubin e sipërm ③ derisa të kapet në pjesën bashkuese ⑥.
- Vidhosni pjesën bashkuese ⑥ me 2 vida ⑤.

2.3 Montimi i thesit të grumbullimit [Fig A4 / A5 / A6]:

- Lidhni stafën në formë C ⑨ në atë mënyrë në udhëzuesit e thesit të grumbullimit ⑩ që të dy fundet e stafës në formë C ⑨ dalim me të njëjtën gjërësi nga thesi i grumbullimit ⑩.
- Shtyjeni dorezën ⑪ derisa të kapet mbi dy fundet e stafës në formë C ⑨.
- Lidhni stafën në formë U ⑫ në udhëzuesit e thesit të grumbullimit ⑩.
- Shtyjeni stafën në formë C ⑫ derisa të kapet në dorezë ⑪.
- Shtyjeni rripin plastik ⑬ mbi stafën në formë U ⑫.
- Vareni thesin e grumbullimit me stafën në formë U ⑫ në grep ⑬.
- Shtyjeni grepin e thesit të grumbullimit ⑦ mbi stafën në formë C ⑨.

3. PËRDORIMI

3.1 Rregullimi i lartësisë [Fig O1]:

Me ndihmën e rregulluesit të lartësisë pa shkallë duhet ta përshtatni në terren grumbulluesin e gjetheve për të arritur një rezultat optimal grumbullimi.

Meqë terreni të ndryshme (p.sh. bari, asfalti) kanë kushte të ndryshme, duhet ta rregulloni grumbulluesin e gjetheve në mënyrë të tillë që **furçat limojnë lehtë terrenin**. Përveç kësaj, ju duhet ta shtyni shpejt grumbulluesin e gjetheve mbi bar.

- Rrotulloni butonin rrotullues ⑭, për të liruuar rregullimin e lartësisë ⑭.
- Vendoseni bishtin ③ në pozicionin e përshtatshëm.
- Rrotulloni butonin rrotullues ⑭, për të fiksuar rregullimin e lartësisë ⑭.

Udhëzime për përdorimin e grumbulluesit të gjetheve dhe barit:

GARDENA grumbulluesi i gjetheve dhe i barit funksionon si krehër mekanik dhe prandaj është miqësor për ambientin. Furçat rrotulluese drejton nëpërmjet rrotave. Sa më mirë që rrotat ta takojnë truallin, aq më i mirë është rezultati i grumbullimit.

Objektet e ngurta si goglat e lisit, gështenjat, frutat e rëna etj. nuk grumbullohen. Për gjethet e ashpra me kërcëj (p.sh. gështenjat) grumbulluesi i gjetheve përshtatet vetëm në mënyrë të kufizuar, pasi ato mund të ngatërrohen në furçat rrotulluese.

Gjethet në rrugë të forta ose asfalt mund të grumbullohet vetëm në mënyrë të kufizuar. Megjithatë, këtu nevojitet pjesërisht të kalohet disa herë.

3.2 Heqja e thesit të grumbullimit [Fig O2]:

- Shtyjeni grepin e thesit të grumbullimit ⑦ mbi stafën në formë C ⑨.
- Hiqeni pjerrtas me drejtim lart thesin e grumbullimit në dorezë ⑪.

4. MIRËMBAJTJA

4.1 Zëvendësimi i furçave

Oftohen furça të reja në grupin me artikullin nr. 03565-00.901.00.

4.1.1 Heqja e furçave të vjetra [Fig. M1/M2]:

- Tërhiqni me kujdes gjuhëzën e sigurisë ⑰ për të liruuar kapësen e sigurisë ⑱.
- Rrëshqitni kapësen e sigurisë ⑱ drejt simbolit të kapëses së hapur.
- Hiqni kapësen e sigurisë ⑱ dhe mbajeni atë në një vend të sigurt.
- Përsërisni hapat 1 – 3 për të dyja furçat ① dhe ②.
- Hiqni furçat ① dhe ② nga boshti ⑲.

4.1.2 Vendosja e furçave të reja [Fig. M3/M4]:

- Futni furçën e etiketuar si „R“ (= furça e djathtë ③) në anën e djathtë të boshtit ⑲.
- Vendosni kapësen e sigurisë ⑱ në furçën e djathtë ③.
- Rrëshqitni kapësen e sigurisë ⑱ drejt simbolit të kapëses së mbyllur.
- Futni furçën e etiketuar si „L“ (= furça e majtë ④) në anën e majtë të boshtit ⑲.
- Sigurohuni që pjesa zgjatuese ⑳ e furçës së majtë ④ të fiksohet në furçën e djathtë ③.
- Përsëritni hapat 2 – 3 për furçën e majtë ④.
- Sigurohuni që të dyja furçat të jenë furçat të mënyrë të qëndrueshme dhe të jenë kapur së bashku.

4.2 Pastrimi i grumbulluesit të gjetheve dhe të barit:



RREZIK!

Plagosje.

Rrezik plagosje dhe rreziku i dëmtimit të produktit.

→ Mos e pastroni produktin me rrymë uji me presion të lartë.

→ Mos pastroni me kimikate, përfshirë benzinën ose solventët.

Disa prej tyre mund të shkaktojnë pjesë të rëndësishme prej plastike.

5. MAGAZINIMI

Në rastin e magazinimit për kohë të gjatë duhet të rregulloni pozicionin e magazinimit **P** për të shtendosur furçat dhe për të evituar deformimin e furçave.

- Vendoseni rregullimin e lartësisë në pozicionin **P**.
- Magazinojeni grumbulluesin e gjetheve në pozicion vertikal që kursen vend [Fig S1].

6. NDREQJA E GABIMEVE

Problemi	Shkaku i mundshëm	Ndihma
Gjethet janë grumbulluar keq	Rregullimi i lartësisë është rregulluar gabim.	→ Rregullojeni rregullimin e lartësisë në përputhje me terrenin.
	Shkarkimi ose thesi i grumbullimit është plot.	→ Boshatiseni thesin e grumbullimit.



KËSHILLË:

Në rast defektesh të tjera ju lutemi, drejtojeni qendrës tuaj të servisit GARDENA. Riparimet lejohen të kryhen nga qendrat e servisit GARDENA si dhe nga tregtarët e specializuar të cilët janë të autorizuar nga GARDENA.

7. SHËRBIMI/GARANCIA

7.1 Shërbimi:

Informacioni aktual i kontaktit për departamentin tonë të shërbimit mund të gjendet në internet: www.gardena.com/contact

7.2 Garancia:

Garancia e prodhuesit i nënshtrohet kushteve të garancisë dhe është e disponueshme në faqen: www.gardena.com/warranty

8. ASGJËSIMI

8.1 Asgjësimi i produktit



Simboli tregon se produkti nuk është mjetje shtëpiake. Riciklojeni përmes sistemit lokal të mbledhjes për pajisjet elektrike dhe elektronike.

Kjo kontribuon në menaxhimin e duhur të mbetjeve në përfundim të jetëgjatësisë së produktit. Kontaktoni autoritetet lokale, shërbimet e mbetjeve shtëpiake, agjentin e mirëmbajtjes së GARDENA-s ose shitësin për informacione. Asgjësimi jo i duhur mund të ketë efekte negative në mjedis dhe shëndetin e njeriut për shkak të pranisë së mundshme të substancave të rrezikshme.

sr GARDENA Sakupljač lišća i trave

Prevod originalnih uputstava

1. BEZBEDNOSNE NAPOMENE



OPASNOST!

Opasnost od gušenja.

Sitniji delovi mogu lako da se progutaju. Postoji opasnost od gušenja male dece plastičnom kesom.

→ Tokom montaže držite malu decu na dovoljnoj udaljenosti.

Nosite rukavice tokom montaže i rukovanja.

Tako se smanjuje rizik od priklještananj prstiju.

Budite pažljivi prilikom hoda unazad.

Tako se smanjuje rizik od saplitanja.

Namenska upotreba:

GARDENA Sakupljač lišća i trave namenjen je za sakupljanje lišća, vertikalno rezane i pokošene trave u privatnim okućnicama i baštama. Proizvod nije namenjen za dugotrajnu upotrebu (profesionalni rad).

2. MONTAŽA

2.1 Montaža nogara [sl. A1]:

→ Utisnite nogare ① u prihvate ② na sakupljaču lišća tako da čujno dosednu.

2.2 Montaža upravljača [sl. A2 / A3]:

1. Gurnite donji upravljač ③ sa udubljenjem ④ okrenutim na gore do kraja u prihvat upravljača ④.
2. Pričvrstite upravljač zatezanjem 2 vijka ⑤.
3. Natakните spojnicu ⑥ do graničnika na upravljač ③ koji ste prethodno postavili na sakupljač lišća i trave.
4. Pričvrstite spojnicu ⑥ zatezanjem 2 vijka ⑤.
5. Gurnite gornji upravljač ③ sa udubljenjem ④ okrenutim na gore do kraja u ručku ⑥.
6. Pričvrstite ručku ⑧ zatezanjem 2 vijka ⑤.
7. Natakните držač za kačenje vreće ⑦ na upravljač ③ sa kukom okrenutom ka proizvodu.
8. Gurnite gornji upravljač ③ do kraja u spojnicu ⑥.
9. Pričvrstite spojnicu ⑥ zatezanjem 2 vijka ⑤.

2.3 Montaža vreće [sl. A4 / A5 / A6]:

1. Uvucite zaobljeni profil ⑨ u vodilice vreće ⑩ tako da oba kraja zaobljenog profila ⑨ ravnomerno izviruju iz vreće ⑩.
2. Natakните ručku ⑪ do dva kraja na oba kraja zaobljenog profila ⑨.
3. Uvucite četvrtasti profil ⑫ u vodilice vreće ⑩.
4. Gurnite četvrtasti profil ⑫ do kraja u ručku ⑪.
5. Pritisnite plastičnu traku ⑬ na četvrtasti profil ⑫.
6. Okačite vreću sa četvrtastim profilom ⑫ o kuke ⑬.
7. Natakните držač za kačenje vreće ⑦ na zaobljeni profil ⑨.

3. RUKOVANJE

3.1 Nameštanje mehanizma za podešavanje visine [sl. O1]:

Opcijom kontinualnog podešavanja visine sakupljač lišća treba da prilagodite podlozi, kako biste postigli optimalan rezultat sakupljanja.

Budući da različite podloge (npr. travnjaci, asfalt) imaju različite zahteve, sakupljač lišća treba da podesite tako da četke **lagano dodiruju tlo**. Osim toga, sakupljač lišća treba brzo da gurate po travnjaku.

1. Okrenite obrtnu ručku ⑭ da biste aktivirali podešavanje visine ⑭.
2. Postavite upravljač ③ u odgovarajući položaj.
3. Okrenite obrtnu ručku ⑭ da biste fiksirali podešavanje visine ⑭.

Napomene o korišćenju sakupljača lišća i trave:

GARDENA sakupljač lišća i trave deluje poput mehaničkih grabulja i stoga je ekološki optimalan. Rotirajuće četke pokreću se uz pomoć točkova.

Što bolje točkovi naležu na zemlju, to su bolji i rezultati prikupljanja. Pritom se čvrsti predmeti kao što su žirovi, kestenje, jesenje voće itd. ne sakupljaju. Za veliko lišće sa stabljikama (poput kestena) sakupljač lišća je samo ograničeno prikladan zbog mogućeg zaglavljivanja lišća među rotirajuće četke.

Prikupljanje lišća na popločanim stazama i po asfaltu moguće je u određenoj meri. Tu je ponekad potrebno nekoliko puta preći preko podloge kako bi rezultat sakupljanja bio zadovoljavajući.

3.2 Vađenje vreće [sl. O2]:

1. Povucite držač za kačenje vreće ⑦ sa zaobljenog profila ⑨.
2. Izvadite vreću držeći je za ručku ⑪ tako što ćete je povući ukoso prema gore.

4. ODRŽAVANJE

4.1 Zamena četki

Nove četke su dostupne u kompletu s brojem artikla 03565-00.901.00.

4.1.1 Uklanjanje starih četki [Slika M1/M2]:

1. Nežno povucite sigurnosnu bravicu ⑰ da oslobodite sigurnosnu bravicu ⑱.
2. Gurnite sigurnosnu bravicu ⑱ ka simbolu otvorene bravice.
3. Uklonite sigurnosnu bravicu ⑱ i stavite je na sigurno.
4. Ponovite korake 1 – 3 za obe četke ① i ②.
5. Uklonite četke ① i ② sa osovine ⑳.

4.1.2 Ubacivanje novih četki [Slika M3/M4]:

1. Ubacite novu četku označenu sa „R“ (= desna četka ⑲) na desnu stranu osovine ⑳.
2. Postavite bezbednosnu bravicu ⑱ na desnu četku ⑲.

3. Gurnite sigurnosnu bravicu ⑱ ka simbolu zatvorene bravice.
4. Ubacite četku označenu sa „L“ (= leva četka ①) na levu stranu osovine ⑱.
5. Pobrinite se da deo za produžetak ⑳ leve četke ① naleže na desnu četku ②.
6. Ponovite korake 2 – 3 za levu četku ①.
7. Pobrinite se da su obe četke čvrsto postavljene i međusobno zaključane.

4.2 Čišćenje sakupljača lišća i trave:



OPASNOST!

Opasnost od telesnih povreda.

Opasnost od povreda i rizik od oštećenja proizvoda.

→ Ne perite proizvod mlazom vode pod visokim pritiskom.

→ Za čišćenje nemojte da koristite nikakve hemikalije, uključujući benzin i rastvarače. Neki od njih mogu da unište važne plastične delove.

5. SKLADIŠTENJE

U slučaju dužeg skladištenja morate da namestite položaj **P**, kako bi četke bile rasterećene i kako se ne bi deformisale.

1. Namestite mehanizam za podešavanje visine u položaj **P**.
2. Sakupljač lišća čuvajte u uspravnom položaju, jer tako zauzima najmanje mesta [sl. S1].

6. OTKLANJANJE GREŠAKA

Problem	Mogući uzroci	Pomoć
Lišće se loše sakuplja	Podešena je neodgovarajuća visina. Deo za izbacivanje ili vreća su puni.	→ Podesite visinu tako da odgovara podlozi. → Ispraznite vreću.



NAPOMENA:

U slučaju drugih smetnji obratite se servisnom centru preduzeća GARDENA. Popravke prepustite samo stručnjacima servisnih centara preduzeća GARDENA ili specijalizovanim prodavcima koje je u tu svrhu ovlastila GARDENA.

7. SERVIS/GARANCIJA

7.1 Servis:

Aktuelne kontakt informacije za naše servisno odeljenje mogu se pronaći na mreži: www.gardena.com/contact

7.2 Garancija:

Garancija proizvođača podleže garantnim uslovima koji su dostupni na www.gardena.com/warranty

8. ODLAGANJE U OTPAD

8.1 Odlaganje proizvoda



Simbol ispod znači da proizvod ne treba tretirati kao kućni otpad. Reciklirajte ga kroz svoj lokalni sistem za sakupljanje otpada za električnu i elektronsku opremu.

To doprinosi pravilnom upravljanju otpadom. Za više informacija, obratite se lokalnim vlastima, komunalnoj službi ili svom serviseru ili trgovcu kompanije GARDENA. Neispravno odlaganje može da ima potencijalno negativan efekat na okolinu i ljudsko zdravlje zbog potencijalnog prisustva opasnih supstanci.

sv GARDENA Löv- och grässamlare

Översättning av originalinstruktionerna

1. SÄKERHETSANVISNINGAR



FARA!

Kvävningsfara.

Mindre delar kan lätt sväljas. Plastpåsar innebär kvävningsfara för små barn.

→ Håll små barn borta under monteringen.

Använd handskar vid montering och användning.

Detta minskar risken för att klämma fingrarna.

Var försiktig när du går bakåt. Detta minskar risken för att snubbla.

Avsedd användning:

GARDENA Löv- och grässamlare är avsedd för att samla upp löv, material från vertikalskärmning och gräsklipp på gräsytor i privata trädgårdar.

Produkten är inte konstruerad för långtidsanvändning (professionell användning).

2. MONTERING

2.1 Montera fötter [bild A1]:

→ Skjut in fötterna ① i fästena ② på lövsamlaren så att det hörs att det hakar in.

2.2 Montera skaftet [bild A2 / A3]:

1. Skjut in det nedre skaftet ③ med ursparningen ④ uppåt till stopp i skaffästet ④.
2. Skruva fast skaftet med 2 skruvar ⑤.
3. Skjut anslutningsdelen ⑥ till stopp på det skaft ③ som är monterat på löv- och grässamlaren.
4. Skruva fast anslutningsdelen ⑥ med 2 skruvar ⑤.
5. Skjut in det övre skaftet ③ med ursparningen ④ uppåt till stopp i handtaget ⑧.
6. Skruva fast handtaget ⑧ med 2 skruvar ⑤.
7. Skjut uppsamlarupphängningen ⑦ med kroken i riktning mot produkten på skaftet ③.
8. Skjut in det övre skaftet ③ till stopp på anslutningsdelen ⑥.
9. Skruva fast anslutningsdelen ⑥ med 2 skruvar ⑤.

2.3 Montera uppsamlaren [bild A4 / A5 / A6]:

1. Trä in den C-formiga bygeln ⑨ i uppsamlarens styrningar ⑩ så att båda ändarna på den C-formiga bygeln ⑨ sticker ut lika långt ur uppsamlaren ⑩.
2. Skjut handtaget ⑪ till stopp på de båda ändarna på den C-formiga bygeln ⑨.
3. Trä in den U-formiga bygeln ⑫ i styrningarna på uppsamlaren ⑩.
4. Skjut in den U-formiga bygeln ⑫ till stopp i handtaget ⑪.
5. Tryck på plasticskenan ⑬ på den U-formiga bygeln ⑫.
6. Häng in uppsamlaren med den U-formiga bygeln ⑫ i krokarna ⑬.
7. Skjut uppsamlarens upphängning ⑦ på den C-formiga bygeln ⑨.

3. HANDHAVANDE

3.1 Ställa in höjdställning [bild O1]:

För att få ett optimalt uppsamlingsresultat måste du anpassa lövsamlaren till underlaget med hjälp av den steglösa höjdställningen.

Eftersom olika underlag (t.ex. gräsmatta, asfalt) har olika krav, måste du ställa in lövsamlaren så att borstarna **går emot lätt mot underlaget**. Du måste dessutom skjuta lövsamlaren raskt över gräsmattan.

1. Vrid på vridknappen ⑭ för att lossa höjdställningen ⑭.
2. Sätt handtaget ③ i lämpligt läge.
3. Vrid på vridknappen ⑭ för att fixera höjdställningen ⑭.

Information om användningen av löv- och grässamlaren:

GARDENA löv- och grässamlare fungerar som en mekanisk kratta och är därför miljövänlig. De roterande borsten drivs via hjulen. Ju bättre hjulen greppar på underlaget, desto bättre blir uppsamlingsresultatet.

Fasta föremål som t.ex. ekollon, kastanjer, fallfrukt etc. samlas inte upp. Lövsamlaren är med viss begränsning lämpad för stora löv med stjälar (t.ex. kastanj) eftersom de här löven kan trassla in sig i de roterande borsten.

Löv på hårdgjorda vägar eller asfalt kan samlas med viss begränsning. Här måste man dock till en del köra över flera gånger.

3.2 Ta ut uppsamlaren [bild O2]:

1. Skjut uppsamlarupphängningen ⑦ från den C-formiga bygeln ⑨.
2. Ta bort uppsamlaren på handtaget ⑪ snett uppåt.

4. UNDERHÅLL

4.1 Byta ut borstarna

Nya borstar finns i setet med art.nr 03565-00.901.00.

4.1.1 Ta bort gamla borstar [bild M1/M2]:

1. Dra försiktigt i säkerhetsspärren ⑰ för att lossa säkerhetsspännet ⑱.
2. Skjut säkerhetsspännet ⑱ mot symbolen för öppet spänne.
3. Ta bort säkerhetsspännet ⑱ och förvara det på en säker plats.
4. Upprepa steg 1 – 3 för båda borstarna ⑰ och ⑱.
5. Ta bort borstarna ⑰ och ⑱ från axeln ⑲.

4.1.2 Sätta i nya borstar [bild M3/M4]:

1. För in borsten märkt R (= höger borste ⑰) på axelns högra sida ⑲.
2. Sätt säkerhetsspännet ⑱ på höger borste ⑰.
3. Skjut säkerhetsspännet ⑱ mot symbolen för stängt spänne.
4. För in borsten märkt L (= vänster borste ⑰) på axelns vänstra sida ⑲.
5. Se till att förlängningsdelen ⑳ på vänster borste ⑰ hakar fast i höger borste ⑰.
6. Upprepa steg 2 – 3 för vänster borste ⑰.
7. Se till att båda borstarna sitter ordentligt på plats och att de sitter ihop.

4.2 Rengöra löv- och grässamlaren:



FARA!

Kroppsskada.

Fara för personskador och risk att produkten skadas.

→ Rengör inte produkten med högtryckstvätt.

→ Rengör den inte med kemikalier, inklusive bensin eller lösningsmedel. Vissa kan förstöra viktiga plastdelar.

5. LAGRING

Vid längre förvaring måste du ställa in förvaringsläget **P** för att avlasta borstarna och undvika att borstarna deformeras.

1. Sätt höjdställningen i läge **P**.
2. Förvara lövsamlaren i upprätt läge för att spara plats [bild S1].

6. ÅTGÄRDA FEL

Problem	Möjlig orsak	Åtgärd
Löv samlas upp dåligt	Höjdställningen är felaktigt inställd. Utkast eller uppsamlare är full.	→ Ställ in höjdställningen efter underlaget. → Töm uppsamlaren.



OBSERVERA:

Kontakta ditt GARDENA servicecenter vid andra störningar. Reparationer får endast utföras av GARDENA servicecentren och av fackhandel som är auktoriserad av GARDENA.

7. SERVICE/GARANTI

7.1 Service:

Aktuella kontaktuppgifter till vår serviceavdelning finns online: www.gardena.com/contact

7.2 Garanti:

Tillverkargarantien gäller med förbehåll för garantivillkoren och finns här: www.gardena.com/warranty

8. AVFALLSHANtering

8.1 Kassering av produkten



Symbolen innebär att produkten inte är hushållsavfall.

Återvinn den via ditt lokala uppsamlingsystem för elektrisk och elektronisk utrustning.

Detta bidrar till en korrekt hantering av avfall när dess livstid är slut. Kontakta lokala myndigheter, hushållsavfallstjänster, din GARDENA-serviceverkstad eller återförsäljare för information. Felaktig kassering kan ha en negativ påverkan på miljön och människors hälsa på grund av potentiell förekomst av farliga ämnen.

tr GARDENA Yaprak ve çim toplayıcısı

Orijinal talimatların çevirisi

1. EMNİYET BİLGİLERİ



TEHLİKE!

Boğulma tehlikesi.

Küçük parçalar kolayca yutulabilir. Polietilen torba nedeniyle küçük çocuklar için boğulma tehlikesi söz konusudur.

→ Küçük çocukları montaj sırasında uzak tutun.

Montaj ve çalışma sırasında eldiven takın. Bu, parmaklarınızın sıkışma riskini azaltır.

Geriye doğru yürürken dikkatli olun. Bu, takılıp düşme riskini azaltır.

Amacına uygun kullanım:

GARDENA Yaprak ve çim toplayıcısı, şahsi ev bahçeleri ve hobi bahçelerindeki çim alanlarında bulunan yaprak, yosun ve ölü otlar ve biçilmiş çimden toplanması için tasarlanmıştır.

Ürün uzun süreli işletim için uygun değildir (profesyonel işletim).

2. MONTAJ

2.1 Ayakların monte edilmesi [Şek. A1]:

→ Ayakları ①, duyulur bir şekilde yerine oturana kadar yaprak toplayıcısındaki yuvalara ② itin.

2.2 Traversi monte edin [Şek. A2 / A3]:

1. Alt traversi ③, açıklık ④ yukarı doğru bakacak şekilde dayanak noktasına kadar travers yuvasına ④ itin.
2. Traversi 2 cıvata ⑤ ile sıkın.
3. Bağlantı parçasını ⑥ dayanak noktasına kadar yaprak ve çim toplayıcısına monte edilen traverse ③ itin.
4. Bağlantı parçasını ⑥ 2 cıvata ⑤ ile sıkın.
5. Üst traversi ③, açıklık ④ yukarı doğru bakacak şekilde dayanak noktasına kadar tutamağa ⑧ itin.
6. Tutamağı ⑧ 2 cıvata ⑤ ile sıkın.
7. Toplama torbası askısını ⑦ kanca ile ürün yönünde traversin ③ üzerine itin.
8. Üst traversi ③ dayanak noktasına kadar bağlantı parçasına ⑥ itin.
9. Bağlantı parçasını ⑥ 2 cıvata ⑤ ile sıkın.

2.3 Toplama torbası montajı [Şek. A4 / A5 / A6]:

1. C şeklindeki askıyı ⑨, C şeklindeki askının ⑨ her iki ucu da toplama torbasından ⑩ eşit bir olarak dışarı çıkacak şekilde toplama torbasının ⑩ kılavuzlarından geçirin.
2. Tutamağı ⑪, dayanak noktasına kadar C şeklindeki askının ⑨ her iki ucuna itin.
3. U şeklindeki askıyı ⑫ toplama torbasının ⑩ kılavuzlarından geçirin.
4. U şeklindeki askıyı ⑫, dayanak noktasına kadar tutamağa ⑪ itin.
5. U şeklindeki askının ⑫ üzerindeki plastik çıtaya ⑬ basın.
6. Toplama torbasını U şeklindeki askı ⑫ ile kancaya ⑬ asın.
7. Toplama torbası askısını ⑦ C şeklindeki askının ⑨ üzerine itin.

3. KULLANIM

3.1 Yükseklik ayarının ayarlanması [Şek. O1]:

İdeal bir toplama sonucu elde etmek için yaprak toplayıcısını kademesiz yükseklik ayarı yardımıyla zemine uyarlamalısınız.

Farklı zeminler (örn. çim, asfalt) farklı gereksinimlere sahip olduğundan, yaprak toplayıcısını, fırçalar **yüzeyle hafifçe sürtünecek şekilde** ayarlamamız gerekmektedir. Ayrıca yaprak toplayıcısını çimlerin üzerinde hızlıca itmeniz gerekmektedir.

1. Yükseklik ayarını ⑭ gevşetmek için döner düğmeyi ⑮ çevirin.
2. Traversi ③ uygun pozisyona ayarlayın.
3. Yükseklik ayarını ⑭ sabitlemek için döner düğmeyi ⑮ çevirin.

Yaprak ve çim toplayıcısının kullanımına yönelik bilgiler:

GARDENA yaprak ve çim toplayıcısı mekanik bir tırmık gibi çalışır ve bu nedenle çevre dostudur. Dönen fırçalar tekerlekler üzerinden tahrik edilir. Tekerlekler zemini ne kadar iyi kavarsa, toplama sonucu o kadar iyidir.

Meşe palamudu, kestane, ağaçtan düşen meyve vb. katı nesnelere toplanmaz. Yaprak toplayıcı, saplı büyük yapraklar için (örneğin kestane), bunlar dönen fırçalara dolanabildiklerinden, sadece kısmen uygundur.

Stabilize yollar veya asfalt üzerindeki yaprak kısmen toplanabilir. Ancak buranın üzerinden birçok kez tekrarlayarak geçmek gerekir.

3.2 Toplama torbasını çıkarın [Şek. O2]:

1. Toplama torbası askısını ⑦ C şeklindeki askıdan ⑨ itin.
2. Toplama torbasını kulbundan ⑪ açılı bir şekilde çekerek çıkarın.

4. BAKIM

4.1 Fırçaları değiştirme

Yeni fırçalar, 03565-00.901.00 Parça Numarasına sahip set içinde mevcuttur.

4.1.1 Eski fırçaları çıkarma [Şek. M1/M2]:

1. Emniyet çengelini ⑱ serbest bırakmak için emniyet mandalını ⑳ hafifçe çekin.
2. Emniyet çengelini ⑱, açık çengel simgesine doğru kaydırın.
3. Emniyet çengelini ⑱ çıkarın ve güvenli bir yerde saklayın.
4. Her iki fırça ㉑ ve ㉒ için 1 – 3 arasındaki adımları tekrarlayın.

5. Fırçaları ㉑ ve ㉒ akstan ㉓ çıkarın.

4.1.2 Yeni fırçalar takma [Şek. M3/M4]:

1. „R“ (= sağ fırça ㉒) etiketli fırçayı aksın ㉓ sağ tarafına takın.
2. Emniyet çengelini ⑱ sağ fırçaya ㉒ yerleştirin.
3. Emniyet çengelini ⑱, kapalı çengel simgesine doğru kaydırın.
4. „L“ (= sol fırça ㉑) etiketli fırçayı aksın ㉓ sol tarafına takın.
5. Sol fırçanın ㉑ uzatma parçasının ㉔ sağ fırçaya ㉒ oturduğundan emin olun.
6. Sol fırça ㉑ için 2 – 3 arasındaki adımları tekrarlayın.
7. Her iki fırçanın da sıkıca oturduğundan ve birbirine geçtiğinden emin olun.

4.2 Yaprak ve çim toplayıcısı temizlenmesi:



TEHLİKE!

Yaralanma.

Yaralanma tehlikesi ve ürünün hasar görme riski.

→ Ürünü yüksek basınçlı su fışkiyesi ile temizlemeyin.

→ Benzin ve çözültü maddeleri de dahil olmak üzere kimyasallarla temizlik yapmayın. Bazıları önemli plastik parçaları tahrip edebilir.

5. DEPOLAMA

Uzun süreli depolama durumunda, fırçaların yükünü hafifletmek ve deforme olmalarını önlemek için yatak konumunu **P** olarak ayarlamamız gerekmektedir.

1. Yükseklik ayarını **P** konumuna getirin.
2. Yaprak toplayıcısını yerden tasarruf sağlayacak şekilde dik konumda saklayın [Şek. S1].

6. HATA GİDERME

Sorun	Muhtemel neden	Çözümü
Yaprak iyi toplanmıyor	Yükseklik ayarı yanlış ayarlanmıştır.	→ Yükseklik ayarını zemine göre ayarlayın.
	Çıkış veya toplama torbası dolu.	→ Toplama torbasını boşaltın.



BİLGİ:

Farklı arıza durumlarında lütfen GARDENA servis merkezine başvurun. Onarım çalışmaları sadece GARDENA servis merkezleri veya GARDENA tarafından yetkilendirilen uzman bayiler tarafından gerçekleştirilebilir.

7. SERVİS/GARANTİ

7.1 Servis:

Servis departmanımızın güncel iletişim bilgileri çevrimiçi olarak www.gardena.com/contact adresinde bulunabilir

7.2 Garanti:

Üretici garantisi, www.gardena.com/warranty adresinde bulunan garanti koşullarına tabidir

8. TASFIYE

8.1 Ürünün bertaraf edilmesi



Sembol, ürünün evsel atık olmadığını gösterir. Ürünü elektrikli ve elektronik ekipmanlara yönelik yerel toplama sisteminizde geri dönüştürün.

Bu, uygun kullanım ömrünü tamamlamış atık yönetimine katkıda bulunur. Bilgi için yerel yetkililere, evsel atık idarelerine, GARDENA yetkili servisine veya bayinize başvurun. Yanlış bertarafın, tehlikeli maddelerin bulunma olasılığı nedeniyle çevre ve insan sağlığı üzerinde olumsuz etkileri olabilir.

uk GARDENA Збирач листя та зрізаної трави

Переклад оригінальної інструкції

1. ВКАЗІВКИ З ТЕХНІКИ БЕЗПЕКИ



НЕБЕЗПЕКА!

Небезпека задухи.

Дрібні частини можуть бути легко проковтнуті. Через поліетиленовий мішок існує небезпека задухи для маленьких дітей.

→ Не допускайте маленьких дітей до місця збірки.

Під час збирання й експлуатації надягайте рукавички.
Це зменшує ризик защемлення пальців.

Будьте обережні під час руху назад.
Це зменшує ризик спотикання.

Належне застосування:

GARDENA Збирач листя та зрізаної трави призначений для збору листя та залишків трави після аерації та скошування газонів у садках біля приватних будинків та на дачах.

Виріб не призначений для тривалої експлуатації (професійна експлуатація).

2. МОНТАЖ

2.1 Установка опорних стійок [зобр. A1]:

→ Вставте опорні стійки ① у затискачі ② на збирачі листя та зрізаної трави, щоб вони зафіксувалися із чутним клацанням.

2.2 Установка рукоятки [зобр. A2 / A3]:

1. Вставте нижню рукоятку ③ пазом ④ нагору до упору в затискач рукоятки ④.
2. Зафіксуйте рукоятку за допомогою 2-х гвинтів ⑤.
3. Надягніть до упору сполучний елемент ⑥ на встановлену в збирач листя та зрізаної трави рукоятку ③.
4. Зафіксуйте сполучний елемент ⑥ за допомогою 2-х гвинтів ⑤.
5. Вставте до упору верхню рукоятку ③ пазом ④ нагору в ручку ⑧.
6. Зафіксуйте ручку ⑧ за допомогою 2-х гвинтів ⑤.
7. Надягніть кріплення збірної мішки ⑦ на рукоятку ③ гачком у напрямку до виробу.
8. Вставте до упору верхню рукоятку ③ у сполучний елемент ⑥.
9. Зафіксуйте сполучний елемент ⑥ за допомогою 2-х гвинтів ⑤.

2.3 Установка збірної мішки [зобр. A4 / A5 / A6]:

1. Заправте С-образну скобу ⑨ у такий спосіб у напрямні збірної мішки ⑩, щоб обидва кінця С-образної скоби ⑨ визирали зі збірної мішки ⑩ на однакову відстань.
2. Надягніть ручку ⑪ до упору на обидва кінця С-образної скоби ⑨.
3. Заправте П-образну скобу ⑫ у напрямні збірної мішки ⑩.
4. Вставте до упору П-образну скобу ⑫ у ручку ⑪.
5. Надягніть пластмасову планку ⑬ на П-образну скобу ⑫.
6. Підвісьте збірний мішок з П-образною скобою ⑫ за гачок ⑬.
7. Надягніть кріплення збірної мішки ⑦ на С-образну скобу ⑨.

3. ОБСЛУГОВУВАННЯ

3.1 Регулювання висоти [зобр. O1]:

Ви маєте відрегулювати збирач листя відповідно до поверхні за допомогою плавного регулювання висоти, щоб досягти оптимальних результатів збирання.

Оскільки різні поверхні (наприклад, газон, асфальт) мають різні вимоги, налаштуйте збирач листя таким чином, щоб його щітки легко ковзали по поверхні. Крім того, збирач листя потрібно швидко пересувати над поверхнею.

1. Поверніть обертальну ручку ⑭ для розблокування важеля регулювання висоти ⑭.
2. Установіть рукоятку ③ у відповідне положення.
3. Поверніть обертальну ручку ⑭ для фіксації важеля регулювання висоти ⑭.

Вказівки з використання збирача листя та зрізаної трави:

GARDENA збирач листя та зрізаної трави працює як механічні граблі, й тому є екологічно чистим. Щітки, що крутяться, риводяться в рух колесами. Чим краще у коліс зчеплення з поверхнею, тим краще результат збирання.

Такі тверді предмети, наприклад, жолуді, каштани, фрукти, що впали, не збираються. Збирач листя та зрізаної трави лише частково підходить для збору великих листів із черешками (наприклад, каштан), тому що вони можуть застрягати у щітках, що крутяться.

Листя на бруківках або асфальті можна зібрати тільки частково. Для цього необхідно пройтися декілька разів.

3.2 Зняття збірної мішки [зобр. O2]:

1. Зніміть кріплення збірної мішки ⑦ із С-подібної скоби ⑨.
2. Зніміть збірний мішок за ручку ⑪ вгору навскіс.

4. ДОГЛЯД

4.1 Заміна щіток

У комплекті доступні нові щітки з артикулом 03565-00.901.00.

4.1.1 Зняття старих щіток [рис. M1/M2]

1. Обережно потягніть засувку ⑰, щоб звільнити застібку ⑱.
2. Посуньте застібку ⑱ у бік символу відкритої застібки.
3. Зніміть застібку ⑱ і зберігайте її в безпечному місці.
4. Повторіть кроки 1 – 3 для обох щіток ⑰ і ⑱.
5. Зніміть щітки ⑰ і ⑱ з осі ⑲.

4.1.2 Установлення нових щіток [рис. M3/M4]

1. Вставте щітку з позначкою «R» (= права щітка ⑱) з правого боку осі ⑲.
2. Установіть застібку ⑱ на праву щітку ⑱.
3. Посуньте застібку ⑱ у бік символу закритої застібки.
4. Вставте щітку з позначкою «L» (= ліва щітка ⑰) з лівого боку осі ⑲.
5. Переконайтеся, що подовжувач ⑳ лівої щітки ⑰ увійшов у праву щітку ⑱.
6. Повторіть кроки 2 – 3 для лівої щітки ⑰.
7. Переконайтеся, що обидві щітки міцно посаджені та зчеплені.

4.2 Очищення збирача листя та зрізаної трави:



НЕБЕЗПЕКА!

Небезпека отримання травми.

Загроза отримання травми і ризик пошкодження виробу.
→ Не очищайте виріб за допомогою мийок високого тиску.
→ Не очищуйте хімікатами, включаючи бензин, або розчинниками. Деякі з них можуть пошкодити важливі пластикові деталі.

5. ЗБЕРІГАННЯ

За тривалого зберігання установіть положення для зберігання P, щоб розвантажити щітки та уникнути їхньої деформації.

1. Установіть пристосування для регулювання висоти в положення P.
2. З метою економії місця зберігайте збирач листя та зрізаної трави у вертикальному положенні [зобр. S1].

6. УСУНЕННЯ НЕСПРАВНОСТЕЙ

Проблема	Можлива причина	Спосіб усунення
Погано збираються листя	Пристосування для регулювання висоти неправильно відрегульовано.	→ Відрегулюйте пристосування для регулювання висоти відповідно до поверхні.
	Вихідний отвір або збірний мішок повні.	→ Спорожніть збірний мішок.



ВКАЗІВКА: в разі інших несправностей зверніться, будь ласка, до сервісного центру GARDENA. Ремонтні роботи повинні виконуватися тільки сервісними центрами GARDENA, а також спеціалізованими фірмами, які сертифіковані компанією GARDENA.

7. СЕРВІСНЕ ОБСЛУГОВУВАННЯ/ ГАРАНТІЯ

7.1 Сервісне обслуговування:

Контактну інформацію нашого відділу обслуговування можна знайти за посиланням: www.gardena.com/contact

7.2 Гарантія:

На гарантію виробника поширюються умови гарантії, наведені на сторінці www.gardena.com/warranty

8. УТИЛІЗАЦІЯ

8.1 Утилізація виробу



Цей символ означає, що виріб не можна утилізувати разом із побутовими відходами. Утилізуйте його через місцевий пункт збору електричного й електронного обладнання.

Це сприяє правильному управлінню відходами. Зверніться до місцевих органів влади, служби збору побутових відходів, свого дилера з обслуговування GARDENA або роздрібного продавця для отримання інформації. Оскільки виріб може містити небезпечні речовини, його неправильна утилізація може нашкодити довкіллю і здоров'ю людей.

Deutschland / Germany
GARDENA Manufacturing GmbH
Central Service
Hans-Lorenser-Straße 40
D-89079 Ulm
Produktfragen:
(+49) 731 490-123
Reparaturen:
(+49) 731 490-290
www.gardena.com/de/kontakt

Albania
KRAFT SHPK
Autostrada Tirane-Durrës
Km 7
1051 Tirane
Phone: (+355) 69 877 7821
info@kraft.al

Argentina
ROBERTO C. RUMBO S.R.L.
Predio Norlog
Lote 7
Benavidez, ZC: 1621
Buenos Aires
Phone: (+54) 11 5263-7862
ventas@rumbosr.com.ar

Armenia
AES Systems LLC
Marshall Babajanyan Avenue 56/2
0022 Yerevan
Phone: (+374) 60 651 651
masisohanian@icloud.com

Australia
Husqvarna Australia Pty. Ltd.
Locked Bag 5
Central Coast BC
NSW 2252
Phone: (+ 61) (0) 2 4352 7400
customer.service@husqvarna.com.au

Austria / Österreich
Husqvarna Austria GmbH
Industriezeile 36
4010 Linz
Tel.: (+43) 732 77 01 01-485
www.gardena.com/at/service/beratung/kontakt/

Azerbaijan
Progres Xüsusi Firması
Aliyev Aliyev 212, Baku, Azerbaijan
Sales: +994 70 326 07 14
Aftersales: +994 77 326 07 14
www.progress-garden.az
info@progress-garden.az

Bahrain
M.H. Al-Mahroos
BUILDING 208, BLOCK 356,
ROAD 328
Salhiya
Phone: +973 1740 8090
almahroos@almahroos.com

Belarus / Беларусь
OOO «Мастер Гарден»
220118, г. Минск,
улица Шаранговича, дом 7а
Tel. (+375) 17 257 00 33
mg@mastergarden.by

Belgium
Husqvarna Belgium nv
Gardena Division
Leuvensesteenweg 542
Planet II E
1930 Zaventem
Belgie

Bosnia / Herzegovina
Silk Trade d.o.o.
Postovna Zona Vila Br. 20
Phone: (+387) 61 165 593
info@silktrade.com.ba

Brazil
Nordtech Maquinas e Motores Ltd.
Avenida Juscelino Kubitschek
de Oliveira Curitiba
3303 Brazil
Phone: (+55) 41 3595-9600
contato@nordtech.com.br
www.nordtech.com.br

Bulgaria
AGROLAND България АД
бул. 8 Декември, № 13
Офис 5
1700 Студентски град
София
Тел.: (+359) 24 66 6910
info@agroland.eu

Canada / USA
GARDENA Canada Ltd.
125 Edgeware Road
Unit 15 A
Brampton L6Y 0P5
ON, Canada
Phone: (+1) 905 792 93 30
gardena.customerservice@husqvarnagroup.com

Chile
REPRESENTACIONES JCE S.A.
AV. DEL VALLE NORTE 857 PISO 4
HUICHURABA, SANTIAGO, CHILE
Phone: (+ 56) 2 2414 2600
contacto@jce.cl

China
办公室地址:
上海市长宁区金钟路788号荟聚办公大楼D栋7楼
03-05单元
Office Add:
Unit3-5, 7F, Livat Tower D, No.788, Jin Zhong Rd.,
Chang Ning Dist., Shanghai, PRC 200335

Colombia
Equipos de Toyoma Colombia SAS
Cra. 68 D No 25 B 86 Of. 618
Edificio Torre Central
Bogota
Phone: +57 (1) 703 95 20 /
+57 (1) 703 95 22
serviciocliente@toyoma.com.co
www.toyoma.com.co

Costa Rica
Quim CIA Costa Rica
Calle 25A, B°. Montezagre
Zapote
San José
Costa Rica
Phone: (+506) 2221-5654 / (+506) 2221-5659
eximcostarica@gmail.com

Croatia
Husqvarna Austria GmbH
Industriezeile 36
4010 Linz
Phone: (+43) 732 77 01 01-485
service.gardena@husqvarnagroup.com

Cyprus
Pantelis Papadopoulos S.A.
92 Athinou Avenue
Athens
10442 Greece
Phone: (+30) 21 0519 3100
infocyp@papadopoulos.com.gr

Czech Republic
Gardena
Service Center Vrtno
c/o Husqvarna
Manufacturing CZ s.r.o.
Jesenická 146
79326 Vrtno pod Prádedem
Phone: 800 100 425
servis@gardena.cz

Denmark
GARDENA DANMARK
Lejrevej 19, st.
3500 Værløse
Tlf.: (+45) 70 26 47 70
gardenack@husqvarnagroup.com
www.gardena.com/dk

Dominican Republic
BOSQUESA, S.R.L
Carretera Santiago Licey
Km. 5 ½
Esquina Copal II.
Santiago De Los Caballeros
51000 Dominican Republic
Phone: (+1) 809-562-0476
contacto@bosquesa.com.do

Egypt
Universal Agencies Co
26, Abdel Hamid Lotfy St.
Giza
Phone: (+20) 3 761 57 57

Estonia
Husqvarna Eesti OÜ
Valdeku 132
EE-11216 Tallinn
info@gardena.ee

Finland
Oy Husqvarna Ab
Juurakkotie 5 B 2
01510 Vantaa
www.gardena.fi

France
Husqvarna France
9/11 Allée des pierres mayettes
92635 Gennevilliers Cedex
France
http://www.gardena.com/fr
N° AZUR: 0 810 00 78 23
(Prix d'un appel local)

Georgia
Transporter LLC
#70, Beliasvili street
0159 Tbilisi, Georgia
Number: (+995) 322 14 71 71
info@transporter.com.ge
www.transporter.com.ge

Service Address and Importer to Great Britain
Husqvarna UK Ltd
Preston Road
Aycliffe Industrial Park
Newton Aycliffe
County Durham
DL5 6JP
Phone: (+44) (0) 344 844 4558
info.gardena@husqvarna.co.uk

Greece
Π.ΠΑΠΑΔΟΠΟΥΛΟΣ ΑΕΒΕ
Ασπας, Αθηνών 92
Αθήνα
T.K.104 42
ΕΜ00α
Τηλ. (+30) 210 5193 100
info@papadopoulos.com.gr

Hong Kong
Tung Tai Company
151-153 Hoi Bun Road
Kwun Tong, Kowloon
Hong Kong
Phone: (+852) 3583 1662
admin@tungtaico.com

Hungary
Husqvarna Magyarország Kft.
Ezred u. 1 – 3
1044 Budapest
Phone: (+36) 1 251-4161
vevoszolgalat.husqvarna@husqvarnagroup.com

Iceland
BYKO ehf.
Skemmuvegi 2a
200 Kópavogur
Phone: (+354) 515 4000
byko@byko.is
MHG Verstun ehf
Vikurhvarf 8
203 Kópavogur
Phone: (+354) 544 4656

India
B K RAMAN AND CO
Plot No. 185, Industrial Area,
Phase-2, Ram Darbar
Chennai
160002 India
Phone: (+91) 98140 06530
raman@jaganhardware.com

Iraq
Abshimam Alskhdar Company
Al-Faysaleah, Near Estate Bank
Mosul
Phone: (+964) 78 18 18 46 75

Ireland
Liffey Distributors Ltd.
309 NW Business Park, Ballycoolen
15 Dublin
Phone: (+353) 1 824 2600
info@liffeyd.com

Israel
HAGARIN LTD.
2 Nahal Harif St.
8122201 Yavne
internet@hagarin.co.il
Phone: (+972) 8-932-0400

Italy
Husqvarna Italia S.p.A.
Centro Direzionale Pianum
Via del Lavoro 2, Scala B
22036 ERBA (CO)
Phone: (+39) (0) 31 4147700
assistenza.italia@it.husqvarna.com

Japan
Husqvarna Zenohs Co. Ltd. Japan
1-9 Minamidai, Kawagoe
350-1165 Saitama
Japan
gardena-jp@husqvarnagroup.com

Kazakhstan
ТОО "Гарден"
Алматы
Адрес: Қазақстан, г. Алматы,
үлн. Тамысбаевой, 155/1
Тел.: (+7) (727) 355 64 00 /
(+7) (700) 355 64 00
lamed@lamed.kz

Kazakh
Мөхәм-жайы: Қазақстан,
Алматы қ.,
көш. Тәжібаевой, 155/1
Тел.: (+7) (727) 355 64 00 /
(+7) (700) 355 64 00
lamed@lamed.kz

Kuwait
Palms Agro Production Co
Al Rai- Fourth Ring Road – Block 56.
P.O.Box: 1976 Safat
13020 Al-Rai
Phone: (+965) 24 73 07 45
info@palms-kw.com

Kyrgyzstan
OoOs Alye Maki
Av. Moladya Guardia 83
720014 Bishkek
Phone: (+996) 312 322115

Latvia
Husqvarna Latvija SIA
Ulbrokas 19A
LV-1021 Riga
info@gardena.lv

Lebanon
Technomec
Safra Highway (Beirut – Tripoli) Center
622 Mezher Bldg.
P.O.Box 215
Jounieh
Phone: (+961) 9 853527 /
(+961) 3 855481
tecnomec@idm.net.lb

Lithuania
UAB Husqvarna Lietuva
Aiteiles pl. 77C
LT-52104 Kaunas
info@gardena.lt

Luxembourg
Magasins Jules Neuberg
39, rue Jacques Stas
Luxembourg-Gasperich 2549
Case Postale No. 12
Luxembourg 2010
Phone: (+352) 40 14 01
api@neuberg.lu

Malaysia
Glomedic International Sdn Bhd
Jalan Ruang No. 30
Shah Alam, Selangor
40150 Malaysia
Phone: (+60) 3-7734 7997
oase@glomedic.com.my

Malta
I.V. Portelli & Sons Ltd.
85, 86, Triq San Pawl
Rabat - RBT 1240
Phone: (+356) 2145 4289

Mauritius
Espace Maison Liée
La City Trianon, St Jean
Quatre Bornes
Phone: (+230) 460 85 85
digital@espacemaison.mu

Mexico
AFOSA
Av. Lopez Mateos Sur # 5019
Col. La Calma 45070
Zapopan, Jalisco, Mexico
Phone: (+52) 33 3818-3434
isolis@afosa.com.mx

Moldova
Comel SRL
Republica Moldova,
mun. Chisinau,
sos. Muncestii 284
Phone: (+379) 22 857 126
www.convel.md

Mongolia
Soyol Gardening Shop
Narnii Rd
Ulaanbaatar
14230 Mongolia
Phone: +976 7777 5080
soyolj@maginet.mn

Morocco
Prekrip
64 Rue de la Participation
Casablanca-Roches Noires
20303 Morocco
Phone: (+212) 661342107
nicham.hafam@prekrip.ma

Netherlands
Husqvarna Nederland B.V.
GARDENA Division
Postbus 50131
1305 AC ALMERE
Phone: (+31) 36 521 00 10
info@gardena.nl

Neth. Antilles
Jonka Enterprises N.V.
Sta. Rosa Weg 196
P.O. Box 8200
Curaçao
Phone: (+599) 9 767 66 55
info@jonka.com

New Zealand
Husqvarna New Zealand Ltd.
PO Box 76-437
Manukau City 2241
Phone: (+64) (0) 9 9202410
support.nz@husqvarna.co.nz

North Macedonia
Sinpeks d.o.o.
Ul. Kravarski Pat Bb
7000 Bitola
Phone: (+389) 47 20 85 00
sinpeks@mt.net.mk

Norway
Husqvarna Norge AS
Gardena Division
Trøskemeien 36
1708 Sarpsborg
info@gardena.no

Northern Cyprus
Mediterranean Home & Garden
No 150 Alsancak, Karaoglanolu
Caddesi Girne
Phone: (+90) 392 821 33 80
info@medgardener.com

Oman
General Development Services
PO 1475, PC - 111
Soab
111 Oman
Phone: 96824582816
gdsoman@gdsoman.com

Paraguay
Agrofield SRL
AV. CHOFERES DEL CHACO
1449 C/25 DE MAYO
Asunción
Phone: (+595) 21 608 656
consultas@agrofield.com.py

Peru
Sierras y Herramientas Forestal SAC
Av. Las Gaviotas 833, Chorrillos
Lima
Phone: (+51) 1 2 52 02 52
supervisorventas1@siersac.com
www.siersac.com

Philippines
Royal Dragon Traders Inc
10 Linaw Street, Barangay
Saint Peter Quezon City
1114 Philippines
Phone: (+63) 2 7426693
aida.fernandez@rdti.com.ph

Poland
Gardena Service Center Vrtno
c/o Husqvarna Manufacturing CZ
s.r.o. Jesenická 146
79326 Vrtno pod Pradedem
Czech Republic
Phone: (22) 336 78 90
servis@gardena.pl

Portugal
Husqvarna Portugal, SA
Lagoa - Albaraque
2635 - 595 Rio de Mouro
Phone: (+351) 21 922 85 30
Fax: (+351) 21 922 85 36
info@gardena.pt

Romania
Madex International Srl
Roseaua Odaii 117 - 123,
RO 013603 Bucuresti, S1
Phone: (+40) 21 352 7603
madex@ines.ro

Russia / Россия
ООО „Хускварна“
141400, Московская обл.,
г. Химки,
улица Ленинградская,
владение 39, стр.6
Бизнес Центр
"Химки Бизнес Парк",
помещение 0802_04
http://www.gardena.ru

Saudi Arabia
SAGO
Takhassusi Main Road P.O. Box:
86387 Riyadh 12863
40011 Saudi Arabia
Phone: (966) 11 482 8877
webmaster@saco-ksa.com
Al Futtaim Pioneer Trading
5147 Al Faraq Dist.
Riyadh 7991
Phone: (+971) 4 206 6700
Owais.Khan@alfuttaim.com

Serbia
Domel d.o.o.
Slobodana Duricka 21
11000 Belgrade
Phone: (+381) 11 409 57 12
office@domel.rs

Singapore
Hy-Ray PRIVATE LIMITED
40 Jalan Pemimpin
#02-08 Tat Ann Building
Singapore 577185
Phone: (+65) 6253 2277
info@hyray.com.sg

Slovak Republic
Gardena
Service Center Vrtno
c/o Husqvarna
Manufacturing CZ s.r.o.
Jesenická 146
79326 Vrtno pod Pradedem
Phone: 0800 154044
servis@gardena.sk

Slovenia
Husqvarna Austria GmbH
Industriezeile 36
4010 Linz
Phone: (+43) 732 77 01 01-485
service.gardena@husqvarnagroup.com

South Africa
Husqvarna South Africa (Pty) Ltd
Lifestyle Business Park –
Ground Floor Block A Cnr
Beyers Naude Drive and Ysterhout
Road Randpark Ridge, Randburg
Phone: (+27) 10 015 5750
service@gardena.co.za

South Korea
Kyung Jin Trading Co., Ltd
8F Haengbok Building, 210,
Gangnam-Daero 137-891 Seoul
Phone: (+82) 2 574 6300
kjh@kjh.co.kr

Spain
Husqvarna España S.A.
Calle de Rivas nº 10
28052 Madrid
Phone: (+34) 91 708 05 00
atencioncliente@gardena.es

Sri Lanka
Hunter & Company Ltd.
130 Front Street
Colombo
Phone: 94-11 232 81 71
hunters@eureka.lk

Suriname
Deto Handelsmaatschappij N.V.
Kernkampweg 72-74
P.O. Box: 12762
Paramaribo
Suriname
Phone: (+597) 43 80 50
info@deto.sr

Sweden
Husqvarna AB/
GARDENA Sverige
Drottninggatan 2
561 82 Huskvarna
Sverige
Phone: (+46) (0) 36-14 60 02
service@gardena.se

Switzerland / Schweiz
Husqvarna Schweiz AG
Consumer Products
Industriestrasse 10
5506 Mägenwil
Phone: (+41) (0) 62 887 37 90
info@gardena.ch

Taiwan
Hong Ying Trading Co., Ltd.
No. 46 Wu-Kun-Wu Road
New Taipei City
Phone: (+886) (02) 2298 1486
salesgd1@7friends.com.tw

Tajikistan
ARIERS JV LLC
39, Ayni Street, 734024
Dushanbe, Tajikistan

Thailand
Spica Co. Ltd
243/2 Onnuch Rd., Prawat
Bangkok
10250 Thailand
Phone: (+66) (0)2721 7373
surapong@spica-siam.com

Tunisia
Société du matériel agricole et maritime
Nouveau port de pêche de Stax Bp 33
Stax 3085
Phone: (+216) 98 419047/
(+216) 74 497614
commercial@smamtunisia.com

Turkiye
Dost Bahçe
Yunus Mah. Adil Sk. No:3
Kartal
İstanbul
34873 Türkiye
Phone: (+90) 216 389 39 39
info@alfuttaim.ae

Turkmenistan
I.E. Orazmuhammedov Nurmuhammet
80 Ataturk, BERKARAR Shopping Center,
Ground floor, A77b,
Ashgabat 744000
TURKMENISTAN
Phone: (+993) 12 468859
Mob: (+993) 62 222897
info@jayhymat.com /
bekjeyev@jayhymat.com
www.jayhymat.com

UAE
Al-Futtaim ACE Company
L.L.C Building, Al Rebat Street
Festival City, Dubai
7880 UAE
Phone: (+971) 4 206 6700
ace@alfuttaim.ae

Ukraine / Україна
AT «Альцест»
вул Петропавлівська 4
08130, Київська обл.
Києво-Святошинський р-н. с.
Петропавлівська Борщагівка Україна
Тел.: (+38) 0 800 503 000

Uruguay
FELI SA
Entre Rios 1083
11800 Montevideo
Phone: (+598) 22 03 18 44
info@felisa.com.uy

Uzbekistan
AGROHOUSE MChJ
O'zbekiston, 111112
Toshkent viloyati
Toshkent tumani
Hasanboy GFY, THAY yooqasida
Phone: (+998) 93 5414141 /
(+998) 71-2096868
info@agro.house
www.agro.house

Vietnam
Vison Joint Stock Company
BT1-17, Khu biet thu –
Khu Doan ngoi giao Nguyen Xuan Khuat
Xuan Dinh, Bac Tu Liem
Hanoi, Vietnam
Phone: (+8424)-38462833/vn
quynhm@visionjsc.com.vn

Zimbabwe
Cutting Edge
159 Citron Rd, Msasa
Harare
Phone: (+263) 8677 006885
sales@cuttingedge.co.zw

3565-20.961.06/0626
© GARDENA Manufacturing GmbH
D-89079 Ulm
https://www.gardena.com